

ΤΕΧΝΟΛΟΓΙΚΟ ΕΚΠΑΙΔΕΥΤΙΚΟ ΙΔΡΥΜΑ ΔΥΤΙΚΗΣ ΕΛΛΑΔΑΣ
ΣΧΟΛΗ ΤΕΧΝΟΛΟΓΙΚΩΝ ΕΦΑΡΜΟΓΩΝ
ΠΟΛΙΤΙΚΩΝ ΜΗΧΑΝΙΚΩΝ Τ.Ε. (ΠΡΩΗΝ ΑΝΑΚΑΙΝΙΣΗ ΚΑΙ ΑΠΟΚΑΤΑΣΤΑΣΗ ΚΤΙΡΙΩΝ)

ΠΤΥΧΙΑΚΗ ΕΡΓΑΣΙΑ

ΑΝΑΠΛΑΣΗ ΠΕΡΙΟΧΗΣ ΠΕΡΙΜΕΤΡΙΚΑ ΤΟΥ ΠΑΛΑΙΟΥ ΔΗΜΟΤΙΚΟΥ ΝΟΣΟΚΟΜΕΙΟΥ

ΒΩΒΟΣ ΙΑΣΩΝ
ΔΟΣΙΔΗ ΜΑΡΘΑ

ΔΡ. ΡΟΥΜΠΙΕΝ ΔΙΟΝΥΣΙΟΣ

ΠΑΤΡΑ 04/11/2014

« Η Πόλη όπου ζούμε, αποτελεί την σταθερή σκηνή πάνω στην οποία εξελίσσεται η ζωή μας, φορτισμένη από συναισθήματα γενεών, από πολιτικά γεγονότα και από προσωπικές ιστορίες.»

Aldo Rossi

ΠΡΟΛΟΓΟΣ

Η παρούσα εργασία πραγματοποιήθηκε στα πλαίσια της πτυχιακής μας μελέτης, στο Τμήμα Πολιτικών Μηχανικών Τ.Ε. του ΑΤΕΙ Δυτικής Ελλάδος. Το αντικείμενο προς επεξεργασία είναι η «Ανάπλαση Περιοχής Περιμετρικά του Παλαιού Δημοτικού Νοσοκομείου και του Ιερού Ναού Παντοκράτορος». Στην μελέτη, τα επιμέρους θέματα που αναφέρονται είναι η ανάλυση εννοιών όπως η αστική ανάπτυξη και ο θεσμός των αναπλάσεων. Ως περιοχή μελέτης επιλέχθηκε ένα μέρος του Ιστορικού Κέντρου της Άνω Πόλης Πατρών λόγω της έλλειψης αξιοποίησής της με βάση την μνημειακότητα που της αντιστοιχεί.

Οι πρωτογενείς πηγές της έρευνάς μας ήταν η επιτόπια καταγραφή της υφιστάμενης κατάστασης στην επιλεγμένη περιοχή καθώς και ο διάλογος με τους κατοίκους της με σκοπό την εκτενέστερη πληροφόρηση μας για θέματα της περιοχής. Στις δευτερογενείς πηγές εντάσσονται η βιβλιογραφική έρευνα (Δημοτική Βιβλιοθήκη Πατρών, Βιβλιοθήκη Πανεπιστημίου Πατρών και Εθνική Βιβλιοθήκη) καθώς και η ιστογραφική έρευνα για επιπλέον στοιχεία.

Θα θέλαμε να ευχαριστήσουμε ιδιαίτερα τον διδάσκοντά μας Δρ. Ρουμπιέν Διονύσιο, για την ουσιαστική του καθοδήγηση καθ' όλη την διάρκεια της εκπόνησης της εργασίας.

ΠΕΡΙΛΗΨΗ

Αντικείμενο της παρούσας μελέτης, αποτελεί η αναβάθμιση της περιοχής περιμετρικά του Παλαιού Δημοτικού Νοσοκομείου και του Ιερού Ναού Παντοκράτορα η οποία εντάσσεται στη Άνω Πόλη Πατρών. Βασικός παράγοντας στην επιλογή του συγκεκριμένου τμήματος, θεωρήθηκε το γεγονός ότι είναι κομμάτι του ιστορικού συνόλου της Πάτρας και συνεπώς κρίθηκε αναγκαία η ανάπτυξη της αστικής βιωσιμότητας του.

Στα πλαίσια της έρευνας που πραγματοποιήθηκε, παρατηρήθηκαν σημαντικά προβλήματα τα οποία αφορούν στις αδόμητες επιφάνειες του αστικού ιστού, στην κακή χρήση των κοινόχρηστων χώρων (χώροι στάθμευσης, πλατείες, κλίμακες), στην έλλειψη του κατάλληλου αστικού εξοπλισμού και στην ευρύτερη υποβάθμιση της περιοχής.

Όλα τα παραπάνω συνέβαλαν στην προσπάθειά μας για αναδιαμόρφωση του υφιστάμενου αστικού ιστού, έχοντας ως κύριο στόχο την σύνδεση της Άνω Πόλης με την Κάτω, καθώς επίσης και την δημιουργία μιας διαδρομής η οποία θα ενοποιήσει σημεία ενδιαφέροντος όπως η σκάλες της Αγίου Νικολάου, το Παλαιό Δημοτικό Νοσοκομείο και τον Ιερό Ναό του Παντοκράτορα.

ΠΕΡΙΕΧΟΜΕΝΑ

ΕΙΣΑΓΩΓΗ	σελ.6
ΑΝΤΙΚΕΙΜΕΝΟ ΜΕΛΕΤΗΣ	σελ.6
ΚΕΦΑΛΑΙΟ 1 : Η ΠΟΛΗ ΤΗΣ ΠΑΤΡΑΣ	
1.1 ΤΟΠΟΘΕΣΙΑ ΤΗΣ ΠΑΤΡΑΣ	σελ.7
1.2 ΓΕΝΙΚΑ	σελ.7
1.3 ΟΝΟΜΑΣΤΙΚΗ ΠΡΟΕΛΕΥΣΗ ΤΗΣ ΠΑΤΡΑΣ	σελ.7
1.4 ΙΣΤΟΡΙΚΑ	σελ.8
1.5 ΠΟΛΕΟΔΟΜΙΚΟ ΣΧΕΔΙΟ ΠΑΤΡΑΣ	σελ.8
1.6 ΑΡΧΙΤΕΚΤΟΝΙΚΗ ΜΟΡΦΗ ΤΗΣ ΠΑΤΡΑΣ	σελ.9
1.7 ΑΝΩ ΠΟΛΗ	σελ.10
1.8 ΣΗΜΑΝΤΙΚΑ ΙΣΤΟΡΙΚΑ ΜΝΗΜΕΙΑ ΚΑΙ ΧΩΡΟΙ ΤΗΣ ΑΝΩ ΠΟΛΗΣ	σελ.11
ΚΕΦΑΛΑΙΟ 2 : ΑΝΑΛΥΣΗ ΠΕΡΙΟΧΗΣ ΜΕΛΕΤΗΣ	
2.1 ΠΕΡΙΟΧΗ ΜΕΛΕΤΗΣ	σελ.13
2.2 ΚΤΙΡΙΑΚΟΣ ΙΣΤΟΣ	σελ.13
2.3 ΥΠΑΙΘΡΙΟΙ ΧΩΡΟΙ – ΠΕΡΙΑΣΤΙΚΟ ΠΡΑΣΙΝΟ	σελ.14
2.4 ΚΙΝΗΣΗ ΟΧΗΜΑΤΩΝ - ΠΕΖΩΝ	σελ.14
2.5 ΦΩΤΟΓΡΑΦΙΚΗ ΤΕΚΜΗΡΙΩΣΗ - ΤΟΠΟΓΡΑΦΙΚΑ ΔΙΑΓΡΑΜΜΑΤΑ	σελ. 16
2.6 ΣΧΕΔΙΑΣΤΙΚΗ ΑΠΟΤΥΠΩΣΗ ΠΕΡΙΟΧΗΣ	σελ. 36
ΚΕΦΑΛΑΙΟ 3 : ΣΥΜΠΕΡΑΣΜΑΤΑ ΑΝΑΛΥΣΗΣ ΠΕΡΙΟΧΗΣ	
3.1 ΑΞΙΟΛΟΓΗΣΗ ΠΕΡΙΟΧΗΣ	σελ. 43
3.2 ΣΚΟΠΙΜΟΤΗΤΑ ΠΡΟΣΤΑΣΙΑΣ ΠΕΡΙΟΧΗΣ	σελ. 45
ΚΕΦΑΛΑΙΟ 4: ΠΡΟΤΑΣΗ ΑΝΑΠΛΑΣΗΣ ΠΕΡΙΟΧΗΣ	
4.1 ΦΙΛΟΣΟΦΙΑ ΕΠΕΜΒΑΣΗΣ	σελ. 50
4.2 ΑΝΑΛΥΣΗ ΕΠΕΜΒΑΣΗΣ	σελ. 50
4.3 ΦΩΤΟΡΕΑΛΙΣΤΙΚΗ ΑΠΟΔΟΣΗ ΕΠΕΜΒΑΣΗΣ	σελ. 56
ΕΠΙΛΟΓΟΣ	σελ. 73
ΒΙΒΛΙΟΓΡΑΦΙΑ	σελ. 74
ΙΣΤΟΓΡΑΦΙΑ	σελ. 75

ΕΙΣΑΓΩΓΗ

Δημόσιος Χώρος : εί ναι ο χώρος στον οποίο μπορούν ισότιμα να είναι και να ενεργούν όλοι συγκριτικά με την ορισμένη αστική νομιμότητα. Ως κοινό αγαθό, αποτελεί μια πολιτισμική έκφραση της εξωστρέφειας των πολιτών στην ιδεατή συλλογικότητά τους. Ο δημόσιος χώρος συντίθεται από δρόμους, πεζοδρόμια και πλατείες όπου κινούνται ή στέκονται οχήματα και πεζοί, σε συνεχή διάλογο με τις χρήσεις που στεγάζει ο κτιριακός ιστός. Ορίζεται ως δημόσιος επειδή επιτρέπει την ελεύθερη συνάθροιση ως βασικό αστικό κύτταρο κοινωνικού χαρακτήρα. Αποτελεί ένα μέσο το οποίο ο πολίτης χρησιμοποιεί με σκοπό την κοινωνική επαφή.

Ανάπλαση : είναι το σύνολο των επεμβάσεων που εφαρμόζονται σε ένα ήδη διαμορφωμένο περιβάλλον με σκοπό την βελτίωση των όρων διαβίωσης των κατοίκων, την βελτίωση του δομημένου ιστού, την προστασία και ανάδειξη των πολιτιστικών, ιστορικών, μορφολογικών και αισθητικών στοιχείων και χαρακτηριστικών της περιοχής. Ο όρος της ανάπλασης είναι σύνθετος και οποιαδήποτε πτυχή του προσεγγίζεται ανάλογα με τις ανάγκες που προκύπτουν στην εκάστοτε περιοχή.

Συνδέοντας τους προαναφερθέντες όρους, παρατηρείται μια σχέση αλληλεπίδρασης με κοινό άξονα τον άνθρωπο. Αφενός, ο δημόσιος χώρος διαμορφώνει τις συνθήκες βάσει των οποίων ο άνθρωπος δραστηριοποιείται, έχοντας ως αποτέλεσμα την επίδρασή του σε αυτόν και αφετέρου η ανάπλαση έχει ως στόχο την βελτίωση του βιοτικού του επιπέδου. Από τα παραπάνω συμπεραίνεται ότι δημιουργείται μια άρρηκτη σύνδεση μεταξύ δημόσιου χώρου και ανάπλασης, καθώς έχουν και τα δύο βασικό γνώμονα τον ανθρώπινο παράγοντα. Εν κατακλείδι, η ανάπλαση διαμορφώνει τον δημόσιο χώρο και ταυτόχρονα ο δεύτερος θέτει περιορισμούς στην διαδικασία ανάπλασής του.

Οι παραπάνω όροι αποτελούν αρχές οι οποίες αναλύονται και διαμορφώνονται κατά την εκπόνηση της μελέτης που παρατίθεται.

ΑΝΤΙΚΕΙΜΕΝΟ ΜΕΛΕΤΗΣ

Το αντικείμενο της μελέτης μας είναι η ανάπλαση ενός τμήματος του ιστορικού κέντρου της Άνω πόλης της Πάτρας και συγκεκριμένα της περιοχής περιμετρικά του Παλαιού Δημοτικού Νοσοκομείου και του Ιερού Ναού Παντοκράτορος. Το συγκεκριμένο τμήμα επιλέχθηκε αρχικά γιατί είναι αξιοσημείωτη η ανάδειξη μιας τόσο σημαντικής περιοχής, λόγω του σπουδαίου ιστορικού, αρχιτεκτονικού αλλά και πολεοδομικού χαρακτήρα της, και δεύτερον διότι παρατηρήθηκαν μείζονα προβλήματα στην περιοχή τα οποία αφού μελετήθηκαν, θεωρήθηκαν άξια προς επέμβαση.

Η μελέτη αποτελείται από τέσσερα κεφάλαια. Στο πρώτος κεφάλαιο παρουσιάζεται η πόλη της Πάτρας από ιστορική, πολεοδομική και αρχιτεκτονική άποψη. Στο δεύτερο κεφάλαιο αναλύεται η υπάρχουσα κατάσταση της περιοχής προς μελέτη με τα αντίστοιχα τοπογραφικά διαγράμματα, ενώ στο τρίτο παρατίθενται τα συμπεράσματα της ανάλυσης που προηγήθηκε. Τέλος στο τέταρτο κεφάλαιο προτείνεται η ανάπλαση στην συγκεκριμένη περιοχή, η οποία αποσκοπεί στην ανάδειξη του ιστορικού κέντρου της Πάτρας, με υλοποιήσιμες ιδέες οι οποίες καθιστούν την ανάπλαση ρεαλιστική.

ΚΕΦΑΛΑΙΟ 1 : Η ΠΟΛΗ ΤΗΣ ΠΑΤΡΑΣ

1.1 ΤΟΠΟΘΕΣΙΑ ΤΗΣ ΠΑΤΡΑΣ

Η Πάτρα είναι η σπουδαιότερη πόλη της Πελοποννήσου καθώς και της Δυτικής Ελλάδας. Είναι η πρωτεύουσα της Αχαΐας και η τέταρτη πόλη στην εθνική πληθυσμιακή κατάταξη μετά την Αθήνα, τον Πειραιά και τη Θεσσαλονίκη. Βρίσκεται στη ΒΔ πλευρά της Πελοποννήσου, στις δυτικές απολήξεις του Παναχαϊκού όρους, στο μυχό του Πατραϊκού κόλπου και έχει έκταση σχεδίου πόλεως 24.000 στρέμματα. Χωρίζεται στην Άνω και Κάτω πόλη. Κατά τη διάρκεια των τεσσάρων χιλιετιών της ιστορίας της και ειδικότερα στη Ρωμαϊκή περίοδο, η Πάτρα αποτέλεσε κοσμοπολίτικο κέντρο της Μεσογείου.

1.2 ΓΕΝΙΚΑ

Η Πάτρα, πρωτεύουσα του Νομού Αχαΐας, αποτελεί σπουδαίο εμπορικό, οικονομικό και πολιτιστικό κέντρο. Το λιμάνι είναι η πύλη της Ελλάδας προς την Ευρώπη, είναι και το μοναδικό όριο της. Με την βοήθεια των ανασκαφών εν μέρει καλύπτονται πολλά κενά στη ιστορία της πόλης αλλά αναιρούνται και πολλά από αυτά που έχουν καταγραφεί.

Μετά την απελευθέρωση της, η Πάτρα αναπτύσσεται ταχύτατα χάρη στο λιμάνι της και στο εμπόριο που διεξάγεται μέσω αυτού. Κόσμημα της πόλης τα νεοκλασικά κτίρια. Ως επί το πλείστον οι δρόμοι της Πάτρας καταλήγουν στην θάλασσα και στο βουνό. Με την ανάπτυξη της βιομηχανίας η αύξηση του πληθυσμού είναι εντυπωσιακή. Σήμερα η Πάτρα περιλαμβάνεται μέσα στις σπουδαιότερες ελληνικές πόλεις. Είναι μια σύγχρονη μεγάλη πόλη με σημαντική βιομηχανική και εμπορική κίνηση, ενώ το λιμάνι της είναι ένα από τα σημαντικότερα της Ελλάδας και αποτελεί την κύρια πύλη προς τη Δύση.

Το λιμάνι συνδέει την Πελοπόννησο με τα Επτάνησα και την Ιταλία ενώ παράλληλα είναι και ο σημαντικότερος παράγοντας για την εμπορική και οικονομική ανάπτυξη της πόλης. Το 19ο αιώνα το λιμάνι της Πάτρας συνέβαλε αρκετά στην οικονομική κατάσταση της πόλης διότι ήταν το κέντρο του σταφιδεμπορίου, του εμπορίου αυτού του ελληνικού 'μαύρου χρυσού'. Χάρη στη γεωγραφική θέση το λιμάνι διαμόρφωσε σε μεγάλο βαθμό το χαρακτήρα της τοπικής οικονομίας.

Όπως είναι λογικό όμως μετά την κάμψη έρχεται η ανάκαμψη. Έτσι, το σταφιδεμπόριο σταμάτησε και παρέσυρε στην παρακμή και το λιμάνι το οποίο έμεινε στάσιμο για αρκετό καιρό, ακόμα και στα πρώτα μεταπολεμικά χρόνια. Η ανάκαμψη έρχεται περίπου το 1960 και συνεχίζεται ακόμα. Τις τελευταίες δεκαετίες τόσο το λιμάνι όσο και η Πάτρα κατέχουν μια σπουδαία κοινωνική και οικονομική θέση. Σημαντική είναι η προσφορά της και στην επιστημονική και πολιτιστική ζωή της χώρας, με το Πανεπιστήμιο Πατρών της, το Τεχνολογικό Εκπαιδευτικό Ίδρυμά της, το Ανοικτό Πανεπιστήμιο, το Καρναβάλι της, το Διεθνές Φεστιβάλ κ.α.

1.3 ΟΝΟΜΑΣΤΙΚΗ ΠΡΟΕΛΕΥΣΗ ΤΗΣ ΠΑΤΡΑΣ

Η Πάτρα οφείλει την ονομασία της στον Σπαρτιάτη Αχαιό Πατρέα, γιό του Πρευγένη και ηγέτη της αποικίας των Λακεδαιμονίων, ο οποίος οδήγησε στην Πάτρα τους Αχαιούς της Σπάρτης στο τέλος της Μυκηναϊκής εποχής. Κυρίευσε και κατοίκησε την Ιωνική Αρόη και της έδωσε το όνομά του. Οι παλαιότεροι κάτοικοι της Πάτρας ήταν οι Ίωνες οι οποίοι εκδιώχθηκαν βίαια από τους Αχαιούς Σπαρτιάτες. Μετά την ήττα των Αχαιών στη μάχη με τους Ίωνες και την φυγή αυτών, η χώρα μοιράστηκε και κυβερνήθηκε ανάμεσα στους γιους του ενώ στον Πρευγένη και στον Πατρέα δόθηκε η παράκτια περιοχή όπου σήμερα είναι η Πάτρα.

Ο Πατρέας εγκαταστάθηκε στην Αρόη όπου την οχύρωσε και ανάγκασε και τους κατοίκους της Ανθειας και της Μεσσήνης να συνοικίσουν εκεί. Έτσι δημιούργησε μια νέα πόλη που την ονόμασε “Πάτραι” από το όνομά του και έγινε βασιλιάς της.

1.4 ΙΣΤΟΡΙΚΑ

Η Πάτρα υποδουλώθηκε περίπου για 368 χρόνια, όλα αυτά τα χρόνια προσπάθησε να απελευθερωθεί, δέχτηκε πολλές λεηλασίες, και προσπάθησε να ανασυνταχθεί μετά από κάθε καταστροφή. Το 1716, έπειτα από ένα μεγάλο σεισμό, καταστράφηκε εντελώς ό,τι είχε απομείνει. Από τους 2500 κατοίκους που είχε στα πρώτα χρόνια της σκλαβιάς, απέμειναν μόνο 1615. Η Επανάσταση σταμάτησε και η πόλη κήκε από την μεγάλη φωτιά που ξέσπασε. Η Ελληνική Επανάσταση του 1821 βρήκε την Πάτρα, να είναι μια αναπτυσσόμενη πόλη με αξιόλογο εμπορικό λιμένα με κατεχορήν ελληνικό πληθυσμό, Επτανήσιους, λιγότερο Τούρκους και ελάχιστους Αλβανούς, αποτελώντας και έδρα προξενείων του Μωριά όπως της Αγγλίας, Γαλλίας και Ρωσίας.

Από την 21^η Μαρτίου του 1821, και με τον Παλαιό Πατρών Γερμανό, η Πάτρα μπήκε στον αγώνα για ελευθερία. Συνέχισε να μάχεται κατά του Τουρκικού ζυγού, άλλοτε αποφέροντας νίκες και άλλοτε μεγάλες απώλειες και καταστροφές, έως τον Οκτώβριο του 1828 όπου και ελευθερώθηκε με την βοήθεια των συμμαχικών δυνάμεων (Γαλλία, Ρωσία, Βρετανία). Από εκεί και έπειτα, άρχισε η ανασυγκρότηση της Πάτρας και χάραξε μια νέα αναπτυξιακή πορεία που κράτησε μέχρι τον πόλεμο του 1940. Ακολούθησαν βομβαρδισμοί, κατάληψη από χιτλερικά στρατεύματα, κατοχή, πείνα, πένθος κ.α. Το 1944 μαζί με την απελευθέρωση από τους Γερμανούς ήρθε και η αρχή μιας νέας ανασυγκροτημένης Πάτρας.

1.5 ΠΟΛΕΟΔΟΜΙΚΟ ΣΧΕΔΙΟ ΠΑΤΡΑΣ

Το 1828 ο Καποδίστριας κήρυξε εθνικές όλες τις ιδιοκτησίες της Άνω πόλεως μετά την αποχώρηση των Τούρκων και ανέθεσε τον σχεδιασμό του νέου σχεδίου πόλης στον Σταμάτη Βούλγαρη. Η Πάτρα σύμφωνα με το πολεοδομικό σχέδιο πόλεως του 1830 του Σταμάτη Βούλγαρη, έχει διμερή οργάνωση των τμημάτων του πολεοδομικού ιστού της πόλης. Με κεντρικό σημείο αναφοράς το κάστρο, ο Βούλγαρης διαμορφώνει μια επιφάνεια πολυγωνικού σχήματος, που ορίζεται από το φυσικό ανάγλυφο του εδάφους. Δημιουργείται λοιπόν ένα πλέγμα κάθετα διασταυρωμένων δρόμων που περιβάλλουν κυρίως ορθογωνικά οικοδομικά τετράγωνα. Το σχέδιο προβλέπει τη δημιουργία τεσσάρων πλατειών σε σταυροειδή διάταξη. Το πολεοδομικό αυτό σχέδιο αποτελεί το σημαντικότερο έργο του Σταμάτη Βούλγαρη στο οποίο τηρούνται οι ευρωπαϊκές προδιαγραφές για τις νεοελληνικές πόλεις εκείνης της περιόδου. Το σχέδιο Βούλγαρη αφορούσε και την νέα αλλά και παλαιά πόλη. Ο Βούλγαρης επηρεασμένος από γαλλικά πρότυπα, αγνόησε τη ρυμοτομία της Οθωμανικής περιόδου. Υιοθέτησε το ιπποδάμειο σύστημα και τις νέες αντιλήψεις για την οργάνωση των πόλεων, προτείνοντας την μεταφορά της Πάτρας στην περιοχή του λιμανιού.

Η κίνηση αυτή του έδωσε τη δυνατότητα να αξιοποιήσει την ναπολεόντεια πολεοδομία, δηλαδή να διατάξει με συμμετρία τις πλατείες που τέμνονται από οδικούς άξονες, να διαπλατύνει τους δρόμους, να κτίσει ισόγειες στοές, μεγάλα οικοδομικά τετράγωνα και να χωροθετήσει σημαντικά δημόσια κτίρια. Η εφαρμογή του σχεδίου Βούλγαρη θα ήταν εύκολη αν δεν υπήρχαν τα προβλήματα τόσο των αυθαίρετων κτιρίων της πόλης όσο και η αδυναμία του κράτους να ανταπεξέλθει στα οικονομικά ζητήματα. Άλλα προβλήματα στην εφαρμογή του σχεδίου ήταν η δυσκολία στην χάραξη του οδικού δικτύου και τα ισχυρά συμφέροντα των οικοπεδούχων. Τα προβλήματα δεν επέτρεψαν μια ομαλή πολεοδομική εξέλιξη στην πόλη της Πάτρας του 19ου αιώνα. Έτσι, παρατηρούνται διαφορετικά αποτελέσματα από τα αναμενόμενα, για παράδειγμα, πολλοί κάτοικοι εγκαθίστανται σε συνοικίες εκτός του σχεδίου πόλεως.

Κατασκευάζονται κτίρια από ευτελή υλικά και στενοί δρόμοι με παλιές μεθόδους ύδρευσης και αποχέτευσης. Σε αντίθεση με το κομμάτι της πόλης που είναι εντός σχεδίου πόλεως το οποίο είναι σύμφωνο με τις επιδιώξεις του Βούλγαρη.

Το Κάστρο αποτελεί κυρίαρχο αρχιτεκτονικό σύνολο της Άνω πόλης. Το σχέδιο προστατεύει και αναδεικνύει το Κάστρο αφήνοντας μια ζώνη (πρασίνου)ασφάλειας πριν την οικοδομική γραμμή όχι πια για αμυντικούς, αλλά για πολεοδομικούς λόγους. Οι περιοχές με σημαντική οικονομική δραστηριότητα οικοδομούνται. Τα δημόσια κτήρια γίνονται είτε δημοτικές αγορές είτε κτήρια υπηρεσιών, ενώ τα ιδιωτικά μετατρέπονται σε επαγγελματικούς χώρους και ως επί το πλείστον στο ισόγειο μαγαζιά και στους άλλους ορόφους κατοικίες. Μορφολογικά, αυτά τα κτήρια χαρακτηρίζονται ως ευρωπαϊκού κλασικισμού με παραλλαγές ανάλογα με τις οικονομικές δυνατότητες του ιδιοκτήτη. Υπάρχουν, επίσης, κτήρια με απλούστερες χρήσεις, όπως αποθήκες βιοτεχνικά εργαστήρια κ.α τα οποία είναι λιτά και απλά σε σχέση με τα προηγούμενα. Το νέο σχέδιο συμπίπτει απόλυτα με τον προσανατολισμό του παλαιού οικισμού, διαιωνίζοντας την παράδοση της αρχαίας και ελληνοιστικής Πάτρας. Η κατεύθυνση των δρόμων διαμορφώνεται με βάση το πλέγμα των δυο δρόμων που υπήρχαν ήδη από την προεπαναστατική Πάτρα. Το πολεοδομικό σχέδιο του Βούλγαρη χωρίζει την Άνω πόλη σε ορθογώνια οικοδομικά τετράγωνα, όμως και η Κάτω πόλη διατήρησε τα ίδια στοιχεία και τον πολεοδομικό χαρακτήρα.

Το σχέδιο της Κάτω πόλης χαρακτηρίζεται από το αυστηρό γεωμετρικό σχήμα του ορθογώνιου παραλληλογράμμου με την μεγάλη πλευρά του να είναι τοποθετημένη στο θαλάσσιο μέτωπο. Οι δρόμοι τέμνονται ορθογώνια ενώ στο κέντρο βρίσκεται η κεντρική πλατεία, την οποία περιβάλλουν άλλες τέσσερις πλατείες. Η Κάτω πόλη επομένως είχε ευρωπαϊκό χαρακτήρα και την εικόνα ενός ομοιογενούς οικισμού ενώ η Άνω πόλη ανανεώθηκε χάρη στη μορφή της Κάτω πόλης αν και ο χαρακτήρας της ήταν πάντα πιο συντηρητικός και παραδοσιακός και αργότερα άλλαξε σ' έναν πρώιμο κλασικισμό. Η πολιτισμική εικόνα που παρουσιάζει η Πάτρα κατά την διάρκεια του 19ου αιώνα χαρακτηρίζεται από έντονη πνευματική και οικονομική ανάπτυξη που σίγουρα συντέλεσε στη γενικότερη ανάπτυξη της πόλης.

1.6 ΑΡΧΙΤΕΚΤΟΝΙΚΗ ΜΟΡΦΗ ΤΗΣ ΠΑΤΡΑΣ

Στην αρχιτεκτονική μορφολογία της Πάτρας, πέρα από τον δυτικοφερμένο ρομαντικό κλασικισμό με τις διάφορες παραλλαγές του, επικράτησε ένας λαϊκός τρόπος οικοδόμησης, τόσο στο ύψος, όσο και στα υλικά που χρησιμοποιήθηκαν, ο οποίος ενσωμάτωνε στοιχεία της ντόπιας αρχιτεκτονικής παράδοσης με συχνές επιρροές από τα ρεύματα της επίσημης νεοκλασικής αρχιτεκτονικής. Στα πρώιμα κτήρια της καποδιστριακής και οθωμανικής Πάτρας δεν είχαν την επιτήδευση και την μνημειακότητα των νεοκλασικών μεγάρων του τέλους του 19^{ου} αιώνα. Διέθεταν όμως μία επιμέλεια στην κατασκευή τους και το ύψος τους ενσωμάτωνε στοιχεία από τα ευρωπαϊκά ρεύματα, με επιρροές είτε από τα Επτάνησα είτε από τον γερμανικό κλασικισμό, ενώ δεν έλειπαν και κάποιες επιρροές από την ελληνική αρχιτεκτονική παράδοση. Στην κατασκευή των αστικών κτιρίων των πιο εύπορων στρωμάτων εργάστηκαν τεχνίτες από τα Επτάνησα, αλλά και από την Ιταλία, ενώ πολλά από τα υλικά που ήταν δυσεύρετα τα πρώτα χρόνια εισάγονταν κυρίως από τα ιταλικά λιμάνια της Βενετίας και της Τεργέστης.

Τα χαμηλότερα οικονομικά στρώματα, που δεν μπορούσαν να οικοδομήσουν με ακριβά υλικά ή σε προνομιούχα οικόπεδα, κατέφευγαν στην κατασκευή κατοικιών και χώρων για επαγγελματική χρήση με φτηνότερα υλικά και απλές οικοδομικές μεθόδους. Τα κτίρια αυτά αποτελούσαν απλοποιημένες και χαμηλού κόστους παραλλαγές αυτών της επίσημης αστικής αρχιτεκτονικής και ήταν έργα ανώνυμων δημιουργών που επηρεάστηκαν από τα πρότυπά τους.

Η τυπολογία και η μορφολογία των λαϊκών κτιρίων της Πάτρας καθορίζονταν κυρίως από την θέση τους μέσα στον πολεοδομικό ιστό, τις ανάγκες που εξυπηρετούσαν, αλλά και τα οικοδομικά μέσα που χρησιμοποιούσαν οι ντόπιοι μάστορες. Τα πρώιμα και λαϊκά κτίρια της Πάτρας, από τις συνοικίες του ιστορικού κέντρου μέχρι και τα περίχωρα της πόλης, εξέφραζαν μία αρχιτεκτονική απλού δομικού αισθήματος και ευφυούς εξοικονόμησης αναγκών των ανθρώπων που τα κατασκεύαζαν. Η λαϊκότητα στο ύφος τους οφείλεται στην αυτοσχεδιαστική διάθεση και την παρορμητικότητα των κατασκευαστών τους. Χρησιμοποιούσαν την εμπειρική τεχνολογία στον τρόπο δόμησης με υλικά άμεσα διαθέσιμα από την γύρω περιοχή, και προσωπικούς μορφολογικούς, αισθητικούς κανόνες που προέκυπταν από την έμπνευση και την ανάγκη εξυπηρέτησης βασικών στεγαστικών αναγκών.

Τα κτίρια που βρίσκονται στις περιοχές του πολεοδομικού ιστού που βασίστηκε στο πολεοδομικό σχέδιο του Βούλγαρη ακολουθούν την οικοδομική γραμμή. Στις περισσότερες περιπτώσεις το οικοπέδο είναι στενομέτωπο με βάθος και με την κεντρική είσοδο του κτιρίου στην πρόσοψη. Η διάταξη των κτιρίων είναι πιο ελεύθερη στις περιοχές της πόλης με μία πιο διαφορετική χάραξη των οικοπέδων και των δρόμων κάτι το οποίο παρατηρείται στις συνοικίες γύρω από το Κάστρο της πόλης και διατηρείται ακόμη και σήμερα η μορφή του πυκνού ακανόνιστου οικιστικού πλέγματος της προεπαναστατικής Πάτρας. Στις συνοικίες με την πιο χαλαρή πολεοδομική διάταξη, εφαρμόστηκε μια πιο ελεύθερη διάταξη των κατοικιών. Σε αυτή την διάταξη οι προσόψεις δεν ακολουθούν αναγκαστικά το οικοδομικό μέτωπο, οι αυλές βρίσκονται στο μπροστινό μέρος του οικοπέδου ή πλευρικά του κτιρίου. Το κάθε κτίριο διαμορφώνεται κυρίως από το μέγεθος και το σχήμα του οικοπέδου. Τα οικόπεδα του κέντρου είναι πιο στενόμακρα με μεγάλη κάλυψη και με μικρό χώρο για αυλή. Τα οικόπεδα των πιο απομακρυσμένων περιοχών είναι μεγαλύτερα και τα κτίρια αναπτύσσονται είτε γύρω από τις αυλές είτε παράλληλα από αυτές.

Τα στοιχεία της αρχιτεκτονικής παράδοσης της περιοχής, όπως αυτή είχε διαμορφωθεί πριν από τη δημιουργία του ελληνικού κράτους και την κυριαρχία του αισθητικού ρεύματος του ευρωπαϊκού κλασικισμού, είναι εμφανή στην μορφολογία των λαϊκών κτιρίων της Πάτρας. Αυτό οφείλεται στις επιρροές των λαϊκών τεχνιτών που τα κατασκεύαζαν, οι οποίοι, όπως και οι ιδιοκτήτες των κτιρίων, κουβαλούσαν τις μνήμες αυτών των προεπαναστατικών μορφών, οι οποίες σώζονται ακόμη και σήμερα. Δείγματα της προεπαναστατικής περιόδου και των πρώτων χρόνων δεν έχουν σωθεί. Πριν από την Επανάσταση του 1821, παρουσιάζεται μια πόλη, η διαμόρφωση της οποίας απέχει από τα πρότυπα των οργανωμένων ευρωπαϊκών πόλεων. Τα κτίρια όλων των μεγεθών συνυπήρχαν σε ένα ασύμμετρο σύνολο με πυκνή δόμηση, στο οποίο κυριαρχούσαν παραδοσιακά μορφολογικά στοιχεία όπως χαγιάτια, σαχνισία, βοηθητικά κτίσματα και παράσπιτα κ.λπ.

1.7 ΑΝΩ ΠΟΛΗ

Με κεντρικό σημείο αναφοράς το κάστρο, ο Σταμάτης Βούλγαρης το 1830 διαμορφώνει μία επιφάνεια πολυγωνικού σχήματος με βάση τα δεδομένα της περιοχής. Με την βοήθεια των δύο δρόμων που υπήρχαν ήδη στην προεπαναστατική Πάτρα, δηλαδή την οδό προς Ανδρίτσαινα, τη σημερινή οδό Μπουκαούρη, και το "μπολσοκάκι" δηλαδή τη σημερινή οδό Γερμανού, διαμορφώνεται η κατεύθυνση των δρόμων. Δημιουργείται λοιπόν ένα πλέγμα κάθετα διασταυρωμένων δρόμων που περιβάλλουν κυρίως ορθογωνικά οικοδομικά τετράγωνα. Η Άνω πόλη ορίζεται η περιοχή κατά μήκος της Αγίου Γεωργίου έως το τέρμα της οδού Παλαιών Πατρών Γερμανού. Θέλησε να διατηρήσει τρεις βασικούς δρόμους (Παντοκράτορας, Γερμανού και Μπουκαούρη). Έτσι απέκτησε μια συμμετρική διάταξη όπως και η Κάτω πόλη, αλλά και μία ποικιλία κοινωνικών στρωμάτων.

Στην Άνω πόλη οι πρώτες κατοικίες που δημιουργήθηκαν ήταν ισόγειες με αυλές από πέτρα και ξύλο με σαχνισιά και στέγες με κεραμίδια και με ξύλινα γείσα. Δεν έλειπαν όμως από την περιοχή και τα φροντισμένα νεοκλασικά κτίρια όπου κοσμούσαν την περιοχή δίνοντας της ένα Ευρωπαϊκό και καλαίσθητο χαρακτήρα. Μορφολογικά ήταν απλές, ταπεινής κατασκευής και πρόστυλα στις προσόψεις. Σε αυτή την περιοχή, λόγω της θέσης και της μη προνομιούχας κατάστασης, κατοίκησαν λαϊκά στρώματα όπου επηρέασαν την αρχιτεκτονική της μορφολογία. Γύρω από το κάστρο η διάταξη των κτιρίων είναι πιο ελεύθερη αλλά όχι άναρχα δομημένη και αυτό οφείλεται στην εδαφική διαμόρφωση της περιοχής. Ένα χαρακτηριστικό στοιχείο του σχεδίου του Βούλγαρη, αποτελεί η δημιουργία των στοών, οι οποίες προσφέρουν προστασία από καιρικές συνθήκες όπως τη βροχή και τον υπερβολικό ήλιο. Το πολεοδομικό αυτό στοιχείο αποτελεί ένα σπουδαίο αρχιτεκτονικό εργαλείο στην Άνω πόλη, προσδίδοντας κομψότητα στα οικοδομικά τετράγωνα. Επίσης με το φως του ήλιου, οι στοές επιτρέπουν ένα παιχνίδι μέσα από τις διάτρητες τοξοστοιχίες τους. Ωστόσο το σχέδιο του Βούλγαρη δεν εφαρμόστηκε έτσι ακριβώς όπως το είχε σχεδιάσει. Με το πέρασ του χρόνου το σχέδιο αλλοιώθηκε τόσο ως προς την φιλοσοφία όσο και ως προς την έκτασή του. Η υφιστάμενη κατάσταση της Άνω Πόλης ως ευρύτερη περιοχή ταυτίζεται με την περιοχή που μελετάται και αναλύεται παρακάτω.

Η Πάτρα χωρίζεται στην Άνω (παλιά) και στην Κάτω (νέα) πόλη. Η Άνω πόλη είναι κτισμένη γύρω από το λόφο του Κάστρου. Η Κάτω πόλη είναι κτισμένη σε πεδιάδα και δίπλα σε θαλάσσιο μέτωπο. Η παλιά πόλη της Πάτρας αποτελεί σημαντικό σημείο της Πόλης, διότι υπάρχουν πολλά σημαντικά ιστορικά μνημεία τα οποία βρίσκονται στα όριά της.

1.5 ΣΗΜΑΝΤΙΚΑ ΙΣΤΟΡΙΚΑ ΜΝΗΜΕΙΑ ΚΑΙ ΧΩΡΟΙ ΤΗΣ ΑΝΩ ΠΟΛΗΣ

Ο ΝΑΟΣ ΤΟΥ ΠΑΝΤΟΚΡΑΤΟΡΑ

Στην Άνω Πόλη, κοντά στη νότια πλευρά του Κάστρου, υψώνεται ο μεγαλοπρεπέστατος Ναός του Παντοκράτορα, ένας περίτεχνος ναός, με βασιλικό ρυθμό και χαλκοσκέπαστους τρούλους. Ο κεντρικός τρούλος στηρίζεται σε τέσσερα σφαιρικά τρίγωνα. Ο Ιερός Ναός του Παντοκράτορα Πατρών χτίστηκε πάνω στα ερείπια αρχαίου ναού του Ολυμπίου Διός το 900 μ.Χ περίπου. Είναι ο πρώτος καθεδρικός ναός της Πάτρας, βυζαντινού ρυθμού και αντίγραφο του ναού της Αγίας Σοφίας στην Κωνσταντινούπολη.

Μετά την Ενετοκρατία τροποποιήθηκε σε καθολική εκκλησία και μετονομάστηκε 'Άγιος Μάρκος'. Αργότερα μετά την τουρκοκρατία άλλαξε πάλι αλλά αυτή την φορά σε τζαμί με την ονομασία 'Κουρσουμ – τζαμί', δηλαδή μολυβδοσκεπάστος, επειδή ο θόλος του ναού είχε σκεπαστεί με μολύβι. Το 1828 χρησιμοποιήθηκε και σαν νοσοκομείο του γαλλικού στρατού του Μαιζόν. Μετά την απελευθέρωση όμως επανήλθε στην αρχική του κατάσταση και αποτελεί πλέον μοναδικό θρησκευτικό μνημείο στην περιοχή. Κατεδαφίστηκε το τέμενος και κτίστηκε ο σημερινός ναός σύμφωνα με το σχέδιο του ναού της Αγίας Σοφίας στην Κωνσταντινούπολη. Η ανέγερση του ναού υπολογίζεται ότι έγινε το 1835-1840. Η σημαντικότερη επισκευή έγινε το 1951 και περιλάμβανε τη επικάλυψη όλων των τρούλων και των τρουλίσκων με χαλκό. Η ιστορική αξία του Ναού είναι αναμφισβήτητη.

ΤΟ ΚΑΣΤΡΟ

Το μεσαιωνικό κάστρο της Πάτρας, είναι χτισμένο σε απόσταση 800 περίπου μέτρων από τη θάλασσα, πάνω στους λόφους που αποτελούν τους πρόποδες του Παναχαϊκού Όρους. Στη θέση αυτή, στην αρχαιότητα υπήρχε η ακρόπολη της Πάτρας. Το κάστρο αποτελείται από έναν εξωτερικό τριγωνικό περίβολο περίπου 22.750τ.μ., με πύργους και προμαχώνες και οι τρεις πλευρές του περιβάλλονται από τάφρους. Βρίσκεται στην Άνω πόλη εκεί όπου στην αρχαιότητα υπήρχε ο οικισμός της Αρόης.

Το Κάστρο κατασκευάστηκε από τον Ιουστινιανό μετά το σεισμό του 551μ.Χ., με τα υλικά και τα εργαλεία της τότε εποχής. Το μέγεθός του ήταν μικρότερο από το σημερινό. Με τους αιώνες το Κάστρο δέχτηκε πολλές απειλές χωρίς όμως να το καταλάβει κάποιος λαός.

Από τον 13ο μέχρι και την αρχή του 19ου αιώνα το Κάστρο κυριεύθηκε και πολιορκήθηκε, από αυτοκράτορες και φυλές. Κατά την διάρκεια αυτών των χρόνων το Κάστρο επεκτάθηκε και ενισχύθηκε. Το 1821, με την έναρξη της Ελληνικής Επανάστασης στην Πάτρα το Κάστρο πολιορκήθηκε από τους Έλληνες χωρίς αποτέλεσμα. Το 1828 όμως με την βοήθεια του Γάλλου στρατηγού Μαιζόν, ελευθερώθηκε και παραδόθηκε στους Έλληνες. Στον πόλεμο του 1940 βομβαρδίστηκε από τους Ιταλούς αφήνοντας σαν αποτέλεσμα σοβαρές και μεγάλες ζημιές. Το 1941 πέρασε στην γερμανική κατοχή και απελευθερώθηκε το 1944 όπως και όλη η Πάτρα. Το διάστημα '71 – '73 το Κάστρο δέχθηκε πολλές επιδιορθώσεις, όπως στερεώσεις τειχών και επισκευές ετοιμόρροπων τμημάτων, το 1973 πέρασε στην εποπτεία της Εφορίας Βυζαντινών Αρχαιοτήτων.

Τα τείχη είναι από μεγάλους λαξευτούς πωρόλιθους και μάρμαρα. Ο ημικυκλικός πύργος που υπάρχει στη μέση του βόρειου τείχους και ο προμαχώνας του είναι ενετικές ή τουρκικές προσθήκες. Ένα αρκετά μεγάλο μέρος της νότιας και ανατολικής πλευράς του Κάστρου είναι προσθήκες από τους Φράγκους γύρω στον 13ο με 14ο αιώνα. Ο δυτικός στρογγυλός πύργος της δυτικής πλευράς ανήκει στον 15ο αιώνα και είναι ενετικής κατασκευής. Στο τείχος του πύργου υπάρχει το ακρωτηριασμένο άγαλμα που ανήκει στον Δία και ονομάζεται « Πατρινέλλα ». Αξιοπρόσεκτη είναι επίσης και η διπλή οχύρωση των τειχών και των πύργων με το διάδρομο έπαλξης, τις πολλές στενόμακρες πολεμίστρες της πάνω οχύρωσης και τις μεγάλες θολωτές της κάτω οχύρωσης.

ΤΟ ΠΑΛΑΙΟ ΔΗΜΟΤΙΚΟ ΝΟΣΟΚΟΜΕΙΟ

Το παλαιό Δημοτικό Νοσοκομείο βρίσκεται στην Άνω πόλη κοντά στο νότιο τείχος του Κάστρου. Νεοκλασσικό κτίριο το οποίο θεμελιώθηκε από τον Όθωνα το 1857 σε οικόπεδο 3650τ.μ. και σχεδιάστηκε από τον Δανό αρχιτέκτονα Ch. E. Hansen. Άρχισε να λειτουργεί το 1872 με την ονομασία « Δημοτικό Νοσοκομείο Πατρών ο Άγιος Ανδρέας ». Το Νοσοκομείο μεταφέρθηκε στο κεντρικό συγκρότημα, όπου και λειτούργησε με το ίδιο όνομα, και έπειτα εγκαταλείφθηκε.

Το 1984 το κτίριο του παλαιού Νοσοκομείου παραχωρήθηκε στο Δήμο. Το 1989 ο Δήμος αποκατέστησε τις εξωτερικές και εσωτερικές όψεις, ανακαίνισε τις αίθουσες που βρίσκονται στην πρόσοψη του κτιρίου και τις υπόγειες αίθουσες. Το κτίριο πλέον στεγάζει τις υπηρεσίες του Πολιτιστικού Τομέα Δήμου Πατρέων, την Δημοτική Πινακοθήκη, το Μουσείο Ιστορίας, το Μουσείο Τυπογραφίας, την Εικαστική Σχολή κ.α.

ΣΚΑΛΕΣ ΑΓΙΟΥ ΝΙΚΟΛΑΟΥ

Χτίστηκαν από τα μέσα του 19ου αιώνα και αποτελείται από 193 σκαλιά.

ΚΕΦΑΛΑΙΟ 2 : ΑΝΑΛΥΣΗ ΠΕΡΙΟΧΗΣ ΜΕΛΕΤΗΣ

2.1 ΠΕΡΙΟΧΗ ΜΕΛΕΤΗΣ

Η επιλεγμένη περιοχή μελέτης διαχωρίζεται νοητά σε δύο τομείς. Ο πρώτος τομέας αφορά την ζώνη περιμετρικά του Παλαιού Δημοτικού Νοσοκομείου και εμπεριέχει τις οδούς Παπαδιμαντοπούλου, Παναγούλη, Κυρίλλου και Κορύλλων. Πρόκειται για μία περιοχή, η οποία διαμορφώνεται περιμετρικά του Νοσοκομείου λόγω του ορθοκανονικού σχήματος, αλλά και του υπερυψωμένου όγκου του. Στη διαμόρφωση αυτή, συμβάλλει και η κυκλοφορία των οχημάτων στις παραπάνω οδούς, δημιουργώντας μια κυκλική ροή.

Σε αυτόν τον τομέα υψώνονται κτίρια ως επί το πλείστον, διώροφα με ελάχιστες εξαιρέσεις ισογείων.

Νοτιοδυτικά του Νοσοκομείου, όπου μετατρέπεται η οδός Παναγούλη ως πάροδος, διαμορφώνεται ο δεύτερος τομέας της επιλεγμένης περιοχής.

Οι οδοί που τον οριοθετούν είναι η Πάροδος Παναγούλη και Παντοκράτορος καθώς και οι οδοί της πλατείας Παντοκράτορος. Λόγω του επιβλητικού όγκου του Ναού, το σύστημα δόμησης έχει απομακρυνθεί από τα όρια του οικοδομικού τετραγώνου στο οποίο βρίσκεται. Ο αριθμός των ορόφων σε αντίθεση με αυτόν του πρώτου τομέα παρουσιάζει αύξηση. Φαινόμενο το οποίο εμφανίζεται σε ορισμένα κτίρια περιμετρικά της πλατείας Παντοκράτορος.

Αξίζει να σημειωθεί εδώ, ότι οι δύο τομείς παρουσιάζουν διαφορετική διάταξη κτιριακού ιστού, καθώς η οικοδομική γραμμή του δεύτερου τομέα υποχωρεί αισθητά συγκριτικά με αυτή του πρώτου τομέα.

2.2 ΚΤΙΡΙΑΚΟΣ ΙΣΤΟΣ

Ο κτιριακός ιστός της περιοχής όπου επιλέξαμε να μελετήσουμε, αποτελείται από πέντε αρχιτεκτονικούς τύπους κτιρίων, με τη διαφορά ότι οι δύο τύποι 'δανείζονται' στοιχεία του ενός από αυτούς. Η ανάλυση που ακολουθεί, αποδίδεται σχεδιαστικά με τα αντίστοιχα τοπογραφικά στο τέλος αυτού του κεφαλαίου (Χάρτες 1,2,3).

Ο πρώτος, χρονολογικά, τύπος είναι αυτός των νεοκλασικών κτιρίων, που τοποθετείται στο τέλος του 19ου αιώνα έως και τις αρχές του 20ου. Αποτελείται κυρίως από διώροφα κτίσματα που δομούνται πάνω στην οικοδομική γραμμή, αφήνοντας συνήθως την είσοδο στην πρόσοψη. Από μορφολογικής απόψεως, τα κτίρια αυτά αντιπροσωπεύουν τη "λαϊκή" εκδοχή των νεοκλασικών κτιρίων, όπου κατοίκησαν τα μεγαλοαστικά και μεσοαστικά στρώματα του πληθυσμού. Παρ' όλη την προσαρμογή τους στις τοπικές συνήθειες, διατηρούν τα βασικά χαρακτηριστικά του συγκεκριμένου τύπου και διευκολύνουν τη χρονολόγησή τους. Κυρίαρχα στοιχεία είναι οι κατακόρυφες γραμμές, ο πλούσιος διακοσμημένος θριγκός και οι διακοσμητικές λεπτομέρειες γύρω από τα ανοίγματα, τα οποία πλαισιώνονται από πεσσούς. (Φωτ. 1)

Ο δεύτερος τύπος είναι ο λαϊκός, ο οποίος ανήκει στις αρχές του 19ου αιώνα. Αποτελείται από ισόγειες κατοικίες, που επίσης τοποθετούνται πάνω στην οικοδομική γραμμή. Η είσοδος βρίσκεται συνήθως στην πλαϊνή πλευρά του κτίσματος και οδηγεί στην αυλή του. Μορφολογικά αυτές οι κατοικίες είναι λιτές, με καθαρές γραμμές, χωρίς πολλά διακοσμητικά στοιχεία. Παρά την απλότητά τους, τα κτίρια αυτά αποτελούν σημαντικά δείγματα για την αρχιτεκτονική αυτού του τόπου. (Φωτ. 2,3)

Ο δεύτερος τύπος εμφανίζεται σε ορισμένες περιπτώσεις συνδυασμένος με νεοκλασικά χαρακτηριστικά. Έτσι δημιουργείται ένας νέος αρχιτεκτονικός τύπος, ο τρίτος τύπος. Συνήθως είναι διώροφα κτίσματα δομημένα και αυτά πάνω στην οικοδομική γραμμή. Αυτά τα νεοκλασικά χαρακτηριστικά είναι οι κατακόρυφες γραμμές, ο διακοσμημένος θριγκός και οι πεσσοί που πλαισιώνουν τα ανοίγματα. (Φωτ. 3,4)

Ο τέταρτος αρχιτεκτονικός τύπος κτιρίων είναι τα μεταπολεμικά, ή αλλιώς σύγχρονα. Συνήθως είναι πολυώροφα από τρεις έως τέσσερις ορόφους αλλά και διώροφα. Χαρακτηριστικό είναι η έλλειψη οποιασδήποτε αρχιτεκτονικής αξίας, μορφολογικού αλλά και τυπολογικού χαρακτήρα. Το σύστημα δόμησης είναι συνεχές χωρίς αστικά κενά και τα κτίρια εφάπτονται στην οικοδομική γραμμή. Στα ισόγεια των κτιρίων υπάρχουν συνήθως καταστήματα διαφόρων ειδών ή χώροι επαγγελματικής χρήσεως και οι άλλοι όροφοι ως κατοικίες. (Φωτ.5,6)

Τέλος, υπάρχει και ένας πέμπτος τύπος, ο οποίος είναι ο τέταρτος συνδυασμένος και αυτός με διάφορα αρχιτεκτονικά χαρακτηριστικά. Αποτελείται και αυτός από σύγχρονα κτίρια μέχρι τρεις ορόφους, τα οποία μορφολογικά είναι απλά αλλά με τα νεοκλασικά στοιχεία που τοποθετούνται στις όψεις τους, τους προσδίδουν αρχιτεκτονικές αξίες. Τα εμφανή αρχιτεκτονικά χαρακτηριστικά είναι αυτά που παρουσιάζονται και στον τρίτο τύπο. Το σύστημα δόμησης είναι ίδιο και εδώ όπως και η τοποθέτηση των κτιρίων πάνω στην οικοδομική γραμμή. Σε αυτή την περίπτωση, τα ισόγεια χρησιμοποιούνται ως χώροι εστίασης ή επαγγελματικοί χώροι. (Φωτ 7)

2.3 ΥΠΑΙΘΡΙΟΙ ΧΩΡΟΙ - ΠΕΡΙΑΣΤΙΚΟ ΠΡΑΣΙΝΟ

Οι υπαίθριοι χώροι της περιοχής που μελετάται, είναι οι δύο μεγάλες πλατείες εκ δεξιών του Ιερού Ναού του Παντοκράτορα, επί της οδού Παντοκράτορος, ο χώρος πίσω από τον Ιερό Ναό, παράλληλα της οδού Καρπενησίου και ο χώρος στα αριστερά του Ναού που λειτουργεί ως πάρκινγκ των κτιρίων γύρω του.

Το περιαστικό πράσινο της περιοχής συμπίπτει, κατά κύριο λόγο, με τους υπαίθριους χώρους, αφού η υπόλοιπη διαμόρφωσή της αποτελείται από τον δομημένο ιστό. Στο μεγαλύτερο μέρος του, εμφανίζεται ως άναρχα δομημένο, και ειδικότερα στις δυο πλατείες της οδού Παντοκράτορος

2.4 ΚΙΝΗΣΗ ΟΧΗΜΑΤΩΝ - ΠΕΖΩΝ

Η κίνηση των οχημάτων στη συγκεκριμένη περιοχή είναι πολύ έντονη, κυρίως στους κεντρικούς δρόμους, οι οποίοι εξηπυρετούν την κίνηση των οχημάτων από και προς την Άνω πόλη. Συγκεκριμένα αυτοί οι οδοί είναι, η Παντοκράτορος που περνάει μπροστά από τον Ιερό Ναό του Παντοκράτορα και η οδός Παπαδιαμαντοπούλου η οποία διέρχεται από το πίσω μέρος του Παλαιού Δημοτικού Νοσοκομείου. (Χάρτης 4)

Εκτός από τις προαναφερθείσες οδούς, οι υπόλοιπες παρουσιάζουν συνηθισμένη κίνηση όχι μόνο οχημάτων αλλά και πεζών. Εξάιρεση αποτελούν οι οδοί Παπαδιαμαντοπούλου, Παναγούλη, Κορύλλων και Κυρίλλου, όπου παρατηρείται πιο έντονη κίνηση πεζών ειδικά τις ώρες αιχμής, δηλαδή, τις πρωινές και τις μεσημβρινές ώρες.

Στην οδό Παπαδιαμαντοπούλου, μεταξύ της οδού Παναγούλη και των σκαλιών Αγίου Νικολάου εμφανίζεται μεγάλος αριθμός επισκεπτών λόγω των χώρων εστίασης που βρίσκονται εκεί, όπως επίσης και της περίοπτης θέσης του σημείου αυτού.

ΦΩΤΟΓΡΑΦΙΚΗ ΤΕΚΜΗΡΙΩΣΗ - ΤΟΠΟΓΡΑΦΙΚΑ ΔΙΑΓΡΑΜΜΑΤΑ



Κτίσμα με ημιυπόγειο, ημιόροφο και όροφο. Βρίσκεται επί της οδού. Είναι νεοκλασικό χρώματος εκρού με διακοσμητικές ζώνες χρώματος γκρι και γαλάζιου. Η διακόσμηση είναι αξιοπρόσεκτη λόγω των παραστάδων, των πλαισίων, των σταγωνών και των γεισών. Ο εξώστης είναι μαρμάρινος με φουρούσια, έχει κιγκλιδώματα σιδερένια με διάκοσμο χρώματος χρυσό καφέ. Οι πόρτες είναι ξύλινες ταμπλαδωτές και τα παραθυρόφυλλα ξύλινα γαλλικού τύπου στο χρώμα του μαλαχίτη.







Ισόγειες κατοικίες λαϊκής αρχιτεκτονικής επί της οδού Παντοκράτορος στο κάτω μέρος της πλατείας. Και οι δύο κατοικίες είναι σε χρωματισμούς μελί και ώχρας. Οι είσοδοι αποτελούνται από μεταλικές πόρτες με στέγαστρα διακοσμημένα με σφυρήλατα στοιχεία. Τα παντζούρια και τα κουφώματα είναι γαλικού τύπου. Στο δεξί οίκημα τα κεραμιδιά είναι βυζαντινού τύπου ενώ στο αριστερό είναι ρωμαϊκού. Η χρήση των δύο αυτών οικημάτων είναι διαφορετική, αφού στο ένα έχουμε έναν επαγγελματικό χώρο και στο άλλο κατοικία.

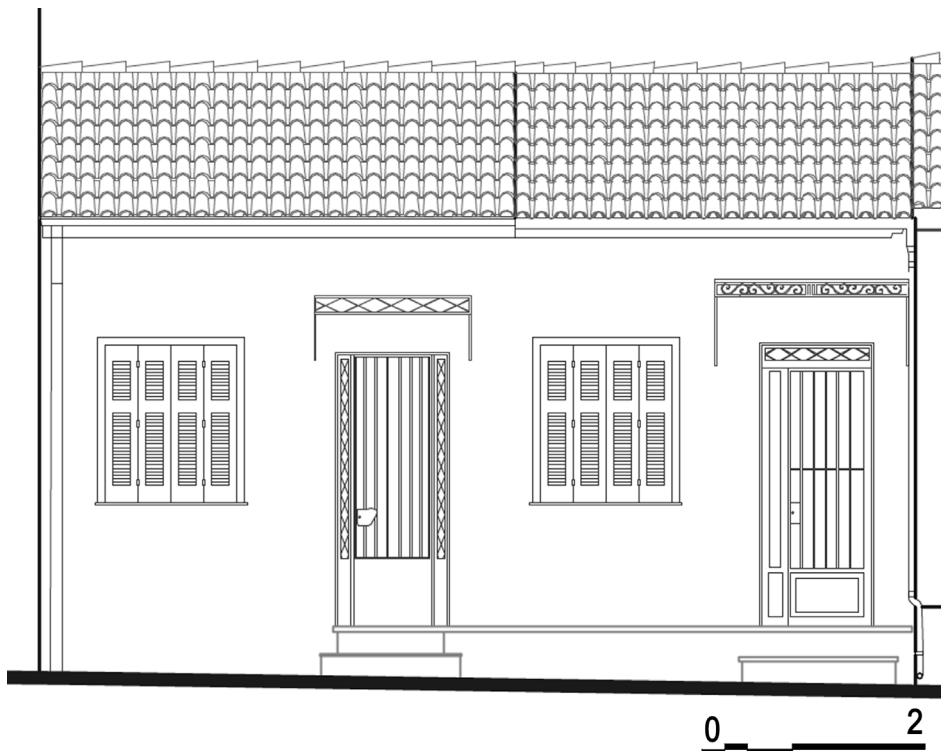





Ισόγεια λαϊκή κατοικία επί της οδού Παντοκράτος στο κάτω μέρος της πλατείας. Το χρώμα της κατοικίας είναι ώχρα. Πιθανόν να έχει γίνει μία μερική ανακαίνιση στην κατοικία. Τα παντζούρια είναι ρολά από πλαστικό υλικό χρώματος λευκού. Η είσοδος είναι από την αυλή του σπιτιού με πόρτα μεταλλικής κατασκευής χρώματος γκρι.

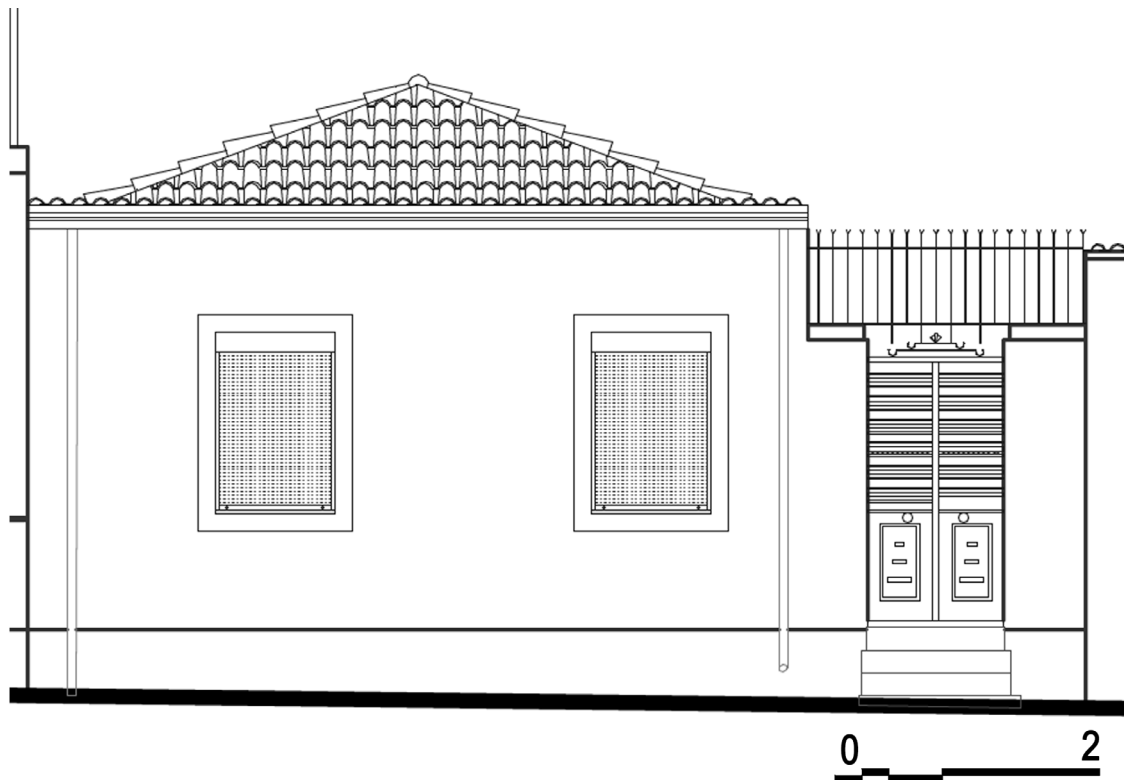





Διώροφη λαϊκή κατοικία με νεοκλασικά στοιχεία. Βρίσκεται στην οδό Παναγούλη αρ. Το χρώμα της οικίας είναι ωχρα με μεγάλες διακοσμητικές ζώνες χρώματος του Καρνεόλιου λίθου. Υπάρχει ρυθμός στα ανοίγματα του ορόφου και στο ισόγειο υπάρχουν ξύλινες ταμπλαδωτες πόρτες. Ο εξώστης είναι από σκυρόδεμα εποχής και μεταλλικά σφυρήλατα κιγκιδώματα. Τα παραθυρόφυλλα είναι γαλλικού τύπου και χρώματος πράσινο του μαλαχίτη.







Ισόγεια κατοικία με υπόγειο, λαϊκή με νεοκλασικά στοιχεία. Βρίσκεται επί της οδού Το κτίσμα είναι πλινθόκτιστο με οροφή από τσατμά εσωτερικά. Η στέγη του αποτελείται από βυζαντινού τύπου κεραμίδια. Η εξωτερική επιφάνεια είναι επίχρησμα με χαραγμένο διακοσμητικό μοτίβο. Οι πόρτες είναι σιδερένιες με γυάλινο ταμπλά.







Σύγχρονο τετραόροφο κτίσμα επί της οδού Το χρώμα του κτιρίου είναι μπεζ. Τα κιγκλιδώματα είναι μεταλλικά μαύρου χρώματος και απλής διακόσμησης. Τα κουφώματα είναι συρόμενα απο αλουμίνιο στο χρώμα του λευκού.

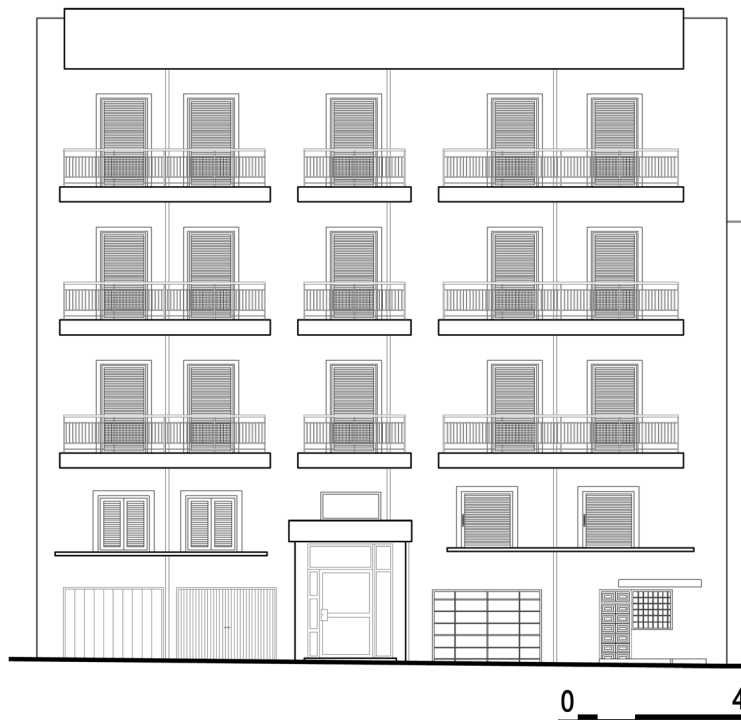





Σύγχρονη διώροφη οικία σε μικρό οικόπεδο επί της οδού Παπαδιαμαντοπούλου αρ. Η χρήση του κτιρίου είναι στον όροφο ιδιωτική κατοικία και στο ισόγειο χώρος εστίασης. Το χρώμα του κτίσματος είναι βερμιγίον με παντζούρια, ρολά, από πλαστικό. Υπάρχει στον όροφο ένας εξώστης με ξύλινο στέγαστρο, το οποίο στηρίζει την στέγασή του. Η πλαϊνή κύρια πόρτα εισόδου είναι ξύλινη χωρίς πολλές λεπτομέρειες. Στον προαύλιο χώρο του οικήματος βρίσκονται τα τραπέζοκαθίσματα του χώρου εαστίασης.







Κατοικία με ισόγειο και όροφο, σύγχρονη με νεοκλασικά στοιχεία. Βρίσκεται επί τους οδού Το χρώμα της είναι κρέμ και ώχρα. Τα παραθυρόφυλλα είναι ξύλινα γαλλικού τύπου χρώματος καφέ και με διακοσμητικό λευκό πλαίσιο. Αντίστοιχη μορφή έχουν και οι πόρτες.







Σύγχρονο δυόροφο με ισόγειο επί της οδού Παναγούλη αρ. Η στέγη του αποτελείται από ρωμαϊκού τύπου κεραμίδια. Το κρίριο είναι μπέζ και τα κουφώματα συρρόμενα από αλουμίνιο χρώματος κυπαρισσί. Κιγκλιδώματα απλής διακόσμησης, μεταλλικά και κυπαρισσί, πλαισιώνουν τους εξώστες. Ο χώρος στάθμευσής είναι στεγασμένος με ξύλινη πέργκολα μεταλλική ίδιου χρώματος με τα κιγκλιδώματα.







Σύγχρονο κτίριο με ισόγειο και όροφο επί της οδού Κορύλλων αρ. Το χρώμα του κτιρίου είναι κεραμιδί. Η στέγη του είναι με κεραμίδια ρωμαϊκού τύπου. Το κτίριο περιλαμβάνει ένα μεγάλο αύλειο χώρο με μία μικρή εκκλησία στο κέντρο του. Τα κουφώματα είναι από αλουμίνιο χρώματος λευκού και τα παντζούρια είναι πλαστικά χρώματος βαθύ πράσινο.





ΟΔΟΣ ΠΑΠΑΔΙΑΜΑΝΤΟΠΟΥΛΟΥ



ΟΔΟΣ ΚΟΡΥΛΛΩΝ



ΟΔΟΣ ΚΥΡΙΛΛΟΥ



ΟΔΟΣ ΠΑΝΑΓΟΥΛΗ

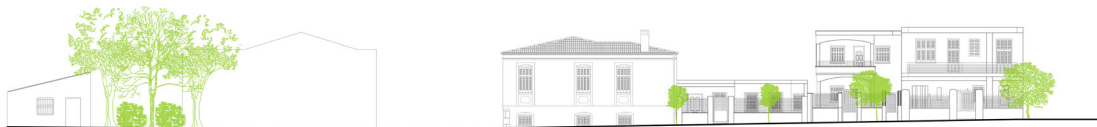

ΟΔΟΣ ΠΑΡΟΔΟΣ ΠΑΝΑΓΟΥΛΗ



ΠΛΑΤΕΙΑ ΠΑΝΤΟΚΡΑΤΟΡΟΣ



ΠΛΑΤΕΙΑ ΠΑΝΤΟΚΡΑΤΟΡΟΣ



ΠΛΑΤΕΙΑ ΠΑΝΤΟΚΡΑΤΟΡΟΣ



ΠΛΑΤΕΙΑ ΠΑΝΤΟΚΡΑΤΟΡΟΣ



ΚΥΡΙΑ ΟΨΗ ΠΑΛΑΙΟΥ ΔΗΜΟΤΙΚΟΥ ΝΟΣΟΚΟΜΕΙΟΥ



ΠΑΛΙΝΗ ΟΨΗ ΠΑΛΑΙΟΥ ΔΗΜΟΤΙΚΟΥ ΝΟΣΟΚΟΜΕΙΟΥ

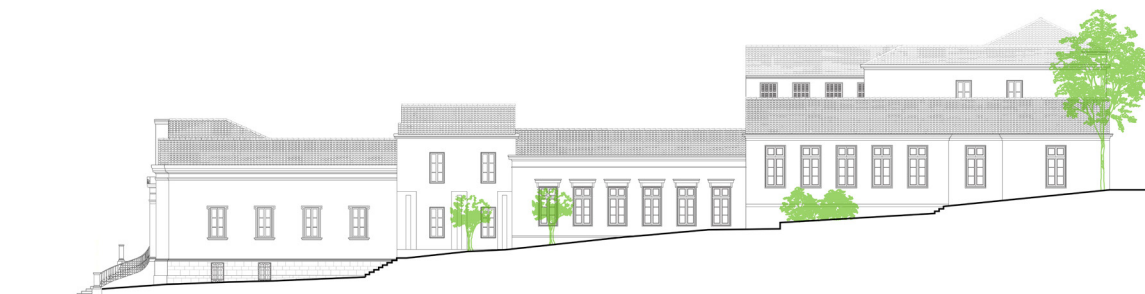

ΠΑΛΙΝΗ ΟΨΗ ΠΑΛΑΙΟΥ ΔΗΜΟΤΙΚΟΥ ΝΟΣΟΚΟΜΕΙΟΥ



ΠΙΣΩ ΟΨΗ ΠΑΛΑΙΟΥ ΔΗΜΟΤΙΚΟΥ ΝΟΣΟΚΟΜΕΙΟΥ



ΚΕΦΑΛΑΙΟ 3 : ΣΥΜΠΕΡΑΣΜΑΤΑ ΑΝΑΛΥΣΗΣ ΠΕΡΙΟΧΗΣ

3.1 ΑΞΙΟΛΟΓΗΣΗ ΠΕΡΙΟΧΗΣ

Σύμφωνα με τη Χάρτα της Βενετίας, οι αξίες που πρέπει να διαφυλαχθούν σε ένα ιστορικό κέντρο είναι ο αστικός ιστός, η σχέση μεταξύ δομημένου και πράσινου, τα μορφολογικά χαρακτηριστικά των κτισμάτων, η σχέση του συνόλου με το δομημένο και το αδόμητο και η ποικιλία λειτουργιών σε βάθος χρόνου. Ακόμη, η διατήρηση του ιστορικού κέντρου καθιστά αναγκαίες την συντήρηση του δομημένου χώρου και τις νέες λειτουργίες που απαιτούνται από την σύγχρονη ζωή, καθώς πρέπει να προσαρμόζονται στις ιδιαιτερότητες του ιστορικού κέντρου. Τέλος, η κυκλοφορία των οχημάτων αλλά και τα σημεία στάθμευσης σε ένα ιστορικό κέντρο ωφείλουν να είναι αυστηρά ρυθμισμένα, σεβόμενα την όψη του περιβάλλοντός του.

Στην επιλεγμένη περιοχή της Άνω Πόλης, παρατηρήθηκαν αρκετές παρεκκλίσεις σύμφωνα με τα παραπάνω αποσπάσματα της Διεθνούς Χάρτας των Ιστορικών Πόλεων. Πιο συγκεκριμένα ο κτιριακός ιστός εμφανίστηκε σε ορισμένες περιπτώσεις παραμελημένος υποβαθμίζοντας εν μέρη την συνολική εικόνα της περιοχής. Κατά τα άλλα, ο συντελεστής δόμησης (1,2) που διέπεται από την νομοθεσία φαίνεται να έχει τηρηθεί ως επί το πλείστον με ελάχιστες εξαιρέσεις στις πλατείες του Ναού Παντοκράτορα όπου βρίσκονται τρία πολυώροφα κτίσματα. Ελάχιστα έχουν κηρυχθεί ως διατηρητέα, αντιμετωπιζόμενα ως μονάδες και όχι ως μέρη ενός συνόλου.

Όσον αφορά στο δίπολο δομημένο - πράσινο παρατηρείται μια δυσαναλογία με το δομημένο στοιχείο να υπερτερεί εμφανώς. Στις ζώνες που εμφανίζεται το πράσινο στοιχείο, η οργάνωση του είναι τυχαία και έχει ως αποτέλεσμα την δυσκολία στην αντίληψη και την λειτουργία του χώρου.

Αυτάματα, λοιπόν, οι απαραίτητες συνθήκες ποιότητας ζωής του ανθρώπου δυσχεραίνονται σε ένα κατά τα άλλα διαμορφωμένο αστικό περιβάλλον.

Εν συνεχεία, εκλείπει η οργάνωση χρήσεων και η ορθή διάρθρωση του δημόσιου χώρου καθώς εμφανίζονται πολλά αστικά κενά και ανεκμεταύλλετοι χώροι. Αυτό έχει ως συνέπεια την πλήρη εκμετάλλευσή τους από τους ιδιώτες προς όφελός τους αγνοώντας τη σωστή ροή του κοινωνικού συνόλου. Στην περίπτωση όπου κάποιες ελεύθερες επιφάνειες λειτουργούν ως πλατείες, ο τυχαίος σχεδιασμός τους δεν ευνοεί επαρκώς την επισκεψιμότητά τους και συνεπώς την ανάγκη για κοινωνικοποίηση.

Ένα σοβαρό πρόβλημα στην περιοχή μελέτης είναι η στάθμευση των αυτοκινήτων. Λόγω έλλειψης των απαιτούμενων υποδομών, παρατηρείται συσσώρευση σταθμευμένων οχημάτων σε ακατάλληλα σημεία με κυριότερο τον δρόμο που βρίσκεται μπροστά στο Δημοτικό Νοσοκομείο καθώς και τον κενό χώρο πλησίον του Ναού του Παντοκράτορα. Ο μεγάλος αριθμός κατοίκησης στην περιοχή αυτή έχει ως συνέπεια την στάθμευση των οχημάτων και στις δύο πλευρές των δρόμων. Στις πλατείες πλησίον του Ναού Παντοκράτορα τα σταθμευμένα οχήματα είναι λιγότερα αφού ανήκουν αποκλειστικά στους κατοίκους της συγκεκριμένης περιοχής.

ΕΡΩΤΗΜΑΤΟΛΟΓΙΟ

ΕΙΣΤΕ ΙΚΑΝΟΠΟΙΗΜΕΝΟΣ ΜΕ
ΤΗΝ ΥΠΑΡΧΟΥΣΑ
ΚΑΤΑΣΤΑΣΗ ΤΗΣ ΠΕΡΙΟΧΗΣ;

ΝΑΙ 

ΟΧΙ 

ΘΕΩΡΕΙΤΕ ΟΤΙ ΘΑ
ΑΝΑΒΑΘΜΙΖΟΤΑΝ Η ΠΕΡΙΟΧΗ
ΕΑΝ ΔΙΝΟΤΑΝ ΠΕΡΙΣΣΟΤΕΡΟΣ
ΧΩΡΟΣ ΣΤΟΥΣ ΠΕΖΟΥΣ;

ΝΑΙ 

ΟΧΙ 

ΘΕΩΡΕΙΤΕ ΟΤΙ Η ΠΕΖΟΔΡΟΜΗΣΗ
ΠΕΡΙΜΕΤΡΙΚΑ ΤΟΥ
ΠΑΛΑΙΟΥ ΔΗΜΟΤΙΚΟΥ
ΝΟΣΟΚΟΜΕΙΟΥ ΘΑ ΤΟ
ΑΝΑΔΕΙΚΝΥΕ;

ΝΑΙ 

ΟΧΙ 

ΠΑΡΑΚΟΛΟΥΘΕΙΤΕ ΤΑ
ΠΟΛΙΤΙΣΤΙΚΑ ΔΡΟΜΕΝΑ ΠΟΥ
ΣΤΕΓΑΖΟΝΤΑΙ ΣΤΟ ΠΑΛΑΙΟ
ΔΗΜΟΤΙΚΟ ΝΟΣΟΚΟΜΕΙΟ;

ΝΑΙ 

ΟΧΙ 

ΘΑ ΕΠΙΘΥΜΟΥΣΑΤΕ ΠΕΡΙΣΣΟΤΕΡΕΣ
ΔΡΑΣΕΙΣ ΚΑΙ ΕΚΔΗΛΩΣΕΙΣ ΓΙΑ
ΤΗΝ ΑΝΑΒΑΘΜΙΣΗ ΤΗΣ ΠΕΡΙΟΧΗΣ;

ΝΑΙ 

ΟΧΙ 

3.2 ΣΚΟΠΙΜΟΤΗΤΑ ΠΡΟΣΤΑΣΙΑΣ ΠΕΡΙΟΧΗΣ

Ο σχεδιασμός της προστασίας του ιστορικού κέντρου πρέπει να προηγείται των διεπιστημονικών μελετών.

Το παραπάνω απόσπασμα συνάδει με την παρούσα μελέτη ανάπλασης αφού μετά από εκτενή έρευνα εντοπίστηκαν και μελετήθηκαν όλα τα στοιχεία (αρχαιολογικά, ιστορικά, αρχιτεκτονικά, τεχνικά, κοινωνιολογικά και οικονομικά), τα οποία συνθέτουν την ανάγκη του ιστορικού κέντρου για προστασία. Συνεπώς ο αστικός σχεδιασμός που προτείνεται καθορίζει τις κατευθύνσεις των μορφών δράσης που πρέπει να αναληφθούν για αυτή τον σκοπό. Παράλληλα με την πρόταση που παρατίθεται λαμβάνεται υπ' όψη και η αρμονική σχέση που πρέπει να έχει η συγκριμένη συνοικία με το ιστορικό κέντρο στο σύνολό του. Τέλος, ένας από τους βασικούς στόχους της προστασίας και κατ' επέκταση της μελέτης ανάπλασης είναι η βελτίωση των συνθηκών κατοίκησης και βιωσιμότητας.

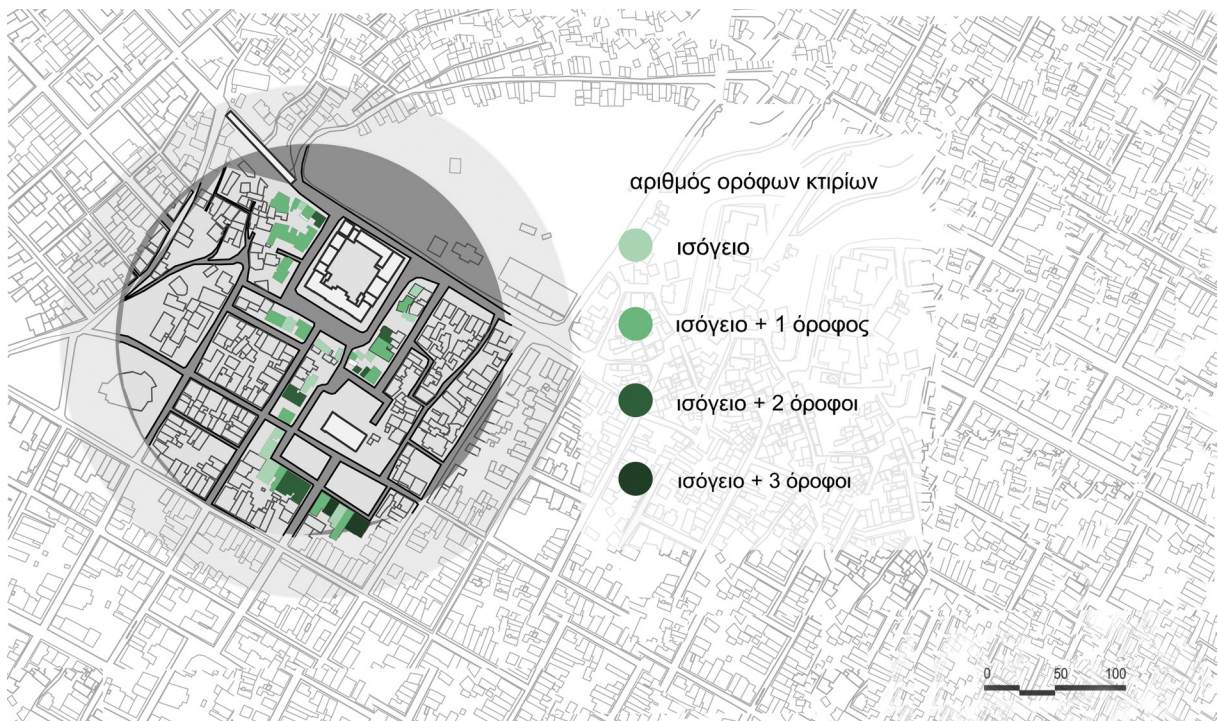

Χάρτης 1. Αριθμός ορόφων κτιρίων



Χάρτης 2. Μορφολογίας κτιρίων



Χάρτης 3. Χρήσεων γης



Χάρτης 4. Υπάρχουσας κυκλοφορίας

ΚΕΦΑΛΑΙΟ 4: ΠΡΟΤΑΣΗ ΑΝΑΠΛΑΣΗΣ ΠΕΡΙΟΧΗΣ

4.1 ΦΙΛΟΣΟΦΙΑ ΕΠΕΜΒΑΣΗΣ

Η πρόταση ανάπλασης που προτείνεται στη μελέτη αφορά στην αναβάθμιση της περιοχής περιμετρικά του Δημοτικού Νοσοκομείου και του Ιερού Ναού Παντοκράτορος. Ο βασικός άξονας συλλογής εννοιών για αυτή τη διαδικασία αφορά στην εννοποίηση του κεντρικού ιστού της πόλης της Πάτρας με το μη αξιοποιημένο κομμάτι της Άνω Πόλης. Οι έννοιες αυτές είναι η σύνδεση διαφορετικών χώρων, η δημόσια εικαστική έκφραση, η ανθρώπινη επικοινωνία, το δίπολο κίνηση-στάση, η εκμετάλλευση υπαρχόντων αστικών κενών, η υπαίθρια εκτόνωση και ανάπαυση, ο έλεγχος της κυκλοφορίας των οχημάτων και η έμφαση στον ανθρώπινο παράγοντα, η οργάνωση του πράσινου στοιχείου, η διατήρηση της λιτότητας που επιβάλλει η αρχιτεκτονική της περιοχής αλλά και η καινοτομία στον αστικό σχεδιασμό της σύγχρονης πόλης.

4.2 ΑΝΑΛΥΣΗ ΕΠΕΜΒΑΣΗΣ

Από τις έννοιες που αναφέρθηκαν, προκύπτει η παρακάτω ανάλυση αντιμετώπισής τους με ένα πιο πραγματιστικό χαρακτήρα, ο οποίος χρησιμοποιείται για την υλοποίηση της προτεινόμενης ανάπλασης.

ΧΩΡΟΣ ΣΥΝΔΕΣΗΣ

Η κλίμακα της οδού Αγίου Νικολάου, η οποία βρίσκεται στην κορυφή της οδού, λειτουργούσε στο παρελθόν ως ένας σύνδεσμος της Κάτω με την Άνω Πόλη. Η ύπαρξη αυτού του στοιχείου στην πόλη δημιουργούσε έναν χώρο επικοινωνίας και μετάβασης διαφορετικών κοινωνικών στρωμάτων. Αυτή η λειτουργία τον καθιστούσε έναν ουδέτερο χώρο, όπου η μόνη ταυτότητα που είχε ήταν και η ίδια του η λειτουργία, δηλαδή να συνδέει και να φέρνει σε επικοινωνία την διαφορετικότητα των ανθρώπων.

Σήμερα, η κοινωνική διαστρωμάτωση συνεχίζει να υφίσταται, με τη διαφορά ότι τα χωρικά της όρια έχουν αντιστραφεί. Τα χαμηλά κοινωνικά στρώματα έχουν πλέον εγκατασταθεί στον κεντρικό ιστό, ενώ τα ανώτερα εμφανίζονται κυρίως στην περιοχή της Άνω Πόλης. Οι αιτίες του φαινομένου αυτού οφείλονται στην συσσώρευση μεγάλου μέρους του πληθυσμού στον παραγωγικό πυρήνα της πόλης. Η λειτουργικότητα της κλίμακας, λόγω της ταχύρυθμης εξέλιξης της τεχνολογίας και ειδικότερα της αυξημένης χρήσης μέσων μεταφοράς, έχει αλλοιωθεί αισθητά.

Λαμβάνοντας υπ' όψιν τα παραπάνω, καθώς και την αναστρεψιμότητα οποιασδήποτε παρέμβασης σε κάθε διατηρητέο οικιστικό σύνολο, τέθηκαν ως βασικοί στόχοι η αναφορά στο παρελθόν με την μεταφορική έννοια του ίχνους, το οποίο μεταφράζεται πραγματιστικά με τη χρήση φωτισμού που τονίζει το ίχνος του ανθρώπου αφήνοντας χρονικό αποτύπωμα. Επιπρόσθετα, για την αναβάθμιση του χώρου αυτού προτείνεται η τοποθέτηση επιφανειών καλλιτεχνικής έκφρασης, ωφελώντας όχι μόνο τον ίδιο τον καλλιτέχνη ως εκφραστή, αλλά και το κοινό κατά τη διέλευσή του από τον χώρο αυτό. Ως συνέπεια αυτού, ο χώρος αυτός επανακτά την λειτουργία του ως μέσο ροής με πρόσθετα χαρακτηριστικά την περιπλάνηση, τη στάση και την επικοινωνία.

Ο πεζόδρομος έχει ως κύρια χρησιμότητα τη μεταβολή της κίνησης, καθώς και συχνά την ανάπτυξη εμπορικών δραστηριοτήτων από τα σημεία ή τις περιοχές που διασχίζει. Ο πεζόδρομος μπορεί να είναι σημαντικός στα πλαίσια ενός πυκνοδομημένου περιβάλλοντος, αλλά δε σημαίνει ότι είναι εξίσου σημαντικός για όλους και αυτό αποδεικνύεται από τις περιπτώσεις βανδαλισμού και εγκατάλειψης. Η πεζοδρόμηση είναι αναπόσπαστο κομμάτι της πόλης, διότι συμβάλει στη διαμόρφωση συνθηκών και καταστάσεων για την διευκόλυνση των πεζών, ενισχύοντας έτσι τη σύνθεση της γειτονιάς.

Στην περιοχή μελέτης, η πεζοδρόμηση θεωρήθηκε απαραίτητη, ώστε να επετεύχθει η δημιουργία ενός συνόλου που αναπτύσσεται γύρω από το Παλαιό Δημοτικό Νοσοκομείο, αλλά και στην περιοχή περιμετρικά του Ναού του Παντοκράτορα. Μελετώντας την σημαντικότητα που παρουσιάζουν συγκεκριμένα σημεία της περιοχής, προέκυψε η ανάγκη για σύνδεση των μνημείων της. Κατά τη πρόταση ανάπτυξης, αυτό επιτυγχάνεται με τη δημιουργία μίας διαδρομής που σκοπό έχει την σύνδεση της σημειακότητας τους.

Στην περιοχή μελέτης, η πεζοδρόμηση θεωρήθηκε απαραίτητη, ώστε να επετεύχθει η δημιουργία ενός συνόλου που αναπτύσσεται γύρω από το Παλαιό Δημοτικό Νοσοκομείο, αλλά και στην περιοχή περιμετρικά του Ναού του Παντοκράτορα. Μελετώντας την σημαντικότητα που παρουσιάζουν συγκεκριμένα σημεία της περιοχής, προέκυψε η ανάγκη για σύνδεση των μνημείων της. Κατά τη πρόταση ανάπτυξης, αυτό επιτυγχάνεται με τη δημιουργία μίας διαδρομής που σκοπό έχει την σύνδεση της σημειακότητας τους.

Εννοιολογικά, επιλέχθηκε να συνδεθεί και ο προτεινόμενος πεζόδρομος με την διάταξη των αστικών τετραγώνων του κεντρικού ιστού της Κάτω Πόλης. Σε σχεδιαστικό επίπεδο, αυτό αποδίδεται με την μεταφορά του καννάβου και της παραλληλίας της πόλης, έτσι όπως δημιουργήθηκε από το πολεοδομικό σχέδο του Βούλγαρη, στην επιφάνεια του πεζόδρομου. Για την κατασκευή του, χρησιμοποιήθηκε πλέγμα μεγέθους 2μ. x 2μ. με ευδιάκριτη, κενή αρμολόγηση 1,5εκ., στις αποχρώσεις του γκρι και υλικού τσιμέντου.

Ο πεζόδρομος, ως προέκταση της κλίμακας της Αγίου Νικολάου στην οποία έχουν τοποθετηθεί επιφάνειες καλλιτεχνικής έκφρασης, διατηρεί αυτή την φιλοσοφία με την διαφορά ότι αυτές οι επιφάνειες έχουν εξελιχθεί σε σημεία στάσης και ίχνους συγκεκριμένης χρονικής διάρκειας το οποίο πραγματιστικά επιτυγχάνεται με την τοποθέτηση φωτισμού στα πλαϊνά του πτυσσόμενου καθίσματος. Πρόκειται, λοιπόν για καθίσματα / καμβάδες διαστάσεων 1,1μ x 2μ. Η εξωτερική επιφάνεια αυτού του στοιχείου καλύπτεται με υλικό, το οποίο καθαιρείται (προτεινόμενη διάρκεια ανά τέσσερις μήνες) με σκοπό να δεχθεί νέες εικαστικές παρεμβάσεις.

Θέλοντας να διατηρήσουμε τον πολιτιστικό χαρακτήρα που εμπεριέχεται σε αυτή τη διαδρομή η οποία καταλήγει στον χώρο μπροστά από το Παλαιό Δημοτικό Νοσοκομείο, διαμορφώθηκε κατάλληλα ώστε να αναδειχθεί η αρχιτεκτονική του αξία και κατ' επέκταση οι λειτουργίες που φιλοξενεί. Η νεοκλασική αρχιτεκτονική που χαρακτηρίζει το Νοσοκομείο ως κτίριο οδήγησε στην δημιουργία μορφών οι οποίες εμπεριέχουν τις έννοιες της λιτότητας, της επανάληψης, του ρυθμού, της καθαρότητας και της συμμετρίας και λειτουργούν ως στέγαστρα. Αυτές οι κατασκευές χαρακτηρίζονται από διαφάνεια, διαπερατότητα και μεταβλητότητα. Επιπρόσθετα, στην συνολική όψη της πλατείας προσδίδει κίνηση και ζωντάνια μέσω της εναλλαγής κενού - πλήρους και φωτός - σκιάς.

ΧΩΡΟΣ ΘΕΑΣΗΣ

Αφουγκραζόμενοι την ανάγκη για οπτική διέξοδο προς τον ορίζοντα, από το δομημένο στοιχείο, δημιουργήσαμε μια πλατφόρμα προεκτείνοντας τον βασικό άξονα του χώρου κίνησης και στάσης. Στην πλατφόρμα αυτή δόθηκε μια κλίση έτσι ώστε ο παρατηρητής να έχει την ευκαιρία να ατενίσει την θέα με τον βέλτιστο τρόπο.

ΚΥΚΛΟΦΟΡΙΑ ΟΧΗΜΑΤΩΝ

Για την ανάγκη της πεζοδρόμησης των δρόμων αυτών, μετατοπίσαμε την κυκλοφοριακή ροή των αυτοκινήτων σε παράλληλους δρόμους χωρίς όμως να δημιουργήσουμε πρόβλημα στο οδικό δίκτυο. Επίσης, με την τροποποίηση αυτή των δρόμων σε πεζόδρομους καταργήσαμε αλλά δημιουργήσαμε και διαμορφώσαμε έναν νέο χώρο στάθμευσης αυτοκινήτων για την καλύτερη εξυπηρέτηση των κατοίκων της περιοχής αλλά και των επισκεπτών της χωρίς να επιβαρυνθεί η χωρική διάταξη. Αυτός ο χώρος βρίσκεται στα αριστερά του Ιερού Ναού του Παντοκράτορα, ανάμεσα από τις οδούς Πάροδος Παναγούλη και Ηλείας. Θεωρήθηκε σημαντικός ο περιορισμός και ο έλεγχος του αριθμού των αυτοκινήτων της περιοχής για την βελτίωση επιπέδου ζωής και της συνύπαρξης των πεζών και των αυτοκινήτων.

ΧΩΡΟΣ ΜΝΗΜΗΣ

Αναζητώντας στοιχεία και σημεία ενδιαφέροντος στην περιοχή ανάπτυξης που ορίσαμε στο ιστορικό κέντρο της Πάτρας, εντοπίσαμε ένα θραύσμα ρωμαϊκού πολιτισμού, εγκλωβισμένο σε μια φτωχής κατασκευής, απροσπέλαστη περιφραγή. Πρόκειται για ένα δημόσιο κτίριο ρωμαϊκών χρόνων που πιθανότατα ήρθε στην επιφάνεια λόγω εκσκαφής του οικοπέδου, με σκοπό την ανέγερση μιας ακόμη σύγχρονης κατοικίας. Όπως ήδη αναφέρθηκε, η υπάρχουσα κατάσταση αυτού του οικοπέδου, επί της οδού Παναγούλη, είναι ερειπώδης και δίνει την εντύπωση ενός παρατημένου και απαξιωμένου χώρου τόσο από τον δήμο όσο και από τους κατοίκους της περιοχής. Τα αρχαία τμήματα που αναδύθηκαν είναι εκτεθειμένα στις καιρικές συνθήκες και στις άσχημες συνθήκες των πεζών που αγνοούν πλήρως την χωμάτινη μισοτελειωμένη ανασκαφή και την ρυπαίνουν. Θεωρήσαμε λοιπόν μια σημαντική ευκαιρία, σε αυτή την προσπάθεια για αναβάθμιση και ανάκαμψη της περιοχής, να εντάξουμε αυτόν τον μικρό αρχαιολογικό χώρο στον ιστό της Άνω πόλης. Εκμεταλλευόμενοι το όμορο οικόπεδο και απαλλοτριώνοντας το μικρό πρόχειρο λαϊκό κτίσμα που υπάρχει, θα δημιουργήσουμε ένα περιβάλλον με μυστηριώδη χαρακτήρα καθώς θα δίνεται η ευκαιρία της ανακάλυψη ενός νέου χώρου και ενός εγκαταλελειμμένου θραύσματος εντάσσοντάς το σε μια πλατεία προσβάσιμη και ανοιχτή σε όλους. Η ενεργοποίηση του συγκεκριμένου σημείου θα προδώσει κίνηση, ζωντάνια αλλά και χαρακτήρα σε κάτι που μέχρι τώρα μπορούσες να το χαρακτηρίσεις αστικό κενό.

Η πρόταση μας περιλαμβάνει, εκτός της απαλλοτρίωσης του έτερου λαϊκού κτίσματος, την σύνθεση αυτής της ανασκαφής ώστε να αποκαλυφθεί πλήρως το ρωμαϊκό κτίριο και την κάλυψη αυτού του εκτεθειμένου χώρου με μια γυάλινη επιφάνεια. Η λύση αυτή θα επιτρέπει στον πεζό, επισκέπτη και κάτοικο της περιοχής να σταθεί πάνω του και να επεξεργαστεί τα στοιχεία που το χαρακτηρίζουν ενώ ταυτόχρονα θα προστατεύεται και από τα καιρικά φαινόμενα.

Ο χώρος γύρω από την γυάλινη πλατεία θα πεζοδρομηθεί όμοια με το υπόλοιπο τμήμα της αναπλάσεώς μας ώστε να καταστήσουμε αντιληπτή την ενοποίηση του ιστορικού ίχνους και της σύγχρονης ζωής. Ως συνέχεια στην μελέτη μας δόθηκε και μια χρήση στον νεοδημιουργηθέντα χώρο που θα οδηγήσει σε έναν πιο διαδραστικό χαρακτήρα, καθώς τοποθετήσαμε καθίσματα αμφιθεατρικού χαρακτήρα, θραυσματικής μορφής που θα επιτρέπουν την οργάνωση και την υλοποίηση μικρών δρώμενων ανοιχτών προς το κοινό.

Με αυτόν τον τρόπο η γειτονία θα εντάξει έναν έως τότε αχρησιμοποίητο χώρο στον τρόπο ζωής της, αλλά και η πόλη θα αποκτήσει ένα καινούργιο σημείο ενδιαφέροντος έτοιμο να προσφέρει δημιουργικότητα ενθουσιασμό και ρομαντισμό.

Η φύτευση στην περίμετρο του οικοπέδου καθώς και ο ήπιος μορφής φωτισμός του, θα ολοκληρώσουν την νέα εικόνα αυτής της γειτονίας. Μετά την αναδιαμόρφωση του χώρου αυτού θα δημιουργηθεί μέσω της δεντοφύτευσης από την οδό Ηλείας ένα καθαρό σύνολο.

ΧΩΡΟΙ ΕΠΙΚΟΙΝΩΝΙΑΣ / ΑΝΑΠΑΥΣΗΣ ΚΑΙ ΥΠΑΙΘΡΙΑΣ ΕΚΤΩΝΩΣΗΣ

Κατά τη διάρκεια της γενικότερης πολεοδομικής έρευνας, οι δύο υπάρχουσες πλατείες στην οδό Παντοκράτορος εμφανίστηκαν ως δύο άναρχα διαμορφωμένοι, κοινόχρηστοι χώροι, καθώς δεν υπήρχε ο κατάλληλος σχεδιασμός για την σωστή χρήση τους. Ειδικότερα, παρόλο που τηρήθηκαν οι υποτυπώδεις κανόνες για την διαμόρφωσή τους, ήταν εμφανής η δύσχρηστη συμπεριφορά τους ως προς τον άνθρωπο και την ανάλογη εκμετάλλευσή τους. Με το πέρας των ημερών της μελέτης, παρουσιάστηκε αυξημένη επισκεψιμότητα στην μία πλατεία λόγω του νηπιακού σταθμού που βρίσκεται εκεί, ενώ στην γειτονική της, αραιή, λόγω της ύπαρξης κέντρου ανιάτων. Παρόλα αυτά, η λειτουργία που είχαν ως κοινόχρηστοι χώροι κατοικήσιμης περιοχής δεν συνέβαλε θετικά στη σωστή διαχείρισή τους. Βασικοί παράγοντες για αυτό το φαινόμενο θεωρήθηκαν ο ασαφής σχεδιασμός τους χωρίς ενδιαφέρουσα θεματολογία, η άναρχη δενδροφύτευση/υπάρχουσα βλάστηση αλλά και η έλλειψη ιδιαίτερου αστικού εξοπλισμού. Λόγω των παραπάνω, οι δύο χώροι είχαν μετατραπεί σε απρόσωπες διόδους για τους περαστικούς δίνοντας έμφαση στην γρήγορη κίνηση και όχι τόσο στην στάση, όπως και θα έπρεπε να είχαν προσεγγιστεί σχεδιαστικά, ενώ στις περιπτώσεις επίσκεψής τους δεν πληρούσαν τις προϋποθέσεις για την κατάλληλη και σωστή εκμετάλλευσή τους. Από αυτή τη λανθασμένη αλλαγή στη χρήση τους, προέκυψε η ανάγκη να μελετηθούν και να σχεδιαστούν εκ νέου οι υπάρχοντες αστικοί χώροι, επαναπροσδιορίζοντας την αλληλεπίδρασή τους με τον άνθρωπο και ορίζοντας τον ως τον βασικό γνώμονα για την επαρκή λειτουργικότητά τους.

Κατά την πρόταση, τέθηκαν ως βασικοί άξονες ο επαναπροσδιορισμός των δύο αστικών επιφανειών ως χώρων συνάθροισης, επικοινωνίας, εκτόνωσης αλλά και ανάπαυσης, έννοιες οι οποίες έλειπαν από τον υποτυπώδη αστικό σχεδιασμό που είχε εφαρμοστεί στην περιοχή. Λόγω της γεινίασης της μίας πλατείας με την άλλη με την παρεμβολή της οδού Ηλείας, αποφασίστηκε να αποκτήσουν δύο διαφορετικούς χαρακτήρες ως προς την λειτουργία τους, χωρίς όμως να χάνουν την σύνδεσή τους. Κατ' αυτό τον τρόπο, ορίστηκε ο διαχωρισμός τους ως χώροι ανάπαυσης/ επικοινωνίας και υπαίθριας εκτόνωσης.

Η πρώτη αστική επιφάνεια βρίσκεται σε μία ζώνη, όπου παρουσιάζονται περιορισμοί προερχόμενοι από την λειτουργία γειτονικών κτιρίων, όπως το κέντρο ανιάτων. Έτσι, επιλέχθηκε να προσδιοριστεί ως χώρος ανάπαυλας αλλά και επικοινωνίας, απευθυνόμενος κυρίως σε άτομα που αναζητούν την χαλάρωση, την περισυλλογή αλλά και την κοινωνική επαφή. Σε επίπεδο ανάπλασης, ο σχεδιασμός βασίστηκε σε έναν κάρναβο, ο οποίος διαμορφώνεται σαν πλακόστρωση διαστάσεων 2x2μ. στην επιφάνεια, ακολουθώντας τις γραμμές του υπάρχοντος οικοπέδου, και κατ' επέκταση της χάραξης των περιμετρικών δρόμων. Θέλοντας να διαφοροποιηθεί η ορθοκανονικότητα του τετραγώνου που διαμορφώνεται στο επίπεδο της πλακόστρωσης, αλλά να διατηρηθεί η γραμμικότητα σαν έννοια, επιλέχθηκε ο ρόμβος για τον σχεδιασμό του αστικού εξοπλισμού της επιφάνειας αυτής. Έτσι, σχεδιάστηκαν τα αντίστοιχα καθίσματα σε διαφορετικές, γραμμικές διατάξεις και σε διάρθρωση ανάλογη με τον κάρναβο της πλακόστρωσης, με σκοπό την προσαρμογή του κοινού ανάλογα με τις ανάγκες τους. Βασικό στοιχείο της πλατείας αποτελεί η βιβλιοθήκη, η οποία έχει δανειστικό χαρακτήρα, ενισχύοντας έτσι την ανάγκη του ανθρώπου για πνευματική καλλιέργεια αλλά και την δημιουργία μίας γενικότερης ζώνης πολλαπλών δραστηριοτήτων.

Και σε αυτό το στοιχείο του αστικού εξοπλισμού, εμφανίζεται το σχήμα του ρόμβου το οποίο πραγματώνεται με την τρισδιάστατη τοποθέτησή του στην επιφάνεια της βιβλιοθήκης. Με αυτό τον τρόπο, δημιουργούνται ενσωματωμένα ράφια αποθήκευσης, τα οποία βρίσκονται διατεταγμένα σε όλη την επιφάνεια, από εμφανές υλικό για την καλύτερη εντόπισή τους από τους θαμώνες της περιοχής, και συνεπώς την παρακίνησή τους να τα χρησιμοποιήσουν. Για τον φωτισμό του συγκεκριμένου σημείου, κάποια από τα στοιχεία της βιβλιοθήκης μετατρέπονται σε φωτιστικά, δίνοντας έτσι την εναλλαγή υφών και σκιάσεων στην κατά τα άλλα αυστηρή επιφάνεια που είναι τοποθετημένα. Επιφάνειες για ανάπαυση και στάση τοποθετούνται κατάλληλα για συνάθροιση, ενώ για την εναλλαγή των υλικών στο δάπεδο, προσαρμόζεται ένας χαμηλός, πράσινος λόφος όπου οι επισκέπτες μπορούν να έρχονται σε άμεση επαφή με το φυσικό στοιχείο.

Κοινό στοιχείο σύνδεσης των δύο πλατειών αποτελεί η υποχώρηση της στάθμης του δαπέδου τους σε ένα οριοθετημένο πλαίσιο, δημιουργώντας έτσι δύο σημεία διαφορετικών υφών και λειτουργιών. Έτσι, στον χώρο αυτό διαμορφώνεται μία υδάτινη επιφάνεια, της οποίας η λειτουργία συνάδει με τις έννοιες της ανάπαυσης, χαλάρωσης αλλά και κοινωνικής επαφής.

Αντίθετα, η πλατεία στην άλλη πλευρά της οδού Ηλείας, αποκτά έναν πιο ζωντανό χαρακτήρα αφού απευθύνεται κυρίως στις μικρότερες ηλικίες, δίνοντας έμφαση στην υπαίθρια εκτόνωση, την ομαδικότητα και την κοινωνική ανάπτυξη. Έτσι, αντίστοιχα, το σημείο σύνδεσης της συγκεκριμένης επιφάνειας με την διπλανή της καλύπτεται με άμμο, δημιουργώντας έτσι ένα παιχνίδι πολλών διαστάσεων και υφών. Ο χώρος αυτός διαμορφώνεται με πολλαπλές διατάξεις κύβων που αφορούν υπαίθρια παιχνίδια, τα οποία έχουν ως στόχο την επί τόπου χαρά της ανακάλυψης και της έκφρασης, την επιβεβαίωση των σωματικών δεξιοτήτων, καθώς και τη συνύπαρξη σε ένα αυτοτελές, οικείο και ασφαλές περιβάλλον. Το υλικό τους είναι από ξύλο, καθιστώντας τα πιο ασφαλή στη χρήση. Εκτός από τον βασικό εξοπλισμό ενός υπαίθριου χώρου παιχνιδιού, η πλακόστρωση ακολουθεί και πάλι τους άξονες των ορίων του συγκεκριμένου αστικού ιστού, συνδέοντας και με αυτό τον τρόπο τις δύο πλατείες σε επίπεδο κάτοψης. Παρόλα αυτά, τοποθετείται σε μικρές διαδρομές, διαμορφωμένες από την υπάρχουσα πλακόστρωση, επιφάνειες δαπεδόστρωσης από καουτσούκ, έχοντας ως κύριο στόχο την ενίσχυση της ασφάλειας των επισκεπτών αλλά και την εναλλαγή σε υλικό στην γενικότερα αυστηρή πλακόστρωση. Τέλος, προστίθεται και ο απαραίτητος αστικός εξοπλισμός όπως καθίσματα σε αρκετά σημεία της επιφάνειας για να εξυπηρετήσουν τις ανάγκες όλων των επισκεπτών της, και όχι μόνο των παιδιών.



Χάρτης 5. Προτεινόμενη κυκλοφορία

ΦΩΤΟΡΕΑΛΙΣΤΙΚΗ ΑΠΟΔΟΣΗ ΕΠΕΜΒΑΣΗΣ

ΧΩΡΟΣ ΣΥΝΔΕΣΗΣ

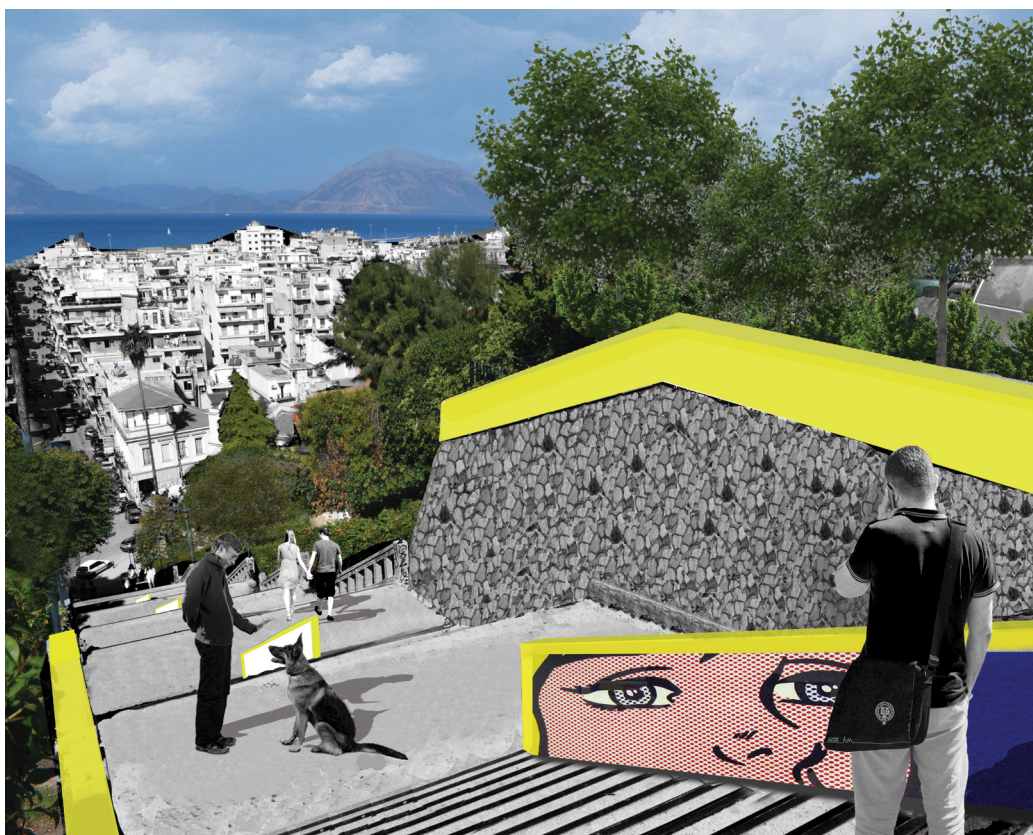

ΧΩΡΟΣ ΚΑΛΛΙΤΕΧΝΙΚΗΣ ΕΚΦΡΑΣΗΣ



KAMBAS / ΚΑΘΙΣΜΑ



ΧΩΡΟΣ ΘΕΑΣΗΣ

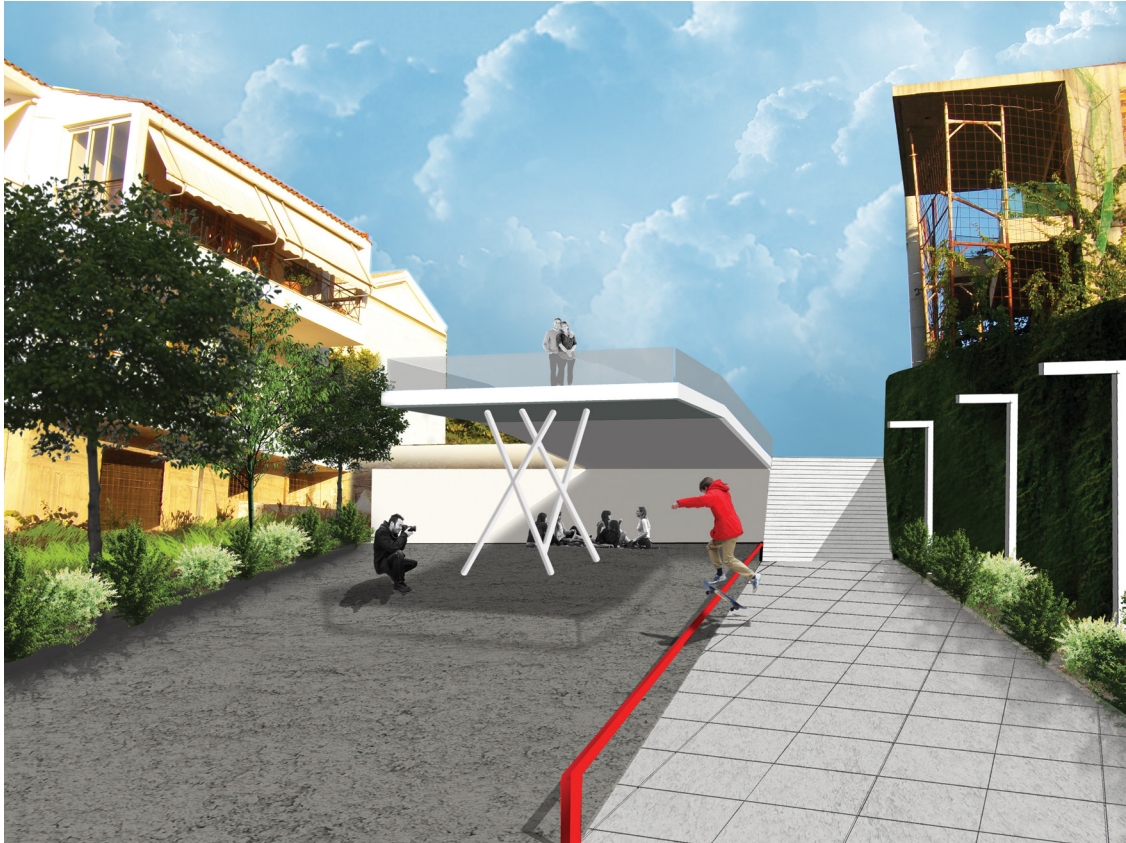

ΧΩΡΟΣ ΣΤΑΣΗΣ / ΚΙΝΗΣΗΣ

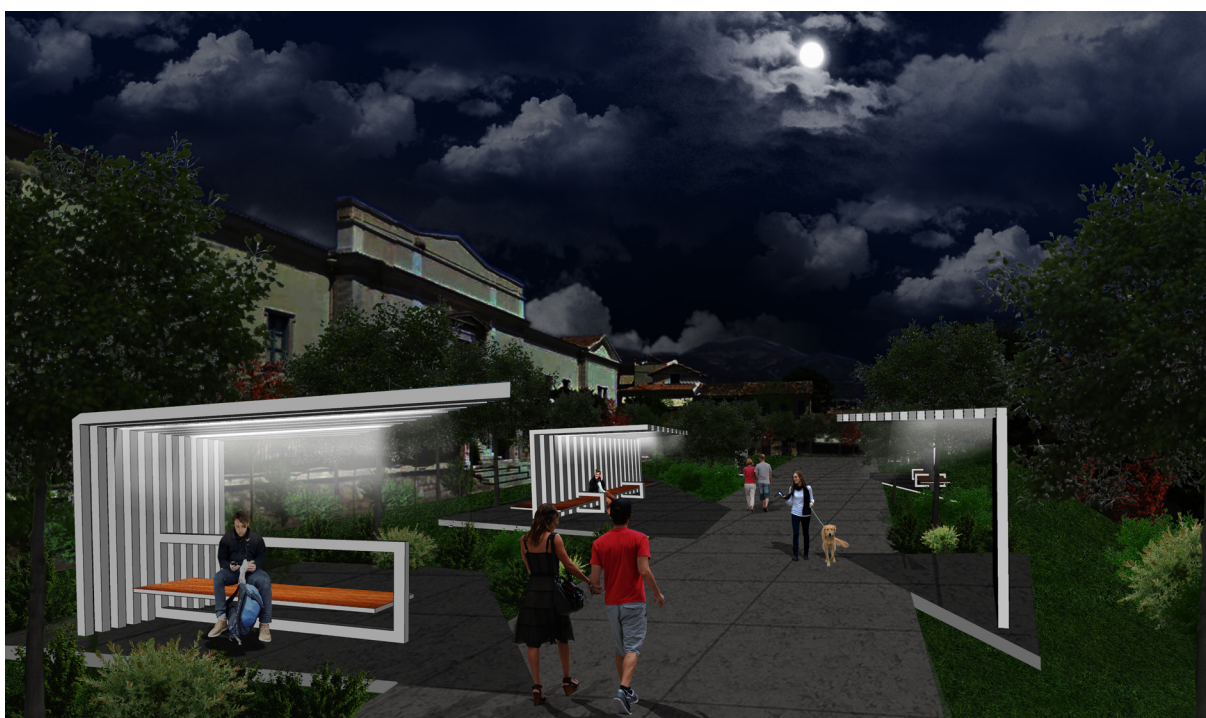

ΧΩΡΟΣ ΣΤΑΣΗΣ / ΚΙΝΗΣΗΣ



ΧΩΡΟ ΣΜΝΗΜΗΣ



ΑΥΛΕΙΟΣ ΧΩΡΟΣ Ι. Ν. ΠΑΝΤΟΚΡΑΤΟΡΑ

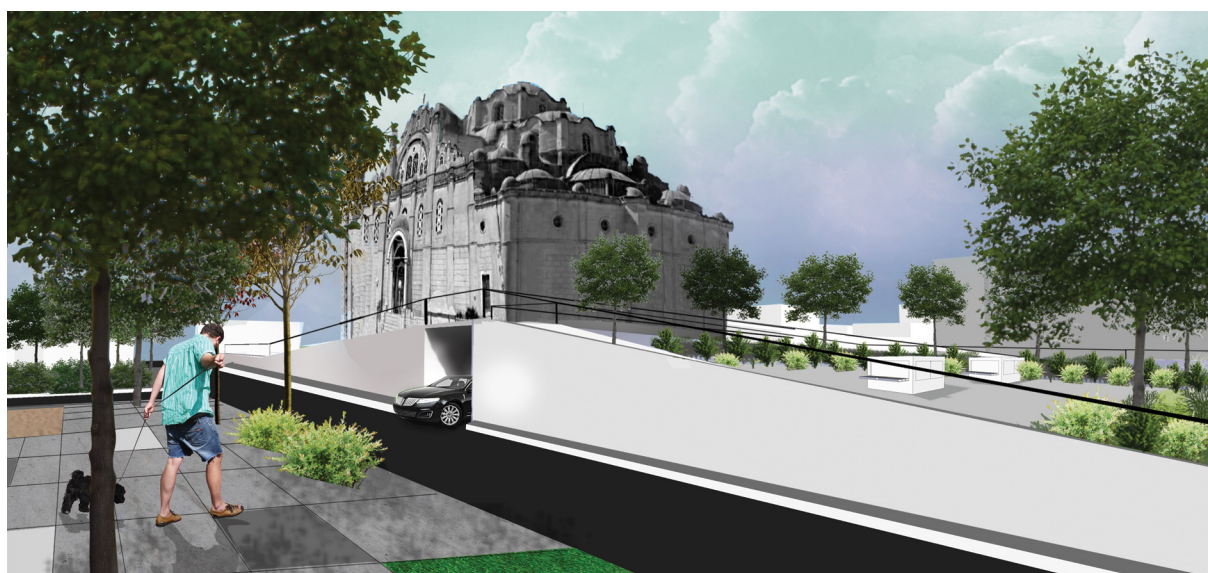

ΧΩΡΟΣ ΣΤΑΘΜΕΥΣΗΣ



ΧΩΡΟΣ ΥΠΑΙΘΡΙΑΣ ΕΚΤΟΝΩΣΗΣ



ΧΩΡΟΣ ΥΠΑΙΘΡΙΑΣ ΕΚΤΟΝΩΣΗΣ



ΧΩΡΟΣ ΕΠΙΚΟΙΝΩΝΙΑΣ / ΑΝΑΠΑΥΣΗΣ

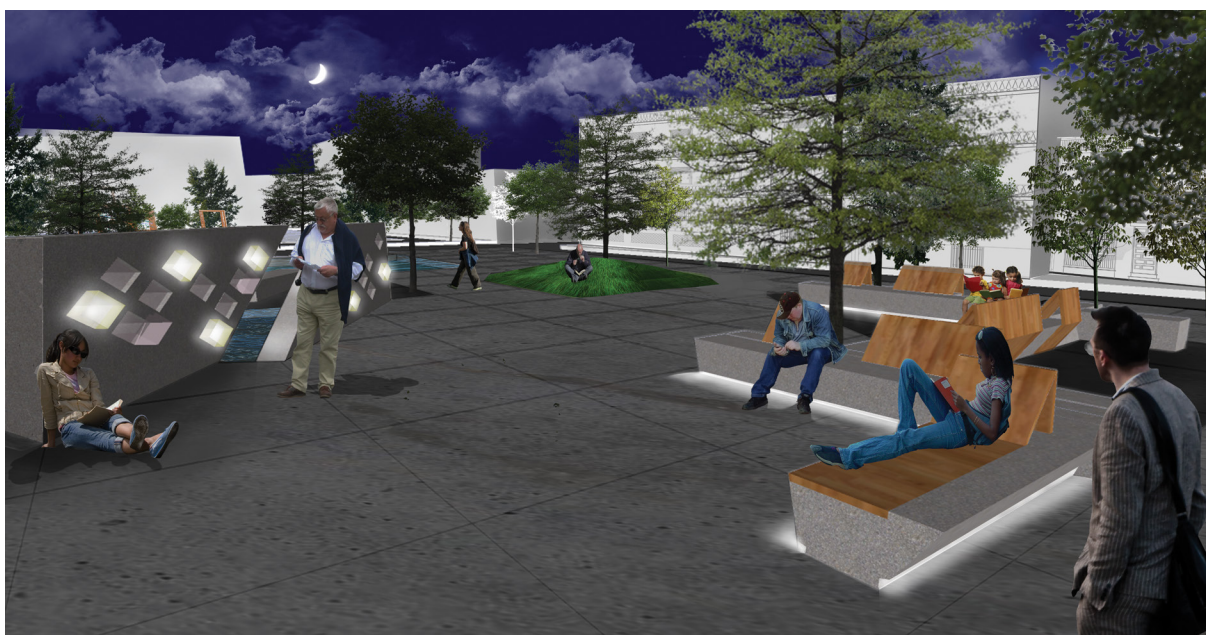
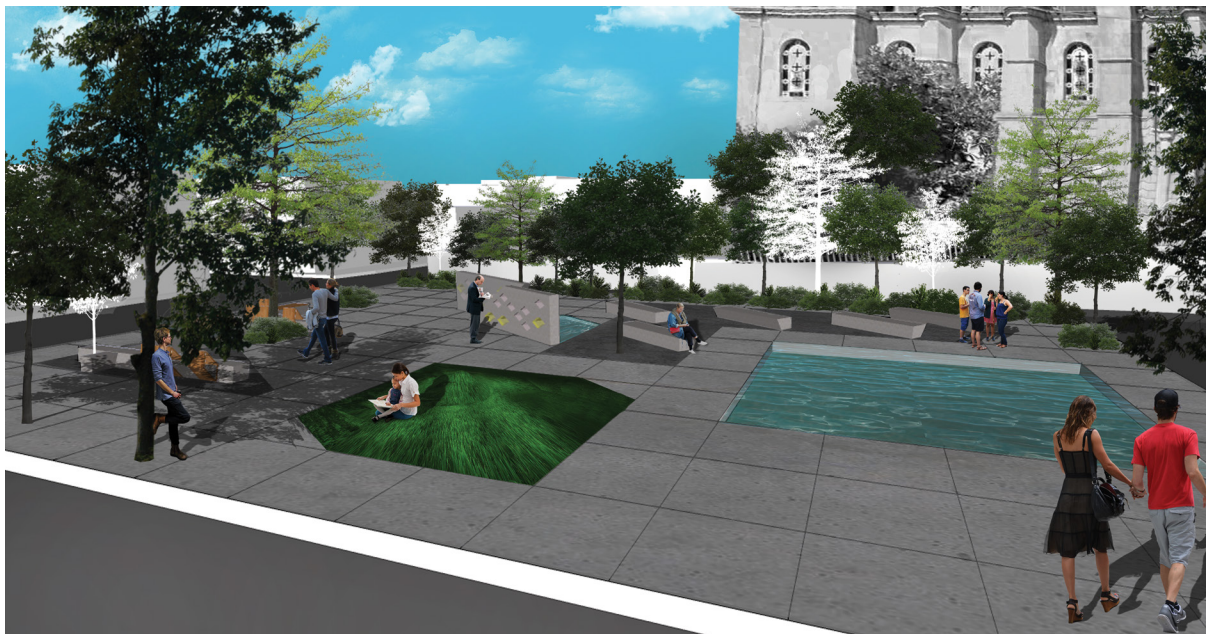

ΠΙΝΑΚΙΔΕΣ (ΤΟΠΟΓΡΑΦΙΚΑ ΠΕΡΙΟΧΗΣ ΜΕΛΕΤΗΣ, ΤΟΜΕΣ, ΚΑΤΑΣΚΕΥΑΣΤΙΚΕΣ ΛΕΠΤΟ-
ΜΕΡΕΙΕΣ)



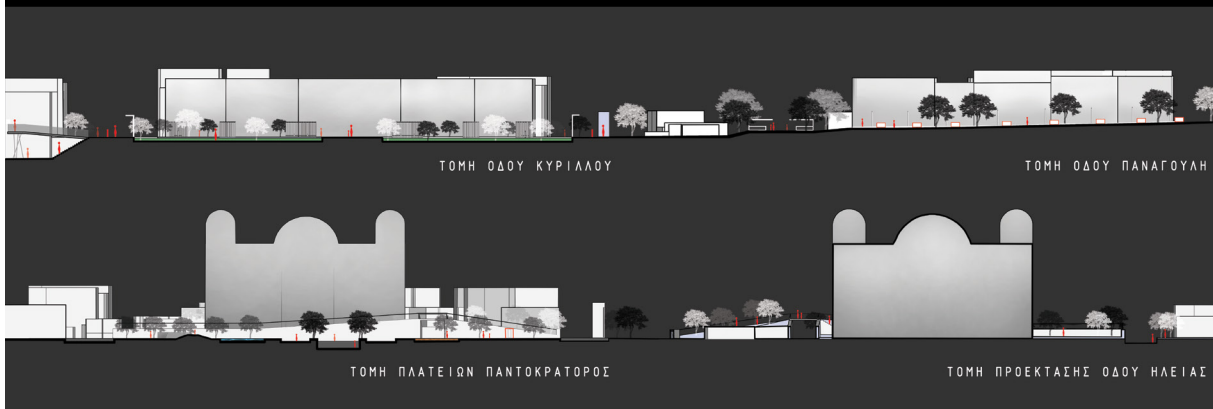

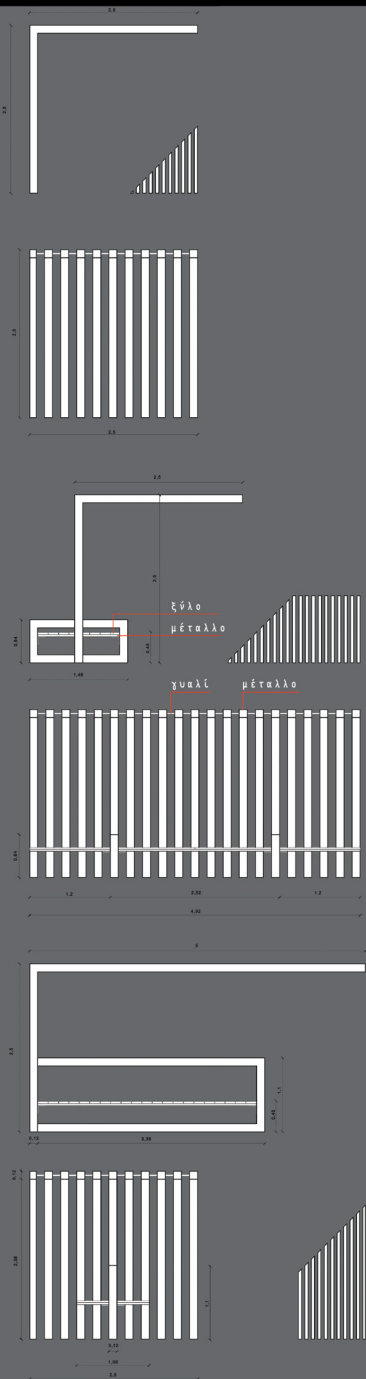

ΛΕΠΤΟΜΕΡΕΙΕΣ
ΣΤΕΓΑΣΤΡΩΝ
ΚΛ. 1/20

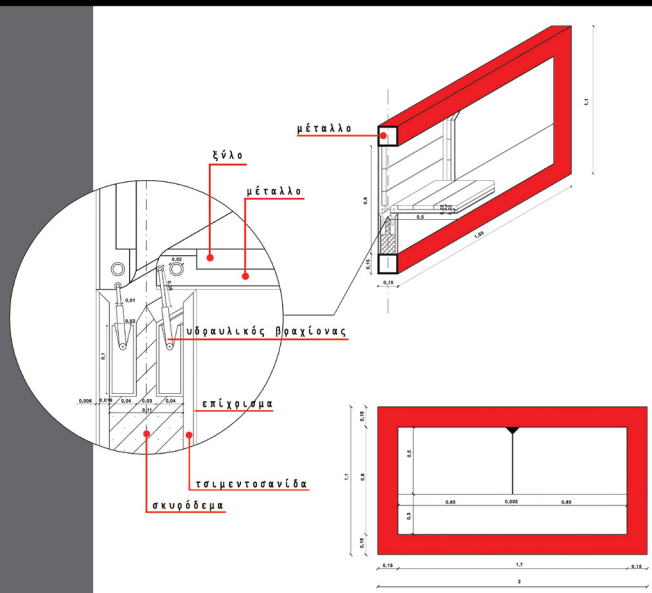

ΛΕΠΤΟΜΕΡΕΙΑ
ΚΑΘΙΣΜΑΤΟΣ
ΚΛ. 1/10

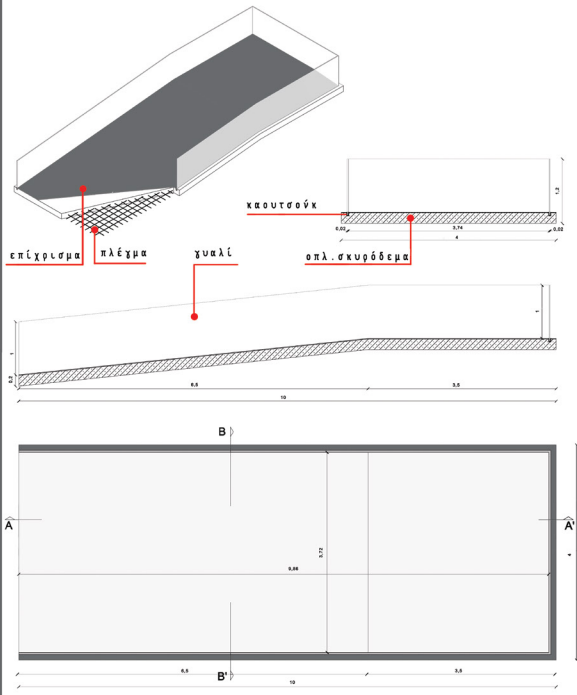

ΛΕΠΤΟΜΕΡΕΙΑ
ΠΛΑΤΦΟΡΜΑΣ
ΚΛ. 1/20

ΕΠΙΛΟΓΟΣ

Συνολικά σε αυτή την επέμβαση ακολουθήθηκαν αξίες που μπορούν να την χαρακτηρίσουν ήπια και αναστρέψιμη στο μεγαλύτερο μέρος της. Βασικό άξονα στον σχεδιασμό μας αποτέλεσε η ανάδειξη της περιοχής μελέτης, για τον λόγο αυτό ενώσαμε χώρους πολιτισμικού, πολιτιστικού και θρησκευτικού ενδιαφέροντος και δημιουργήσαμε μια διαδρομή ανοιχτή και προσβάσιμη προς τους κατοίκους αλλά και τους επισκέπτες της περιοχής. Θα χαρακτηρίζαμε την επέμβασή μας πραγματιστική και υλοποιήσιμη κατα το ενδεχόμενο ανάπλασης του ιστορικού κέντρου της Πάτρας.

ΕΥΧΑΡΙΣΤΟΥΜΕ ΠΟΛΥ ΟΣΟΥΣ ΣΥΝΕΒΑΛΑΝ ΣΤΗΝ ΔΗΜΙΟΥΡΓΙΑ ΚΑΙ ΟΛΟΚΛΗΡΩΣΗ ΑΥΤΗΣ ΤΗΣ ΠΤΥΧΙΑΚΗΣ ΕΡΓΑΣΙΑΣ

ΒΙΒΛΙΟΓΡΑΦΙΑ

- Τριαντάφυλλος Ε., Πάτρα, Από την Αρχαιότητα έως Σήμερα, Εκδόσεις Κοντινός, Πάτρα 2005
- Παπαευθυμίου Ξενοφών Αργ., Η Πάτρα των Ανωγύμων, Εκδόσεις Πελοπόννησος, Πάτρα 2014
- Γατοπούλου Ευγενία , Πάτρα: παλαιά σπίτια, κτίσματα και μνημεία, Εκδόσεις Εστίας, Πάτρα 2004
- Παπαδάτου - Γιαννοπούλου Χαρά, Εξέλιξη του Σχεδίου Πόλεως των Πατρών 1829 - 1989, Αχαϊκές Εκδόσεις, Πάτρα 2011
- Αθανασιάδης Τ., Μπακουνάκης Ν., Μικρούτσικος Θ., Σωτηρόπουλος Λ., Πάτρα, πολιτιστική πρωτεύουσα της Ευρώπης, Εκδόσεις Σύγχρονοι Ορίζοντες, Πάτρα 2006
- Γεωργοπούλου Βέρρα - Μυρτώ, Κάστρο Πάτρας, Εκδότης Υπουργείο Πολιτισμού, Πάτρα 2000
- Neufert, Ernst, Οικοδομική και Αρχιτεκτονική Σύνοψη, Εκδόσεις Γκιούρδας Μ. 2003
- Neufert, Peter, Οικοδομικός και Αρχιτεκτονικός Σχεδιασμός, Εκδόσεις Κλειδάριθμος 2011
- Μπιανκίни Φ., Πάρκινσον Μ., Πολιτιστική Πολιτική και Αναζωογόνηση των πόλεων, Αθήνα, 1994
- Ανανιάδου - Τζημοπούλου Μ., Καραδήμου - Γερολύμπου Α., Πλατείες της Ερώπης - Πλατείες για την Ευρώπη, Εκδόσεις Ζήτη, Θεσσαλονίκη 2009
- Σαπουτζάκη Κ., Στρατηγικός και Τοπικός Σχεδιασμός (Η Πολιτική των Αστικών Αναπλάσεων), Χαρακόπειο Πανεπιστήμιο, Αθήνα 2008
- Αραβαντινός Αθανάσιος, Πολεοδομικός Σχεδιασμός για μια Βιώσιμη Ανάπτυξη του Αστικού Χώρου, Εκδόσεις Συμμετρία, 1997
- Καραβία Ε., Αστικές Αναπλάσεις Υποβαθμισμένων Περιοχών, Δυναμική των χωρικών δομών και Χρήσεις γης και σύγχρονες πρακτικές του σχεδιασμού, ΕΜΠ, Αθήνα 2006
- Μπούκη Μπαμπαλού - Νουκακή, Για το δημόσιο υπαίθριο χώρο της πόλης. Το παραδειγμα της Βαρκελώνης, Αθήνα 2003
- Δημήτρης Φιλιππίδης, Νεοελληνική Αρχιτεκτονική, Εκδόσεις Μέλισσα, 1984
- Περιοδικό Γιάννης Αίσωπος, Τεύχος 07, Έκδοση Τμήματος Αρχιτεκτόνων Μηχανικών Πανεπιστημίου Πατρών , Πάτρα 2013
- Περιοδικό ΔΟΜΕΣ 08/09, Νέες αστικές εμπειρίες, Κατώτα Δήμητρα, Πανέτσος Γιώργος, Αθήνα 2009

ΙΣΤΟΣΕΛΙΔΕΣ

www.greekarchitects.gr

<http://guiding-architects.net/>

<http://www.inpp.gr/>

<http://el.wikipedia.org/wiki/>