

**Τ.Ε.Ι. ΔΥΤΙΚΗΣ ΕΛΛΑΔΑΣ
ΣΧΟΛΗ ΤΕΧΝΟΛΟΓΙΚΩΝ ΕΦΑΡΜΟΓΩΝ
ΤΜΗΜΑ ΠΟΛΙΤΙΚΩΝ ΕΡΓΩΝ ΥΠΟΔΟΜΗΣ**

ΠΤΥΧΙΑΚΗ ΕΡΓΑΣΙΑ

**«ΜΕΛΕΤΗ ΒΕΛΤΙΩΣΗΣ ΟΔΟΥ ΜΕΤΑΞΥ ΩΛΕΝΗΣ–
ΜΑΓΟΥΛΑΣ Π.Ε. ΗΛΕΙΑΣ ΚΑΙ ΣΥΝΤΑΞΗ ΤΕΥΧΩΝ
ΔΗΜΟΠΡΑΤΗΣΗΣ»**



ΕΙΣΗΓΗΤΡΙΑ-ΕΠΙΒΛΕΠΟΥΣΑ

**ΚΑΛΑΝΤΖΟΠΟΥΛΟΥ ΙΩΑΝΝΑ
ΠΟΛ. ΜΗΧΑΝΙΚΟΣ Μ.Δ.Ε
ΕΡΓΑΣΤ. ΣΥΝΕΡΓΑΤΗΣ Τ.Ε.Ι.**

ΦΟΙΤΗΤΕΣ

**ΚΑΓΙΑΝΝΑΣ ΝΙΚΟΛΑΟΣ, Α.Μ. 2953
ΧΑΤΖΗΝΙΚΟΛΑΟΥ ΔΙΟΝΥΣΙΟΣ, Α.Μ. 3506**

ΠΑΤΡΑ, ΑΥΓΟΥΣΤΟΣ 2013

ΠΡΟΛΟΓΟΣ

Η πτυχιακή εργασία πραγματεύεται τα έργα βελτίωσης που πραγματοποιήθηκαν σε τμήμα της επαρχιακής οδού λένης – Μαγούλας της Περιφερειακής Ενότητας Ηλείας. Στα πλαίσια της πτυχιακής εργασίας παρουσιάζονται οι προμετρήσεις καθώς και η οριζοντιογραφία, ο πίνακας χωματισμών και οι διατομές που αντιστοιχούν, όπως τα συνέταξε ο εργολάβος δημοσίων έργων ΠΑΝΑΓΟΥΛΙΑΣ Ι.ΦΩΤΙΟΣ για τμήμα της επαρχιακής οδού Ωλένης – Μαγούλας Π.Ε.Ηλείας. Επίσης, στα πλαίσια της πτυχιακής εργασίας συντάχθηκαν εξ αρχής τα τεύχη δημοπράτησης έργου το οποίο περιλαμβάνει το τεχνικό αντικείμενο της βελτίωσης τμήματος της επαρχιακής οδού λένης – Μαγούλας Π.Ε.Ηλείας.

Θα θέλαμε να ευχαριστήσουμε την κ.Ιωάννα Καλαντζοπούλου, εργαστηριακή συνεργάτη Τ.Ε.Ι. για την αμέριστη συμπαράσταση και βοήθεια κατά την διάρκεια συλλογής και επεξεργασίας όλων των απαραίτητων στοιχείων και δεδομένων καθώς και για την επίβλεψη της συγγραφής της εργασίας.

Επίσης θα θέλαμε να ευχαριστήσουμε τις οικογένειές μας για όλη την έμπρακτη υποστήριξη και συμπαράσταση που μας έδειξαν τόσο κατά την διάρκεια της συγγραφής της παρούσας εργασίας αλλά και καθ' όλη την διάρκεια των σπουδών μας.

ΠΕΡΙΕΧΟΜΕΝΑ

1. ΕΙΣΑΓΩΓΗ.....	4
2. ΤΕΥΧΗ ΔΗΜΟΠΡΑΤΗΣΗΣ.....	5
i. Διακήρυξη.....	6
ii. Έντυπο οικονομικής προσφοράς.....	31
iii. Τιμολόγιο μελέτης.....	36
iv. Ειδική συγγραφή υποχρεώσεων (Ε.Σ.Υ.)	58
v. Τεχνική Συγγραφή Υποχρεώσεων (Τ.Σ.Υ.)	99
vi. Τεχνική περιγραφή (Τ.Π.)	327
vii. Προϋπολογισμός μελέτης.....	332
3. ΣΥΜΠΕΡΑΣΜΑΤΑ.....	335

ΒΙΒΛΙΟΓΡΑΦΙΑ

ΠΑΡΑΡΤΗΜΑ

A. ΦΩΤΟΓΡΑΦΙΚΟ ΥΛΙΚΟ

B. ΣΧΕΔΙΑ

- i. Προμέτρηση ποσοτήτων
- ii. Πίνακας χρωματισμών
- iii. Διατομές
- iv. Χάραξη πολυγωνικής

1. ΕΙΣΑΓΩΓΗ

Στην παρούσα πτυχιακή εργασία παρουσιάζεται η μελέτη βελτίωσης τμήματος της οδού μεταξύ λένης – Μαγούλας στην Περιφερειακή Ενότητα Ηλείας. Η συγκεκριμένη οδός βρίσκεται 20 περίπου χλμ. βορειοανατολικά από την πόλη του Πύργου. Στα πλαίσια της εργασίας συντάχθηκαν τα τεύχη δημοπράτησης και έγιναν επί τόπου επισκέψεις με σκοπό τη λήψη φωτογραφικού υλικού.

Στο έργο αρχικά έγινε καθαρισμός του οδοστρώματος κι επειδή οι εργασίες εκτελούνταν χωρίς διακοπή της κυκλοφορίας υπήρχε και η αναγκαία σηματοδότηση. Οι κύριες εργασίες αφορούσαν την βελτίωση – αποκατάσταση τμήματος της οδού λένης - Μαγούλας , για την άρση επικινδυνότητας, τη συντήρηση και την οδική ασφάλεια επί της οδού.

Στο πρώτο μέρος παρατίθενται τα τεύχη δημοπράτησης του έργου όπως συντάχθηκαν από τους σπουδαστές δηλαδή η ιακήρυξη του έργου, το Έντυπο της Οικονομικής Προσφοράς, το Τιμολόγιο της μελέτης, η Ειδική Συγγραφή Υποχρεώσεων (Ε.Σ.Υ.), η Τεχνική Συγγραφή Υποχρεώσεων (Τ.Σ.Υ.), η Τεχνική Περιγραφή του έργου και ο Προϋπολογισμός Μελέτης του έργου. Στη συνέχεια παρατίθενται τα συμπεράσματα τα οποία εξήχθησαν.

Στο παράρτημα της εργασίας διατίθεται το φωτογραφικό υλικό από τη διαδικασία εκτέλεσης των εργασιών αλλά και μετά το πέρας αυτών. Επίσης διατίθενται οι προμετρήσεις των ποσοτήτων των εργασιών όπως και ο πίνακας χωματισμών για τις αναγκαίες εκσκαφές και επιχώσεις του έργου και οι διατομές που αντιστοιχούν, σύμφωνα με την οριζοντιογραφία όπως συντάχθηκαν από τον εργολάβο δημοσίων έργων ΠΑΝΑΓΟΥΛΙΑ Ι.ΦΤΙΟ.

2. ΤΕΥΧΗ ΔΗΜΟΠΡΑΤΗΣΗΣ

i. Διακήρυξη

**ΕΡΓΟ: ΜΕΛΕΤΗ ΒΕΛΤΙΩΣΗΣ ΟΔΟΥ ΩΛΕΝΗΣ-
ΜΑΓΟΥΛΑΣ ΣΤΗΝ ΠΕΡΙΦΕΡΕΙΑΚΗ ΕΝΟΤΗΤΑ ΗΛΕΙΑΣ**
ΠΡΟΫΠΟΛΟΓΙΣΜΟΣ: 350.000€

ΔΙΑΚΗΡΥΞΗ ΑΝΟΙΧΤΗΣ ΔΗΜΟΠΡΑΣΙΑΣ
(Τύπος Β)

**Για έργα που δεν εμπίπτουν στο πεδίο εφαρμογής των
Οδηγιών 2004/18 και 2004/17¹**

ΠΑΤΡΑ
ΑΥΓΟΥΣΤΟΣ 2013

¹ Έργα που δεν εμπίπτουν στο πεδίο εφαρμογής των Οδηγιών είναι (για τη διετία 2008-2009) όσα δεν έχουν προϋπολογισμό άνω των 5.150.000 ΕΥΡΩ (χωρίς ΦΠΑ). Αν ο προϋπολογισμός του έργου (συνολικά) υπερβαίνει το ποσόν αυτό, να χρησιμοποιείται ο τύπος Α.

**ΕΡΓΟ: ΜΕΛΕΤΗ ΒΕΛΤΙΩΣΗΣ ΟΔΟΥ ΩΛΕΝΗΣ-
ΜΑΓΟΥΛΑΣ ΣΤΗΝ ΠΕΡΙΦΕΡΕΙΑΚΗ ΕΝΟΤΗΤΑ ΗΛΕΙΑΣ**

ΠΡΟΫΠΟΛΟΓΙΣΜΟΣ: 350.000 €

**ΔΙΑΚΗΡΥΞΗ ΑΝΟΙΚΤΗΣ ΔΗΜΟΠΡΑΣΙΑΣ
ΓΙΑ ΤΗΝ ΕΠΙΛΟΓΗ ΑΝΑΔΟΧΟΥ ΚΑΤΑΣΚΕΥΗΣ ΕΡΓΟΥ**

Η Δ/ΝΣΗ ΤΕΧΝΙΚΩΝ ΕΡΓΩΝ

δ ι α κ η ρ ύ σ σ ε ι

τη με ανοικτή δημοπρασία επιλογή αναδόχου για την κατασκευή του έργου:

**«ΜΕΛΕΤΗ ΒΕΛΤΙΩΣΗΣ ΟΔΟΥ ΩΛΕΝΗΣ – ΜΑΓΟΥΛΑΣ ΣΤΗΝ
ΠΕΡΙΦΕΡΕΙΑΚΗ ΕΝΟΤΗΤΑ ΗΛΕΙΑΣ»**

Προϋπολογισμού: 350.000 Ευρώ (με αναθεώρηση και Φ.Π.Α.),

που θα διεξαχθεί σύμφωνα με τις διατάξεις α) του ν. 3669/08 και

β) τους όρους του παρόντος τεύχους και

καλεί

τους ενδιαφερόμενους εργολήπτες να υποβάλλουν προσφορά για την ανάδειξη αναδόχου κατασκευής του ως άνω έργου.

ΠΕΡΙΕΧΟΜΕΝΑ

	σελ.	
ΚΕΦΑΛΑΙΟ Α΄		
Άρθρο 1	Κύριος του έργου – Προϊσταμένη Αρχή – Διευθύνουσα Υπηρεσία	4
Άρθρο 2	Παραλαβή τευχών	5
Άρθρο 3	Προϋποθέσεις έγκυρης και παραδεκτής συμμετοχής στον διαγωνισμό – Τρόπος υποβολής Φακέλου Προσφοράς	5
Άρθρο 4	Διαδικασία κατάθεσης και εξέτασης των Προσφορών	6
Άρθρο 5	Σύμβαση – Συμβατικά τεύχη	9
Άρθρο 6	Γλώσσα διαδικασίας	9
Άρθρο 7	Εφαρμοστέα νομοθεσία	9
Άρθρο 8	Χρηματοδότηση του Έργου, Φόροι, Δασμοί κ.λ.π. – Πληρωμή Αναδόχου	10
Άρθρο 9	Παροχή διευκρινίσεων για το διαγωνισμό	10
Άρθρο 10	Τεκμήριο από τη συμμετοχή στο διαγωνισμό	10
ΚΕΦΑΛΑΙΟ Β΄		
Άρθρο 11	Τίτλος, προϋπολογισμός, τόπος, περιγραφή και ουσιώδη χαρακτηριστικά του έργου	11
Άρθρο 12	Προθεσμία εκτέλεσης του έργου	12
Άρθρο 13	Διαδικασία Επιλογής Αναδόχου – Σύστημα υποβολής οικονομικών προσφορών	12
Άρθρο 14	Κριτήριο Ανάθεσης - Ανάδειξη Αναδόχου	12
Άρθρο 15	Εγγύηση συμμετοχής στο διαγωνισμό	12
Άρθρο 16	Χορήγηση προκαταβολής – Ρήτρα Πρόσθετης Καταβολής (Πριμ)	13
Άρθρο 17	Εγγυήσεις καλής εκτέλεσης του έργου – Όριο ποσοστού έκπτωσης για πρόσθετη εγγύηση καλής εκτέλεσης	13
Άρθρο 18	Ημερομηνία λήξης της προθεσμίας παραλαβής των προσφορών	13
Άρθρο 19	Χρόνος ισχύος προσφορών	14
Άρθρο 20	Δημοσιότητα – Δαπάνες δημοσίευσης	14
ΚΕΦΑΛΑΙΟ Γ΄		
Άρθρο 21	Δικαιούμενοι συμμετοχής στο διαγωνισμό	15
Άρθρο 22	Επαγγελματικά προσόντα	15
Άρθρο 23	Δικαιολογητικά	16
Άρθρο 24	Περιεχόμενο Φακέλου Προσφοράς	18
ΚΕΦΑΛΑΙΟ Δ΄		
Άρθρο 25	Διάφορα	20

ΚΕΦΑΛΑΙΟ Α΄

Άρθρο 1: Κύριος του Έργου - Προϊσταμένη Αρχή – Διευθύνουσα Υπηρεσία

- 1.1 Εργοδότης – Κύριος του Έργου είναι το Ελληνικό Δημόσιο.²
- 1.2 Φορέας κατασκευής του έργου είναι η Δ.Τ.Ε.³
- 1.3 Προϊστάμενη Αρχή είναι η ΔΙΕΥΘΥΝΣΗ ΤΕΧΝΙΚΩΝ ΕΡΓΩΝ⁴ σύμφωνα με τις ισχύουσες μέχρι σήμερα διατάξεις περί αποφαινομένων οργάνων και το Ν.3852/10.

Οδός :
Ταχ.Κωδ. :
Τηλ. :
Telefax :
E-mail⁵ :

προς την οποία οι διαγωνιζόμενοι θα απευθύνουν την αλληλογραφία τους και θα καταθέσουν τα ένδικα μέσα (τα προβλεπόμενα από τις κείμενες διατάξεις κατά το στάδιο δημοπράτησης του έργου) που ενδεχομένως θα ασκήσουν.

- 1.4 Διευθύνουσα / Επιβλέπουσα Υπηρεσία για την κατασκευή του έργου, είναι το τμήμα Συγκοινωνιακών Έργων της Δ/νσης Τεχνικών Έργων.
Η δημοπρασία θα διενεργηθεί στη Δ/ση Τεχνικών Έργων στις _____ και ώρα 10 π.μ.⁶
- 1.5
- «Ενδιαφερόμενος / Υποψήφιος» είναι η Εργοληπτική Επιχείρηση (Εργ. Επ.) που έχει το εκ του νόμου δικαίωμα και προτίθεται να λάβει μέρος στην παρούσα δημοπρασία.
 - «Προσφέρων / διαγωνιζόμενος» είναι κάθε Εργ. Επ. ή Κ/ξία που έχει υποβάλλει προσφορά στην παρούσα δημοπρασία.
 - «Ανάδοχος / εργολάβος» είναι η Εργ. Επ. ή Κοινοπραξία που συνάπτει σύμβαση εκτέλεσης με τον κύριο του έργου.
 - «Τιμολόγιο Έργου» ή «Τιμολόγιο Προσφοράς» ή «Τιμολόγιο» ή «Συμβατικό Τιμολόγιο» είναι το Τιμολόγιο Μελέτης της

² Το νομικό πρόσωπο για λογαριασμό του οποίου κατασκευάζεται το έργο (άρθρο 1 παράγραφος 7α Ν. 3669/08 (ΚΔΕ), π.χ. το Δημόσιο, ο Δήμος, η Νομαρχιακή Αυτοδιοίκηση, η δημοτική επιχείρηση κ.ο.κ.. Εφόσον αναθέτουσα αρχή είναι το Δημόσιο, να γίνεται ειδικότερος προσδιορισμός (π.χ. Ελληνικό Δημόσιο/Υπουργείο ΠΕ.ΧΩ.Δ.Ε./Γ.Γ.Δ.Ε./Διεύθυνση Οδικών έργων (Δ1)) ή Ελληνικό Δημόσιο/Περιφέρεια Πελοποννήσου/Δ.Δ.Ε. κ.ο.κ.

³ Η αρμόδια αρχή που έχει την ευθύνη παραγωγής του έργου και στην οποία ανήκουν η Προϊσταμένη Αρχή και η Διευθύνουσα Υπηρεσία.

⁴ Επισημαίνεται, όσον αφορά τους ΟΤΑ Α΄ Βαθμού, ότι Προϊσταμένη Αρχή στα έργα τους είναι η Δημοτική Επιτροπή εκτός ορισμένων εξαιρετικών περιπτώσεων που είναι το Δημοτικό Συμβούλιο (βλέπετε άρθρο 3 παρ. 5 π.δ. 171/87, σε συνδυασμό με ν. 3463/06 (ΔΚΚ) άρθρο 103 παρ. 3 σε συνδυασμό με παρ. 5. Να τίθεται ειδικώς ποια ακριβώς είναι η Π.Α. στο συγκεκριμένο έργο.

⁵ Εφόσον υπάρχει.

⁶ Π.χ. στο Δημομαρχιακό κατάστημα του Δήμου.

υπηρεσίας με τις τιμές μονάδος μειωμένες κατά το ποσοστό έκπτωσης που προσφέρει ο ανάδοχος κατά το διαγωνισμό.

- Κωδικοποίηση Νομοθεσίας Δημοσίων Έργων (ΚΔΕ) είναι ο ν. 3669/2008 (ΦΕΚ Α' 116)

- 1.6** Αν η Δ.Υ. ή Π.Α. μεταστεγαστούν κατά τη διάρκεια της διαδικασίας ανάθεσης ή εκτέλεσης του έργου, θα γνωστοποιήσουν άμεσα τη νέα τους διεύθυνση στους υποψηφίους ή στον ανάδοχο αντίστοιχα και από το ενδεχόμενο αυτό γεγονός δεν προκύπτει οποιαδήποτε ακυρότητα ή άλλη δυσμενής συνέπεια στη διαδικασία της ανάθεσης ή εκτέλεσης της υπόψη σύμβασης.

Άρθρο 2: Παραλαβή τευχών

- 2.1** Το έντυπο οικονομικής προσφοράς⁷, που θα συμπληρωθεί από τους διαγωνιζόμενους και τα τεύχη δημοπράτησης που αναφέρονται στο άρθρο 5 (παρ. 2) με στοιχεία 2, 4, 5, 6, 7 και 8, διατίθενται από τη **Δ/νση Τεχνικών Έργων**, οδός:, Πληροφορίες: **Γραμματεία**, τηλ.:

Τα στοιχεία αυτά χορηγούνται στους ενδιαφερόμενους από την αρχή που διεξάγει το διαγωνισμό μέχρι και τη / /2012⁸. Εφόσον ζητηθούν εμπρόθεσμα χορηγούνται το αργότερο εντός της επόμενης εργάσιμης ημέρας από την υποβολή της αίτησης χορήγησης. Για την παραλαβή των τευχών, οι ενδιαφερόμενοι καταβάλλουν τη δαπάνη αναπαραγωγής τους, που ανέρχεται σε **εβδομήντα (70) ΕΥΡΩ**, εκτός αν αναλάβουν την αναπαραγωγή των τευχών με δική τους δαπάνη και επιμέλεια.

- 2.2** Οι ενδιαφερόμενοι μπορούν ακόμα, τηρουμένης της ανωτέρω προθεσμίας, να λάβουν γνώση των υπόλοιπων στοιχείων και υπαρχουσών μελετών, ερευνών κ.λ.π., στα γραφεία της αρχής που διεξάγει το διαγωνισμό κατά τις εργάσιμες ημέρες και ώρες. Μπορούν επίσης να λάβουν αντίγραφα αυτών με δαπάνες και φροντίδα τους.

Άρθρο 3: Προϋποθέσεις έγκυρης και παραδεκτής συμμετοχής στο διαγωνισμό – Τρόπος υποβολής φακέλου προσφοράς

- 3.1** Για την **έγκυρη και παραδεκτή** συμμετοχή στο διαγωνισμό, οι ενδιαφερόμενοι καταθέτουν στην Επιτροπή Διαγωνισμού, την ημερομηνία που ορίζεται στο άρθρο 18, το φάκελο της προσφοράς τους σύμφωνα με τις κείμενες διατάξεις και τις απαιτήσεις των άρθρων 23 και 24 της παρούσας.

- 3.2** Ο φάκελος προσφοράς (η προσφορά) συνίσταται σε δύο ξεχωριστούς φακέλους, το φάκελο των δικαιολογητικών συμμετοχής και το φάκελο της οικονομικής προσφοράς. Οι φάκελοι **αναγράφουν στο εξωτερικό τους μέρος** τον τίτλο του έργου, την επωνυμία, τη διεύθυνση (οδός, αριθμός, Τ.Κ., πόλη, τηλέφωνο, fax και ενδεχομένως, εφόσον υπάρχει, e-mail) του προσφέροντος/Διαγωνιζόμενου και τα στοιχεία όλων των μελών, σε περίπτωση κοινοπραξίας. Ο ένας φάκελος περιέχει τα δικαιολογητικά συμμετοχής (με την ένδειξη στο εξωτερικό του «ΦΑΚΕΛΟΣ

⁷ Εφόσον προβλέπεται η χορήγηση τέτοιου εντύπου κατά τις διατάξεις του άρθρου 17 παρ. 9 του Ν. 3669/08 (ΚΔΕ) και ανάλογα με το σύστημα υποβολής προσφορών (βλέπ. Άρθρο 6 παρ. 2 του Ν. 3669/08 (ΚΔΕ), π.χ. στο άρθρο 5 του Ν. 3669/08 (ΚΔΕ), είναι προαιρετική η χορήγηση τέτοιου υποδείγματος, ενώ στα άρθρα 6 και 7 είναι υποχρεωτική.

⁸ Τίθεται συγκεκριμένη ημέρα. Αφού οι δημοπρασίες διενεργούνται πλέον ημέρα Τρίτη (βλέπετε άρθρο 22 παρ. 1 του Ν. 3669/08 (ΚΔΕ), η προηγούμενη Πέμπτη και αν αυτή είναι αργία, η προηγούμενη εργάσιμη.

ΔΙΚΑΙΟΛΟΓΗΤΙΚΩΝ ΣΥΜΜΕΤΟΧΗΣ» και ο άλλος την οικονομική προσφορά (με την ένδειξη «ΦΑΚΕΛΟΣ ΟΙΚΟΝΟΜΙΚΗΣ ΠΡΟΣΦΟΡΑΣ»).

Ελλείψεις στην αναγραφή των ανωτέρω (εξωτερικών) στοιχείων συμπληρώνονται κατά την κατάθεση της προσφοράς και δεν αποτελούν λόγο αποκλεισμού των υποψηφίων.

Ο φάκελος που περιέχει την οικονομική προσφορά είναι απαραίτητα και επί ποινή αποκλεισμού σφραγισμένος, δηλαδή κλεισμένος με τρόπο που δε μπορεί να ανοιχθεί χωρίς να καταστεί τούτο αντιληπτό.

3.3 Οι ημεδαπές εργοληπτικές επιχειρήσεις καταθέτουν το φάκελο προσφοράς **ιδιοχέρως** στην Επιτροπή του Διαγωνισμού, σύμφωνα με τις διατάξεις του άρθρου 22 παρ. 2 του Ν. 3669/08 (ΚΔΕ). Έχουν **δικαίωμα να υποβάλλουν την προσφορά**, ανάλογα με τη **νομική μορφή** του διαγωνιζόμενου:

- σε περίπτωση **μεμονωμένης ατομικής επιχείρησης** ο ίδιος ο ατομικός εργολήπτης,
- σε περίπτωση **μεμονωμένης Ο.Ε. ή Ε.Ε.** ο νόμιμος εκπρόσωπος της εταιρείας ή εξουσιοδοτημένος ομόρρυθμος εταίρος της Εργ. Επ.,
- σε περίπτωση **μεμονωμένης Ε.Π.Ε.** ο εξουσιοδοτημένος επί τούτω διαχειριστής της,
- σε περίπτωση **μεμονωμένης Α.Ε.** εξουσιοδοτημένο μέλος του Δ.Σ.,
- Σε περίπτωση **Κοινοπραξίας εργοληπτικών επιχειρήσεων** είτε α) ο κοινός εκπρόσωπος (που πρέπει να είναι ένας εκ των κοινοπρακτούντων, διορισμένος με συμβολαιογραφικό πληρεξούσιο) των κοινοπρακτουςών Εργ. Επ. είτε β) **όλοι οι κοινοπρακτούντες μαζί**, ο καθένας εκπροσωπούμενος ή αντιπροσωπευόμενος κατά τα παραπάνω.

Απαγορεύεται η εκπροσώπηση δύο ή περισσότερων διαγωνιζομένων από το ίδιο φυσικό πρόσωπο.

3.4 Προσφορές **εκπρόθεσμες για οποιοδήποτε λόγο είναι απαράδεκτες** και επιστρέφονται χωρίς να ανοιχτούν. Η ανεπιφύλακτη παραλαβή της προσφοράς από τον εκπροθέσμως υποβάλλοντα τεκμαίρεται ως αποδοχή του αποκλεισμού και παραίτηση από το δικαίωμα δικαστικής αμφισβήτησης της πράξης της Επιτροπής Διαγωνισμού.

Αν ο ενδιαφερόμενος **διαφωνεί** με το εκπρόθεσμο και δηλώσει **ρητά** στον Πρόεδρο της Ε.Δ. ότι θα καταθέσει σχετική **ένσταση**, ο φάκελος της εκπρόθεσμης προσφοράς **παραλαμβάνεται και ανοίγεται** με τις υπόλοιπες προσφορές. Η Ε.Δ. σημειώνει στο πρακτικό της στην περίπτωση αυτή την εκπρόθεσμη υποβολή (ακριβή ώρα που περιήλθε η προσφορά στην κατοχή της) και την απορρίπτει ως απαράδεκτη.

Η ίδια διαδικασία τηρείται και σε κάθε περίπτωση που η Επιτροπή Διαγωνισμού θεωρεί ότι η προσφορά είναι **απαράδεκτη**.

Άρθρο 4: Διαδικασία κατάθεσης και εξέτασης των προσφορών

4.1 Παραλαβή και εξέταση των φακέλων προσφοράς

α) Η Επιτροπή Διαγωνισμού (Ε.Δ.) συνέρχεται σε δημόσια συνεδρίαση, μισή ώρα πριν την ώρα λήξης της προθεσμίας του άρθρου 18 της παρούσας. Κηρύσσεται η έναρξη της παραλαβής των προσφορών, παραλαμβάνονται οι φάκελοι προσφοράς, που κατατίθενται ενώπιόν της και κηρύσσεται η λήξη της παραλαβής, σύμφωνα με την παράγραφο 5 του άρθρου 22 του Ν. 3669/08 (ΚΔΕ), δηλαδή μετά την επέλευση της ώρας 10.00, ο Πρόεδρος ανακοινώνει τη λήξη του χρόνου, περιμένει λίγα λεπτά (2-3) και κηρύσσει τη λήξη της παραλαβής. Ο Πρόεδρος της Επιτροπής Διαγωνισμού επικοινωνεί με την υπηρεσία του πρωτοκόλλου για να

διαπιστώσει αν έχουν αφιχθεί ταχυδρομικώς προσφορές κατά την παρ. 3.4 (σημειώνεται ότι στο πρωτόκολλο αναγράφεται η ώρα και ημέρα άφιξης, σημειώνεται πάνω στο φάκελο και μονογράφεται από τον υπεύθυνο υπάλληλο) και, σε καταφατική περίπτωση, μεταβαίνει μέλος της, κατ' εντολή του προέδρου της και παραλαμβάνει τις προσφορές για να τηρηθεί η υπόλοιπη διαδικασία του διαγωνισμού.

β) Η παραλαβή και εξέταση των προσφορών στην ανοιχτή διαδικασία γίνεται από την Επιτροπή Διαγωνισμού αυθημερόν, σε δημόσια συνεδρίαση και σε ενιαίο στάδιο, το οποίο περιλαμβάνει τον έλεγχο των δικαιολογητικών συμμετοχής, την αποσφράγιση και τον έλεγχο των οικονομικών προσφορών και την υποβολή του πρακτικού της για το αποτέλεσμα της δημοπρασίας.

γ) Για κάθε φάκελο προσφοράς που κατατίθεται ενώπιόν της από ημεδαπή επιχείρηση, η Επιτροπή Διαγωνισμού καταγράφει (με βάση το επιδεικνυόμενο σχετικό έγγραφο) **τα στοιχεία του προσώπου που τον υποβάλλει (τουλάχιστον** ονοματεπώνυμο και αριθμό ταυτότητας ή συναφούς εγγράφου που πιστοποιεί την ταυτότητά του). Τέτοια καταγραφή δεν γίνεται σε περίπτωση ταχυδρομικής αποστολής της προσφοράς.

Σε περίπτωση που η **νομιμοποίηση** του υποβάλλοντος το φάκελο προσώπου αμφισβητείται, ο φάκελος παραλαμβάνεται και η τελική απόφαση λαμβάνεται κατά τον έλεγχο των δικαιολογητικών συμμετοχής, μετά το άνοιγμα και την καταγραφή των οικονομικών προσφορών.

δ) Οι φάκελοι που περιέχουν τα δικαιολογητικά συμμετοχής ανοίγονται από την Επιτροπή, η οποία **καταγράφει** στο πρακτικό τα έγγραφα και δικαιολογητικά που περιέχονται στο φάκελο (χωρίς ταυτόχρονα να ελέγχει το νομότυπο και την πληρότητά τους), μονογράφονται τα έγγραφα αυτά, **ελέγχει την πρωτότυπη βεβαίωση εγγραφής** στο Μ.Ε.Ε.Π. και την επιστρέφει αμέσως, αφού πρώτα διαπιστώσει ότι στο φάκελο υπάρχει αντίγραφο αυτής, το οποίο επικυρώνει αν δεν είναι ήδη επικυρωμένο.

Στη συνέχεια αποσφραγίζονται οι οικονομικές προσφορές, μονογράφονται από τον Πρόεδρο και τα μέλη της Ε.Δ. και ανακοινώνονται τα επιμέρους στοιχεία τους για κάθε διαγωνιζόμενο. **Όλες** οι οικονομικές προσφορές καταχωρούνται, μετά από λογιστικό έλεγχο και τις τυχόν αναγκαίες διορθώσεις⁹, σε πίνακα κατά τη σειρά μειοδοσίας (αρχίζοντας από τη μικρότερη προσφορά), ο οποίος υπογράφεται από τα μέλη της Ε.Δ. και αποτελεί μέρος του πρακτικού της.

ε) Κατόπιν η Ε.Δ., ξεκινώντας από τον πρώτο μειοδότη και ακολουθώντας τη σειρά μειοδοσίας, διαπιστώνει **α)** αν το πρόσωπο που κατέθεσε την προσφορά της επιχείρησης στο συγκεκριμένο διαγωνισμό έχει το σχετικό δικαίωμα σύμφωνα με την παρ. 3.3 της παρούσας **β)** ελέγχει την έγκυρη συμμετοχή των διαγωνιζομένων, **γ)** το δικαίωμα συμμετοχής τους στο διαγωνισμό (σύμφωνα με το άρθρο 21 της παρούσας) και **δ)** την εκπλήρωση των όρων του

⁹ Σκοπός του λογιστικού ελέγχου είναι να αποφεύγεται κατά το δυνατόν η εσφαλμένη κατάταξη των διαγωνιζομένων στη σειρά με την οποία ελέγχονται τα δικαιολογητικά τους.

άρθρου 22 της παρούσας, με βάση τα δικαιολογητικά και το περιεχόμενο του φακέλου, σύμφωνα με τα άρθρα 23 και 24 της παρούσας.

στ) Στη συνέχεια η Ε.Δ. ελέγχει το **παραδεκτό των οικονομικών προσφορών** κατά την ίδια σειρά, σύμφωνα με τις διατάξεις του Ν. 3669/08 (ΚΔΕ), και ανάλογα με το εφαρμοζόμενο σύστημα υποβολής προσφορών. Κατά τη διαδικασία αυτή, ελέγχει την **πληρότητα των υπογραφών** και μονογραφών (κατά τα ειδικότερα αναφερόμενα στο άρθρο 22 παρ. 6-8 του Ν. 3669/08 (ΚΔΕ), στην Οικονομική Προσφορά των διαγωνιζόμενων και παρακρατεί τα **μηχανόσημα** του άρθρου 24.1 παρ. 6 της παρούσας, τα οποία ο Πρόεδρος διαγράφει θέτοντας επ' αυτών τη σχετική **σφραγίδα διαγραφής**. Ελέγχεται κατόπιν, κατά το **άρθρο 24.2** της παρούσας, η **ορθότητα συμπλήρωσης** του Εντύπου Οικονομικής Προσφοράς των διαγωνιζόμενων, η αριθμητική και η ολόγραφη αναγραφή του ενιαίου ποσοστού έκπτωσης που εκφράζεται σε ακέραιες μονάδες επί τοις εκατό (%).¹⁰

ζ) Για την εφαρμογή του **ελέγχου ομαλότητας**, χρησιμοποιείται από την Επιτροπή Διαγωνισμού (Ε.Δ.) η μέση έκπτωση προσφοράς (Εμ), που υπολογίζεται στο τέλος του Εντύπου Οικονομικής Προσφοράς από τους διαγωνιζόμενους, όπως αυτή (τυχόν) διορθώνεται από την Ε.Δ., σύμφωνα με τα οριζόμενα κατωτέρω. Για τον έλεγχο του ορθού υπολογισμού της Εμ από τους διαγωνιζόμενους, η Ε.Δ. ελέγχει τις δαπάνες εργασιών μετά της έκπτωσης, το Γενικό Άθροισμα Δαπανών κατά την προσφορά (Σπ), το ποσό που αναλογεί στα Γ.Ε. & Ο.Ε. και το Σύνολο Εργασιών με Γ.Ε. & Ο.Ε. κατά την προσφορά, ενώ η μέση έκπτωση προσφοράς (Εμ), θα πρέπει να υπολογίζεται με την αναγκαία στρογγύλευση, ώστε να προκύπτει ο μειοδότης. **Σημειώνεται** ότι τα όρια ομαλότητας **δε στρογγυλοποιούνται**.

η) Η διαδικασία **ολοκληρώνεται αυθημερόν**. Αν ο έλεγχος δε μπορεί να περατωθεί την ίδια ημέρα, λόγω του μεγάλου αριθμού των διαγωνιζομένων, η Ε.Δ. οφείλει να ολοκληρώσει αυθημερόν τον έλεγχο τουλάχιστον των δέκα πρώτων διαγωνιζομένων, ακολουθώντας τη σειρά μειοδοσίας. Ο έλεγχος των υπόλοιπων προσφορών μπορεί στην περίπτωση αυτή να συνεχιστεί τις αμέσως επόμενες ημέρες, εκτός αν υφίσταται σπουδαίος λόγος για την αναβολή του σε ημέρα και ώρα που ανακοινώνεται με τοιχοκόλληση στον πίνακα ανακοινώσεων της Υπηρεσίας. Τα δικαιολογητικά και οι προσφορές, που δεν ελέγχθηκαν, φυλάσσονται με ευθύνη του Προέδρου της Ε.Δ. Η εφαρμογή της διαδικασίας καταγράφεται στο Πρακτικό της Ε.Δ.

θ) Μετά την ολοκλήρωση του ελέγχου για το σύνολο των διαγωνιζομένων, η Ε.Δ. απορρίπτει τις προσφορές που κρίνει αιτιολογημένα **απαράδεκτες** (με αναγραφή στο Πρακτικό) και καταρτίζει πίνακα των διαγωνιζομένων, που οι προσφορές τους κρίθηκαν παραδεκτές. Ακολουθεί **ανακοίνωση του Προέδρου της Ε.Δ.**, σε πίνακα της υπηρεσίας, στην οποία διεξάγονται οι ανοικτές συνεδριάσεις της, με την οποία γνωστοποιείται στους διαγωνιζομένους ότι μπορούν να λάβουν γνώση του πρακτικού και να υποβάλουν (ενδεχομένως) ένσταση κατ' αυτού μέσα σε πέντε (5)

¹⁰ Σύμφωνα με τις παραγράφους 4 και 5 του άρθρου 6 του Ν. 3669/08 (ΚΔΕ), αν το σύστημα προσφοράς είναι του **άρθρου 6**. Εφόσον επιλέχθηκε από την Π.Α. το σύστημα του **άρθρου 5 του Ν. 3669/08 (ΚΔΕ)**, (ενιαία έκπτωση) ελέγχεται η αριθμητική και η ολόγραφη αναγραφή του ενιαίου ποσοστού έκπτωσης. Στο άρθρο αυτό της Διακήρυξης γίνονται οι αναγκαίες προσαρμογές, **ανάλογα με το σύστημα δημοπράτησης** που εφαρμόζεται. Επίσης αν έχει επιλεγεί το σύστημα υποβολής προσφορών του **άρθρου 7 ή του άρθρου 9** του Ν. 3669/08 (ΚΔΕ), να γίνουν οι αναγκαίες προσαρμογές στο τεύχος της Διακήρυξης.

ημέρες από την ανωτέρω ανακοίνωση. Για την ημέρα και ώρα της ανάρτησης συντάσσεται αυθημερόν, με επιμέλεια του Προέδρου της Επιτροπής, σχετική **πράξη**, που υπογράφεται από όλα τα μέλη της. Η πενήνήμερη προθεσμία υποβολής ενστάσεων αρχίζει την επόμενη της ανάρτησης ημέρα. Η Ε.Δ. είναι υποχρεωμένη να επιτρέψει την πρόσβαση των διαγωνιζομένων στα έγγραφα που υποβλήθηκαν στο διαγωνισμό, με επιτόπιο έλεγχο των εγγράφων και λήψη φωτοαντιγράφων των απαραίτητων κατά τους ίδιους εγγράφων με δαπάνες τους, κατά το άρθρο 5 του ν. 2690/99. Οι ενστάσεις απευθύνονται στην Προϊσταμένη Αρχή, υποβάλλονται στο πρωτόκολλο της υπηρεσίας που διεξάγει το διαγωνισμό και γνωστοποιούνται με μέριμνα της υπηρεσίας αυτής στον Πρόεδρο της Ε.Δ.

ι) Αν δεν υποβληθούν ενστάσεις κατά του πρακτικού, η Ε.Δ. ολοκληρώνει το έργο της και υποβάλλει το πρακτικό για το αποτέλεσμα της δημοπρασίας στην Προϊσταμένη Αρχή, η οποία εγκρίνει το αποτέλεσμα και κατακυρώνει στο μειοδότη, επιφυλασσομένων των διατάξεων του άρθρου 27 του Ν. 3669/08 (ΚΔΕ). Αν υποβληθούν ενστάσεις, η Επιτροπή Διαγωνισμού συντάσσει γνωμοδότηση την οποία και διαβιβάζει, (μαζί με τις ενστάσεις, το πρακτικό της και τα έγγραφα των φακέλων στα οποία οι ενστάσεις στηρίζονται) στην Προϊσταμένη Αρχή, η οποία αποφαινεται επί των ενστάσεων και εν συνεχεία (στην ίδια ή και διαφορετική απόφαση) εγκρίνει το αποτέλεσμα. Η απόφαση αυτή **κοινοποιείται κατά το άρθρο 4. 2γ´**.

4.2 Έγκριση αποτελέσματος της Δημοπρασίας – Πρόσκληση για υπογραφή σύμβασης

α) Η Προϊσταμένη Αρχή αποφασίζει και εγκρίνει ή ακυρώνει συνολικά ή μερικά το αποτέλεσμα της δημοπρασίας, σύμφωνα με τις διατάξεις του άρθρου 27 του Ν. 3669/08 (ΚΔΕ)¹¹. Αν, μετά την εκδίκαση τυχόν ενστάσεων, υφίστανται έγκυρες οικονομικές προσφορές που **ταυτίζονται απόλυτα** διενεργείται **δημόσια κλήρωση** από την Προϊσταμένη Αρχή, κατόπιν προσκλήσεως των Εργ. Επ. που υπέβαλαν τις ίδιες προσφορές (οι οποίες δικαιούνται να παρίστανται στη διαδικασία), με τρόπο που να διασφαλίζει τη διαφάνεια της διαδικασίας.

Η απόφαση έγκρισης του αποτελέσματος (κατακύρωσης) **κοινοποιείται** στους διαγωνιζόμενους εκτός του μειοδότη. Μετά προσκαλείται ο μειοδότης κατά τις διατάξεις του άρθρου 26 παρ. 2 του Ν. 3669/08 (ΚΔΕ), να προσκομίσει μέσα σε προθεσμία τουλάχιστον δέκα (10) ημερών, ισχύουσα βεβαίωση εγγραφής στο μητρώο (εφόσον η αρχικώς προσκομισθείσα έπαυσε να ισχύει) και επικαιροποιημένα τα δικαιολογητικά της παρ. 23.2.1 της παρούσας, εφόσον έχει λήξει ο χρόνος ισχύος των αρχικώς προσκομισθέντων¹², καθώς και τα δικαιολογητικά των παρ. 23.2.4 (πιστοποιητικά έναντι των οποίων υποβλήθηκε υπεύθυνη δήλωση) και παρ. 24.1.5 (περί ονομαστικοποίησης των μετοχών).

Σε κάθε περίπτωση (ακόμα δηλαδή κι αν ισχύει το αρχικώς προσκομισθέν ή η Ενημερότητα Πτυχίου) προσκομίζεται νέο πιστοποιητικό περί μη κήρυξης σε πτώχευση, εκκαθάριση, αναγκαστική διαχείριση, με ημερομηνία έκδοσης μεταγενέστερη της ημερομηνίας κοινοποίησης της σχετικής πρόσκλησης της Προϊσταμένης Αρχής.

Επίσης προσκομίζονται και ελέγχονται τα αποδεικτικά φορολογικής και ασφαλιστικής ενημερότητας, αν από την Ενημερότητα Πτυχίου που τυχόν

¹¹ Υπογραμμίζεται η παρ. 2 του άρθρου 27 του Ν. 3669/08 (ΚΔΕ), κατά την οποία, για την ακύρωση διαγωνισμού λόγω μη ικανοποιητικών προσφορών απαιτείται η γνωμοδότηση Τεχνικού Συμβουλίου του οικείου Υπουργείου ή της Περιφέρειας.

¹² Εφόσον συμμετέχουν (σε κοινοπραξία) και επιχειρήσεις ημεδαπές, χωρίς ενημερότητα πτυχίου, προσκομίζουν για επανέλεγχο τα στοιχεία της παρ. 23.2.2 (β), (γ) και (ε)

προσκομίστηκε στο διαγωνισμό προκύπτει ότι κατά την ημέρα του διαγωνισμού ή την ημέρα διεξαγωγής του ελέγχου των δικαιολογητικών του αναδόχου είχε (ή έχει αντίστοιχα) λήξει ο χρόνος ισχύος των προσκομισθέντων για την έκδοσή της. Από τα ως άνω αποδεικτικά **πρέπει να αποδεικνύεται** ότι ο ανάδοχος ήταν ενήμερος φορολογικά και ασφαλιστικά και κατά την ημέρα του διαγωνισμού, σύμφωνα με την υποβληθείσα υπεύθυνη δήλωσή του. Τα στοιχεία ελέγχονται από την Προϊσταμένη Αρχή και, εφόσον δεν έχουν εκλείψει οι προϋποθέσεις συμμετοχής στο διαγωνισμό, κοινοποιείται η εγκριτική του αποτελέσματος του διαγωνισμού απόφαση στο μειοδότη (σύναψη σύμβασης), με πρόσκληση για την υπογραφή της σύμβασης κατά το άρθρο 30 του ν. 3669/08 προσκομίζοντας μεταξύ των άλλων που προβλέπονται από τα συμβατικά τεύχη και τις απαιτούμενες εγγυητικές επιστολές καλής εκτέλεσης.

β) Αν τα ζητούμενα δικαιολογητικά δεν προσκομιστούν εμπρόθεσμα ή αν τα προσκομισθέντα (μετά και τις τυχόν διευκρινίσεις και συμπληρώσεις) είναι ελλιπή ή αν δεν υφίστανται πλέον οι απαιτούμενες προϋποθέσεις καταλληλότητας του μειοδότη, η Προϊσταμένη Αρχή ανακαλεί την απόφαση κατακύρωσης και εγκρίνει την ανάθεση της κατασκευής στην αμέσως επόμενη, κατά σειρά μειοδοσίας, Εργοληπτική Επιχείρηση ή Κοινοπραξία, επαναλαμβάνοντας τη διαδικασία με τους ίδιους όρους και προϋποθέσεις και ούτω καθ' εξής. Η Προϊσταμένη Αρχή είναι υποχρεωμένη να γνωστοποιήσει στο δεύτερο μειοδότη την έκβαση του επανελέγχου των δικαιολογητικών του πρώτου μειοδότη, πριν την κοινοποίηση της απόφασης έγκρισης του αποτελέσματος στο μειοδότη.

γ) Η απόφαση έγκρισης του αποτελέσματος, όπως και οι λοιπές αποφάσεις, που λαμβάνονται κατ' εφαρμογήν του άρθρου 27 του Ν. 3669/08 (ΚΔΕ), κοινοποιούνται στους διαγωνιζόμενους ταχυδρομικώς με απόδειξη ή με fax, κατά την κρίση της υπηρεσίας. Αν η ισχύς της προσφοράς του μειοδότη έχει λήξει και δε συμφωνεί στην παράταση ισχύος της, προς το σκοπό σύναψης της σύμβασης, η Προϊσταμένη Αρχή απευθύνεται στο δεύτερο κατά σειρά μειοδότη, στον οποίο κατακυρώνει το διαγωνισμό, αν αυτός συμφωνεί στην παράταση και ούτω καθεξής.

Άρθρο 5: Σύμβαση-Συμβατικά τεύχη

- 5.1** Σχετικά με την υπογραφή της σύμβασης, ισχύουν τα προβλεπόμενα στο άρθρο 30 (παρ. 5 – 10) και 39 του Ν. 3669/08 (ΚΔΕ).
- 5.2** Τα συμβατικά τεύχη και στοιχεία, με βάση τα οποία θα εκτελεστεί το προς ανάθεση έργο, είναι τα αναφερόμενα παρακάτω. Σε περίπτωση ασυμφωνίας των περιεχομένων σ' αυτά όρων, η σειρά ισχύος αυτών καθορίζεται ως κατωτέρω:

1. Το συμφωνητικό.
2. Η παρούσα Διακήρυξη.
3. Η Οικονομική Προσφορά.
4. Το Τιμολόγιο Μελέτης.
5. Η Ειδική Συγγραφή Υποχρεώσεων (Ε.Σ.Υ.)
6. Οι Τεχνικές Προδιαγραφές και τα Παραρτήματα τους, Τ.Σ.Υ.
7. Η Τεχνική Περιγραφή (Τ.Π.)
8. Ο Προϋπολογισμός Μελέτης.
9. Οι εγκεκριμένες μελέτες, που θα χορηγηθούν στον ανάδοχο από την υπηρεσία και οι εγκεκριμένες τεχνικές μελέτες, που θα συνταχθούν από τον Ανάδοχο, αν προβλέπεται η περίπτωση αυτή από τα συμβατικά τεύχη ή προκύπτει κατά τις ισχύουσες διατάξεις περί τροποποίησης των μελετών του έργου.
10. Το Χρονοδιάγραμμα/Πρόγραμμα κατασκευής των έργων, όπως αυτό τελικά θα εγκριθεί από την Υπηρεσία.

- 5.3** Επίσης έχουν συμβατική ισχύ, επόμενη των αναφερόμενων στην προηγούμενη παράγραφο:
- (1) Τα εγκεκριμένα ενιαία Τιμολόγια του άρθρου 17 παρ. 4 του Ν. 3669/08 (ΚΔΕ).
 - (2) Οι Ευρωκώδικες.
 - (3) Οι Πρότυπες Τεχνικές Προδιαγραφές (Π.Τ.Π.) του Υ.ΠΕ.ΧΩ.Δ.Ε. (ή του τ. Υ.Δ.Ε.).
 - (4) Οι προδιαγραφές ΕΛ.Ο.Τ. και Ι.Σ.Ο.

Άρθρο 6: Γλώσσα διαδικασίας

6.1 Επίσημη γλώσσα της διαδικασίας είναι η **Ελληνική** και όλα τα στοιχεία αυτής, καθώς και κάθε έγγραφο της Υπηρεσίας, θα είναι συντεταγμένα στην Ελληνική γλώσσα. Επικρατούσα διατύπωση είναι πάντοτε η Ελληνική. Οι τυχόν ενστάσεις θα υποβάλλονται στην Ελληνική.

6.2 Οι έγγραφες και προφορικές συνεννοήσεις μεταξύ των υπηρεσιών που εμπλέκονται στην ανάθεση και εκτέλεση του έργου, των υποψηφίων, των διαγωνιζομένων και του αναδόχου διεξάγονται στην Ελληνική γλώσσα.

Άρθρο 7: Εφαρμοστέα νομοθεσία

Για τη δημοπράτηση του έργου, την εκτέλεση της σύμβασης και την κατασκευή του, εφαρμόζονται οι διατάξεις των παρακάτω νομοθετημάτων¹³:

7.1 Ο Ν. 3669/2008 «Κύρωση της Κωδικοποίησης της νομοθεσίας κατασκευής δημοσίων έργων» (ΚΔΕ),όπως τροποποιήθηκε και ισχύει μέχρι σήμερα.

7.2 Οι διατάξεις του Ν.3852/2010 «Νέα Αρχιτεκτονική της Αυτοδιοίκησης και της Αποκεντρωμένης Διοίκησης-Πρόγραμμα Καλλικράτης»

7.3 Οι διατάξεις Ν. 1642/86 για το Φ.Π.Α. (Φ.Ε.Κ. Α' 25/86) και το άρθρο 27 του Ν. 2166/93 για κράτηση 6% στο ΤΣΜΕΔΕ (Φ.Ε.Κ. Α' 137/24-8-93)

7.4 Οι σε εκτέλεση των ανωτέρω διατάξεων εκδοθείσες κανονιστικές πράξεις (εφόσον δεν περιλαμβάνονται στην κωδικοποίηση), καθώς και λοιπές διατάξεις που αναφέρονται ρητά ή απορρέουν από τα οριζόμενα στα συμβατικά τεύχη της παρούσας εργολαβίας και γενικότερα κάθε διάταξη (Νόμος, Π.Δ., Υ.Α.) και ερμηνευτική εγκύκλιος που διέπει την ανάθεση και εκτέλεση του έργου της παρούσας σύμβασης, έστω και αν δεν αναφέρονται ρητά παραπάνω.

Άρθρο 8: Χρηματοδότηση του Έργου, Φόροι, Δασμοί, κ.λ.π.- Πληρωμή Αναδόχου

8.1 Το έργο χρηματοδοτείται από πιστώσεις της ΣΑΕΠ και υπόκειται στις κρατήσεις¹⁴ που προβλέπονται για τα έργα αυτά, περιλαμβανομένης και της κράτησης 6% του άρθρου 27 παρ. 34-37 του Ν. 2166/93 (Φ.Ε.Κ. 137 Α' /24-8-93).¹⁵

¹³ Προσθήκες και εν γένει προσαρμογές άρθρων της διακήρυξης (πέραν των όσων ήδη προβλέπονται ρητά στο κείμενο και τις υποσημειώσεις της διακήρυξης), μπορούν να προστίθενται και να περιλαμβάνονται, μόνο εφόσον είναι απόλυτα συμβατές με την ισχύουσα νομοθεσία.

¹⁴ Οι κρατήσεις προσαρμόζονται ανάλογα με το φορέα εκτέλεσης του έργου.

¹⁵ Όταν το έργο συγχρηματοδοτείται και από Κοινοτικούς Πόρους, τούτο να αναγράφεται στη Διακήρυξη.

- 8.2** Τα γενικά έξοδα, όφελος κλπ. του Αναδόχου και οι επιβαρύνσεις από φόρους, δασμούς κ.λ.π. καθορίζονται στο αντίστοιχο άρθρο της Ε.Σ.Υ. Ο Φ.Π.Α. βαρύνει τον Κύριο του Έργου.
- 8.3** Οι πληρωμές θα γίνονται σύμφωνα με το άρθρο 53 του Ν. 3669/08 (ΚΔΕ) και (ενδεχομένως) το αντίστοιχο άρθρο της Ε.Σ.Υ. Η πληρωμή του εργολαβικού τιμήματος θα γίνεται σε ΕΥΡΩ.

Άρθρο 9: Παροχή διευκρινίσεων για το διαγωνισμό

Εφόσον ζητηθούν εγκαίρως συμπληρωματικές πληροφορίες, διευκρινίσεις κ.λ.π. για το διαγωνισμό, αυτές θα παρέχονται από την αρχή που τον διεξάγει, το αργότερο δύο εργάσιμες ημέρες πριν από την ημερομηνία λήξης υποβολής των προσφορών.

Άρθρο 10: Τεκμήριο από τη συμμετοχή στο διαγωνισμό

Η υποβολή προσφοράς στο διαγωνισμό αποτελεί τεκμήριο ότι ο διαγωνιζόμενος έχει λάβει πλήρη γνώση αυτής της διακήρυξης και των λοιπών τευχών δημοπράτησης και γνωρίζει πλήρως τις συνθήκες εκτέλεσης του έργου.

Άρθρο 11: Τίτλος, προϋπολογισμός, τόπος, περιγραφή και ουσιώδη χαρακτηριστικά του έργου

11.1 Τίτλος του έργου:

«ΜΕΛΕΤΗ ΒΕΛΤΙΩΣΗΣ ΟΔΟΥ ΩΛΕΝΗΣ – ΜΑΓΟΥΛΑΣ ΣΤΗΝ ΠΕΡΙΦΕΡΕΙΑΚΗ ΕΝΟΤΗΤΑ ΗΛΕΙΑΣ»

11.2 Προϋπολογισμός του έργου

Ο συνολικός προϋπολογισμός Μελέτης του έργου ανέρχεται σε 350.000,00 Ευρώ και αναλύεται σε ¹⁶:

Δαπάνη Εργασιών: 175.238,28 €

Γενικά έξοδα και Όφελος εργολάβου (Γ.Ε.& Ο.Ε.): 31.542,89 €

Απρόβλεπτα (ποσ.15% επί της δαπάνης εργασιών και Γ.Ε. & Ο.Ε.): 31.017,18 €¹⁷

Απολογιστική αξία ασφάλτου + Γ.Ε.&Ο.Ε. : 46.000,00 €

Αναθεώρηση: 754,50 €

Φόρος Προστιθέμενης Αξίας (23%): 65.447,15 €

11.3 Τόπος εκτέλεσης του έργου

ΔΗΜΟΣ ΩΛΕΝΗΣ Π.Ε. ΗΛΕΙΑΣ

11.4 Περιγραφή και ουσιώδη χαρακτηριστικά του έργου

Η παρούσα εργολαβία αναφέρεται σε εργασίες βελτιώσεων – αποκαταστάσεων που πρόκειται να εκτελεστούν στην οδό Ωλένης - Μαγούλας , για την άρση επικινδυνότητας, τη συντήρηση και την οδική ασφάλεια επί της οδού.

Ειδικότερα, στην παρούσα εργολαβία θα συμπεριληφθούν : κατασκευή ασφαλτικών εργασιών που θα περιλαμβάνουν κατά περίπτωση στις επί μέρους περιοχές των επεμβάσεων: τοπικές εξυγιάνσεις, ασφαλτική συγκολλητική επάλειψη, ασφαλτική ισοπεδωτική στρώση μεταβλητού πάχους, στρώση κυκλοφορίας ασφαλτοτάπητα.

Ιδιαίτερη μέριμνα θα δοθεί τόσο στους ποσοτικούς όσο και στους ποιοτικούς ελέγχους.

Επισημαίνεται ότι, για λόγους διαφάνειας και ίσης μεταχείρισης αυτών που συμμετέχουν στο διαγωνισμό, αλλά και συμμόρφωσης προς τις επιταγές της Κοινοτικής νομοθεσίας και νομολογίας (υπόθεση C-496/99 P / Επιτροπή κατά CAS Succhi di Frutta SpA), το φυσικό και οικονομικό αντικείμενο των δημοπρατούμενων έργων δεν πρέπει να μεταβάλλεται ουσιωδώς κατά τη διάρκεια εκτέλεσης της σύμβασης. Δυνατότητα μεταβολής υφίσταται, μόνο σε **εξαιρετικές περιπτώσεις**, που αναφέρονται ρητά στην Ειδική Συγγραφή Υποχρεώσεων και και εφόσον η μεταβολή δεν προκύπτει από ατέλειες και ελλείψεις της μελέτης, με βάση την οποία δημοπρατήθηκε το έργο.

Ειδικά, η **διαχείριση των «επί έλασσον» δαπανών** θα ακολουθεί τις προβλέψεις της υφιστάμενης νομοθεσίας (άρθρο 57 παρ. 4 Ν. 3669/08 (ΚΔΕ), εφόσον η δυνατότητα χρησιμοποίησής τους

¹⁶ Μπορούν να προστίθενται και άλλα κονδύλια, όπως π.χ. δαπάνη απολογιστικά εκτελούμενων εργασιών.

¹⁷ Ο σκοπός του κονδυλίου των απροβλέπτων καθορίζεται με την παρ. 3 του άρθρου 57 του ν. 3669/08.

αναφέρεται ρητά στη διακήρυξη και τη σύμβαση, με τους ακόλουθους όρους και περιορισμούς:

Δεν επιτρέπεται με τη χρησιμοποίηση των «επί έλασσον» δαπανών:

- να προκαλείται αλλαγή του **«βασικού σχεδίου»** της αρχικής σύμβασης, όπως αυτό περιγράφεται στα συμβατικά τεύχη,
- να θίγεται η πληρότητα, η ποιότητα και η λειτουργικότητα του έργου,
- να καταργείται μια **«ομάδα εργασιών»** της αρχικής σύμβασης,
- να πληρώνονται **νέες εργασίες**, που δεν υπήρχαν στην αρχική σύμβαση,
- να τροποποιούνται οι **προδιαγραφές** του έργου, όπως αυτές περιγράφονται στα συμβατικά τεύχη,
- να προκαλείται αύξηση ή να γίνεται εισαγωγή **νέων συμβατικών δαπανών**, οι οποίες δεν είχαν αποτελέσει αντικείμενο του διαγωνισμού του έργου (π.χ. για το μητρώο έργου, απολογιστικές εργασίες, κλπ).
- Υπό την προϋπόθεση εφαρμογής των προαναφερθέντων περιορισμών, επιτρέπεται η χρησιμοποίηση των «επί έλασσον» δαπανών, **χωρίς περιορισμό** ορίου μεταβολής των εργασιών στο εσωτερικό της αυτής «ομάδας εργασιών», **αλλά:**
- με περιορισμό της μεταβολής (αύξησης ή μείωσης) της συμβατικής δαπάνης μιας «ομάδας εργασιών», **έως το 20% της δαπάνης αυτής και ταυτόχρονα**
- με περιορισμό του συνόλου, αθροιστικά, όλων των μετακινήσεων από «ομάδα εργασιών» σε άλλη «ομάδα εργασιών» **έως το 10% της δαπάνης της αρχικής σύμβασης του έργου.**

Οι ως άνω ποσοτικοί περιορισμοί δεν ισχύουν στην περίπτωση που επέρχονται μόνο μειώσεις ποσοτήτων (και οικονομικού αντικείμενου) μιας σύμβασης (στο πλαίσιο των προβλέψεων του ισχύοντος νομοθετικού πλαισίου), χωρίς να χρησιμοποιούνται τα εξοικονομούμενα ποσά για την αύξηση των ποσοτήτων άλλων εργασιών της σύμβασης.

Άρθρο 12: Προθεσμία εκτέλεσης του έργου

Η συνολική προθεσμία εκτέλεσης του έργου ορίζεται σε **έξι μήνες (6)** και αρχίζει από την ημέρα υπογραφής της σύμβασης¹⁸.

Οι αποκλειστικές και ενδεικτικές τμηματικές προθεσμίες¹⁹ του έργου αναφέρονται στην Ε.Σ.Υ.

¹⁸ Μπορεί η έναρξη της προθεσμίας να ορίζεται διαφορετικά, αν λόγου χάρη δεν προβλέπεται η άμεση έναρξη των εργασιών.

¹⁹ Η παραβίαση των τμηματικών προθεσμιών έχει ως συνέπεια την επιβολή ποινικών ρητρών κατά την παρ. 2 του άρθρου 49 του Ν. 3669/08 (ΚΔΕ), μόνο αν στην ΕΣΥ ρυθμίζεται το θέμα του τρόπου επιβολής.

Άρθρο 13: Διαδικασία επιλογής Αναδόχου - Σύστημα υποβολής οικονομικών προσφορών

- 13.1 Η επιλογή του αναδόχου θα γίνει με «πρόχειρο διαγωνισμό» του άρθρου 3 παρ.(δ) και του άρθρου 29 του Ν. 3669/08 (ΚΔΕ).
- 13.2 Η οικονομική προσφορά των διαγωνιζομένων, θα υποβληθεί με το σύστημα **προσφοράς με επιμέρους ποσοστά έκπτωσης** του άρθρου 6 του Ν. 3669/08 (ΚΔΕ) ²⁰ και με το σύστημα προσφοράς «μειοδοσίας στο ποσοστό οφέλους απολογιστικών εργασιών» του άρθρου 9 του ιδίου νόμου, μόνο όσον αφορά τη δαπάνη της ασφάλτου που ενσωματώνεται στο έργο. ²¹.

Κάθε διαγωνιζόμενος μπορεί να υποβάλει μόνο μία οικονομική προσφορά.

Άρθρο 14: Κριτήριο Ανάθεσης – Ανάδειξη Αναδόχου

Κριτήριο για την ανάθεση της σύμβασης είναι η χαμηλότερη τιμή, όπως ειδικότερα ορίζεται στο άρθρο 26 του Ν. 3669/08 (ΚΔΕ).

Άρθρο 15: Εγγύηση συμμετοχής στο διαγωνισμό

- 15.1 Για την έγκυρη συμμετοχή στο διαγωνισμό κατατίθενται από τους διαγωνιζόμενους, κατά τους όρους του άρθρου 24 του Ν. 3669/08 (ΚΔΕ), εγγυητικές επιστολές συμμετοχής, που ανέρχονται σε ποσοστό 2% επί του προϋπολογισμού της υπηρεσίας, χωρίς αναθεώρηση και Φ.Π.Α.²², ήτοι στο ποσό των 5.675,97 €. Οι εγγυητικές επιστολές απευθύνονται είτε στην υπηρεσία που διεξάγει το διαγωνισμό, είτε στο φορέα κατασκευής, είτε στον κύριο του έργου (όπως οι υπηρεσίες και φορείς αναφέρονται στις παρ. 1.1, 1.2 και 1.3 της παρούσας) και σε περίπτωση διαγωνιζόμενης κοινοπραξίας πρέπει να είναι κοινές υπέρ όλων των μελών της.
- 15.2 Οι εγγυητικές επιστολές αναφέρουν απαραίτητα τα στοιχεία του διαγωνιζόμενου, δηλαδή το ονοματεπώνυμο και πατρώνυμο του ατομικού εργολήπτη, την επωνυμία του νομικού προσώπου (εταιρείας) ή τον τίτλο της Κοινοπραξίας, τον τίτλο του έργου για το οποίο δίδεται η εγγύηση, σαφή παραίτηση του εγγυητή από την ένσταση της διζήσεως μέχρι το παραπάνω ποσό και ανεπιφύλακτη υπόσχεση περί καταβολής του ποσού της εγγύησης, χωρίς καμία ένσταση ή αντίρρηση, μέσα σε **πέντε (5) το πολύ εργάσιμες ημέρες** από τη σχετική ειδοποίηση, κατά τα αναφερόμενα ειδικότερα στις διατάξεις του άρθρου 24 του Ν. 3669/08 (ΚΔΕ) ²³.
- 15.3 Οι εγγυητικές επιστολές συμμετοχής **δεν γίνονται δεκτές**, αν έχουν χρόνο ισχύος μικρότερο των 6 (έξι) μηνών, από την ημερομηνία δημοπράτησης

²⁰ Ιδιαίτερος επισημαίνεται ότι η παρούσα διακήρυξη αφορά τα συστήματα δημοπράτησης του άρθρου 6 (κυρίως), αλλά και των άρθρων 5, 7 και 9 (εφόσον συντρέχουν οι σχετικές προϋποθέσεις) του Ν. 3669/08 (ΚΔΕ) και δεν αφορά το σύστημα μελέτη – κατασκευή, ή άλλα συστήματα που υποβάλλονται και τεχνικές προσφορές.

²¹ Ιδιαίτερος επισημαίνεται ότι η παρούσα διακήρυξη αφορά τα συστήματα δημοπράτησης του άρθρου 6 (κυρίως), αλλά και των άρθρων 5, 7 και 9 (εφόσον συντρέχουν οι σχετικές προϋποθέσεις) του Ν. 3669/08 (ΚΔΕ) και δεν αφορά το σύστημα μελέτη – κατασκευή, ή άλλα συστήματα που υποβάλλονται και τεχνικές προσφορές.

²² Υπό τις προϋποθέσεις του άρθρου 24 παρ. 1 του Ν. 3669/08 (ΚΔΕ), μπορεί να ορισθεί μέχρι και σε ποσοστό 4% επί του ποσού του προϋπολογισμού.

²³ Η λέξη «το πολύ» σημαίνει ότι γίνονται δεκτές εγγυητικές επιστολές με μικρότερη προθεσμία πληρωμής π.χ. 5 ημέρες (ημερολογιακές) ή τρεις εργάσιμες.

(άρθρο 24 παρ. 2 του Ν. 3669/08 (ΚΔΕ), δηλαδή **πρέπει να έχουν ισχύ τουλάχιστον μέχρι εκατόν ογδόντα (180)** ημερολογιακών ημερών.²⁴

Οι εγγυητικές επιστολές καταπίπτουν υπέρ του Κυρίου του Έργου, εφόσον συντρέχει νόμιμη περίπτωση.

Άρθρο 16: Χορήγηση Προκαταβολής – Ρήτρα πρόσθετης καταβολής (Πριμ)

16.1 Δεν προβλέπεται η χορήγηση προκαταβολής στον Ανάδοχο.

16.2 Δεν προβλέπεται η πληρωμή πριμ στην παρούσα σύμβαση.²⁵

Άρθρο 17: Εγγυήσεις καλής εκτέλεσης του έργου – Όριο ποσοστού έκπτωσης για πρόσθετη εγγύηση καλής εκτέλεσης

Για την υπογραφή της σύμβασης απαιτείται η παροχή εγγύησης καλής εκτέλεσης κατά την παρ. 1 του άρθρου 35 του Ν. 3669/08 (ΚΔΕ), που ανέρχεται σε ποσοστό 5%²⁶ επί του προϋπολογισμού του έργου, χωρίς τα κονδύλια της αναθεώρησης και του Φ.Π.Α., ήτοι ποσού 14.189,92 €.

Σε περίπτωση που το ποσοστό έκπτωσης που πρόσφερε στο διαγωνισμό ο ανάδοχος είναι μεγαλύτερο του 12%²⁷, υποχρεούται να προσκομίσει για την υπογραφή της σύμβασης επιπλέον **πρόσθετη εγγύηση** καλής εκτέλεσης, σύμφωνα με τα οριζόμενα στην παράγραφο 2 του άρθρου 35 του Ν. 3669/08 (ΚΔΕ) το ύψος της οποίας μπορεί να φτάσει και το 35% του προϋπολογισμού.

Σε περίπτωση **αναδόχου κοινοπραξίας**, οι εγγυήσεις καλής εκτέλεσης είναι πάντοτε κοινές υπέρ όλων των μελών της, όπως ορίζεται στο άρθρο 39 παρ. 1 του Ν. 3669/08 (ΚΔΕ).

Οι εγγυητικές επιστολές εκδίδονται κατ' επιλογή του αναδόχου από ένα ή περισσότερα πιστωτικά ιδρύματα, ανεξαρτήτως του ύψους των.

Άρθρο 18: Ημερομηνία λήξης της προθεσμίας παραλαβής των προσφορών

Ως ημερομηνία λήξης της προθεσμίας παραλαβής των προσφορών στο διαγωνισμό, ορίζεται η / / . Ωρα λήξης της υποβολής προσφορών ορίζεται η **10:00 π.μ.**

Αν για οποιονδήποτε λόγο δεν διεξαχθεί η δημοπρασία την προαναφερθείσα ημερομηνία ή αν διεξαχθεί μεν αλλά δεν κατατεθεί καμιά προσφορά, θα διενεργηθεί σε νέα ημερομηνία που θα καθορίσει με πράξη της η Προϊσταμένη Αρχή²⁸ και η οποία θα γνωστοποιηθεί με ΦΑΞ²⁹ πέντε (5) τουλάχιστον εργάσιμες ημέρες πριν τη νέα ημερομηνία, σε όσους έλαβαν τεύχη του

²⁴ Να τίθεται συγκεκριμένη ημερομηνία λήξης των εγγυητικών επιστολών. Ο χρόνος ισχύος των εγγυητικών επιστολών μετράται ως εξής: έξι (6) μήνες για συμβάσεις που δεν θα υποβληθούν στον έλεγχο του Ελεγκτικού Συνεδρίου και εννιά (9) μήνες για όσες υπόκεινται στον έλεγχο αυτό, επιπλέον δε προστίθενται 30 ημέρες.

²⁵ Αν προβλέπεται η χορήγηση πριμ ή προκαταβολής στον ανάδοχο, μνημονεύονται οι απαραίτητες λεπτομέρειες των άρθρων 50 και 51 Ν. 3669/08 (ΚΔΕ).

²⁶ Και εφόσον συντρέχουν οι προϋποθέσεις μέχρι ποσοστό 10%.

²⁷ Κατά κανόνα τίθεται 12% ή, κατ' εξαίρεση, 15 % αν ισχύουν σωρευτικά οι παρακάτω προϋποθέσεις: α) το έργο πρόκειται να εκτελεστεί σε νησιωτικό νομό, β) ο προϋπολογισμός του είναι μικρότερος του ανώτατου ορίου της 2^{ης} τάξης και γ) η διαγωνιζόμενη επιχείρηση έχει την έδρα της στο νομό αυτό (βλέπετε σχετικά τα οριζόμενα στην υπουργική απόφαση που καθορίζει το όριο) ή το καθοριζόμενο από την υπηρεσία στις κατηγορίες έργων για τις οποίες δεν έχει εγκριθεί ενιαίο τιμολόγιο.

²⁸ Η οποία δεν είναι απαραίτητο να είναι και πάλι Τρίτη.

²⁹ Ορίζεται το μέσον, π.χ. ΦΑΞ.

διαγωνισμού και την ίδια ώρα (10:00 π.μ.). Η ίδια διαδικασία μπορεί να επαναληφθεί και δεύτερη φορά με τους ίδιους όρους και προϋποθέσεις.

Σημειώνεται ότι στις νέες αυτές ημερομηνίες (εφόσον συντρέξει περίπτωση) μπορούν να ζητήσουν και να λάβουν τεύχη του διαγωνισμού και να συμμετάσχουν σ' αυτόν ενδιαφερόμενοι που δεν εκδήλωσαν ενδιαφέρον την προηγούμενη φορά. Στην περίπτωση αυτή, τα τεύχη θα παρέχονται στους ενδιαφερόμενους μέχρι και δύο εργάσιμες ημέρες πριν το διαγωνισμό (η ημέρα του διαγωνισμού δεν προσμετράται).

Άρθρο 19: Χρόνος ισχύος προσφορών

Κάθε υποβαλλόμενη προσφορά δεσμεύει το συμμετέχοντα στο διαγωνισμό (κατά τη διάταξη του άρθρου 29 παρ.6 του Ν. 3669/08 (ΚΔΕ) για διάστημα **ενός μηνός (1) μηνός** από την ημερομηνία υποβολής των προσφορών.

Άρθρο 20: Δημοσιότητα - Δαπάνες δημοσίευσης

Περίληψη της Διακήρυξης αυτής³⁰ θα δημοσιευθεί κατά την παρ. 5 του άρθρου 29 του Ν. 3669/08 (ΚΔΕ) σε μια ημερήσια τοπική εφημερίδα κάθε νομού πέντε τουλάχιστον ημέρες πριν από τη Δημοπρασία και θα τοιχοκολληθεί πριν από την ίδια προθεσμία στο χώρο ανακοινώσεων της Δ/σης Τεχνικών Έργων της ΠΔΕ. Τα έξοδα των εκ του νόμου απαραίτητων δημοσιεύσεων της διακήρυξης της δημοπρασίας θα ανέλθουν **το πολύ στο ποσό των 700 ΕΥΡΩ**, βαραίνουν τον Ανάδοχο και εισπράττονται με τον πρώτο λογαριασμό πληρωμής του έργου. Τα έξοδα δημοσιεύσεων των τυχόν προηγούμενων διαγωνισμών για το ίδιο έργο, καθώς και τα έξοδα των μη απαραίτητων εκ του νόμου δημοσιεύσεων, βαραίνουν τον κύριο του έργου και καταβάλλονται από τις πιστώσεις του έργου.

³⁰ Η περίληψη συντάσσεται κατά το υπόδειγμα που συνοδεύει την Εγκύκλιο 13/2006 του Υπουργείου ΠΕΧΩΔΕ (η οποία υπάρχει στην ιστοσελίδα της ΓΓΔΕ – ggde.gr).

Άρθρο 21: Δικαιούμενοι συμμετοχής στο διαγωνισμό

- Στο διαγωνισμό δικαιούνται να συμμετάσχουν:
- 21.1 **Μεμονωμένες** εργοληπτικές επιχειρήσεις:
Εγγεγραμμένες στο Μητρώο Εργοληπτικών Επιχειρήσεων (Μ.Ε.ΕΠ.) που τηρείται στη Γ.Γ.Δ.Ε. του Υπ. ΥΠΟ.ΜΕ.ΔΙ., για έργα κατηγορίας **ΟΔΟΠΟΪΑΣ**, (σύμφωνα με τις διατάξεις του άρθρου 16 του Ν. 1418/84 όπως έχει αντικατασταθεί με το άρθρο 4 του Ν. 2940/2001 και τροποποιηθεί με το άρθρο 15 παρ. 10 του Ν. 3212/03.) ως εξής:
 Α) **A2,1^{ης}** και **2^{ης} τάξης ανεξαρτήτως Νομού**,
 Β) **A2,1^{ης}, 2^{ης} και 3^{ης} τάξης για επιχειρήσεις που έχουν έδρα το Ν. Ηλείας**
 Γ) **A2,1^{ης}, 2^{ης} και 3^{ης} τάξης για επιχειρήσεις που έχουν δεύτερο δηλούμενο Νομό το Ν. Ηλείας.**
- 21.2 Κοινοπραξίες εργοληπτικών επιχειρήσεων για την κάλυψη των διαφόρων κατηγοριών των εργασιών του έργου υπό τους όρους της παρ. 3 του άρθρου 16 του Ν. 3669/08 (ΚΔΕ). Το ποσοστό συμμετοχής της κάθε επιχείρησης στο κοινοπρακτικό σχήμα προκύπτει από τον προϋπολογισμό της κατηγορίας για την οποία αυτή συμμετέχει και δεν είναι απαραίτητο να αναγράφεται.
- 21.3 Κάθε εργοληπτική επιχείρηση συμμετέχει είτε μεμονωμένα είτε ως μέλος ενός κοινοπρακτικού σχήματος. Κατά τα λοιπά εφαρμόζονται οι ισχύουσες διατάξεις για τη συμμετοχή εργοληπτικών επιχειρήσεων σε διαγωνισμούς για την κατασκευή Δημοσίων Έργων.

Άρθρο 22: Επαγγελματικά προσόντα

Κάθε Εργοληπτική Επιχείρηση, που μετέχει στο διαγωνισμό, μεμονωμένα ή ως μέλος Κοινοπραξίας, οφείλει να διαθέτει τα παρακάτω **επαγγελματικά προσόντα**:

1. Να μη βρίσκεται σε **πτώχευση, εκκαθάριση, αναγκαστική διαχείριση.**
2. Να μην έχουν καταδικαστεί αμετάκλητα οι **διαχειριστές** σε περίπτωση ομόρρυθμων (Ο.Ε.), ετερόρρυθμων (Ε.Ε.) και εταιρειών περιορισμένης ευθύνης (Ε.Π.Ε.), ο **πρόεδρος και ο διευθύνων σύμβουλος** σε περίπτωση ανώνυμης εταιρείας (Α.Ε.), τα **φυσικά πρόσωπα που ασκούν τη διοίκησή του σε κάθε άλλη περίπτωση** και τα αντίστοιχα κατά το δίκαιο της αλλοδαπής επιχείρησης πρόσωπα για **α)** συμμετοχή σε εγκληματική οργάνωση, κατά το άρθρο 2 παρ.1 της κοινής δράσης της αριθμ. 98/773/ΔΕΥ του Συμβουλίου της Ευρωπαϊκής Ένωσης, **β)** δωροδοκία, κατά το άρθρο 3 της πράξης του Συμβουλίου της 26^{ης} Μαΐου 1997 (21) και στο άρθρο 3 παρ.1 της κοινής δράσης αριθμ. 98/742/ΚΕΠΠΑ του Συμβουλίου, **γ)** απάτη, κατά την έννοια του άρθρου 1 της σύμβασης για την προστασία των οικονομικών συμφερόντων των Ευρωπαϊκών Κοινοτήτων, **δ)** νομιμοποίηση εσόδων από παράνομες δραστηριότητες, κατά το άρθρο 1 της αριθμ. 91/308/ΕΟΚ οδηγίας του Συμβουλίου, για την πρόληψη χρησιμοποίησης του χρηματοπιστωτικού συστήματος για τη νομιμοποίηση εσόδων από

παράνομες δραστηριότητες, **ε)** υπεξαίρεση (375 Π.Κ), **στ)** απάτη (386-388 Π.Κ.), **ζ)** εκβίαση (385 Π.Κ.), **η)** πλαστογραφία (216-218 Π.Κ.), **θ)** ψευδορκία (224 Π.Κ.), **ι)** δωροδοκία (235-237 Π.Κ.), **κ)** δόλια χρεοκοπία (398 Π.Κ.).

Τα υπό α'-δ' αδικήματα έχουν ως συνέπεια τον αποκλεισμό του υποψηφίου σε κάθε περίπτωση, ενώ τα υπό ε'-κ', μόνο αν σχετίζονται με την άσκηση του επαγγέλματος του εργολήπτη.

3. Να έχει εκπληρώσει τις υποχρεώσεις της, όσον αφορά στην καταβολή των **εισφορών Κοινωνικής Ασφάλισης**, σύμφωνα με την ισχύουσα Ελληνική νομοθεσία.
4. Να έχει εκπληρώσει τις υποχρεώσεις της, όσον αφορά στην **καταβολή των φόρων**, σύμφωνα με την ισχύουσα Ελληνική Νομοθεσία.
5. Να μην έχει διαπράξει **πειθαρχικό παράπτωμα** για το οποίο της επιβλήθηκε ποινή που της στερεί το δικαίωμα συμμετοχής σε δημοπρασίες δημοσίων έργων (και καταλαμβάνει τη συγκεκριμένη δημοπρασία).
6. Να έχει εκπληρώσει τις **υποχρεώσεις της προς τις εργοληπτικές οργανώσεις**, εφόσον είναι εγγεγραμμένη.
7. Να μην έχει **ανεκτέλεστο υπόλοιπο εργολαβικών συμβάσεων** ανώτερο του νόμιμου ορίου.

Άρθρο 23: Δικαιολογητικά

Κάθε Εργοληπτική Επιχείρηση που συμμετέχει στη δημοπρασία, μεμονωμένα ή ως μέλος Κοινοπραξίας, οφείλει να αποδείξει ότι πληροί τις απαιτήσεις του άρθρου 21 και ότι διαθέτει τα προσόντα του άρθρου 22, προσκομίζοντας τα παρακάτω δικαιολογητικά:

23.1 Δικαιολογητικά επαγγελματικής εγγραφής

Προκειμένου περί **εργοληπτικής επιχείρησης εγγεγραμμένης στο Μ.Ε.Ε.Π. πρωτότυπο πιστοποιητικό εγγραφής** σε αυτό στην τάξη και κατηγορία που ορίζεται στο άρθρο 21 της παρούσας. Υποβάλλεται επίσης και **φωτοαντίγραφο του πτυχίου**, το οποίο επικυρώνεται από τον Πρόεδρο της Ε.Δ. και παραμένει στη διάθεση των οργάνων του διαγωνισμού για αποδεικτικούς λόγους (εκδίκαση ενστάσεων και προσφυγών)³¹.

Τα δικαιολογητικά επαγγελματικής εγγραφής, προκειμένου να γίνουν αποδεκτά, θα πρέπει να βρίσκονται σε ισχύ³² κατά την ημερομηνία παραλαβής των προσφορών.

23.2 Δικαιολογητικά επαγγελματικής και τεχνικής καταλληλότητας

³¹ Αν δεν υπάρχει φωτοαντίγραφο στο φάκελο εκδίδεται ένα με επιμέλεια του Προέδρου της Επιτροπής και επικυρώνεται από τον ίδιο.

³² Υπενθυμίζονται πάντως σχετικά και οι διατάξεις της παρ. 2 του άρθρου 97 του ν. 3669/08.

Η εκπλήρωση των προσόντων 1 – 7 του άρθρου 22 αποδεικνύεται με τα δικαιολογητικά των περιπτώσεων **α έως ε της παρ. 23.2.2**, που αφορούν τόσο τις μεμονωμένες επιχειρήσεις όσο και όλα τα μέλη των κοινοπραξιών, με τις διακρίσεις της παρ. 23.2.1:

23.2.1 Οι **εγγεγραμμένες στο Μ.Ε.Ε.Π.** εργοληπτικές επιχειρήσεις, **χωρίς Ενημερότητα Πτυχίου**, υποχρεούνται να προσκομίσουν **όλα** τα παρακάτω δικαιολογητικά, εκτός αυτού της παραγράφου δ΄.

23.2.2. α. Για την **περίπτωση 1, 2, 5 και 7 του άρθρου 22 υποβάλλεται Υπεύθυνη Δήλωση** που **υπογράφεται** από τον ατομικό εργολήπτη ή τον νόμιμο εκπρόσωπο της επιχείρησης και βεβαιώνει ότι η επιχείρηση

i) δεν τελεί υπό πτώχευση, εκκαθάριση³³, αναγκαστική διαχείριση,

ii) ότι τα πρόσωπα που αναφέρονται στην περίπτωση 2 του άρθρου 22 δεν έχουν καταδικαστεί για κάποιο από τα αδικήματα της περίπτωσης αυτής,

iii) ότι η επιχείρηση δεν έχει διαπράξει πειθαρχικό παράπτωμα για το οποίο της επιβλήθηκε ποινή που της στερεί το δικαίωμα συμμετοχής σε δημοπρασίες δημοσίων έργων (και καταλαμβάνει τη συγκεκριμένη δημοπρασία) και

iv) ότι το ανεκτέλεστο μέρος των εργολαβικών συμβάσεων δεν υπερβαίνει τα όρια ανεκτέλεστου που τίθενται στο άρθρο 20 παρ. 4 του Ν. 3669/08 (ΚΔΕ).

β. Για την **περίπτωση 3** πιστοποιητικά που εκδίδονται από την αρμόδια αρχή του ελληνικού κράτους, περί του ότι έχουν εκπληρωθεί οι υποχρεώσεις της Εργ. Επιχειρ., όσον αφορά στην καταβολή των εισφορών κοινωνικής ασφάλισης, σύμφωνα με την ισχύουσα ελληνική νομοθεσία, για την Εργ. Επ. και για όλες τις Κοινοπραξίες στις οποίες συμμετέχει, καθώς και για κάθε έργο που εκτελεί (παρ. 3 άρθρου 20 του Ν. 3669/08 (ΚΔΕ) στην Ελλάδα.

Οι επιχειρήσεις που είναι γραμμένες στο ΜΕΕΠ και δεν κατέχουν Ενημερότητα Πτυχίου, έχουν ειδικά την υποχρέωση να προσκομίσουν **Υπεύθυνη Δήλωση** όπου θα αναφέρονται **i)** ότι τα πρόσωπα³⁴ που απασχολούν με σύμβαση εξαρτημένης εργασίας είναι ασφαλισμένα στους οικείους ασφαλιστικούς οργανισμούς (αν δεν απασχολούν τέτοια πρόσωπα να υποβάλλεται σχετική **αρνητική Υ.Δ.**), **ii)** τα πρόσωπα (ονομαστικά) που **στελεχώνουν το πτυχίο της επιχείρησης και έχουν υποχρέωση ασφάλισης στο ΤΣΜΕΔΕ. Τα αποδεικτικά ασφαλιστικής ενημερότητας** πρέπει να προέρχονται από **όλους τους ασφαλιστικούς οργανισμούς** και να αφορούν την ίδια την επιχείρηση, ενώ **ειδικότερα πρέπει να προσκομίζεται και ασφαλιστική ενημερότητα των ως άνω στελεχών προς το ΤΣΜΕΔΕ.**

³³ Σε εκκαθάριση μπορούν να τεθούν μόνο νομικά πρόσωπα και όχι ατομικές εργοληπτικές επιχειρήσεις, άρα από τους ατομικούς εργολήπτες δε ζητείται τέτοιο πιστοποιητικό.

³⁴ Χωρίς ονομαστική αναφορά στα πρόσωπα.

- γ. Για την **περίπτωση 4**, αποδεικτικά ενημερότητας για χρέη προς το ελληνικό δημόσιο, τόσο μεμονωμένα όσο και για τις Κοινοπραξίες στις οποίες συμμετέχει (παρ. 3 άρθρου 20 του Ν. 3669/08 (ΚΔΕ).
- δ. Πιστοποιητικά εκπλήρωσης των οικονομικών τους υποχρεώσεων προς τις επαγγελματικές εργοληπτικές ενώσεις ή υπεύθυνη δήλωση ότι δεν είναι εγγεγραμμένες σε τέτοιες οργανώσεις.

23.2.3 Για να θεωρηθούν έγκυρα τα υπό β και γ στοιχεία της παρ. 23.2.2 πρέπει να βρίσκονται **σε ισχύ κατά την ημερομηνία παραλαβής** των προσφορών. Αν στις ειδικές διατάξεις που διέπουν την έκδοσή τους δεν προβλέπεται χρόνος (μεγαλύτερος ή μικρότερος του εξαμήνου) ισχύος των δικαιολογητικών, θεωρούνται έγκυρα εφόσον φέρουν ημερομηνία έκδοσης εντός των **έξι μηνών** που προηγούνται της ημερομηνίας παραλαβής των προσφορών. Ειδικά οι **υπεύθυνες δηλώσεις και ένορκες βεβαιώσεις**, που τυχόν προσκομίζονται για αναπλήρωση δικαιολογητικών, πρέπει επίσης να φέρουν ημερομηνία εντός του **τελευταίου μηνός πριν τη δημοπράτηση**.

Τα δικαιολογητικά υποβάλλονται **α) οι Υπεύθυνες Δηλώσεις σε πρωτότυπο β)** τα λοιπά δικαιολογητικά σε πρωτότυπο ή (κατ' επιλογή του διαγωνιζόμενου) σε νόμιμα επικυρωμένα φωτοαντίγραφα (κατά τις διατάξεις του άρθρου 11 του ν. 2690/99 όπως ισχύει).

Αντί επικύρωσης των φωτοαντιγράφων αρκεί η υποβολή (μαζί με τα φωτοαντίγραφα μέσα στο φάκελο δικαιολογητικών) υπεύθυνης δήλωσης του νόμιμου εκπροσώπου της διαγωνιζόμενης επιχείρησης περί του ότι τα υποβαλλόμενα στοιχεία είναι φωτοαντίγραφα του πρωτοτύπου.

Η υπεύθυνη δήλωση πρέπει να αναφέρει επί ποινή απαραδέκτου **ένα προς ένα** τα δικαιολογητικά των οποίων βεβαιώνεται η ακρίβεια.

Τα πιστοποιητικά που εκδίδονται από τα Κέντρα Εξυπηρέτησης Πολιτών (Κ.Ε.Π.) θεωρούνται πρωτότυπα. Ειδικά το αποδεικτικό **φορολογικής ενημερότητας** των ελληνικών αρχών υποβάλλεται σε πρωτότυπο ή φωτοαντίγραφο θεωρημένο από αρμόδιο υπάλληλο της αρχής που διεξάγει το διαγωνισμό. Το θεωρημένο φωτοαντίγραφο έχει τον ίδιο χρόνο ισχύος όπως και το πρωτότυπο (απόφ. Υπουργού Οικονομικών 1109793/6134-11/0016/ΠΟΛ.1223/24.11.1999, Φ.Ε.Κ. 2134 Β', όπως ισχύει). Αποδεικτικά φορολογικής ενημερότητας από τον **ειδικό διαδικτυακό τόπο** του Υπουργείου Οικονομίας και Οικονομικών γίνονται δεκτά ως ακριβή φωτοαντίγραφα.

Επισημαίνεται ότι τα μέλη της Επιτροπής Διαγωνισμού δεν επικυρώνουν φωτοαντίγραφα των δικαιολογητικών των διαγωνιζόμενων κατά ή μετά το διαγωνισμό. Όλα τα δικαιολογητικά πρέπει να περιέχονται στο φάκελο των δικαιολογητικών και να είναι ήδη επικυρωμένα με νόμιμο τρόπο, κατά την υποβολή του φακέλου. Τα δικαιολογητικά παραμένουν στο φάκελο και δε νοείται επίδειξη και απόσυρσή τους από τους διαγωνιζόμενους.

Εφόσον διαπιστωθεί καθ' οιονδήποτε τρόπο ότι ο διαγωνιζόμενος υπέβαλε ψευδή δήλωση κατά την παροχή σημαντικών πληροφοριών που ζητούνται στον εν λόγω διαγωνισμό, **αποκλείεται**.

23.2.4 Μετά την ανάδειξη του αναδόχου και στα πλαίσια επανελέγχου των δικαιολογητικών συμμετοχής κατά την παρ. 4.2 της παρούσας, ο ανάδοχος προσκομίζει τα ακόλουθα δικαιολογητικά, προκειμένου να αποδείξει την ειλικρίνεια των δηλωθέντων με την υπεύθυνη δήλωση της παρ. 23.2.2.α):

α) Πιστοποιητικά που εκδίδονται από αρμόδια δικαστική ή διοικητική αρχή της χώρας καταγωγής ή της χώρας προέλευσης και από τα οποία αποδεικνύεται ότι δεν τελεί σε **πτώχευση, εκκαθάριση ή αναγκαστική διαχείριση.**

Για την Ελλάδα τα πιστοποιητικά που αφορούν την **πτώχευση και αναγκαστική διαχείριση** εκδίδονται από το πρωτοδικείο, ενώ αυτό που αφορά τη θέση **σε εκκαθάριση** από την αρμόδια Νομαρχιακή Αυτοδιοίκηση ή το Υπουργείο Ανάπτυξης όταν πρόκειται για ανώνυμη εταιρεία και το πρωτοδικείο της έδρας στις υπόλοιπες περιπτώσεις νομικών προσώπων (Ο.Ε., Ε.Ε. και Ε.Π.Ε.). Πιστοποιητικά περί μη θέσεως σε εκκαθάριση **δεν προσκομίζονται** από τις ατομικές εργοληπτικές επιχειρήσεις.

Β) Απόσπασμα ποινικού μητρώου ή ανάλογο έγγραφο Δικαστικής Αρχής της χώρας προέλευσης, που αφορά τους διαχειριστές σε περίπτωση ομόρρυθμων (Ο.Ε.), ετερόρρυθμων (Ε.Ε.) και εταιρειών περιορισμένης ευθύνης (Ε.Π.Ε.), τον πρόεδρο και διευθύνοντα σύμβουλο σε περίπτωση ανώνυμης εταιρείας (Α.Ε.), τα φυσικά πρόσωπα που ασκούν τη διοίκησή του σε κάθε άλλη περίπτωση και τα αντίστοιχα κατά το δίκαιο της αλλοδαπής επιχείρησης πρόσωπα. Σε περίπτωση που το απόσπασμα ποινικού μητρώου δεν είναι λευκό θα υποβάλλεται ένορκη βεβαίωση ενώπιον δικαστικής αρχής ή Συμβολαιογράφου, περί των αδικημάτων που αφορούν οι καταδίκες που είναι γραμμένες στο μητρώο. Αν από την ένορκη βεβαίωση προκύπτει ότι κάποια από τις καταδίκες αφορά αδίκημα που θα μπορούσε να προκαλέσει αποκλεισμό του διαγωνιζομένου, προσκομίζεται η **καταδικαστική απόφαση** προκειμένου να διαπιστωθεί αν το αδίκημα αφορά την άσκηση του επαγγέλματος του διαγωνιζόμενου. Η ένορκη βεβαίωση διατηρεί την ισχύ της για όσο χρόνο αντιστοιχεί στο περιεχόμενο του ποινικού μητρώου.

γ) Υπεύθυνη δήλωση για το ανεκτέλεστο μέρος των εργολαβικών συμβάσεων, συνοδευόμενη από: **(α)** πίνακα όλων των υπό εκτέλεση έργων και **(β)** τις βεβαιώσεις των αρμοδίων υπηρεσιών για το ανεκτέλεστο μέρος κάθε εργολαβίας που εκτελεί είτε αυτοτελώς είτε σε κοινοπραξία και εκδίδονται στο εξάμηνο που προηγείται της ημερομηνίας δημοπράτησης του έργου (άρθρο 20 παρ. 4 του Ν. 3669/08 (ΚΔΕ))

Άρθρο 24 : Περιεχόμενο Φακέλου Προσφοράς

Ο φάκελος της προσφοράς (προσφορά) των διαγωνιζομένων περιλαμβάνει, επί ποινή αποκλεισμού, φάκελο δικαιολογητικών συμμετοχής και σφραγισμένο φάκελο Οικονομικής Προσφοράς, σύμφωνα με τα κατωτέρω:

24.1 Ο φάκελος των δικαιολογητικών συμμετοχής περιέχει **επί ποινή αποκλεισμού** όλα τα δικαιολογητικά (και με τις διακρίσεις) που αναφέρονται **στο άρθρο 23** και επιπλέον **(επίσης επί ποινή αποκλεισμού):**

1. Τις **εγγυητικές επιστολές** συμμετοχής του άρθρου 15 της παρούσας.
2. **Υπεύθυνη δήλωση** του προσώπου που υπογράφει την προσφορά ότι αποτελεί νόμιμο εκπρόσωπο της επιχείρησης για την οποία υπογράφει και ότι έχει το εκ του καταστατικού δικαίωμα εκπροσώπησης της επιχείρησης στον εν λόγω διαγωνισμό.

Η Επιτροπή Διαγωνισμού και η Προϊσταμένη Αρχή, διατηρούν το δικαίωμα αμφισβήτησης της νομιμοποίησης και μπορούν, κατά τον επανέλεγχο των δικαιολογητικών πριν από τη σύναψη της σύμβασης (άρθρο 26 παρ. 2 Ν. 3669/08 (ΚΔΕ) να ζητήσουν οποιοδήποτε έγγραφο θεωρούν αναγκαίο για την απόδειξή της (όπως π.χ. το Φ.Ε.Κ. ίδρυσης με τις τροποποιήσεις του (για διαγωνιζόμενους με μορφή Α.Ε. και Ε.Π.Ε.), επικυρωμένο αντίγραφο ή απόσπασμα του καταστατικού του διαγωνιζομένου και των εγγράφων τροποποιήσεών του (για Ο.Ε. και Ε.Ε.).

Υπεύθυνη Δήλωση **δεν** προσκομίζεται σε περίπτωση ατομικών εργ/κών επιχειρήσεων.

Η εκπροσώπηση της εργ.επιχ/σης τεκμαίρεται, εφόσον **δεν αμφισβητήσει** μέχρι την ολοκλήρωση της διαδικασίας (κατά την παρ. 4.2 α' της παρούσας) την εκπροσώπησή της από το πρόσωπο που υπέγραψε την προσφορά της.

3. Σε περίπτωση **διαγωνιζόμενης Κοινοπραξίας**, υποβάλλεται **δήλωση ή και ιδιωτικό συμφωνητικό** υπογεγραμμένα από τους νομίμους εκπροσώπους των μελών, για τη σύσταση της Κοινοπραξίας. Δηλώνονται επίσης και τα **ποσοστά συμμετοχής** των κοινοπρακτούντων μελών (εφόσον προβλέπονται από τις ισχύουσες διατάξεις ελάχιστα ποσοστά συμμετοχής σε κοινοπραξία).
4. Τα στοιχεία που αποδεικνύουν την κατά το άρθρο 22 παρ. 2 του Ν. 3669/08 (ΚΔΕ) **νομιμοποίηση του φυσικού προσώπου που υποβάλλει την προσφορά** για λογαριασμό της εργοληπτικής επιχείρησης, όπως ορίζεται στην **παρ. 3.3 της παρούσας Διακήρυξης**.
5. Τα απαιτούμενα 10 μηχανόσημα του Τ.Σ.Μ.Ε.Δ.Ε. ή πρωτότυπο ισόποσο γραμμάτιο είσπραξης αγοράς ενσήμων Τ.Σ.Μ.Ε.Δ.Ε. (επ' ονόματι του διαγωνιζομένου). Μηχανόσημα που περιλαμβάνονται στον κλειστό φάκελο της οικονομικής προσφοράς γίνονται αποδεκτά.

24.2 Ο σφραγισμένος φάκελος «Οικονομικής Προσφοράς» περιέχει συμπληρωμένο το έντυπο **Οικονομικής Προσφοράς της Υπηρεσίας**.

Το έντυπο της Οικονομικής Προσφοράς υπογράφεται, επί ποινή αποκλεισμού, από το νόμιμο εκπρόσωπο της εργοληπτικής επιχείρησης ή της Κοινοπραξίας και όλες οι σελίδες μονογράφονται από τον ίδιο (μονογράφες που τυχόν λείπουν συμπληρώνονται μετά το άνοιγμα των προσφορών. Ακόμα κι αν αρνηθεί να τα μονογράψει ο διαγωνιζόμενος, τα μονογράφει η Ε.Δ. – άρθρο 20 παρ. 4 του Ν. 3669/08 (ΚΔΕ). Επίσης, εφόσον λείπουν, συμπληρώνονται από τον προσφέροντα

μετά το άνοιγμα των προσφορών τα ονοματεπώνυμα των προσφερόντων και οι σφραγίδες των επιχειρήσεων. Σε κάθε περίπτωση οι ελλείψεις αυτές δε θεωρούνται λόγος αποκλεισμού από τη δημοπρασία.

Επισημαίνονται σχετικά με την οικονομική προσφορά τα εξής:

A. Είναι υποχρέωση των διαγωνιζομένων να συμπληρώσουν το Έντυπο Οικονομικής Προσφοράς. **Αποκλείονται** διαγωνιζόμενοι που δεν συμπληρώνουν ουσιώδες μέρος των στοιχείων της προσφοράς τους.

B. Αποκλείονται από το διαγωνισμό προσφορές, στις οποίες δεν αναγράφεται **έστω και ένα επιμέρους ποσοστό έκπτωσης** ομάδας εργασιών του εντύπου της οικονομικής προσφοράς **ή το ενιαίο ποσοστό έκπτωσης** στο σύστημα του άρθρου 5 του Ν. 3669/08 (ΚΔΕ) **ολογράφως και αριθμητικώς**³⁵.

Γ. Η ολόγραφη αναγραφή των επιμέρους ποσοστών έκπτωσης υπερισχύει της αντίστοιχης αριθμητικής

Δ. Αν παρουσιαστούν **α) επουσιώδεις ελλείψεις** στην αναγραφή των στοιχείων της οικονομικής προσφοράς (πλην εκείνων που επιφέρουν αποκλεισμό), **β) διαφορές** μεταξύ της ολόγραφης και της αριθμητικής τιμής ή **γ) λογιστικά σφάλματα** στα αθροίσματα, τα γινόμενα ή τη στρογγυλοποίηση, **η Επιτροπή Διαγωνισμού διορθώνει** τα σφάλματα και αναγράφει την ορθή οικονομική προσφορά.

³⁵ Ανάλογα με το σύστημα υποβολής προσφορών διαγράφεται ότι δεν χρειάζεται. Αν το σύστημα είναι των άρθρων 7 ή 9 του Ν. 3669/08 (ΚΔΕ) τίθενται οι αντίστοιχες προβλέψεις.

Άρθρο 25: Διάφορες ρυθμίσεις

Η έγκριση ένταξης του δημοπρατούμενου έργου στο Πρόγραμμα Δημοσίων Επενδύσεων 2013, αποφασίστηκε με την αριθμ. **Απόφαση της Διεύθυνσης Δημοσίων Επενδύσεων του ΥΠΟΙΑΝ.**

ΠΑΤΡΑ, ΑΥΓΟΥΣΤΟΣ 2013

ΣΥΝΤΑΧΘΗΚΕ

ΚΑΓΙΑΝΝΑΣ ΝΙΚΟΛΑΟΣ

**ΧΑΤΖΗΝΙΚΟΛΑΟΥ
ΔΙΟΝΥΣΙΟΣ**

ii. Έντυπο οικονομικής προσφοράς

**ΕΡΓΟ : ΜΕΛΕΤΗ ΒΕΛΤΙΩΣΗΣ ΟΔΟΥ ΩΛΕΝΗΣ –
ΜΑΓΟΥΛΑΣ ΣΤΗΝ ΠΕΡΙΦΕΡΕΙΑΚΗ ΕΝΟΤΗΤΑ ΗΛΕΙΑΣ
ΠΡΟΫΠΟΛΟΓΙΣΜΟΣ: 350.000 €**

ΕΝΤΥΠΟ ΟΙΚΟΝΟΜΙΚΗΣ ΠΡΟΣΦΟΡΑΣ
(κατά το σύστημα με **επί μέρους ποσοστά έκπτωσης** – άρθρο **6** του Ν. 3669/08
(ΚΔΕ) και το σύστημα **μειοδοσίας στο ποσοστό οφέλους απολογιστικών
εργασιών** του άρθρου **9** του Ν. 3669/08 (ΚΔΕ))

**ΕΡΓΟ : ΜΕΛΕΤΗ ΒΕΛΤΙΩΣΗΣ ΟΔΟΥ ΩΛΕΝΗΣ –
ΜΑΓΟΥΛΑΣ ΣΤΗΝ ΠΕΡΙΦΕΡΕΙΑΚΗ ΕΝΟΤΗΤΑ ΗΛΕΙΑΣ
ΠΡΟΫΠΟΛΟΓΙΣΜΟΣ: 350.000 €**

ΕΝΤΥΠΟ ΠΡΟΣΦΟΡΑΣ

(κατά το σύστημα με **επί μέρους ποσοστά έκπτωσης** – άρθρο 6 του Ν. 3669/08 (ΚΔΕ) και το σύστημα **μειοδοσίας στο ποσοστό οφέλους απολογιστικών εργασιών** του άρθρου 9 του Ν. 3669/08 (ΚΔΕ))

Της εργοληπτικής επιχείρησης ή κοινοπραξίας, εργοληπτικών επιχειρήσεων

.....
.....
.....

με έδρα τ.....οδός αριθμ.....
Τ.Κ. Τηλ. Fax.....

Δ/ΝΣΗ ΤΕΧΝΙΚΩΝ ΕΡΓΩΝ
ΠΑΤΡΑ

Αφού έλαβα γνώση της Διακήρυξης της Δημοπρασίας του έργου που αναγράφεται στην επικεφαλίδα και των λοιπών στοιχείων Δημοπράτησης, καθώς και των συνθηκών εκτέλεσης του έργου αυτού, υποβάλλω την παρούσα προσφορά και δηλώνω ότι αποδέχομαι πλήρως και χωρίς επιφύλαξη όλα αυτά και αναλαμβάνω την εκτέλεση του έργου με τα ακόλουθα ποσοστά έκπτωσης επί των τιμών του Τιμολογίου Μελέτης και του Προϋπολογισμού Μελέτης και για κάθε ομάδα αυτού και με τη μέση έκπτωση επί του ποσοστού των γενικών εξόδων και οφέλους του αναδόχου των απολογιστικών εργασιών.

Α. ΠΡΟΣΦΟΡΑ ΕΠΙ ΜΕΡΟΥΣ ΠΟΣΟΣΤΩΝ ΕΚΠΤΩΣΗΣ

Ομάδα	Εργασίες	Προσφερόμενη έκπτωση κατά ομάδα σε ακέραιες μονάδες (%)	
		Ολογράφως	Αριθμητικά
A	(ΤΙΤΛΟΣ) ΤΕΧΝΙΚΑ ΕΡΓΑ		
B	ΟΔΟΣΤΡΩΣΙΑ		
Δ	ΑΣΦΑΛΤΙΚΑ		

.....
(Τόπος και ημερομηνία)

Ο Προσφέρων

(Ονοματεπώνυμο υπογραφόντων και σφραγίδα εργοληπτικών επιχειρήσεων)

Β. ΠΡΟΫΠΟΛΟΓΙΣΜΟΣ ΠΡΟΣΦΟΡΑΣ

(Για την υποβοήθηση της επιτροπής διαγωνισμού στην κατάταξη των διαγωνιζομένων κατά σειρά μειοδοσίας)

Ομάδα	Εργασίες	Δαπάνη ομάδας κατά τον Προϋπολογισμό Μελέτης (Ευρώ)	Προσφερόμενη έκπτωση (%)	Δαπάνη ομάδας μετά την έκπτωση σε ευρώ
Α	(ΤΙΤΛΟΣ) ΤΕΧΝΙΚΑ ΕΡΓΑ	79.482,28		
Β	ΟΔΟΣΤΡΩΣΙΑ	26.036,00		
Δ	ΑΣΦΑΛΤΙΚΑ	69.720,00		
Άθροισμα δαπανών εργασιών κατά τη μελέτη Σσ=		175.238,28	Κατά τη προσφορά Σπ=	
Γ.Ε & Ο.Ε. 18% Χ Σσ=		31.542,89	18% Χ Σπ=	
Συνολική Δαπάνη Έργου κατά τη μελέτη ΣΣ=		206.781,17	Κατά τη προσφορά ΣΔΕ=	
$\text{Μέση έκπτωση Εμ} = \frac{\text{ΣΣ} - \text{ΣΔΕ}}{\text{ΣΣ}} = \frac{206.781,17 - \text{ΣΔΕ}}{206.781,17} = \text{\%}$				

Από μεταφορά			
Απρόβλεπτα 15% Χ ΣΣ =	31.017,18	15% ΣΔΕ=	
ΑΣΦΑΛΤΟΣ ΑΠΟΛΟΓΙΣΤΙΚΑ + Γ.Ε. & Ο.Ε. (18%) ΑΣΦΑΛΤΟΣ ΑΠΟΛΟΓΙΣΤΙΚΑ+ Γ.Ε.&Ο.Ε	38.983,05 + 7.016,95 46.000,00	38.983,05 +(1-Εμ)Χ 7.016,95	38.983,05 +.....
Σύνολο Σ1	283.798,34	Π1=	
.....
Αναθεώρηση	754,50	(1-Εμ)Χ 754,50	
Σύνολο Δαπάνης του Έργου κατά τη μελέτη (χωρίς ΦΠΑ) Σ2=	284.552,85	Κατά τη προσφορά Π2=	
..... (Τόπος και ημερομηνία) Ο Προσφέρων			

ΠΑΤΡΑ ΑΥΓΟΥΣΤΟΣ 2013

ΣΥΝΤΑΧΘΗΚΕ

ΚΑΓΙΑΝΝΑΣ ΝΙΚΟΛΑΟΣ

ΧΑΤΖΗΝΙΚΟΛΑΟΥ ΔΙΟΝΥΣΙΟΣ

iii. Τιμολόγιο μελέτης



**ΕΡΓΟ : ΜΕΛΕΤΗ ΒΕΛΤΙΩΣΗΣ ΟΔΟΥ ΩΛΕΝΗΣ –
ΜΑΓΟΥΛΑΣ ΣΤΗΝ ΠΕΡΙΦΕΡΕΙΑΚΗ ΕΝΟΤΗΤΑ
ΗΛΕΙΑΣ**

ΠΡΟΫΠΟΛΟΓΙΣΜΟΣ: 350.000,00€

ΤΙΜΟΛΟΓΙΟ ΜΕΛΕΤΗΣ

1. ΓΕΝΙΚΟΙ ΟΡΟΙ

Αντικείμενο του παρόντος τιμολογίου είναι ο καθορισμός τιμών μονάδος των εργασιών, που είναι απαραίτητες για την έντεχνη ολοκλήρωση του παραπάνω έργου, όπως προδιαγράφεται στα λοιπά τεύχη δημοπράτησης που ορίζονται στη Διακήρυξη.

1.1 Οι τιμές μονάδας του παρόντος Τιμολογίου αναφέρονται σε μονάδες πλήρως περαιωμένων εργασιών, όπως περιγράφονται αναλυτικά παρακάτω, οι οποίες θα εκτελεστούν στην περιοχή του υπόψη έργου. Οι τιμές μονάδος περιλαμβάνουν όλες τις δαπάνες που περιγράφονται στα αντίστοιχα άρθρα εργασιών, καθώς και τις απαιτούμενες δαπάνες που είναι απαραίτητες για την πλήρη και έντεχνη εκτέλεση των εργασιών, σύμφωνα και με τα λοιπά τεύχη δημοπράτησης.

Καμιά αξίωση ή αμφισβήτηση δεν μπορεί να θεμελιωθεί, που να έχει σχέση με το είδος και την απόδοση των μηχανημάτων, την ειδικότητα και τον αριθμό του εργατοτεχνικού προσωπικού, τη δυνατότητα χρησιμοποίησης ή όχι μηχανικών μέσων, εκτός αν άλλως ορίζεται στα άρθρα του παρόντος.

Σύμφωνα με τα παραπάνω, στις τιμές μονάδος του παρόντος Τιμολογίου, ενδεικτικά και όχι περιοριστικά περιλαμβάνονται, όπως θα ισχύσουν κατά την εκτέλεση του έργου, τα κάτωθι:

1.1.1 Κάθε είδους επιβάρυνση στα υλικά από φόρους, τέλη, δασμούς, έξοδα εκτελωνισμού, ειδικούς φόρους κλπ πλην του Φ.Π.Α., περιλαμβανομένης και της επιβάρυνσης της παρ. 34 έως 37 του άρθρου 27 του Ν. 2166/93, δικαιώματα για προμήθειες εξοπλισμού και εφοδίων γενικά του έργου, τέλη χαρτοσήμου, όπως ισχύουν κατά την ημερομηνία δημοπράτησης του έργου.

Κατά συνέπεια, σύμφωνα με τις διατάξεις του άρθρου 26 του Κώδικα Νόμων για Τελωνιακό Δασμολόγιο Εισαγωγής και με τις διατάξεις του Νόμου 3215/1955, δεν παρέχεται ουσιαστικά στην Υπηρεσία που θα εποπτεύσει την εκτέλεση του έργου ή σε άλλη Υπηρεσία, η δυνατότητα να εγκρίνει τη χορήγηση βεβαίωσης για την παροχή οποιασδήποτε ατέλειας ή απαλλαγής από τους δασμούς και τους υπόλοιπους φόρους, τις

εισφορές και τα δικαιώματα στα υλικά και είδη εξοπλισμού του έργου, ούτε παρέχεται στους ενδιαφερόμενους το δικαίωμα να ζητήσουν χορήγηση τέτοιας ατέλειας ή απαλλαγής έμμεσα ή άμεσα.

Ο Ανάδοχος δεν απαλλάσσεται από τα τέλη διοδίων των κάθε είδους μεταφορικών του μέσων. Επίσης δεν απαλλάσσεται από τον ειδικό φόρο του άρθρου 17 του Ν.Δ. 3092/54 πάνω στα εισαγόμενα από το εξωτερικό κάθε είδους υλικά, εφόδια κλπ. έστω κι αν τυχόν αναφέρεται αντίθετη γενική διατύπωση στη Σ.Α.Ε. του Υπουργείου Εθνικής Οικονομίας, καθώς και από τους φόρους κ.λ.π., που αναφέρονται αναλυτικότερα στα Ν.Δ. 4486/66 (ΦΕΚ 131Α') και 453/66 (ΦΕΚ 16Α) περί τροποποίησης των φορολογικών διατάξεων. Επίσης ο Ανάδοχος δεν απαλλάσσεται από τους δασμούς και από κάθε άλλο φόρο, τέλος ή δικαίωμα υπέρ του Δημοσίου, για καύσιμα και λιπαντικά, σύμφωνα με το Ν. 2366/53 (ΦΕΚ83 Α/10-4-53) Ν.1081/71 (ΦΕΚ 273 Α/27-12-91) και Ν. 893/79 (ΦΕΚ86 Α/28-4-79).

1.1.2 Οι δαπάνες προμήθειας, μεταφοράς στους τόπους ενσωμάτωσης, αποθήκευσης, φύλαξης, επεξεργασίας και προσέγγισης όλων των αναγκαίων κυρίων και βοηθητικών υλικών ενσωματωμένων και μη, μετά των απαιτούμενων φορτοεκφορτώσεων, ασφαλίσεων μεταφορών, χαμένου χρόνου και σταλίας μεταφορικών μέσων και κάθε είδους μετακινήσεων μέχρι και την πλήρη ενσωμάτωση, εκτός των ειδικών περιπτώσεων, που η μεταφορά τους πληρώνεται ιδιαίτερω, σύμφωνα με το αντίστοιχο άρθρο του Τιμολογίου. Ομοίως οι δαπάνες για μεταφορές, φορτοεκφορτώσεις, χαμένο χρόνο φορτοεκφορτώσεων και σταλίες μεταφορικών μέσων των περισσευμάτων και των ακατάλληλων προϊόντων ορυγμάτων και υλικών σε κατάλληλους χώρους απόρριψης, λαμβανομένων υπόψη των οποιωνδήποτε περιβαλλοντικών περιορισμών, που θα ισχύουν, σύμφωνα με την Ε.Σ.Υ. και τους λοιπούς όρους δημοπράτησης.

1.1.3 Οι δαπάνες μισθών, ημερομισθίων, υπερωριών, υπερεργασιών, ασφαλίσεων (στο Ι.Κ.Α., σε ασφαλιστικές εταιρείες, ή σε άλλους ημεδαπούς ή/και αλλοδαπούς ασφαλιστικούς οργανισμούς κλπ.), δώρων εορτών, επιδόματος αδείας οικογενειακού, θέσεως, ανθυγιεινού, εξαιρεσίμων, νυκτερινών (πλην των έργων που η εκτέλεσή τους προβλέπεται νυκτερινές ώρες και τιμολογούνται ξεχωριστά) κλπ. του κάθε είδους προσωπικού (επιστημονικού διευθύνοντος το έργο, τεχνικού ειδικευμένου ή όχι, προσωπικού των γραφείων, των εργοταξίων, των μηχανημάτων, των συνεργείων κλπ.) ημεδαπού ή αλλοδαπού που εργάζεται στον τόπο του έργου ή αλλού (εντός και εκτός της Ελλάδος) για την κατασκευή του υπόψη έργου.

1.1.4 Οι δαπάνες για την εξεύρεση χώρων (ενοικίαση ή αγορά), την κατασκευή, την οργάνωση, τη διαρρύθμιση κλπ. των εργοταξίων, εργαστηρίων και γραφείων Αναδόχου, με όλες τις απαιτούμενες εγκαταστάσεις και συνδέσεις παροχής νερού, ηλεκτρικού ρεύματος, τηλεφώνου, αποχέτευσης και λοιπών ευκολιών που απαιτούνται, σύμφωνα με τους όρους δημοπράτησης.

1.1.5 Οι δαπάνες λειτουργίας όλων των εργοταξιακών εγκαταστάσεων και ευκολιών, καθώς και οι δαπάνες απομάκρυνσής τους μετά την περαίωση του έργου και αποκατάστασης του χώρου σε βαθμό αποδεκτό από την Υπηρεσία και σύμφωνα με τους εγκεκριμένους περιβαλλοντικούς όρους.

1.1.6 Οι κάθε είδους δαπάνες για την εγκατάσταση, εξοπλισμό και λειτουργία εργοταξιακού εργαστηρίου, τη μεταφορά των δοκιμών και την εκτέλεση ελέγχων και δοκιμών είτε στο εργαστήριο του αναδόχου είτε σε άλλο εγκεκριμένο ή κρατικό εργαστήριο, σύμφωνα με όσα αναφέρονται στους όρους δημοπράτησης.

1.1.7 Οι δαπάνες πλήρους εγκατάστασης και λειτουργίας της μονάδας παραγωγής προκατασκευασμένων στοιχείων στο εργοτάξιο ή αλλού, περιλαμβανομένων των δαπανών εξασφάλισης του αναγκαίου χώρου, κατασκευής κτιριακών και λοιπών έργων, εξοπλισμού, υλικών, μηχανημάτων, εργασίας, βοηθητικών έργων, λειτουργίας των εγκαταστάσεων, μετά των δαπανών φορτοεκφορτώσεων και μεταφορών των προκατασκευασμένων στοιχείων μέχρι τη θέση της τελικής ενσωμάτωσής τους στο έργο, περιλαμβανομένων επίσης των δαπανών απομάκρυνσης των εγκαταστάσεων μετά το πέρας των εργασιών και αποκατάστασης του χώρου σε βαθμό αποδεκτό από την Υπηρεσία και σύμφωνα με τους περιβαλλοντικούς όρους (ανεξάρτητα αν οι εγκαταστάσεις αυτές έχουν γίνει σε χώρο ιδιοκτησίας του Δημοσίου ή σε ιδιωτικούς χώρους που ήθελε μισθώσει ο Ανάδοχος για τους οποίους έχει τυχόν δοθεί προσωρινή άδεια εγκατάστασης και λειτουργίας για την κατασκευή των έργων της παρούσας σύμβασης).

1.1.8 Οι δαπάνες για κάθε είδους ασφαλίσεις εργαζόμενου προσωπικού, μεταφορών, μεταφορικών μέσων, μηχανημάτων, εγκαταστάσεων κλπ. καθώς και όλες οι άλλες ασφαλίσεις, που αναφέρονται ιδιαίτερα στους όρους δημοπράτησης του έργου.

1.1.9 Οι δαπάνες αντιμετώπισης των δυσκολιών λόγω της ταυτόχρονης κυκλοφορίας της οδού, λήψης πρόσθετων προστατευτικών μέτρων, οι δαπάνες για τα μέτρα προστασίας όλων των όμορων κατασκευών προς τους χώρους εκτέλεσης εργασιών και πρόληψης ατυχημάτων εργαζομένων ή τρίτων, πρόληψης πρόκλησης βλαβών σε κινητά ή ακίνητα πράγματα τρίτων, σε ρέματα-ποτάμια κλπ καθώς και η δαπάνη ασφάλισης του έργου (Ε.Σ.Υ.) καθ' όλη τη διάρκεια του έργου και μέχρι την οριστική παραλαβή του. Οι δαπάνες για τα μέτρα προστασίας των κατασκευών σε κάθε φάση της κατασκευής τους ανεξαρτήτως της εποχής του έτους (εκσκαφές, θεμελιώσεις, ικριώματα, σκυροδετήσεις κλπ) και μέχρι την οριστική παραλαβή τους.

1.1.10 Οι δαπάνες του ποιοτικού ελέγχου, όπως αυτές προδιαγράφονται στην Τ.Σ.Υ. και τους λοιπούς όρους δημοπράτησης, στις οποίες περιλαμβάνονται και τα κάθε είδους "δοκιμαστικά τμήματα", που προβλέπονται στους όρους δημοπράτησης (μετρήσεις, δοκιμές, αξία υλικών, χρήση μηχανημάτων, εργασία κλπ.)

1.1.11 Οι δαπάνες διάθεσης, προσκόμισης και λειτουργίας κάθε είδους μηχανήματος ή άλλου εξοπλισμού (π.χ. ικριωμάτων) που απαιτούνται για την έντεχνη κατασκευή του έργου, μέσα στις οποίες περιλαμβάνονται τα μισθώματα, η μεταφορά, η συναρμολόγηση, η αποθήκευση, η φύλαξη και η ασφάλισή τους, η επιβάρυνση λόγω απόσβεσης, η επισκευή, η συντήρηση, η άμεση αποκατάσταση (όπου επιβάλλεται η χρήση τους για τη διατήρηση του χρονοδιαγράμματος), οι ημεραργίες για οποιαδήποτε αιτία, η κάθε είδους σταλία τους εφόσον δεν ευθύνεται ο Κύριος του Έργου, η απομάκρυνσή τους μαζί με την τυχόν απαιτούμενη διάλυση μετά το τέλος των εργασιών, οι άγονες μετακινήσεις, τα απαιτούμενα καύσιμα, λιπαντικά, ανταλλακτικά κλπ.

Τα παραπάνω ισχύουν τόσο για τα μηχανήματα, που θα χρησιμοποιούνται για την εκτέλεση των έργων, όσο και για τυχόν άλλα, που θα βρίσκονται επί τόπου των έργων έτοιμα για λειτουργία (έστω και αν δε χρησιμοποιούνται) για την αντικατάσταση άλλων μηχανημάτων σε περίπτωση βλάβης ή για οποιαδήποτε άλλη αιτία.

1.1.12 Οι δαπάνες παραγωγής, φορτοεκφόρτωσης και μεταφοράς στη θέση ενσωμάτωσης, με τις τυχόν προσωρινές αποθέσεις και πλάγιες μεταφορές, κάθε είδους υλικών λατομείων, ορυχείων κλπ. πλην των περιπτώσεων, που η μεταφορά πληρώνεται ιδιαίτερα και αναφέρεται ρητά στα οικεία άρθρα του παρόντος, μαζί με την εργασία πλύσεως ή εμπλουτισμού, που τυχόν θα απαιτηθεί για την

πλήρη παραγωγή των υλικών, ώστε να ανταποκρίνονται στις προδιαγραφές υλικών και κατασκευών, λαμβανομένων υπόψη των οποιωνδήποτε περιβαλλοντικών περιορισμών, που ισχύουν σύμφωνα με τους περιβαλλοντικούς και τους λοιπούς όρους δημοπράτησης.

1.1.13 Οι δαπάνες από επιβεβλημένες καθυστερήσεις, μειωμένες αποδόσεις και μετακινήσεις μηχανημάτων και προσωπικού, που είναι πιθανόν να προκύψουν από τυχόν εμπόδια στο χώρο του έργου (όπως αρχαιολογικά ευρήματα, μη παράδοση περιορισμένης έκτασης περιοχών του έργου, που απαλλοτριώθηκαν, δίκτυα Ο.Κ.Ω. κλπ.), από πιθανές παρεμβάσεις, που θα προβάλλουν οι αρμόδιοι για αυτά τα εμπόδια φορείς (ΥΠ.ΠΟ. Δ.Ε.Η, κλπ.), από την ανάγκη κατασκευής του έργου κατά φάσεις λόγω των παραπάνω εμποδίων, από τις αναγκαίες μετρήσεις (τοπογραφικές, γεωτεχνικές κ.α.), ελέγχους και λοιπές υποχρεώσεις του αναδόχου, όπως αυτές προβλέπονται από το σύνολο των συμβατικών τευχών είτε αυτές αποζημιώνονται ιδιαίτερα είτε είναι ανηγμένες στα Γ.Ε. ή σε άλλα άρθρα του τιμολογίου καθώς και λόγω των δυσχερειών, που θα προκύψουν από την εξασφάλιση της κυκλοφορίας (πεζών, οχημάτων και λοιπών μέσων μετακίνησης του κοινού γενικά) ή ακόμα και από προσωρινές περιοδικές ή και μόνιμες αλλαγές των κυκλοφοριακών ρυθμίσεων στην ευρύτερη περιοχή του έργου από οποιαδήποτε αιτία (π.χ. εορτές, βλάβες σε άλλα έργα κλπ.).

1.1.14 Οι δαπάνες πρόσθετων εργασιών και λήψης συμπληρωματικών μέτρων ασφάλειας για τη μη παρακώλυση της ομαλής κυκλοφορίας πεζών, οχημάτων και λοιπών μέσων διακίνησης του κοινού γενικά, όπως π.χ.:

(1) Οι δαπάνες των προσωρινών γεφυρώσεων ορυγμάτων πλάτους μικρότερου των 3,0 μ, που τυχόν θα απαιτηθούν, για την αποκατάσταση της κυκλοφορίας οχημάτων και πεζών, εφόσον δεν είναι δυνατόν, σύμφωνα με τις αρμόδιες Αρχές ή την Υπηρεσία, να γίνει εκτροπή της κυκλοφορίας σε άλλες διαδρομές και εφόσον επιτρέπεται η κατασκευή τέτοιων ορυγμάτων σύμφωνα με τις απαιτήσεις των όρων δημοπράτησης.

(2) Οι δαπάνες των εργασιών που θα εξασφαλίζουν, κατά τα ισχύοντα και τις υποδείξεις της Υπηρεσίας, την απρόσκοπτη και ακίνδυνη κυκλοφορία πεζών και οχημάτων στον ευρύτερο γειτονικό χώρο του εργοταξίου και όπου αυτό απαιτηθεί, δηλαδή οι δαπάνες για την τοποθέτηση περίφραξης, την καθημερινή κάλυψη των ορυγμάτων, την ενημέρωση του κοινού, τη σήμανση (πλην εκείνης που προκύπτει από μελέτη σήμανσης και τιμολογείται ξεχωριστά), τη σηματοδότηση και την εξασφάλιση κάθε επικίνδυνου χώρου, οι δαπάνες διευθέτησης και αποκατάστασης της κυκλοφορίας κλπ. καθώς και οι δαπάνες για την απομάκρυνση των παραπάνω εγκαταστάσεων μετά την περαίωση των εργασιών και τη διαμόρφωση των χώρων αυτών, όπως αναλυτικά ορίζεται στην Ε.Σ.Υ..

1.1.15 Οι κάθε είδους δαπάνες τοπογραφήσεων, πασσαλώσεων, αναπασσαλώσεων, πύκνωσης τριγωνομετρικού και πολυγωνομετρικού δικτύου και εγκατάστασης των χωροσταθμικών αφετηριών (REPERs) που απαιτούνται για την έντεχνη εκτέλεση των εργασιών, εκτός αν αλλιώς ορίζεται στην Ε.Σ.Υ., οι δαπάνες για τη σύνταξη μελετών εφαρμογής, κατασκευαστικών σχεδίων και μελετών συναρμογής με τις συνθήκες κατασκευής για την ακριβή εκτέλεση του έργου, οι δαπάνες ανίχνευσης, εντοπισμού καθώς και οι σχετικές μελέτες αντιμετώπισης των εμποδίων που θα συναντηθούν στο χώρο εκτέλεσης του έργου, όπως θεμέλια, υδάτινοι ορίζοντες, δίκτυα Οργανισμών Κοινής Ωφελείας (Ο.Κ.Ω) σύμφωνα με όσα αναφέρονται στην Τ.Σ.Υ. και γενικότερα στα τεύχη δημοπράτησης του έργου και για όλα τα έργα, που κατασκευάζονται στα πλαίσια της παρούσας σύμβασης. Οι δαπάνες σύνταξης και παραγωγής Μητρώου Έργου, Σχεδίου Ασφάλειας και Υγείας του Έργου (ΣΑΥ-ΦΑΥ).

1.1.16 Οι δαπάνες λήψης στοιχείων κάθε είδους για τις ανάγκες του έργου, όπως υπάρχοντων τεχνικών έργων και λοιπών εγκαταστάσεων, που θα συναντηθούν στο χώρο του έργου, η λήψη επιμετρητικών στοιχείων από κοινού με

τον Επιβλέποντα Μηχανικό και η σύνταξη (από τον Ανάδοχο) των επιμετρητικών σχεδίων και των επιμετρήσεων, που θα τα υποβάλει για αρμόδιο έλεγχο. Επίσης η επαλήθευση των στοιχείων εδάφους με επί τόπου μετρήσεις.

1.1.17 Η δαπάνη σύνταξης των πινάκων αναπτυγμάτων οπλισμού και των καταλόγων οπλισμού (όπου αυτοί δεν περιλαμβάνονται στη μελέτη), που θα πρέπει να υποβάλλονται έγκαιρα για έλεγχο στην Υπηρεσία.

1.1.18 Οι δαπάνες σύνταξης σχεδίων κλπ. των εντοπιζομένων με τις διερευνητικές τομές ή κατά την εκτέλεση εργασιών δικτύων Ο.Κ.Ω., καθώς και οι δαπάνες έκδοσης των σχετικών αδειών και οι εργασίες, που αφορούν τους Οργανισμούς Κοινής Ωφελείας ή άλλους συναρμοδίους φορείς, εκτός αν αναφέρεται διαφορετικά στα άρθρα του Τιμολογίου.

1.1.19 Οι δαπάνες των κάθε είδους αντλήσεων (πλην των αντλήσεων κατά την κατασκευή τεχνικών εντός κοίτης ποταμών στην περίπτωση που δεν υπάρχει αποδέκτης υδάτων) και διευθετήσεων για την αντιμετώπιση όλων των επιφανειακών, υπογείων ομβρίων και πηγαίων νερών ώστε να προστατεύονται οι κατασκευές του έργου, οι υπάρχουσες κατασκευές και το περιβάλλον γενικότερα, εκτός αν αναφέρεται διαφορετικά στα άρθρα του Τιμολογίου.

1.1.20 Οι δαπάνες διατήρησης, κατά την περίοδο της κατασκευής, του χώρου του έργου καθαρού και απαλλαγμένου από ξένα προς το έργο αντικείμενα, προϊόντα εκσκαφών κλπ. και η απόδοση, μετά το τέλος των εργασιών του χώρου καθαρού και ελεύθερου από οποιοσδήποτε κατασκευές και εμπόδια και όπως στους εγκεκριμένους περιβαλλοντικούς όρους ορίζεται.

1.1.21 Οι δαπάνες για χρησιμοποίηση δικαιωμάτων πνευματικής ιδιοκτησίας, κατοχυρωμένων μεθόδων, ευρεσιτεχνιών, εφευρέσεων κλπ. με οποιονδήποτε τρόπο, για την έντεχνη εκτέλεση των εργασιών.

1.1.22 Οι δαπάνες για τη δημιουργία, οιαδήποτε προσβάσεων και προσπελάσεων στα διάφορα τμήματα του έργου, για την κατασκευή των δαπέδων εργασίας και γενικά για κάθε βοηθητική κατασκευή που θα απαιτηθεί σε οποιοδήποτε στάδιο εργασιών, περιλαμβανομένων των δαπανών τήρησης των περιβαλλοντικών όρων και των δαπανών για την αποξήλωση και απομάκρυνσή τους καθώς και την περιβαλλοντική αποκατάσταση του χώρου (προσβάσεων, προσπελάσεων, δαπέδων εργασίας κ.λ.π.) εκτός εάν υπάρχει έγγραφη αποδοχή της Υπηρεσίας για διατήρησή τους.

1.1.23 Οι δαπάνες για την εξασφάλιση της συνεχούς λειτουργίας όσων δικτύων των Ο.Κ.Ω. διέρχονται εγκάρσια από το εύρος κατάληψης της οδού ή επηρεάζονται τοπικά από τον τρόπο εκτέλεσης του έργου, καθώς και οι δαπάνες για άρση τυχόν προβλημάτων από την εκτέλεση των εργασιών, την αποκλειστική ευθύνη των οποίων θα φέρει, τόσο αστικά όσο και ποινικά και μέχρι περαίωσης των εργασιών, ο Ανάδοχος του έργου.

1.1.24 Οι δαπάνες πρόληψης και αποκατάστασης κάθε είδους ζημιάς και αποζημίωσης κάθε είδους βλάβης ή μη συνήθους φθοράς που θα προκληθούν κατά την κατασκευή του έργου (περιλαμβανομένης της μεταφοράς υλικών) και θα οφείλονται σε αμέλεια, απρονοησία, μη τήρηση των συμβατικών όρων, των υποδείξεων της Υπηρεσίας, των νομικών διατάξεων και γενικότερα σε υπαιτιότητα του Αναδόχου.

1.1.25 Οι δαπάνες διάθεσης γραφείων και λοιπών ευκολιών στην Επιβλέπουσα Υπηρεσία, σύμφωνα με όσα αναφέρονται στην Ε.Σ.Υ και στους λοιπούς όρους δημοπράτησης.

1.1.26 Οι δαπάνες μίσθωσης ή προσωρινής εξασφάλισης εδαφικής λωρίδας, κατασκευής, σήμανσης και συντήρησης των κάθε είδους εργοταξιακών οδών που απαιτούνται για την έντεχνη και ασφαλή εκτέλεση του έργου, οι δαπάνες εντοπισμού και εξεύρεσης αναγκαίων χώρων και εξασφάλισης σχετικών αδειών για την εναπόθεση προϊόντων ορυγμάτων, προϊόντων κατεδαφίσεων και πλεοναζόντων υλικών γενικότερα, οι δαπάνες εξασφάλισης των οδών προσπέλασής τους καθώς και οι δαπάνες για την τελική τους διαμόρφωση μετά την περαίωση των εργασιών, σύμφωνα και με τους λοιπούς όρους δημοπράτησης.

1.1.27 Οι δαπάνες προεργασίας επιφανειών για τις οποιοσδήποτε ασφαλικές επιστρώσεις επ' αυτών (παλαιών ή νέων επιφανειών) όπως π.χ. σκούπισμα, καθαρισμός, άρση και μεταφορά των προϊόντων που παράγονται από τις παραπάνω εργασίες.

1.1.28 Οι δαπάνες έντεχνης διάνοιξης τομών ή οπών στα τοιχώματα υφισταμένων αγωγών, φρεατίων αγωγών, τεχνικών έργων κ.λ.π., για τη σύνδεση αγωγών, που συμβάλλουν σ' αυτά (εκτός αν περιγράφεται διαφορετικά στα άρθρα του Τιμολογίου).

1.1.29 Οι δαπάνες των ειδικών μελετών, που προβλέπονται στις τεχνικές προδιαγραφές, όπως μελέτες σύνθεσης σκυροδεμάτων και ασφαλτομιγμάτων, μελέτες ευστάθειας ικριωμάτων, μελέτες εξυγίανσης εδάφους κλπ.

1.1.30 Οι δαπάνες έκδοσης αδειών κάθε είδους εργασιών από τις αρμόδιες Δημόσιες Επιχειρήσεις, Πολεοδομία και τους Οργανισμούς Κοινής Ωφελείας (Δ.Ε.Κ.Ο. ή Ο.Κ.Ω.), εκτός αν περιγράφεται διαφορετικά στα άρθρα του Τιμολογίου.

1.1.31 Οι δαπάνες λήψης μέτρων για την προστασία του περιβάλλοντος από την εγκατάσταση του Αναδόχου στο έργο μέχρι και την παραλαβή του έργου, τα οποία προβλέπονται στις σχετικές μελέτες, στους περιβαλλοντικούς όρους, και ενδεικτικά και όχι περιοριστικά αναφέρονται στην Ε.Σ.Υ.

1.1.32 Οι δαπάνες δημοσίευσης της διακήρυξης, συμφωνητικών και γενικά όλες οι υπόλοιπες ειδικές δαπάνες που βαρύνουν τον Ανάδοχο, όπως αυτές αναφέρονται στους υπόλοιπους όρους δημοπράτησης του έργου.

1.1.33 Οι δαπάνες λήψης μέτρων για την εξασφάλιση της συνεχούς και απρόσκοπτης λειτουργίας των υπαρχόντων δικτύων, όπως φυσικοί ή τεχνητοί υδάτινοι αγωγοί, αγωγοί αποχέτευσης και αποστράγγισης της περιοχής κλπ, τα οποία θα επηρεαστούν από την κατασκευή του έργου, και ιδιαίτερα στις περιπτώσεις που:

(1) τα δίκτυα είναι σχετικά ανεπαρκή και ιδιαίτερα ευαίσθητα σε δυσμενείς μεταχειρίσεις,

(2) θα επιβαρυνθεί υπέρμετρα η λειτουργικότητα των δικτύων αν ο Ανάδοχος δεν λάβει μέτρα για να αποτρέψει την είσοδο φερτών υλών από τις χωματουργικές κυρίως ή άλλες εργασίες.

1.1.34 Οι δαπάνες συντήρησης του έργου μέχρι την οριστική του παραλαβή.

1.2 Στις τιμές μονάδος των ασφαλικών εργασιών του παρόντος Τιμολογίου περιλαμβάνονται επίσης οι δαπάνες φορτωεκφόρτωσης και μεταφοράς της ασφάλτου οποιουδήποτε τύπου από τις περιοχές Θεσσαλονίκης ή Αθηνών

μέχρι τη θέση επεξεργασίας της και μέχρι τη θέση ενσωμάτωσής της, η σταλία μεταφορικών μέσων και ο χαμένος χρόνος φορτοεκφορτώσεων, καθώς και κάθε άλλη απαιτούμενη δαπάνη για την έντεχνη χρήση της (θέρμανση, παραγωγή διαλυμάτων κλπ) πλην της αξίας της ασφάλτου.

1.3 Στις τιμές μονάδας του παρόντος Τιμολογίου δεν περιλαμβάνονται το Όφελος (Ο.Ε.) και τα Γενικά Έξοδα του αναδόχου (Γ.Ε.), τα οποία αφορούν στα πάσης φύσεως βάρη, κρατήσεις ή υποχρεώσεις του, όπως δαπάνες επιστάσις, σήμανσης εργοταξίων, φόρων, δασμών, ασφαλίσεων, τελών χαρτοσήμου, συμβολαίων, συμφωνητικών, αποδείξεων, τόκων κεφαλαίων κίνησης, εγγυητικών επιστολών και λοιπών εγγυήσεων, διοικητικών εξόδων, λειτουργίας γραφείων κ.λ.π. και γενικά τα επισφαλή έξοδα.

Το ποσό για Γενικά Έξοδα (Γ.Ε.) και Όφελος του αναδόχου (Ο.Ε.), ανέρχεται συνολικά σε ποσοστό, είκοσι οκτώ τοις εκατό (28%) σύμφωνα με τις κείμενες διατάξεις, του προϋπολογισμού των εργασιών, όπως αυτός προκύπτει βάσει των τιμών του Τιμολογίου Προσφοράς του αναδόχου.

1.4 Ο Φόρος Προστιθέμενης Αξίας (Φ.Π.Α) των λογαριασμών του αναδόχου επιβαρύνει τον Κύριο του Έργου.

1.5 Σε περίπτωση που προκύψει ανάγκη εκτέλεσης εργασιών, οι οποίες δεν περιλαμβάνονται στο παρόν Τιμολόγιο και είναι παρεμφερείς προς εκείνες, που καλύπτονται από αυτό αλλά παρουσιάζουν διαφορετικά χαρακτηριστικά (αποδεκτά σύμφωνα με τους όρους δημοπράτησης) ή επιμετρώνται διαφορετικά, αυτές είναι δυνατόν να αναχθούν σε άρθρα του παρόντος Τιμολογίου με αναγωγή των μεγεθών τους ως τα κατωτέρω παραδείγματα:

(1) Διάτρητοι σωλήνες στραγγιστηρίων, αγωγοί αποχέτευσης (ομβρίων, ακαθάρτων) από τσιμεντοσωλήνες και αγωγοί ακαθάρτων από αμιαντοτσιμεντοσωλήνες

Για εσωτερική διάμετρο D_N χρησιμοποιούμενου σωλήνα διαφορετική από τις αναφερόμενες στα υποάρθρα των αντιστοίχων άρθρων του παρόντος Τιμολογίου και για την αντίστοιχη κατηγορία αντοχής και μεθόδων κατασκευής και προστασίας, θα γίνεται αναγωγή του μήκους του χρησιμοποιούμενου σωλήνα σε μήκος συμβατικού σωλήνα της αμέσως μικρότερης υπάρχουσας στο παρόν Τιμολόγιο εσωτερικής διαμέτρου, με βάση το λόγο:

$$D_N / D_M$$

όπου D_N : Εσωτερική διάμετρος του χρησιμοποιούμενου σωλήνα

D_M : Η αμέσως μικρότερη διάμετρος συμβατικού σωλήνα που περιλαμβάνεται στο παρόν Τιμολόγιο.

Αν δεν υπάρχει μικρότερη διάμετρος ως D_M θα χρησιμοποιείται η αμέσως μεγαλύτερη υπάρχουσα διάμετρος.

(2) Μόρφωση αρμών με προκατασκευασμένες πλάκες τύπου FLEXCELL ή αναλόγου

Για πάχος D_N χρησιμοποιούμενης πλάκας μεγαλύτερο από το πάχος της συμβατικής πλάκας του παρόντος τιμολογίου (12 mm), θα γίνεται αναγωγή της επιφάνειας της χρησιμοποιούμενης πλάκας σε επιφάνεια συμβατικής πλάκας πάχους 12 mm, με βάση το λόγο:

$$D_N / 12$$

όπου D_N : Το πάχος της χρησιμοποιούμενης πλάκας σε mm.

(3) Στεγάνωση αρμών με ταινίες τύπου HYDROFOIL PVC

Για πλάτος B_N χρησιμοποιούμενης ταινίας μεγαλύτερο από το πλάτος της συμβατικής ταινίας του παρόντος Τιμολογίου (240 mm), θα γίνεται

αναγωγή του μήκους της χρησιμοποιούμενης ταινίας σε μήκος συμβατική ταινίας πλάτους 240 mm, με βάση το λόγο:

$$B_N / 240$$

όπου B_N : Το πλάτος της χρησιμοποιούμενης ταινίας σε mm

Παρεμφερής πρακτική μπορεί να έχει εφαρμογή και σε άλλες περιπτώσεις άρθρων του παρόντος Τιμολογίου

Άρθρο 1 (ΟΔΟ Α-2) : ΕΚΣΚΑΦΗ ΣΕ ΕΔΑΦΟΣ ΓΑΙΩΔΕΣ-ΗΜΙΒΡΑΧΩΔΕΣ
(Αναθεωρείται με το άρθρο ΟΔΟ-1123Α)

Για τη γενική εκσκαφή, μετά της μεταφορά σε οποιαδήποτε απόσταση, εδαφών γαιωδών και ημιβραχωδών οποιασδήποτε συστάσεως, ανεξαρτήτως βάθους, πλάτους και κλίσεως πρανών, σε νέο έργο ή για επέκταση ή συμπλήρωση ή διαπλάτυνση υπάρχοντος, ανεξαρτήτως της θέσης εργασίας και των δυσχερειών που προκαλεί (κοντά ή μακριά, χαμηλά ή υψηλά σχετικά με το υπάρχον έργο), για οποιοδήποτε σκοπό και με οποιοδήποτε εκσκαπτικό μέσο ή και με τα χέρια, εν ξηρώ ή μέσα σε νερό, σύμφωνα με την Π.Τ.Π. Χ1 και τους λοιπούς όρους δημοπράτησης.

Με το άρθρο αυτό πληρώνεται επίσης η, ανάλογης σκληρότητας εδαφών, εκσκαφή:

- ανοιχτών τάφρων για το τμήμα τους πλάτους μεγαλύτερου των 3.00 μ. μετά της μόρφωσης των πρανών και του πυθμένα τους,
- για τη διευθέτηση χειμάρρων πλάτους μεγαλύτερου των 3.00 μ,
- για τη δημιουργία αναβαθμών προς αγκύρωση των επιχωμάτων,
- τριγωνικών τάφρων μετά της μόρφωσης των πρανών, όταν αυτές κατασκευάζονται στη συνέχεια των γενικών εκσκαφών της οδού,
- για τον καθαρισμό οχετών ύψους και πλάτους μεγαλύτερου των 3.00 μέτρων,
- τεχνικών Cut and Cover μετά των μέτρων προσωρινής και μόνιμης αντιστήριξης των πρανών των εκσκαφών εφόσον δεν αποζημιώνεται με άλλο άρθρο αυτού του τιμολογίου
- για τη δημιουργία στομιών σηράγγων και Cut and Cover

Στην τιμή του άρθρου περιλαμβάνεται η δαπάνη:

- προσέγγισης μηχανημάτων και μεταφορικών μέσων, εκσκαφής με οποιοδήποτε μέσο ή και με τα χέρια και υπό οποιοδήποτε συνθήκες, αποστράγγισης των υδάτων, μόρφωσης των παρειών, των πρανών και του πυθμένα της σκάφης, σχηματισμού των αναβαθμών
- διαλογής, φύλαξης, φορτοεκφόρτωσης σε οποιοδήποτε μεταφορικό μέσο (χωματοσυλλέκτη, αυτοκίνητο κλπ) και μεταφοράς των προϊόντων σε οποιαδήποτε απόσταση για τη χρησιμοποίηση των κατάλληλων στο έργο (π.χ. κατασκευή επιχωμάτων) ή για απόρριψη των ακατάλληλων ή πλεοναζόντων σε επιτρεπόμενες τελικές ή προσωρινές θέσεις, η δαπάνη του χαμένου χρόνου φορτοεκφορτώσεων και κάθε είδους σταλίας των αυτοκινήτων, η δαπάνη εναπόθεσης σε τελικές ή ενδιάμεσες θέσεις, η δαπάνη επαναφόρτωσης των προσωρινών αποθέσεων και εκφόρτωσης σε τελικές θέσεις, η δαπάνη διάστρωσης και διαμόρφωσης των αποθέσεων σύμφωνα με τις απαιτήσεις των όρων δημοπράτησης και της περιβαλλοντικής μελέτης
- αποξήλωσης ασφαλτοταπήτων και στρώσεων οδοστρωσίας σταθεροποιημένων με συμπύκνωση ή με τσιμέντο, αποξήλωσης πλακοστρώσεων, και καθαίρεσης συρματοπλεκτων κιβωτίων (SERAZANETI), μανδροτοίχων από λιθοδομή, γενικών λιθοδομών και οπτοπλινθοδομών (θεμελίων ή ανωδομής), κρασπεδορείθρων και στερεών εγκιβωτισμού, που βρίσκονται εντός του όγκου των γενικών εκσκαφών.
- απαιτούμενης αντιστήριξης των πρανών εκσκαφής όπου τυχόν αυτή απαιτείται καθώς και η δαπάνη εκθάμνωσης κοπής, ξερίζωσης και απομάκρυνσης δένδρων ανεξαρτήτως περιμέτρου σε οποιαδήποτε απόσταση.

- αντιμετώπισης πάσης φύσεως δυσχερειών που προκύπτουν από τη σύγχρονη κυκλοφορία, άσχετα εάν η Υπηρεσία επιτρέψει βραχυχρόνιες διακοπές της, όπως περιορισμένα μέτωπα και όγκοι εκσκαφών κλπ.
- συμπύκνωσης της σκάφης των ορυγμάτων κάτω από τη "στρώση έδρασης οδοστρώματος" μέχρι του βάθους που λαμβάνεται υπόψη στον καθορισμό της Φέρουσας Ικανότητας Έδρασης (Φ.Ι.Ε), όπως αυτή ορίζεται στο σχέδιο ΤΥΠΩΝ ΟΔΟΣΤΡΩΜΑΤΩΝ κ.λ.π. στα Π.Κ.Ε. σε βαθμό συμπύκνωσης που να αντιστοιχεί σε ξηρά φαινόμενη πυκνότητα ίση κατ' ελάχιστο με το 90% της πυκνότητας που επιτυγχάνεται εργαστηριακά κατά την τροποποιημένη δοκιμή PROCTOR (PROCTOR MODIFIED, σύμφωνα με τη δοκιμή AASHTO T 180).
- κοπής υπάρχουσας ασφαλτικής στρώσης οδοστρωμάτων με κατάλληλες μεθόδους σύμφωνα με τους λοιπούς όρους δημοπράτησης
- κάθε είδους σταλίας του μηχανικού εξοπλισμού και η δαπάνη αντιμετώπισης κάθε είδους δυσκολίας για την εφαρμογή των μέτρων προσωρινής ή μόνιμης αντιστήριξης των πρανών των Cut and Cover και των στομίων σηράγγων και Cut and Cover
- επανεπίχωσης (με προϊόντα εκσκαφών) θεμελίων και τάφρων εκτός του σώματος της οδού, που οι εκσκαφές τους αποζημιώνονται με το άρθρο αυτό και δεν υπάρχει απαίτηση συμπύκνωσης
- καθώς και κάθε άλλη δαπάνη ανεξαρτήτως δυσχερειών που απαιτείται για την έντεχνη εκτέλεση της εργασίας, σύμφωνα και με τα λοιπά τεύχη δημοπράτησης, και την παρ. 6.2.1.1 της Π.Τ.Π. Χ1.

Επισημαίνεται ότι η τιμή είναι γενικής εφαρμογής ανεξάρτητα από την εκτέλεση της εργασίας σε μια ή περισσότερες φάσεις που υπαγορεύθηκαν από το πρόγραμμα εκτέλεσης του έργου ή άλλους τοπικούς περιορισμούς.

Η επιμέτρηση θα γίνει με βάση τον πραγματικό όγκο των εκτελεσμένων γενικών εκσκαφών γαιών και ημιβράχου με λήψη αρχικών και τελικών διατομών και μέχρι τα όρια εκσκαφής των εγκεκριμένων συμβατικών σχεδίων και το πρωτόκολλο χαρακτηρισμού. Διευκρινίζεται ότι ουδεμία αποζημίωση θα καταβάλλεται στον ανάδοχο για τις επί πλέον των προβλεπόμενων από τη μελέτη εκσκαφές εκτός εάν δοθεί ειδική εντολή από την Υπηρεσία με τεκμηριωμένους λόγους.

Τιμή ανά κυβικό μέτρο γενικής εκσκαφής γαιών και ημιβράχου μετά της μεταφοράς των προϊόντων σε οποιαδήποτε απόσταση.

ΕΥΡΩ (Ολογράφως): ΔΕΚΑ ΕΥΡΩ ΚΑΙ ΕΒΔΟΜΗΝΤΑΠΕΝΤΕ ΛΕΠΤΑ
(Αριθμητικά): 10,75€

Άρθρο ΟΔΟ Α-4: ΔΙΑΝΟΙΞΗ ΤΑΦΡΩΝ

Άρθρο 2 (ΟΔΟ Α-4.1) : Διάνοιξη τάφρου σε έδαφος γαιώδες - ημιβραχώδες (Αναθεωρείται με το άρθρο ΟΔΟ-1212)

Για τη διάνοιξη τάφρου τριγωνικής διατομής, που κατασκευάζεται μεμονωμένα και ανεξάρτητα από τις γενικές εκσκαφές της οδού, ή τραπεζοειδούς διατομής, και για τα τμήματά της πλάτους μικρότερου ή ίσου των 3.00 μ., σε έδαφος γαιώδες ή ημιβραχώδες, περιλαμβανομένης και της αποξήλωσης ασφαλτοταπήτων, στρώσεων οδοστρωσίας, πλακοστρώσεων, καθαίρεσης συρματοπλεκτων κιβωτίων, μανδρότοιχων καλπ, που βρίσκονται εντός του εύρους της τάφρου, μετά της μεταφοράς των προϊόντων εκσκαφής σε οποιαδήποτε απόσταση.

Στην τιμή περιλαμβάνεται η δαπάνη εκσκαφής με οιαδήποτε μηχανικά μέσα ή με τα χέρια, διαλογής των προϊόντων εκσκαφής, φορτοεκφόρτωσης και μεταφοράς τους με οποιοδήποτε μεταφορικό μέσο και σε οποιαδήποτε απόσταση, είτε για προσωρινή απόθεση είτε για απόρριψη, σε περίπτωση που κριθούν ακατάλληλα ή πλεονάζοντα, συμπεριλαμβανομένης της δαπάνης του χαμένου χρόνου μεταφοράς και για την τυχόν εναπόθεση ή τις οποιοσδήποτε ενδιάμεσες φορτοεκφορτώσεις. Επίσης περιλαμβάνεται ανηγμένα η δαπάνη για την εκθάμνωση, κοπή και εκρίζωση δέντρων οποιασδήποτε περιμέτρου, που βρίσκονται εντός του εύρους της τάφρου και απομάκρυνση αυτών από την περιοχή του έργου σε οποιαδήποτε απόσταση καθώς και για την εργασία μόρφωσης των πρανών και του πυθμένα της τάφρου, σύμφωνα με την Π.Τ.Π. Χ1 και την παρ. 9.2.Β της Π.Τ.Π. 110.

Η επιμέτρηση θα γίνει με βάση τον πραγματικό όγκο των εκτελεσμένων εκσκαφών τάφρου, με λήψη αρχικών και τελικών διατομών και εντός των ορίων εκσκαφής των εγκεκριμένων συμβατικών σχεδίων και το πρωτόκολλο χαρακτηρισμού.

Τιμή ενός κυβικού μέτρου εκσκαφής τάφρου σε έδαφος γαιώδες ή ημιβραχώδες, μετά της μεταφοράς των προϊόντων σε οποιαδήποτε απόσταση.

ΕΥΡΩ (Ολογράφως): ΔΕΚΑΠΕΝΤΕ ΕΥΡΩ ΚΑΙ ΕΠΤΑ ΛΕΠΤΑ
(Αριθμητικά): 15,07 €

Άρθρο 3 (ΟΔΟ Α-16) : ΑΡΣΗ ΚΑΤΑΠΤΩΣΕΩΝ ΓΙΑ ΚΑΘΕ ΕΙΔΟΥΣ ΕΔΑΦΟΣ (Αναθεωρείται με το άρθρο ΟΔΟ-1420)

Για την άρση καταπτώσεων ή κατολισθήσεων εδάφους οποιασδήποτε φύσεως από τα πρανή ορυγμάτων ή επιχωμάτων υφιστάμενων οδών, που θα εκτελεσθεί σύμφωνα με τη Π.Τ.Π. 13, την Π.Τ.Π. Χ1, και τους λοιπούς όρους δημοπράτησης, μετά της μεταφοράς των προϊόντων σε οποιαδήποτε απόσταση.

Στην τιμή περιλαμβάνεται η δαπάνη των εργασιών άρσης των καταπτώσεων, η δαπάνη φορτοεκφορτώσεων, χαμένου χρόνου, μεταφοράς σε οποιαδήποτε απόσταση και απόθεσης σε θέσεις της έγκρισης της Υπηρεσίας των προϊόντων κατάπτωσης προς κατασκευή ή συμπλήρωση επιχωμάτων ή προς προσωρινή απόθεση ή προς οριστική απομάκρυνση εκτός του έργου, περιλαμβανομένης και της τυχόν εκθάμνωσης, κοπής ή/και εκρίζωσης δέντρων οποιασδήποτε περιμέτρου και απομάκρυνσής τους από την περιοχή του έργου, σύμφωνα με τις υποδείξεις της Υπηρεσίας. Στην τιμή μονάδος περιλαμβάνεται επίσης ανηγμένα η δαπάνη μόρφωσης των πρανών και του πυθμένα της περιοχής κατάπτωσης, περιλαμβανομένου του τυχόν αναγκαίου θρυμματισμού ογκολίθων για τη διευκόλυνση της άρσης των προϊόντων κατάπτωσης και κατά τα λοιπά όπως ορίζεται στην Π.Τ.Π. Χ1 και την Π.Τ.Π. 13.

Ο όγκος της άρσης καταπτώσεων θα επιμετρηθεί με λήψη αρχικών και τελικών διατομών.

Τιμή ανά κυβικό μέτρο άρσης καταπτώσεων, μετά της μεταφοράς των προϊόντων σε οποιαδήποτε απόσταση.

ΕΥΡΩ (Ολογράφως): ΕΝΑ ΕΥΡΩ ΚΑΙ ΔΕΚΑΟΧΤΩ ΛΕΠΤΑ
(Αριθμητικά): 1,18 €

Άρθρο Α-18: ΠΡΟΜΗΘΕΙΑ ΔΑΝΕΙΩΝ

Για την προμήθεια, από οποιαδήποτε απόσταση επί τόπου των έργων, δανείων χωματισμών είτε για την κατασκευή νέου επιχώματος είτε για τη διαπλάτυση ή ανύψωση υπάρχοντος επιχώματος είτε για την επανεπίχωση θεμελίων, τάφρων, C&C κλπ., σύμφωνα με την ΠΤΠ Χ1, την Τ.Σ.Υ και τους λοιπούς όρους δημοπράτησης.

Στην τιμή περιλαμβάνεται η δαπάνη των απαιτούμενων ενεργειών και διαδικασιών για την ανάπτυξη και ενεργοποίηση λατομείου ή δανειοθαλάμου, η δαπάνη προετοιμασίας (όπως εκθάμνωση, εκρίζωση και κοπή δένδρων οποιασδήποτε περιμέτρου, αφαίρεση των φυτικών γαιών και γενικά των ακατάλληλων επιφανειακών ή μη στρωμάτων και απομάκρυνσή τους σε οποιαδήποτε απόσταση), η δαπάνη εκσκαφής δανειοθαλάμων σύμφωνα με τους όρους δημοπράτησης, η δαπάνη μόρφωσης των παρειών και του πυθμένα των δανειοθαλάμων, η δαπάνη φορτοεκφορτώσεων με τους χαμένους χρόνους, σταλίες αυτοκινήτων η δαπάνη μεταφοράς των δανείων από οποιαδήποτε απόσταση στον τόπο του έργου, η δαπάνη για τις τυχόν απαιτούμενες αντλήσεις υδάτων, η δαπάνη πλήρους αποκατάστασης του δανειοθαλάμου σύμφωνα με τους περιβαλλοντικούς όρους καθώς και οποιαδήποτε επιβάρυνση, που αναφέρεται στην Τ.Σ.Υ την παρ. 6.4.2.1.1 της Π.Τ.Π. Χ1 και στους λοιπούς όρους δημοπράτησης για πλήρως περαιωμένη εργασία.

Δεν προσμετράται και δεν πληρώνεται ιδιαίτερα η πιθανή επαύξηση του όγκου του επιχώματος εξ αιτίας συνίζησης, καθίζησης ή διαπλάτυνσής του πέρα από τα όρια, που προβλέπει η μελέτη, για δυνατότητα συμπύκνωσης.

Στην κατηγορία αυτή υπάγονται και τα δάνεια θραυστών επίλεκτων υλικών προέλευσης λατομείου για τις περιπτώσεις, που ορίζεται ως υποχρεωτική η χρησιμοποίησή τους ή δεν είναι δυνατή η εξεύρεση στην ευρύτερη περιοχή του έργου φυσικών συλλεκτών δανείων, που να έχουν τα προδιαγραφόμενα χαρακτηριστικά των σχετικών κατηγοριών επίλεκτων υλικών.

Πριν τη διαμόρφωση των προσφορών τους, οι ενδιαφερόμενοι θα πρέπει να επισημάνουν τις πιθανές θέσεις λήψεως δανείων, είτε από χείμαρρους είτε από λατομεία και να εξασφαλίσουν τόσο την καταλληλότητα αυτών όσο και τη δυνατότητα λήψεως από πλευράς χορηγήσεως αδείας από τους αρμόδιους φορείς, λαμβάνοντας ιδιαίτερα υπόψη και τους σχετικούς περιβαλλοντικούς όρους.

Τιμή ανά κυβικό μέτρο δανείων, που επιμετράται σε όγκο κατασκευασμένου επιχώματος με λήψη αρχικών και τελικών διατομών, μετά της μεταφοράς των δανείων από οποιαδήποτε απόσταση επί τόπου των έργων.

Άρθρο 4 (ΟΔΟ Α-18.3) : **Δάνεια θραυστών επίλεκτων υλικών λατομείου Κατηγορίας Ε₄**

(Αναθεωρείται με το άρθρο ΟΔΟ-1510)

ΕΥΡΩ (Ολογράφως): ΔΕΚΑΕΝΝΙΑ ΕΥΡΩ ΚΑΙ ΕΒΔΟΜΗΝΤΑ ΛΕΠΤΑ
(Αριθμητικά): 19,70 €

Άρθρο 5 (ΟΔΟ Α-20): **ΚΑΤΑΣΚΕΥΗ ΕΠΙΧΩΜΑΤΩΝ**

(Αναθεωρείται με το άρθρο ΟΔΟ-1530)

Για την πλήρη κατασκευή επιχώματος οδού, μετά από προηγούμενο καθαρισμό του εδάφους έδρασης, με μηχανήματα, υλικά που θα προσκομισθούν στη θέση κατασκευής των επιχωμάτων και με μεθόδους και βαθμό συμπίκνωσης όπως προδιαγράφεται στους όρους δημοπράτησης. Το άρθρο αφορά στην κατασκευή επιχώματος μερικά ή ολικά, σε ύψος ή/και πλάτος, σε νέα ή υπάρχουσα κατασκευή για τη συμπλήρωσή της, από κατάλληλα γαιώδη ή βραχώδη υλικά σύμφωνα με την Τ.Σ.Υ. και με μεθόδους και λοιπές απαιτήσεις, όπως προδιαγράφονται στην Τ.Σ.Υ., στην Π.Τ.Π. Χ1 και στους λοιπούς όρους δημοπράτησης.

Στην τιμή του άρθρου αυτού περιλαμβάνονται οι δαπάνες για:

- 1) Την κατασκευή όλων των τμημάτων του επιχώματος είτε είναι συνήθους είτε είναι αυξημένου βαθμού συμπίκνωσης, όπως θεμέλιο, πυρήνας, μεταβατικό τμήμα -για βραχώδες επίχωμα- και στέψη, τα οποία θα συμπυκνώνονται σε ποσοστό 90% και 95% αντίστοιχα της ξηράς φαινόμενης πυκνότητας που επιτυγχάνεται εργαστηριακά κατά την τροποποιημένη δοκιμή PROCTOR MODIFIED, σύμφωνα με τη δοκιμή AASHO T 180 για τα γαιώδη επιχώματα, ή σε βαθμό όπως αυτός, που προδιαγράφεται στην Τ.Σ.Υ. για τα βραχώδη επιχώματα και σύμφωνα και με τους λοιπούς όρους δημοπράτησης. Περιλαμβάνεται επίσης η δαπάνη τυχόν εφαρμογής της μεθόδου Συνεχούς Ελέγχου Συμπύκνωσης (CCC), που προβλέπει έλεγχο της συμπίκνωσης όλων των επιχωμάτων συνολικού ύψους από τον πόδα μέχρι το φρύδι άνω των πέντε (5) μέτρων, με προσαρμογή κατάλληλων διατάξεων μέτρησης και συνεχούς καταγραφής των αποτελεσμάτων πάνω στους δονητικούς οδοστρωτήρες.
- 2) Την εργασία μόρφωσης και συμπίκνωσης του εδάφους έδρασης των επιχωμάτων (μετά την τυχόν αφαίρεση των φυτικών γαιών ή την εκσκαφή ακαταλλήλων, τη συμπλήρωση κοιλωμάτων και την κατασκευή αναβαθμών), μέχρι βάθους τουλάχιστον 0,30 μ., σε βαθμό συμπίκνωσης που να αντιστοιχεί σε ξηρά φαινόμενη πυκνότητα ίση κατ' ελάχιστον προς το 90% της πυκνότητας, που επιτυγχάνεται εργαστηριακά κατά την τροποποιημένη δοκιμή PROCTOR MODIFIED, σύμφωνα με τη δοκιμή AASHO T 180.
- 3) Την κατασκευή και ολοκλήρωση της συμπίκνωσης της "στρώσης έδρασης οδοστρώματος", σε ποσοστό 95% της ξηράς φαινόμενης πυκνότητας που επιτυγχάνεται εργαστηριακά κατά την τροποποιημένη δοκιμή PROCTOR MODIFIED σύμφωνα με τη μέθοδο AASHO T 180, με κατάλληλο αριθμό διελεύσεων οδοστρωτήρα ελαστικοφόρου ή με λείους κυλίνδρους, ώστε να διαμορφωθεί μια λεία "σφραγιστική" επιφάνεια σύμφωνα και με τους λοιπούς όρους δημοπράτησης.

Από τη "στρώση έδρασης οδοστρώματος", της οποίας συμβατικά η εργασία κατασκευής υπάγεται σ' αυτό το άρθρο, εξαιρείται η κατασκευή της "στρώσης στράγγισης οδοστρώματος" (όπου υπάρχει), η οποία πληρώνεται με την τιμή του αντίστοιχου άρθρου τιμολογίου.

- 4) Την εργασία συμπύκνωσης λωρίδας πλάτους μέχρι 2 μ σε κάθε άκρο του ποδός των πρανών του επιχώματος, πέραν της επιφάνειας έδρασής του.
- 5) Την πιθανή επαύξηση του όγκου του επιχώματος εξαιτίας συνίζησης, καθίζησης ή διαπλάτυνσής του πέρα από τα όρια, που προβλέπει η μελέτη, για δυνατότητα συμπύκνωσης.
- 6) Την επανεπίκωση εκσκαφών θεμελίων και τάφρων αγωγών εντός του σώματος της οδού σύμφωνα με την Τ.Σ.Υ., που δεν αποζημιώνονται με ιδιαίτερο άρθρο τιμολογίου (π.χ. «Μεταβατικά επιχώματα τεχνικών έργων και επιχώματα ζώνης αγωγών» κ.λ.π.)
- 7) Την εγκατάσταση πλήρους δικτύου μαρτύρων καθίζησης σύμφωνα με την Τ.Σ.Υ., την εκτέλεση κάθε είδους μετρήσεων και τη χρήση κάθε είδους μηχανικού μέσου για την έντεχνη εκτέλεση της εργασίας.

Στην τιμή του παρόντος άρθρου δεν περιλαμβάνονται:

- α) Τα μεταβατικά επιχώματα πίσω από τεχνικά έργα (γέφυρες, ημιγέφυρες, τοίχοι, οχετοί, Cut and Cover, στομίων σηράγγων, αγωγοί κ.λ.π.), που θα πληρωθούν με το σχετικό άρθρο του τιμολογίου.
- β) Οι εργασίες καθαρισμού του εδάφους έδρασης και τυχόν δημιουργίας αναβαθμών που πληρώνονται αντίστοιχα με τα άρθρα εκσκαφών του Τιμολογίου (χαλαρών εδαφών, γενικών εκσκαφών)
- γ) Η κατασκευή τυχόν εξυγιαντικής στρώσης υπό τα επιχώματα εφόσον αποζημιώνεται με άλλο άρθρο του παρόντος τιμολογίου

Η επιμέτρηση θα γίνει σε γεωμετρικό όγκο έτοιμου, συμπυκνωμένου επιχώματος σύμφωνα με την Τ.Σ.Υ. με λήψη αρχικών και τελικών διατομών και κατά τα λοιπά σύμφωνα με την παρ. 6.5 της Π.Τ.Π. Χ1.

Τιμή ανά κυβικό μέτρο κατασκευής επιχώματος συνήθους ή αυξημένου βαθμού συμπύκνωσης.

ΕΥΡΩ (Ολογράφως): ΕΝΑ ΕΥΡΩ ΚΑΙ ΟΧΤΩ ΛΕΠΤΑ
(Αριθμητικά): 1,08 €

Άρθρο ΟΔΟ Β-29: ΣΚΥΡΟΔΕΜΑΤΑ

Για την κατασκευή σκυροδέματος, σύμφωνα με την Τ.Σ.Υ. και τους λοιπούς όρους δημοπράτησης, από θραυστό υλικό λατομείου κατάλληλης κοκκομέτρησης και διαστάσεων μέγιστου κόκκου, με χρήση τσιμέντου κατάλληλου τύπου, κατηγορίας, αντοχής και ποσότητας, ως και τυχόν αναγκαίων πρόσθετων ρευστοποιητικών, υπερρευστοποιητικών, αερακτικών, σταθεροποιητικών κλπ. υλικών, για τεχνικά έργα κάθε είδους και οποιοδήποτε ανοίγματος και ύψους καθώς και για έργα σηράγγων.

Στις τιμές περιλαμβάνονται -η δαπάνη προμήθειας, μεταφοράς από οποιαδήποτε απόσταση στον τόπο ενσωμάτωσης και ενσωμάτωσης κάθε υλικού, και κάθε εργασίας που απαιτούνται σύμφωνα με την Τ.Σ.Υ., εν ξηρώ ή μέσα σε νερό, -η δαπάνη προσκόμισης, τοποθέτησης, χρήσης και απομάκρυνσης μετά το τέλος των εργασιών των πάσης φύσεως αναγκαίων ικριωμάτων, των ξυλοτύπων επιπέδων καμπύλων ή στρεβλών επιφανειών και γενικότερα του απαιτούμενου εξοπλισμού και των βοηθητικών εγκαταστάσεων για προώθηση ή προβολοδόμηση, -η δαπάνη των μηχανημάτων παραγωγής, μεταφοράς, άντλησης, ανύψωσης, καταβίβασμού, ανάμειξης, δόνησης κλπ., -η δαπάνη διαμόρφωσης των ικριωμάτων, των ξυλοτύπων, των φορειών για προώθηση και προβολοδόμηση καθώς και η δαπάνη μερικής ή ολικής απώλειας των σωμάτων διαμόρφωσης κιβωτιομόρφων, κυλινδρικών ή άλλης μορφής κενών, -η δαπάνη συντήρησης του σκυροδέματος με οποιοδήποτε μέσο (λινάτσες, χημικό υγρό κ.λ.π.) μέχρι τη σκλήρυνσή του, η δαπάνη επεξεργασίας των κατασκευαστικών αρμών.

Ανηγμένα περιλαμβάνονται -οι δαπάνες των αναγκαίων μελετών σύνθεσης σκυροδέματος, -οι δαπάνες των μελετών και σχεδιασμού της κατασκευαστικής μεθόδου, των βοηθητικών εγκαταστάσεων και των πάσης φύσεως ικριωμάτων (πλην των μελετών που αφορούν στις μεθόδους προβολοδόμησης, προώθησης και προωθούμενων αυτοφερομένων δοκών), -η δαπάνη δειγματοληψιών, ελέγχων, δοκιμών και μετρήσεων, σύμφωνα με την Τ.Σ.Υ. και τους άλλους όρους δημοπράτησης, -καθώς και οι δαπάνες δημιουργίας ανοιγμάτων στα ικριώματα κατά τη σκυροδέτηση φορέα γεφυρών διαστάσεων 4,50 x 10,00 μ. ανά κλάδο για τη διέλευση της κυκλοφορίας εφόσον κριθεί απαραίτητο από την Υπηρεσία. Επίσης περιλαμβάνεται η επιρροή της διαμόρφωσης των χαρακτηριστικών του σκυροδέματος, ώστε να εξασφαλιστεί, εκτός από τη θλιπτική αντοχή και ο κατάλληλος τύπος του επιφανειακού τελειώματος, που καθορίζεται από την εγκεκριμένη μελέτη, τους όρους δημοπράτησης ή τις απαιτήσεις της Υπηρεσίας, βάσει του οποίου θα γίνεται η αποδοχή ή η απόρριψη της κατασκευής, που εκτελέσθηκε.

Στις τιμές περιλαμβάνεται επίσης ανηγμένα η δαπάνη για την κατασκευή τελειωμάτων επιφανειών σε επαφή με ξυλότυπο σύμφωνα με την Τ.Σ.Υ.

Η επιμέτρηση του σκυροδέματος θα γίνεται για κάθε κατηγορία σε πραγματικούς όγκους, σύμφωνα με τη μελέτη και τις εντολές της Υπηρεσίας (αφαιρούμενων των οποιωνδήποτε κενών που διαμορφώνονται με σκοπό τη μείωση του όγκου του σκυροδέματος κλπ.) όπως αναφέρεται στην Τ.Σ.Υ. μη αφαιρούμενων των οπλισμών, των σωλήνων προεντάσεως σε περίπτωση προεντεταμένου σκυροδέματος ή των κενών διέλευσης αγωγών, των γραμμικών σκοτιών διατομής μέχρι 10cm² και επιφανειακών εσοχών βάθους μέχρι 5cm χωρίς αποζημίωση των υλικών και εργασίας κατασκευής τους. Η επιμέτρηση του όγκου σκυροδέματος που διαστρώνεται χωρίς τη χρήση ξυλοτύπων, θα γίνεται με βάση τις διαστάσεις των σχεδίων της μελέτης, χωρίς να επιμετράται ο τυχόν επιπλέον όγκος που διαστρώθηκε λόγω έλλειψης ξυλοτύπων.

Όπου στα άρθρα του σκυροδέματος αναφέρεται το ύψος από το έδαφος, νοείται το ύψος του κάτω πέλματος του φορέα από τη φυσική επιφάνεια του εδάφους και όχι την τυχόν διαμορφούμενη μετά από εκσκαφή.

Οι τιμές του σκυροδέματος είναι γενικής εφαρμογής, ανεξάρτητα του αν πρόκειται για προκατασκευή ή συμβατική κατασκευή, αν πρόκειται για χυτό ή αντλητό και αν κάθε στοιχείο της κατασκευής ολοκληρώνεται σε μία φάση εργασιών ή εκτελείται τμηματικά, σύμφωνα με την τεχνική μελέτη, ή λόγω τοπικών περιορισμών (εξασφάλιση της κυκλοφορίας, πρόσκτηση αναγκαίας εδαφικής λωρίδας κλπ.) ή για οποιονδήποτε άλλο λόγο. Κατά τα λοιπά, σχετικά με το περιεχόμενο της τιμής μονάδας, ισχύουν τα αναφερόμενα στην Τ.Σ.Υ.

Για την απαιτούμενη αντοχή σε θλίψη (fa), την μέση αντοχή σε θλίψη (fm) κλπ., τα κριτήρια συμμόρφωσης και οτιδήποτε άλλο σχετικό με την τεχνολογία του σκυροδέματος, ισχύει ο Κανονισμός Τεχνολογίας Σκυροδέματος 1997 (ΦΕΚ 315 Β/17.4.97), όπως περιλαμβάνεται στα λοιπά τεύχη δημοπράτησης.

Τιμή ανά κυβικό μέτρο έτοιμης κατασκευής σκυροδέματος

Άρθρο ΟΔΟ Β-29.2: ΣΚΥΡΟΔΕΜΑ ΚΑΤΗΓΟΡΙΑΣ C12/15 (B10 ή B15)

Άρθρο 6 (ΟΔΟ Β-29.3.1) :C16/20 ρείθρων, τραπεζοειδών τάφρων, προστασίας στεγάνωσης γεφυρών κλπ (Αναθεωρείται με το άρθρο ΟΔΟ-2532)

Σκυρόδεμα C16/20 άοπλο ή ελαφρώς οπλισμένο χρησιμοποιούμενο για την κατασκευή κρασπέδων, ρείθρων, επενδεδυμένων τραπεζοειδών και τριγωνικών τάφρων, κοιτοστρώσεων, επένδυσης κοίτης ρεμάτων, τοίχων (θεμέλια και ανωδομή) που δεν ανήκουν στην κατηγορία «λεπτοτοίχων», την προστασία στεγάνωσης γεφυρών κ.λ.π.

ΕΥΡΩ (Ολογράφως): ΕΝΕΝΗΝΤΑ ΤΕΣΣΕΡΑ ΕΥΡΩ
(Αριθμητικά): 94,00 €

Άρθρο ΟΔΟ Β-30: ΣΙΔΗΡΟΙ ΟΠΛΙΣΜΟΙ

Για την προμήθεια σιδηρού οπλισμού επί τόπου των υπαίθριων και υπόγειων έργων (σηράγγων υπόγειας εκσκαφής, φρεάτων εκκαπνισμού, φρεάτων θεμελίωσης γεφυρών κλπ), την κοπή, την κατεργασία και την επιμελή και έντεχνη τοποθέτησή του σε οποιαδήποτε θέση των έργων (ανωδομή, θεμέλια, πάσσαλοι οποιοδήποτε τύπου, με παρουσία ή χωρίς παρουσία νερού κλπ.), που θα γίνει μόνο μετά την παραλαβή των ξυλοτύπων από την Υπηρεσία, σύμφωνα με την Τ.Σ.Υ., τις διατάξεις της Τεχνικής Μελέτης (κατηγορία χάλυβα, διάμετροι, διαστάσεις και μορφή) και τους εγκεκριμένους κανονισμούς.

Στις τιμές περιλαμβάνονται, πέραν της δαπάνης προμήθειας του οπλισμού, ανηγμένα η δαπάνη της σύνδεσης των ράβδων σιδηρού οπλισμού, που θα γίνεται κατά τρόπο στερεό σε όλες ανεξάρτητα τις διασταυρώσεις και όχι εναλλάξ με σύρμα Νο 5 ή μεγαλύτερου πάχους ανάλογα με τη διάμετρο και τη θέση του οπλισμού ή με ηλεκτροσυγκόλληση για την περίπτωση εγχύτων πασσάλων, η δαπάνη προμήθειας του σύρματος πρόσδεσης, η δαπάνη προμήθειας και τοποθέτησης αποστατών, αρμοκλειδών ή άλλου είδους εγκεκριμένων ενώσεων καθώς και η δαπάνη τοποθέτησης, ανάρτησης και αγκύρωσής του σε οποιοδήποτε ύψος από το επίπεδο εργασίας, η δαπάνη των απαιτούμενων ικριωμάτων και οποιωνδήποτε ανυψωτικών μέσων. Επισημαίνεται ότι σχετικά με τις ενώσεις με ηλεκτροσυγκόλληση ισχύει το DIN 4099 σε συσχέτισμό με το DIN 1045. Επίσης στις τιμές περιλαμβάνονται τα αναγκαία υποστηρίγματα (καβίλιες), ειδικά τεμάχια ανάρτησης, που τυχόν θα απαιτηθούν, η οποιαδήποτε απομείωση και φθορά του οπλισμού κατά την κοπή και κατεργασία μέχρι την τοποθέτησή του και κάθε άλλη δαπάνη για πλήρως τελειωμένη εργασία καθώς και η δαπάνη αποστολής και δοκιμών δοκιμών σιδήρου σε αναγνωρισμένα εργαστήρια, όπως ορίζεται στους παραπάνω κανονισμούς και σύμφωνα με τους υπόλοιπους όρους δημοπράτησης.

Η επιμέτρηση θα γίνει με βάση τους αναλυτικούς πίνακες οπλισμών της τεχνικής μελέτης ή, αν δεν υπάρχουν, με βάση τους πίνακες, που ο ανάδοχος υποχρεούται να συντάξει και να υποβάλει στην Υπηρεσία για έλεγχο και θεώρηση πριν από την έναρξη της κατασκευής [οι πίνακες θα έχουν συνταχθεί σύμφωνα με τα σχέδια της μελέτης και θα περιλαμβάνουν λεπτομερώς τις διαστάσεις, τις διαμέτρους, τις θέσεις και τα μήκη επικάλυψης (που θα είναι τα ελάχιστα απαιτούμενα), τα βάρη

ανά μ.μ. και ανά διάμετρο - σύμφωνα με τους επίσημους πίνακες βαρών των Γερμανικών Κανονισμών -, τα μήκη των σιδηρών ράβδων, τα μερικά και ολικά βάρη των προβλεπομένων οπλισμών κλπ]. Η τοποθέτηση των οπλισμών στο έργο θα ελεγχθεί από την Υπηρεσία και η παραλαβή τους θα γίνει πριν από την έναρξη διάστρωσης του σκυροδέματος. Μετά την παραλαβή των οπλισμών οι πίνακες θα υπογραφούν από τον ανάδοχο και την Υπηρεσία. Οι παραπάνω θεωρημένοι πίνακες των τοποθετημένων οπλισμών με τα βάρη τους, αποτελούν την επιμέτρηση των οπλισμών, που θα συνοδεύει τα πρωτόκολλα παραλαβής αφανών εργασιών.

Τιμή ανά χιλιόγραμμο σιδηρού οπλισμού που έχει τοποθετηθεί.

Άρθρο 7 (ΟΔΟ Β-30.2) : Σιδηρούς οπλισμός ST III (S400) ή ST IV (S500s) εκτός υπογείων έργων

(Αναθεωρείται με το άρθρο ΟΔΟ-2612)

ΕΥΡΩ (Ολογράφως): ΕΝΑ ΕΥΡΩ ΚΑΙ ΕΙΚΟΣΙ ΕΠΤΑ ΛΕΠΤΑ
(Αριθμητικά): 1,27 €

Άρθρο 8 (ΟΔΟ Β-49) : Χυτοσιδηρά καλύμματα φρεατίων, σχάρες υπονόμων

(Αναθεωρείται με το άρθρο ΥΔΡ-6752)

Για την προμήθεια επί τόπου του έργου και την πλήρη τοποθέτηση χυτοσιδηρών σχαρών, πλαισίων και καλυμμάτων φρεατίων κάθε είδους, που εκτελείται σύμφωνα με τους όρους δημοπράτησης, την τεχνική μελέτη και την Π.Τ.Π. Τ110, δηλαδή την προμήθεια, φορτοεκφόρτωση, χαμένο χρόνο φορτοεκφόρτωσης και μεταφορά επί τόπου των έργων, με οποιοδήποτε κατάλληλο μέσο, όλων των απαιτούμενων υλικών (σχαρών, πλαισίων, καλυμμάτων φρεατίων κλπ), την επεξεργασία βάσης υποδοχής, τη διάνοιξη οπών τη συναρμολόγηση, την τοποθέτηση, την πάκτωση κλπ όλων των στοιχείων εντός του σκυροδέματος, την κατασκευή βάσης από τσιμεντοκονίαμα, τη δαπάνη τσιμεντοκονιάματος καθώς και κάθε άλλου απαιτούμενου υλικού πάκτωσης και στεγανοποίησης, όπως και κάθε άλλη δαπάνη, έστω και αν δεν κατονομάζεται ρητά, αλλά είναι αναγκαία για την πλήρη και σύμφωνα με τα σχέδια της Υπηρεσίας έντεχνη εκτέλεση της εργασίας.

Τιμή ανά χιλιόγραμμο έτοιμων χυτοσιδηρών σχαρών, πλαισίων και καλυμμάτων φρεατίων πλήρως τοποθετημένων σύμφωνα με τα εγκεκριμένα σχέδια.

ΕΥΡΩ (Ολογράφως): ΕΝΑ ΕΥΡΩ ΚΑΙ ΤΕΣΣΕΡΑ ΛΕΠΤΑ
(Αριθμητικά): 1,04 €

Άρθρο Β-65: ΦΑΤΝΕΣ ΑΠΟ ΣΥΡΜΑΤΟΠΛΕΓΜΑ

Άρθρο 9 (ΟΔΟ Β-65.1): Προμήθεια συρματοπλέγματος

(Αναθεωρείται με το άρθρο ΟΔΟ-2311)

Για την προμήθεια και μεταφορά επί τόπου του έργου συρματοπλέγματος γαλβανισμένου διπλής πλέξης σε ρόλους, για την κατασκευή φατνών μορφής κιβωτίων ή σάκων προς εκτέλεση έργων διευθέτησης ροής ρεμάτων, προάσπισης οχθών, τμημάτων δρόμων, τεχνικών έργων σύμφωνα με τους όρους δημοπράτησης.

Στην τιμή περιλαμβάνεται η δαπάνη προμήθειας του συρματοπλέγματος από σιδηρό γαλβανισμένο σύρμα τουλάχιστον Φ3 χλστ με εξαγωνικές οπές ελεύθερων διαστάσεων 8X10 εκ., του γαλβανισμένου σύρματος ραφής διαμέτρου 2,5 χλστ και του γαλβανισμένου σύρματος ενίσχυσης των ρόλων στις επιμήκεις πλευρές των φατνών διαμέτρου 3,9 μέχρι 4,4 χλστ και η δαπάνη μεταφοράς όλων των υλικών επί τόπου του έργου με τις φορτοεκφορτώσεις και τις σταλίες.

Τιμή ανά χιλιόγραμμο συρματοπλέγματος ή σιδηρού πλέγματος

ΕΥΡΩ (Ολογράφως): ΔΥΟ ΕΥΡΩ ΚΑΙ ΕΒΔΟΜΗΝΤΑΕΞΙ ΛΕΠΤΑ
(Αριθμητικά): 2,76 €

Άρθρο 10 ΟΔΟ Β-65.2) : Κατασκευή φατνών
(Αναθεωρείται με το άρθρο ΟΔΟ-2312)

Για την πλήρη κατασκευή φατνών μορφής κιβωτίων ή σάκων από συρματοπλέγμα προς εκτέλεση έργων διευθέτησης ροής ρεμάτων, προάσπισης οχθών, τμημάτων δρόμων, τεχνικών έργων κλπ., η οποία εκτελείται σύμφωνα με τους λοιπούς όρους δημοπράτησης και τις εντολές της Υπηρεσίας.

Στην τιμή περιλαμβάνεται η δαπάνη των εργασιών προσέγγισης των συρματοπλεγμάτων και των συρμάτων ραφής και ενίσχυσης των ρόλων, ανάπτυξης, κοπής και ραφής των συρματοπλεγμάτων, ενίσχυσης των ρόλων κατά τις επιμήκεις πλευρές αυτών με γαλβανισμένο σύρμα, σύνθεσης των φατνών, κατασκευής των αναγκαίων ικριωμάτων στις απαιτούμενες θέσεις, μεταφοράς και τοποθέτησης των φατνών στις προβλεπόμενες θέσεις κατασκευής, συμπληρωματικής ραφής των φατνών μετά την πλήρωσή τους, η δαπάνη των τυχόν απαιτούμενων αντλήσεων υδάτων και κάθε είδους δυσχερειών από παρουσία νερού καθώς και για κάθε άλλη δαπάνη απαιτούμενης εργασίας για την πλήρη και έντεχνη εκτέλεση της κατασκευής, χωρίς τη δαπάνη των υλικών, που πληρώνονται ιδιαίτερα.

Τιμή ανά τετραγωνικό μέτρο αναπτυγμένης επιφάνειας πλήρως τοποθετούμενου συρματοπλέγματος φατνών, μορφής κιβωτίων ή σάκων ή οπλισμού εκτοξευόμενου σκυροδέματος.

ΕΥΡΩ (Ολογράφως): ΔΥΟ ΕΥΡΩ ΚΑΙ ΣΑΡΑΝΤΑΕΠΤΑ ΛΕΠΤΑ
(Αριθμητικά): 2,47 €

Άρθρο 11 (ΟΔΟ Β-65.3) : Πλήρωση φατνών
(Αναθεωρείται με το άρθρο ΟΔΟ-2313)

Για την χειρόθετη πλήρωση έτοιμων φατνών μορφής κιβωτίων ή σάκων από συρματοπλέγματα, προς εκτέλεση έργων διευθέτησης ροής ρεμάτων, προάσπισης οχθών, τμημάτων δρόμων, τεχνικών έργων κλπ., με συλλεκτές σκληρές και ανθεκτικές κροκάλες ή με λίθους λατομείου διαστάσεων μεγαλύτερων από τη διάμετρο του βρόγχου των συρματοπλεγμάτων αλλά μικρότερων από 0,25 μ., η οποία εκτελείται σύμφωνα με τους όρους δημοπράτησης και τις εντολές της Υπηρεσίας.

Στην τιμή περιλαμβάνεται η δαπάνη προμήθειας και μεταφοράς επί τόπου του έργου με τις φορτοεκφορτώσεις, σταλίες κλπ, των απαιτούμενων κροκαλών ή λίθων λατομείου, η δαπάνη προσέγγισης, αναβίβασης και χειρόθετης τοποθέτησης των κροκαλών στις φάτνες, η δαπάνη των τυχόν απαιτούμενων αντλήσεων υδάτων και κάθε είδους δυσχερειών από παρουσία νερού καθώς και κάθε άλλη δαπάνη εργασιών και υλικών που απαιτούνται για πλήρη και έντεχνη εκτέλεση της κατασκευής σύμφωνα και με τους λοιπούς όρους δημοπράτησης.

Τιμή ανά κυβικό μέτρο κιβωτίων ή σάκων από συρματόπλεγμα, πλήρως γεμισμένων με συλλεκτές κροκάλες ή λίθους λατομείου

ΕΥΡΩ (Ολογράφως): ΕΙΚΟΣΙΔΥΟ ΕΥΡΩ ΚΑΙ ΕΙΚΟΣΙ ΛΕΠΤΑ
(Αριθμητικά): 22,20 €

Άρθρο 12 (ΟΔΟ Δ-1) : ΚΟΠΗ ΑΣΦΑΛΤΟΣΚΥΡΟΔΕΜΑΤΟΣ (Αναθεωρείται με το άρθρο ΟΙΚ-2269(α))

Για την ευθύγραμμη και συνεχή τομή πάχους μέχρι 0,15 μ σε οδόστρωμα οποιουδήποτε πάχους και τύπου, από ασφαλτοσκυρόδεμα ή σκυρόδεμα άοπλο ή ελαφρώς οπλισμένο, η οποία γίνεται αποκλειστικά και μόνον με χρήση ειδικού ασφαλτοκόπτη με μηχανικό τροχό (π.χ. τύπου TCC3 VIBROM ROBIN) ώστε να αποκλείονται αποξηλώσεις έξω από τα χαραγμένα όρια της κοπής και να προφυλάσσεται το οδόστρωμα από φθορές κατά τη διάρκεια των εργασιών.

Στην τιμή περιλαμβάνεται η δαπάνη εργασίας και υλικών που απαιτούνται για την έντεχνη εκτέλεση της κοπής ως άνω στις απαιτούμενες και καθορισμένες θέσεις, ενώ η καθαίρεση του αποκοπτόμενου τμήματος και η απομάκρυνση των προϊόντων καθαίρεσης, θα πληρωθούν με το άρθρο «Εκσκαφή σε έδαφος γαιώδες-ημιβραχώδες» του παρόντος Τιμολογίου.

Το παρόν άρθρο δεν αφορά κοπές ασφαλτοσκυροδέματος, που απαιτούνται για την κατασκευή ασφαλτικών στρώσεων είτε αφορούν παλιό είτε προσφάτως διαστρωθέν ασφαλτοσκυρόδεμα (ενώσεις, αρμοί διακοπής εργασίας κ.λ.π.), η δαπάνη των οποίων περιλαμβάνεται ανηγμένα στα αντίστοιχα άρθρα κατασκευής ασφαλτικών εργασιών.

Τιμή ανά μέτρο μήκους τομής πάχους μέχρι 0,15μ σε οδόστρωμα αόπλου ή ελαφρώς οπλισμένου σκυροδέματος ή ασφαλτοσκυροδέματος

ΕΥΡΩ (Ολογράφως): ΕΝΕΝΗΝΤΑ ΕΝΝΕΑ ΛΕΠΤΑ
(Αριθμητικά): 0,99 €

Άρθρο Δ-2:ΕΚΣΚΑΦΗ-ΦΡΕΖΑΡΙΣΜΑ ΑΣΦΑΛΤΙΚΟΥ ΟΔΟΣΤΡΩΜΑΤΟΣ

Για την εκσκαφή- φρεζάρισμα στρώσεων υφιστάμενου ασφαλτικού οδοστρώματος με χρήση ειδικών κατάλληλων εκσκαπτικών μηχανημάτων (φρεζών), ώστε οι παρειές των σκαμμάτων να προκύπτουν κατακόρυφες και ευθύγραμμες κατά

την έννοια του μήκους του διαδρόμου εκσκαφής και η επιφάνεια της σκάφης που προκύπτει μετά την εκσκαφή να είναι επίπεδη με ενιαία κατά μήκος κλίση.

Στην τιμή περιλαμβάνεται η επιμελής συγκέντρωση, φόρτωση, μεταφορά και απόθεση όλων των προϊόντων εκσκαφής σε οποιαδήποτε απόσταση απαιτηθεί μακριά από το σώμα της οδού, ο επιμελής καθαρισμός της εκσκαφείσας επιφάνειας με χρήση μηχανικής σκούπας και αεροσυμπιεστή, ώστε να απομακρύνονται τελείως τα υπολείμματα προϊόντων εκσκαφής και να αποκλείεται η επανενσωμάτωσή τους στη σκάφη της εκσκαφής από την κυκλοφορία με υποχρέωση του αναδόχου να επαναλάβει σε αντίθετη περίπτωση την εργασία αδαπάνως για την υπηρεσία. Επίσης στην τιμή περιλαμβάνονται όλες οι απαιτούμενες δαπάνες για την πλήρη εκτέλεση της υπόψη εργασίας (αγορές, μισθώματα, μεταφορές, εγκαταστάσεις-απεγκαταστάσεις, σταλίες και κάθε είδους καθυστερήσεις κλπ., του ειδικού εκσκαπτικού μηχανήματος (φρέζας), οι αποζημιώσεις του προσωπικού που θα χρησιμοποιηθεί, τα μέσα μεταφοράς, οι σταλίες καθυστερήσεις του μηχανικού εξοπλισμού, των μεταφορικών μέσων και του προσωπικού) σύμφωνα με τους όρους δημοπράτησης και τις οδηγίες της Υπηρεσίας, σε θέσεις και διαστάσεις εφαρμογής της απολύτου επιλογής της υπηρεσίας και μόνο μετά από έγκρισή της.

Τιμή για ένα τετραγωνικό μέτρο (μ^2) πλήρως τελειωμένης εργασίας εκσκαφής - φρεζαρίσματος υφιστάμενου οδοστρώματος.

Άρθρο 13 (ΟΔΟ Δ-2.1) : ΕΚΣΚΑΦΗ-ΦΡΕΖΑΡΙΣΜΑ ΒΑΘΟΥΣ ΕΩΣ 4 ΕΚ.
(Αναθεωρείται με το άρθρο ΟΔΟ-1132)

ΕΥΡΩ (Ολογράφως): ΕΝΑ ΕΥΡΩ ΚΑΙ ΔΕΚΑΤΕΣΣΕΡΑ ΛΕΠΤΑ
(Αριθμητικά): 1,14 €

Άρθρο 14 (ΟΔΟ Δ-4): ΑΣΦΑΛΤΙΚΗ ΣΥΓΚΟΛΛΗΤΙΚΗ ΕΠΑΛΕΙΨΗ
(Αναθεωρείται με το άρθρο ΟΔΟ-4120)

Για την πλήρη κατασκευή ασφαλτικής συγκολλητικής επάλειψης επί ασφαλτικής στρώσης ή επί σκυροδέματος (π.χ. προστασίας μεμβρανών στεγανοποίησης τεχνικών στέψης), με ασφαλτικό διάλυμα τύπου ME-5 ή καθαρή άσφαλτο ή ασφαλτικό γαλάκτωμα ταχείας διάσπασης, που θα εκτελεσθεί, ανεξάρτητα από την έκταση και τη μορφή της επιφάνειας σε υπόγεια και υπαίθρια έργα, σύμφωνα με την Π.Τ.Π. ΑΣ-12, Α-201 και Α203 και τους λοιπούς όρους δημοπράτησης.

Στην τιμή περιλαμβάνεται η δαπάνη προμήθειας και μεταφοράς όλων των υλικών επί τόπου του έργου, όπως άσφαλτος, καθαρό πετρέλαιο, αντιυδρόφιλο παρασκεύασμα κλπ, μετά των φορτοεκφορτώσεων, χαμένου χρόνου φορτοεκφορτώσεων και σταλίας μεταφορικών μέσων, η δαπάνη θέρμανσης της ασφάλτου ή παρασκευής του ασφαλτικού διαλύματος (θέρμανση, ανάμιξη, αποθήκευση, φύλαξη κλπ.), η δαπάνη καθαρισμού της επιφάνειας, που πρόκειται να επικαλυφθεί με συγκολλητική επάλειψη, με αυτοκίνητη βούρτσα και τα χέρια, η δαπάνη μεταφοράς και διάχυσης του ασφαλτικού διαλύματος ή ασφάλτου ή ασφαλτικού γαλακτώματος με αυτοκίνητο διανομέα ασφάλτου (FEDERAL) με την ενδεχόμενη επαναθέρμανση του διαλύματος ή της ασφάλτου πριν από τη διάχυση, όπως και κάθε άλλη απαιτούμενη δαπάνη (εργασία και υλικά) για την πλήρη και έντεχνη εκτέλεση της υπόψη εργασίας σύμφωνα με τους όρους δημοπράτησης.

Τιμή ανά τετραγωνικό μέτρο πλήρους ασφαλικής συγκολλητικής επάλειψης.

ΕΥΡΩ (Ολογράφως): ΜΗΔΕΝ ΕΥΡΩ ΚΑΙ ΣΑΡΑΝΤΑΔΥΟ ΛΕΠΤΑ
(Αριθμητικά): 0,42 €

Άρθρο 15 (ΟΔΟ Δ-6) : ΑΣΦ/ΚΗ ΙΣΟΠΕΔΩΤΙΚΗ ΣΤΡΩΣΗ ΜΕΤΑΒΛΗΤΟΥ ΠΑΧΟΥΣ (ΠΤΠ Α265)
(Αναθεωρείται με το άρθρο ΟΔΟ-4421.Β)

Για την πλήρη κατασκευή ασφαλικής ισοπεδωτικής στρώσης μεταβλητού πάχους, που θα κατασκευασθεί σε υπόγεια και υπαίθρια έργα, ανεξάρτητα από την έκταση και τη μορφή της επιφάνειας, σύμφωνα με την Π.Τ.Π. Α 265, την Τ.Σ.Υ. και σύμφωνα με τους υπόλοιπους όρους δημοπράτησης, με ασφαλτόμιγμα που παρασκευάζεται εν θερμώ, σε μόνιμη εγκατάσταση από παντελώς υγιείς καθαρούς λίθους λατομείου, μετά της μεταφοράς τους από οποιαδήποτε απόσταση.

Στην τιμή περιλαμβάνεται η δαπάνη προμήθειας του τυχόν απαιτούμενου αντιυδροφίλου παρασκευάσματος και όλων των απαιτούμενων αδρανών υλικών σε ποσότητα και ποιότητα που θα καθοριστούν από σχετική μελέτη, η δαπάνη μεταφοράς αυτών και της ασφάλτου από οποιαδήποτε απόσταση στη θέση παραγωγής του ασφαλτομίγματος, η δαπάνη παρασκευής του ασφαλτομίγματος, η δαπάνη μεταφοράς του έτοιμου ασφαλτομίγματος από την εγκατάσταση παραγωγής του στη θέση διάστρωσης επί τόπου των έργων, κάθε είδους σταλιά, φορτοεκφορτώσεις και χαμένοι χρόνοι φορτοεκφορτώσεων υλικών και σφαλτομίγματος, η δαπάνη διάστρωσης και συμπύκνωσής του καθώς και κάθε δαπάνη υλικών και εργασίας που απαιτείται για την έντεχνη εκτέλεση της κατασκευής και κατά τα λοιπά, όπως ορίζεται στην Π.Τ.Π. Α265, στην Τ.Σ.Υ και στους υπόλοιπους όρους δημοπράτησης. Περιλαμβάνεται επίσης η δαπάνη που τυχόν θα απαιτηθεί, για κάθε είδους προεργασία πάνω σε νέα ή παλαιά ασφατικά οδοστρώματα (όπως π.χ. δημιουργία τριγωνικών εγκοπών κοντά σε ρείθρα και φρεάτια, σκούπισμα, απομάκρυνση των προϊόντων, που προέρχονται από αυτές τις εργασίες κλπ.). Στην τιμή δεν περιλαμβάνεται η αξία της ασφάλτου και η τυχόν απαιτούμενη ασφαλική προεπάλλειψη ή συγκολλητική επάλειψη που θα πληρώνεται ιδιαίτερα.

Η επιμέτρηση θα γίνεται σύμφωνα με την παρ. 8.2 της Π.Τ.Π. Α 265.

Τιμή ενός τόνου ασφαλτομίγματος πλήρους κατασκευής ισοπεδωτικής στρώσης της Π.Τ.Π. Α 265 μεταβλητού πάχους, μετά της μεταφοράς των υλικών από οποιαδήποτε απόσταση στη θέση παραγωγής και του ασφαλτομίγματος στη θέση διάστρωσης.

ΕΥΡΩ (Ολογράφως): ΠΕΝΗΝΤΑ ΕΥΡΩ
(Αριθμητικά): 50,00 €

Άρθρο ΟΔΟ Δ-8: ΑΣΦΑΛΤΙΚΗ ΣΤΡΩΣΗ ΚΥΚΛΟΦΟΡΙΑΣ ΠΑΧΟΥΣ 0,05 μ (ΠΤΠ Α 265)

Για την πλήρη κατασκευή ασφαλικής στρώσης κυκλοφορίας συμπυκνωμένου πάχους 0,05 μ, που θα κατασκευασθεί σε υπόγεια και υπαίθρια έργα, ανεξάρτητα από την έκταση και τη μορφή της επιφάνειας, σύμφωνα με την

Π.Τ.Π. Α-265 και τους υπόλοιπους όρους δημοπράτησης, με ασφαλτόμιγμα που παρασκευάζεται εν θερμώ, σε μόνιμη εγκατάσταση με αδρανή υλικά προερχόμενα από παντελώς υγιείς καθαρούς λίθους λατομείου, μετά της μεταφοράς τους από οποιαδήποτε απόσταση.

Στην τιμή περιλαμβάνεται η δαπάνη προμήθειας του τυχόν απαιτούμενου αντιυδροφίλου παρασκευάσματος και όλων των απαιτούμενων αδρανών υλικών σε ποσότητα και ποιότητα που θα καθοριστούν από σχετική μελέτη, η δαπάνη μεταφοράς αυτών και της ασφάλτου από οποιαδήποτε απόσταση στη θέση παραγωγής του ασφαλτομίγματος, η δαπάνη παρασκευής του ασφαλτομίγματος, η δαπάνη μεταφοράς του έτοιμου ασφαλτομίγματος από την εγκατάσταση παραγωγής του στη θέση διάστρωσης επί τόπου των έργων, κάθε είδους σταλία, φορτοεκφορτώσεις και χαμένοι χρόνοι φορτοεκφορτώσεων υλικών και σφαλτομίγματος, η δαπάνη διάστρωσης και συμπύκνωσής του καθώς και κάθε δαπάνη υλικών και εργασίας που απαιτείται για την έντεχνη εκτέλεση της κατασκευής και κατά τα λοιπά, όπως ορίζεται στην Π.Τ.Π. Α265, στην Τ.Σ.Υ, και στους υπόλοιπους όρους δημοπράτησης. Στην τιμή δεν περιλαμβάνεται η αξία της ασφάλτου και η ασφαλική προεπάλλειψη ή συγκολλητική επάλειψη που θα πληρώνεται ιδιαίτερα.

Η επιμέτρηση θα γίνεται σύμφωνα με τις παρ. 8.1, 8.3 της Π.Τ.Π. Α 265.

Τιμή ανά τετραγωνικό μέτρο πλήρους ασφαλικής στρώσης κυκλοφορίας συμπυκνωμένου πάχους 0,05 μ, μετά της μεταφοράς των υλικών από οποιαδήποτε απόσταση στη θέση παραγωγής και του ασφαλτομίγματος στη θέση διάστρωσης.

Άρθρο 16 (ΟΔΟ Δ-8.1) : Ασφαλτική στρώση κυκλοφορίας 0,05 μ με χρήση κοινής ασφάλτου

(Αναθεωρείται με το άρθρο ΟΔΟ-4521.Β)

ΕΥΡΩ (Ολογράφως): ΕΞΙ ΕΥΡΩ ΚΑΙ ΤΡΙΑΝΤΑ ΛΕΠΤΑ
(Αριθμητικά): 6,30 €

ΠΑΤΡΑ, ΑΥΓΟΥΣΤΟΣ 2013

ΣΥΝΤΑΧΘΗΚΕ

ΚΑΓΙΑΝΝΑΣ ΝΙΚΟΛΑΟΣ

ΧΑΤΖΗΝΙΚΟΛΑΟΥ ΔΙΟΝΥΣΙΟΣ

iv. Ειδική συγγραφή υποχρεώσεων (Ε.Σ.Υ.)

ΕΡΓΟ : ΜΕΛΕΤΗ ΒΕΛΤΙΩΣΗΣ ΟΔΟΥ ΩΛΕΝΗΣ –
ΜΑΓΟΥΛΑΣ ΣΤΗΝ ΠΕΡΙΦΕΡΕΙΑΚΗ ΕΝΟΤΗΤΑ
ΗΛΕΙΑΣ

ΠΡΟΫΠΟΛΟΓΙΣΜΟΣ: 350.000€

ΕΙΔΙΚΗ ΣΥΓΓΡΑΦΗ ΥΠΟΧΡΕΩΣΕΩΝ (ΕΣΥ)

ΠΙΝΑΚΑΣ ΠΕΡΙΕΧΟΜΕΝΩΝ

Άρθρο 1 ^ο . Αντικείμενο Ειδικής Συγγραφής Υποχρεώσεων (σελ.3)	
Άρθρο 2 ^ο . Τεχνικές Προδιαγραφές και κανονισμοί που ισχύουν (σελ.3)	
Άρθρο 3 ^ο . Υλικά εργασιών (σελ.4)	
Άρθρο 4 ^ο . Προθεσμίες	(σελ.6)
Άρθρο 5 ^ο . Υπέρβαση – Ποινικές ρήτρες (σελ.7)	
Άρθρο 6 ^ο . Συμβατικά στοιχεία της εργολαβίας και σειρά με τα οποία ισχύουν αυτά	(σελ.7)
Άρθρο 7 ^ο . Τι περιλαμβάνει κάθε τιμή μονάδος του Τιμολογίου (σελ.7)	
Άρθρο 8 ^ο . Ειδικές δαπάνες που βαρύνουν τον ανάδοχο (σελ.8)	
Άρθρο 9 ^ο . Τροποποιήσεις προϋπολογισμού	(σελ.10)
Άρθρο 10 ^ο . Τιμές μονάδος νέων εργασιών (σελ.10)	
Άρθρο 11 ^ο . Προκαταβολές (σελ.10)	
Άρθρο 12 ^ο . Ισχύουσες διατάξεις	(σελ.10)
Άρθρο 13 ^ο . Χρηματοδότηση και κρατήσεις για τρίτους (σελ.11)	
Άρθρο 14 ^ο . Πιστοποίηση αξίας εργασιών που εκτελέστηκαν και αναθεώρηση τιμών (σελ.11)	
Άρθρο 15 ^ο . Μηχανικός εξοπλισμός (σελ.11)	
Άρθρο 16 ^ο . Μελέτες (σελ.11)	
Άρθρο 17 ^ο . Υλικά – Απαιτήσεις - Μέθοδοι δοκιμασίας κ.λ.π. (σελ.12)	
Άρθρο 18 ^ο . Χρωματισμοί	(σελ.13)
Άρθρο 19 ^ο . Τεχνικά Έργα (σελ.14)	
Άρθρο 20 ^ο . Οδοστρωσία – Ασφαλτικά	(σελ.19)
Άρθρο 21 ^ο . Σήμανση	(σελ.23)
Άρθρο 22 ^ο . Εργαστηριακές δοκιμές & ποιοτικός έλεγχος έργων (σελ.23)	
Άρθρο 23 ^ο . Μελέτη των συνθηκών του έργου	(σελ.27)
Άρθρο 24 ^ο . Αγωγοί – Στύλοι (σελ.27)	
Άρθρο 25 ^ο . Σήμανση εκτελουμένων εργασιών	(σελ.28)
Άρθρο 26 ^ο . Διεξαγωγή της κυκλοφορίας κατά την διάρκεια που εκτελούνται οι εργασίες – χρήση της οδού πριν την αποπεράτωση. (σελ.28)	
Άρθρο 27 ^ο . Καθαρισμός	(σελ.30)

- Άρθρο 28°. Ευθύνη εργολάβου (σελ.30)
- Άρθρο 29°. Παραλαβή έργου – Χρόνος εγγύησης – Δωρεάν συντήρηση (σελ.30)
- Άρθρο 30°. Ενδεικτικές πινακίδες του έργου – Φωτογραφίες – Παραστατικά & στατιστικά στοιχεία του έργου – Μητρώο οδού. (σελ.30)
- Άρθρο 31°. Διεύθυνση έργων – Εκλογή προσωπικού – Μηχανικά μέσα (σελ.31)
- Άρθρο 32°. Ευθύνη αναδόχου έναντι ατυχημάτων (σελ.31)
- Άρθρο 33°. Ασφάλιση έργου (σελ.32)
- Άρθρο 34°. Προστασία περιβάλλοντος (σελ.34)
- Άρθρο 35°. Τεχνικές οδηγίες για κατασκευή αντιολισθηρών στρώσεων από ασφαλτικό σκυρόδεμα (σελ.35)
- Άρθρο 36°. Προμήθεια ασφάλτου (σελ.35)
- Άρθρο 37°. Γενικές αρχές πρόληψης του εργασιακού κινδύνου (σελ.35)
- Άρθρο 38°. Ορισμός και αντικείμενο Συντονιστή Ασφάλειας και Υγείας της Εργασίας (ΑΥΕ) (σελ.37)
- Άρθρο 39°. Περιεχόμενο (ΣΑΥ) – (ΦΑΥ) (σελ.37)
- Άρθρο 40°. Πρόληψη και αντιμετώπιση του εργασιακού κινδύνου κατά την κατασκευή Δημοσίων Έργων (ΦΑΥ & ΣΑΥ) (σελ.38)
- Άρθρο 41°. Ποσοστό γενικών εξόδων & οφέλους αναδόχου (σελ.41)
- Άρθρο 42°. Δίκτυο Ηλεκτροφωτισμού (σελ.41)

ΕΙΔΙΚΗ ΣΥΓΓΡΑΦΗ ΥΠΟΧΡΕΩΣΕΩΝ

ΑΡΘΡΟ 1° : Αντικείμενο Ειδικής Συγγραφής Υποχρεώσεων

Το τεύχος αυτό της Ειδικής Συγγραφής Υποχρεώσεων (Ε.Σ.Υ.) αφορά τους γενικούς και ειδικούς όρους και τις Συμπληρωματικές τεχνικές προδιαγραφές, σύμφωνα με τους οποίους θα εκτελεσθεί το έργο που αναφέρεται στην προηγούμενη σελίδα και περιγράφεται στην Τεχνική Περιγραφή σε συνδυασμό με τους όρους της Γενικής Συγγραφής Υποχρεώσεων Κατασκευής Δημοσίων Έργων (Γ.Σ.Υ), τα υπόλοιπα συμβατικά τεύχη, τις ισχύουσες τεχνικές προδιαγραφές, τα διαγράμματα, μελέτες, τυπικές διατομές κ.λ.π. που θα χορηγηθούν από την Υπηρεσία και τις έγγραφες οδηγίες της. Η παραπάνω (Γ.Σ.Υ.) που εγκρίθηκε με την απόφαση Γ.Γ.Δ. /257/679/φ4/11-3-74 του Υπουργού Δημοσίων Έργων

λαμβάνεται υπόψη όπως ισχύει σήμερα ύστερα από την έκδοση του Π.Δ. 609/85 εκτελεστικού του Ν.1418/84 όπως αυτός τροποποιήθηκε και συμπληρώθηκε με τον Ν. 2229/94, όπως κωδικοποιήθηκαν με το Ν.3669/08 και τις λοιπές μέχρι σήμερα ισχύουσες διατάξεις.

ΑΡΘΡΟ 2^ο : Τεχνικές προδιαγραφές και κανονισμοί που ισχύουν

Για το έργο αυτό ισχύουν οι παρακάτω τεχνικές προδιαγραφές και κανονισμοί:

- 2.1. Οι πρότυπες Τεχνικές Προδιαγραφές (Π.Τ.Π) Έργων Οδοποιίας, έκδοσης 1966 και μετά, της τ. Δ/σης Γ3/β του Υπουργείου Δ.Ε.
- 2.2. Οι προσωρινές Πρότυπες Τεχνικές Προδιαγραφές Οδοποιίας (κωδικοποίηση 1964) που δεν έχουν καταργηθεί, της τ. Δ/σης Γ3/β του Υπουργείου Δ.Ε.
- 2.3. Το τεύχος “Πινακίδες σημάσεως οδών” του τμήματος κυκλοφορίας (Α6) του Υπ. Δ.Ε. έκδοσης 1974 και οι προδιαγραφές Σ310, Σ311/ΥΠΕΧΩΔΕ (ΦΕΚ Β954/31-12-86).
- 2.4. Οι όροι εκτέλεσης εδαφοτεχνικών ερευνών, έκδοση 1966, της τ. Δ/σης Δ2 του Υπ.Δ.Ε. όπως αυτοί τροποποιήθηκαν και συμπληρώθηκαν μεταγενέστερα.
- 2.5. Οι τεχνικές Προδιαγραφές Προμήθειας Συρματοπλεγμάτων και Σύρματος Ραφής, έκδοσης 1973, της τ. Δ/σης Δ4/δ του Υπ. Δ.Ε.
- 2.6. Στα πεδία που δεν καλύπτονται από τις ισχύουσες Τεχνικές Προδιαγραφές και τους Κανονισμούς της Υπηρεσίας, και τους κανονισμούς DIN ισχύουν για μεν τις κατασκευές οι Πρότυπες Προδιαγραφές του BUREAU OF PUBLIC ROADS (STANDARD SPECIFICATION FOR 1975 CONSTRUCTION OF ROADS AND BRIDGES OF FEDERAL HIGHWAY PROJECTS. EP-G1 (161, JANUAR 1961) για δε τις δειγματοληψίες και τον έλεγχο των υλικών οι προδιαγραφές και οι μέθοδοι δειγματοληψίας και ελέγχου της AMERICAN ASSOCIATION OF STATE HIGHWAY OFFICIALS (A.A.S.H.O.) και συμπληρωματικά οι αντίστοιχες της AMERICAN SOCIETY OF TESTING AND MATERIALS (A.S.T.M.) σύμφωνα με τις οδηγίες της Υπηρεσίας.
- 2.7. Οι συμπληρωματικές τεχνικές προδιαγραφές που αναφέρονται στην Ε.Σ.Υ. αυτή.
- 2.8. Το Π.Δ. 696/74 “Περί αμοιβών μηχανικών και τεχνικών προδιαγραφών μελετών” όπως τροποποιήθηκε και συμπληρώθηκε με το Π.Δ. 515/5-10-89.
- 2.9. Για τις μελέτες γεφυρών σε περίπτωση που Ελληνικοί κανονισμοί δεν υπάρχουν η σιωπούν οι Γερμανικοί σύμφωνα με την εγκύκλιο Α144/20-8-75 του ΥΔΕ και ενδεικτικά αναφέρονται οι κανονισμοί:
 - 2.9.1. DIN 1075
 - 2.9.2. DIN 1054

- 2.9.3. DIN 1072
- 2.9.4. DIN 4227
- 2.9.5. DIN 1045
- 2.9.6. DIN 4014
- 2.9.7. DIN 4149
- 2.9.8. DIN 1055

2.10. Οι Γερμανικοί κανονισμοί σιδηρών γεφυρών

2.11. Φορτία πρώην Σ.Ε.Κ. και Σ.Π.Α.Π.

2.12. Αρ. Σχεδ. 103/1/1Ε/60 – 62 “Διαμόρφωσις διατομών Ελληνικών οδών”.

2.13. Οι σχετικές εγκύκλιοι, ισχύοντες κανονισμοί και διατάξεις.

2.14. Η προδιαγραφή 93/6/8-1-88 μεταλλικών στηθαίων ασφαλείας οδών (ΦΕΚ 189Β/6-4-88)

2.15. Ο κανονισμός τεχνολογίας σκυροδέματος που εγκρίθηκε με την ΕΔ2α/01/21/ΦΝ 310/85 απόφ. ΥΠΕΧΩΔΕ.

ΑΡΘΡΟ 3^ο: Υλικά εργασιών

α.- Για την εκτέλεση εργασιών τεχνικών έργων οδοστρωσίας και ασφαλικών με την επιφύλαξη όσων ορίζονται στους ειδικούς όρους για αντιολισθηρούς τάπητες θα χρησιμοποιηθούν με μέριμνα, ευθύνη και δαπάνες του αναδόχου, σύμφωνα με τα αναφερόμενα στις αντίστοιχες Π.Τ.Π. τα κατάλληλα ασβεστολιθικά πετρώματα των βραχωδών εμφανίσεων και των λατομείων της περιοχής ή άλλου καταλλήλου λατομείου, καθώς και κατάλληλα υλικά αμμορυχείου υλικών χειμάρρων ή ποταμών της περιοχής κ.λ.π., αλλά με συντελεστή φθοράς σε τριβή και κρούση (LOS ANGELES) όχι μεγαλύτερο από τον καθοριζόμενο από τις τεχνικές προδιαγραφές.

Η Υπηρεσία δεν παραδίδει στον ανάδοχο κανένα λατομείο ή βραχώδη εμφάνιση (οι τιμές μονάδος των σχετικών κονδυλίων της μελέτης παραμένουν σταθερές ανεξάρτητα από το λατομείο που θα χρησιμοποιήσει ο ανάδοχος).

Τα επιχώματα θα κατασκευασθούν από κατάλληλα προϊόντα ορυγμάτων. (Π.Τ.Π.Χ. παρ. 2.9.2)

Στην περίπτωση που δεν επαρκούν τα προϊόντα ορυγμάτων θα χρησιμοποιηθούν δάνεια υλικά, σύμφωνα με τα οριζόμενα στην παράγραφο 2.9.3.1. της Π.Τ.Π. Χ1, με αμμοχαλικώδη σύσταση ή αμμοχάλικα ποταμού που θα βρεθούν με ευθύνη και δαπάνες του αναδόχου.

β.- Ο ανάδοχος επομένως θα μεριμνήσει να βρει, είτε με μίσθωση είτε με αγορά, τις κατάλληλες πηγές λήψης υλικών ή ακόμη για να προμηθευτεί υλικά από τις

ιδιωτικές επιχειρήσεις λατομείων – αμμορυχείων που λειτουργούν ήδη στις παραπάνω περιοχές.

Στην περίπτωση αυτή το Δημόσιο δεν αναλαμβάνει καμία υποχρέωση να απαλλοτριώσει εκτάσεις κατάλληλες για την παραγωγή υλικών που θα χρησιμοποιήσει ο ανάδοχος.

Πρέπει επομένως αυτός, στις τιμές που θα προσφέρει για την κατασκευή του έργου να συμπεριλάβει όλες τις από οποιονδήποτε λόγο απαιτούμενες πρόσθετες δαπάνες για την προμήθεια των αναγκών αργών υλικών από ιδιωτικά ή κοινοτικά λατομεία ή ακόμη και τις τυχόν επιβαρύνσεις που θα απαιτηθούν εξαιτίας σύγχρονης εκμετάλλευσης ορισμένων πηγών αφού ληφθούν υπόψη όλες οι δεσμεύσεις και περιορισμοί που επιβάλλονται για την προστασία του περιβάλλοντος.

Επίσης στις τιμές της προσφοράς του θα πρέπει να περιληφθούν οι δαπάνες κατασκευής και συντήρησης των οδών που θα απαιτηθούν για την προσπέλαση στις πηγές λήψης των υλικών, την μεταφορά τους απ' αυτές κ.λ.π.

Δεν αναγνωρίζεται καμία αξίωση του αναδόχου να πληρωθεί επιπλέον αποζημίωση εξαιτίας τυχόν πρόσθετων μεταφορών ή δυσμενών συνθηκών μίσθωσης, αγοράς βραχυδών εμφανίσεων ή λατομείων, αποκάλυψης και δημιουργίας ή εκμετάλλευσης και απόδοσης αυτών κ.λ.π.

Σημειώνεται ότι αποτελεί συμβατική υποχρέωση του αναδόχου το να αφαιρέσει (μετά την αποκάλυψη κ.λ.π.) υλικό που θα κριθεί ακατάλληλο κατά την διαλογή, καθώς επίσης η απαιτούμενη διαλογή, πολλαπλή θραύση, και το πλύσιμο του υλικού ώστε αυτό να ικανοποιεί τις απαιτήσεις της αντίστοιχης Π.Τ.Π.

γ.- Ο ανάδοχος είναι υποχρεωμένος, πριν χρησιμοποιήσει οποιαδήποτε πηγή υλικών που θα εκλεγεί από μέρος του να εξετάσει το υλικό που παρέχει αυτή με φροντίδα και δαπάνες του στο Περιφερειακό Εργαστήριο Πατρών, ώστε να διαπιστωθεί η καταλληλότητά του και ότι είναι σύμφωνο με τις σχετικές Πρότυπες Τεχνικές Προδιαγραφές.

δ.- Ο έλεγχος της ποιότητας των υλικών που χρησιμοποιούνται γενικά θα συνεχίζεται σε όλη τη διάρκεια εκτέλεσης του έργου με μέριμνα, ευθύνη και δαπάνες του αναδόχου, και κάτω από την παρακολούθηση της Υπηρεσίας. Σχετικά πρέπει να ληφθούν υπόψη τα οριζόμενα στο άρθρο 18 της Ε.Σ.Υ αυτής.

Η Υπηρεσία πάντως μπορεί κατά την απόλυτη κρίση της να αποκλείσει πηγές υλικών που δεν εγγυούνται αναμφισβήτητα τις απαιτούμενες ιδιότητες.

ΑΡΘΡΟ 4^ο: Προθεσμίες

Η συνολική προθεσμία περαίωσης του έργου ορίζεται σε **έξι (6) μήνες** από την υπογραφή του συμφωνητικού.

Η προτεραιότητα των τμημάτων θα καθοριστεί με το χρονοδιάγραμμα ώστε να περατώνονται αυτοτελή τμήματα.

Παράταση της οριζόμενης προθεσμίας δεν αναγνωρίζεται στον ανάδοχο αν επικαλεσθεί ότι αγνοούσε τον χρόνο εκμετάλλευσης των πηγών για τη λήψη υλικών

για τεχνικά έργα, ηλεκτρονικών συσκευών φωτεινής σηματοδότησης προελεύσεως εξωτερικού - εσωτερικού, οποιοδήποτε ηλεκτρομηχανολογικού υλικού, οδοστρωσία και ασφαλτικά γενικά (λατομεία κ.λ.π.) ή για δάνεια υλικά επιχωμάτων (χείμαρροι, ορυχεία κ.λ.π.), ότι αγνοούσε πως τις πηγές λήψης, υλικών που θα χρησιμοποιηθούν για την οδό εκμεταλλεύονται συγχρόνως και άλλες τυχόν εν ενεργεία εργολαβίες που βρίσκονται μέσα ή κοντά στις υπάρχουσες πηγές (ο εργολάβος που θα αναδειχθεί είναι υποχρεωμένος να δημιουργήσει νέες κατάλληλες θέσεις και να κατασκευάσει νέες οδούς προσπέλασης χωρίς δαπάνη για το Δημόσιο).

Επίσης δεν αναγνωρίζεται παράταση στον ανάδοχο αν επικαλεσθεί ότι αγνοούσε την κατάσταση των οδών προσπέλασης προς τις πηγές υλικών που θα χρησιμοποιηθεί ή ότι αγνοούσε τις επικρατούσες κλιματολογικές συνθήκες ή τη δυνατότητα να βρεθούν εργάτες και μηχανήματα κ.λ.π.

Παράταση των συμβατικών προθεσμιών δίνεται σύμφωνα με όσα ορίζονται στο άρθρο 48 του Ν.3669/08 και τις λοιπές μέχρι σήμερα ισχύουσες διατάξεις.

Η υπέρβαση των συμβατικών προθεσμιών έχει σαν συνέπεια τις κυρώσεις που αναγράφονται στο άρθρο 5 της Ε.Σ.Υ. αυτής και αυτό γιατί απαραίτητος όρος για την υποβολή της προσφοράς κατά τη δημοπρασία θεωρείται η πλήρης μελέτη και γνώση των παραπάνω συνθηκών.

Χρονοδιάγραμμα κατασκευής έργου

Έχοντας προθεσμία 15 ημέρες από την υπογραφή της σύμβασης, σύμφωνα με το άρθρο 46 του Ν. 3669/08 ο ανάδοχος οφείλει να υποβάλλει στην Διευθύνουσα Υπηρεσία χρονοδιάγραμμα κατασκευής του έργου που να ανταποκρίνεται στις υποχρεώσεις που έχει από τη σύμβαση.

Το χρονοδιάγραμμα συντάσσεται με βασική επιδίωξη το συντονισμό των δραστηριοτήτων ώστε να αποδίδεται όσο είναι δυνατό, έργο ολοκληρωμένο κατά τμήματα που να μπορούν να χρησιμοποιηθούν και θα περιλαμβάνει:

A.- Γραμμικό διάγραμμα χρονικού προγραμματισμού, με ποσοτική κατανομή των εργασιών κατά κονδύλιο και δαπάνη κονδυλίου ανά μήνα.

B.- Έκθεση που θα αναλύει και θα αιτιολογεί κατά πλήρη τρόπο τον προτεινόμενο προγραμματισμό και το μηχανικό εξοπλισμό που θα χρησιμοποιηθεί.

Η Διευθύνουσα Υπηρεσία αποφαινεται για το χρονοδιάγραμμα που υποβλήθηκε έχοντας τη δυνατότητα να τροποποιήσει τις προτάσεις του αναδόχου ως προς τη σειρά και τη διάρκεια των εργασιών και την κλιμάκωση των πιστώσεων μέσα στο χρόνο. Η απόφαση για την έγκριση του προγράμματος εκδίδεται μέσα σε 10 ημέρες αφότου υποβληθεί αυτό από τον ανάδοχο.

Η έναρξη των εργασιών από μέρους του αναδόχου δεν μπορεί να καθυστερήσει πέραν των 30 ημερών από την υπογραφή της σύμβασης.

Η μη τήρηση των ανωτέρω προθεσμιών με υπαιτιότητα του αναδόχου συνεπάγεται επιβολή των διοικητικών και παρεπόμενων χρηματικών κυρώσεων, αποτελεί λόγο

έκπτωσης του αναδόχου και για τα αρμόδια όργανα του φορέα κατασκευής, αποτελεί πειθαρχικό αδίκημα σύμφωνα με το άρθρο 40 του Ν.3669/08 όπως έχει τροποποιηθεί και ισχύει σήμερα.

ΑΡΘΡΟ 5^ο: Υπέρβαση – ποινικές ρήτρες

Η υπέρβαση των προθεσμιών που ορίζονται στο άρθρο 4 συνεπάγεται την επιβολή των αναγκαστικών μέτρων, που προβλέπονται από το Ν.3669/08 άρθρο 49.

ΑΡΘΡΟ 6^ο: Συμβατικά στοιχεία της εργολαβίας και σειρά με την οποία ισχύουν αυτά

Ως συμβατικά στοιχεία της εργολαβίας ορίζονται αυτά που αναφέρονται στο άρθρο 5 της διακήρυξης. Σε περίπτωση κατά την οποία υπάρχει ασυμφωνία μεταξύ των όρων που περιέχονται στα συμβατικά τεύχη και στοιχεία, η σειρά ισχύος αυτών ταυτίζεται με την σειρά αναγραφής τους στο άρθρο 5 της Διακήρυξης. Σε κάθε περίπτωση υπερισχύει το εργολαβικό συμφωνητικό όπως υπογράφεται μετά την απόφαση για κατακύρωση της Δημοπρασίας προς την οποία είναι σύμφωνο.

ΑΡΘΡΟ 7^ο: Τι περιλαμβάνει κάθε τιμή μονάδος του τιμολογίου

Οι τιμές μονάδος του συμβατικού τιμολογίου έχουν γενική ισχύ και εφαρμόζονται συμβατικά είτε πρόκειται για συμπλήρωση ή επισκευή έργων, τόσον της οδού όσον και κοντά σ' αυτόν ή μακριά απ' αυτήν, και τα οποία απαιτούνται για την άρτια λειτουργία, ασφάλεια, εξυγίανση κ.λ.π. της οδού.

Οι τιμές μονάδος του Τιμολογίου αναφέρονται σε εργασίες που έχουν τελειώσει εξολοκλήρου και περιλαμβάνουν τις εξής δαπάνες:

- α.- Τις δαπάνες που αναφέρονται στο άρθρο 5 της Γενικής Συγγραφής Υποχρεώσεων χωρίς να εξαιρούνται οι μεταφορές των υλικών για τις οποίες γίνεται λόγος αμέσως παρακάτω, καθώς και οι αναγραφόμενες στα έντυπα τιμολόγια ΑΤΕΟ και ΑΤΟΕ όπως ισχύουν κατά την ημερομηνία διεξαγωγής της δημοπρασίας.
- β.- Τις δαπάνες για την φορτοεκφόρτωση και μεταφορά των κάθε φύσης υλικών που απαιτούνται για να εκτελεσθούν οι εργασίες, από τους τόπους ή θέσεις προμήθειας ή παραγωγής ως την ενσωμάτωσή τους στο έργο, εκτός αν διαφορετικά ορίζεται στο αντίστοιχο άρθρο του Τιμολογίου.
- γ.- Τις δαπάνες για την εκτέλεση χειρωνακτικά με εργατοτεχνίτες ορισμένων εργασιών εξολοκλήρου ή ενός μέρους των, σε όσες περιπτώσεις η εκτέλεση αυτών με μηχανήματα είναι αδύνατη ή ακατάλληλη ή κρίνεται απαραίτητη η χειρωνακτική εκτέλεση ως καλύτερη εργασία.
- δ.- Τις δαπάνες υπαίθρου και γραφείου για τη λήψη στοιχείων, καταμέτρησης υλικών κ.λ.π. διάταξη και εκτύπωση των προμετρητικών και επιμετρητικών στοιχείων σε 7 αντίγραφα αντίστοιχα και
- ε.- Τις ειδικές δαπάνες που βαρύνουν τον ανάδοχο στις οποίες αναφέρεται ειδικότερα το άρθρο 8 αυτής της Ε.Σ.Υ.

στ.- Τις δαπάνες για καθαρισμό του χώρου του εργοταξίου αφού τελειώσει η εκτέλεση του έργου.

ΑΡΘΡΟ 8^ο: Ειδικές δαπάνες που βαρύνουν τον ανάδοχο

Στα γενικά έξοδα του αναδόχου συμπεριλαμβάνονται και οι παρακάτω ειδικές δαπάνες που βαρύνουν αποκλειστικά αυτόν.

1. Δαπάνες συμφωνητικού.
2. Δαπάνες για αποζημίωση ιδιοκτητών, εκμισθωτών ή μισθωτών.
 - A) Των περιοχών από τις οποίες παίρνονται δάνεια για χωματισμούς αποθέτονται τυχόν προϊόντα εκσκαφών ή αποθηκεύονται υλικά γενικά.
 - B) Των θέσεων εγκατάστασης μηχανημάτων και εργοταξίων γενικά.
 - Γ) Των προσπελάσεων προς τα εργοτάξια, τις θέσεις για λήψη και αποθήκευση των κάθε φύσης υλικών και τις θέσεις των έργων.
 - Δ) Των οποιονδήποτε πηγών λήψης υλικών λατομείου κ.λ.π. που θα χρησιμοποιηθούν ύστερα από έγκριση της Υπηρεσίας, καθώς και των οδών προσπέλασης προς αυτές, και οι οποίες ανήκουν σε οποιονδήποτε φυσικό ή νομικό πρόσωπο δημοσίου ή ιδιωτικού δικαίου. Σημειώνεται ότι το Δημόσιο δεν αναλαμβάνει καμία υποχρέωση για διενέργεια και διεξαγωγή της διαδικασίας για την απαλλοτρίωση των παραπάνω και ότι κατά τα λοιπά ισχύουν τα άρθρα 37 και 60 του Ν.3669/08.

Το δημόσιο επίσης δεν αναλαμβάνει καμία υποχρέωση για πρόσθετη αποζημίωση του αναδόχου για δυσχέρειες που τυχόν θα αναφύουν στην εξεύρεση και εκμετάλλευση των λατομείων και λοιπών πηγών είτε από την ανάγκη που τυχόν παρουσιασθεί για τη δημιουργία εγκατάστασης θραύσης και χώρων αποθήκευσης υλικών μακριά από τις πηγές λήψης (λατομείων κ.λ.π.) είτε από τυχόν δυσχέρειες μεταφορών, οποιασδήποτε αιτίας.

- 3.- Για την κατασκευή και συντήρηση των οδών που απαιτούνται για την προσπέλαση προς τις πηγές υλικών καθώς επίσης για την κατασκευή και συντήρηση των προσπελάσεων και παρακαμπτηρίων που θα χρειαστούν κατά την διάρκεια εκτέλεσης του έργου για την ανεμπόδιστη και ασφαλή εξυπηρέτηση της κυκλοφορίας.

Όσον αφορά τις οδούς που είναι σε λειτουργία, ο ανάδοχος πρέπει να έχει υπόψη του ότι δεν μπορεί να κυκλοφορήσει όχημα βάρους μεγαλύτερου από εκείνο για το οποίο έχει υπολογισθεί η αντοχή του οδοστρώματος, ώστε να αποφευχθεί η καταστροφή του.

Οπωσδήποτε, εφόσον χρησιμοποιήσει τέτοιες οδούς (με τους παραπάνω περιορισμούς) είναι υποχρεωμένος να συντηρεί και αυτές, όπως παραπάνω, όσο διαρκεί η εκτέλεση της σύμβασης, χωρίς οποιαδήποτε αποζημίωση από μέρους του Δημοσίου.

Εξυπακούεται ότι σε κάθε περίπτωση κατά την εκτέλεση του έργου κατά την παραγωγή και μεταφορά υλικών, ο ανάδοχος είναι υπεύθυνος για κάθε ζημία ή ατύχημα. Η Υπηρεσία δεν αναλαμβάνει καμμία ευθύνη ή υποχρέωση να καταβάλει δαπάνες ή αποζημιώσεις για όσα αναφέρθηκαν παραπάνω.

- 4.- Οι πρόσθετες δαπάνες και επιβαρύνσεις, οι οποίες πιθανόν να προκύψουν στο στάδιο εκτέλεσης των εργασιών, από την ανάγκη να γίνεται εκμετάλλευση ταυτόχρονη ορισμένων πηγών υλικών και από άλλη προγενέστερη ή μεταγενέστερη εργολαβία ή να δημιουργηθούν και αποκαλυφθούν για το λόγο αυτό νέες πηγές υλικών καθώς και οι συμπαραομαρτούμενες επιβαρύνσεις της παρ.2 του άρθρου αυτού που είναι απαραίτητες για την εμπρόθεσμη εκτέλεση του έργου
- 5.- α) Οι δαπάνες για συμπλήρωση και αναπροσαρμογή των μελετών χάραξης και τεχνικών έργων που θα παραδοθούν τυχόν στον ανάδοχο ώστε να προσαρμοστούν αυτές στην εγκεκριμένη τυπική διατομή της οδού.
β) Οι δαπάνες των τοπογραφικών εργασιών οι οποίες θα απαιτηθούν για να εφαρμόσουν τα στοιχεία της μελέτης για την εκτέλεση του έργου γενικά και τις επιμετρήσεις, δηλ. αναπασσαλώσεις του άξονα της οδού, χωροσταθμίσεις, λήψη διατομών κ.λ.π.
Οι παραπάνω εργασίες εκτελούνται (οπωσδήποτε από διπλωματούχο Τοπογράφο ή Πολιτικό Μηχανικό) όσες φορές απαιτείται κατά διαδοχικά στάδια εκτέλεσης του έργου.
- 6.- Δαπάνες προσωρινής σήμανσης κατά το στάδιο εκτέλεσης του έργου όπως περιγράφεται στην Ε.Σ.Υ. άρθρο 26.
- 7.- Δαπάνες που περιγράφονται στους γενικούς όρους του περιγραφικού τιμολογίου εκτέλεσης του έργου.
- 8.- Δαπάνες που αναφέρονται στην έρευνα αντοχής εδάφους θεμελίωσης τεχνικών έργων του σώματος της οδού (περισιομετρήσεις δοκιμαστική φόρτιση εδάφους κ.λ.π.) εκτός από την δοκιμαστική φόρτιση πασσάλων που πληρώνεται ιδιαιτέρως εφ' όσον διαταχθεί από την Υπηρεσία.
- 9.- Δαπάνες έρευνας για διαπίστωση ανάγκης εκτέλεσης εξυγιαντικών κ.λ.π. έργων και για καθορισμό του είδους της έκτασης αυτών.
- 10.- Δαπάνες για εδαφοτεχνική έρευνα και μελέτη των εδαφών στη ζώνη κατάληψης της οδού και της καταλληλότητας των εδαφών που προορίζονται για επιχώματα και προέρχονται είτε από ορύγματα είτε είναι δάνεια υλικά.
- 11.- **Θα έχει διαρκή επικοινωνία – συνεργασία με τη Διευθύνουσα Υπηρεσία, προκειμένου να επιβεβαιώνεται διαρκώς η σειρά και η τοποθεσία εκτέλεσης των εργασιών.**

ΑΡΘΡΟ 9^ο: Τροποποιήσεις προϋπολογισμού

Ο εργολάβος υποχρεούται να εκτελέσει το έργο σύμφωνα με τη σύμβαση και τα τεύχη και σχέδια που τη συνοδεύουν και σύμφωνα με τις διατάξεις του άρθρου 8 του Ν. 1418/84 όπως έχει τροποποιηθεί με την παρ. 12 του άρθρου 2 Ν. 2229/94 και αντικαταστάθηκε από την παρ. 1 του άρθρου 4 Ν.2372/96, με τις διατάξεις της παρ. 3 του άρθρου 13 Ν.2338/95 καθώς και με την παρ. 13 του άρθρου 2 Ν. 2229/94 και αντικαταστάθηκε από την παρ. 1 του άρθρου 4 Ν. 2372/96 και όπως κωδικοποιήθηκαν με το Ν.3669/08 και τις λοιπές ως σήμερα ισχύουσες διατάξεις.

ΑΡΘΡΟ 10^ο: Τιμές μονάδος νέων εργασιών

Σε περίπτωση που θα εκτελεσθούν εργασίες που δεν προβλέπονται από το Συμβατικό Τιμολόγιο θα συντάσσονται νέες τιμές μονάδος κατά τις διατάξεις του Ν.3669/08 (άρθρο 57 του Ν. 3669/08)

ΑΡΘΡΟ 11^ο: Προκαταβολές

Για την συγκεκριμένη εργολαβία καμία προκαταβολή δεν θα δοθεί στον ανάδοχο.

ΑΡΘΡΟ 12^ο: Ισχύουσες διατάξεις

Η εκτέλεση του παρόντος έργου ενεργείται σύμφωνα με τις διατάξεις του Ν. 1418/84 “Δημόσια έργα και ρυθμίσεις συναφών θεμάτων” όπως αυτός τροποποιήθηκε και συμπληρώθηκε με τον Ν. 2229/94, με τον Ν. 2372/96, με τις διατάξεις του εκτελεστικού αυτού ΠΔ 609/85 όπως αυτό τροποποιήθηκε με τα ΠΔ 286/94 και 368/95 όπως κωδικοποιήθηκαν με το Ν.3669/08 και τις λοιπές ως σήμερα ισχύουσες διατάξεις που ισχύουν κατά την ημερομηνία δημοπράτησης του έργου και της αποφάσεως ΕΔ2α/01/27/Φ.Ν. 294/18-3-85 για “Μητρώα Εργοληπτικών Επιχειρήσεων κ.λ.π.” που συμπληρώνονται με την παρούσα Συγγραφή Υποχρεώσεων και με τα λοιπά τεύχη των όρων Δημοπράτησης (Διακήρυξη κ.λ.π.), όπως αυτή ισχύει σήμερα.

ΑΡΘΡΟ 13^ο: Χρηματοδότηση και Κρατήσεις για τρίτους

Η έγκριση ένταξης του δημοπρατούμενου έργου στο Πρόγραμμα Δημοσίων Επενδύσεων 2012, αποφασίστηκε με την με αριθμ.1111111111 Απόφαση της Διεύθυνσης Δημοσίων Επενδύσεων του ΥΠΟΙΑΝ.

Ο ανάδοχος υποχρεούται να καταβάλει τις προβλεπόμενες κρατήσεις και να προσκομίζει τις αντίστοιχες αποδείξεις πριν από την πληρωμή κάθε λογαριασμού καθώς και κάθε άλλη νόμιμη κράτηση για το Δημόσιο ή τρίτους. Δεν απαλλάσσονται από φόρους και δεσμούς τα καύσιμα και λιπαντικά που χρησιμοποιούνται από τους ιδιώτες εργολάβους για την εκτέλεση έργων Δημοσίων Επενδύσεων.

Τον ανάδοχο βαρύνουν όλες οι κρατήσεις στο Ι.Κ.Α. κ.λ.π. Διευκρινίζεται ότι εάν μετά την ημέρα του διαγωνισμού επιβληθούν νέοι φόροι, τέλη κρατήσεις κ.λ.π. ή καταργηθούν παλαιοί, θα ισχύουν τα προβλεπόμενα στην παρ. 5 του άρθρου 34 του ΠΔ 609/85.οπως έχει τροποποιηθεί και ισχύει σήμερα.

Ο Φ.Π.Α. βαρύνει τον κύριο του έργου. Στις τιμές του προϋπολογισμού και το τιμολόγιο μελέτης και προσφοράς δεν περιλαμβάνεται ο Φ.Π.Α., ο οποίος υπολογίζεται και αναγράφεται ξεχωριστά. Ο ανάδοχος υποχρεούται στην απόδοση του Φ.Π.Α. σύμφωνα με τις διατάξεις του Ν. 1642/1986.οπωσχει τροποποιηθεί και ισχύει σήμερα.

ΑΡΘΡΟ 14°: Πιστοποίηση αξίας εργασιών που εκτελέστηκαν και αναθεώρηση τιμών

Τα καθοριζόμενα από το άρθρο 40 του ΠΔ 609/85 όπως έχει τροποποιηθεί και ισχύει σήμερα

στοιχεία συντάσσονται με μέριμνα και ευθύνη του αναδόχου και υποβάλλονται στην Υπηρεσία που διευθύνει το έργο κάθε μήνα.

Κάθε λογαριασμός για τον προσδιορισμό της αναθεώρησης θα συνοδεύεται και από καταμέτρηση επιμέτρηση και πίνακα κατανομής σε αναθεωρητικές περιόδους των εργασιών που εκτελέστηκαν και των υλικών που έχουν παραχθεί ανεξάρτητα αν πιστοποιούνται ή όχι.

Ο ανάδοχος πρέπει να έχει υπόψη του ότι θα εφαρμοσθεί το άρθρο 40 του ΠΔ 609/85 σχετικά με τη μη πιστοποίηση εργασιών που εκτελέστηκαν, σε περίπτωση εκπρόθεσμης υποβολής από τη μεριά του των σχετικών επιμετρήσεων.

Για την αναθεώρηση των τιμών ισχύει ο Νόμος 1418/84, άρθρο 10 όπως αυτό τροποποιήθηκε και συμπληρώθηκε με τον Ν. 2052/92 και του Ν. 2229/94 και το ΠΔ 609/85 αρ. 41 όπως αυτό τροποποιήθηκε με τη Δ17α/10/40/Φ.Ν. 294/7-12-92 απόφαση ΥΠΕΧΩΔΕ, το άρθρο 54 του Ν.3669/08 όπως έχει τροποποιηθεί και ισχύει σήμερα.

ΑΡΘΡΟ 15°: Μηχανικός Εξοπλισμός

Ο ανάδοχος είναι υποχρεωμένος να βρει και να διαθέσει όλα τα οχήματα μηχανήματα, εργαλεία υλικά, απαιτούμενο προσωπικό που χρειάζονται για την έντεχνη και εμπρόθεσμη εκτέλεση των εργασιών κ.λ.π. όπως ορίζεται στο ΠΔ 609/85 άρθρο 34 όπως έχει τροποποιηθεί και ισχύει σήμερα, στα συμβατικά τεύχη και κυρίως στο άρθρο 8 της παρούσης.

Κατά την λειτουργία τους θα λαμβάνονται όλα τα προβλεπόμενα μέτρα ασφαλείας προς αποφυγή τροχαίων ατυχημάτων και προστασίας των εργαζομένων, σύμφωνα και με την εγκύκλιο υπ' αρ. ΔΙΠΑΠ/οικ./502/01.07.2003 του Υπ. ΠΕΧΩΔΕ (ΦΕΚ Β' /946/9-7-2003). Εάν δε κριθεί αναγκαίο, ο Ανάδοχος θα πρέπει να εφοδιασθεί και με φορητή-κινητή μονάδα σηματοδότησης.

ΑΡΘΡΟ 16°: Μελέτες

1. Η Υπηρεσία μπορεί να αναθέσει στον ανάδοχο την εκπόνηση οποιασδήποτε συμπληρωματικής μελέτης του έργου. Η εκπόνηση των μελετών και η αμοιβή τους θα γίνει σύμφωνα με τις διατάξεις που ισχύουν. Οι μελέτες αυτές θα γίνουν από τεχνικό με ανάλογα προσόντα και θα εγκριθούν αρμόδια.

Συμπληρωματικά διευκρινίζεται ότι τόσο για την εφαρμογή των μελετών όσο και για την ποιότητα και αντοχή των έργων μοναδικός υπεύθυνος είναι ο ανάδοχος της κατασκευής αυτών ενώ ο έλεγχος ή η επίβλεψη που θα ασκηθεί από την Υπηρεσία δεν απαλλάσσει τον ανάδοχο από την ευθύνη αυτή ή από οποιαδήποτε άλλη που προκύπτει γι' αυτόν από τις συμβατικές του υποχρεώσεις και τις διατάξεις που ισχύουν.

2. Ο ανάδοχος είναι υποχρεωμένος να προχωρήσει χωρίς ιδιαίτερη αμοιβή.
 - α) Στην πασσάλωση, χωροστάθμιση του άξονα της οδού και στη λήψη διατομών.
 - β) Στην τυχόν τροποποίηση των αρχικών στοιχείων και μελετών χάραξης της οδού (εφόσον υπάρχει τέτοια) λόγω και των προδιαγραφών του άρθρου 2 και στην διόρθωση, σύμφωνα με τα παραπάνω τροποποιημένα στοιχεία των εγκεκριμένων διαγραμμάτων κατά μήκος τομής κ.λ.π. Επίσης στην τυχόν προσαρμογή, συμπλήρωση και τροποποίηση των οριστικών μελετών που θα παραδοθούν για κάθε φύσης έργα που αφορούν την οδό και η οποία απαιτείται από τις συνθήκες του εδάφους.
 - γ) Στον έλεγχο και πύκνωση των υπάρχοντων ρεπέρ, πριν αρχίσουν οι εργασίες κατασκευής του έργου και πριν επιδοθεί στην Υπηρεσία πίνακας που να περιέχει όλα τα στοιχεία των ρεπέρ, ώστε αυτά να αποτελέσουν την οριστική αφετηρία για τη μέτρηση των υψών. Επίσης ο ανάδοχος είναι υποχρεωμένος μέσα σε 15 ημέρες από την υπογραφή της σύμβασης να κάνει γνωστές στην Υπηρεσία τυχόν ατέλειες των μελετών που παραδόθηκαν.
 - δ) Στην έρευνα αντοχής θεμελίωσης τεχνικών έργων η έδραση του σώματος της οδού (πρεσιομετρήσεις, δοκιμαστική φόρτιση εδάφους κ.λ.π.), εκτός από δοκιμαστική φόρτιση πασσάλων, η οποία πληρώνεται ιδιαίτερα στον ανάδοχο σύμφωνα με τις ισχύουσες διατάξεις, εφόσον διαταχθεί από την Υπηρεσία.
 - ε) Στην έρευνα για να διαπιστωθεί η ανάγκη και να καθορισθεί το είδος και η έκταση εκτέλεσης εξυγιαντικών κ.λ.π. έργων.
 - στ) Στην εδαφοτεχνική έρευνα και μελέτη των εδαφών της ζώνης που περιλαμβάνει η οδός και της καταλληλότητας των χωμάτων από ορύγματα ή δάνεια, που προορίζονται για την κατασκευή επιχωμάτων.

ΑΡΘΡΟ 17^ο: Υλικά – Απαιτήσεις – Μέθοδοι δοκιμασίας κ.λ.π.

- 1.- Εξυπακούεται ότι όλα τα κάθε φύσης υλικά που θα χρησιμοποιηθούν για την εκτέλεση των εργασιών πρέπει να είναι άριστης ποιότητας και να υπόκεινται σε εργαστηριακό έλεγχο για να πιστοποιηθεί ότι αυτά είναι σύμφωνα με τις αντίστοιχες τεχνικές προδιαγραφές αυτής της Ε.Σ.Υ. ως προς τις φυσικές και χημικές του ιδιότητες.
- 2.-
 - α) Ο ανάδοχος έχει ολόκληρη την ευθύνη για την άριστη ποιότητα των υλικών που υπεισέρχονται στις εργασίες και για το ότι αυτά είναι σύμφωνα με τις προδιαγραφές (σκληρότητα, κοκκομετρική διαβάθμιση, πλαστικότητα υδροφιλία κ.λ.π.), γιατί εξυπακούεται ότι με την προσφορά του ανέλαβε την υποχρέωση και την ευθύνη για την έντεχνη εκτέλεση των εργασιών με δόκιμα υλικά.
 - β) Συνεπώς αν μερικές πηγές υλικών είναι ή γίνουν ενδιάμεσα ακατάλληλες για την παροχή δόκιμων υλικών, πρέπει ο ανάδοχος παρακολουθώντας από μόνος του αυτά να αναζητήσει άλλες κατάλληλες πηγές και αυτό αποτελεί συμβατική υποχρέωσή του και ανάγεται στην αποκλειστική ευθύνη του.
- 3.-
 - α) Κατά την παραγωγή αργών υλικών σκυροκονιαμάτων, οδοστρωσίας και ασφαλικών, πρέπει να γίνεται συνεχώς παρακολούθηση, δειγματοληψία και έλεγχος της σκληρότητας, διαβάθμισης, πλαστικότητας και υδροφιλίας, και να συντάσσονται δελτία ελέγχου αντίστοιχα.
Στα πρωτόκολλα παραλαβής υλικών και εργασιών πρέπει να σημειώνεται ότι τα υλικά και οι εργασίες έχουν ελεγχθεί και βρέθηκαν σύμφωνα με τις προδιαγραφές.

- β) Για την εκτέλεση των δειγματοληψιών και για τον έλεγχο των κάθε φύσης υλικών που χρησιμοποιούνται στο έργο ισχύουν αρχικά οι Τεχνικές Προδιαγραφές και οι ισχύοντες κανονισμοί της Υπηρεσίας.
- γ) Με τους ίδιους κανονισμούς και όρους θα ελέγχονται εργαστηριακά και οι εκτελούμενες εργασίες ώστε να διαπιστώνεται η εκτέλεσή τους σύμφωνα με τις προδιαγραφές. Η Υπηρεσία έχει το δικαίωμα οποιαδήποτε στιγμή να κάνει δειγματοληψία και έλεγχο της ποιότητας των υλικών και εργασιών και να χρησιμοποιήσει γι' αυτό τις εγκαταστάσεις, μέσα και προσωπικό αναδόχου, ο οποίος έχει υποχρέωση να διαθέτει τα παραπάνω απροφάσιστα στη διάθεση της Υπηρεσίας, με τις απαιτούμενες δαπάνες όλων, που θα συμπεριληφθούν στα γενικά έξοδα, πέραν των όσων αναφέρονται στα άρθρα 7 & 8 της παρούσας, χωρίς αυτό να απαλλάσσει από την ευθύνη τον ανάδοχο τον μοναδικό και εξ' ολοκλήρου υπεύθυνο για την ποιότητα και έλεγχο των υλικών και εργασιών.
- 4.- α) Ο ανάδοχος έχει υποχρέωση με δική του φροντίδα, ευθύνη και δαπάνη να βρει κατάλληλες θέσεις και εκτάσεις για την τελική συμμόρφωση των οποιωνδήποτε απαραίτητων υλικών και την τελική συμμόρφωσή του στις συμβατικές υποχρεώσεις όσον αφορά την παραγωγή υλικών, την απρόσκοπτη και εμπρόθεσμη εκτέλεση των εργασιών.
- β) Εάν οι συνθήκες του έργου ή ο κίνδυνος ζημιών σ' αυτό δεν επιτρέπουν κατά την απόλυτη κρίση της Υπηρεσίας, την απόθεση υλικών για μεγάλο χρονικό διάστημα σε χώρους όπου παρεμποδίζεται η κυκλοφορία των οχημάτων ή η κατασκευή του έργου, τότε θα αποθέτονται ορισμένες ποσότητες υλικών σ' αυτούς, χωρίς για το λόγο αυτό να δημιουργείται δικαίωμα του αναδόχου για αποζημίωση λόγω πρόσθετων η πλαγιών μεταφορών, φορτοεκφορτώσεων κ.λ.π.

ΑΡΘΡΟ 18^ο: Χωματισμοί

Η πρότυπη τεχνική προδιαγραφή Χ1 συμπληρώνεται από τις παρακάτω συγγραφές:

Για τα έκτακτα μέτρα (ειδικές μέθοδοι εξόρυξης επί πλέον δαπάνες επειδή δεν θα χρησιμοποιηθούν τυχόν εκρηκτικές ύλες για αποφυγή π.χ. ζημιών ή κατακρημνίσεων κ.λ.π. όπως στην παραγρ. 2.4.5 κ.λ.π. της Π.Τ.Π.Χ1 ειδικές δαπάνες κατασκευής οδών εξυπηρέτησης του έργου, πρόσθετα ειδικά έργα προστασίας της κυκλοφορίας που διέρχεται από τους υπάρχοντες δρόμους κ.λ.π.) τα οποία επιβάλλει η φύση και η θέση του έργου και τα οποία είναι υποχρεωμένος να λάβει ο ανάδοχος για να μην ενοχληθεί ή κινδυνεύει εξ ολοκλήρου η οδική και υπόλοιπη κυκλοφορία, καθώς και για να μη προξενηθούν πουθενά ζημιές στις ιδιοκτησίες (οικοδομές, αγρούς, οργανισμούς κοινής ωφέλειας κ.λ.π.) της περιοχής του έργου, θα πληρωθεί, όπως ορίζεται και αλλού, μόνο με τις τιμές της προσφοράς του.

Για αυτό και ο ανάδοχος πρέπει να συμπεριλάβει στις τιμές της προσφοράς του όλες τις απαιτούμενες δαπάνες. Διευκρινίζεται και πάλι ότι οι τιμές μονάδος του Τιμολογίου αυτού ισχύουν γενικά και αφορούν τα είδη των εργασιών που αναφέρονται (και που εκτελούνται κοντά ή μακριά από τον δρόμο) ανεξάρτητα από τις μικρές ή μεγάλες δυσκολίες και υπόλοιπες δαπάνες, που χρειάζονται για να εκτελεστούν αυτές. Σε περίπτωση που ο ανάδοχος του έργου κάνει ζημιές στις ιδιοκτησίες, στους δρόμους που υπάρχουν, σ' αυτούς που περνάνε από τους δρόμους αυτούς κ.λ.π. ή κόψει την κυκλοφορία που περνάει από αυτούς, είναι υπεύθυνος ποινικά και αστικά στο Δημόσιο και σε άλλους φορείς, για τις συνέπειες των πράξεών του.

ΑΡΘΡΟ 19^ο: Τεχνικά Έργα

Οι εργασίες των τεχνικών έργων θα εκτελεστούν γενικά σύμφωνα με τις Τεχνικές Προδιαγραφές, αφού συμπληρωθούν με τα παρακάτω:

- 1.α) Τα πρωτόκολλα παραλαβής θεμελίων τεχνικών έργων, θα υπογράφονται από τον Επιβλέποντα Μηχανικό και τον ανάδοχο.
- β) Τα παραπάνω ισχύουν ανάλογα και για τους τοίχους αντιστήριξης.

- 2.α) Για τις συνηθισμένες κατασκευές τεχνικών έργων από σκυρόδεμα θα εφαρμοσθεί ο κανονισμός τεχνολογίας σκυροδέματος, που εγκρίθηκε με την ΕΔ2α/01/21/Φ.Ν.310/85 απόφαση, καθώς και οι διατάξεις της Π.Τ.Π. 504 και του από 18-2-54 Β.Δ. “Περί κανονισμού δια την μελέτην και εκτέλεσιν οικοδομικών έργων εξ οπλισμένου σκυροδέματος”, όπως ισχύουν ύστερα από την παραπάνω απόφαση εγκρίσεως του κανονισμού τεχνολογίας σκυροδέματος.
- β) Όπου στο τιμολόγιο και στις μελέτες των τεχνικών αναφέρονται τάσεις κ.λ.π. σύμφωνα με το Δ/γμα “Περί κανονισμών δια την μελέτην και εκτέλεσιν Οικοδ. Έργων εξ οπλισμένου σκυροδέματος” ισχύουν οι κανονισμοί αυτοί.
3. Στην τιμή ανά κυβικό μέτρο για κάθε κατηγορία σκυροκονιαμάτων περιλαμβάνεται η κατασκευή οποιουδήποτε τύπου και διάστασης τεχνικών έργων, δηλαδή, ορθοστατών κιγκλιδωμάτων, στηθαίων γεφυρών γενικά οχετών πλακοσκεπών, θολωτών, τοίχων γενικά, κρασπεδορείθρων, επενδεδυμένων τάφρων φρεατίων, υδραυλικών κ.λ.π. εκτός αν προβλέπεται διαφορετικά η πληρωμή τους στο Τιμολόγιο.
4. Επεξεργασία ορατών επιφανειών κατασκευών σκυροδέματος: Για την επεξεργασία των ορατών επιφανειών των κατασκευών τεχνικών έργων από σκυρόδεμα, η δαπάνη περιλαμβάνεται στην τιμή μονάδος ανά μέτρο κυβικό σκυροδέματος. Στην περίπτωση που δεν θα εκτελεσθεί έντεχνα η εργασία μόρφωσης των ορατών επιφανειών θα περικόπτεται από αυτά που πρέπει να πάρει ο ανάδοχος η αξία της επεξεργασίας αυτής που δεν έγινε.

Η αξία θα υπολογίζεται συμβατικά με τιμή ίση προς 5% της αξίας του κυβικού μέτρου του σκυροδέματος (απλού ή οπλισμένου) κατά τετραγωνικό μέτρο της επιφάνειας, την οποία έπρεπε να επεξεργασθεί και δεν επεξεργάστηκε.

Για τυχόν μεγαλύτερη κακοτεχνία θα εφαρμόζονται τα αναφερόμενα στο άρθρο 46 του ΠΔ 609/85 όπως αυτό ισχύει σήμερα.

5. Σκυρόδεμα

❖ Αντικείμενο

Ο Κ.Τ.Σ. (ΦΕΚ 315β/17-04-1997) αφορά το σκυρόδεμα που παρασκευάζεται με συνήθη λίθινα αδρανή, φαινόμενου ειδικού βάρους $2,40-3,00 \text{ ton/m}^3$ και προδιαγράφει τις ελάχιστες γενικές απαιτήσεις που πρέπει να ικανοποιεί το σκυρόδεμα των έργων. Ο κύριος του έργου μπορεί, μετά από συμφωνία, να προσθέσει απαιτήσεις ή να αυξήσει την αυστηρότητα των αναγραφόμενων σ' αυτό τον Κανονισμό, δεν μπορεί όμως να μειώσει την αυστηρότητά τους.

Δεν αποτελούν αντικείμενο του Κ.Τ.Σ. τα παρακάτω:

- Σκυρόδεμα που παρασκευάζεται με ελαφρύτερα ή βαρύτερα αδρανή.
- Σκυρόδεμα «Μικρών Τεχνικών Έργων».
- Σκυρόδεμα έργων συνολικού όγκου 10m^3 (καλύπτεται από την Ειδική Προδιαγραφή ΣΚ-300).
- Σκυρόδεμα ογκωδών έργων (φραγμάτων), αρχιτεκτονικό σκυρόδεμα, σκυρόδεμα οδοστρωμάτων.
- Μέχρι να συνταχθούν ειδικές προδιαγραφές, η παραγωγή και ο έλεγχος των σκυροδεμάτων αυτών θα ρυθμίζεται στην Σύμβαση του έργου.

❖ Κατηγορίες σκυροδέματος – Κάθισης

Με το νέο Κ.Τ.Σ. καταργούνται οι κατηγορίες σκυροδέματος Σ..... και Β..... και ισχύουν πλέον οι κατηγορίες C.../... όπως δίδονται στον παρακάτω πίνακα1. Ο πρώτος αριθμός κάθε κατηγορίας ορίζει την χαρακτηριστική αντοχή κυλίνδρου $15 \times 30 \text{ cm}$ και ο δεύτερος την χαρακτηριστική¹ αντοχή κύβου $15 \times 15 \times 15 \text{ cm}$. σε Μρα.

ΠΙΝΑΚΑΣ 1: ΚΑΤΗΓΟΡΙΕΣ ΣΚΥΡΟΔΕΜΑΤΟΣ		
Κατηγορία σκυροδέματος	$f_{ck,κυλ.}$ (Μpa)	$f_{ck,κύβου}$ (Μpa)
C8/10	8	10
C12/15	12	15
C16/20	16	20
C20/25	20	25
C25/30	25	30
C30/37	30	37
C35/45	35	45
C40/50	40	50
C45/55	45	55
C50/60	50	60

1Μpa = 10,2
kp/cm²

1. Χαρακτηριστική αντοχή: η τιμή της αντοχής κάτω από την οποία υπάρχει 5% πιθανότητα να βρεθεί η αντοχή ενός τυχαίου δοκιμίου.

Επίσης σύμφωνα με τον Νέο Κ.Τ.Σ. καθορίζονται τέσσερις κατηγορίες κάθισης, όπως αυτές δίδονται στον πίνακα 2.

ΠΙΝΑΚΑΣ 2: ΚΑΤΗΓΟΡΙΕΣ ΚΑΘΙΣΗΣ	
ΚΑΤΗΓΟΡΙΑ	Κάθιση (mm)
S1	10-40
S2	50-90
S3	100-150
S4	≥160

Σχ.1.: Κάθιση σκυροδέματος (Slump test)

Η σωστή παραγγελία για έτοιμο σκυρόδεμα πρέπει να προδιαγράφει:

1. Κατηγορία σκυροδέματος (μία από τις κατηγορίες του Πίνακα 1).
2. Ποσότητα σε m³ (αν είναι μικρότερη των 20m³ ή όχι).
3. Κατηγορία κάθισης (μία από τις κατηγορίες του Πίνακα 2).
4. Μορφή δοκιμίων ελέγχου (κυλινδρικά – κυβικά).

5. Εφαρμογή επιχρίσματος ή όχι (ελάχιστη περιεκτικότητα τσιμέντου).
6. Μέγιστος κόκκος αδρανών
7. Χρήση χημικών πρόσθετων

Για ειδικά σκυροδέματα πρέπει να προδιαγράφονται επίσης:

1. Ελάχιστη περιεκτικότητα τσιμέντου (Πίνακας 5.2.5.1. του Κ.Τ.Σ.).
2. Μέγιστος λόγος νερού/τσιμέντου (Πίνακας 5.2.5.1. του Κ.Τ.Σ.).
3. Θέση κοκκομετρικής καμπύλης του μίγματος (Πίνακας 5.2.5.1. του Κ.Τ.Σ.).

❖ Υλικά παραγωγής σκυροδέματος

Το σκυρόδεμα είναι σύνθετο υλικό που παρασκευάζεται από τις παρακάτω πρώτες ύλες:

□ Τσιμέντο

Τα τσιμέντα πρέπει να συμφωνούν με τις απαιτήσεις του Π.Δ. 244/29-02-80 «Περί Κανονισμού Τσιμέντου για έργα από σκυρόδεμα» (ΦΕΚ 69^Α/28-03-1980)

Στην Ελληνική αγορά οι συνήθεις τύποι χρησιμοποιούμενου τσιμέντου είναι:

- Τσιμέντα Πόρτλαντ με ποζολάνη (PORTLAND POZZALAN):
 - Π-35 (κοινό τσιμέντο)
 - Π-45
- Τσιμέντα Πόρτλαντ (PORTLAND):
 - Ι-45

□ Αδρανή υλικά

Τα αδρανή υλικά, θραυστά ή φυσικά, που πρέπει να ικανοποιούν τις απαιτήσεις του ΕΛΟΤ 408: «Θραυστά αδρανή για συνήθη σκυροδέματα».

Κυριότεροι εργαστηριακοί έλεγχοι αδρανών υλικών είναι:

- ♦ Γεωμετρικά χαρακτηριστικά
- ♦ Φυσικά χαρακτηριστικά
 - Αντοχή μητρικού πετρώματος
 - Ανθεκτικότητα σε φθορά από τριβή και κρούση
 - Ανθεκτικότητα σε αποσάθρωση (υγεία)
- ♦ Φυσικά – Χημικά χαρακτηριστικά
 - Ορυκτολογική σύσταση
 - Επιβλαβές προσμίξεις
- ♦ Κοκκομετρική διαβάθμιση

Το λατομείο είναι υποχρεωμένο να έχει στην διάθεση των αρμοδίων για τον έλεγχο οργάνων της Πολιτείας, καθώς και στην διάθεση των αγοραστών, τα αποτελέσματα ελέγχων των αδρανών που παράγει.

Κάθε φορτίο αδρανών υλικών πρέπει να συνοδεύεται από **Δελτίο Κοκκομετρικής Διαβάθμισης** του υλικού, υπογραμμένο από τον παραγωγό ή εκπρόσωπό του.

Ο αγοραστής έχει το δικαίωμα να μην δεχθεί φορτίο που η κοκκομετρική του διαβάθμιση διαφέρει από αυτή που συμφωνήθηκε με τις παρακάτω ανοχές:

ΑΜΕΡΙΚΑΝΙΚΑ ΚΟΣΚΙΝΑ	ΓΕΡΜΑΝΙΚΑ ΚΟΣΚΙΝΑ	ΑΝΟΧΕΣ
> No 4	□ 4	± 8%
□ 0,25 ≤ ≤ No 4	□ 0,25 ≤ ≤ □ 4	± 6%
≤ 0,25	≤ 0,25	± 4%

Για σκυροδέματα κατηγορίας C20/25 και μεγαλύτερης τα αδρανή πρέπει να είναι διαχωρισμένα σε τρία κλάσματα (άμμος – γαρμπίλι – σκύρα).

Για τη θραυστή άμμο ο Κ.Τ.Σ. προβλέπει μέγιστο όριο **παιπάλης** (ποσοστό διερχόμενο από το αμερικάνικο κόσκινο No 200) 16% προκειμένου για οπλισμένο σκυρόδεμα και μέχρι 20% για άοπλο, για την αποφυγή ρηγματώσεων στο σκυρόδεμα και μείωση της αντοχής του.

Για τους ίδιους λόγους **το ισοδύναμο άμμου** πρέπει να είναι κατ' ελάχιστο και για συνήθεις κατασκευές και συνθήκες περιβάλλοντος 65% ενώ για ειδικές κατασκευές και δυσμενείς συνθήκες περιβάλλοντος μεγαλύτερο του 75%.

❖ **Νερό**

Το νερό ανάμιξης και συντήρησης πρέπει να ικανοποιεί τις απαιτήσεις του ΕΛΟΤ 345. Γενικά το πόσιμο είναι κατάλληλο για την Παρασκευή σκυροδέματος, προσοχή όμως χρειάζεται ως προς τα θειικά και χλωριόντα του νερού στην περίπτωση προεντεταμμένου σκυροδέματος.

❖ **Πρόσθετα**

Τα πρόσθετα σκυροδέματος, αερακτικά, επιταχυντικά, επιβραδυντικά και υπερευστοποιητικά πρέπει να ικανοποιούν τις απαιτήσεις των Ειδικών Προδιαγραφών (ΣΚ-307, ΣΚ-308, ΣΚ-316).

Ο κύριος του έργου ή ο επιβλέπων μηχανικός (για τα ιδιωτικά έργα) ή η αρμόδια υπηρεσία (για τα Δημόσια έργα), έχουν το δικαίωμα να απορρίψουν, αιτιολογημένα, την χρήση κάποιου πρόσθετου.

Ο προμηθευτής του πρόσθετου υποχρεούται να παρέχει στον κύριο του έργου ή την αρμόδια υπηρεσία επίβλεψης τα πιστοποιητικά ελέγχου του πρόσθετου.

Επίσης υποχρεούται να δίνει εγγράφως τις παρακάτω πληροφορίες:

- Λεπτομερείς οδηγίες χρήσης.
- Τυπική δοσολογία και επιδράσεις σε περίπτωση υπέρβασής της.
- Περιεκτικότητα σε χλώριο (εκφρασμένη σε άνυδρο CaCl_2) σαν ποσοστό του βάρους του πρόσθετου.
- Αν το πρόσθετο δημιουργεί φυσαλίδες αέρα.
- Τον επιτρεπόμενο χρόνο αποθήκευσης και οδηγίες για τις σωστές συνθήκες αποθήκευσης
- Δήλωση συμβατότητας σε περίπτωση χρήσης δύο ή περισσότερων πρόσθετων

Στον Πίνακα 3 δίδονται ορισμένα χαρακτηριστικά των πρόσθετων σκυροδέματος.

❖ **Ανάμιξη υλικών**

Τα παραπάνω υλικά μετρώνται κατά βάρος (το νερό μπορεί να μετρηθεί κατ' όγκο) και η ανάμιξή τους (σειρά προσθήκης στον αναμκτήρα, χρόνος και τρόπος ανάμιξης), πρέπει να είναι τέτοια που να εξασφαλίζουν ένα ομοιογενές σκυρόδεμα με τις απαιτούμενες κάθε φορά ιδιότητες.

Στον Πίνακα 5.2.5.1. φαίνονται οι απαιτήσεις του Κ.Τ.Σ. για τις διάφορες κατηγορίες σκυροδέματος που καλύπτει.

❖ **Μελέτη σύνθεσης σκυροδέματος**

Οι αναλογίες των υλικών για την Παρασκευή σκυροδέματος καθορίζονται από εργαστηριακή μελέτη σύνθεσης, η οποία είναι **υποχρεωτική** για κάθε ποιότητα σκυροδέματος, όπως επίσης και για οποιοδήποτε σκυρόδεμα ειδικών απαιτήσεων (στεγανό, ανθεκτικό κ.λ.π.). Δεν είναι υποχρεωτική για σκυρόδεμα υποστρώσεων, ισοπεδωτικών στρώσεων και άλλων βοηθητικών κατασκευών που δεν μετέχουν ουσιαστικά στη λειτουργία του έργου.

Η μελέτη σύνθεσης σκυροδέματος γίνεται για να εξυπηρετήσει το συγκεκριμένο σκοπό ενός έργου και επηρεάζεται από τα μέσα σκυροδέτησης, το αντλήσιμο ή όχι, τις διαστάσεις των στοιχείων και την πυκνότητα του σιδηροπλισμού, την απόσταση από τη θάλασσα και τις ειδικές απαιτήσεις του έργου π.χ. τύπος και ελάχιστη περιεκτικότητα τσιμέντου, μέγιστος κόκκος αδρανούς κ.λ.π. Γενικά με τη μελέτη σύνθεσης πρέπει να εξασφαλίζονται η ανθεκτικότητα, απαιτούμενη αντοχή, εργασιμότητα, αντλησιμότητα, στεγανότητα, αντοχή σε επιφανειακή φθορά κ.λ.π. του σκυροδέματος.

Η σύνθεση του σκυροδέματος δεν πρέπει να παραμένει συνεχώς η ίδια αλλά να επανεξετάζεται κάθε φορά που αλλάζει η προέλευση ή η κοκκομετρική διαβάθμιση

των αδρανών, τα πρόσθετα, ο τύπος του τσιμέντου, η κάθιση του σκυροδέματος ή όταν το μίγμα παρουσιάζει τάσεις απόμειξης.

ΑΡΘΡΟ 20^ο: Οδοστρωσία – Ασφαλτικά

Ισχύουν οι σχετικές Π.Τ.Π. για τα κεφάλαια Οδοστρωσίας και Ασφαλτικών.

Για τον υπολογισμό της δαπάνης για την πιστοποίηση των ασφαλτικών εργασιών, θα τυγχάνει εφαρμογής η Εγκ. 20/23-08-2011 με αρ. πρωτ.:Δ17α/291/1/ΦΝ 437 της ΔΜΕΟ του ΥΠΟΜΕΔΙ.

Ασφαλτικές εργασίες

Θα εκτελεσθούν οι παρακάτω εργασίες:

- α) Συγκολλητική επάλειψη με ασφαλτικό γαλάκτωμα ΚΕ1 σε ποσότητα 0,800kg/m².
- β) Κατασκευή ισοπεδωτικής στρώσης μεταβλητού πάχους 4cm δι' ασφαλτομίγματος της ΠΤΠ Α265, διαστρωμένης κατά προτίμηση με διαμορφωτήρα προκειμένου να αρθούν οι κατά μήκος ανωμαλίες της ερυθράς της οδού και να βελτιωθούν οι επικλίσεις αυτής εάν απαιτηθεί.
- γ) Συγκολλητική επάλειψη με ασφαλτικό γαλάκτωμα ΚΕ1 σε ποσότητα 0,800kg/m².
- δ) Αντιολισθηρή στρώση με χρήση κοινής ασφάλτου πάχους 0,04 μ.
- ε) Στα τμήματα της οδού που θα συντηρηθούν με ασφαλτική ισοπεδωτική στρώση και αντιολισθηρή στρώση θα ακολουθήσει διαγράμμιση αυτού, ακριβώς όμοια με την υπάρχουσα η οποία θα πρέπει να αποτυπωθεί πριν από την έναρξη των ασφαλτικών εργασιών με ευθύνη του αναδόχου.

Σημειώνεται ότι πριν από την έναρξη των εργασιών και δεδομένου ότι οι ανωτέρω θέσεις αποτελούν καμπύλα τμήματα (στροφές) των εθνικών οδών θα προηγηθεί τοπογραφική αποτύπωση (οριζοντιογραφία, μηκοτομή και κατά πλάτος διατομές ανά 10μ. λόγω καμπύλης) προκειμένου να προκύψουν έτσι οι πάσης φύσεως επεμβάσεις και βελτιώσεις στις κατά μήκος και κατά πλάτος κλίσεις.

Αρχικά, στα ανωτέρω τμήματα θα πραγματοποιηθεί επιμελημένος καθαρισμός των ερεισμάτων και του οδοστρώματος και θα γίνει συγκολλητική επάλειψη με ασφαλτικό γαλάκτωμα ΚΕ1 σε ποσότητα 0,800kg/m².

Κατόπιν θα κατασκευασθεί ισοπεδωτική στρώση μεταβλητού πάχους 4cm δι' ασφαλτομίγματος της ΠΤΠ Α265, διαστρωμένης κατά προτίμηση με διαμορφωτήρα προκειμένου να αρθούν οι κατά μήκος ανωμαλίες της ερυθράς της οδού και να βελτιωθούν οι επικλίσεις αυτής εάν απαιτηθεί.

Σε ότι αφορά τα υλικά για την παρασκευή της ισοπεδωτικής στρώσης θα προέρχονται από θραύση κροκάλας ποταμών ή από υγιείς λίθους λατομείου όπου υφίστανται λειτουργούντα συγκροτήματα σπαστήρων και παρασκευής ασφαλτομίγματος και ισχύουν όσα αναφέρονται για την ασφαλτική στρώση μεταβλητού πάχους από ασφαλτικό σκυρόδεμα στο άρθρο ΣΤ-3 της Τεχνική Συγγραφή Υποχρεώσεων (Τ.Σ.Υ.) έργων οδοποιίας του Υπ.ΠΕ.ΧΩ.ΔΕ η οποία και αποτελεί αναπόσπαστο τμήμα της μελέτης.

Ανθεν της ισοπεδωτικής στρώσης θα γίνει συγκολλητική επάλειψη με ασφαλτικό γαλάκτωμα ΚΕ1 σε ποσότητα 0,800kg/m² και θα κατασκευασθεί αντιολισθηρός τάπητας ανοιχτής σύνθεσης τύπου ΙΙ, με ονομαστικό μέγεθος κόκκου 12.5χιλ. και

πάχους 4cm. Η άσφαλτος που θα χρησιμοποιηθεί στην κατασκευή της αντιολισθηρής στρώσης θα είναι του τύπου 50/70. Το ποσοστό των σκύρων (χαλίκι-ψηφίδα) θα είναι από αντιολισθηρά υλικά προερχόμενα από πολλαπλή θραύση, με δείκτη αντίστασης σε στίλβωση (PSV) μεγαλύτερο από 50 και ισχύουν όσα αναφέρονται για την αντιολισθηρή ασφαλτική στρώση από ασφαλτικό σκυροδέμα στο άρθρο ΣΤ-4 της Τεχνική Συγγραφή Υποχρεώσεων (Τ.Σ.Υ.) έργων οδοποιίας του Υπ.ΠΕ.ΧΩ.ΔΕ η οποία και αποτελεί αναπόσπαστο τμήμα της μελέτης.

Ιδιαίτερη μέριμνα θα δοθεί στις εργαστηριακές δοκιμές που θα αφορούν τόσο τους ποσοτικούς όσο και τους ποιοτικούς ελέγχους.

Στα τμήματα της οδού που θα εκτελεσθούν ασφαλτικές εργασίες θα ακολουθήσει διαγράμμιση αυτού ακριβώς όμοια με την υπάρχουσα η οποία θα πρέπει να αποτυπωθεί πριν από την έναρξη των ασφαλτικών εργασιών με ευθύνη του αναδόχου και της επίβλεψης.

Τρόπος επιμέτρησης και πληρωμής των ασφαλτικών ισοπεδωτικών στρώσεων μεταβλητού πάχους:

Για την εξακρίβωση του συμπυκνωμένου πάχους της ισοπεδωτικής στρώσης θα γίνεται χωροστάθμιση προ και μετά τη διάστρωση ανά διατομή της οδού ανά 10μ. Θα γίνονται μετρήσεις στα όρια του οδοστρώματος και σε ένα τουλάχιστον σημείο ανά λωρίδα κυκλοφορίας. Κατ' ελάχιστον θα λαμβάνονται 3 σημεία ανά διατομή.

Η ποσότητα των ισοπεδωτικών θα παραλαμβάνεται με ζύγιση επί των αυτοκινήτων.

Η ζύγιση προσκομιζόμενου προς ενσωμάτωση ασφαλτικού σκυροδέματος θα γίνεται με πλάστιγγες αυτόματου ζυγίσεως βαθμονομημένες από το Υπουργείου Εμπορίου ή άλλους αναγνωρισμένους φορείς πιστοποίησης.

Οι πλάστιγγες θα καταγράφουν αυτόματα σε καρτέλες ή ταινίες ελέγχου το βάρος του ζυγισμένου ασφαλτικού σκυροδέματος. Το κόστος των ζυγολογίων επιβαρύνει αποκλειστικά τον ανάδοχο.

Στη θέση ζύγισης των ασφαλτικών υλικών θα υπάρχει παρουσία προσωπικού επίβλεψης της Υπηρεσίας μας.

Επίσης θα γίνεται πυρηνοληψία των ασφαλτικών στρώσεων (ισοπεδωτικής και αντιολισθηρού τάπητα). Οι θέσεις λήψεων πυρήνων θα υποδεικνύονται από την Υπηρεσία και η δαπάνη λήψεως αυτών επειδή θα αποτελούν πρόσθετο έλεγχο των επιμετρικών στοιχείων θα βαρύνει την Υπηρεσία εφόσον γίνουν από το Εργαστήριο της ΔΔΕ-ΠΔΕ, άλλως η δαπάνη θα βαρύνει τον ανάδοχο.

Η πυρηνοληψία θα γίνεται σε πυκνότητα τριών (3) τουλάχιστον πυρήνων ανά 4.000m² και τριών (3) τουλάχιστον πυρήνων ανά τμήμα επέμβασης επιφανείας μικρότερης των 4.000m².

Τα αποτελέσματα της πυρηνοληψίας θα εξετάζονται μεμονωμένα και δεν θα υπολογίζεται ο μέσος όρος αυτών προκειμένου να συναχθούν συμπεράσματα για το μέσο πάχος των στρώσεων.

Εάν με την πυρηνοληψία διαπιστωθεί μειωμένο πάχος, τότε θα λαμβάνονται περί την θέση της ανά 50μ. πρόσθετοι πυρήνες προκειμένου να διερευνηθεί περαιτέρω η ασφαλτική στρώση.

Εάν κατά τους ανωτέρω ελέγχους διαπιστωθεί πάχος μεγαλύτερο του προβλεπόμενου από τη μελέτη, ουδεμία προσαύξηση της συμβατικής μονάδος θα γίνεται αποδεκτή.

Εάν διαπιστωθεί μειωμένο πάχος στρώσης και εφ' όσον η μείωση αυτή γίνει αποδεκτή από την Υπηρεσία θα μειώνεται αναλογικά η συμβατική τιμή μονάδος.

Η αποδοχή ή μη ασφαλικής στρώσης μειωμένου πάχους εξαρτάται από τη θέση της και το διαστρωθέν συνολικό πάχος ασφαλικών ταπήτων.

Προκειμένου να γίνονται αποδεκτές στρώσεις υπολειπόμενες πέρα του 10% του θεωρητικού πάχους, ο Ανάδοχος θα πρέπει να προσκομίσει αναλυτική έκθεση τεκμηριωμένη με υπολογισμούς από την οποία να προκύπτει η επάρκεια των στρώσεων που κατασκευάστηκαν για τον κυκλοφοριακό φόρτο σχεδιασμού και τις τοπικές συνθήκες του έργου. Η αποδοχή εκ μέρους της Υπηρεσίας των ως άνω απόψεων/τεκμηρίωσης του Αναδόχου δεν αίρει την προαναφερθείσα αναλογική μείωση της συμβατικής τιμής.

Εάν οι μειωμένοι πάχους στρώσεις δεν γίνουν κατά ως άνω αποδεκτά από την Υπηρεσία τότε η στρώση θα αποξηλώνεται και θα επανακατασκευάζεται με δαπάνη του αναδόχου.

Επίσης θα γίνουν και όλοι οι έλεγχοι που απαιτούνται κατά την παράγραφο 4.5 «Ποιοτικός Έλεγχος» της Τ.Σ.Υ. Άρθρο ΣΤ-4 του ΥΠΕΧΩΔΕ.

Συμπληρωματικά στα ανωτέρω ισχύουν όσα αναγράφονται στο Δ3α/0/11/192-Ω/14.11.96 έγγραφο ΥΠ.ΠΕ.ΧΩ.ΔΕ.-Γ.Γ.Δ.Ε. και στην Δ3α/59/11-Α/3-3-95 εγκύκλιο ΥΠ.ΠΕ.ΧΩ.ΔΕ.-Γ.Γ.Δ.Ε. με θέμα: "Ποιοτικός και ποσοτικός έλεγχος ασφαλικών εργασιών στα επιτελούμενα οδικά έργα αρμοδιότητάς μας".

Τόσο οι ποιοτικοί έλεγχοι όσο και οι ποσοτικοί έλεγχοι με την λήψη πυρήνων για τον έλεγχο του πάχους των ασφαλοταπήτων και τη συμπύκνωση αυτών (ισοπεδωτική) θα αποτελούν επιμετρητικά στοιχεία του έργου τα οποία θα συνοδεύουν τις επιμετρήσεις των εργασιών και τα σχετικά ΠΠΑΕ.

Ο ανάδοχος υποχρεούται σε συνεργασία με το τμήμα Εργαστηρίου της Δ.Δ.Ε. – ΠΔΕ στην επανεξέταση της μελέτης σύνθεσης ασφαλτομιγμάτος που εφαρμόζεται τα δύο τελευταία χρόνια ή στην εφαρμογή νέας μελέτης σύνθεσης όπως αυτή θα προκύψει από τους διάφορους εργαστηριακούς ελέγχους των υλικών.

Επίσης ο ανάδοχος υποχρεούται στη διενέργεια όλων των απαιτούμενων εργαστηριακών ελέγχων σύμφωνα με τα αναφερόμενα στα αντίστοιχα άρθρα της ΕΣΥ. Τα έξοδα των ελέγχων αυτών βαρύνουν τον ανάδοχο. Η άσφαλτος που θα χρησιμοποιηθεί στην κατασκευή της ισοπεδωτικής στρώσης είναι του τύπου 50/70.

ΥΛΙΚΑ (για τις Ασφαλικές εργασίες)

1. Τα υλικά που θα χρησιμοποιηθούν από τον ανάδοχο θα προέρχονται από πολλαπλή θραύση κροκάλας ποταμού ή χειμάρρου (για τους τάπητες) και ποταμού ή ασβεστολιθικού λατομείου για τα υπόλοιπα.

Τα υλικά αυτά θα πρέπει να είναι τελείως καθαρά, ομοιογενούς αντοχής και ποιότητας, να έχουν επιλεγεί κατά τέτοιο τρόπο ώστε να είναι δυνατός και αντιπροσωπευτικός ο έλεγχος της ποιότητας αυτών από άποψη πλαστικότητας, υγείας ενώ ο συντελεστής σε τριβή και κρούση δοκιμής ΛΟΣ ANTZEΛΕΣ να είναι μέσα στα όρια που ορίζονται από τις προδιαγραφές.

2. Τα λοιπά υλικά σήμανσης και σκυροδεμάτων θα πληρούν τις αντίστοιχες προδιαγραφές και θα γίνονται προς τούτο οι απαιτούμενοι έλεγχοι.

3. Θέσεις αποθέσεως ακατάλληλων υλικών κατά την παραγωγή υλικών ασφαλτομιγμάτων.

Τα υλικά αποθέσεως θα πρέπει απαραίτητα να διαστρώνονται σε θέσεις που θα βρεθούν με ευθύνη του εργολάβου και με δαπάνη του ιδίου θα διαστρωθούν σε

οποιαδήποτε απόσταση εφόσον προηγουμένως τούτο έχει εγκριθεί και επιτραπεί από την Υπηρεσία μας ή άλλες αρμόδιες αρχές.

4. Θέσεις αποθέσεως μη χρησίμων πλεοναζόντων υλικών εκσκαφών κλπ.

Τα μη χρήσιμα, ακατάλληλα ή πλεονάζοντα ή πάσης φύσεως υλικά εκσκαφής διαστρώνονται όπως στην ΠΤΠ Χ-1 με ευθύνη και δαπάνη του αναδόχου στις θέσεις που θα εγκριθούν από την Υπηρεσία μας ή άλλες αρμόδιες αρχές. Γενικά στην απόθεση υλικών επιβάλλεται επιμελημένη εργασία διάστρωσης με ιδιαίτερη μέριμνα για να μην αλλοιωθεί το τοπίο.

ΑΡΘΡΟ 21^ο: Σήμανση

Εργασίες σήμανσης

Διαγράμμισεις

Η διαγράμμιση (είτε αρχική είτε αναδιαγράμμιση) ασφαλικού οδοστρώματος οποιασδήποτε υψής & ηλικίας, θα γίνεται με υλικό υψηλής αντοχής και αντανάκλαστικότητας του οποίου ο ελάχιστος χρόνος εγγύησης είναι 30 μήνες και θα εκτελεσθεί σύμφωνα με την προδιαγραφή Σ 308-75. Η ποιότητα της διαγράμμισης θα ελέγχεται εργαστηριακά.

Δείγματα από τα υλικά διαγράμμισης θα σταλούν από την Υπηρεσία στο Κ.Ε.Δ.Ε. με δαπάνη του αναδόχου. Σε περίπτωση που δεν γίνει ο έλεγχος θα επιβάλλεται ποινική 300 Ευρώ για κάθε αντιπροσωπευτικό δείγμα που πρέπει να υπάρχει.

Σχετικά με την διαγράμμιση των κόμβων θα προσκομίζεται αναλυτική επιμέτρηση με συνημμένο σχέδιο διαγράμμισης του κόμβου (καθ' υπόδειξη της Υπηρεσίας) .

Όλα τα υλικά που θα αφαιρεθούν (κατεστραμμένα), ήτοι αυλακωτές λεπίδες (στηθαία, ορθοστάτες, ακραία ειδικά τεμάχια, καλύπτρες ανακλαστήρων, μέσα σύνδεσης αυτών), πληροφοριακές πινακίδες, πινακίδες Κ-Ρ στύλοι μεταλλικοί κ.λ.π. θα συγκεντρωθούν και θα μεταφερθούν στα εργοτάξια της Δ.Τ.Ε./Π.Δ.Ε. (κατά προτίμηση σε αυτό της Π.Ε. Αχαΐας), με δαπάνες του αναδόχου, συμπεριλαμβανομένων των φορτοεκφορτώσεων και της σταλίας αυτοκινήτου, χωρίς ιδιαίτερη αποζημίωση (της δαπάνης αυτής θεωρούμενης ότι περιλαμβάνεται ανηγμένη στις τιμές του Τιμολογίου της μελέτης).

ΑΡΘΡΟ 22^ο: Εργαστηριακές δοκιμές και ποιοτικός έλεγχος των έργων.

1. ΓΕΝΙΚΑ

Ο ανάδοχος είναι υποχρεωμένος να εκτελεί με φροντίδα του και δαπάνες του τον παρακάτω ελάχιστο αριθμό εργαστηριακών δοκιμών (σύμφωνα και με την Γ.1748/οικ/00-188/18-1-69 απόφαση του Υ.Δ.Ε)

Α' Συμπυκνώσεις

- α. Σκάφης ορυγμάτων ή έδρασης επιχωμάτων κάθε 300μ. μήκους ή μικρότερου τμήματος σε κάθε κλάδο της οδού.

Δοκιμή Ι

- β. Επιχωμάτων και στρώσης εξυγίανσης κάθε 1.000 κ.μ. συμπτ. όγκου.
Δοκιμή Ι
- γ. Υποβάσεων και βάσεως σταθεροποιημένων μηχανικά για κάθε στρώση κάθε 300μ. μήκους κλάδου οδού.
Δοκιμή Ι
- δ. Βάσεων σταθεροποιημένων με τσιμέντο κάθε 200μ. μήκους κλάδου οδού
Δοκιμή Ι
- ε. Ασφαλικές επιστρώσεις κάθε 2.000 μ. μήκους κλάδου οδού. Δοκιμή Ι
- Β' Έλεγχος κοκκομετρικής διαβάθμισης
- α. Αδρανή ασφαλικών κάθε 300 μ.κ. Δοκιμή Ι
- β. Αδρανή στραγγιστηρίων ή άλλων ειδικών κατασκευών (π.χ. Β450) λεπτά σκυροδέματα κάθε 200 μ.κ. Δοκιμή Ι
- Γ' Έλεγχοι πλαστικότητας και ισοδύναμου άμμου.
- α. Αδρανή σκυροδεμάτων κάθε 300 μ.κ. Δοκιμή Ι
- β. Αδρανή οδοστρωσίας και ασφαλικών κάθε 500 κ.μ. Δοκιμή Ι
- γ. Στρώσης εξυγίανσης κάθε 1.000 κ.μ. Δοκιμή Ι
- Δ' Υγεία πετρωμάτων
Για τα κάθε είδους αδρανή που προέρχονται από την ίδια πηγή κάθε 10.000 κ.μ. ή κλάσμα αυτών, αν πρόκειται για πηγή από όπου λαμβάνεται αδρανές υλικό μικρότερης ποσότητας. Δοκιμή Ι
- Ε' Δοκίμια σκυροδέματος
Ο έλεγχος θα γίνεται σύμφωνα με τα προβλεπόμενα στον ισχύοντα κανονισμό τεχνολογίας σκυροδέματος ήτοι λαμβάνοντας 6 δοκίμια από μία παρτίδα (σκυροδέμα που διαστρώνεται σε μία ημέρα) ή 12 δοκίμια εφ' όσον η ποσότητα υπερβαίνει τα 150 κ.μ.
- ΣΤ' Έλεγχος ποσοστού ασφάλτου και κοκκομέτρηση ασφαλτομίγματος.
α. Για κάθε τρίωρη παραγωγή Δοκιμή Ι
- Ζ' Έλεγχος χαρακτηριστικών ασφαλτοσκυροδέματος κατά ΜΑΡΣΑΛ
α. Για κάθε ημερήσια παραγωγή Δοκιμή Ι
- Η' Έλεγχος ισοδύναμου άμμου, αδρανών ασφαλικών κατά την παραγωγή του ασφαλτομίγματος.
α. Για κάθε ημερήσια παραγωγή Δοκιμή Ι
- Παρατηρήσεις
- α. Οι παραπάνω έλεγχοι αφορούν την περίοδο της κανονικής παραγωγής και εκτέλεσης των έργων και όχι την περίοδο των προπαρασκευαστικών εργασιών οπότε οι πολλαπλές δοκιμές που γίνονται για την ρύθμιση της παραγωγής δεν λαμβάνονται υπόψη στον ελάχιστο σύμφωνα με το παραπάνω αριθμό δοκιμών.
- β. Τα αποτελέσματα των πιο πάνω δοκιμών υποβάλλονται στην επιβλέπουσα υπηρεσία μέσα σε δύο ημέρες από την δειγματοληψία αλλιώς δεν θα λαμβάνονται υπόψη. Στο ημερολόγιο του έργου θα καταχωρούνται καθημερινά, χωριστά σε ιδιαίτερη σελίδα οι εργαστηριακές δοκιμές του αναδόχου με λεπτομέρεια.
Η Υπηρεσία είναι δυνατόν κατά την κρίση της να διατάξει τον ανάδοχο να τηρεί για έναν μήνα δείγματα για όλες ή μέρος των εργαστηριακών δοκιμών που θα εκτελέσει αυτός. Ο ανάδοχος είναι υποχρεωμένος να συντάσσει και να ενημερώνει συνέχεια σε όλη τη διάρκεια του έργου, ένα διάγραμμα όπου να φαίνονται οι ακριβείς θέσεις στο έργο από όπου έχει πάρει τα δείγματα.
Το διάγραμμα αυτό θα βρίσκεται κρεμασμένο στο γραφείο του εργοταξίου.

Ιδιαίτερα τονίζεται ότι ο ανάδοχος είναι υποχρεωμένος με δαπάνες του να κάνει συστηματικό εργαστηριακό έλεγχο κατά την παραγωγή των υλικών λατομείου, ώστε να εξασφαλίζεται η ποιότητα η ομοιογένεια και η καταλληλότητα αυτών πριν ενσωματωθούν στο έργο.

- γ. Οι δοκιμές που θα γίνουν μαζί με τα ακριβή στοιχεία των θέσεων των δοκιμών γράφονται σε ιδιαίτερο πίνακα που συνοδεύει τις πιστοποιήσεις, τις τμηματικές προσωρινές επιμετρήσεις και την τελική επιμέτρηση που αποτελεί αναπόσπαστο μέρος τους.
- δ. Στην περίπτωση κατά την οποία όταν γίνει παραβολή των ποσοτήτων των εργασιών που έγιναν στο έργο και των αντίστοιχων δοκιμών που προκύπτουν από τις προσωρινές τμηματικές επιμετρήσεις, προκύπτει αριθμός δοκιμών που έγιναν μικρότερος από τον πιο πάνω καθορισμένο αριθμό δοκιμών επιβάλλεται στον ανάδοχο ποινική ρήτρα ίση με το διπλάσιο της αξίας των αντίστοιχων δοκιμών, που λείπουν.

Η ρήτρα αυτή κρατείται σύμφωνα με απόφαση του Προϊστάμενου της Υπηρεσίας που επιβλέπει το έργο και αφαιρείται από τους λογαριασμούς του αναδόχου που θα συνταχθούν.

Ακόμη δεν είναι δυνατόν ο αριθμός των δοκιμών που λείπουν να καλυφθεί με περισσότερες δοκιμές στα επόμενα στάδια εργασίας.

2. ΈΛΕΓΧΟΣ ΣΚΥΡΟΔΕΜΑΤΩΝ.

- α. Αδρανή υλικά: Η παραγωγή των θραυστών υλικών για Παρασκευή σκυροδεμάτων θα γίνει από πετρώματα που θα κριθούν κατ' αρχήν για παραγωγή τέτοιων υλικών με ευθύνη πάντοτε του αναδόχου.

Αυτά τα υλικά πρέπει να είναι σύμφωνα με τις σχετικές Π.Τ.Π. από άποψη ποιότητας, κοκκομετρικής διαβάθμισης κ.λ.π. και ο ανάδοχος είναι υποχρεωμένος να εκτελέσει τους απαιτούμενους εργαστηριακούς ελέγχους που αναφέρονται πιο πάνω.

Για σκυρόδεμα ανώτερης ποιότητας από το Β160 τα υλικά πρέπει να ανταποκρίνονται στην σύνθεση του σκυροδέματος σύμφωνα με τις απαιτήσεις των σχετικών Π.Τ.Π. Η μελέτη σύνθεσης θα συνταχθεί από τον ανάδοχο με δαπάνες του κατά το στάδιο παραγωγής των επί μέρους αδρανών υλικών.

Η Υπηρεσία θα κάνει τον έλεγχο της μελέτης σύνθεσης των σκυροδεμάτων αφού παραχθεί από τον ανάδοχο ολόκληρη η ποσότητα αδρανών υλικών που χρειάζεται για τις αντίστοιχες εργασίες και αυτό όπως τονίζεται και πιο πάνω, για να εξασφαλισθεί η ομοιογενής παραγωγή σκυροδέματος σε έτοιμα και ελεγμένα υλικά και όχι σε υλικά που δεν έχουν ακόμη παραχθεί. Αν τυχόν βρεθούν υλικά που έχουν παραχθεί όπως αναφέρεται πιο πάνω με την ευθύνη πάντοτε του αναδόχου ακατάλληλα για την σύνθεση σκυροδεμάτων, δηλαδή να μην είναι σύμφωνα με τις σχετικές Π.Τ.Π., απορρίπτονται χωρίς ο ανάδοχος να δικαιούται καμία αποζημίωση.

- β. Έλεγχος Αντοχής: Για τον ποιοτικό έλεγχο του σκυροδέματος, θα γίνονται από τον ανάδοχο, με δαπάνες του δοκιμές αντοχής σε θλίψη, σε πρότυπα δοκίμια που θα λάβει κατά την παρασκευή του σκυροδέματος. Βέβαια ανάλογες δοκιμές θα γίνονται και από την Υπηρεσία. Σχετικά θα εφαρμοσθούν τα προβλεπόμενα στον κανονισμό τεχνολογίας σκυροδέματος,

Η Υπηρεσία έχει το δικαίωμα να κάνει με το εργαστήριό της τον έλεγχο των οποιωνδήποτε υλικών και εργασιών από ποιοτική άποψη ανεξάρτητα από τον εργαστηριακό έλεγχο του αναδόχου. Ο εργαστηριακός έλεγχος βέβαια που θα γίνει από την Υπηρεσία δεν απαλλάσσει καθόλου τον ανάδοχο από την ευθύνη του για την παραγωγή υλικών και την εκτέλεση εργασιών σύμφωνα με τις Π.Τ.Π.

3. Έλεγχος παραγωγής ασφαλτομίγματος και ασφαλτοσκυροδέματος σε μόνιμη εγκατάσταση.

α. Ο ανάδοχος είναι υποχρεωμένος πάντοτε με δαπάνες του να παρακολουθεί συνέχεια τα αργά υλικά για την κατασκευή ασφαλτοσκυροδεμάτων που παράγει με ευθύνη του.

Η παραγωγή του θα γίνεται από πετρώματα που έχουν κατ' αρχήν κριθεί κατάλληλα για την παραγωγή θραυστών υλικών ασφαλτοσκυροδεμάτων με ευθύνη πάντοτε του αναδόχου. Από άποψη ποιότητας και ποσότητας πρέπει να είναι τέτοια ώστε να ανταποκρίνεται στην ιδανική σύνθεση του ασφαλτοσκυροδέματος σύμφωνα με τις απαιτήσεις των σχετικών Π.Τ.Π. Η μελέτη σύνθεσης θα συνταχθεί από τον ανάδοχο με δαπάνες του στο στάδιο παραγωγής των επί μέρους αδρανών υλικών.

Η Υπηρεσία θα κάνει έλεγχο της σύνθεσης των ασφαλτοσκυροδεμάτων αφού παραχθεί από τον ανάδοχο ολόκληρη η ποσότητα αδρανών υλικών, που απαιτείται για τις αντίστοιχες εργασίες (ή τουλάχιστον το μισό αυτής σε ειδικές επείγουσες κατά την κρίση της Υπηρεσίας περιπτώσεις). Και αυτό θα γίνει να εξασφαλισθεί η ομοιογενής παραγωγή ασφαλτοσκυροδέματος σε έτοιμα και ελεγμένα υλικά και όχι σε υλικά που δεν έχουν ακόμη παραχθεί. Αν τυχόν βρεθούν υλικά που έχουν παραχθεί όπως αναφέρεται πιο πάνω με την ευθύνη πάντοτε του αναδόχου, ακατάλληλα για την σύνθεση ασφαλτοσκυροδεμάτων δηλαδή να μη είναι σύμφωνα με τις σχετικές Π.Τ.Π. απορρίπτονται χωρίς ο ανάδοχος να δικαιούται καμία αποζημίωση.

Ο ανάδοχος πρέπει συνέχεια να παρακολουθεί εργαστηριακά το ασφαλτοσκυρόδεμα που παράγεται ως προς την κοκκομετρική διαβάθμιση του μίγματος αδρανών σε χονδρόκοκκο και λεπτόκοκκο αδρανές το ισοδύναμον άμμου, την περιεκτικότητα σε άσφαλο κ.λ.π. Εάν είναι αυτά σύμφωνα με την μελέτη σύνθεσης που έχει ελέγξει η Υπηρεσία θα υποβάλλει στην συνέχεια τα εξαγόμενα αποτελέσματα σε τύπο ημερήσιου δελτίου ανάλογα με αυτά που καθορίζονται από την παρ. 7.5. Π.Τ.Π. Α265 "Ασφαλτικό" σκυρόδεμα στην Υπηρεσία οι τιμές μονάδος των ασφαλικών εργασιών παραμένουν σταθερές ανεξάρτητα από το ποσοστό της χρησιμοποιούμενης ανά μονάδα εργασίας ασφάλτου βάσει της μελέτης συνθέσεως του ασφαλικού σκυροδέματος ή ασφαλτομίγματος και ανεξάρτητα από τον τρόπο προμήθειας (Δημόσιο ή εμπόριο , χυδών ή βαρέλια).

ΑΡΘΡΟ 23^ο: Μελέτη των συνθηκών του έργου

α. Με την υποβολή της προσφοράς του ο ανάδοχος αποδέχεται, ότι είναι απόλυτα ενήμερος της φύσης και τοποθεσίας του έργου, των γενικών και τοπικών συνθηκών εκτέλεσης του έργου, κυρίως όσο αφορά τις κάθε είδους πηγές λήψης υλικών, θέσεις προσωρινής ή οριστικής απόθεσης προϊόντων εκσκαφής, τις μεταφορές, διάθεση διαχείριση και αποθήκευση υλικών, ύπαρξη εργατοτεχνικού εν γένει προσωπικού, νερού, ηλεκτρικού ρεύματος οδών, του τυχόν υπάρχοντος δικτύου ύδρευσης και αποχέτευσης της περιοχής, τους φόρτους της υπάρχουσας κυκλοφορίας, το ευμετάβλητο των καιρικών συνθηκών, την διαμόρφωση και κατάσταση εδάφους, το είδος, ποιότητα και ποσότητα των υλών που μπορούν να συναντηθούν πάνω και κάτω από το έδαφος κ.λ.π.

β. Επίσης με την υποβολή της προσφοράς του ο ανάδοχος αποδέχεται ότι είναι απόλυτα ενήμερος για το είδος και τα μέσα ευκολίας πριν από την έναρξη και κατά την πρόοδο εκτέλεσης των εργασιών και οποιαδήποτε άλλα ζητήματα, τα οποία κατά οποιονδήποτε τρόπο, μπορούν να επηρεάσουν τις εργασίες, την πρόοδο ή το κόστος αυτών, σε συνδυασμό με τους όρους της σύμβασης.

γ. Επίσης ο ανάδοχος αποδέχεται, ότι έχει μελετήσει, με σκοπό να συμμορφωθεί, τα εγκεκριμένα διαγράμματα της μελέτης καθώς και τα συμβατικά στοιχεία του έργου, τα οποία περιλαμβάνονται στον φάκελο της μελέτης του έργου και ότι αυτά συνιστούν την βάση της σύμβασης.

- δ. Παράλειψη του αναδόχου προς ενημέρωσή του με κάθε δυνατή πληροφορία, που αφορά τους όρους της σύμβασης, δεν απαλλάσσει αυτόν από την ευθύνη για την πλήρη συμμόρφωσή του προς την σύμβαση.
- ε. Επισημαίνονται οι δυσχέρειες που είναι δυνατό να προκύψουν από τις εργασίες, που θα εκτελούνται στην περιοχή του έργου από τον εργοδότη ή από άλλους πιθανούς εργολήπτες, ώστε να τις πάρει ο ανάδοχος υπόψη κατά την μόρφωση της προσφοράς του.

ΑΡΘΡΟ 24^ο: Αγωγοί – Στύλοι

Ο εργολάβος πρέπει να έχει υπόψη του ότι σε μερικά τμήματα μέσα στο εύρος του χώρου κατασκευής των έργων είναι πιθανό να βρίσκονται στύλοι της ΔΕΗ και του ΟΤΕ, σωλήνες ύδρευσης, σιδηροδρομικές γραμμές κ.λ.π. και θα χρειασθεί παράλληλα με τις εργασίες που εκτελεί να γίνουν από τις αρμόδιες υπηρεσίες και τον ίδιο εργασίες για την μετατόπιση των στύλων ή την απομάκρυνση των σωλήνων που υπάρχουν κ.λ.π.

Ο εργολάβος έχει υποχρέωση να ενοχλεί τις αντίστοιχες εταιρείες ή οργανισμούς και να ενεργεί σ' αυτές για να επισπευτεί η απομάκρυνση των παραπάνω εμποδίων, να διευκολύνει απροφάσιστα την εκτέλεση των εργασιών αυτών, χωρίς να αξιώνει οποιαδήποτε αποζημίωση λόγω καθυστερήσεων ή δυσχερειών που παρουσιάζονται στο έργο του από την παράλληλη εκτέλεση των εργασιών απομάκρυνσης των στύλων κ.λ.π.

Αντίθετα οφείλει κατά την εκτέλεση των έργων να πάρει όλα τα απαραίτητα μέτρα για την αποφυγή βλαβών στις εγκαταστάσεις των παραπάνω εταιρειών. Έτσι πριν από την έναρξη των εργασιών εκσκαφής ο ανάδοχος είναι υποχρεωμένος να πληροφορηθεί από τους Ο.Κ.Ω. τις θέσεις των υπογείων δικτύων τους. Σε περίπτωση όμως, που συμβούν βλάβες θα βαρύνουν τον ανάδοχο οπωσδήποτε. Έχει υποχρέωση επίσης ο ανάδοχος μετά από εντολή της Υπηρεσίας να προβεί στην μετατόπιση των αγωγών.

ΑΡΘΡΟ 25^ο: Σήμανση Εκτελούμενων εργασιών

Ο ανάδοχος έχοντας την ποινική και αστική ευθύνη για κάθε ατύχημα λόγω των έργων, χωρίς να εξαιρούνται και τα έργα που εκτελούνται απολογιστικά είναι υποχρεωμένος κατά το στάδιο εκτέλεσης των εργασιών να τοποθετηθεί (και να φροντίζει για τη συντήρηση και αντικατάστασή τους) όλα τα απαιτούμενα σύμφωνα με τα άρθρα 9 και 10 του Κ.Ο.Κ. και τις Π.Τ.Π. σήμανσης έργων εκτελουμένων αρ. ΔΙΠΑΠ/οικ./502/01.07.2003 του Υπ. ΠΕΧΩΔΕ(ΦΕΚ Β'/946/9-7-2003), προσωρινά σήματα, φανούς αντανakλαστικές πινακίδες κ.λ.π. καθώς και τροχονόμους ώστε να γίνεται με ασφάλεια και απρόσκοπτα η κυκλοφορία στην οδό στις παρακαμπτήριες, στις προσπελάσεις και γενικά σε όλα τα εργοτάξια του έργου, ημέρα και νύχτα και να καθοδηγούνται με ασφάλεια οι πεζοί και τροχοφόρα.

Σε περίπτωση που ο ανάδοχος εκτελέσει πλημμελή σήμανση υπόκειται σε ποινική ρήτρα που δεν ανακαλείται, ίση με 150,00 ευρώ. Για κάθε σήμα που δεν τοποθετείται στη θέση που επιβάλλεται ή τοποθετείται λαθεμένα.

Σε περίπτωση που ο ανάδοχος δεν σημάνει έγκαιρα το έργο, σύμφωνα με τα παραπάνω η Υπηρεσία ανεξάρτητα από την εφαρμογή των κυρώσεων που ορίζονται από τις ισχύουσες διατάξεις "Περί Δημοσίων Έργων" στις οποίες περιλαμβάνεται και η κύρωση της έκπτωσης του εργολάβου, μπορεί να εκτελέσει τη σήμανση σε βάρος και για λογαριασμό του αναδόχου ο οποίος δεν παύει και σ' αυτή τη περίπτωση να έχει ακέραια την ευθύνη για κάθε ατύχημα που θα συμβεί από την αμέλειά του αυτή.

Η δαπάνη εκτέλεσης της παραπάνω εργασίας σε βάρος του αναδόχου αφαιρείται από τον λογαριασμό του.

ΑΡΘΡΟ 26^ο: Διεξαγωγή της κυκλοφορίας κατά την διάρκεια που εκτελούνται οι εργασίες – Χρήση της οδού πριν από την αποπεράτωση.

1. Οι εργασίες για τη σύγχρονη, συνεχή και πλήρη εξασφάλιση της κυκλοφορίας που διέρχεται από την προς κατασκευή οδό κατά τη διάρκεια της κατασκευής της δεν θα πληρωθούν ξεχωριστά στον ανάδοχο, αλλά θα συμπεριληφθούν απ' αυτόν με αναγωγή στις τιμές της προσφοράς του που θα προσφέρει για την κατασκευή της παρούσας οδού.

Έτσι ο εργολάβος είναι υποχρεωμένος, χωρίς ιδιαίτερη αποζημίωση να αποκαθιστά τη διεξαγόμενη κυκλοφορία με ασφάλεια και ανεμπόδιστα και αυτό θα πετυχαίνεται με τη μελέτη και κατασκευή των απαραίτητων παρακαμπτηρίων.

Τα παρακαμπτήρια τμήματα της οδού θα είναι έτσι κατασκευασμένα ως προς τα γεωμετρικά στοιχεία, ώστε η κυκλοφορία να διέρχεται απ' αυτά να είναι άνετη και ασφαλής. Ακόμη τα παραπάνω τμήματα θα αποτελούνται από κανονικό οδόστρωμα από υλικά σταθεροποιημένου τύπου της Π.Τ.Π. 0-150 κ.λ.π. και θα έχουν πάχος που θα καθορισθεί κατά την εκτέλεση του έργου από την Υπηρεσία σύμφωνα με το φόρτο κυκλοφορίας. Μπορεί η Υπηρεσία να διατάξει και την ασφαλτόστρωση των παραπάνω παρακαμπτηρίων τμημάτων. Ο ανάδοχος δεν θα πληρωθεί ιδιαίτερα για τις χωματουργικές εργασίες, όπως αναφέρεται και παραπάνω, αλλά θα πληρωθεί για τις εργασίες οδοστρωσίας, ασφαλικών και τεχνικών.

2. Η κατασκευαζόμενη οδός, με την πρόοδο των εργασιών, μπορεί να χρησιμοποιείται στα τμήματα εκείνα που μπορούν να κυκλοφορηθούν, ώστε να εξυπηρετείται η κυκλοφορία παράλληλα με την εκτέλεση του έργου. Η τέτοια κυκλοφορία παράλληλα με την εκτέλεση του έργου. Η τέτοια όμως κατοχή η χρήση δεν θεωρείται ότι αποτελεί αποδοχή οποιαδήποτε εργασίας που δεν εκτελέστηκε σύμφωνα με τους όρους της σύμβασης.
3. Μεταξύ των πρώτων εργασιών που θα γίνουν από τον ανάδοχο θα είναι η αποκατάσταση της συνέχειας των υπάρχουσών οδών με την κατασκευή των απαραίτητων παρακαμπτηρίων τμημάτων, σε όσα τμήματα οι υπάρχουσες τέμνονται από τη νέα οδό. Αυτό γίνεται ώστε πρώτα να εξασφαλίζεται μέσα από τα νέα τμήματα η ανεμπόδιστη και ασφαλής διέλευση της κυκλοφορίας που σήμερα γίνεται από τις υπάρχουσες οδούς, πριν τα τμήματα αυτών καταληφθούν από το σώμα της νέας οδού και ύστερα να διευκολύνεται με αυτό τον τρόπο η κατασκευή της νέας οδού ώστε να τελειώσει εμπρόθεσμα και μέσα στις προθεσμίες που ορίζει αυτή εδώ η Ε.Σ.Υ.
4. Η ποιότητα των παραπάνω εργασιών και των υλικών που θα χρησιμοποιηθούν για αυτές πρέπει να είναι τέτοια ώστε να μη παραβλάπτεται η ποιότητα και η εκτέλεση μέσα στις συμβατικές προθεσμίες των εργασιών οδοστρωσίας και ασφαλικών που πρόκειται να επακολουθήσουν.
5. Επίσης ο ανάδοχος είναι υποχρεωμένος, χωρίς ιδιαίτερη αποζημίωση, να κατασκευάσει και να συντηρεί τις απαιτούμενες προσωρινές γεφυρώσεις κ.λ.π.

κατά τις παρακαμπτήριες και τα άλλα συναφή έργα που απαιτούνται κατά το στάδιο που εκτελούνται τα έργα, ώστε να γίνεται ομαλά η κυκλοφορία πεζών και οχημάτων.

Η αποζημίωση των ιδιοκτητών εκτάσεων που θα καταληφθούν τυχόν για τον παραπάνω σκοπό θα βαρύνει τον ανάδοχο του έργου.

ΑΡΘΡΟ 27^ο: Καθαρισμός

Ο ανάδοχος είναι υποχρεωμένος, με δικές του δαπάνες πριν παραδώσει για χρήση κάθε τμήμα του έργου, να αφαιρέσει και να απομακρύνει από τους πέραν του τμήματος αυτού χώρους, καθώς επίσης και γενικά από το εργοτάξιο μετά το τελείωμα όλου του έργου, τα απορρίμματα, εργαλεία, ικριώματα, μηχανήματα, υλικά, προσωρινές εγκαταστάσεις μηχανημάτων κ.λ.π. και να ισοπεδώσει τους χώρους στους οποίους αυτά ήταν εγκατεστημένα ή αφημένα κ.λ.π.

ΑΡΘΡΟ 28^ο: Ευθύνη εργολάβου

Συμπληρωματικά διευκρινίζεται ότι τόσο για την εφαρμογή των μελετών όσο και για την ποιότητα και αντοχή των έργων, σύμφωνα με τους όρους της παρούσης, τις οικείες Π.Τ.Π. και τα λοιπά εγκεκριμένα συμβατικά τεύχη και σχέδια μοναδικός υπεύθυνος είναι ο ανάδοχος αυτών ενώ ο κάθε φύσης έλεγχος που θα ασκηθεί από την υπηρεσία δεν απαλλάσσει σε καμία περίπτωση των ανάδοχο από την ευθύνη αυτή.

ΑΡΘΡΟ 29^ο: Παραλαβή έργου – Χρόνος εγγύησης – Δωρεάν συντήρηση

Οι παραλαβές, προσωρινή και οριστική γίνονται σύμφωνα με το άρθρο 73 και 75 του Ν. 3669/08.

- α. Ο ανάδοχος έχει υποχρέωση να συντηρεί δωρεάν τα έργα κατά τον χρόνο εγγύησης σε άριστη κατάσταση, επανορθώνοντας με δαπάνες του κάθε φθορά που προέρχεται από την κυκλοφορία ή άλλα αίτια, εκτός από την περίπτωση βλάβης λόγω ανώτερης βίας, για την οποία προβλέπει το άρθρο 45 του Π.Δ. 609/85, όπως έχει τροποποιηθεί και ισχύει σήμερα.
- β. Κατά τον χρόνο εγγύησης ο ανάδοχος βαρύνεται με τις δαπάνες αποκατάστασης τόσο του έργου που κατασκεύασε, όσο και των τυχόν συμπληρωματικών έργων που κατασκευάζονται μεταγενέστερα πάνω στο έργο, αυτό (ασφαλτική επίστρωση, συμπληρωματική στρώση ερεισμάτων κ.λπ.), μέσα πάντοτε στο χρόνο εγγύησης και εφόσον οι φθορές και ζημιές γενικά οφείλονται σε πλημμελή κατασκευή των έργων που αυτός ανέλαβε με τη σύμβαση.
- γ. Ο χρόνος εγγύησης ορίζεται σε 15 μήνες σύμφωνα με το άρθρο 74 του Ν. 3669/08.

ΑΡΘΡΟ 30^ο: Ενδεικτικές πινακίδες του έργου – Φωτογραφίες – Παραστατικά και στατιστικά στοιχεία του έργου – Μητρώο οδού

Ο ανάδοχος έχει υποχρέωση μέσα σε 20 ημέρες από την υπογραφή της σύμβασης να προμηθευτεί και τοποθετήσει ενδεικτική πινακίδα έργου οι διαστάσεις των πινακίδων, ο αριθμός τους, οι αναγραφόμενες ενδείξεις (ονομασία έργου, κύριος του έργου, διευθύνουσα υπηρεσία, μελετητές, ανάδοχος, μήκος οδού, προϋπολογισμός του έργου και χρονολογία έναρξης και περαίωσης), ο χρωματισμός και ο τρόπος στήριξης καθώς και οι θέσεις τοποθέτησής των θα καθορίζονται έγκαιρα από την Διευθύνουσα το έργο Υπηρεσία. Οι δαπάνες προμήθειας μεταφορά και

τοποθέτησης των παραπάνω πινακίδων βαρύνουν τον ανάδοχο του έργου και περιλαμβάνονται στα γενικά έξοδά του.

Σε περίπτωση που δεν τοποθετηθούν οι παραπάνω πινακίδες μέσα στην παραπάνω οριζόμενη προθεσμία, η Υπηρεσία που διευθύνει το έργο τις προμηθεύεται, τις μεταφέρει και τις τοποθετεί σε βάρος και για λογαριασμό του αναδόχου.

Ο ανάδοχος έχει υποχρέωση να πάρει, εκτυπώσει και παραδώσει στην Διευθύνουσα Υπηρεσία αρκετό αριθμό φωτογραφιών και λοιπόν παραστατικών στοιχείων του έργου που εκτελείται καθώς επίσης να τηρήσει, συντάξει, εκτυπώσει και παραδώσει πλήρη στοιχεία αυτού (Μητρώο οδού).

Όλες οι δαπάνες αυτές βαρύνουν τον ανάδοχο και περιλαμβάνονται στα γενικά έξοδά του.

ΑΡΘΡΟ 31^ο: Διεύθυνση Έργων – Εκλογή προσωπικού – Μηχανικά μέσα

Ο ανάδοχος είναι υποχρεωμένος να τοποθετήσει ως διευθύνοντα τα έργα εκπρόσωπό του, διπλωματούχο Μηχανικό ή Υπομ/κό αναγνωρισμένης Σχολής του Εσωτερικού ή Εξωτερικού, με ειδικότητα την απαιτούμενη για το έργο.

Ο παραπάνω διευθύνων τα έργα Μηχανικός ή Υπομ/κός πρέπει να έχει τη σχετική πείρα για την κατασκευή του έργου που αναφέρεται στην επικεφαλίδα και η Υπηρεσία έχει το δικαίωμα να μην τον αποδεχθεί, εφόσον δεν εκπληρώνει τις σχετικές προϋποθέσεις.

Ο ανάδοχος είναι υποχρεωμένος να διαθέτει, εκτός από τα αναγκαία κάθε είδους μηχανήματα, εγκαταστάσεις, μεταφορικά μέσα, όργανα και εργαλεία, όπως ορίζεται στο άρθρο 34 του Π.Δ. 609/86, όπως έχει τροποποιηθεί και ισχύει σήμερα και το απαιτούμενο ειδικευμένο προσωπικό για την εμπρόθεσμη και έντεχνη κατασκευή του έργου της επικεφαλίδας.

Ο ανάδοχος είναι υποχρεωμένος μετά από ειδοποίηση της Υπηρεσίας να συνοδεύει τους υπαλλήλους που επιβλέπουν, διευθύνουν ή επιθεωρούν τα έργα κατά τις μεταβάσεις για επίβλεψη, έλεγχο ή επιθεώρηση στην περιοχή των έργων ή στους χώρους παραγωγής.

ΑΡΘΡΟ 32^ο: Ευθύνη έναντι ατυχημάτων

Ο ανάδοχος οφείλει να παίρνει τα κατάλληλα προστατευτικά μέτρα δεδομένου ότι ευθύνεται ποινικά και αστικά εξ ολοκλήρου για κάθε ατύχημα στο προσωπικό που απασχολείται απ' αυτόν ή από την Υπηρεσία σε κάθε άλλο τρίτο, και το οποίο οφείλεται ή προκαλείται από οποιονδήποτε λόγο ανεξάρτητα από την κανονική ή όχι εκτέλεση του έργου επειδή δεν θα ληφθούν τα απαραίτητα μέτρα ασφαλείας.

Ο ανάδοχος υποχρεούται να εφαρμόσει τα προβλεπόμενα στο Π.Δ. 305/96 (ΦΕΚ 212Α/96) σχετικά με τα μέτρα ασφαλείας και υγείας στα εργοτάξια ειδικότερα σχετικά με την εκπόνηση σχεδίου ασφαλείας και υγείας (Σ.Α.Υ.) και φακέλου ασφαλείας και υγείας (Φ.Α.Υ.)

ΑΡΘΡΟ 33^ο: Ασφάλιση έργου

Η Ανάδοχος υποχρεούται να ασφαλίζει στο ΙΚΑ και στα λοιπά ταμεία όλο το προσωπικό που απασχολεί σύμφωνα με τα περί ΙΚΑ διατάξεις.

Η Ανάδοχος υποχρεούται να ασφαλίζει το εργατοτεχνικό και λοιπό προσωπικό της έναντι ατυχημάτων σε ασφαλιστικές εταιρείες αναγνωρισμένες από το κράτος, εφόσον το προσωπικό αυτό δεν υπάγεται στις περί ΙΚΑ διατάξεις.

Η Ανάδοχος υποχρεούται να ασφαλίσει το Έργο σε ασφαλιστική εταιρεία, που μπορεί, σύμφωνα με την Ελληνική νομοθεσία, να ασφαλίζει παρεμφερή, σύμφωνα με τις σχετικές διατάξεις. Η Ανάδοχος υποχρεούται να καλύψει με πλήρη ασφάλεια σε αναγνωρισμένη ασφαλιστική εταιρεία όλα τα μηχανήματά της. Διευκρινίζεται ότι σε

καμιά περίπτωση ανωτέρας βίας ή ατυχήματος η Ανάδοχος δικαιούται να διεκδικήσει από τον κύριο του έργου αποζημίωση για τυχόν ζημιά ή ολική απώλεια μηχανήματος.

Η Ανάδοχος υποχρεούται να ασφαλίσει για το σύνολο της αξίας τους και κατά παντός κινδύνου (κλοπή, φθορά, φωτιά κ.λ.π.), για το χρονικό διάστημα από την παραλαβή μέχρι την παραλαβή μέχρι την ενσωμάτωσή τους στο έργο, τα υλικά που θα έχουν παραληφθεί από την Υπηρεσία επί τόπου του έργου και γι' αυτό θα ανήκουν σ' αυτή.

Σε περίπτωση που η παραλαβή των υλικών από την Υπηρεσία γίνεται σε αποθήκες της Αναδόχου ή σε άλλους χώρους, μακριά από το εργοτάξιο αλλά μέσα στα όρια του Ελληνικού Κράτους, η ασφάλιση θα καλύπτει όπως παραπάνω και την μεταφορά. Κανένα υλικό δεν θα παραλαμβάνεται στο εξωτερικό και γι' αυτό η ασφάλιση για τη μεταφορά υλικών από το εξωτερικό είναι αποκλειστικά θέμα της Αναδόχου.

Η Ανάδοχος θα συνάψει με δικές της δαπάνες με μία ή περισσότερες εταιρείες, που σύμφωνα με την Ελληνική νομοθεσία μπορούν να ασφαλίζουν παρεμφερή έργα τις ασφάλειες που αναφέρονται παρακάτω:

A. Ασφάλιση κατά παντός κινδύνου του έργου και των υλικών. Η ασφάλιση αυτή πρέπει να καλύπτει οποιασδήποτε απώλεια ή ζημιά ή καταστροφή, μερική ή ολική, που να προέρχεται από οποιασδήποτε αιτία και σφάλμα της Αναδόχου και των προσκείμενων σε αυτή. Προσώπων, να συμπεριλαμβάνει και τυχόν περιστατικά καθώς επίσης και σφάλματα ή ατέλειες της μελέτης του Έργου, με εξαίρεση την ανώτερη βία, όπως έχει νομολογηθεί από τα Ελληνικά δικαστήρια. Η ασφάλιση αυτή αφορά στο έργο, συμπεριλαμβανομένων και των υλικών του, πριν ενσωματωθούν σ' αυτό, εφ' όσον ευρίσκονται στο εργοτάξιο και μάλιστα ολόκληρη την αξία τους. Η ασφάλεια μπορεί να προβλέπει απαλλαγές από την καταβολή της αποζημίωσης, σε ποσοστό της αξίας ζημιάς ή απώλειας όχι μεγαλύτερο του 50% της αξίας κάθε ζημιάς ή απώλειας, με μέγιστο όριο απαλλαγής 30.000.000 δρχ. για κάθε ζημιά ή απώλεια.

Η ασφάλιση πρέπει να καλύπτει το έργο από την έναρξη των εργασιών και τη μεταφορά των πρώτων υλικών στα εργοτάξια μέχρι την γνωστοποίηση στην Ανάδοχο της έγκρισης του πρωτοκόλλου προσωρινής παραλαβής του έργου, με επέκταση της ισχύος της για την κάλυψη της περιόδου συντήρησης.

B. Ασφάλιση αστικής ευθύνης απέναντι σε τρίτους. Η ασφάλιση αυτή πρέπει να καλύπτει την αστική ευθύνη της Αναδόχου για την καταβολή αποζημίωσης ή χρηματικής ικανοποίησης λόγω ηθικής βλάβης ή ψυχικής οδύνης σε οποιοδήποτε τρίτο πρόσωπο και υλικές ζημιές που μπορούν να συμβούν κατά τη διάρκεια εκτέλεσης του έργου από οποιαδήποτε αιτία που έχει σχέση με την κατασκευή του έργου και δημιουργεί υποχρεώσεις της Αναδόχου για αποζημίωση. Τα εξασφαλιζόμενα ποσά για τις παραπάνω καλύψεις πρέπει να μην είναι μικρότερα από τα εξής:

Σωματική βλάβη και θάνατο κατ' άτομο:	75.000 ΕΥΡΩ
Για βλάβες πραγμάτων:	20.000 ΕΥΡΩ
Για ομαδικό ατύχημα:	250.000 ΕΥΡΩ
Συνολικά καλυπτόμενο ποσό:	400.000 ΕΥΡΩ

Η ασφάλιση αυτή πρέπει να καλύπτει την αστική ευθύνη της Αναδόχου από την έναρξη των εργασιών μέχρι τη λήξη της περιόδου συντήρησης του έργου, που πρέπει να γνωστοποιηθεί γραπτά στην ασφαλιστική εταιρεία από την Περιφέρεια Δυτικής Ελλάδος – Δ.Ε.Σ.Ε.

Στα ασφαλιστρα συμβόλαια θα περιλαμβάνονται οι εξής γενικοί όροι:

α. Η Περιφέρεια Δυτικής Ελλάδος θα είναι συνασφαλιζόμενη.

β. Σε περίπτωση ολικής ή μερικής καταστροφής του έργου, η Ανάδοχος μεταβιβάζει και εκχωρεί στη Περιφέρεια Δυτικής Ελλάδος εξ αρχής τα ποσά των απαιτήσεων του από το ασφαλιστήριο συμβόλαιο, που θα καταβάλλονται απ' ευθείας

στη Περιφέρεια Δυτικής Ελλάδος ύστερα από σχετική αίτησή της χωρίς να χρειάζεται έγγραφη συναίνεση ή ενέργεια του Αναδόχου.

γ. Η ασφαλιστική εταιρεία παραιτείται από κάθε δικαίωμα ανταγωγής κατά των υπαλλήλων, Συμβούλων και συνεργατών και των υπαλλήλων αυτών, σε περίπτωση που η βλάβη ή ζημιά οφείλεται σε πράξη ή παράλειψη, όχι ηθελημένη, των προσώπων αυτών.

δ. Η Π.Δ.Ε., το προσωπικό της καθώς και όλοι οι Σύμβουλοι και συνεργάτες του καθώς και το προσωπικό τους θεωρούνται σαν τρίτα πρόσωπα.

ε. Με το ασφαλιστήριο καλύπτεται και η ευθύνη της Περιφέρειας Δυτικής Ελλάδος που απορρέει από το άρθρο 922 του Αστικού Κώδικα .

στ. Κάθε ασφαλιστήριο θα είναι σε ισχύ και δεν μπορεί να τροποποιηθεί ή να ακυρωθεί ή να λήξει η ισχύς του, χωρίς γραπτή ειδοποίηση της Π.Δ.Ε.

Η Ανάδοχος πρέπει να παραδίνει στη Περιφέρεια Δυτικής Ελλάδος το ασφαλιστήριο συμβόλαιο σε δεκαπέντε (15) ημέρες το πολύ μετά την υπογραφή του συμφωνητικού.

Διαφορετικά η Π.Δ.Ε. χωρίς προειδοποίηση, μπορεί να συνάψει το υπ' όψη ασφαλιστήριο με ασφαλιστική εταιρεία της προτίμησής του, στο όνομα, για λογαριασμό και με δαπάνες της Αναδόχου. Στην περίπτωση αυτή ενεργεί με ανέκκλητη εντολή και για λογαριασμό του σαν πληρεξούσιος.

Σε περίπτωση ολικής ή μερικής διακοπής των εργασιών από υπαιτιότητα της Αναδόχου, το Έργο, σε οποιαδήποτε φάση και αν ευρίσκεται, μπορεί να ασφαλιστεί έναντι όλων των ενδεχομένων από την Περιφέρεια Δυτικής Ελλάδος, τα δε έξοδα της ασφάλισης αυτής θα βαρύνουν την Ανάδοχο.

ΑΡΘΡΟ 34^ο: Προστασία Περιβάλλοντος

- α. Ο ανάδοχος είναι υποχρεωμένος να προφυλάσσει και να προστατεύει την υπάρχουσα βλάστηση, όπως δένδρα, θάμνους και καλλιεργημένες εκτάσεις γύρω από το χώρο που του διατίθεται από την Υπηρεσία, για την εκτέλεση των έργων θα είναι δε υπεύθυνος για κάθε ζημιά που θα προκαλέσει σε τρίτους, λόγω αυθαίρετης κοπής ή βλάβης δένδρων ή θάμνων, απόθεσης υλικών, λόγω κακού χειρισμού των μηχανημάτων ή καταπάτησης φυτεμένων περιοχών από μηχανικά μέσα
- β. Ο ανάδοχος είναι υποχρεωμένος κατά την εκτέλεση των έργων να συμμορφώνεται πλήρως προς την Εγκύκλιο ΥΔΕ Γ2-Δ2/0/3/192 εγκ. Α213/5-12-75 για την προστασία του περιβάλλοντος.
- γ. Δεν θα κοπεί κανένα δένδρο ή δενδρύλλιο χωρίς την έγγραφη έγκριση της Υπηρεσίας. Για να δοθεί η έγκριση ο ανάδοχος θα πρέπει να υποβάλλει τοπογραφικό διάγραμμα, στο οποίο θα έχουν σημειωθεί τα δένδρα ή δενδρύλλια που θα πρέπει να κοπούν.
- δ. Σε περίπτωση ζημιάς ή καταστροφής σε υπάρχουσες κατασκευές ή σε στοιχεία του φυσικού περιβάλλοντος που δεν προβλέπονται από την εγκεκριμένη μελέτη του έργου (ή από τυχόν εγκεκριμένες από την Υπηρεσία τροποποιήσεις της ο ανάδοχος ανεξάρτητα των οποιονδήποτε ευθυνών που θα μπορούν να προκύψουν γι' αυτόν, είναι υποχρεωμένος να αποκαταστήσει τα υπάρχοντα έργα (ή το φυσικό περιβάλλον) στην κατάσταση που βρισκόταν πριν από την εγκατάστασή του, με δαπάνες του, χωρίς να δικαιούται οποιασδήποτε χρηματικής αποζημίωσης ή παράταση προθεσμίας.
- ε. Γίνεται ειδική επισήμανση ότι ο ανάδοχος θα πρέπει, κατά την εκτέλεση των χωματουργικών εργασιών, να αποφεύγει να τραυματίζει το περιβάλλοντα χώρο με πρόσθετες εκσκαφές (πέρα από αυτές που προβλέπονται από τη μελέτη) ή με απόρριψη διαφόρων προϊόντων ορυγμάτων έστω και να προβαίνει σε κανονική

διάστρωση και συμπύκνωση αυτών, γιατί διευκρινίζεται ρητά, ότι και οι προβλεπόμενες διατομές επιχωμάτων είναι προκαθορισμένων διαστάσεων και δεν επιτρέπεται η δημιουργία πλατυσμάτων χωρίς την προηγούμενη έγκριση της Υπηρεσίας, η οποία θα λάβει σοβαρά υπόψη της τις περιβαλλοντικές επιπτώσεις.

Οι οποιοσδήποτε αποθέσεις προϊόντων ορυγμάτων ή άλλων προϊόντων θα πρέπει να γίνονται σε θέσεις που να μην δημιουργούν οποιοδήποτε πρόβλημα στο περιβάλλον και να έχουν την έγκριση των αρμοδίων αρχών (οι δε θέσεις αυτές θα εξασφαλίσουν με ευθύνη και δαπάνες του αναδόχου, χωρίς να αναλαμβάνει η Υπηρεσία καμία δέσμευση).

- στ. Ανάλογη φροντίδα θα πρέπει να δοθεί από τον ανάδοχο και στις εγκαταστάσεις παραγωγής αδρανών υλικών και ασφαλτομιγμάτων σχετικά με τις περιβαλλοντικές τους επιπτώσεις.

Για τις εγκαταστάσεις αυτές Η Υπηρεσία δεν πρόκειται να παραδώσει στον ανάδοχο καμιά θέση λατομείου η δε ευθύνη εξεύρεσης θέσης εγκατάστασης και τρόπου οργάνωσης και λειτουργίας (τρόπος εκμετάλλευσης, έκταση και μορφή αποκάλυψη εγκατάσταση κονιοσυλλεκτών κ.λ.π.) αποτελεί υποχρέωση του αναδόχου.

Επισημαίνεται επιπλέον ότι θα πρέπει να πληρούνται και οι οποιοσδήποτε άλλες προϋποθέσεις προστασίας του περιβάλλοντος με τις εγκρίσεις των αρμοδίων αρχών.

Ειδικότερα επισημαίνεται η υποχρέωση του αναδόχου για την αποκατάσταση του τοπίου, σύμφωνα με την παρ. 6 της εγκυκλίου ΥΔΕ Γ2-Δ2/0/3/192 (εγκύκλιος Α213/5-12-75) τόσο για τα λατομεία που τυχόν θα πρωτοδιανοίξει όσο και για τις αντίστοιχες εγκαταστάσεις παραγωγής ασφαλτομίγματος.

ΑΡΘΡΟ 35^ο: Τεχνικές οδηγίες για κατασκευή αντιολισθηρών στρώσεων από ασφαλτικό σκυρόδεμα

Οι μηχανικές ιδιότητες των σκληρών αδρανών, η σύνθεση του ασφαλτικού σκυροδέματος, ο τρόπος κατασκευής του αντιολισθηρού τάπητα και ο ποιοτικός έλεγχος της τελικής στρώσης θα πρέπει να ανταποκρίνονται στις τεχνικές οδηγίες (αριθμ. πρωτ.: ΕΚ2/οικ/8532/8-11-85) του ΥΠΕΧΩΔΕ.

ΑΡΘΡΟ 36^ο: Προμήθεια ασφάλτου

Η απαιτούμενη για την κατασκευή του έργου άσφαλτος θα προμηθευτεί από τον ανάδοχο η δε αξία της είναι ενσωματωμένη στις τιμές προσφοράς του αναδόχου.

Ο τύπος της χρησιμοποιηθείσας ασφάλτου θα καθοριστεί από την Υπηρεσία στο Τιμολόγιο Προσφοράς σύμφωνα με την Δ14/οικ/7777/17-4-95 απόφαση ΥΠΕΧΩΔΕ.

Για τον υπολογισμό της δαπάνης για την πιστοποίηση αυτών, θα τυγχάνει εφαρμογής η Εγκ. 20/23-08-2011 με αρ. πρωτ.:Δ17α/291/1/ΦΝ 437 της ΔΜΕΟ του ΥΠΟΜΕΔΙ.

ΑΡΘΡΟ 37^ο: Γενικές αρχές πρόληψης του εργασιακού κινδύνου

Σύμφωνα με την υπ' αριθμ. ΔΙΠΑΔ/οικ/177/2-3-01 Απόφαση Υφ. ΠΕΧΩΔΕ όπως δημοσιεύτηκε στο ΦΕΚ 266/14-03-01 τεύχος Β' και η οποία αφορά την πρόληψη εργασιακού κινδύνου κατά τη μελέτη του έργου ισχύουν τα ακόλουθα:

Ο ανάδοχος μελέτης οφείλει να επισημάνει έγκαιρα στον ΚτΕ τους κινδύνους οι οποίοι συνδέονται τόσο με τις βασικές παραδοχές του έργου όσο και με τις τεχνικές απαιτήσεις της κατασκευής.

Ο ανάδοχος μελέτης θα πρέπει να λάβει υπόψη του κατά το σχεδιασμό του ΤΕ τις γενικές αρχές πρόληψης του εργασιακού κινδύνου που αναφέρονται στο άρθρο 7 του Π.Δ. 17/96, προσαρμοσμένες για τα τεχνικά έργα και συγκεκριμένα:

- Την εξάλειψη των κινδύνων.
- Την αντιμετώπιση των κινδύνων στην πηγή τους.
- Την εκτίμηση των κινδύνων που δεν μπορούν να αποφευχθούν και τα προτεινόμενα μέτρα πρόληψής τους.
- Την περιγραφή της μεθόδου εργασίας και του τυχόν απαιτούμενου εξοπλισμού, όπου αυτό κρίνεται απαραίτητο λόγω υψηλής επικινδυνότητας κατά την κατασκευή, συντήρηση ή επισκευή του έργου.
- Την αντικατάσταση επικίνδυνων υλικών από λιγότερο επικίνδυνα.
- Την προτεραιότητα στη λήψη μέτρων ομαδικής προστασίας σε σχέση με τα μέτρα ατομικής προστασίας.
- Την προσαρμογή στις τεχνικές εξελίξεις.
- Τις αρχιτεκτονικές, τεχνικές ή/και οργανωτικές επιλογές προκειμένου να προγραμματίζονται οι διάφορες εργασίες ή φάσεις εργασίας που διεξάγονται ταυτόχρονα ή διαδοχικά.
- Την πρόβλεψη της διάρκειας εκτέλεσης των διαφόρων αυτών εργασιών ή φάσεων εργασίας.
- Το σχεδιασμό ενός συστήματος διαχείρισης της πρόληψης του εργασιακού κινδύνου, στο οποίο θα αναφέρονται συγκεκριμένα οι ρόλοι και αρμοδιότητες των στελεχών διοίκησης του έργου, καθώς και των ειδικών θεσμών για την πρόληψη του επαγγελματικού κινδύνου (Τεχνικός Ασφάλειας, Συντονιστής Ασφάλειας και Υγείας της Εργασίας, Ιατρός Εργασίας, Επιτροπή Ασφάλειας και Υγείας των Εργαζομένων) που προβλέπονται από τη νομοθεσία. Επίσης θα περιλαμβάνονται οι βασικές διαδικασίες ασφάλειας και υγείας της εργασίας (π.χ. αναφορά εργατικών ατυχημάτων, έκτακτης ανάγκης, χρήση εκρηκτικών, κατάρτισης προσωπικού, ιατρικών εξετάσεων), καθώς και οδηγίες ασφαλούς εργασίας όπου αυτό απαιτείται (π.χ. χρήση μέσων ατομικής προστασίας, εργασία σε ύψος). Σκοπός του συστήματος είναι να αποτελέσει τη βάση για το σχεδιασμό ενός ολοκληρωμένου συστήματος οργάνωσης και διαχείρισης της ασφάλειας από τον ανάδοχο κατασκευής.

ΑΡΘΡΟ 38^ο: Ορισμός και αντικείμενο Συντονιστή Ασφάλειας και Υγείας της Εργασίας (ΑΥΕ)

Ο ανάδοχος μελέτης είναι υποχρεωμένος να ορίσει, σύμφωνα με τις απαιτήσεις του Π.Δ. 305/96, Συντονιστή θεμάτων ΑΥΕ, ο οποίος και αναλαμβάνει την ευθύνη σύνταξης του Σχεδίου Ασφάλειας και Υγείας (ΣΑΥ) και Φακέλου Ασφάλειας και Υγείας (ΦΑΥ) κατά το στάδιο της μελέτης.

Τα ονόματα των συντονιστών θα πρέπει να ανακοινωθούν στον ΚτΕ εντός ενός μηνός από την ημερομηνία ανάθεσης της μελέτης. Στους Συντονιστές αυτούς θα ανατεθεί η εκτέλεση των καθηκόντων που αναφέρονται στο άρθρο 5 του Π.Δ. 305/96.

ΑΡΘΡΟ 39^ο: Περιεχόμενο (ΣΑΥ)-(ΦΑΥ)

Ο ανάδοχος μελέτης οφείλει να υποβάλει με το πέρας της μελέτης το Σχέδιο και το Φάκελο Ασφάλειας και Υγείας του έργου.

1. Ως ελάχιστες απαιτήσεις για το περιεχόμενο του ΣΑΥ ορίζονται οι εξής:
 - Πληροφορίες για υπάρχοντα δίκτυα υπηρεσιών κοινής ωφελείας.
 - Πληροφορίες για κινδύνους που δεν μπορεί να αποφευχθούν.
 - Εναλλακτικές μεθόδους εργασίας για εργασίες που οι κίνδυνοι δεν μπορούν να αποφευχθούν.
 - Για τον εναπομείναντα εργασιακό κίνδυνο, θα πρέπει να αναφέρονται συγκεκριμένα μέτρα για την πρόληψή του.
 - Πληροφορίες για υλικά κατασκευής που μπορούν να προκαλέσουν κινδύνους για την υγεία των εργαζομένων.
 - Μελέτες για κατασκευές, διατάξεις και εξοπλισμούς που απαιτούνται για εργασίες υψηλού κινδύνου και προκύπτουν από τις μελέτες (ειδικοί τύποι ικριωμάτων, διατάξεις για πρόσδεση για την εργασία σε ύψος, μεγάλα ορύγματα ή επιχώματα κλπ.).
 - Διαδικασίες για το χειρισμό θεμάτων ασφάλειας και υγείας για μελέτες που γίνονται αφού έχει αρχίσει η κατασκευή του έργου.
2. Το ΦΑΥ θα περιέχει μόνο τα βασικά στοιχεία του έργου καθώς και οδηγίες και χρήσιμα στοιχεία σε θέματα ασφάλειας και υγείας τα οποία ενδεχόμενα να πρέπει να λαμβάνονται υπόψη τόσο κατά τα επόμενα στάδια της μελέτης, όσο και κατά τη διάρκεια της ζωής του έργου, όπως εργασίες συντήρησης, μετατροπής, καθαρισμού, κλπ. Ενδεικτικά οι οδηγίες και τα στοιχεία αυτά αναφέρονται στον ασφαλή τρόπο εκτέλεσης των διαφόρων εργασιών συντήρησης, στην αποφυγή κινδύνων από τα διάφορα δίκτυα (ύδρευσης, ηλεκτροδότησης, αερίων, ατμού κλπ.), στην πυρασφάλεια κλπ.
3. Επισημαίνεται ότι το ΣΑΥ και το ΦΑΥ αποτελούν τμήματα της τεχνικής μελέτης και υποβάλλονται για έγκριση στην αρμόδια υπηρεσία του ΚΤΕ.
4. Όταν υπάρχει ανάγκη έκδοσης οικοδομικής άδειας, τότε υποβάλλονται και στην Πολεοδομία.

ΑΡΘΡΟ 40^ο: Πρόληψη και αντιμετώπιση του εργασιακού κινδύνου κατά την κατασκευή Δημοσίων Έργων (ΦΑΥ και ΣΑΥ)

Σύμφωνα με την υπ' αριθμ. ΔΙΠΑΔ/οικ/889/27-11-02 Απόφαση Υφ. ΠΕΧΩΔΕ όπως δημοσιεύτηκε στο ΦΕΚ 16/14-01-03 τεύχος Β' και η οποία αφορά την πρόληψη και αντιμετώπιση του εργασιακού κινδύνου κατά την κατασκευή Δημοσίων Έργων, ισχύουν τα ακόλουθα:

1. *Κανονιστικές απαιτήσεις*

Ο ανάδοχος υποχρεούται να εκτελεί το έργο με τρόπο ασφαλή και σύμφωνα με τους νόμους, διατάγματα, αστυνομικές διατάξεις και οδηγίες του ΚτΕ, όπως εκφράζονται μέσω της Υπηρεσίας αναφορικά με την ασφάλεια και υγεία των εργαζομένων.

2. Σύστημα Οργάνωσης και Διαχείρισης Ασφάλειας Υγείας Εργασίας (ΣΟΔΑΥΕ)

Ο ανάδοχος θα πρέπει να εφαρμόσει το ΣΟΔΑΥΕ στο έργο ώστε να περιορισθεί ο εργασιακός κίνδυνος στο ελάχιστο. Ως ελάχιστες απαιτήσεις για το ΣΟΔΑΥΕ ορίζονται οι εξής:

- a. Δήλωση πολιτικής ασφάλειας εργασίας του αναδόχου
- b. Ορισμός τεχνικού ασφαλείας, συντονιστή ασφαλείας και ιατρού Εργασίας. Ειδικότερα και λόγω της σπουδαιότητας των θεσμών αυτών, τα προσόντα και καθήκοντα των ατόμων τα οποία θα παρέχουν τις υπηρεσίες του τεχνικού ασφαλείας, συντονιστή θεμάτων ασφαλείας και υγείας καθώς και του γιατρού εργασίας θα πρέπει να είναι σύμφωνα με τις απαιτήσεις της νομοθεσίας (Ν. 1568/85, ΠΔ 17/96, ΠΔ 305/96, ΠΔ 294/88). Η ανάθεση των καθηκόντων του τεχνικού ασφαλείας και συντονιστή ασφαλείας και υγείας της Εργασίας καθώς και του γιατρού Εργασίας γίνεται εγγράφως και κοινοποιείται στη Διευθύνουσα Υπηρεσία και στο αρμόδιο Κ.Ε.Π.Ε.Κ. του Σ.Ε.Π.Ε. Για την κάλυψη των αναγκών του σε υπηρεσίες τεχνικού ασφαλείας, συντονιστή ασφαλείας και γιατρού εργασίας, μετρήσεις, αναπροσαρμογή ή και εκπόνηση του ΣΑΥ και ΦΑΥ περιλαμβανομένης της εκτίμησης του εργασιακού κινδύνου, εκπαίδευση προσωπικού, κλπ. ο ανάδοχος μπορεί να συμβάλλεται με εξωτερικούς συνεργάτες ή και με ειδικά αδειοδοτημένα (ΠΔ 95/99, ΠΔ 17/96) από το Υπουργείο Εργασίας Εξωτερική Υπηρεσία Προστασίας και Πρόληψης του Επαγγελματικού Κινδύνου (ΕΞ.Υ.Π.Π.).
- c. Καθορισμός αρμοδιοτήτων προσωπικού αναδόχου για θέματα ΑΥΕ.
- d. Οργάνωση υπηρεσιών ΑΥΕ υπεργολάβων.
- e. Εκπόνηση διαδικασιών ασφαλείας. Κατ' ελάχιστον απαιτούνται διαδικασίες για:
 - αναφορά ατυχήματος,
 - διερεύνηση των ατυχημάτων και τήρηση αρχείων βάσει της νομοθεσίας,
 - αντιμετώπιση έκτακτης ανάγκης,
 - χρήση μέσων ατομικής προστασίας,
 - εκπαίδευση προσωπικού,
 - ιατρικές εξετάσεις εργαζομένων
- f. Κατάρτιση ειδικών μελετών π.χ. για βοηθητικές κατασκευές όπου τέτοια μελέτη προβλέπεται από τη νομοθεσία ή προτείνεται από το ΣΑΥ της μελέτης ή της κατασκευής.
- g. Διαδικασίες Επιθεωρήσεων
Ο ανάδοχος του έργου θα πρέπει να προγραμματίζει την τακτική επιθεώρηση των χώρων, του εξοπλισμού, των μεθόδων και των πρακτικών εργασίας σε εβδομαδιαία βάση, εκτός αν άλλως ορίζεται στη νομοθεσία ή το απαιτούν οι συνθήκες εκτέλεσης του έργου, ώστε να εξασφαλίζεται η εγκαίρη λήψη μέτρων για την επανόρθωση των επικίνδυνων καταστάσεων που επισημαίνονται. Οι επιθεωρήσεις πρέπει να τεκμηριώνονται γραπτά.
- h. Άλλες προβλέψεις
 - Εκ των προτέρων γνωστοποίηση της έναρξης των εργασιών στο Έργο προς το αρμόδιο Κ.Ε.Π.Ε.Κ. του Σ.Ε.Π.Ε.
 - Κατάρτιση προγράμματος και υλοποίηση εκπαίδευσης των εργαζομένων σε θέματα ΑΥΕ
 - Οδηγίες ασφαλούς εργασίας προς εφαρμογή από όλους τους εργαζόμενους στο εργοτάξιο.
 - Πρόβλεψη για σύγκλιση μηνιαίων συσκέψεων για θέματα ΑΥΕ με το συντονιστή ΑΥΕ και τους υπεργολάβους, παρουσία του τεχνικού ασφαλείας και του ιατρού Εργασίας.
- i. Υποχρέωση αναδόχου για αναθεώρηση Σ.Α.Υ. και Φ.Α.Υ.
Ο συντονιστής ασφαλείας και υγείας του έργου υποχρεούται να κάνει την αναθεώρηση του Σχεδίου και του Φακέλου Ασφάλειας και Υγείας της Μελέτης, να παρακολουθεί τις εργασίες όσο αφορά θέματα ΑΥΕ και να συντάξει τον τελικό ΦΑΥ.
Το ΣΑΥ αναπροσαρμόζεται σε συνάρτηση με την εξέλιξη των εργασιών, στο δε ΦΑΥ εμπεριέχονται οι ενδεχόμενες τροποποιήσεις που έχουν επέλθει. Συνεπώς ο Φάκελος Ασφάλειας και Υγείας

συμπληρώνεται σταδιακά και παραδίδεται με την ολοκλήρωση του Έργου στον ΚτΕ ενημερωμένος ώστε να περιέχει τα πραγματικά στοιχεία του έργου, έτσι όπως αυτό κατασκευάστηκε. Σε περίπτωση που δεν έχει παραδοθεί από την Υπηρεσία ΣΑΥ και ΦΑΥ στον Ανάδοχο μαζί με την τεχνική μελέτη, αυτός υποχρεούται στη σύνταξή τους αδαπάνως για το Δημόσιο.

Το ΣΑΥ πρέπει να περιέχει τα εξής:

- i. Γενικά
 - Είδος έργου και χρήση αυτού
 - Σύντομη περιγραφή του έργου
 - Ακριβής διεύθυνση του έργου
 - Στοιχεία του κυρίου του έργου
 - Στοιχεία του υπόχρεου για την εκπόνηση του ΣΑΥ
- ii. Πληροφορίες για υπάρχοντα δίκτυα υπηρεσιών κοινής ωφελείας
- iii. Στοιχεία για την προσπέλαση στο εργοτάξιο και την ασφαλή πρόσβαση στις θέσεις εργασίας.
- iv. Ρύθμιση της κυκλοφορίας πεζών και οχημάτων εντός και πέριξ του εργοταξίου.
- v. Καθορισμός των χώρων αποθήκευσης υλικών και τρόπου αποκομιδής αχρήστων.
- vi. Συνθήκες αποκομιδής επικινδύνων υλικών.
- vii. Διευθέτηση χώρων υγιεινής, εστίασης και Α' βοηθειών.
- viii. Μελέτες κατασκευής ικριωμάτων που δεν περιγράφονται στις ισχύουσες διατάξεις π.χ. ειδικοί τύποι ικριωμάτων, αντιστηρίξεις μεγάλων ορυγμάτων ή επιχωμάτων κλπ. και διατάξεις για πρόσδεση κατά την εργασία σε ύψος.
- ix. Καταγραφή σε πίνακα των φάσεων και υποφάσεων εργασιών του έργου, σύμφωνα με το εγκεκριμένο χρονοδιάγραμμα εκτέλεσης του έργου.
- x. Την καταγραφή σε πίνακα των κινδύνων, των πηγών κινδύνων και της εκτίμησης επικινδυνότητας κάθε φάσης και υποφάσης του έργου με κλιμάκωση της εκτίμησης επικινδυνότητας π.χ.
Χ= Χαμηλή εκτίμηση κινδύνου
Μ= Μέτρια εκτίμηση κινδύνου
Υ= Υψηλή εκτίμηση κινδύνου
Σε περίπτωση ταυτόχρονης εκτέλεσης φάσεων εργασιών θα πρέπει να λαμβάνονται υπόψη οι επιπλέον απορρέοντες κίνδυνοι.
- xi. Εναλλακτικές μέθοδοι εργασίας για κινδύνους που δεν μπορούν να αποφευχθούν.
- xii. Για τον εναπομένοντα εργασιακό κίνδυνο θα πρέπει να αναφέρονται συγκεκριμένα μέτρα για την πρόληψή του, καθώς και ειδικά μέτρα για εργασίες που ενέχουν ειδικούς κινδύνους (Παράρτημα ΙΙ του άρθρου 12 του ΠΔ 305/96).

Ο ΦΑΥ πρέπει να περιέχει τα εξής:

2.9.Α Γενικά:

- είδος έργου και χρήση αυτού
- ακριβής διεύθυνση του έργου
- αριθμό αδείας
- στοιχεία του κυρίου του έργου
- στοιχεία του συντονιστή ασφάλειας που θα συντάξει τον ΦΑΥ

2.9.Β Στοιχεία από το μητρώο του έργου:

- τεχνική περιγραφή του έργου
- παραδοχές μελέτης
- τα σχέδια «ως κατασκευάσθη».

2.9.Γ Οδηγίες και χρήσιμα στοιχεία σε θέματα ασφάλειας και υγείας τα οποία θα πρέπει να λαμβάνονται υπόψη κατά τις ενδεχόμενες μεταγενέστερες εργασίες καθ' όλη τη διάρκεια ζωής του έργου, π.χ. εργασίες συντήρησης, μετατροπής, καθαρισμού κλπ.

Ενδεικτικά οι οδηγίες και τα στοιχεία αυτά αναφέρονται στον ασφαλή τρόπο εκτέλεσης των διαφόρων εργασιών, στην αποφυγή κινδύνων από τα διάφορα δίκτυα (ύδρευσης, ηλεκτροδότησης, αερίων, ατμού κλπ.) στην πυρασφάλεια κλπ.

2.9.Δ Εγχειρίδιο Λειτουργίας και Συντήρησης του έργου.

Το ανωτέρω περιλαμβάνει:

- Τον κανονισμό λειτουργίας του έργου π.χ. όλα τα στοιχεία που θα αφορούν τη χρήση του έργου από τους χρήστες, βασικά ενημερωτικά φυλλάδια κατάλληλα και επαρκή που θα διανεμηθούν στους χρήστες ώστε κάθε χρήστης να γνωρίζει πως θα χρησιμοποιήσει το έργο και τι θα κάνει σε περίπτωση έκτακτων γεγονότων.
- Οδηγίες λειτουργίας για το προσωπικό λειτουργίας και εκμετάλλευσης του έργου π.χ. οδηγίες χρήσης του ακίνητου και κινητού εξοπλισμού που ανήκει στη συγκεκριμένη εργολαβία σε συνθήκες κανονικής λειτουργίας και σε συνθήκες έκτακτου περιστατικού κλπ.
- Οδηγίες συντήρησης του έργου. Περιλαμβάνονται συγκεκριμένες οδηγίες για την περιοδική συντήρηση του έργου.

Κατά τη εκτέλεση του έργου, το ΣΑΥ και ο ΦΑΥ τηρούνται στο εργοτάξιο με ευθύνη του αναδόχου και είναι στη διάθεση των ελεγκτικών αρχών. Η Διευθύνουσα Υπηρεσία υποχρεούται να παρακολουθεί την ύπαρξη και εφαρμογή των ΣΑΥ-ΦΑΥ.

Μετά την αποπεράτωση του έργου ο Φάκελος Ασφάλειας και Υγείας συνοδεύει το έργο καθ' όλη τη διάρκεια της ζωής και φυλάσσεται με ευθύνη του ΚτΕ.

3. Δαπάνη σύνταξης ΣΑΥ και ΦΑΥ

Όλες οι δαπάνες που συνεπάγονται τα παραπάνω, αφορούν στην οργάνωση του εργοταξίου και απαιτούνται από το νόμο, βαρύνουν τον Ανάδοχο και θα πρέπει να έχουν συνυπολογιστεί από αυτόν κατά τη διαμόρφωση της προσφοράς του.

ΑΡΘΡΟ 41^ο: Ποσοστό γενικών εξόδων και οφέλους αναδόχου

Το ποσοστό γενικών εξόδων, οφέλους κλπ. του αναδόχου (εργολαβικό ποσοστό) ορίζεται σε δέκα οχτώ τοις εκατό (18%), όπως στο άρθρο 5 παρ. 4 του Π.Δ. 609/85, όπως έχει τροποποιηθεί και ισχύει μέχρι σήμερα ορίζεται και δε συμπεριλαμβάνεται στις τιμές του Τιμολογίου προσφοράς.

ΑΡΘΡΟ 42^ο: Ποσοστό γενικών εξόδων και οφέλους αναδόχου

42.1 ΓΕΝΙΚΑ

Έκταση εγκαταστάσεως

Η έκταση των υπό εκτέλεση εγκαταστάσεων καθορίζεται στους αντίστοιχους όρους της Τεχνικής Περιγραφής.

42.2 Τρόπος εκτέλεσεως των εγκ/σεων

Οι εγκαταστάσεις θα εκτελεσθούν σύμφωνα προς

- α) Τους εν ισχύει επίσημους κανονισμούς του Ελληνικού Κράτους για κάθε κατηγορία αυτών.
- β) Τους όρους της παρούσης Τεχνικής Ειδικής συγγραφής Υποχρεώσεων της Ειδικής Συγγραφής Υποχρεώσεων, της Γενικής Συγγραφής Υποχρεώσεων της Τεχνικής Περιγραφής, των προδιαγραφών των υλικών, του Τιμολογίου του Προϋπολογισμού δηλαδή των συμβατικών στοιχείων του υπό εκτέλεση έργου.
- γ) Τους κανόνες της Τεχνικής και της Εμπειρίας.

42.3 Σχέδια λεπτομερειών – Επιμετρητικά σχέδια – Τελικά σχέδια εγκ/σεως.

- α) Ο ανάδοχος υποχρεούται χωρίς ιδιαίτερη προς τούτο αμοιβή στην σύνταξη των σχεδίων λεπτομερειών τα οποία ήθελαν απαιτηθεί κατά την εκτέλεση του έργου, για σαφή καθορισμό ορισμένων τμημάτων του.

β) Τα σχέδια αυτά συντάσσονται κατά τις υποδείξεις (σκαριφήματα οδηγίες κλπ) και την έγκριση της επιβλέψεως θα σχεδιάζονται σε κανονικές διαστάσεις σχεδίου επί διαφανούς και θα αποτελούν συμπληρωματικά σχέδια εγκ/σεων. Ο ανάδοχος υποχρεούται να υποβάλει τούτα σε τετραπλούν στην επιβλέπουσα Υπηρεσία προς έγκριση. Μια σειρά αυτών θα επιστρέφεται στον ανάδοχο εγκεκριμένη και μόνο τότε θα δύναται αυτός να προβεί, βάση ταύτης στην κατασκευή των αντίστοιχων τμημάτων των εγκ/σεων. Επίσης ο ανάδοχος υποχρεούται όπως υποβάλλει προς έγκριση στην Υπηρεσία τεχνικά στοιχεία των χρησιμοποιηθησομένων υλικών και συσκευών.

γ) Ο ανάδοχος υποχρεούται στην σύνταξη επιμετρητικών σχεδίων των εκτελουμένων τμημάτων των εγκ/σεων. Αυτά θα συντάσσονται σε κανονικές διαστάσεις σχεδίου επί διαφανούς χάρτου, στην απαιτούμενη για την ευκρίνεια των απεικονιζομένων σε κλίμακα και θα υποβάλλονται προς έλεγχο και επαλήθευση εκάστου λογαριασμού (πιστοποιήσεις σε ισάριθμα αντίτυπα προς αυτόν).

δ) Καθορίζονται από τώρα οι λογαριασμοί (πιστοποιήσεις) για τους οποίους δεν έχουν συνταχθεί και υποβληθεί τα απαιτούμενα επιμετρητικά σχέδια και στοιχεία (δηλ. σχέδια επιμετρήσεις, πρωτόκολλα αφανών εργασιών και πρωτόκολλα ζυγίσεως, δύναται να προμηθευτούν από την επίβλεψη προς πληρωμή του αναδόχου μέχρι συντάξεως του επόμενου λογαριασμού).

ε) Το έργο δεν δύναται να θεωρηθεί τελειωμένο δηλαδή να συνταχθεί πρωτόκολλο περαιώσεως αυτού από την επίβλεψη και βάσει αυτού να αιτηθεί η παραλαβή, αν ο ανάδοχος δεν συντάξει και υποβάλλει μετά της σχετικής του αιτήσεως και τα ακόλουθα σχέδια :

1. Σχέδια των εγκ/σεων ως εξετελέσθησαν τελικώς απεικονιζομένων επί δικτύων.
2. Σχηματικά, μονογραμμικά διαγράμματα των εκτελεσθέντων ηλεκτρικών δικτύων.

στ) Τα σχέδια υπό στοιχεία I και II ο ανάδοχος υποχρεούται όπως παραδώσει ηλεγμένα για την ακρίβεια της απεικόνισης των εκτελεσθεισών εγκ/σεων από την επίβλεψη δια σινικής μελάνης σε κανονικές διαστάσεις σχεδίου επί διαφανούς χάρτου με ενισχυμένο περίγραμμα. Τα σχέδια αυτά θα απεικονίζουν σαφώς, ευκρινώς και με απαιτούμενη ακρίβεια τις εκτελεσθείσες εγκ/σεις εις τρόπον ώστε να καθίστανται οι αυτές και μόνον ευχερής και ταχεία ενημέρωση επί των εγκ/σεων.

ζ) Ο ανάδοχος υποχρεούται βάσει υποδείξεων του επιβλέποντος μηχανικού στην σύνταξη μελέτης συντ/σεως του εν λόγω έργου ώστε συγχρόνως με την οριστική παραλαβή να επακολουθήσει γρήγορα δημοπρασία συντ/σεως των ως άνω εργασιών.

42.4 Για την εκπλήρωση των στην προηγούμενη παράγραφο υποχρεώσεων του ο ανάδοχος ουδεμία δικαιούται αποζημιώσεως των σχετικών δαπανών νοουμένων ως συμπεριλαμβανομένων στις τιμές του συμβατικού τιμολογίου.

42.5 Ηλεκτροδότηση της εγκαταστάσεως

Ο εργολάβος υποχρεούται στην σύνταξη των προς τούτο απαιτηθησομένων σχεδίων και λοιπών στοιχείων και την έγκαιρη ενέργεια των δεόντων προς έλεγχο των εγκ/σεων και παροχή του ρεύματος, ούτως

ώστε ουδεμία καθυστέρηση εκ του λόγου τούτου να προκύψει για την έναρξη της λειτουργίας των εγκ/σεων.

42.6 Μετά την αποπεράτωση των εργασιών και εφόσον ουδεμία ανωμαλία ήθελε προκύψει κατά τις δοκιμές και μετρήσεις θα αρχίσει η διαδικασία για την προσωρινή και οριστική παραλαβή σύμφωνα με τις διατάξεις και τα οικεία άρθρα του Νόμου.

Ο εργολάβος υποχρεούται μέχρι της οριστικής παραλαβής στην συντήρηση του έργου.

42.7 Διεύθυνση εργασιών

Οι εργασίες θα διευθύνονται από διπλωματούχο Μηχ/γο Ηλεκ/γο Μηχανικό ή Τεχνολόγο Μηχανολόγο, Ηλεκτρολόγο Μηχανικό.

42.8 Εγκατάσταση του ηλεκτροφωτισμού

α) Κανονισμοί – Ποιότης υλικών.

Αι εγκ/σεις θα εκτελεσθούν σύμφωνα με τους κανονισμούς των αντιστοιχών ηλεκτρικών εγκ/σεων της Δ.Ε.Η., του Υπουργείου Βιομηχανίας και του Υ.Π.Ε.Χ.Ω.Δ.Ε. Όλα τα χρησιμοποιηθησόμενα για την εκτέλεση των εγκ/σεων υλικά θα είναι γενικά της καλλιτέρας ποιότητας εκ των διατιθεμένων στο εμπόριο, δεν θα παρουσιάζουν ελαττώματα και θα έχουν επακριβώς τις απαιτούμενες διαστάσεις σύμφωνα προς τους ισχύοντες κανονισμούς ή τις προδιαγραφές των κανονισμών της χώρας προελεύσεως των και τα σχετικά άρθρα του τιμολογίου.

Ταύτα θα υπόκεινται εις την έγκριση της επιβλέψεως η οποία έχει το δικαίωμα της απορρίψεως οιοδήποτε υλικού, το οποίο δεν θα είναι σύμφωνα προς τα ανωτέρω ή του οποίου η ποιότητα ή τα ειδικά χαρακτηριστικά ήθελε κριθί ως μη ικανοποιητικά ή ανεπαρκή για την εκτέλεση των δια προορίζοντα έργων.

42.9 Δοκιμαί και διαρρυθμίσεις εγκαταστάσεων

Μετά την αποπεράτωση των εργασιών και τροφοδότηση υπό της Δ.Ε.Η. δια τριφασικού ηλεκτρικού ρεύματος αναλόγου ισχύος θα γίνει η δοκιμή της εγκ/σεως ως ακολούθως :

- 1) Ωμομέτρηση του δικτύου τροφοδοτήσεως.
- 2) >> >> >> γειώσεως.
- 3) Μέτρηση αντιστάσεως μονώσεως μεταξύ φάσεως καθώς και μεταξύ εκάστης φάσεως και γης.
- 4) Θέσεις του δικτύου υπό πλήρες φορτίου.

5) Ρύθμιση των χρονοδιακοπών και φωτοκυττάρων αφής και σβέσεως των φώτων με τις οδηγίες της επιβλέψεως.

Τυχόν εμφανιζόμενε ανωμαλίες ή δοκιμές αποκαθίστανται υπό του αναδόχου και η δοκιμή επαναλαμβάνεται μέχρι διαπιστώσεως κανονικής λειτουργίας βάσει των κανονισμών και υποχρεώσεων του αναδόχου.

ΠΑΤΡΑ ΣΕΠΤΕΜΒΡΙΟΣ 2013

ΣΥΝΤΑΧΘΗΚΕ

ΚΑΓΙΑΝΝΑΣ ΝΙΚΟΛΑΟΣ

ΧΑΤΖΗΝΙΚΟΛΑΟΥ ΔΙΟΝΥΣΙΟΣ

ν. Τεχνική Συγγραφή Υποχρεώσεων (Τ.Σ.Υ.)

**ΕΡΓΟ: ΜΕΛΕΤΗ ΒΕΛΤΙΩΣΗΣ ΟΔΟΥ ΩΛΕΝΗΣ-
ΜΑΓΟΥΛΑΣ ΣΤΗΝ ΠΕΡΙΦΕΡΕΙΑΚΗ ΕΝΟΤΗΤΑ ΗΛΕΙΑΣ**

ΠΡΟΫΠΟΛΟΓΙΣΜΟΣ: 350.000 €

ΤΕΧΝΙΚΗ ΣΥΓΓΡΑΦΗ ΥΠΟΧΡΕΩΣΕΩΝ (Τ.Σ.Υ.)

ΠΕΡΙΕΧΟΜΕΝΑ

Άρθρο 1°		
A - 1	ΕΦΑΡΜΟΣΤΕΕΣ ΠΡΟΔΙΑΓΡΑΦΕΣ ΥΛΙΚΩΝ ΚΑΙ ΕΡΓΑΣΙΑΣ	1
Άρθρο 2°		
B - 1	ΓΕΝΙΚΕΣ ΕΚΣΚΑΦΕΣ	3
Άρθρο 3°		
B - 2	ΕΠΙΧΩΜΑΤΑ	12
Άρθρο 4°		
Γ - 1	ΕΚΣΚΑΦΕΣ ΘΕΜΕΛΙΩΝ ΤΕΧΝΙΚΩΝ ΕΡΓΩΝ ΚΑΙ ΤΑΦΡΩΝ	31
Άρθρο 5°		
Γ - 2	ΕΠΑΝΕΠΙΧΩΣΗ ΑΠΟΜΕΝΟΝΤΟΣ ΟΓΚΟΥ ΕΚΣΚΑΦΩΝ ΘΕΜΕΛΙΩΝ ΤΕΧΝΙΚΩΝ ΕΡΓΩΝ ΚΑΙ ΤΑΦΡΩΝ	39
Άρθρο 6°		
Γ - 3	ΣΚΥΡΟΔΕΜΑΤΑ	50
Άρθρο 7°		
Γ - 4	ΤΣΙΜΕΝΤΑ	86
Άρθρο 8°		
Γ - 5	ΞΥΛΟΤΥΠΟΙ	89
Άρθρο 9°		
Γ - 6	ΣΙΔΗΡΟΠΛΙΣΜΟΣ	100
Άρθρο 10°		
Γ-9	ΠΡΟΧΥΤΟΙ ΤΣΙΜΕΝΤΟΣΩΛΗΝΕΣ	104
Άρθρο 11°		
Γ - 17	ΜΕΤΑΛΛΙΚΕΣ ΚΑΤΑΣΚΕΥΕΣ	109
Άρθρο 12°		
Γ - 18	ΓΕΩΥΦΑΣΜΑΤΑ «ΔΙΑΧΩΡΙΣΜΟΥ» ΣΕ ΟΔΙΚΑ ΕΡΓΑ	117
Άρθρο 13°		
Γ - 19	ΓΕΩΥΦΑΣΜΑΤΑ ΣΤΡΑΓΓΙΣΤΗΡΙΩΝ	119
Άρθρο 14°		
Γ - 20	ΑΝΤΙΜΕΤΩΠΙΣΗ ΣΥΝΑΝΤΗΣΗΣ ΑΓΩΓΩΝ ΟΡΓΑΝΙΣΜΩΝ ΚΟΙΝΗΣ ΩΦΕΛΕΙΑΣ (ΟΚΩ) ΣΕ ΛΕΙΤΟΥΡΓΙΑ	121
Άρθρο 15°		
E - 1	ΥΠΟΒΑΣΕΙΣ ΟΔΟΣΤΡΩΜΑΤΩΝ ΜΕ ΑΔΡΑΝΗ ΣΤΑΘΕΡΟΠΟΙΟΥΜΕΝΟΥ ΤΥΠΟΥ (ΧΩΡΙΣ ΣΥΝΔΕΤΙΚΟ ΥΛΙΚΟ)	129
Άρθρο 16°		
E - 2	ΒΑΣΕΙΣ ΟΔΟΣΤΡΩΜΑΤΩΝ ΜΕ ΑΔΡΑΝΗ ΣΤΑΘΕΡΟΠΟΙΟΥΜΕΝΟΥ ΤΥΠΟΥ (ΧΩΡΙΣ ΣΥΝΔΕΤΙΚΟ ΥΛΙΚΟ)	130
Άρθρο 17°		
Z - 1	ΣΗΜΑΝΣΗ	131
Άρθρο 18°		
Z - 2	ΜΕΤΡΑ ΑΣΦΑΛΕΙΑΣ ΟΔΩΝ	138
Άρθρο 19°		
Z - 3	ΑΚΑΜΠΤΑ ΜΕΤΑΛΛΙΚΑ ΣΤΗΘΑΙΑ ΤΕΧΝΙΚΩΝ ΕΡΓΩΝ ΤΥΠΟΥ «Σ.Τ.Ε.-1»	154
Άρθρο 20°		
ΣΤ -1	ΑΣΦΑΛΤΙΚΕΣ ΒΑΣΕΙΣ ΜΕ ΑΣΦΑΛΤΟΜΙΓΜΑ ΕΝ ΘΕΡΜΩ ΠΟΥ ΚΑΤΑΣΚΕΥΑΖΕΤΑΙ ΣΕ ΜΟΝΙΜΗ ΕΓΚΑΤΑΣΤΑΣΗ (Συμπληρώσεις-Τροποποιήσεις της ΠΤΠ Α 260)	163
Άρθρο 21°		
ΣΤ - 2	ΑΣΦΑΛΤΙΚΕΣ ΣΤΡΩΣΕΙΣ ΜΕ ΑΣΦΑΛΤΙΚΟ ΣΚΥΡΟΔΕΜΑ	166
Άρθρο 22°		
ΣΤ-3	ΑΣΦΑΛΤΙΚΗ ΣΤΡΩΣΗ ΜΕΤΑΒΛΗΤΟΥ ΠΑΧΟΥΣ ΜΕ ΑΣΦΑΛΤΙΚΟ ΣΚΥΡΟΔΕΜΑ	168
Άρθρο 23°		
ΣΤ -4	ΑΝΤΙΟΛΙΣΘΗΡΗ ΑΣΦΑΛΤΙΚΗ ΣΤΡΩΣΗ ΑΠΟ ΑΣΦΑΛΤΙΚΟ ΣΚΥΡΟΔΕΜΑ	171
Άρθρο 24°		
ΣΤ -5.1	ΑΣΦΑΛΤΙΚΕΣ ΑΝΤΙΟΛΙΣΘΗΡΕΣ ΣΤΡΩΣΕΙΣ ΕΙΔΙΚΟΥ ΤΥΠΟΥ ΑΠΟ ΑΣΦΑΛΤΙΚΟ ΣΚΥΡΟΔΕΜΑ ΜΕ ΤΡΟΠΟΠΟΙΗΜΕΝΗ ΑΣΦΑΛΤΟ ΕΛΑΣΤΟΜΕΡΟΥΣ ΤΥΠΟΥ	184
Άρθρο 25°		

ΣΤ- 5.2	ΑΣΦΑΛΤΙΚΕΣ ΑΝΤΙΟΛΙΣΘΗΡΕΣ ΣΤΡΩΣΕΙΣ ΑΠΟ ΑΣΦΑΛΤΙΚΟ ΣΚΥΡΟΔΕΜΑ ΜΕ ΤΡΟΠΟΠΟΙΗΜΕΝΗ ΑΣΦΑΛΤΟ	190
Άρθρο 26 °		
ΣΤ- 6	ΑΣΦΑΛΤΟΜΙΓΜΑ ΓΙΑ ΛΕΠΤΗ ΑΝΤΙΟΛΙΣΘΗΡΗ ΣΤΡΩΣΗ	196
Άρθρο 27 °		
ΣΤ- 7	Η/Μ ΕΡΓΑΣΙΕΣ	208

A - 1 ΕΦΑΡΜΟΣΤΕΕΣ ΠΡΟΔΙΑΓΡΑΦΕΣ ΥΛΙΚΩΝ ΚΑΙ ΕΡΓΑΣΙΑΣ

1.1 ΥΠΟΧΡΕΩΤΙΚΗ ΕΦΑΡΜΟΓΗ ΤΩΝ ΚΜΕ, ΤΣΥ, ΕΣΥ, ΠΤΠ κλπ

1.1.1 Η παρούσα Τεχνική Συγγραφή Υποχρεώσεων (ΤΣΥ) περιλαμβάνει τους τεχνικούς συμβατικούς όρους σύμφωνα με τους οποίους και σε συνδυασμό με τους όρους των υπολοίπων συμβατικών τευχών, ο Ανάδοχος θα εκτελέσει τις κατασκευές του έργου.

1.1.2 Κάθε άρθρο της παρούσας ΤΣΥ περιλαμβάνει και ειδική παράγραφο, στην οποία μνημονεύονται οι εφαρμοζόμενες σε αυτό προδιαγραφές (ΠΤΠ, ΚΤΣ κλπ). Οι ως άνω προδιαγραφές όπως και οποιεσδήποτε άλλες, αναφερόμενες στα άρθρα της ΤΣΥ, προδιαγραφές αποτελούν αναπόσπαστα τμήματά της.

1.1.3 Αν ο Διαγωνιζόμενος διαπιστώσει απόκλιση συγκεκριμένου όρου της ΤΣΥ από την Κοινοτική Νομοθεσία οφείλει να ενημερώσει την Υπηρεσία εντός αποκλειστικής προθεσμίας εκπνέουσας την ημέρα κατάθεσης των προσφορών, δι' ειδικής επιστολής.

Στην αντίθετη περίπτωση:

- α.** στερείται του δικαιώματος οποιασδήποτε οικονομικής αποζημίωσης
- β.** στην περίπτωση που αναδειχθεί Ανάδοχος υποχρεούται επί πλέον να συμπράξει με το ΚΤΕ στην εναρμόνιση του αποκλίνοντος όρου με την Κοινοτική Νομοθεσία έστω κι αν τούτο συνεπάγεται οικονομική του επιβάρυνση, επειδή αυτή (αν υπάρχει) νοείται ότι περιλαμβάνεται στον εύλογο επιχειρηματικό κίνδυνο.

1.2 ΣΥΜΠΛΗΡΩΜΑΤΙΚΕΣ ΠΡΟΔΙΑΓΡΑΦΕΣ

1.2.1 Για οποιοδήποτε υλικό, κατασκευή, ποιοτικό έλεγχο (διαδικασίες / μεθόδους / δοκιμές κλπ) που δεν καλύπτονται από:

- τους κανονισμούς / προδιαγραφές / κώδικες από τα άρθρα του ΚΜΕ της ΕΣΥ και τους λοιπούς όρους δημοπράτησης.
- τις παρούσες προδιαγραφές, δηλαδή τα άρθρα της παρούσας ΤΣΥ

θα εφαρμόζονται:

τα «Ευρωπαϊκά Πρότυπα» (ΕΤ) που έχουν εγκριθεί από την Ευρωπαϊκή Επιτροπή Τυποποίησης (CEN) ή από την Ευρωπαϊκή Επιτροπή Ηλεκτρονικής Τυποποίησης (CENELEC) ως «Ευρωπαϊκά Πρότυπα CEN» ή ως «Κείμενα εναρμόνισης (HD) σύμφωνα με τους κοινούς κανόνες των οργανισμών αυτών.

1.2.2 Συμπληρωματικά προς τα ανωτέρω και κατά σειράν ισχύος θα εφαρμόζονται:

- α.** Οι Κοινές Τεχνικές Προδιαγραφές ήτοι εκείνες που έχουν εκπονηθεί με διαδικασία αναγνωρισμένη από τα κράτη - μέλη της Ευρωπαϊκής Ένωσης με σκοπό την εξασφάλιση της ενιαίας εφαρμογής σε όλα τα κράτη - μέλη και έχουν δημοσιευθεί στην Επίσημη Εφημερίδα των Ευρωπαϊκών Κοινοτήτων.
- β.** Οι «Ευρωπαϊκές Τεχνικές Εγκρίσεις» (ΕΤΕ) που είναι οι ευνοϊκές τεχνικές εκτιμήσεις της καταλληλότητας ενός προϊόντος για χρήση, με γνώμονα την ικανοποίηση των βασικών απαιτήσεων για τις κατασκευές με βάση τα εγγενή χαρακτηριστικά του προϊόντος και τους τιθέμενους όρους εφαρμογής και χρήσης του. Τέτοιες (ΕΤΕ) χορηγούνται από τον οργανισμό που είναι αναγνωρισμένος για τον σκοπό αυτό από το εκάστοτε κράτος - μέλος.
- γ.** Οι Πρότυπες Τεχνικές Προδιαγραφές (ΠΤΠ) του Ελληνικού Υπουργείου Περιβάλλοντος Χωροταξίας και Δημοσίων Έργων (Υ.ΠΕ.ΧΩ.Δ.Ε) ή του προγενέστερου Υπουργείου Δημοσίων Έργων (Υ.Δ.Ε) καθ' ο μέρος αυτές

δεν αντιβαίνουν την Κοινοτική Νομοθεσία και τις προβλέψεις της παρούσας ΤΣΥ.

- δ. Συμπληρωματικά προς τα παραπάνω, θα εφαρμόζονται οι προδιαγραφές ΕΛΟΤ (Ελληνικού Οργανισμού Τυποποίησης) και σε συμπλήρωση αυτών οι Προδιαγραφές ISO (International Standards Organization) και σε συμπλήρωση αυτών οι ASTM των ΗΠΑ.

1.3 ΥΠΟΧΡΕΩΣΕΙΣ ΔΙΑΓΩΝΙΖΟΜΕΝΩΝ ΚΑΙ ΑΝΑΔΟΧΟΥ

Εφιστάται η προσοχή στους παρακάτω όρους:

- 1.3.1** Με την επιφύλαξη ισχύος των όρων των παραγρ. 1.1 και 1.2 ο Ανάδοχος θα καθορίζει με λεπτομέρεια, σε κάθε μελέτη όλες τις εφαρμοστέες προδιαγραφές. Τούτο θα γίνεται όχι αργότερα από την υποβολή της συναφούς μελέτης.
- 1.3.2** Κάθε διαγωνιζόμενος και συνεπώς ο Ανάδοχος με μόνη την υποβολή της Προσφοράς του αναγνωρίζει ότι οι προαναφερθείσες προδιαγραφές είναι κατάλληλες και επαρκείς για την εκτέλεση του Έργου και ότι αναλαμβάνει κάθε υποχρέωση, κίνδυνο ή συνέπεια που απορρέει από την εφαρμογή των.

1.4 ΔΑΠΑΝΕΣ ΑΝΑΔΟΧΟΥ

Όλες οι δαπάνες για την εφαρμογή των όρων της παρούσας ΤΣΥ και των σχετικών και/ή αναφερομένων κωδίκων / προδιαγραφών / κανονισμών θα βαρύνουν τον Ανάδοχο ασχέτως αν γίνεται ρητή σχετική αναφορά τούτου ή όχι. Ο Ανάδοχος δεν θα επιβαρυνθεί τις δαπάνες για μία συγκεκριμένη δραστηριότητα μόνον αν γίνεται ρητή και αδιαμφισβήτητη αναφορά σε σχετικό άρθρο της ΤΣΥ περί του αντιθέτου.

1.5 ΠΑΡΑΛΑΒΗ ΥΛΙΚΩΝ ΜΕ ΖΥΓΙΣΗ

- 1.5.1** Για την παραλαβή υλικών που γίνεται με ζύγιση, εφόσον στο αντικείμενο της εργολαβίας περιλαμβάνεται εκτέλεση τέτοιων εργασιών (χυτοσιδηρά είδη, σιδηρά είδη κλπ) ο ανάδοχος θα φροντίζει να εκδίδει τριπλότυπο ζύγισης και παραλαβής στο οποίο θα αναγράφεται:
1. Το είδος του υλικού (προεπαλειμμένες αντιολισθηρές ψηφίδες, χυτοσιδηρά υλικά κλπ)
 2. Οι διαστάσεις καρότσας αυτοκινήτου
 3. Ο αριθμός κυκλοφορίας του αυτοκινήτου
 4. Η θέση λήψης
 5. Η θέση απόθεσης
 6. Η ώρα φόρτωσης
 7. Η ώρα και η θέση εκφόρτωσης
 8. Το καθαρό βάρος, και
 9. Το απόβαρο αυτοκινήτου κλπ
- 1.5.2** Το παραπάνω τριπλότυπο θα υπογράφεται, κατά την εκφόρτωση στο έργο, από τον ή τους υπαλλήλους της Υπηρεσίας και τον Ανάδοχο ή τον αντιπρόσωπό του.
- 1.5.3** Κάθε φορτίο αυτοκινήτου πρέπει απαραίτητα να συνοδεύεται από το παραπάνω δελτίο ζύγισής του.
- 1.5.4** Τα παραπάνω δελτία ζύγισης και παραλαβής υλικών, θα πρέπει να συνοδεύονται στη συνέχεια από αναλυτική επιμέτρηση και σχέδια τοποθέτησης του υλικού (πχ για χυτοσιδηρά είδη οι θέσεις τοποθέτησης αυτών, κλπ)

Τα παραπάνω σχέδια τοποθέτησης θα είναι τα εγκεκριμένα σχέδια εφαρμογής της Υπηρεσίας.

- 1.5.5 Βάσει των παραπάνω δελτίων ζύγισης και παραλαβής υλικών, των αναλυτικών επιμετρήσεων και των σχεδίων εφαρμογής, θα συντάσσεται από την Υπηρεσία πρωτόκολλο παραλαβής του υλικού.

B - 1 ΓΕΝΙΚΕΣ ΕΚΣΚΑΦΕΣ

1.1 ΑΝΤΙΚΕΙΜΕΝΟ

1. Η εκτέλεση Γενικών εκσκαφών χαλαρών εδαφών .
2. Η εκτέλεση Γενικών εκσκαφών σε πάσης φύσεως έδαφος (γαίες - ημίβραχος - βράχος).
3. Η άρση πάσης φύσεως καταπτώσεων.
4. Οι πάσης φύσεως καθαιρέσεις (κτισμάτων σκυροδεμάτων κλπ.)

1.2 ΕΦΑΡΜΟΣΤΕΕΣ ΠΡΟΔΙΑΓΡΑΦΕΣ

Για το παραπάνω αντικείμενο έχουν εφαρμογή τα προβλεπόμενα στην ΠΤΠ Χ1 με τις όποιες βελτιώσεις, τροποποιήσεις ή και συμπληρώσεις αναφέρονται παρακάτω.

1.3 ΟΡΙΣΜΟΙ

«Γενικές εκσκαφές» νοούνται οι εκσκαφές και εξορύξεις σε οποιοδήποτε βάθος και με πλάτος μεγαλύτερο των 3.00μ.

Οι Γενικές εκσκαφές διακρίνονται σε «εκσκαφές χαλαρών εδαφών» σε «Γενικές εκσκαφές γαιών και ημίβραχου» και σε «Γενικές εκσκαφές βράχου».Επισημαίνεται ότι ειδικά για τις «εκσκαφές χαλαρών εδαφών» δεν υφίσταται θέμα «πλάτους» και σαν τέτοιες νοούνται και εκείνες οποιοδήποτε πλάτους ακόμη και μικρότερου των 3.00μ.

1.4 ΕΙΔΙΚΑ ΧΑΡΑΚΤΗΡΙΣΤΙΚΑ ΤΩΝ ΕΡΓΑΣΙΩΝ

Τα προς εκσκαφήν εδάφη χωρίζονται γενικά στις πιο κάτω κατηγορίες:

1.4.1 Χαλαρά εδάφη

«Χαλαρά εδάφη» χαρακτηρίζονται οι φυτικές γαίες, η ιλύς, η τύρφη και λοιπά εδάφη που έχουν προέλθει από επιχωματώσεις με ανομοιογενή υλικά.

1.4.2 Γαίες και ημίβραχος

«Γαίες και ημίβραχος» χαρακτηρίζονται τα χώματα, τα αμμοχάλικα, οι κροκάλες, τα σκληρά και συμπαγή υλικά, όπως τσιμεντωμένων αμμοχαλικών, πλευρικών κορημάτων και προϊόντων έκπλυσης κλιτύων, ο μαλακός ή αποσαθρωμένος βράχος, οι μεμονωμένοι ογκόλιθοι, και τα τμήματα συμπαγούς βράχου με όγκο όχι μεγαλύτερο από μισό (1/2) κυβικό μέτρο και γενικά τα εδάφη που μπορούν να εκσκαφθούν αποτελεσματικά με εκσκαπτικά μηχανήματα και αναμοχλευτήρες (rippers), χωρίς να είναι απαραίτητη η χρήση εκρηκτικών υλών.

1.4.3. Βράχος

«Βράχος» χαρακτηρίζεται το συμπαγές πέτρωμα που δεν μπορεί να εκσκαφθεί εάν δεν χαλαρωθεί με ανατίναξη, χρήση λοστών ή σφηνών, και οι ογκόλιθοι ή αποσπασμένα τμήματα συμπαγούς βράχου, όγκου μεγαλύτερου του μισού (1/2) κυβικού μέτρου.

Συμπαγής βράχος, κατά τον ορισμό αυτό, σε αντιδιαστολή με το μαλακό ή αποσαθρωμένο βράχο γαιώδους ή ημιβραχώδους σύστασης, τον οποίο ο Ανάδοχος προτιμά να ανατινάξει πριν την απομάκρυνσή του, θεωρείται ο υγιής βράχος τέτοιας σκληρότητας και δομής, που δεν μπορεί να χαλαρωθεί ή αναμοχλευθεί με μπουλντόζα «D - 9L» εφοδιασμένη με μονό αναμοχλευτήρα (ripper) ορθογωνικής διατομής.

Υλικά, εκτός από ογκόλιθους ή αποσπασμένα τμήματα συμπαγούς βράχου, τα οποία δεν χαλαρώθηκαν με ανατίναξη πριν την απομάκρυνσή τους, δεν θα χαρακτηρίζονται σαν εκσκαφή βράχου, εκτός εάν η χρήση ανατίναξης απαγορεύτηκε και η αφαίρεση με λοστούς, σφήνες ή παρόμοιες μεθόδους επιβλήθηκε από την Υπηρεσία, για διάφορους λόγους όπως πχ κατοικημένες περιοχές.

1.5 ΤΕΧΝΙΚΕΣ ΚΑΙ ΣΥΜΒΑΤΙΚΕΣ ΠΡΟΔΙΑΓΡΑΦΕΣ ΥΛΙΚΩΝ ΚΑΙ ΕΡΓΑΣΙΑΣ

1.5.1 Γενικές Εκσκαφές

1.5.1.1 Εκτέλεση εκσκαφών

1.5.1.1.1 Προστασία διαφόρων εγκαταστάσεων στην περιοχή του Έργου.

Κατά την πραγματοποίηση των εκσκαφών είναι δυνατόν να συναντηθούν διάφοροι σε λειτουργία αγωγοί Εταιρειών ή και Οργανισμών Κοινής Ωφέλειας (ΟΚΩ). Στην περίπτωση αυτή ισχύουν τα αναφερόμενα στο άρθρο Γ-20 της παρούσας ΤΣΥ.

Γενικά ο Ανάδοχος είναι εξ ολοκλήρου υπεύθυνος για κάθε απαίτηση τρίτων, συμπεριλαμβανομένων και ιδιωτών από τυχόν προξενηθείσες φθορές στις εγκαταστάσεις τους κατά την εκτέλεση των εργασιών κατασκευής του έργου.

1.5.1.1.2 Προκαταρκτικές εργασίες

Πριν από την κάθε έναρξη των κυρίως Γενικών εκσκαφών (γαιών - ημιβράχου και βράχου) θα πραγματοποιείται ο καθαρισμός και η εκρίζωση σε όλη την επιφάνεια της εκσκαφής. Ο καθαρισμός συνίσταται στην αφαίρεση του επιφανειακού στρώματος της φυτικής γης και λοιπών χαλαρών εδαφών (βλ. παραγ. 1.4.1), στην εκρίζωση, στην εκθάμνωση και κοπή κάθε είδους δένδρων, κορμών, ριζών κλπ.

Επίσης θα πραγματοποιείται η κατεδάφιση τυχόν υπαρχόντων κτισμάτων ή πάσης φύσεως κατασκευών .

Όλα τα ακατάλληλα υλικά που θα ληφθούν κατά τον καθαρισμό, εκρίζωση, κοπή δένδρων, κορμών κλπ. και από την κατεδάφιση κτιρίων , ερειπίων, φρακτών , παλαιών οδοστρωμάτων κλπ. θα απομακρύνονται από την περιοχή του έργου σε οποιαδήποτε απαιτούμενη απόσταση και σε κατάλληλες θέσεις, της εγκρίσεως της Υπηρεσίας.

Αντιθέτως σε περίπτωση που τα επιφανειακά στρώματα της φυτικής γης είναι κατάλληλα για επένδυση πρσανών επιχωμάτων, τότε, με μέριμνα και ευθύνη του Αναδόχου θα εναποτίθενται προσωρινώς σε θέσεις της επιλογής του, προκειμένου να χρησιμοποιηθούν καταλλήλως.

1.5.1.1.3 Εκσκαφή

Ο Ανάδοχος υποχρεούται να χρησιμοποιεί σε κάθε περίπτωση τα κατάλληλα μηχανήματα και εργαλεία και γενικώς να διαθέτει τον απαιτούμενο μηχανικό εξοπλισμό για την εμπρόθεση και έντεχνη εκτέλεση των εργασιών . Ο εξοπλισμός αυτός πρέπει να είναι σε άριστη κατάσταση λειτουργίας και να συντηρείται κανονικά με δαπάνες του Αναδόχου.

Όλες οι εκσκαφές θα γίνουν σύμφωνα με τις γραμμές, τα πρανά, τις κλίσεις και τις διαστάσεις που φαίνονται στα Σχέδια των εγκεκριμένων μελετών, ή τις γραπτές εντολές της Υπηρεσίας. Κατά τη διάρκεια της προόδου κατασκευής, μπορεί να κριθεί απαραίτητο ή επιθυμητό να τροποποιηθούν οι γραμμές, τα πρανά, οι κλίσεις και οι διαστάσεις των εκσκαφών που φαίνονται στα Σχέδια ή που

καθορίστηκαν από την Υπηρεσία . Ο Ανάδοχος δεν θα δικαιούται καμμία πρόσθετη αμοιβή πέρα από τις Συμβατικές τιμές μονάδας για εκσκαφές, για τις τροποποιήσεις αυτές, ούτε θα δικαιούται παράταση των Συμβατικών προθεσμιών. Κάθε εκσκαφή που γίνεται από τον Ανάδοχο για την εξασφάλιση πρόσβασης σε χώρους όπου πρόκειται να εκτελεσθούν απαραίτητες εργασίες ή σε χώρους απόρριψης προϊόντων εκσκαφής ή για οποιονδήποτε άλλο σκοπό, θα περιορίζεται στα εγκεκριμένα από την Υπηρεσία όρια και θα εκτελείται με δαπάνες του Αναδόχου.

Θα πρέπει να λαμβάνεται κάθε μέτρο ώστε να αποφεύγονται οι υπερεκσκαφές. Για κάθε υπερεκσκαφή που προκύπτει από τις ενέργειες του Αναδόχου για οποιαδήποτε αιτία ή σκοπό, εκτός αν έχει δοθεί σχετική εντολή της Υπηρεσίας, ή κρίθηκε αυτή δικαιολογημένη ο Ανάδοχος δεν θα δικαιούται πρόσθετη αποζημίωση. Κάθε τέτοια υπερεκσκαφή θα πληρούται με εγκεκριμένα προϊόντα εκσκαφής, ή σκυρόδεμα σύμφωνα με τις εντολές της Υπηρεσίας , το δε κόστος της αποκατάστασης αυτής θα βαρύνει τον Ανάδοχο .

Η Υπηρεσία μπορεί να εγκρίνει εναλλακτικά μέτρα για την πλήρωση των υπερεκσκαφών, σε κάθε περίπτωση όμως το κόστος των μέτρων αυτών θα καλύπτεται από τον Ανάδοχο . Είναι ευνόητο ότι στις περιπτώσεις των υπερεκσκαφών που οφείλονται σε γεωλογικές συνθήκες, ο Ανάδοχος θα αποζημιωθεί για τις εργασίες πλήρωσης αυτών των υπερεκσκαφών υπό την προϋπόθεση ότι ο Ανάδοχος είχε πάρει όλα τα μέτρα για την αποφυγή των υπερεκσκαφών (πχ στήριξη χαλαρών πρανών).

Μόνιμα εκτεθειμένες επιφάνειες εκσκαφών θα μορφώνονται καλαίσθητα και με κλίσεις που εξασφαλίζουν επαρκή ευστάθεια και αποστράγγιση. Η συντήρηση των πρανών και η αφαίρεση χαλαρού πετρώματος από μόνιμα εκτεθειμένα πρανή βράχου θα γίνεται με δαπάνες του Αναδόχου. Ακανόνιστες εξάρσεις αδιατάρακτου βράχου θα επιτρέπονται μόνο μετά από έγκριση της Υπηρεσίας . Πάντως, αιχμηρά εξάρματα ή επικρεμάμενα τμήματα βράχου, που κατά την γνώμη της Υπηρεσίας συνιστούν κίνδυνο, θα ξεσκαρώνονται και θα απομακρύνονται σύμφωνα με τις οδηγίες της Υπηρεσίας.

Ο Ανάδοχος υποχρεούται επίσης όπως λαμβάνει τα απαιτούμενα μέτρα :

- Για την αναχαίτιση και αποστράγγιση των επιφανειακών απορροών πάνω από τις υπαίθριες εκσκαφές (πχ τάφροι οφρύων).
- Όστε κάθε εκτεθειμένη επιφάνεια εκσκαφής να αποστραγγίζεται με τέτοιο τρόπο που να αποφεύγεται η διάβρωση των επιφανειών της εκσκαφής και η συσσώρευση νερού.
- Όστε ο πυθμένας των ορυγμάτων να αποστραγγίζεται συνεχώς καλά. Γι' αυτό θα πρέπει να κατασκευάζονται, όπου απαιτείται, προσωρινοί ή μόνιμοι τάφροι αποστράγγισης.
- Όστε τα συνεκτικά εδάφη να μην διαποτίζονται από νερά.

Όλα τα παραπάνω μέτρα θα λαμβάνονται με δαπάνες του Αναδόχου χωρίς πρόσθετη αποζημίωση, για την εξασφάλιση επαρκούς αποστράγγισης κατά την διάρκεια των εργασιών.

Θεωρείται πιθανό ότι μπορεί να υπάρχουν κοιλότητες, ρήγματα, ζώνες χαλαρού ή αποσαθρωμένου βράχου σε διάφορες θέσεις και διευθύνσεις στα πετρώματα που πρόκειται να εκσκαφούν, στις θεμελιώσεις, τα πρανή των εκσκαφών και σε άλλες περιοχές. Γι' αυτό οι γραμμές εκσκαφής που φαίνονται στα Σχέδια δεν πρέπει να θεωρηθεί ότι απεικονίζουν με μεγάλο βαθμό ακριβείας τις τελικές ή πραγματικές γραμμές εκσκαφής που θα απαιτηθούν ή να ερμηνευθεί ότι δεν υπάρχουν ασθενείς ζώνες στο πέτρωμα μέσα από τις γραμμές αυτές.

Εκσκαφή με ανατινάξεις θα επιτρέπεται να εκτελείται μόνο από έμπειρους και κατάλληλα εκπαιδευμένους τεχνίτες του Αναδόχου, ο επικεφαλής των οποίων θα πρέπει να έχει την προβλεπόμενη από τον νόμο άδεια γομωτού, κάτω από την επίβλεψη πεπειραμένων τεχνικών που διαθέτουν τα νόμιμα προσόντα και μόνο όταν έχουν ληφθεί τα εγκεκριμένα ισχύοντα μέτρα ασφαλείας για την προστασία προσώπων, των Έργων ή δημόσιας ή ιδιωτικής περιουσίας.

Ανατινάξεις για εκσκαφές που θα εκτελούνται κοντά σε τελειωμένες κατασκευές από σκυρόδεμα θα ελέγχονται κατά τέτοιο τρόπο ώστε οι ταλαντώσεις του σκυροδέματος να μην έχουν ταχύτητα μεγαλύτερη από πέντε (5) cm/sec. Με βάση τα αποτελέσματα των μετρήσεων αυτών ή μετά από παρατηρήσεις, οι μέθοδοι ανατινάξεων θα τροποποιούνται και η ποσότητα εκρηκτικών ταυτόχρονης πυροδότησης θα μειώνεται, εάν κρίνεται απαραίτητο, για να περιορισθούν στο ελάχιστο οι διαταραχές στις κατασκευές από σκυρόδεμα, στον περιβάλλοντα βράχο και στις γειτονικές περιοχές του Έργου.

Δεν θα επιτραπεί στον Ανάδοχο, εκτός εάν εγκριθεί διαφορετικά από την Υπηρεσία, να πυροδοτήσει εκρηκτικά σε απόσταση μικρότερη των τριάντα (30) m από υπόγειες ή υπαίθριες κατασκευές σκυροδέματος. Τυχόν ζημιές που θα προκληθούν στα Έργα, σε ιδιωτική ή σε δημόσια περιουσία από τις ανατινάξεις, θα αποκαθίστανται από τον Ανάδοχο με δικά του έξοδα. Ο Ανάδοχος πρέπει να εκτελεί τις εργασίες ανατίναξης στο μέτρο που είναι απαραίτητο και με τέτοιο τρόπο, ώστε να ελαχιστοποιούνται οι υπερεκσκαφές, η εκσκαφή να μην είναι ακανόνιστη, να μην προκαλείται αδικαιολόγητη διαταραχή του εδάφους, που θα το καθιστά ασταθές, να μην κατακερματίζεται ο βράχος πάνω στον οποίο ή σε επαφή με τον οποίο, πρόκειται να τοποθετηθεί σκυρόδεμα ή εκτοξευόμενο σκυρόδεμα ή ανάχωμα και να μην προκαλούνται ζημιές σε υπάρχουσες κατασκευές.

Ο Ανάδοχος πρέπει να υποβάλλει έγκαιρα τις προτάσεις του ή τις τροποποιήσεις των προτάσεων του για την εκτέλεση κάθε εργασίας ανατινάξεων για έγκριση από την Υπηρεσία.

Εάν κατά τη γνώμη της Υπηρεσίας, οι ανατινάξεις είναι δυνατό να προκαλέσουν ζημιές στο βράχο πάνω στον οποίο ή σε επαφή με τον οποίο πρόκειται να εδραστούν κατασκευές, να προκαλέσουν ζημιές ή να διαταράξουν υφιστάμενες κατασκευές ή να δημιουργήσουν μεγάλες υπερεκσκαφές ή να επηρεάσουν την ευστάθεια του εδάφους, η Υπηρεσία μπορεί να δώσει εντολές στον Ανάδοχο να αλλάξει τη διάμετρο ή το μήκος των οπών, να μεταβάλει τους χρόνους πυροδότησης των γομώσεων, να χρησιμοποιήσει ελαφρότερη γόμωση, να εφαρμόσει προρρηγμάτωση, ή απαλή μετάτμηση ή να διακόψει τη χρησιμοποίηση εκρηκτικών υλών και να ολοκληρώσει την εκσκαφή με γραμμική διάτρηση, χρησιμοποίηση σφηνών ή άλλων κατάλληλων μέσων. Η έγκριση από την Υπηρεσία της τεχνικής και των μεθόδων ανατίναξης του Αναδόχου, δεν απαλλάσσει τον Ανάδοχο από την ευθύνη του για το σύνολο της εργασίας που θα εκτελεστεί σύμφωνα με το άρθρο αυτό των Τεχνικών Προδιαγραφών.

Ειδικά για τη χρήση εκρηκτικών, εκρηκτικά θα χρησιμοποιηθούν μόνον μετά από ειδική έγγραφη άδεια της Υπηρεσίας σύμφωνα με την εν ισχύ Νομοθεσία και σύμφωνα με τις οδηγίες της με ευθύνη όμως πάντοτε του αναδόχου.

Καμία αξίωση δεν μπορεί να εγείρει ο ανάδοχος (για αναπροσαρμογή τιμών μονάδας ή/και παράταση προθεσμίας κλπ) σε περίπτωση που αρνηθεί η Υπηρεσία να επιτρέψει τη χρήση εκρηκτικών.

Γι' αυτό οι τιμές της προσφοράς του αναδόχου έχουν γενική ισχύ, ανεξάρτητα από το αν είναι δυνατό να χρησιμοποιηθούν ή όχι εκρηκτικές ύλες για τη χαλάρωση του ιστού ή για την εκσκαφή κλπ των ορυγμάτων.

1.5.1.1.4 Επιλογή διάθεση , μετακίνηση προϊόντων εκσκαφής

Τα κατάλληλα προϊόντα από τις εκσκαφές θα χρησιμοποιηθούν υποχρεωτικά για την κατασκευή των μόνιμων Έργων . Όπου είναι πρακτικά δυνατό, υλικά κατάλληλα για χρήση στην κατασκευή θα εκσκαφθούν χωριστά από τα υλικά που πρόκειται να απορριφθούν. Τα κατάλληλα υλικά εκσκαφής θα επιλέγονται κατά φορτία κατά τη διάρκεια της εκσκαφής και θα αποτίθενται στις καθορισμένες οριστικές θέσεις ή θα αποτίθενται σε προσωρινούς χώρους αποθήκης, από όπου αργότερα θα μεταφέρονται στις καθορισμένες οριστικές θέσεις.

Η εναπόθεση σε χώρους αποθήκης θα πρέπει να εγκριθεί από την Υπηρεσία και θα γίνει χωρίς πρόσθετο κόστος ανεξάρτητα από την απόσταση μεταφοράς. Όλα τα άλλα προϊόντα εκσκαφής που δεν θα χρησιμοποιηθούν σε μόνιμες κατασκευές θα απορριφθούν στις περιοχές που δείχνονται στα σχέδια ή σε άλλες περιοχές που θα υποδείξει ο Ανάδοχος και θα εγκρίνει η Υπηρεσία. Οι περιοχές απόρριψης θα καταλαμβάνουν τέτοιες θέσεις, ώστε να μην δημιουργούνται δυσμενείς περιβαλλοντικές επιπτώσεις να μην εμπλέκονται με οποιοδήποτε τμήμα των Έργων και η απόθεση των υλικών αυτών, θα έχει ευσταθή και ομοιόμορφα πρηνή, καλαίσθητη εμφάνιση, και θα ισοπεδώνεται θα εξομαλύνεται, θα διαμορφώνεται και θα αποστραγγίζεται ώστε να αποφεύγεται η διάβρωση των υλικών ή η συσσώρευση νερού. Η διάστρωση των ακατάλληλων προϊόντων εκσκαφής στις διάφορες περιοχές απόρριψης, θα γίνεται σε στρώσεις που δεν θα υπερβαίνουν το ενάμισυ (1,50) m πάχος, χωρίς καμιά άλλη συμπύκνωση, εκτός από εκείνη που επιτυγχάνεται από τα μηχανήματα μεταφοράς και διάστρωσης.

Τα κατάλληλα προϊόντα εκσκαφής που από τα πράγματα δεν θα είναι δυνατή η άμεση χρησιμοποίησή τους στις μόνιμες κατασκευές, επιχώματα κλπ. θα μεταφέρονται και θα αποτίθενται στους εγκεκριμένους χώρους αποθήκευσης. Τα αποθηκευμένα αυτά υλικά κατόπιν θα ξαναφορτωθούν και θα μεταφερθούν στις καθορισμένες περιοχές για τελική χρήση.

Κατά την αποθήκευση, επαναφόρτωση και μεταφορά των υλικών θα λαμβάνεται μέριμνα για την αποφυγή διαχωρισμού του βράχου και την αποφυγή ανάμιξης του υλικού αυτού με άλλα υλικά.

Η θέση των χώρων αποθήκευσης μπορεί να επιλέγεται από τον Ανάδοχο, θα υπόκειται όμως στην έγκριση της Υπηρεσίας.

Τα αποθηκευμένα υλικά θα ξαναφορτώνονται και θα τοποθετούνται στα αναχώματα και επιχώματα, το συντομότερο δυνατό. Μετά το τέλος των εργασιών αποθήκευσης και επαναφόρτωσης, οι χώροι αποθήκευσης θα καθαρίζονται και θα διαμορφώνονται με σταθερές κλίσεις, κατά τρόπο ικανοποιητικό, σύμφωνα με τις οδηγίες της Υπηρεσίας.

Η αποθήκευση των κατάλληλων προϊόντων εκσκαφής πρέπει να γίνεται έτσι ώστε να διαχωρίζονται ανάλογα με τη χρήση τους και ειδικότερα σε :

- α. Υλικά κατάλληλα να χρησιμοποιηθούν σε επιχώσεις και αναχώματα. Τα υλικά αυτά θα αξιολογούνται έτσι ώστε τα καλύτερης ποιότητας να χρησιμοποιούνται στην κατασκευή των ανωτέρων στρώσεων. Ειδικότερα για τα βραχώδη προϊόντα θα γίνεται επιλογή τους ώστε τα πιο καθαρά να χρησιμοποιηθούν στην άνω στρώση του επιχώματος, προς αποφυγήν κατασκευής στρώσεως υποβάσεως.
- β. Υλικά βράχου, κατάλληλα να χρησιμοποιηθούν για επίχωση βράχου και λιθορριπές προστασίας πρηνών σε διάφορες θέσεις, όπου απαιτείται.
- γ. Υλικά κατάλληλα να χρησιμοποιηθούν για αδρανή σκυροδέματος, και
- δ. Άλλα υλικά, κατάλληλα να χρησιμοποιηθούν σε ειδικά τμήματα των Έργων ή σύμφωνα με τις οδηγίες της Υπηρεσίας.

1.5.2 Άρση καταπτώσεων

Η άρση καταπτώσεων και κατολισθήσεων από τα πρηνή ορυγμάτων και επιχωμάτων σε οποιαδήποτε φύσεως έδαφος, η μεταφορά τους σε οποιαδήποτε απόσταση είτε για αποθήκευση, προκειμένου τα κατάλληλα προϊόντα κατάπτωσης να χρησιμοποιηθούν για κατασκευή επιχωμάτων ή άλλων κατασκευών, είτε για οριστική απόρριψη, θα πραγματοποιηθεί με τον κατάλληλο μηχανικό εξοπλισμό

και κατά τα λοιπά όπως καθορίζεται στην παραγρ. 1.5.1.1.4 του παρόντος άρθρου.

Τονίζεται, ότι ο Ανάδοχος οφείλει κατά την εκτέλεση των εκσκαφών να λαμβάνει όλα τα ενδεικνυόμενα μέτρα παρεμπόδισης των κατολισθήσεων, κατακρημνίσεων κλπ., εφαρμόζοντας τις κατάλληλες μεθόδους εργασίες και ότι θα αποζημιώνεται για την άρση των καταπτώσεων μόνον στην περίπτωση που αποδεδειγμένα δεν έχει υπευθυνότητα γι' αυτές (καταπτώσεις, κατακρημνίσεις).

1.5.3 Καθαιρέσεις κτισμάτων, σκυροδεμάτων κλπ

Όπως και στην παραγρ. 1.5.1.1.2 αναφέρεται πριν την έναρξη των εκσκαφών θα πραγματοποιείται η κατεδάφιση υπαρχόντων κτισμάτων, φρακτών κλπ. η καθαίρεση οπλισμένων και άοπλων σκυροδεμάτων, λιθοδομών και γενικά πάσης φύσεως κατασκευών με ή χωρίς την βοήθεια μηχανικών μέσων και η μεταφορά τους σε χώρους αποθήκευσης των υλικών που είναι δυνατή η επαναχρησιμοποίηση τους ή σε χώρους μακράν του έργου, της έγκρισης της Υπηρεσίας. Χρήση εκρηκτικών υλών επιτρέπεται μόνο μετά από την έγκριση της Υπηρεσίας.

Οι καθαιρέσεις γενικά διακρίνονται σε :

- α. Καθαιρέσεις κτισμάτων
- β. Καθαιρέσεις λιθοδομών
- γ. Καθαιρέσεις άοπλων και οπλισμένων σκυροδεμάτων

Οι καθαιρέσεις περιλαμβάνονται στις Γενικές εκσκαφές. Ειδικότερα των λιθοδομών στις «γαιώσεις - ημιβραχώδεις» και των κτισμάτων και άοπλων και οπλισμένων σκυροδεμάτων στις «βραχώδεις» εκτός εάν εκτελούνται ανεξάρτητα από τις Γενικές εκσκαφές ή υπάρχει πρόβλεψη πληρωμής τους ή υπάρχει ειδική έγγραφη εντολή της Υπηρεσίας.

1.6 ΕΡΓΑΣΙΕΣ ΤΟΥ ΤΙΜΟΛΟΓΙΟΥ ΠΟΥ ΠΡΟΔΙΑΓΡΑΦΟΝΤΑΙ Σ' ΑΥΤΟ ΤΟ ΑΡΘΡΟ

1.6.1 Γενικές εκσκαφές χαλαρών εδαφών

Η εργασία περιλαμβάνει :

- α. την εκσκαφή με οποιοδήποτε μέσο φυτικών γαιών, τύρφης, οργανικών εδαφών και ακατάλληλων υλικών που έχουν προέλθει από επιχλωμάσεις με ανομοιογενή υλικά, σε οποιοδήποτε βάθος και πλάτος που απαιτείται από την εγκεκριμένη μελέτη για την έδραση επιχωμάτων .
- β. Τις φορτοεκφορτώσεις και μεταφορά με οποιοδήποτε μέσο σε οποιαδήποτε απόσταση για προσωρινή απόθεση (στοκάρισμα) προκειμένου να χρησιμοποιηθούν ως φυτικές γαίες στο εργοτάξιο (για πλήρωση νησίδων, επένδυση πρανών κλπ) είτε για την οριστική απόθεση τους (προκειμένου για τα περισσεύματα και τα ακατάλληλα εδάφη).
- γ. Την κανονική και έντεχνη διαμόρφωση των απόθέσεων σε σειράδια και διαφύλαξή τους μέχρι την χρονική στιγμή που θα χρησιμοποιηθούν στο έργο .
- δ. Την απόθεση και μόρφωση των ακατάλληλων υλικών σε θέση έγκρισης της Υπηρεσίας.
- ε. Την κοπή και εκρίζωση θάμνων και δένδρων οποιασδήποτε διαμέτρου, συλλογή των κομμένων ή εκριζωμένων δένδρων, τον αποκλωνισμό τους και το στοίβαγμα των κορμών και των χοντρών κλάδων σε θέσεις που θα υποδείξει η Υπηρεσία.

1.6.2 Γενικές εκσκαφές γαιών και ημιβράχου

Η εργασία περιλαμβάνει:

- α. την εκσκαφή σε έδαφος γαιώδες και ημιβραχώδες σε οποιοδήποτε βάθος και σε πλάτος μεγαλύτερο από 3.00 μ . και με οποιαδήποτε κλίση πρανών, με χρήση κατάλληλων εκσκαπτικών μέσων ή με τα χέρια, εν ξηρώ ή μέσα στο νερό
- β. τη μόρφωση των παρειών ή πρανών και του πυθμένα της εκσκαφής
- γ. την κοπή και εκρίζωση θάμνων και δένδρων κατά τα λοιπά όπως στην παραγρ. 1.6.1.ε αναφέρεται
- δ. την συμπίκνωση της σκάφης των γαιοημιβραχωδών ορυγμάτων κάτω από τη "στρώση έδρασης οδοστρώματος, μέχρι του βάθους που λαμβάνεται υπ' όψη στον καθορισμό της φέρουσας ικανότητας έδρασης (Φ.Ι.Ε) σε βαθμό συμπίκνωσης που να αντιστοιχεί σε ξηρά φαινόμενη πυκνότητα ίση κατ' ελάχιστο προς το 90% της πυκνότητας που επιτυγχάνεται εργαστηριακά κατά την τροποποιημένη δοκιμή PROCOTP (PROCTOR MODIFIED σύμφωνα με τη δοκιμή AASHO T180)
- ε. τη διαλογή και επιλογή των προϊόντων εκσκαφής
- στ. την φορτοεκφόρτωση και μεταφορά των προϊόντων εκσκαφής σε οποιαδήποτε απόσταση για την κατασκευή επιχωμάτων ή άλλων ωφέλιμων κατασκευών (κατάλληλα προϊόντα) ή για απόρριψη σε θέσεις της έγκρισης της Υπηρεσίας (ακατάλληλα προϊόντα).
- ζ. την εναπόθεση και τις οποιοσδήποτε φορτοεκφορτώσεις και προσωρινές αποθέσεις στην περιοχή του έργου μέχρι την οριστική εναπόθεση για την κατασκευή επιχωμάτων ή άλλων ωφέλιμων κατασκευών.
- η. τη διάστρωση και διαμόρφωση των προσωρινών ή και οριστικών αποθέσεων
- θ. τη λήψη των κατάλληλων αποστραγγιστικών μέτρων όπως περιγράφονται στην παραγρ. 1.5.1.1.3 του παρόντος
- ι. την αποξήλωση ασφαλτοταπήτων και αντίστοιχων στρώσεων οδοστρωσίας την αποσύνθεση πλακοστρώσεων, την καθαίρεση συρματοπλεκτων κιβωτίων (SERAZANETI), μανδροτοιχων από λιθοδομή και κρασπεδορείθρων εκτός αν προβλέπεται από τη μελέτη του έργου ή από έγγραφη εντολή της Υπηρεσίας ξεχωριστή πληρωμή των εργασιών αυτών.
- ια. Διευκρινίζεται επίσης ότι στις Γενικές εκσκαφές γαιών και ημιβράχου περιλαμβάνονται και οι παρακάτω, σε αντίστοιχο έδαφος εκσκαφές:
 - Σε νέο έργο ή συμπλήρωση υπάρχοντος ανεξάρτητα της θέσης που εκτελούνται (κοντά ή μακριά, χαμηλά ή υψηλά σχετικά με το υπάρχον έργο).
 - Εξυγίανσης (αφαίρεση υπάρχοντος επιχώματος)
 - Του τμήματος των τραπεζοειδών τάφρων που αναφέρεται σε πλάτος μεγαλύτερο των 3.00μ
 - Διευθετήσεων χειμάρρων κλπ. με πλάτος μεγαλύτερο των 3.00 μ.
 - αναβαθμών για την αγκύρωση των επιχωμάτων.

1.6.3 Γενικές εκσκαφές βράχου

Η εργασία περιλαμβάνει:

- α. την εκσκαφή σε έδαφος βραχώδες, περιλαμβανομένων των πετρωμάτων με δυσχέρειες εκσκαφής κατηγορίας γρανιτών ή και κροκαλοπαγών, σε οποιοδήποτε βάθος και σε πλάτος μεγαλύτερο από 3.00 μ. και με οποιαδήποτε κλίση πρανών με οποιοδήποτε εκσκαπτικό μέσο ή με τα χέρια χωρίς την χρήση εκρηκτικών ή με χρήση (κανονική ή περιορισμένη) εκρηκτικών μόνον ύστερα από έγκριση της Υπηρεσίας και με ευθύνη του Αναδόχου, εν ξηρώ ή μέσα στο νερό.
- β. την μόρφωση των παρειών ή πρανών και του πυθμένα της εκσκαφής και ιδιαίτερα το ξεσκάρωμα και την απομάκρυνση αιχμηρών εξαρμάτων ή επικρεμάμενων τμημάτων βράχου
- γ. τη κοπή και εκρίζωση θάμνων και δένδρων κατά τα λοιπά όπως στην παραγρ. 1.6.1.ε αναφέρεται
- δ. την διαλογή, επιλογή, φόρτωση, μεταφορά, εναπόθεση κλπ. των προϊόντων εκσκαφής όπως περιγράφονται στις παραγρ. 1.6.2.στ) έως θ) του παρόντος
- ε. την λήψη των κατάλληλων αποστραγγιστικών μέτρων όπως περιγράφονται στην παραγρ. 1.5.1.1.3 του παρόντος
- στ. την αποξήλωση και καθαίρεση αόπλων και οπλισμένων σκυροδεμάτων εκτός αν προβλέπεται από τη μελέτη του έργου ή από έγγραφη εντολή της Υπηρεσίας ξεχωριστή πληρωμή των εργασιών αυτών

Διευκρινίζεται επίσης ότι στις Γενικές εκσκαφές βράχου περιλαμβάνονται και οι παρακάτω, σε αντίστοιχο έδαφος, εκσκαφές:

- * Σε νέο έργο ή συμπλήρωση υπάρχοντος ανεξάρτητα της θέσης που εκτελούνται (κοντά ή μακριά, χαμηλά ή υψηλά σχετικά με το υπάρχον έργο)
- * Εξυγίανσης (αφαίρεσης υπάρχοντος επιχώματος)
- * Του τμήματος των τραπεζοειδών τάφρων που αναφέρεται σε πλάτος μεγαλύτερο των 3.00 μ.
- * Διευθετήσεων χειμάρρων κλπ με πλάτος μεγαλύτερο των 3.00 μ.
- * Αναβαθμών για την αγκύρωση των επιχωμάτων.

1.6.4 Άρση καταπτώσεων

Η εργασία περιλαμβάνει:

- α. την άρση καταπτώσεων και κατολισθήσεων από τα πρανή ορυγμάτων και επιχωμάτων σε οποιασδήποτε φύσεως εδάφη.
- β. τον τυχόν αναγκαίο θρυμματισμό ογκολίθων
- γ. την διαλογή, επιλογή φόρτωση μεταφορά εναπόθεση κλπ. των προϊόντων των καταπτώσεων και κατολισθήσεων όπως περιγράφονται στις παραγρ. 1.6.2 στ) έως και θ) του παρόντος.

1.6.5 Καθαίρεση κτισμάτων

Η εργασία περιλαμβάνει:

- α. την κατεδάφιση κτισμάτων (αποσύνθεση πλακών από οπλισμένο σκυρόδεμα, υποστυλωμάτων, λιθοδομών και οπτοπλινθοδομών, θεμελίων από λιθοδομές, βάσεων πεδίων από σκυρόδεμα, εξωτερικών κλιμάκων, υποστέγων, μεταλλικών περιφράξεων και οτιδήποτε άλλων συμπληρωματικών κατασκευών.

- β. την αποκομιδή όλων των υλικών των προερχομένων από την κατεδάφιση και την μεταφορά και εναπόθεσή τους σε χώρους αποθήκευσης, των υλικών που είναι δυνατή η επαναχρησιμοποίησή τους, ή σε χώρους της εγκρίσεως της Υπηρεσίας σε οποιαδήποτε απόσταση και με τη σύμφωνη γνώμη των αρμοδίων αρχών.
- γ. την επανεπίκρωση και συμπύκνωση των τάφρων που θα δημιουργηθούν από τις κατεδαφίσεις θεμελίων, υπογείων κλπ.

1.6.6 Καθαίρεση άοπλων σκυροδεμάτων και λιθοδομών.

Η εργασία περιλαμβάνει:

- α. την καθαίρεση πάσης φύσεως άοπλων σκυροδεμάτων
- β. την αποκομιδή όλων των υλικών των προερχομένων από την καθαίρεση και την μεταφορά και εναπόθεσή τους σε χώρους της εγκρίσεως της Υπηρεσίας σε οποιαδήποτε απόσταση από το έργο και με τη σύμφωνη γνώμη των αρμοδίων Αρχών.
- γ. τον καθαρισμό του χώρου από τα κάθε είδους υλικά
- δ. την λήψη όλων των αναγκαίων μέτρων για να αποφευχθεί η απόφραξη τυχόν υπάρχοντος και διατηρητέου αγωγού.

1.6.7 Καθαίρεση οπλισμένων σκυροδεμάτων

Η εργασία περιλαμβάνει:

- α. την καθαίρεση οπλισμένων σκυροδεμάτων (φορείς, δοκοί, πλάκες βάθρων, πτερυγότοιχοι, οπλισμένα τεχνικά έργα, τοίχοι κλπ.)
- β. την αποκομιδή όλων των υλικών των προερχομένων από την καθαίρεση και τη μεταφορά και εναπόθεσή τους σε χώρους αποθήκευσης των υλικών που είναι δυνατή η επαναχρησιμοποίησή τους ή σε χώρους της εγκρίσεως της Υπηρεσίας σε οποιαδήποτε απόσταση και με τη σύμφωνη γνώμη των αρμοδίων Αρχών
- γ. τον καθαρισμό του χώρου από τα προϊόντα καθαίρεσης
- δ. την λήψη όλων των αναγκαίων μέτρων για να αποφευχθεί η απόφραξη υπάρχοντος και διατηρητέου αγωγού του συστήματος αποχέτευσης / αποστράγγισης του έργου

1.7 ΕΠΙΜΕΤΡΗΣΗ ΚΑΙ ΠΛΗΡΩΜΗ

1.7.1 Γενικές εκσκαφές

1.7.1.1 Γενικά:

Η επιμέτρηση θα γίνει σε μ³ εκσκαφής με λήψη αρχικών και τελικών διατομών με μέριμνα και δαπάνη του Ανάδοχου, σύμφωνα με τις οδηγίες της Υπηρεσίας και παρουσία εκπροσώπου αυτής ή αρμοδίας Επιτροπής.

Σε όλες τις περιπτώσεις η επιμέτρηση για πληρωμή θα γίνεται μέχρι τις θεωρητικές γραμμές που δείχνονται στα Σχέδια ή που καθορίστηκαν από την Υπηρεσία, ανεξάρτητα εάν τα πραγματικά όρια εκσκαφής βρίσκονται έξω από τις γραμμές αυτές.

Οι ποσότητες των εκσκαφών θα υπολογίζονται με βάση τη μέθοδο "ημιάθροισμα διατομών επί την αντίστοιχη απόσταση μεταξύ τους" με αναλυτικό υπολογισμό ή με οποιαδήποτε άλλη μέθοδο που θα καθορισθεί από την Υπηρεσία. Επισημαίνεται ότι στην περίπτωση όπου μέρος των γενικών εκσκαφών γίνεται σύμφωνα με τη μελέτη ή το πρόγραμμα κατασκευής ή τις έγγραφες εντολές της Υπηρεσίας (λόγω δυσχερειών κυκλοφορίας ή άλλων αιτιών) σε διαστάσεις με πλάτος μικρότερο των 3.00 μ. τότε για το μέρος αυτών των γενικών εκσκαφών θα ισχύει η πληρωμή με το αντίστοιχο άρθρο τιμολογίου των εκσκαφών θεμελίων τεχνικών έργων και τάφρων. Επίσης στην περίπτωση που εκτελούνται εκσκαφές για την κατασκευή τεχνικών έργων σε συνέχεια των γενικών εκσκαφών τότε ο διαχωρισμός σε γενικές εκσκαφές και εκσκαφές θεμελίων και τάφρων θα γίνεται όπως περιγράφεται με λεπτομέρεια στο άρθρο Γ-1της Τ.Σ.Υ

1.7.1.2 Εκσκαφές χαλαρών εδαφών

Στην τιμή μονάδος περιλαμβάνονται όλες οι δαπάνες των σχετικών εργασιών που προδιαγράφονται στο παρόν άρθρο και ειδικότερα στις παραγρ. 1.6.1.α) έως και ε).

1.7.1.3 Γενικές εκσκαφές γαιών και ημιβράχου

Στην τιμή μονάδος περιλαμβάνονται όλες οι δαπάνες των σχετικών εργασιών που προδιαγράφονται στο παρόν άρθρο και ειδικότερα στις παραγράφους 1.6.2. α) έως και ια).

Διευκρινίζεται ότι σε περίπτωση υπερεκσκαφής που εκτείνεται πέρα από τις καθορισμένες κλίσεις και γραμμές εκσκαφής και που οφείλεται κατά τη γνώμη της Υπηρεσίας σε χαλαρότητα του υλικού και όχι σε μειωμένη φροντίδα και έλλειψη εμπειρίας και επιδεξιότητας του Αναδόχου, ο επιπλέον όγκος πέρα από τις καθορισμένες κλίσεις και γραμμές εκσκαφής θα πληρώνεται.

Αποτελεί ευθύνη του Αναδόχου να ζητήσει γραπτά και συγκεκριμένα την έγκριση της Υπηρεσίας κατά το χρόνο εκτέλεσης της εκσκαφής αυτής, διαφορετικά δεν θα δικαιούται καμμία επιπλέον πληρωμή.

1.7.1.4 Γενικές εκσκαφές βράχου

Στην τιμή μονάδος περιλαμβάνονται όλες οι δαπάνες των σχετικών εργασιών που προδιαγράφονται στο παρόν άρθρο και ειδικότερα στις παραγρ. 1.6.3α) έως και ζ). Διευκρινίζονται ότι όταν η εκσκαφή βράχου πρέπει να γίνει μέχρι καθορισμένες γραμμές και κλίσεις, η πληρωμή θα γίνεται μέχρι τις γραμμές αυτές. Δεν θα γίνεται μείωση για μικρή υποεκσκαφή, που μπορεί να γίνει αποδεκτή από την Υπηρεσία.

Δεν θα γίνεται πληρωμή για τα πρώτα τριάντα (30) cm υπερεκσκαφής. Σε περιπτώσεις υπερεκσκαφής που υπερβαίνει τα τριάντα (30) cm πέρα από τις καθορισμένες γραμμές εκσκαφής και η οποία κατά τη γνώμη της Υπηρεσίας, δεν οφείλεται σε μειωμένη φροντίδα και έλλειψη εμπειρίας και επιδεξιότητας του Αναδόχου, η υπερεκσκαφή πέρα από τα πρώτα τριάντα (30) cm θα επιμετράται για πληρωμή σαν εκσκαφή βράχου.

Αποτελεί ευθύνη του Αναδόχου να ζητήσει γραπτά και συγκεκριμένα την έγκριση της Υπηρεσίας κατά το χρόνο εκτέλεσης της εκσκαφής αυτής, διαφορετικά δεν θα δικαιούται καμμία επιπλέον πληρωμή.

1.7.2 Άρση καταπτώσεων

Η επιμέτρηση θα γίνει σε μ^3 άρσης καταπτώσεων με λήψη αρχικών και τελικών διατομών με μέριμνα και δαπάνη του Αναδόχου, σύμφωνα με τις οδηγίες της Υπηρεσίας και παρουσία εκπροσώπου αυτής ή αρμόδιας Επιτροπής.

Στην τιμή μονάδος περιλαμβάνονται όλες οι δαπάνες των σχετικών εργασιών που προδιαγράφονται στο παρόν άρθρο και ειδικότερα στις παραγράφους 1.6.4.α) έως και γ).

Τονίζεται ιδιαίτερα ότι ο Ανάδοχος δικαιούται πληρωμής μόνο για άρση καταπτώσεων για τις οποίες αποδεδειγμένα δεν ευθύνεται. Προς τούτο απαιτείται, για κάθε περίπτωση πληρωμής άρσης καταπτώσεων, σχετική έγγραφη βεβαίωση της Υπηρεσίας.

1.7.3 Καθαιρέσεις

1.7.3.1 Γενικά

- α.** Η επιμέτρηση γίνεται σε M³ μετρούμενα πριν από την καθαίρεση
- β.** Οι εργασίες καθαιρέσεων πληρώνονται ξεχωριστά από τις Γενικές εκσκαφές μόνο όταν εκτελούνται ανεξάρτητα από αυτές ή όταν τούτο προβλέπεται στη μελέτη ή κατόπιν έγγραφης ειδικής εντολής της Υπηρεσίας, διαφορετικά η δαπάνη τους συμπεριλαμβάνεται στις Γενικές εκσκαφές και ειδικότερα των λιθοδομών στις "γαιώδεις - ημιβραχώδεις" και των κτισμάτων και αόπλων και οπλισμένων σκυροδεμάτων στις "βραχώδεις".

1.7.3.2 Καθαιρέσεις κτισμάτων

Στην τιμή μονάδος περιλαμβάνονται όλες οι δαπάνες των σχετικών εργασιών που προδιαγράφονται στο παρόν άρθρο και ειδικότερα στις παραγρ. 1.6.5α) έως και γ).

1.7.3.3 Καθαιρέσεις άοπλων σκυροδεμάτων και λιθοδομών

Στην τιμή μονάδος περιλαμβάνονται όλες οι δαπάνες των σχετικών εργασιών που προδιαγράφονται στο παρόν άρθρο και ειδικότερα στις παραγρ. 1.6.6α) έως και δ)

1.7.3.4 Καθαιρέσεις οπλισμένων σκυροδεμάτων

Στην τιμή μονάδος περιλαμβάνονται όλες οι δαπάνες των σχετικών εργασιών που προδιαγράφονται στο παρόν άρθρο και ειδικότερα στις παραγρ. 1.6.7. α) έως και δ).

B - 2

ΕΠΙΧΩΜΑΤΑ

2.1 ΑΝΤΙΚΕΙΜΕΝΟ

1. Η κατασκευή πάσης φύσεως επιχωμάτων οδοποιίας.
2. Η προμήθεια και μεταφορά επί τόπου της κατασκευής των αναγκασιούντων κατάλληλων υλικών, προϊόντων εκσκαφών ή δανείων.

2.2 ΠΡΟΔΙΑΓΡΑΦΕΣ

Για το παραπάνω αντικείμενο έχουν εφαρμογή τα καθοριζόμενα στην ΠΤΠ Χ1 με τις όποιες βελτιώσεις, τροποποιήσεις ή και συμπληρώσεις αναφέρονται παρακάτω.

2.3 ΟΡΙΣΜΟΙ

"Επίχωμα" νοείται η κατασκευή με διάστρωση και συμπύκνωση κατάλληλων εδαφικών υλικών, προϊόντων εκσκαφών ή δανείων, σε στρώσεις πάχους τέτοιου ώστε με τα μέσα συμπύκνωσης που διατίθενται να επιτυγχάνεται η απαιτούμενη συμπύκνωση και σε τμήματα τέτοιων διαστάσεων, ώστε να μπορεί να γίνει χρήση μηχανικού εξοπλισμού υψηλής απόδοσης.

Τα επιχώματα διακρίνονται σε "γαιώδη" που κατασκευάζονται με διάστρωση και συμπύκνωση γαιωδών εδαφικών υλικών και σε "βραχώδη" που κατασκευάζονται με διάστρωση και συμπύκνωση βραχωδών εδαφικών υλικών.

2.4 ΕΙΔΙΚΑ ΧΑΡΑΚΤΗΡΙΣΤΙΚΑ ΤΩΝ ΕΡΓΑΣΙΩΝ

2.4.1 Τμήματα επιχωμάτων

Τα επιχώματα αποτελούνται από τα τμήματα που δίδονται στον παρακάτω πίνακα 1.

**ΠΙΝΑΚΑΣ 1
ΤΜΗΜΑΤΑ ΕΠΙΧΩΜΑΤΩΝ**

ΟΝΟΜΑΣΙΑ	ΓΑΙΩΔΗ ΕΠΙΧΩΜΑΤΑ	ΒΡΑΧΩΔΗ ΕΠΙΧΩΜΑΤΑ
Θεμέλιο	Το τμήμα που βρίσκεται κάτω από την αρχική επιφάνεια του εδάφους μετά τον καθαρισμό των ακατάλληλων υλικών και την κατάλληλη διαμόρφωση της επιφανείας ώστε να αγκυρώνεται το επίχωμα στο υπέδαφος και επιπλέον στρώση πάχους 0,30 μ. πάνω από την αρχική επιφάνεια του φυσικού εδάφους.	Το κατώτερο μέρος του επιχώματος πάχους 0,30 μ. σε επαφή με το έδαφος στην αρχική του επιφάνεια (όταν δεν υπάρχουν επιφανειακά ακατάλληλα υλικά) και το τμήμα κάτω από αυτή, (μετά από τον ενδεχομένως απαιτούμενο καθαρισμό, εκρίζωση, ή/ και απομάκρυνση ακατάλληλων υλικών) και διαμόρφωση αναβαθμών για αγκύρωση.
Πυρήνας	Το τμήμα του επιχώματος μεταξύ θεμελίου και στέψης	Το τμήμα του επιχώματος μεταξύ θεμελίου και μεταβατικού τμήματος
Μεταβατικό τμήμα		Το τμήμα εκείνο όπου η διαβάθμιση του υλικού των στρώσεων που το αποτελούν, πληρούν ορισμένες απαιτήσεις (φίλτρο) για την αποφυγή διείσδυσης του υλικού της στέψης στο υποκείμενο βραχώδες τμήμα. Το πάχος του είναι 1 μ. εκτός αν ορίζεται διαφορετικά στους λοιπούς όρους δημοπράτησης
Στέψη	Το μέρος του επιχώματος κάτω από τη Στρώση Έδρασης του Οδοστρώματος (Σ.Ε.Ο), που εκτείνεται σε βάθος, από την πάνω επιφάνεια της Σ.Ε.Ο., ίσο προς 1.00 μ. για τα οδοστρώματα κυκλοφορίας Κ0, Κ1, Κ2, Κ2ε και Κ3 (και 0,80 μ. για	Το μέρος του επιχώματος πάνω από το μεταβατικό τμήμα που κατασκευάζεται από γαιώδη υλικά όπως στα γαιώδη επιχώματα και αποτελεί (ολόκληρο ή μέρος του) τη στρώση έδρασης του οδοστρώματος.

ΟΝΟΜΑΣΙΑ	ΓΑΙΩΔΗ ΕΠΙΧΩΜΑΤΑ	ΒΡΑΧΩΔΗ ΕΠΙΧΩΜΑΤΑ
	τα οδοστρώματα κυκλοφορίας Κ4 έως και Κ7)	

2.4.2 Χρήσιμες επισημάνσεις

2.4.2.1 Η "Στρώση έδρασης του Οδοστρώματος " (Σ.Ε.Ο) είναι το αμέσως κάτω του οδοστρώματος έδαφος ή υλικό επίχωσης το οποίο μορφώθηκε και συμπυκνώθηκε σύμφωνα με τις απαιτήσεις της ΠΤΠΧ-1 και τους λοιπούς όρους Δημοπράτησης και το οποίο εκτείνεται μέχρι βάθους που επηρεάζεται από τα φορτία της κυκλοφορίας.

2.4.2.2 Στις περιοχές επιχωμάτων, στη Στρώση Έδρασης Οδοστρώματος περιλαμβάνεται η τυχόν απαιτούμενη, σύμφωνα με τους όρους Δημοπράτησης Στρώση Στράγγισης Οδοστρώματος (Σ.Σ.Ο) (ή στρώση Αντιπαγετικής Προστασίας από ασύνδετο υλικό).

2.4.2.3 Στις περιοχές ορυγμάτων, στη Στρώση Έδρασης Οδοστρώματος περιλαμβάνεται η τυχόν απαιτούμενη, σύμφωνα με τους όρους Δημοπράτησης Στρώση Στράγγισης Οδοστρώματος (Σ.Σ.Ο.) (ή στρώση Αντιπαγετικής Προστασίας από ασύνδετο υλικό) και η απαιτούμενη ισοπεδωτική στρώση βραχωδών ορυγμάτων.

2.4.2.4 Για την στρώση Αντιπαγετικής Προστασίας (Α.Π) από ασύνδετο υλικό, όπως επίσης και για τη Στρώση Στράγγισης Οδοστρώματος (Σ.Σ.Ο) θα έχει εφαρμογή το άρθρο Ε-3 της Τ.Σ.Υ.

2.4.2.5 Σε κατασκευές επιχωμάτων υπερύψωσης παλαιών υφισταμένων οδών, εφόσον η διαφορά στάθμης μεταξύ των επιφανειών κυλίσεως παλαιάς και νέας οδού είναι μικρότερη από 60 εκ. η τυχόν υπάρχουσα παλαιά ασφαλτική στρώση θα αποσυντίθεται και θα απομακρύνεται. Η δαπάνη της εργασίας αυτής θα περιλαμβάνεται στην τιμή κατασκευής του επιχώματος και δεν θα πληρώνεται ιδιαίτερω.

2.5 ΤΕΧΝΙΚΕΣ ΚΑΙ ΣΥΜΒΑΤΙΚΕΣ ΠΡΟΔΙΑΓΡΑΦΕΣ ΥΛΙΚΩΝ ΚΑΙ ΕΡΓΑΣΙΑΣ

2.5.1 Επιχώματα

2.5.1.1 Γαιώδη επιχώματα

2.5.1.1.1 Υλικά γαιωδών επιχωμάτων

α. Προέλευση

Τα υλικά κατασκευής θα λαμβάνονται κατ' αρχήν από τα προϊόντα εκσκαφής ορυγμάτων και μόνο όταν αυτά είναι ακατάλληλα ή δεν επαρκούν ή δεν είναι δυνατός ο συντονισμός των εργασιών ορυγμάτων-επιχωμάτων, σύμφωνα με το πρόγραμμα εκτέλεσης των έργων (στην περίπτωση αυτή απαιτείται έγγραφη έγκριση της Υπηρεσίας, εκτός αν προβλέπεται ρητά στους όρους Δημοπράτησης ότι τα προϊόντα ορυγμάτων μιας περιοχής δεν είναι αναγκαίο να χρησιμοποιηθούν για την κατασκευή επιχωμάτων), θα γίνεται δανειοληψία για την προμήθειά τους, έπειτα από έγγραφη έγκριση της Υπηρεσίας.

β. Ποιότητα υλικών

Η επιλογή των υλικών κατασκευής των επιχωμάτων - επιχώσεων και ο βαθμός συμπύκνωσης αυτών θα γίνει γενικά σύμφωνα με την ΠΤΠΧ-1 (Παρ.2.9.2 κλπ)

Επισημαίνεται κατ' αρχήν ότι για την περίπτωση γαιωδών εδαφών και σε σχέση με την κατασκευή επιχωμάτων, αυτά (γαιώδη εδάφη) κατατάσσονται στις 5 κατηγορίες που δίδονται στον παρακάτω Πίνακα 2.

ΠΙΝΑΚΑΣ 2

ΚΑΤΗΓΟΡΙΕΣ ΓΑΙΩΔΩΝ ΕΔΑΦΙΚΩΝ ΥΛΙΚΩΝ
(Δεν περιλαμβάνονται τα προϊόντα βραχωδών ορυγμάτων)

Κατηγορία εδαφικού υλικού	Χαρακτηριστικά υλικού	Όρια Atterberg	Μαχ πυκνότητα κατά την τροποποιημένη δοκιμή συμπίκνωσης χγρ/μ ³	CBR*	Περιεκτικότητα σε οργανικά ***	Παρατηρήσεις ως προς τη δυνατότητα χρήσης τους για επιχώματα
E1	Γαιώδες υλικό με μέγιστη διάσταση κόκκου D ≤ 200 χλστ και περιεκτικότητα σε κόκκους 200 < D < 150 χλστ μέχρι 25%	LL ≤ 40 ή LL ≤ 65 και PI ≤ (0.6 LL-9)	≤ 1.600	≤ 3 και διόγκωση ** ≤ 3%	≤ 2%	Αποδεκτό
E2	Μέγιστος κόκκος ≤ 100 χλστ Διερχόμενο % από Νο 200 ≤ 25%	LL ≤ 40	≤ 1.940	≤ 5 και διόγκωση ** ≤ 2%	≤ 1%	Κατάλληλο
E3	Μέγιστος κόκκος ≤ 80 χλστ Διερχόμενο % από Νο 200 ≤ 25%	LL ≤ 30 PI ≤ 10	-	≤ 10 και διόγκωση ** = 0	0%	Επίλεκτο Ι
E4	Μέγιστος κόκκος ≤ 80 χλστ Διερχόμενο % από Νο 200 ≤ 25%	LL ≤ 30 PI ≤ 10	-	≤ 20 και διόγκωση ** = 0	0%	Επίλεκτο ΙΙ
E0	Εδαφικό υλικό που δεν ανήκει στις άλλες κατηγορίες					Ακατάλληλο

Όπου :

LL = Όριο Υδαρότητας E 105-86 Method 5

PI = Δείκτης Πλαστικότητας E 105 - 86 Method 6

No 200 = Κόσκινο της Αμερικανικής σειράς προτύπων κοσκίνων AASHTO : M-92 ανοίγματος βροχίδας 0,074 χλστ.

*CBR = Τιμή του Καλιφορνιακού Λόγου Φέρουσας Ικανότητας

που προσδιορίζεται σύμφωνα με τη μέθοδο 12 των Προδιαγραφών Εργαστηριακών Δοκιμών Εδαφομηχανικής (E 105-86) επί δοκιμίων συμπτυκνωθέντων στο 90% της μέγιστης πυκνότητας της Τροποποιημένης Δοκιμής Συμπύκνωσης (Μέθοδος 11 E 105-86) με τη βέλτιστη υγρασία και μετά από υδρεμπτισμό 4 ημερών. Κατ' εξαίρεση επί τσιμεντωμένων εδαφών και για έργα σε όρυγμα, για τον υπολογισμό της φέρουσας ικανότητας της "υποκείμενης στρώσης" οδοστρωμάτων θα γίνεται συμπληρωματικά και προσδιορισμός του CBR με δοκιμή "επί τόπου"

** = Κατά τη δοκιμή CBR

*** = Θα προσδιορισθεί με τη μέθοδο της "υγρής οξειδωσης"

(AASHTO T 194).

Υλικά κατηγορίας E0 (ακατάλληλα) απαγορεύεται να χρησιμοποιούνται για επιχώματα. Ιδιαίτερα τονίζεται ότι απαγορεύεται η χρησιμοποίηση εδαφικών υλικών:

- Πρόσμικτων με φυτικές ουσίες (θάμνοι, ρίζες, φυτική γή, ριζόχωμα κλπ)

- Οργανούχων
- Διογκούμενη άργιλος

Επίσης:

- Εδαφικά υλικά τα οποία περιέχουν διαλυτά θειικά άλατα σε ποσότητα εκφρασμένη ως SO₃ μεγαλύτερη από 1.9 gr ανά λίτρο, μετρούμενη σύμφωνα με την μέθοδο BS 1377 δοκιμή 10, με λόγο νερού προς έδαφος 2:1, δεν θα χρησιμοποιούνται σε θέσεις που απέχουν λιγότερο από 50 εκ. από κατασκευές σκυροδέματος, ή κατεργασμένο θραυστό αμμοχάλικο με τσιμέντο (ΚΘΑ) , ή Σταθεροποιημένο Εδαφικό Υλικό με τσιμέντο (ΣΕΥ).
- Υλικά με ολική περιεκτικότητα σε θειικά άλατα εκφρασμένα ως SO₃ μεγαλύτερη από 0,5% κατά βάρος, μετρούμενη σύμφωνα με τη μέθοδο BS 1377 δοκιμή 9 δεν θα χρησιμοποιούνται σε θέσεις που απέχουν λιγότερο από 50 εκ. από μεταλλικές κατασκευές.
- Όταν υπάρχει πιθανότητα έκθεσης του πυρήνα σε νερά πλημμύρας τότε θα πρέπει να χρησιμοποιούνται για την κατασκευή του μόνο υλικά κατηγορίας E2 ή E3 ή E4.
- Σε περίπτωση υλικών επιχωμάτων θα πρέπει να γίνεται χρήση επίλεκτου υλικού πάνω από το θεμέλιο πάχους 1 μέτρου και στη συνέχεια συμπλήρωσης με κατάλληλο υλικό σύμφωνα με τα παραπάνω

2.5.1.1.2 Κατασκευή γαιωδών επιχωμάτων

α. Ετοιμασία της επιφάνειας θεμελίωσης

Πριν από τη διάστρωση του υλικού του επιχώματος θα απομακρύνονται τα επιφανειακά ακατάλληλα υλικά ή φυτική γη και θα αντικαθίστανται με κατάλληλα υλικά, σύμφωνα με τις υποδείξεις της Υπηρεσίας.

Ως επιφανειακά ακατάλληλα υλικά ή φυτική γη, τα οποία θα πρέπει να απομακρύνονται πριν από την διάστρωση των υλικών επιχώματος, θεωρούνται τα ακόλουθα:

1. Οργανικά υλικά (περιεκτικότητα σε οργανικά υλικά \square =30% κ.β.)
2. Θιξοτροπικά εδαφικά υλικά (π.χ. ρέουσα άργιλος)
3. Διαλυτά εδαφικά υλικά (π.χ. έδαφος που περιέχει ορυκτό αλάτι ή γύψο)
4. Ρυπαντικά υλικά (π.χ. βιομηχανικά απόβλητα)
5. Μίγματα εδαφικών υλικών με οργανικά υλικά (περιεκτικότητα σε οργανικά υλικά \square 5% και \square 30% κ.β.)

Τα ως άνω υλικά είναι ακατάλληλα και για την χρησιμοποίησή τους για την κατασκευή επιχωμάτων.

Στη συνέχεια τα διαστρωθέντα, κατάλληλα υλικά θα συμπυκνώνονται επιμελώς. Ολόκληρη η επιφάνεια έδρασης του επιχώματος θα συμπυκνώνεται τουλάχιστον σε πυκνότητα ίση προς το 90% της μέγιστης πυκνότητας που επιτυγχάνεται κατά την τροποποιημένη δοκιμή συμπύκνωσης.

Η τροποποιημένη δοκιμή συμπύκνωσης Proctor E105-86 που θα εφαρμόζεται θα είναι σύμφωνα με την :

ΜΕΘΟΔΟ Α: Για εδαφικό υλικό με συγκρατούμενο ποσοστό στο κόσκινο No4 μικρότερο ή ίσο προς 7%.

ΜΕΘΟΔΟ Δ : Για εδαφικό υλικό με συγκρατούμενο ποσοστό στο κόσκινο No 4 μεγαλύτερο από 7%.

Η συμπύκνωση αυτή θα εκτείνεται σε βάθος τουλάχιστον 40 εκ. και σε πλάτος 2μ. πέρα από το πόδι του επιχώματος, ή κατ' ελάχιστο μέχρι το όριο απαλλοτριώσεως, όπου υπάρχουν σχετικοί περιορισμοί πλάτους.

β. Διάστρωση

Ακολουθεί η διάστρωση και η συμπύκνωση των στρώσεων του επιχώματος. Οι στρώσεις θα είναι συνεχείς, παράλληλες προς την υποδομή και ομοιόμορφου πάχους τέτοιου ώστε, με τον υπάρχοντα εξοπλισμό, να επιτυγχάνεται ο απαιτούμενος βαθμός συμπύκνωσης σ' όλο το πάχος.

Τα υλικά κάθε στρώσης θα έχουν κοινά χαρακτηριστικά και αν δεν έχουν, θα αναμιγνύονται με κατάλληλο μηχανικό εξοπλισμό.

Δεν θα διαστρώνεται καμία στρώση αν δεν έχει επαληθευθεί ότι η υποκείμενη στρώση συμμορφώνεται προς τις απαιτήσεις. Αν παρ' ελπίδα η υποκείμενη στρώση έχει μαλακώσει από υπέρβαση υγρασίας λόγω διήθησης υδάτων δεν θα επιτρέπεται η διάστρωση της επόμενης.

Τα επιχώματα επί εδαφών μικρής φέρουσας ικανότητας είναι αντικείμενο ειδικής Μελέτης και θα κατασκευάζονται σύμφωνα με τις υποδείξεις της Μελέτης αυτής. Μεγάλη προσοχή θα πρέπει να δοθεί στην μη υπέρβαση του ορίου αντοχής του εδάφους με κατάλληλη διαστασιολόγηση του πάχους των πρώτων στρώσεων για να προστατευθεί το έδαφος από τις φορτίσεις των οχημάτων μεταφοράς υλικού και των μηχανημάτων συμπύκνωσης.

Κατά την εκτέλεση των εργασιών, η επιφάνεια των στρώσεων πρέπει να έχει την απαραίτητη εγκάρσια κλίση (min +4% σε ευθυγραμμία) για την εξασφάλιση της ταχείας απορροής των επιφανειακών νερών χωρίς κίνδυνο διάβρωσης ή υπερβολικής διαβροχής του σώματος του επιχώματος.

Ο Ανάδοχος πρέπει να παίρνει όλα τα απαραίτητα μέτρα για να προστατεύσει το επίχωμα αλλά και το όρυγμα από την επίδραση του νερού της βροχής και του νερού από άλλες πηγές (χείμαρροι, ποταμοί, υπόγειο νερό).

Εφόσον η περιεχόμενη υγρασία του υλικού που διαστρώθηκε διαπιστωθεί με επιτόπου μετρήσεις ότι δεν είναι η βέλτιστη προς συμπύκνωση θα γίνει διαβροχή αυτού κατά τρόπο που να εξασφαλίζει ομοιόμορφη ύγρανση του υλικού - εάν απαιτείται αύξηση της υγρασίας ή εάν απαιτείται μείωση της υγρασίας θα γίνει ξήρανση αυτού με αερισμό ή ανάμιξη με στεγνά κατάλληλα εδαφικά υλικά ή με χημικά πρόσθετα όπως με άσβυστο ασβέστη, υδράσβεστο κ.α. της εγκρίσεως της Υπηρεσίας.

γ. Συμπύκνωση

I. Για τα επιχώματα οδικών έργων, αν δεν γίνεται ιδιαίτερη μνεία σε ειδική μελέτη ή/ και σε ειδικούς όρους δημοπράτησης, θα πρέπει να εξασφαλίζεται ελάχιστη ξηρά φαινόμενη πυκνότητα τουλάχιστον ίση με το 90% της μέγιστης πυκνότητας που καθορίζεται κατά την τροποποιημένη δοκιμή συμπύκνωσης PROCTOR (E105-86 Δοκιμή 11).

II. Για τα υψηλά επιχώματα ($H \geq 10$ μ.) σε σημαντικά έργα (αυτοκινητοδρόμων, αρτηριών μεγάλης σημασίας, κλάδων κόμβων) θα πρέπει να διερευνάται η ανάγκη συμπύκνωσης με ελάχιστη ξηρά φαινόμενη πυκνότητα τουλάχιστον ίση με το 95% της μέγιστης πυκνότητας που επιτυγχάνεται κατά την τροποποιημένη δοκιμή συμπύκνωσης PROCTOR (E 105-86 Δοκιμή 11).

Ο παραπάνω αυξημένος βαθμός συμπίκνωσης θα εφαρμόζεται μόνον στην περίπτωση που προβλέπεται σε εγκεκριμένη μελέτη ή περιλαμβάνεται στους όρους δημοπράτησης, ή διατάσσεται από την Υπηρεσία.

III. Σε περίπτωση κατασκευής επιχωμάτων από "ελευθέρως στραγγιζόμενα" (Ως "ελευθέρως στραγγιζόμενα" υλικά θεωρούνται τα υλικά με ποσοστό κόκκων μικρότερου μεγέθους από 0,6 mm μέχρι 30% κ.β. και ποσοστό λεπτόκοκκου κλάσματος (διερχόμενου από το κόσκινο Νο 200) μέχρι 7% κ.β) υλικά, για τα οποία η τροποποιημένη δοκιμή συμπίκνωσης PROCTOR (Ε105-86 Δοκιμή 11) δεν δίνει σαφή καμπύλη για τον προσδιορισμό της μέγιστης πυκνότητας, θα πρέπει να χρησιμοποιείται, εναλλακτικά, συμπίκνωση στις ακόλουθες τιμές της "σχετικής πυκνότητας" (D_r):

α. Σχετική πυκνότητα τουλάχιστον 65%, για τις περιπτώσεις που ζητείται συμπίκνωση τουλάχιστον 90% της τροποποιημένης δοκιμής PROCTOR.

β. Σχετική πυκνότητα τουλάχιστον 70% για τις περιπτώσεις που ζητείται συμπίκνωση τουλάχιστον 95% της τροποποιημένης δοκιμής PROCTOR.

IV. Στα πλαίσια των ελέγχων συμπίκνωσης με την μέθοδο της σχετικής πυκνότητας επιτρέπονται οι παρακάτω αποκλίσεις:

α. Αν ο αριθμός των δοκιμών ελέγχων (N) κάθε στρώσης (ή θέσης ελέγχου) είναι $N \geq 5$ τότε, όλα τα επί μέρους αποτελέσματα πρέπει να βρίσκονται μέσα στα επιτρεπόμενα όρια.

β. Αν ο αριθμός των δοκιμών ελέγχων (N) κάθε στρώσης (ή θέσης ελέγχου) είναι $N \geq 10$ τότε επιτρέπεται, κάθε φορά, ένα (1) επί μέρους αποτέλεσμα να είναι μικρότερο από την απαιτούμενη σχετική πυκνότητα (D_r), όχι όμως περισσότερο από 10% του προσδιοριζόμενου κάτω ορίου αυτής.

γ. Αν ο αριθμός των δοκιμών ελέγχων (N) κάθε στρώσης (ή θέσης ελέγχου) είναι $N \geq 10$, τότε κάθε φορά ποσοστό 90% των αντιπροσωπευτικών δοκιμών που πραγματοποιούνται σε διαδοχικές θέσεις πρέπει να βρίσκεται μέσα στα επιτρεπόμενα όρια.

V. Η σχετική πυκνότητα (D_r) ορίζεται ως εξής:

$$D_r = \frac{e_{max} - e}{e_{max} - e_{min}} \times 100$$

όπου:

e = είναι ο πραγματικός δείκτης πόρων του υλικού.

e_{max} = είναι ο δείκτης πόρων που αντιστοιχεί στην ελάχιστη πυκνότητα (δοκιμή προσδιορισμού ελάχιστης πυκνότητας ASTM D 4254-83).

e_{min} = είναι ο δείκτης πόρων που αντιστοιχεί στην μέγιστη πυκνότητα (δοκιμή προσδιορισμού μέγιστης πυκνότητας ASTM D 4253-83).

- Κλιματικοί περιορισμοί κατασκευής γαιωδών επιχωμάτων
- Η Υπηρεσία έχει δικαίωμα να απαγορεύσει προσωρινά τις εργασίες κατασκευής αν κρίνει ότι οι καιρικές συνθήκες είναι αντίξοες. Πάντως τα γαιώδη επιχώματα δεν θα κατασκευάζονται όταν η θερμοκρασία περιβάλλοντος υπό σκιά είναι μικρότερη από 20C και γενικότερα όταν οι καιρικές συνθήκες δεν το επιτρέπουν (πχ έντονες βροχοπτώσεις, που προκαλούν αναμόχλευση της τελευταίας διαστρωμένης στρώσης λόγω της κυκλοφορίας των βαρέων μηχανημάτων μεταφοράς και διάστρωσης).

δ. Κυκλοφορία

Επί των υπό κατασκευή στρώσεων επιχώματος δεν πρέπει να κυκλοφορούν οχήματα μέχρι να τελειώσει η συμπίκνωσή τους. Αν αυτό δεν είναι δυνατό τα οχήματα πρέπει να κατανέμονται έτσι ώστε να μην κυκλοφορούν πάνω από τα ίδια σημεία και δημιουργήσουν ροδιές και αυλακώσεις. Το αυτό ισχύει και για τα τμήματα των οποίων η συμπίκνωση έχει περατωθεί.

2.5.1.2 Επιχώματα από αργιλικά υλικά

2.5.1.2.1 Αργιλικά υλικά επιχωμάτων.

α. Προέλευση - Ποιότητα

Πρόκειται για υλικά που θα προέλθουν από τις εκσκαφές που θα διενεργηθούν σε αργίλους και αργιλικές μάργες, καστανού έως τεφρού χρώματος, μέσης έως υψηλής πλαστικότητας, που χαρακτηρίζονται ως ακατάλληλα για την κατασκευή επιχωμάτων, ως έχουν, κατατάσσονται γενικά στην κατηγορία E0 με βάση τις προδιαγραφές της Υπηρεσίας.

β. Διαλογή - έλεγχος και κατάταξη υλικών εκσκαφής.

Τα υλικά που θα προκύπτουν από την εκσκαφή των ορυγμάτων του έργου θα χρησιμοποιούνται για την κατασκευή επιχωμάτων μετά από κατάλληλη διαλογή, κατάταξη και έλεγχο. Συγκεκριμένα για την κατάταξη των υλικών σε κάθε θέση ορύγματος θα εκτελούνται καταρχήν οι ακόλουθες δοκιμές:

Δοκιμή	Συχνότητα
Κοκκομετρική ανάλυση με κόσκινα	μία δοκιμή ανά 1000m ³ (για κάθε διακριτή εδαφική στρώση, με όγκο προϊόντων < 1000m ³ θα εκτελείται τουλάχιστον μία δοκιμή)
Προσδιορισμός ορίων Atterberg	
Προσδιορισμός φυσικής υγρασίας	

Με βάση τις παραπάνω δοκιμές θα γίνεται ομαδοποίηση και κατάταξη των υλικών κατά USCS και AASHTO.

Στη συνέχεια για τα αργιλικά υλικά, που θα κατατάσσονται στις κατηγορίες A-6, A-7 κατά AASHTO, θα εκτελούνται για τον προσδιορισμό των

χαρακτηριστικών τους και τον έλεγχο της καταλληλότητάς τους οι ακόλουθες δοκιμές:

Δοκιμή	Συχνότητα
Τροποποιημένη δοκιμή συμπίκνωσης (Modified Proctor)	Μία δοκιμή ανά 5,000 m ³ (για κάθε διακριτή εδαφική στρώση, με όγκο προϊόντων < 5000m ³ θα εκτελείται τουλάχιστον μία δοκιμή)
Προσδιορισμός ποσοστού οργανικών	
Δοκιμή προσδιορισμού λόγου CBR, με μέτρηση της διόγκωσης	

Με βάση τα παραπάνω αποτελέσματα θα διαχωρίζονται τα υλικά που χαρακτηρίζονται ως ακατάλληλα και κατατάσσονται στην κατηγορία Ε0 των προδιαγραφών για οδικά έργα. Για την κατασκευή επιχωμάτων με τα υλικά αυτά, θα πρέπει να ληφθούν πρόσθετα μέτρα βελτίωσης, προστασίας και ελέγχου.

Οι ειδικές προδιαγραφές για το σχεδιασμό, την κατασκευή και τον έλεγχο των επιχωμάτων που περιγράφονται στη συνέχεια, αφορούν στην κατασκευή επιχωμάτων με υλικά που κατατάσσονται στην κατηγορία Ε0 και περιέχουν οργανικά σε ποσοστό $\leq 5\%$.

Τέλος οργανικά ή μικτά εδάφη, που περιέχουν ποσοστό οργανικών $> 5\%$ θα θεωρούνται ακατάλληλα και δεν θα χρησιμοποιούνται για την κατασκευή των επιχωμάτων της οδού.

2.5.1.2.2 Κατασκευή επιχωμάτων.

α. Κατασκευή επιχωμάτων.

Για την ικανοποιητική κατασκευή και συμπεριφορά των επιχωμάτων από τα παραπάνω αργιλικά υλικά με μέγιστο ύψος 6μ. θεωρείται απαραίτητη η συστηματική παρακολούθηση και έλεγχος τόσο των χρησιμοποιούμενων υλικών όσο και του συμπυκνωμένου υλικού του κατασκευασμένου επιχώματος. Για το λόγο αυτό απαιτείται η επιτόπου εγκατάσταση ανεξάρτητου Εργαστηρίου Ποιοτικού Ελέγχου, με αποκλειστική αρμοδιότητα την εφαρμογή των μεθόδων και του ελέγχου που περιγράφονται στη συνέχεια.

Το εργαστήριο ποιοτικού ελέγχου θα διαθέτει τον απαιτούμενο εξοπλισμό για την εκτέλεση των παρακάτω δοκιμών:

- Κοκκομέτρηση με κόσκινα και αραιόμετρο
- Προσδιορισμός ορίων Atterberg
- Προσδιορισμός φυσικής υγρασίας
- Προσδιορισμός ποσοστού οργανικών
- Προσδιορισμός επιτόπου πυκνότητας
- Τροποποιημένη δοκιμή συμπίκνωσης (modified Proctor)
- Εργαστηριακή δοκιμή προσδιορισμού λόγου φέρουσας ικανότητας CBR, με παράλληλη μέτρηση της διόγκωσης

Θα διαθέτει επίσης το κατάλληλο προσωπικό, που θα περιλαμβάνει:

- Επιστημονικό διευθυντή εργαστηρίου 8ετούς τουλάχιστον εμπειρίας σε εργαστήριο ποιοτικού ελέγχου έργων οδοποιίας.
- Τεχνικό προσωπικό (εργαστηριακοί βοηθοί) 5ετούς τουλάχιστον εμπειρίας σε έργα οδοποιίας

β. Κατασκευή και συμπίκνωση.

Συμπύκνωση – Διάστρωση.

Κατά τη κατασκευή του επιχώματος θα πρέπει να γίνεται καλή και προσεκτική συμπίκνωση του υλικού, ώστε το σώμα του επιχώματος να αποκτά την απαιτούμενη ομοιομορφία, αντοχή και φέρουσα ικανότητα και να αποφευχθούν σημαντικές καθιζήσεις ή αστοχία των πρηνών.

Θα εφαρμόζονται τα ακόλουθα:

- Η διάστρωση και συμπίκνωση θα γίνεται σε στρώσεις, που θα είναι συνεχείς, παράλληλες προς την υποδομή και ομοιόμορφου αρχικού πάχους (προ της συμπίκνωσης), όχι μεγαλύτερου του 0,25m, ώστε να επιτυγχάνεται ο απαιτούμενος βαθμός συμπίκνωσης σε όλο το πάχος.
- Κατά τη συμπίκνωση των αργιλικών στρώσεων, που βρίσκονται σε βάθος μεγαλύτερο του 1,0m από την έδραση του οδοστρώματος, θα πρέπει να εξασφαλίζεται ελάχιστη ξηρά φαινόμενη πυκνότητα τουλάχιστον ίση με το 90% της μέγιστης ξηράς πυκνότητας που επιτυγχάνεται κατά την τροποποιημένη δοκιμή συμπίκνωσης Proctor.
- Η υγρασία του υλικού κατά τη συμπίκνωση θα πρέπει να είναι κατά 2÷3% μεγαλύτερη της βέλτιστης κατά Proctor. Αν η υγρασία του υλικού είναι διαφορετική της επιδιωκόμενης τιμής, τότε θα διορθώνεται με κατάλληλη ύγρανση ή και ξήρανση. Η υψηλή υγρασία κατά τη συμπίκνωση εξασφαλίζει τον κορεσμό του υλικού και την προστασία του από μεταβολές της υγρασίας και διόγκωση.
- Τα υλικά κάθε στρώσης θα έχουν κοινά χαρακτηριστικά, αλλιώς θα αναμιγνύονται με κατάλληλο μηχανικό εξοπλισμό. Οργανικά υλικά που θα προκύπτουν από την εκσκαφή (π.χ. ενστρώσεις ξυλίτη) θα πρέπει να συλλέγονται επιτόπου με κατάλληλη διαλογή και να απομακρύνονται. Ευμεγέθη συμπαγή αργιλικά τεμάχια (συσσωματώματα) που θα προκύπτουν από την εκσκαφή θα πρέπει να θρυμματίζονται σε ικανοποιητικό βαθμό, ώστε να αποφεύγεται η ανομοιομορφία και ο κίνδυνος απώλειας της δομής των τεμαχίων αυτών σε περίπτωση διαβροχής, μετά την κατασκευή.
- Κατά την κατασκευή του επιχώματος θα πρέπει να λαμβάνεται ιδιαίτερη μέριμνα για την προστασία από διαβροχή. Η διάστρωση του υλικού θα πραγματοποιείται όταν οι καιρικές συνθήκες το επιτρέπουν και εντός μικρού χρονικού διαστήματος, ώστε να αποφεύγεται η παρατεταμένη έκθεση της συμπυκνωμένης επιφάνειας στην ηλιακή ακτινοβολία. Η επιφάνεια μεταξύ των στρώσεων θα πρέπει να έχει την απαραίτητη εγκάρσια κλίση για την εξασφάλιση της απορροής. Εάν η υποκείμενη στρώση έχει μαλακώσει από διαβροχή δεν θα γίνεται διάστρωση της επόμενης πριν την αποκατάσταση των απαιτούμενων ιδιοτήτων. Η αποκατάσταση αυτή μπορεί να επιτευχθεί είτε με αναμόχλευση και επανασυμπύκνωση με διέλευση κατισκοπόδου, είτε σε περίπτωση έντονης διαβροχής με απόξεση και επανακατασκευή του χαλαρωμένου τμήματος.
- Κατά την κατασκευή θα πρέπει να αποφεύγεται η δημιουργία επιφανειών ασυνέχειας. Τέτοιου είδους επιφάνειες μειωμένης αντοχής μπορεί να προκύψουν:

- Μεταξύ δύο διαδοχικών στρώσεων λόγω ξήρανσης της υποκείμενης στρώσης μπορεί να δημιουργηθεί ζώνη αυξημένης υγρασίας και μειωμένης αντοχής στο κατώτερο τμήμα της νέας στρώσης. Γι' αυτό θα πρέπει πριν την τοποθέτηση της επόμενης στρώσης να γίνεται ελεγχόμενη διαβροχή της επιφάνειας της υποκείμενης στρώσης.
- Δημιουργία λείων γυαλιστερών διατμητικών επιφανειών λόγω της κίνησης των μηχανημάτων ή και της παρουσίας υλικών πολύ χαμηλής αντοχής. Περίπτωση βροχής ή διαβροχής αυξάνει αυτό το ενδεχόμενο. Σε περίπτωση που δημιουργούνται τέτοιου είδους επιφάνειες θα πρέπει να γίνεται αναμόχλευση του υλικού πριν την τοποθέτηση της νέας στρώσης.

2.5.1.2.3 Σχεδιασμός και προστασία επιχώματος.

Υλικά κατασκευής σώματος επιχώματος.

- Το ανώτερο τμήμα των επιχωμάτων της οδικής αρτηρίας, κάτω από το οδόστρωμα θα περιλαμβάνει στρώση έδρασης οδοστρώματος (Σ.Ε.Ο.), πάχους 40÷50cm από υλικά κατηγορίας E3 ή E4.
- Το τμήμα του επιχώματος κάτω από τη Σ.Ε.Ο. και έως βάθος 1m από τη στάθμη έδρασης του οδοστρώματος, θα κατασκευάζεται από υλικά της κατηγορίας E1 ή ανώτερης. Θα αποφεύγεται δηλαδή η χρήση αργιλικών υλικών της κατηγορίας E0 στο ανώτερο αυτό τμήμα του επιχώματος.
- Βελτιστοποίηση του σχεδιασμού και της συμπεριφοράς μπορεί να επιτευχθεί με κατάλληλο καταμερισμό των προϊόντων εκσκαφής κατά τη χρησιμοποίησή τους για την κατασκευή επιχωμάτων. Συγκεκριμένα η χρήση αργιλικών υλικών της κατηγορίας E0 θα περιοριστεί μόνο στις επιχώσεις των Cut & Cover και στην κατασκευή επιχωμάτων οδοποιίας, ύψους έως 6m. Υψηλά επιχώματα, ύψους μεγαλύτερου των 6m, θα κατασκευαστούν εξολοκλήρου με υλικά που κατατάσσονται στην κατηγορία E1 ή καλύτερη.

Προστασία πρηνών

Για την προστασία του αργιλικού υλικού και την αποφυγή ανεπιθύμητης διαβροχής και επακόλουθης χαλάρωσης και διόγκωσής του, τα πρηνά των επιχωμάτων θα πρέπει να καλύπτονται:

- Με στρώση φυτικών.
- Λόγω της πολύ χαμηλής υδροπερατότητας του αργιλικού σώματος του επιχώματος, υπάρχει κίνδυνος σε περίπτωση ισχυρής βροχόπτωσης να προκληθεί υπερκορεσμός και αστοχία της φυτικής στρώσης. Για να αποφευχθεί ένα τέτοιο ενδεχόμενο, αλλά και για την προστασία των πρηνών κατά την κατασκευή προτείνεται η τοποθέτηση συμπυκνωμένου αμμοχαλικού στραγγιστηρίου πάχους της τάξης των 50cm, σε όλη την επιφάνεια των πρηνών των επιχωμάτων, κάτω από τα φυτικά. Η στραγγιστήρια στρώση θα διοχετεύει τα συλλεχθέντα ύδατα σε κατάλληλο σύστημα απορροής (π.χ. πλευρική τάφρο) παρά τον πόδα του πρηνού του επιχώματος.

Έδραση

- Η έδραση του επιχώματος θα γίνεται απευθείας στο φυσικό έδαφος μετά την αφαίρεση των φυτικών γαιών. Η προστασία του ποδός του επιχώματος από επιφανειακές απορροές θα προστατεύεται από κατάλληλο σύστημα συλλογής (π.χ. πλευρική τάφρο).

- Η έδραση του επιχώματος σε μαλακά ή διογκούμενα υλικά ή σε θέσεις όπου συναντάται υψηλός υπόγειος ορίζοντας θα αντιμετωπίζεται κατά περίπτωση με βάση ειδική εδαφοτεχνική μελέτη.

2.5.1.2.4 Έλεγχος του επιχώματος.

Μετά την ολοκλήρωση της συμπύκνωσης κάθε στρώσης θα γίνονται οι έλεγχοι των ιδιοτήτων του συμπυκνωμένου επιχώματος που αναφέρονται στον πίνακα που ακολουθεί, με τις αντίστοιχες συχνότητες:

Δοκιμή	Συχνότητα
Προσδιορισμός επιτόπου υγρασίας αμέσως μετά τη συμπύκνωση	Τουλάχιστον μία δοκιμή ανά 500 m ³ για κάθε συμπυκνωμένη στρώση
Προσδιορισμός επιτόπου πυκνότητας	
Τροποποιημένη δοκιμή συμπύκνωσης (Modified Proctor)	Τουλάχιστον μία δοκιμή ανά 2000 m ³ για κάθε συμπυκνωμένη στρώση
Κοκκομετρική ανάλυση με κόσκινο	Τουλάχιστον μία δοκιμή ανά 1000 m ³ για κάθε συμπυκνωμένη στρώση
Προσδιορισμός ορίων Atterberg	

Από τους ελέγχους θα κρίνεται εάν έχει επιτευχθεί το επιδιωκόμενο αποτέλεσμα, ως προς την υγρασία και την πυκνότητα του συμπυκνωμένου υλικού, με βάση τα αναφερόμενα στις προδιαγραφές του Υ.ΠΕ.ΧΩ.Δ.Ε και την ΠΤΠ.Χ1.

2.5.1.2.5 Κατασκευή δοκιμαστικού επιχώματος.

Για τη βελτιστοποίηση του σχεδιασμού και των μεθόδων κατασκευής των αργιλικών επιχωμάτων θα κατασκευασθεί δοκιμαστικό επίχωμα με την έναρξη του έργου. Το δοκιμαστικό επίχωμα αποσκοπεί:

- Στην επιλογή των κατάλληλων μηχανημάτων συμπύκνωσης
- Στον προσδιορισμό του ρυθμού διέλευσης των μηχανημάτων
- Στην εκτίμηση του ικανοποιητικού βαθμού συμπύκνωσης και του ικανοποιητικού θρυμματισμού των συσσωματωμάτων (αργιλικών τεμαχίων)
- Στον έλεγχο των γεωτεχνικών χαρακτηριστικών του συμπυκνωμένου επιχώματος και συγκεκριμένα του μέτρου συμπίεσης και της διατμητικής του αντοχής.

Προτείνεται η κατασκευή δύο δοκιμαστικών επιχωμάτων, διαστάσεων 20m x 40m το καθένα. Τα δοκιμαστικά επιχώματα θα κατασκευαστούν αποκλειστικά από αργιλικά υλικά, που κατατάσσονται στην κατηγορία Ε0, και σύμφωνα με τις προδιαγραφές του κεφαλαίου 4 της ΠΤΠ.Χ1. Η συμπύκνωση του ενός επιχώματος θα γίνεται σε στρώσεις ομοιόμορφου αρχικού πάχους (προ της συμπύκνωσης) 0,25m και του άλλου σε στρώσεις πάχους της τάξης των 0,35m. Κάθε δοκιμαστικό επίχωμα θα αποτελείται από πέντε (5) συνολικά στρώσεις.

Κατά την κατασκευή κάθε στρώσης και για καθένα από τα δύο δοκιμαστικά επιχώματα θα γίνεται χωροστάθμιση της επιφάνειας της στρώσης και θα μετρίεται για κάθε διέλευση του μηχανήματος συμπύκνωσης η καθίζηση της επιφάνειας της στρώσης σε προκαθορισμένες θέσεις σε κάρναβο 5m x 5m. Με βάση τις μετρήσεις αυτές θα συνταχθούν για κάθε στρώση διαγράμματα εξέλιξης των καθιζήσεων με τον αριθμό διελεύσεων.

Πέραν από την παρακολούθηση της συμπεριφοράς του επιχώματος κατά τη συμπύκνωση θα πραγματοποιηθούν οι έλεγχοι των ιδιοτήτων του συμπυκνωμένου δοκιμαστικού επιχώματος που αναφέρονται στον πίνακα που ακολουθεί, με τις αντίστοιχες συχνότητες:

Δοκιμή	Συχνότητα	Σκοπός
Κοκκομετρική ανάλυση	από δύο δοκιμές ανά στρώση για κάθε επίχωμα	Κατάταξη του υλικού
Προσδιορισμός ορίων Atterberg		
Προσδιορισμός επιτόπου υγρασίας	από δύο δοκιμές σε κάθε στρώση κατασκευασμένου επιχώματος	Προσδιορισμός χαρακτηριστικών συμπυκνωμένου επιχώματος
Προσδιορισμός επιτόπου πυκνότητας		
Τροποποιημένη δοκιμή συμπύκνωσης (Modified Proctor)	δύο δοκιμές σε καθένα δοκιμαστικό επίχωμα	Έλεγχος χαρακτηριστικών με βάση τις προδιαγραφές
Δοκιμαστική φόρτιση πλάκας	τρεις δοκιμές σε καθένα δοκιμαστικό επίχωμα	Προσδιορισμός μέτρου συμπίεσης
Δοκιμή ανεμπόδιστης θλίψης	από δύο δοκιμές σε αδιατάρακτα δείγματα από καθένα κατασκευασμένο επίχωμα	Προσδιορισμός διαμητρικής αντοχής
Τριαξονική δοκιμή CUPP		

Ο τελικός καθορισμός του είδους, των θέσεων και της συχνότητας των ελέγχων και των μετρήσεων για την παρακολούθηση της συμπεριφοράς του δοκιμαστικού επιχώματος θα γίνει από την Υπηρεσία ανάλογα και με τα επιτόπου ευρήματα.

Με βάση την παρακολούθηση και τους ελέγχους του δοκιμαστικού επιχώματος θα οριστικοποιηθεί η μέθοδος κατασκευής των επιχωμάτων, σε ό,τι αφορά τον απαιτούμενο εξοπλισμό, τον αριθμό διελεύσεων και το πάχος των στρώσεων και θα ελεγχθούν οι προδιαγραφές ως προς τον απαιτούμενο βαθμό συμπύκνωσης, καθώς και η ευστάθεια και συμπεριφορά των επιχωμάτων, ανάλογα με το ύψος τους.

2.5.1.3 Βραχώδη επιχώματα

2.5.1.3.1 Υλικά βραχωδών επιχωμάτων

α. Προέλευση

Τα υλικά που θα χρησιμοποιηθούν θα είναι πετρώδη προϊόντα που προέρχονται από εκσκαφές βραχωδών ορυγμάτων. Κατ' εξαίρεση και μετά από έγκριση της Υπηρεσίας είναι δυνατόν να χρησιμοποιούνται πάσης φύσεως κατάλληλα υλικά προερχόμενα από δανειοθαλάμους. Στις περιπτώσεις αυτές οι θέσεις δανειοθαλάμων εκσκαφής θα υποδεικνύονται από την Υπηρεσία ή θα εγκρίνονται από την Υπηρεσία σύμφωνα με την Ε.Σ.Υ. και τους λοιπούς ειδικούς όρους Δημοπράτησης.

Στην όποια περίπτωση και πριν αρχίσει η εκσκαφή βραχωδών υλικών θα απομακρύνονται τα εδαφικά υλικά ή η εξαλλοιωμένη επιφανειακή στρώση βράχου που είναι ακατάλληλη. Επίσης θα απομακρύνονται τα τμήματα ακατάλληλου εδαφικού υλικού που εμφανίζονται μέσα στο βραχώδη σχηματισμό καθ' όλη την διάρκεια της εκσκαφής των βραχωδών υλικών.

Η εκσκαφή πρέπει να γίνεται με τρόπο που η κοκκομετρία και η μορφή των παραγομένων βραχωδών υλικών να είναι εντός των ορίων των απαιτήσεων του άρθρου αυτού. Αν χρειάζεται, μετά την εκσκαφή, θα γίνεται

απομάκρυνση, ή θραύση των στοιχείων που έχουν μορφή ή διαστάσεις εκτός των ορίων του άρθρου αυτού.

Η φόρτωση και η μεταφορά των προϊόντων εκσκαφής θα γίνεται κατά τρόπο που να αποφεύγεται ο διαχωρισμός του υλικού και η αλλοίωση της μορφής των κόκκων του.

β. Ποιότητα πετρώματος

Τα πετρώματα από τα οποία προέρχονται τα βραχώδη υλικά διακρίνονται σε κατάλληλα, ακατάλληλα και σε εκείνα που απαιτούν ειδική μελέτη.

Στα κατάλληλα πετρώματα περιλαμβάνονται οι γρανίτες, πορφυρίτες, γρανοδιορίτες, γάβροι, οφίτες, ανδεσίτες, βασάλτες, δολομίτες, μάρμαρα κ.α.

Στα ακατάλληλα πετρώματα περιλαμβάνονται οι σερπεντίνες, φυλίτες, ανυδρίτες, γύψος, διαλυτοί βράχοι και τα πετρώματα γενικά που αποσυντίθενται με την έκθεσή τους στις επιδράσεις του καιρού, ή που θραύονται σε σημαντικό βαθμό, ή κονιοποιούνται ή αποκτούν δυσμενή υφή με την συμπίκνωση.

Για την χρησιμοποίηση βραχωδών υλικών σε επιχώματα ο Ανάδοχος πρέπει να προσκομίσει στην Υπηρεσία εργαστηριακή μελέτη, στην οποία θα αποδεικνύεται ότι τα βραχώδη υλικά που προτίθεται να χρησιμοποιήσει είναι κατάλληλα.

γ. Κοκκομετρική Διαβάθμιση

Το υλικό πρέπει να ικανοποιεί τις ακόλουθες απαιτήσεις:

- α. Η μέγιστη διάσταση κόκκου (D) του υλικού που θα χρησιμοποιηθεί δεν πρέπει να είναι μεγαλύτερη από τα 2/3 του πάχους της εκάστοτε συμπυκνούμενης στρώσης.
- β. Η περιεκτικότητα κατά βάρος του υλικού που διέρχεται από το κόσκινο της μιας ίντσας (1") να είναι μικρότερη από 30%, και του υλικού που διέρχεται από το κόσκινο Νο 200 να είναι μικρότερη από 10%.

Οι απαιτήσεις αυτές αφορούν το ασυμπύκνωτο υλικό από το οποίο θα λαμβάνονται δείγματα για εξακρίβωση της τήρησης των απαιτήσεων διότι κατά την διάστρωση και την συμπίκνωση το υλικό μπορεί να υφίσταται αλλαγές που να μεταβάλλουν την αρχική κοκκοδιαβάθμιση.

Το υλικό θα πρέπει επιπλέον να έχει κοκκομετρική καμπύλη σύμφωνη με τις ακόλουθες απαιτήσεις:

Διάσταση Κόκκου (κόσκινο)	% διερχόμενο κατά βάρος
--------------------------------------	------------------------------------

D	90 - 100
D/4	45 - 60
D/16	25 - 45
D/64	15 - 35

Όπου **D** = Η μέγιστη διάσταση κόκκου.

Η Υπηρεσία μπορεί να μεταβάλει τα παραπάνω όρια με βάση τα συμπεράσματα και τις παρατηρήσεις από την κατασκευή του Δοκιμαστικού Τμήματος (Βλέπε παρακάτω).

δ. Μορφή κόκκων

Το ποσοστό των κόκκων με ακατάλληλη μορφή πρέπει να είναι μικρότερο από 30%. Ακατάλληλη μορφή έχουν οι κόκκοι για τους οποίους ισχύει η σχέση:

$$\frac{L + G}{2E} \geq 3$$

όπου

L = η μέγιστη απόσταση μεταξύ δύο παράλληλων επιπέδων που εφάπτονται στο κόκκο.

G = η ελάχιστη διάμετρος κυκλικής σπής δια της οποίας μπορεί να διέλθει ο κόκκος.

E = η ελάχιστη απόσταση μεταξύ δύο παραλλήλων επιπέδων που εφάπτονται στον κόκκο.

Οι τιμές **L**, **G** και **E** μπορούν να προσδιορίζονται προσεγγιστικά και δεν είναι υποχρεωτικό να μετρούνται σε τρεις κάθετες μεταξύ τους διευθύνσεις.

2.5.1.3.2 Κατασκευή βραχωδών επιχωμάτων

α. Προετοιμασία της επιφάνειας θεμελίωσης

Πριν αρχίσει η διάστρωση και η συμπύκνωση των πετρωδών υλικών θα γίνεται ο καθαρισμός, η εκρίζωση και η απομάκρυνση των επιφανειακών ακαταλλήλων υλικών ή φυτικής γης (βλέπε παραγρ.2.5.1.1.2.α) σ' όλο το βάθος, που απαιτείται όπως αναφέρεται στην παρ. 2.3 της ΠΤΠ Χ1 και σύμφωνα με τις υποδείξεις της Υπηρεσίας.

Όταν είναι αναγκαία η κατασκευή βραχώδους επιχώματος απ' ευθείας πάνω σε εδάφη ασταθή, διαταραγμένα, ή πάνω σε μαλακές αργίλους θα λαμβάνονται μέτρα για την εξυγίανση της στρώσης έδρασης του επιχώματος με στερεοποίηση ή απομάκρυνση του υλικού αυτού. Αν κοντά στην στάθμη έδρασης του επιχώματος υπάρχει βράχος μπορεί να απομακρύνεται το υπερκείμενο του βράχου υλικό και η έδραση του επιχώματος να γίνεται κατ' ευθείαν πάνω στο βράχο πάντα κατόπιν συμφωνίας με την Επιβλέπουσα Υπηρεσία.

β. Διάστρωση

Η διάστρωση θα γίνεται σε επάλληλες στρώσεις ομοιόμορφου πάχους παράλληλες στην επιφάνεια θεμελίωσης. Γι αυτό και η αρχική επιφάνεια πρέπει να μορφώνεται με κατάλληλη επίκλιση που να επιτρέπει άμεση αποστράγγιση /αποχέτευση.

Το υλικό κάθε στρώσης θα εκφορτώνεται στο έργο πάνω σε τμήμα ήδη διαστρωμένο της ίδιας στρώσης και κοντά στο άκρο προώθησης (μέτωπο κατασκευής). Από τη θέση αυτή θα προωθείται μέχρι το μέτωπο κατασκευής και θα διαστρώνεται πέραν αυτού με τρόπο που να ελαχιστοποιείται ο τυχόν διαχωρισμός του. Το πάχος θα ανταποκρίνεται

προς την ικανότητα συμπύκνωσης των μηχανημάτων που διατίθενται ώστε να επιτυγχάνεται η απαιτούμενη συμπύκνωση.

Το μέγιστο πάχος μετά την συμπύκνωση για τον πυρήνα είναι 1 μ. για δε το μεταβατικό τμήμα το πάχος πρέπει να μειώνεται από τα κάτω προς τα πάνω, ώστε να υπάρχει βαθμιαίο βήμα από τον πυρήνα προς την ανώτερη στάθμη του επιχώματος.

Μεταξύ δύο συνεχόμενων στρώσεων πρέπει να τηρούνται οι ακόλουθες συνθήκες:

$$\frac{I_{15\%}}{S_{85}} < 5 \quad \text{και} \quad \frac{I_{50\%}}{S_{50}} < 25$$

όπου:

I_x = το άνοιγμα του κόσκινου από το οποίο διέρχεται το x% κατά βάρος του υλικού της κάτω στρώσης.

S_x = το άνοιγμα του κοσκίνου από το οποίο διέρχεται το x% κατά βάρος του υλικού της άνω στρώσης.

γ. Συμπύκνωση

I. Η επιλεγείσα μέθοδος συμπύκνωσης πρέπει να διασφαλίζει την επίτευξη των απαιτούμενων συμπυκνώσεων. Για τούτο θα πρέπει να επιλέγεται κατάλληλα για κάθε τμήμα του επιχώματος, η κοκκομετρία του υλικού, το πάχος στρώσης, ο τύπος του εξοπλισμού συμπύκνωσης και ο αριθμός διελεύσεων του. Αυτές οι μεταβλητές θα προσδιορίζονται από το Δοκιμαστικό Τμήμα όπως φαίνεται στην παράγραφο 2.5.1.4

II. Για την συμπύκνωση θα χρησιμοποιούνται δονητικοί οδοστρωτήρες ελκόμενοι ή αυτοπροωθούμενοι με στατικό γραμμικό φορτίο (του τυμπάνου και του φερόμενου τμήματος του πλαισίου) μεγαλύτερο από 25χγρ/εκ. (κατηγορία V2 και άνω των Γαλλικών Προδιαγραφών Οδοποιίας).

Επίσης θα μπορούν να χρησιμοποιηθούν στατικοί οδοστρωτήρες με κυλίνδρους με ορθογωνικό πλέγμα σιδήρων ράβδων (GRID ROLLERS) με στατικό φορτίο μεγαλύτερο από 80 χγρ/εκ.

III. Η συμπύκνωση θα θεωρείται ότι ολοκληρώθηκε όταν μεταξύ δύο διαδοχικών διελεύσεων του εξοπλισμού συμπύκνωσης, που αναφέρεται παραπάνω, δεν μετράται υποχώρηση μεγαλύτερη από 0,7 εκ. στο θεμέλιο και τον πυρήνα και από 0,3 εκ. στο μεταβατικό τμήμα.

Η υποχώρηση θα μετριέται με χαλύβδινο μάρτυρα διαστάσεων 40 x 40 εκ. από λαμαρίνα πάχους τουλάχιστον 15 χλστ με κατάλληλη διαμόρφωση έδρασης. Ο τύπος του μάρτυρα θα προταθεί από τον ανάδοχο στην Υπηρεσία για έλεγχο και έγκριση και θα εξασφαλίζει την κατά το δυνατόν οριζόντια διατήρησή του κατά την διέλευση του εξοπλισμού συμπύκνωσης. Οι μάρτυρες αυτοί θα τοποθετούνται στις θέσεις υψομετρικού ελέγχου της παρ. 2.5.1.5 (Ανοχές των περατωμένων επιφανειών) και μετά την ολοκλήρωση της συμπύκνωσης της ελεγχόμενης στρώσης θα αφαιρούνται προκειμένου να επαναχρησιμοποιηθούν.

- IV. Εναλλακτικά προς την παραπάνω μέθοδο ποιοτικού ελέγχου της συμπύκνωσης των βραχωδών επιχωμάτων είναι δυνατόν να υιοθετηθεί από την Υπηρεσία, μετά από πρόταση του αναδόχου, και άλλη μέθοδος στην περίπτωση κατά την οποία αποδειχθεί, κατά την κατασκευή του «δοκιμαστικού τμήματος», ότι υπάρχει άλλη αξιόπιστη μέθοδος που να εξασφαλίζει την ανταπόκριση της κατασκευής προς τις παραπάνω αναφερόμενες απαιτήσεις συμπύκνωσης, συνεκτιμωμένων όλων των παραμέτρων που υπεισέρχονται στην επίβλεψη της εργασίας.
- V. Αν κατά την εφαρμογή αυτής της νέας μεθόδου αποδειχθεί ότι αυτή παρουσιάζει προβλήματα αξιοπιστίας στο συσχετισμό αποτελεσμάτων προς την συμπύκνωση, στην επίβλεψη κλπ. τότε θα είναι δυνατόν η Υπηρεσία να ζητήσει από τον Ανάδοχο να εφαρμόσει στην συνέχεια τη μέθοδο ελέγχου συμπύκνωσης που αναφέρεται στην παραπάνω υποπαράγραφο (III).
- VI. Ανεξάρτητα προς αυτά που αναφέρθηκαν παραπάνω ορίζεται ως «ελάχιστη απαίτηση συμπύκνωσης» η διέλευση, σε κάθε συμπυκνούμενη στρώση κατ' ελάχιστον έξι φορές δονητικού οδοστρωτήρα με στατικό γραμμικό φορτίο (του τυμπάνου και του φερόμενου τμήματος του πλαισίου) μεγαλύτερου από 25 χγρ/εκ. ή στατικού οδοστρωτήρα με κυλίνδρους με ορθογωνικό πλέγμα σιδηρών ράβδων (GRID ROLLERS) με στατικό φορτίο του κυλίνδρου μεγαλύτερο από 80 χγρ/εκ.

2.5.1.4 Κατασκευή δοκιμαστικού τμήματος

Ο Ανάδοχος θα προτείνει γραπτώς στην Υπηρεσία τη μέθοδο κατασκευής που θεωρεί πιο κατάλληλη για κάθε τύπο υλικού, με τρόπο ώστε να πληρούνται οι προδιαγραφές του παρόντος άρθρου. Στην πρόταση θα περιέχονται :

- Χαρακτηριστικά όλου του μηχανικού εξοπλισμού.
- Μέθοδο εκσκαφής, φόρτωσης και μεταφοράς των πετρωδών υλικών.
- Μέθοδο διάστρωσης.
- Πάχος στρώσεων, μέθοδο συμπύκνωσης και αριθμό διελεύσεων του εξοπλισμού.
- Εμπειρίες του προτεινόμενου τρόπου κατασκευής, με ανάλογα υλικά.

Εκτός αν υπάρχει αρκετή εμπειρία επί της προτεινόμενης μεθόδου, η έγκρισή της θα εξαρτάται από την επί τόπου δοκιμή της. Αυτή η δοκιμή αποτελείται από τη κατασκευή ενός δοκιμαστικού τμήματος με όγκο όχι μικρότερο των 3.000μ³, με στόχο την επαλήθευση της καταλληλότητας της προτεινόμενης μεθόδου ή ανάλογα την αναπροσαρμογή της.

Κατά την κατασκευή του δοκιμαστικού βραχώδους επιχώματος, θα προσδιορίζεται η κοκκομετρία του προσφάτως εκσκαφθέντος υλικού και η κοκκομετρία και πυκνότητα του συμπυκνωθέντος υλικού. Για να προσδιοριστούν αυτές οι τιμές θα χρησιμοποιούνται αντιπροσωπευτικά δείγματα όχι μικρότερα από 4 μ³ όγκου. Θα γίνονται τουλάχιστον 10 δοκιμές κάθε τύπου. Επίσης θα επιθεωρούνται οι παρειές των τομών που γίνονται στο επίχωμα για να προσδιορισθούν τα χαρακτηριστικά του συμπυκνωμένου υλικού. Αυτές οι τομές θα γίνονται σ' όλο το πάχος της στρώσης και θα έχουν ελάχιστη επιφάνεια 4 μ². Θα ελέγχονται, με τοπογραφικές μεθόδους, οι επιφανειακές παραμορφώσεις του επιχώματος, μετά από κάθε διέλευση του εξοπλισμού συμπύκνωσης, καθώς και η μέση πυκνότητα του συμπυκνωμένου υλικού.

Σε σχέση με τα ληφθέντα αποτελέσματα, η Υπηρεσία θα αποφασίζει για την έγκριση, τροποποίηση ή απόρριψη της προταθείσης μεθόδου.

Όταν υπάρχει αισθητή διακύμανση των χαρακτηριστικών των υλικών, είναι στην κρίση της Υπηρεσίας να απαιτήσει την επαναθεώρηση της Μεθόδου Εργασίας.

2.5.1.5 Ανοχές των περατωμένων επιφανειών

Οι περατωμένες επιφάνειες πυρήνα και μεταβατικού επιχώματος θα επαληθεύονται με πασσάλους υψομετρικούς με ακρίβεια 1εκ., τοποθετημένους στον άξονα και τα άκρα εγκαρσίων διατομών που δεν απέχουν μεταξύ τους πάνω από 20μ.

Θα βρίσκονται οι διαφορές μεταξύ των πραγματικών ορίων των πασσαλωμένων σημείων και των θεωρητικών ορίων, σύμφωνα με τα σχέδια που θα προσδιορίζονται οι ακραίες αλγεβρικές τιμές αυτών των διαφορών, για τμήματα μήκους όχι μικρότερου των 100 μ. Θα θεωρούνται θετικές οι διαφορές που αντιστοιχούν σε σημεία τοποθετημένα πάνω από την θεωρητική επιφάνεια.

Πρέπει να πληρούνται οι παρακάτω απαιτήσεις :

- Αν το ημιάθροισμα των ακραίων τιμών είναι θετικό, πρέπει να είναι μικρότερο του 1/5 του πάχους της τελευταίας στρώσης.
- Αν το ημιάθροισμα των ακραίων τιμών είναι αρνητικό, η απόλυτη τιμή του θα πρέπει να είναι μικρότερη του 1/2 της τελευταίας στρώσης.
- Η ημιδιαφορά των ακραίων τιμών πρέπει να είναι μικρότερη των 5 εκ. για την επιφάνεια του μεταβατικού επιχώματος.

Αν δεν πληρούται η πρώτη συνθήκη, θα εκσκάπτεται η τελευταία κατασκευασθείσα στρώση και θα κατασκευάζεται άλλη με σωστό πάχος. Αν δεν πληρούται η δεύτερη συνθήκη θα κατασκευάζεται νέα στρώση με σωστό πάχος. Αν δεν πληρούται η τρίτη συνθήκη θα προστίθεται απισωτική στρώση με ελάχιστο πάχος όχι μικρότερο των 15 εκ. επί του πυρήνα ή των 10 εκ. επί του μεταβατικού επιχώματος, αποτελούμενη από κοκκώδες υλικό καλά διαβαθμισμένο, με μηχανικά χαρακτηριστικά όχι κατώτερα απ' αυτά του υλικού του βραχώδους επιχώματος, και με μέγιστο μέγεθος 10 ή 6 εκ. αντίστοιχα.

2.5.1.6 Υποχωρήσεις επιχωμάτων, επιχωματώσεων διαμόρφωσης χώρων κ.λ.π.

Οι διαστάσεις, κλίσεις, γραμμές και υψόμετρα των επιχωματώσεων διαμόρφωσης χώρων κλπ. που φαίνονται στα συμβατικά σχέδια είναι τα τελικά, δηλ. εκείνα που θα έχουν τα έργα μετά την αναμενόμενη συνίζηση του υλικού επιχωμάτων - επιχωματώσεων διαμόρφωσης χώρων και την καθίζηση του εδάφους με το φορτίο του επιχώματος ή επιχωματώσεως διαμόρφωσης χώρου.

Ο Ανάδοχος υποχρεούται να προσδώσει, είτε εφ' άπαξ, είτε με διαδοχικές συμπληρώσεις, τόση επαύξηση στο ύψος και το πλάτος αυτών, όση θα απαιτηθεί για την αντιστάθμιση των κάθε είδους υποχωρήσεων.

Ο απολυμένος από τις υποχωρήσεις όγκος δεν θα πληρωθεί στον Ανάδοχο και θα πρέπει ο Ανάδοχος κατά την προσφορά του να έχει λάβει υπόψη του, ότι στην πραγματικότητα θα κατασκευάσει πραγματικό όγκο επιχωμάτων - επιχωματώσεων (και δανειοληψία) μεγαλύτερο από αυτόν που προκύπτει από τα συμβατικά σχέδια και τεύχη (γεωμετρικό όγκο).

Αυτή η απώλεια θα πρέπει να ληφθεί υπόψη από τον Ανάδοχο στον υπολογισμό των πραγματικών συνθηκών ισοζυγίου χωματισμών.

2.5.1.7 Απαιτήσεις ακριβείας υψομέτρων της άνω επιφάνειας χωματουργικών (Α.Ε.Χ.)

2.5.1.7.1 Γενικά

1. Αν δεν προβλέπεται κατασκευή :

- Στρώσης Στράγγισης Οδοστρώματος (Σ.Σ.Ο.)
- Στρώσης Αντιπαγετικής Προστασίας (Σ.Α.Π.) από ασύνδετο υλικό, ή
- Ισοπεδωτικής στρώσης βραχωδών ορυγμάτων

η Α.Ε.Χ ταυτίζεται με την άνω επιφάνεια της Στρώσης Έδρασης Οδοστρώματος (Σ.Ε.Ο).

2. Αν προβλέπεται κατασκευή Σ.Σ.Ο ή Σ.Α.Π., τότε έχει εφαρμογή το άρθρο Ε-3 της Τ.Σ.Υ. και η Α.Ε.Χ. ταυτίζεται με την επιφάνεια έδρασης της Σ.Σ.Ο ή της Σ.Α.Π.

3. Στις περιπτώσεις που απαιτείται κατασκευή Ισοπεδωτικής Στρώσης Βραχωδών Ορυγμάτων (Ι.Σ.Β.Ο), τότε οι απαιτήσεις ακριβείας υψομέτρων και ομαλότητας της Α.Ε.Χ. αναφέρονται στην άνω επιφάνεια της Ι.Σ.Β.Ο., ενώ η κατασκευή της Ι.Σ.Β.Ο κατά τα λοιπά θα γίνεται σύμφωνα με Π.Τ.Π. Ο 150.

2.5.1.7.2 Στάθμη

Η Α.Ε.Χ. δεν πρέπει να παρουσιάζει αποκλίσεις σε σχέση με τα θεωρητικά υψόμετρα της επιφάνειας μεγαλύτερες από :

- α. 20 χλστ. όταν πρόκειται να γίνει κατασκευή επ' αυτής φέρουσας στρώσης με συνδετικό υλικό (άσφαλο, τσιμέντο κλπ)
- β. 30 χλστ. στις υπόλοιπες περιπτώσεις

2.5.1.7.3 Πυκνότητα χωροσταθμικών σημείων

Η πυκνότητα των χωροσταθμικών σημείων θα πρέπει να τηρεί τις ακόλουθες απαιτήσεις:

1. Χωροσταθμικά σημεία ανά διατομή : Θα χωροσταθμούνται τα χαρακτηριστικά σημεία της διατομής (κορυφογραμμές, άκρα διατομής, τυχόν χαμηλά σημεία) και τυχόν αναγκαία επί πλέον σημεία ώστε η μέγιστη απόσταση μεταξύ των χωροσταθμικών σημείων στη διατομή να μην υπερβαίνει τα 10,0 μ.
2. Μέγιστες αποστάσεις χωροσταθμικών σημείων μεταξύ διατομών : 20,0μ

2.5.2_ Προμήθεια και μεταφορά υλικών για κατασκευή επιχώματος

2.5.2.1 Όπως ρητά καθορίζονται στις παραγράφους 2.5.1.1.1, 2.5.1.2.1 και 2.5.1.3.1 τα υλικά κατασκευής είτε γαιωδών, είτε βραχωδών επιχωμάτων θα λαμβάνονται κατ' αρχήν από τα προϊόντα εκσκαφής ορυγμάτων και μόνο όταν αυτά είναι ακατάλληλα ή δεν επαρκούν ή δεν είναι δυνατός ο συντονισμός των εργασιών ορυγμάτων - επιχωμάτων, σύμφωνα με το πρόγραμμα των έργων, θα γίνεται δανειοληψία για την προμήθειά τους έπειτα από έγγραφη έγκριση της Υπηρεσίας.

2.5.2.2 Στην τελευταία αυτή περίπτωση έχει ισχύ το αντίστοιχο άρθρο της Ε.Σ.Υ σχετικά με την εγκατάσταση, λειτουργία κ.λ.π λατομείων και δανειοθαλάμων.

2.5.2.3 Ο Ανάδοχος υποχρεούται κατά την εκτέλεση των πάσης φύσεως εκσκαφών να λαμβάνει όλα τα κατάλληλα μέτρα ώστε το σύνολο των κατάλληλων προϊόντων εκσκαφών να μπορεί να χρησιμοποιηθεί για την κατασκευή επιχωμάτων ή άλλων ωφέλιμων κατασκευών .

Προς τούτο οι εργασίες γενικών εκσκαφών και εκσκαφών τάφρων και θεμελίων πρέπει να εκτελούνται σύμφωνα με τα σχετικά άρθρα της Τ.Σ.Υ. και τα κατάλληλα υλικά εκσκαφής να αποτίθενται στις καθορισμένες οριστικές θέσεις ή να αποτίθενται σε προσωρινούς χώρους αποθήκευσης, απ' όπου αργότερα, θα μεταφέρονται στις καθορισμένες οριστικές θέσεις.

Σε περίπτωση που από υπαιτιότητα του Αναδόχου δεν καταστεί δυνατή η χρησιμοποίησή στις κατασκευές καταλλήλων προϊόντων εκσκαφής τότε ο Ανάδοχος υποχρεούται αυτόν τον όγκο του χαμένου υλικού να τον αντικαταστήσει, με δικά του έξοδα, με δάνεια υλικά.

2.6 ΕΡΓΑΣΙΕΣ ΤΟΥ ΤΙΜΟΛΟΓΙΟΥ ΠΟΥ ΠΡΟΔΙΑΓΡΑΦΟΝΤΑΙ Σ' ΑΥΤΟ ΤΟ ΑΡΘΡΟ.

2.6.1 Κατασκευή συνήθων επιχωμάτων και επιχωμάτων με αυξημένο βαθμό συμπύκνωσης (γαιωδών και βραχωδών) και ειδικότερα :

Η εργασία περιλαμβάνει :

- α.** Καθάρισμα του εδάφους έδρασης του επιχώματος από επιφανειακά ακατάλληλα υλικά
- β.** Κατασκευή όλων των τμημάτων του συνήθους επιχώματος [θεμέλιο, πυρήνας, μεταβατικό τμήμα (μόνο για βραχώδη επιχώματα) και στέψη].
- γ.** Διαλογή, ανάμιξη, ύγρανση ή ξήρανση, ιδιαίτερα για τα υλικά κατηγορίας E₀ καθώς και πρόσθετος έλεγχος σύμφωνα με την παραγρ. 2.5.1.2.2.
- δ.** Συμπύκνωση του εδάφους έδρασης των συνήθων επιχωμάτων (μετά την τυχόν αφαίρεση των ακατάλληλων γαιών και την συμπλήρωση κοιλωμάτων).
- ε.** Κατασκευή της «στρώσης έδρασης οδοστρώματος» εκτός της «στρώσης στράγγισης οδοστρώματος» (όπου υπάρχει) εργασία η οποία περιλαμβάνεται σε άλλο κονδύλιο.
- στ.** Ολοκλήρωση της συμπύκνωσης της επιφάνειας της «στρώσης έδρασης οδοστρώματος» με κατάλληλο αριθμό διελεύσεων ελαστικοφόρου οδοστρωτήρα ή οδοστρωτήρα με λείους κυλίνδρους ώστε να διαμορφωθεί μια λεία «στραγγιστική» επιφάνεια.

- ζ. Την εγκατάσταση πλήρους δικτύου μαρτύρων ελέγχων υποχωρήσεων, σύμφωνα με τα οριζόμενα στο άρθρο Β-4 της παρούσας Τ.Σ.Υ.
- η. Διευκρινίζεται ότι στην κατασκευή των επιχωμάτων του παρόντος δεν περιλαμβάνονται :
 - Τα μεταβατικά επιχώματα πίσω από τεχνικά έργα (γέφυρες, ημιγέφυρες, τοίχοι, οχετοί, αγωγοί κλπ.)
 - Οι εργασίες καθαρισμού του εδάφους έδρασης του επιχώματος από επιφανειακά ακατάλληλα υλικά και τυχόν δημιουργίας αναβαθμών.

2.6.2 Προμήθεια δανείων επί τόπου του έργου

Η εργασία περιλαμβάνει :

- α. Όλες τις ενέργειες και διαδικασίες που απαιτούνται για την ανάπτυξη και ενεργοποίηση λατομείων και δανειοθαλάμων.
- β. Την εκθάμνωση, κόψιμο και ξερίζωμα δενδρυλλίων, φυτείας και δένδρων οποιασδήποτε διαμέτρου από την περιοχή ανάπτυξης λατομείων και δανειοθαλάμων και απομάκρυνσή τους σε οποιαδήποτε απόσταση.
- γ. Την αφαίρεση από λατομεία και δανειοθαλάμους των φυτικών γαιών και γενικά των ακατάλληλων επιφανειακών στρωμάτων ή ενστρώσεων πάχους μέχρι 30 εκ. καθώς και την αφαίρεση τυχόν υπάρχοντος γαιώδους στρώματος πάνω από επιφανειακά αμμοχάλικα εφ' όσον χρησιμοποιούνται δάνεια αμμοχαλικώδη κλπ. και απομάκρυνση αυτών σε οποιαδήποτε απόσταση από την περιοχή του λατομείου ή δανειοθαλάμου για προσωρινή ή οριστική κατά στρώσεις απόθεση σε θέσεις έγκρισης της Υπηρεσίας .
- δ. Την φορτοεκφόρτωση και τη μεταφορά των δανείων υλικών με οποιοδήποτε κατάλληλο μέσο και σε οποιαδήποτε απαιτούμενη απόσταση (από τις οποιοσδήποτε κατάλληλες πηγές μέχρι τη θέση της ενσωμάτωσής τους).
- ε. Την πλήρη αποκατάσταση του δανειοθαλάμου στην πρότερη λειτουργικά κατάστασή του

2.7 ΕΠΙΜΕΤΡΗΣΗ ΚΑΙ ΠΛΗΡΩΜΗ

2.7.1 Κατασκευή επιχωμάτων

Η επιμέτρηση θα γίνει σε κυβικά μέτρα έτοιμης κατασκευής συμπυκνωμένου επιχώματος με λήψη αρχικών και τελικών διατομών, μερίμνη και δαπάναις του Αναδόχου, σύμφωνα με τις οδηγίες της Υπηρεσίας και παρουσία εκπροσώπων αυτής.

Στην τιμή μονάδας περιλαμβάνονται όλες οι δαπάνες των εργασιών που προδιαγράφονται στο παρόν άρθρο και ειδικότερα στις παραγρ. 2.6.1 (α) έως και (ζ).

Επίσης περιλαμβάνονται όλες οι δαπάνες για την προμήθεια και μεταφορά επί τόπου της κατασκευής, ανεξαρτήτως απόστασης, των κατάλληλων προϊόντων εκσκαφής που θα χρησιμοποιηθούν για την κατασκευή των επιχωμάτων, όπως επίσης και οι δαπάνες για την μεταφορά των δανείων υλικών από οποιαδήποτε απόσταση.

2.7.2 Προμήθεια δανείων επί τόπου του έργου

Η επιμέτρηση θα γίνει σε κυβικά μέτρα έτοιμης κατασκευής συμπυκνωμένου επιχώματος από δάνεια υλικά με λήψη αρχικών και τελικών διατομών, μερίμνη και δαπάνες του Αναδόχου σύμφωνα με τις οδηγίες της Υπηρεσίας και παρουσία εκπροσώπων αυτής. Εξυπακούεται ότι κατά την κατασκευή του επιχώματος πρέπει να γίνει η κατάλληλη πρόβλεψη ώστε να καταστεί δυνατή η λήψη των απαιτούμενων επιμετρικών στοιχείων για τη μέτρηση του όγκου του μέρους του επιχώματος που κατασκευάζεται από δάνεια υλικά.

Στην τιμή μονάδας περιλαμβάνονται όλες οι δαπάνες των εργασιών που προδιαγράφονται στο παρόν άρθρο και ειδικότερα στις παραγρ. 2.6.2 (α) έως και (ε).

Επίσης στην τιμή μονάδας περιλαμβάνεται και η πρόσθετη δαπάνη που τυχόν θα υπάρξει από την αυξημένη ποσότητα δανείων υλικών που θα προκύψουν λόγω συνίζησης, καθίζησης κλπ. του επιχώματος.

Γ - 1 ΕΚΣΚΑΦΕΣ ΘΕΜΕΛΙΩΝ ΤΕΧΝΙΚΩΝ ΕΡΓΩΝ ΚΑΙ ΤΑΦΡΩΝ

1.1 ΑΝΤΙΚΕΙΜΕΝΟ

Η εκτέλεση εκσκαφών θεμελίων τεχνικών έργων (τοίχοι, βάθρα κλπ), τάφρων τοποθέτησης αγωγών και οχετών κάθε είδους, διερευνητικών τομών για τον εντοπισμό αγωγών Ο.Κ.Ω. , φρεατίων κλπ.

1.2 ΕΦΑΡΜΟΣΤΕΕΣ ΠΡΟΔΙΑΓΡΑΦΕΣ

Για το παραπάνω αντικείμενο έχουν εφαρμογή τα προβλεπόμενα στην ΠΤΠ-Χ1, ΠΤΠ-150, ΠΤΠΤ-110 με τις όποιες βελτιώσεις τροποποιήσεις ή και συμπληρώσεις αναφέρονται παρακάτω.

1.3 ΟΡΙΣΜΟΙ

1.3.1 “Εκσκαφές θεμελίων τεχνικών έργων και τάφρων” νοούνται οι εκσκαφές και εξορύξεις σε οποιοδήποτε βάθος αλλά με πλάτος μικρότερο των 3,0 μ.

1.3.2 Ειδικότερα σαν “εκσκαφές θεμελίων τεχνικών έργων και τάφρων” νοούνται και:

- α.** Εκσκαφές θεμελίων τεχνικών έργων (γεφυρών, τοίχων αντιστήριξης κλπ) με επιφάνεια μέχρι και 100 μ² (ανεξάρτητα από τις διαστάσεις της κάτοψης) ή με πλάτος μέχρι και 3,0 μ (ανεξάρτητα από την επιφάνεια της κάτοψης).
- β.** Εκσκαφές τάφρων εγκατάστασης αγωγών, που κατασκευάζονται επί τόπου (π.χ. διατομής ορθογωνικής, ωσειδούς, σκουφοειδούς κλπ) για πλάτος εκσκαφής μέχρι και 3,0μ
- γ.** Εκσκαφές τάφρων τοποθέτησης προκατασκευασμένων σωληνωτών οχετών αποστράγγισης, αποχέτευσης (ομβρίων και ακαθάρτων) και άλλων αγωγών Ο.Κ.Ω. (ύδρευσης, δικτύων ή στεγανών σωληνώσεων ΟΤΕ, καύσιμου αερίου, μεταφοράς ηλεκτρικής ενέργειας, φωτισήμανσης, ΗΛΠΑΠ κλπ) και για πλάτος τάφρου μέχρι και 3,0μ.
- δ.** Εκσκαφές θεμελίων που θα απαιτηθούν για την κατασκευή φρεατίων και κάθε είδους άλλων τεχνικών έργων.
- ε.** Διερευνητικές τομές εντοπισμού αγωγών, οχετών Ο.Κ.Ω., ή και άλλων υπογείων κατασκευών πλάτους εκσκαφής μέχρι και 3,0μ.

στ. Εκσκαφές εντός τριγωνικών νησίδων συνολικής επιφάνειας, ανά μεμονωμένη νησίδα, μέχρι 100μ², για την τοποθέτηση κηπευτικού χώματος και εφόσον η εκσκαφή δεν έχει πραγματοποιηθεί μαζί με τις υπόλοιπες γενικές εκσκαφές.

1.3.3 Αντίθετα δεν περιλαμβάνονται στην κατηγορία “εκσκαφών θεμελίων τεχνικών έργων και τάφρων” οι εκσκαφές ανεξαρτήτως διαστάσεων, επιφάνειας κλπ. που τυχόν θα εκτελεσθούν παρουσία και υπό την καθοδήγηση της Αρχαιολογικής Υπηρεσίας, σε περίπτωση ανευρέσεως αρχαιολογικών ευρημάτων. Συνήθως οι εργασίες αυτές εκτελούνται από την Αρχαιολογική Υπηρεσία. Στην περίπτωση όμως που αυτές οι εκσκαφές, βάσει εντολών της Υπηρεσίας, εκτελεσθούν από τον Ανάδοχο, τότε θα επιμετρηθούν και πληρωθούν ιδιαίτερος με σύνταξη Π.Κ.Τ.Μ.Ν.Ε.

1.4 ΕΙΔΙΚΑ ΧΑΡΑΚΤΗΡΙΣΤΙΚΑ ΤΩΝ ΕΡΓΑΣΙΩΝ

Τα εκσκαπόμενα εδάφη χαρακτηρίζονται σε “γαιώδη - ημιβραχώδη” και “βραχώδη”, σύμφωνα με τα καθοριζόμενα στο άρθρο των “Γενικών εκσκαφών” Β-1.4.2 και Β-1.4.3.

1.5 ΤΕΧΝΙΚΕΣ ΚΑΙ ΣΥΜΒΑΤΙΚΕΣ ΠΡΟΔΙΑΓΡΑΦΕΣ ΥΛΙΚΩΝ ΚΑΙ ΕΡΓΑΣΙΑΣ

1.5.1 Γενικά

Ισχύουν γενικά όλα τα προδιαγραφόμενα στο άρθρο Β-1.5.1

1.5.2 Πρόσθετες απαιτήσεις

Επιπροσθέτως, για εκσκαφές τάφρων και θεμελίων, ισχύουν και τα εξής:

1.5.2.1 Άδεια τομών - σήμανση.

Στην περίπτωση που οι οχετοί ή οι αγωγοί πρόκειται να τοποθετηθούν κάτω από δρόμο που υπάρχει, ο Ανάδοχος είναι υποχρεωμένος να ζητήσει, από τις αρμόδιες Αρχές, σχετική άδεια για την τομή του οδοστρώματος.

Μετά την περαίωση των εργασιών ο Ανάδοχος οφείλει να επαναφέρει το οδόστρωμα στην προηγούμενη του κατάσταση, σύμφωνα με τις οδηγίες της Υπηρεσίας. Οι δαπάνες για την έκδοση της άδειας τομής του οδοστρώματος βαρύνουν τον Ανάδοχο. Ο Ανάδοχος είναι υποχρεωμένος επίσης, σε συνεννόηση με τις αρμόδιες Αρχές, να προβαίνει στην σήμανση του τμήματος του δρόμου, στο οποίο εκτελούνται σχετικές εργασίες, με σήματα των οποίων το σχήμα και το περιεχόμενο πρέπει να ανταποκρίνεται προς τον Κ.Ο.Κ που ισχύει.

Δομικά υλικά προϊόντα εκσκαφής κλπ πρέπει να αποθηκεύονται, να στοιβάζονται ή να απομακρύνονται σύμφωνα με τις οδηγίες των αρμοδίων Αρχών, σε τρόπο ώστε η κυκλοφορία στο δρόμο να μην εμποδίζεται περισσότερο από όσο είναι αναπόφευκτο.

1.5.2.2 Τρόποι εκτελέσεως

Ο Ανάδοχος θα εκτελέσει όλες τις απαιτούμενες εργασίες σε οποιαδήποτε φύσεως έδαφος σύμφωνα με τις διαστάσεις που φαίνονται στα σχέδια με οποιοδήποτε μέσο, ακόμη και με τα χέρια, που θα θεωρήσει σαν προσφορότερο και πλέον εναρμονιζόμενο προς την κάθε συγκεκριμένη περίπτωση, χωρίς όμως,

από την ελευθερία για την εκλογή του τρόπου εκσκαφής, να δημιουργείται στον Ανάδοχο οποιοδήποτε δικαίωμα για πρόσθετη αποζημίωση.

Εκσκαφές με διαστάσεις μικρότερες από αυτές που αναφέρονται στα σχέδια δεν επιτρέπονται. Αν κατά την εκσκαφή, διανοίχθηκαν σκάμματα με διαστάσεις μεγαλύτερες από αυτές που αναφέρονται στα σχέδια, η πληρωμή του Αναδόχου θα γίνει με βάση τον όγκο που προκύπτει από τις διαστάσεις που αναφέρονται στα σχέδια και ορίζονται σαν ΓΡΑΜΜΕΣ ΘΕΩΡΗΤΙΚΗΣ ΕΚΣΚΑΦΗΣ (Γ.Θ.Ε.).

Ακόμα, σε περίπτωση που ο Ανάδοχος εκτελέσει εκσκαφή σε βάθη μεγαλύτερα από εκείνα που αναφέρονται στα σχέδια, είναι υποχρεωμένος, χωρίς καμιά αποζημίωση, να ξαναγεμίσει το σκάμμα, μέχρι το κανονικό βάθος είτε με άμμο είτε με αμμοχάλικο, είτε με σκυρόδεμα είτε με ξηρολιθοδομή είτε, τέλος, με λιθοδομή, σύμφωνα πάντοτε με τις εντολές που θα δίνει κάθε φορά η Υπηρεσία.

Οι τάφροι μέσα στις οποίες πρόκειται να τοποθετηθούν σωλήνες θα σκαφθούν με προσοχή ώστε να εξασφαλίζεται ομαλή και ομοιόμορφη επιφάνεια έδρασης του σωλήνα. Το πλάτος των τάφρων γενικά δεν θα πρέπει να είναι μεγαλύτερο από το απαραίτητο για την ικανοποιητική σύνδεση των σωλήνων και την συμπίκνωση των υλικών επίχωσης.

Τυχόν δαπάνη εξ αιτίας υπέρβασης ποσοτήτων εκ του λόγου αυτού, θα βαρύνει τον Ανάδοχο.

1.5.2.3 Μόρφωση του πυθμένα και των πρανών

Ο πυθμένας των εκσκαφών θεμελίων και τεχνικών έργων και τάφρων θα διαμορφώνεται κατά τρόπο που να εξασφαλίζεται το πάχος του σκυροδέματος, των εξομαλυντικών στρώσεων ή των στρώσεων έδρασης των οχετών και αγωγών που φαίνονται στα σχέδια.

Εκεί όπου κατά την εκσκαφή των τάφρων εμφανίζεται συμπαγής βράχος θα αφαιρείται, μέχρι βάθους που φαίνεται στα σχέδια ή σύμφωνα με τις οδηγίες της Υπηρεσίας, ή δε τάφος θα επιχώνεται κατάλληλα. Ο πυθμένας της τάφρου θα υγραίνεται και θα συμπυκνώνεται, ώστε να επιτυγχάνεται η απαιτούμενη πυκνότητα.

Η τυχόν υπερεκσκαφή, στις περιπτώσεις θεμελίωσης σωληνωτών οχετών θα επανεπιχώνεται με επιλεγμένο υλικό, της έγκρισης της Υπηρεσίας, που θα υγραίνεται και συμπυκνώνεται σε στρώσεις πάχους 15εκ πριν από τη συμπίκνωση.

Οι επιφάνειες επαφής των πρανών με την ξυλόζευξη (στην περίπτωση αντιστήριξης του σκάμματος) πρέπει να μορφώνονται με τέτοιο τρόπο ώστε να επιτυγχάνεται καλή επαφή των μαδεριών στα τοιχώματα της εκσκαφής. Στην περίπτωση που πρόκειται να θεμελιωθούν τοίχοι αντιστήριξης, ακρόβαθρα, μεσόβαθρα κλπ, τότε για την περίπτωση γαιώδους εδάφους θα επακολουθεί αμέσως η κατασκευή της στρώσης ισοπέδωσης και καθαριότητας από σκυρόδεμα Β5 (ελαχίστου πάχους 0,10μ) η οποία θεωρείται υποχρεωτική. Επισημαίνεται η ανάγκη εκτέλεσης της εκσκαφής κατά τρόπον ώστε να αποφευχθεί η χαλάρωση, αναζύμωση ή με οποιοδήποτε τρόπο μείωση της αντοχής του εδάφους θεμελίωσης.

1.5.2.4 Έλεγχος επιφανειών και υπογείων υδάτων

- α.** Ο Ανάδοχος υποχρεούται να εκτελεί τις εργασίες εκσκαφών είτε εν υγρώ είτε εν ξηρώ κάτω από οποιοσδήποτε συνθήκες.
- β.** Οι εντός των σκαμμάτων κατασκευές και η επανεπίχωση θα γίνονται πάντοτε εν ξηρώ.

γ. Ο Ανάδοχος θα εκτελεί τις απαιτούμενες αντλήσεις κατά τρόπο αποκλείοντα τον κίνδυνο διασωλήνωσης και απορρόφησης λεπτών κόκκων από τα παρακείμενα εδαφικά στρώματα, όταν παράκεινται άλλες κατασκευές.

δ. Ο Ανάδοχος θα παροχετεύει τα αντλούμενα νερά προς παρακείμενους ανοικτούς φυσικούς αποδέκτες.

Αν δεν υπάρχουν και εφόσον τούτο είναι εφικτό θα κατασκευάζει κατάλληλες τάφρους.

Η απ' ευθείας στην θάλασσα παροχέτευση θα μπορεί να γίνεται μόνον έπειτα από έγκριση της Επίβλεψης.

Απαγορεύεται η παροχέτευση αντλούμενων υδάτων σε παρακείμενες ιδιοκτησίες ή σε κλειστό σύστημα αποχέτευσης ομβρίων, εκτός αν πρόκειται περί νερών απηλλαγμένων φερτών υλικών.

ε. Ο Ανάδοχος οφείλει να παίρνει όλα τα μέτρα για να μην δυσμενοποιεί τις υφιστάμενες συνθήκες απορροής ομβρίων στην περιοχή που εκτελεί εργασίες.

Τέτοια μέτρα ενδεικτικά και όχι περιοριστικά είναι:

- Η προφύλαξη δια προσωρινών αναχωμάτων γειτονικών ιδιοκτησιών
- Η άμεση απομάκρυνση των προϊόντων εκσκαφών
- Η άντληση των υδάτων και παροχέτευσή των με προσωρινό σύστημα σε κατάλληλο αποδέκτη.

στ. Τονίζεται ότι όλες οι τάφροι και αγωγοί αποστράγγισης και λοιπά προστατευτικά μέτρα θα πρέπει να έχουν αποπερατωθεί, ώστε να επιτρέπουν την αποστράγγιση της οδού, πριν από την κατασκευή οποιουδήποτε άλλου έργου, το οποίο επηρεάζεται από αυτές τις τάφρους ή αγωγούς αποστράγγισης.

1.5.2.5 Αναπετάσεις, φορτοεκφορτώσεις, μεταφορές

Οι αναπετάσεις γίνονται είτε με τα χέρια με δημιουργία ενδιάμεσων ξύλινων δαπέδων (παταριών) , είτε με μηχανικά μέσα. Κατά την αναπέταση των προϊόντων εκσκαφής πρέπει να αφήνεται χώρος τουλάχιστον 0,50μ από το χείλος της τάφρου για την κυκλοφορία των εργατών και την ασφάλεια τους.

Τα προϊόντα εκσκαφής θα μεταφέρονται σε οποιαδήποτε θέση στην περιοχή του έργου, σύμφωνα με τις υποδείξεις της Υπηρεσίας για επανεπίχωση του απομένοντος όγκου σκάμματος αν είναι κατάλληλα, ή για χρησιμοποίηση σε άλλες θέσεις ως υλικών επιχωμάτων, ή θα μεταφέρονται εκτός του έργου σε οποιαδήποτε απόσταση για οριστική απομάκρυνση σε θέσεις επιτρεπόμενες από την Αστυνομία ή τις αρμόδιες Αρχές.

1.5.2.6 Ξυλοζεύξεις συνήθους τύπου (οριζόντιες)

Όσες φορές η φύση των εδαφών το απαιτεί, ο Ανάδοχος θα εκτελεί την κατάλληλη αντιστήριξη των παρειών του σκάμματος, όπως αυτές επιβάλλονται από τους κανόνες ασφαλείας. Τον τόπο και την πυκνότητα ξυλοζεύξεως θα ορίζει κάθε φορά ο Ανάδοχος ή ο αντιπρόσωπός του στο έργο, σε συνεννόηση με την Υπηρεσία.

Κάθε κατάπτωση παρειάς σκάμματος σε οποιαδήποτε περίπτωση και εάν έγινε και κάτω από οποιεσδήποτε συνθήκες σε ξυλοζευγμένες ή μη ξυλοζευγμένες παρειές και οι οποιεσδήποτε συνέπειες αυτής (εργατικά ατυχήματα, ζημιές σε τρίτους, ζημιές έργων κλπ) βαρύνει αποκλειστικά και μόνο τον Ανάδοχο, που υποχρεούται σε κάθε νόμιμη αποζημίωση και αποκατάσταση των βλαβέντων έργων και αναλαμβάνει γενικά κάθε ποινική και αστική ευθύνη. Η Υπηρεσία δικαιούται να επιβάλει στον Ανάδοχο την εκτέλεση πρόσθετων ξυλοζεύξεων ή ενίσχυση των υπάρχουσών σε όσα σημεία αυτή κρίνει τούτο απαραίτητο. Παρά το δικαίωμα τούτο της Υπηρεσίας, ο Ανάδοχος παραμένει πάντοτε μόνος και απόλυτα υπεύθυνος για την ασφάλεια των εκσκαφών που έγιναν.

1.5.2.7 Ξυλοζεύξεις με έμπτηξη πασσαλοσανίδων (κατακόρυφες ξυλοζεύξεις)

Εφόσον κατά τις εκσκαφές ήθελε συναντηθεί, είτε διαρρέουσα λεπτόκοκκη άμμος, είτε άλλο έδαφος του οποίου είτε η φύση είτε η παρουσία υπόγειου νερού απαιτεί την έμπτηξη συνεχούς φράγματος πασσαλοσανίδων ή την κατασκευή τοίχου Βερολίνου, πριν από την εκσκαφή, η εργασία αυτή θα εκτελεσθεί από τον Ανάδοχο με όλους τους κανόνες της τέχνης και σε τρόπο που να εξασφαλισθεί η ακινητοποίηση του διαρρέοντος εδάφους σύμφωνα με τα παραπάνω και η διατήρηση του χώρου του σκάμματος ελεύθερου. Εάν κατά την έμπτηξη των πασσαλοσανίδων δεν επιτευχθεί η μεταξύ τους επιδιωκόμενη τέλεια επαφή και δεν επιτευχθεί από το λόγο αυτό ο σκοπός της ξυλόζευξης, ο Ανάδοχος υποχρεούται να ανασύρει και επανατοποθετήσει τις πασσαλοσανίδες.

1.6 ΚΟΝΔΥΛΙΑ ΤΟΥ ΤΙΜΟΛΟΓΙΟΥ ΠΟΥ ΠΡΟΔΙΑΓΡΑΦΟΝΤΑΙ ΣΕ ΑΥΤΟ ΤΟ ΑΡΘΡΟ

1.6.1 Εκσκαφές, σε πάσης φύσεως έδαφος, θεμελίων τεχνικών έργων και τάφρων

Η εργασία περιλαμβάνει:

- α.** Την εκσκαφή σε πάσης φύσεως έδαφος (γαιώδες, ημιβραχώδες ή και βραχώδες) περιλαμβανομένων και των πετρωμάτων με δυσχέρειες εκσκαφής κατηγορίας γρανιτικών ή κροκαλοπαγών, σε οποιοδήποτε βάθος αλλά σε πλάτος μικρότερο των 3,0μ και ειδικότερα την εκσκαφή που περιγράφεται στις παραγρ. 1.3.2.α) έως και στ) του παρόντος, με οποιαδήποτε κλίση πρηνών, οποιοδήποτε κατάλληλο εκσκαπτικό μέσο ή με τα χέρια, χωρίς την χρήση εκρηκτικών ή με χρήση (κανονική ή περιορισμένη) εκρηκτικών, μόνον ύστερα από έγκριση της Υπηρεσίας και με ευθύνη του Αναδόχου, εν ξηρώ ή μέσα στο νερό.
- β.** Την λήψη των απαιτούμενων αδειών από τις αρμόδιες Αρχές για τυχόν απαιτούμενη τομή του οδοστρώματος και την επαναφορά του στην προηγούμενη του κατάσταση, όπως επίσης και τις κατάλληλες σημάνσεις, σύμφωνα με τα καθοριζόμενα στην παράγρ. 1.5.2.1 του παρόντος.
- γ.** Τη μόρφωση του πυθμένα και των πρηνών της εκσκαφής, όπως περιγράφεται στην παραγρ. 1.5.2.3 του παρόντος.
- δ.** Την αντιστήριξη των πρηνών εκσκαφής (όπου απαιτείται) με οριζόντια ή κατακόρυφα στοιχεία ζεύξης, σύμφωνα με τα καθοριζόμενα στις παραγρ. 1.5.2.6 και 1.5.2.7 του παρόντος.
- ε.** Την κοπή και εκρίζωση θάμνων και δένδρων οποιασδήποτε διαμέτρου, συλλογή των κομμένων ή εκριζωμένων δέντρων τον αποκλωνισμό τους και το στοίβαγμα των κορμών και των χονδρών κλάδων σε θέσεις που θα υποδείξει η Υπηρεσία, όπως επίσης και την λήψη ειδικών μέτρων που θα απαιτηθούν για την τυχόν προστασία και διατήρηση δέντρων και δενδρουλλίων, σύμφωνα με τις οδηγίες της Υπηρεσίας.

- στ. Την τυχόν διαμόρφωση δαπέδων εργασίας για την εκσκαφή ή και αποκομιδή των προϊόντων εκσκαφών.
- ζ. Τη διαλογή και επιλογή των προϊόντων εκσκαφής.
- η. Την απόθεση κοντά στο σκάμμα των καταλλήλων προϊόντων εκσκαφής για την επανεπίχωση του απομένοντος όγκου του, μετά την κατασκευή του τεχνικού έργου ή οχετού ή αγωγού.
- θ. Την φορτοεκφόρτωση και μεταφορά των προϊόντων εκσκαφής σε οποιαδήποτε απόσταση για την κατασκευή επιχωμάτων ή άλλων ωφελίμων κατασκευών (κατάλληλα προϊόντα) ή για απόρριψη σε θέσεις της έγκρισης της Υπηρεσίας (ακατάλληλα προϊόντα).
- ι. Την εναπόθεση και τις οποιοσδήποτε φορτοεκφορτώσεις και προσωρινές αποθέσεις στην περιοχή του έργου, μέχρι την οριστική εναπόθεση για την κατασκευή επιχωμάτων ή άλλων ωφελίμων κατασκευών.
- ια. Τη διάστρωση και διαμόρφωση των προσωρινών ή και οριστικών αποθέσεων.
- ιβ. Τη διενέργεια των απαιτούμενων αντλήσεων και τη λήψη των απαιτούμενων αποστραγγιστικών μέτρων, σύμφωνα με τα προβλεπόμενα στην παράγρ. 1.5.2.4 και την λήψη όλων τα καταλλήλων μέτρων για την αντιμετώπιση των κάθε είδους επιφανειών ή υπογείων υδάτων, σύμφωνα με τα καθοριζόμενα στην παράγρ. 1.5.2.4 του παρόντος.
- ιγ. Την κατασκευή τυχόν απαιτούμενων γεφυρώσεων των εκσκαφών των τάφρων με σιδηρές λαμαρίνες, καταλλήλου πάχους ή άλλων έργων γεφύρωσης για την κυκλοφορία πεζών, οχημάτων και για την εξυπηρέτηση των γειτονικών ιδιοκτησιών.
- ιδ. Την αποξήλωση παλαιών οδοστρωμάτων, ασφαλτοταπήτων και αντιστοίχων στρώσεων οδοστρωσίας, πλακοστρώσεων κλπ. εφόσον το προβλέπει η εγκεκριμένη μελέτη εφαρμογής.
- ιε. Την αποξήλωση λιθοδομών, εκτός εάν προβλέπεται από τη μελέτη του έργου ή από έγγραφη εντολή της Υπηρεσίας ξεχωριστή πληρωμή των εργασιών αυτών.
- ιστ. Την προμήθεια των υλικών και την εκτέλεση κάθε εργασίας που θα απαιτηθεί σε περίπτωση αποκατάστασης υπερεκσκαφών υπαιτιότητας του Αναδόχου (σκυροδέματα, επιχώσεις κλπ).

1.7 ΕΠΙΜΕΤΡΗΣΗ ΚΑΙ ΠΛΗΡΩΜΗ

1.7.1 Εκσκαφές θεμελίων τεχνικών έργων και τάφρων

1.7.1.1 Γενικά

- α. Η πληρωμή των κάθε είδους εκσκαφών κατασκευής ενός έργου γίνεται είτε με το κονδύλιο των “Γενικών Εκσκαφών” είτε με το κονδύλιο των “Εκσκαφών Θεμελίων Τεχνικών Έργων και Τάφρων”. Είναι όμως ενδεχόμενο να υπάρξουν τεχνικά έργα, στα οποία οι εκσκαφές τους, λόγω μη ύπαρξης περιορισμού πλάτους ή επιφανείας, να μην κατατάσσονται,

κατ' αρχήν, στην κατηγορία "Εκσκαφών Θεμελίων Τεχνικών Έργων και Τάφρων". Στην περίπτωση αυτή ένα μέρος των εκσκαφών αυτών θα πληρώνεται σαν "Γενικές Εκσκαφές" και το υπόλοιπο σαν "Εκσκαφές Θεμελίων Τεχνικών Έργων και Τάφρων". Το κατά τα ανωτέρω όριο διαχωρισμού για την πληρωμή των εκσκαφών προκύπτει ως ακολούθως:

1. Πλευρικό όριο διαχωρισμού (Π.Ο.Δ.)

- I. Περίπτωση γαιωδών και ημιβραχωδών εδαφών
Από το ψηλότερο σημείο της ΓΡΑΜΜΗΣ ΘΕΩΡΗΤΙΚΗΣ ΕΚΣΚΑΦΗΣ (Γ.Θ.Ε.) όπως ορίζεται στην παράγρ. 1.7.1.2.β. θα φέρεται η γραμμή πλευρικού ορίου διαχωρισμού με κλίση $u: \beta = 3:2$ (u =ύψος, β =βάση).

Το μέρος των εκσκαφών που αναφέρεται σε εκσκαφές περιλαμβανόμενες μεταξύ της πλευρικής ΓΘΕ και του ΠΟΔ (εκσκαφές σε κλίση πρηνούς μεγαλύτερη από $u:\beta=3:2$) θα θεωρούνται συμβατικά σαν εκσκαφές θεμελίων. Το υπόλοιπο μέρος των εκσκαφών (εκσκαφές σε περιοχή με κλίση πρηνούς μικρότερη ή ίση από $u:\beta = 3:4$) θα θεωρούνται συμβατικά σαν γενικές εκσκαφές.

- II. Περίπτωση βραχώδων εδαφών.

Ισχύουν όσα αναφέρθηκαν παραπάνω στην περίπτωση I, αλλά η γραμμή πλευρικού ορίου διαχωρισμού θα φέρεται με κλίση $u:\beta=2:1$.

- III. Περίπτωση μικτών εδαφών.

Για την περίπτωση μικτών εδαφών που θα χαρακτηριστούν με ποσοστά "Γαιώδη - Ημιβραχώδη" μεγαλύτερα ή ίσα προς 20% και μικρότερα ή ίσα προς 80%, τότε η γραμμή πλευρικού ορίου διαχωρισμού θα φέρεται με κλίση $u:\beta=1,75:1$.

Τυχόν άλλη σύσταση, με διαφορετικά ποσοστά χαρακτηρισμού "Γαιώδη - Ημιβραχώδη και Βράχου" θα κατατάσσεται (από πλευράς κλίσης του ΠΟΔ) στην πλησιέστερη κατηγορία I ή II σύμφωνα με τα παραπάνω.

2. Κάτω όριο διαχωρισμού (ΚΟΔ)

- I. Θα λαμβάνεται 1,00μ ψηλότερα από τον πυθμένα σκάμματος της ΓΡΑΜΜΗΣ ΘΕΩΡΗΤΙΚΗΣ ΕΚΣΚΑΦΗΣ και μέχρι τομής προς το έδαφος, ή το πλευρικό όριο διαχωρισμού.

Οι εκσκαφές που βρίσκονται κάτω από την γραμμή ΚΟΔ θα θεωρούνται, συμβατικά σαν γενικές εκσκαφές.

- II. Σημειώνεται εδώ ότι στην περίπτωση όπου ένα τεχνικό έργο θεμελιώνεται στην ίδια στάθμη και κατ' επέκταση με τις γενικές εκσκαφές ενός οδικού έργου (π.χ. τοίχοι αντιστήριξης) και εφόσον οι εκσκαφές του τοίχου γίνονται στην ίδια χρονική περίοδο με τις συνεχόμενες γενικές εκσκαφές της οδού (εξαιρείται δηλαδή η περίπτωση κατά την οποία υπάρχουν περιορισμοί που θα επιβάλλουν την κατά στάδια εκτέλεση των εκσκαφών), τότε η γραμμή του Κάτω Ορίου Διαχωρισμού (ΚΟΔ) θα θεωρείται ότι ταυτίζεται με την αντίστοιχη γραμμή των γενικών εκσκαφών.

- III. Για την περίπτωση όπου εκτελούνται εκσκαφές θεμελίων για την κατασκευή τεχνικών έργων, αλλά η ΓΘΕ βρίσκεται σε βάθος (H) μικρότερο από 1,00μ κάτω από την επιφάνεια των συνεχόμενων γενικών εκσκαφών (σύμφωνα με όσα αναφέρθηκαν στην παραπάνω περίπτωση II), τότε το ΚΟΔ θα θεωρείται ότι βρίσκεται σε ύψος (H) πάνω από την ΓΘΕ της στάθμης θεμελίωσης (δηλαδή θα ταυτίζεται με τη γραμμή των γενικών εκσκαφών).
- β.** Αν δεν γίνεται ειδική αντίθετη αναφορά στους λοιπούς όρους δημοπράτησης, στην περίπτωση που θα γίνει εκσκαφή τάφρου για την κατασκευή κεντρικής νησίδας, σύμφωνα με την εγκεκριμένη διατομή, σε ενδιάμεσο τμήμα του πλάτους υπάρχουσας οδού, με προβλεπόμενη διατήρηση (έστω και με συμπλήρωση - καθ' ύψος) του εκατέρωθεν οδοστρώματος, τότε η εκσκαφή αυτή θα λογίζεται ότι ανήκει στην κατηγορία των εκσκαφών θεμελίων και τάφρων, έστω και αν το πλάτος της είναι μεγαλύτερο από 3,0μ (που ορίζεται ότι καθορίζει γενικά το όριο υπαγωγής στην κατηγορία εκσκαφών θεμελίων και τάφρων).
- γ.** Επίσης αν δεν γίνεται ειδική αντίθετη αναφορά στους λοιπούς όρους Δημοπράτησης η κατηγορία "Εκσκαφών Θεμελίων Τεχνικών Έργων και Τάφρων" είναι γενικής εφαρμογής, ακόμη και για την περίπτωση που κατασκευάζεται σε πρηνή ή στο άκρο του καταστρώματος της οδού και σε οποιαδήποτε άλλη θέση, ανεξάρτητα από τις όποιες δυσχέρειες προσέγγισης κλπ.
- δ.** Η πληρωμή των "Εκσκαφών Θεμελίων Τεχνικών Έργων και Τάφρων" γίνεται ανάλογα με τα προδιαγραφόμενα στα τεύχη δημοπράτησης κάθε έργου, είτε ενιαία για οποιαδήποτε κατηγορία εδάφους (γαίες - ημίβραχος - βράχος), είτε ξεχωριστά για "γαίες - ημίβραχο" αφενός και "βράχο" αφετέρου.

1.7.1.2 Επιμέτρηση

Η επιμέτρηση θα γίνει σε μ³ όγκου σκάμματος που ορίζεται από τις ΓΡΑΜΜΕΣ ΘΕΩΡΗΤΙΚΗΣ ΕΚΣΚΑΦΗΣ (ΓΘΕ).

Οι ΓΘΕ καθορίζονται και μετρώνται ως ακολούθως:

α. Πυθμένας σκάμματος

Τα υψόμετρα του πυθμένος προκύπτουν από την μελέτη των αγωγών και οχετών από τα αντίστοιχα ερυθρά υψόμετρα της κατά μήκος τομής των έργων, αφού αφαιρεθεί το πάχος των υποκειμένων κατασκευών, όπως πάχος τοιχώματος αγωγού και πάχος στρώσεως σκυροδέματος, ή και τυχόν λοιπών προβλεπόμενων στρώσεων.

Για παράλληλη τοποθέτηση αγωγών ή οχετών με διαφορετική στάθμη σκάμματος η μορφή του πυθμένα θα θεωρείται βαθμιδωτή με οριζόντια τμήματα και κατακόρυφο σκαλοπάτι μεταξύ τους.

Το κατακόρυφο σκαλοπάτι θα προσδιορίζεται σε θέση τέτοια ώστε να προκύπτει ο ελάχιστος όγκος εκσκαφής, λαμβανομένης υπόψη και της παραγράφου 1.6.1.β. Η στάθμη του πυθμένα εκσκαφής θεμελίων για την κατασκευή φρεατίων κλπ προκύπτει ομοίως από τα σχέδια της εγκεκριμένης μελέτης ή τις εντολές της Υπηρεσίας.

β. Πλάτος Σκάμματος

Οι παρειές του σκάμματος λογίζονται κατά την επιμέτρηση κατακόρυφες, ανεξάρτητα από την κλίση που θα πραγματοποιηθεί. Το πλάτος του

σκάμματος ορίζεται για την επιμέτρηση συμβατικά, ανάλογα με το είδος του αγωγού ως ακολούθως:

- I. Για προκατασκευασμένους σωληνωτούς αγωγούς ή οχετούς αποχέτευσης (βρόχινων και ακαθάρτων) και αγωγούς ύδρευσης και φωταερίου, το πλάτος προκύπτει από την εξωτερική διάμετρο του αγωγού, προσαυξημένη και από τις δύο πλευρές κατά 0,225μ (από κάθε πλευρά).

Το παραπάνω πλάτος σκάμματος είναι σταθερό, ανεξαρτήτως του αν προβλέπεται από την μελέτη των σωληνωτών αγωγών σκυρόδεμα εγκιβωτισμού των σωλήνων.

- II. Για την κατασκευή χυτών επί τόπου (σύμφωνα με τη μελέτη) αγωγών αποχέτευσης βρόχινων νερών και ακαθάρτων και χρήση άλλης μορφής διατομών (ωσειδείς, στοματοειδείς, σκουφοειδείς, ορθογωνικές κλπ), το συμβατικό πλάτος του σκάμματος προκύπτει από το πλάτος του οχετού προσαυξημένο εκατέρωθεν, πέραν των εξωτερικών παρειών κατά 0,25μ.

Αν στις εγκεκριμένες μελέτες των έργων αποχέτευσης ορίζονται διαφορετικά πλάτη εκσκαφών, τότε το συμβατικό πλάτος θα λαμβάνεται από τις εγκεκριμένες μελέτες.

- III. Για την κατασκευή φρεατίων κλπ, οι διαστάσεις του σκάμματος ορίζονται από τις εξωτερικές διαστάσεις του φρεατίου κλπ που θα κατασκευασθεί με παραδοχή εκσκαφής του σκάμματος σε απόσταση 0,25μ από την εξωτερική παρειά του έργου.

- IV. Για την κατασκευή θεμελίων τεχνικών έργων κλπ οι διαστάσεις του σκάμματος ορίζονται από τις εξωτερικές διαστάσεις του προς κατασκευήν θεμελίου κλπ με παραδοχή εκσκαφής του σκάμματος σε απόσταση 0,25μ από την εξωτερική παρειά του έργου, ανάλογα με το χαρακτηρισμό των εκσκαφών.

- V. Για την κατασκευή διερευνητικών τομών εντοπισμού αγωγών Ο.Κ.Ω. το πλάτος ορίζεται συμβατικά σε 0,70μ εκτός αν προδιαγράφεται μεγαλύτερο.

- VI. Για την τοποθέτηση αγωγών μεταφοράς ηλεκτρικής ενέργειας (ΔΕΗ), ή αγωγούς δικτύου ΟΤΕ, ή στεγανές σωληνώσεις ΟΤΕ, ή αγωγούς φωτοσημάνσεως, ή υπόγειους αγωγούς ΗΛΠΑΠ, το πλάτος ορίζεται από το πραγματικό πλάτος του αγωγού προσαυξημένο εκατέρωθεν πέραν των εξωτερικών παρειών αυτού κατά 0,225μ (ελάχιστο πλάτος τάφρου 0,60μ).

- VII. Για την εκσκαφή σε τριγωνικές νησίδες για την τοποθέτηση κηπευτικού χώματος, συμβατικά ορίζεται η πραγματική εκσκαφείσα επιφάνεια τριγωνικής νησίδας ή το πραγματικό εκσκαφέν πλάτος κεντρικής νησίδας.

Κατ' εξαίρεση σε περίπτωση κατασκευής τραπεζοειδών ή άλλης μορφής τάφρων που θα παραμείνουν οριστικά ανοικτές σύμφωνα με τη μελέτη, ή τις εντολές της Υπηρεσίας, οι παρειές θα λογιστούν κεκλιμένες, σύμφωνα με τη μελέτη.

Άνω επιφάνεια σκάμματος

Ως άνω επιφάνεια, η οποία θα ληφθεί υπόψη στην επιμέτρηση των εκσκαφών, ορίζεται η στάθμη του φυσικού εδάφους όπως τυχόν αυτή έχει διαφοροποιηθεί από την εκτέλεση υπαρχόντων έργων (πχ υπάρχουσα

οδός), ή η στάθμη των γενικών χωματουργικών διαμορφώσεων (εκσκαφών ή επιχωμάτων) εάν η εκσκαφή γίνει μετά την εκτέλεση αυτών.

1.7.1.3 Πληρωμή

Στην τιμή μονάδας περιλαμβάνονται όλες οι δαπάνες των εργασιών που προδιαγράφονται στο παρόν άρθρο και ειδικότερα στις παραγ. 1.6.1.α έως και ιστ).

Αντίθετα στην τιμή δεν περιλαμβάνονται :

- α. Οι πρόσθετες δυσχέρειες των “εκσκαφών θεμελίων τεχνικών έργων και τάφρων” που προκύπτουν από την συνάντηση διαφόρων αγωγών εν λειτουργία εταιριών ή και οργανισμών κοινής ωφελείας για τις οποίες προβλέπεται πρόσθετη πληρωμή (βλ. άρθρο Γ-20).
- β. Η επανεπίχωση της “ζώνης αγωγού” και των “μεταβατικών επιχωμάτων” με κοκκώδες υλικό (βλ. άρθρο Γ-2).
- γ. Η επανεπίχωση του υπολοίπου (περιοχή πάνω από τη “ζώνη αγωγού”) ορύγματος με κατάλληλα προϊόντα εκσκαφών (βλ. άρθρο Γ-2).

Γ - 2 ΕΠΑΝΕΠΙΧΩΣΗ ΑΠΟΜΕΝΟΝΤΟΣ ΟΓΚΟΥ ΕΚΣΚΑΦΩΝ ΘΕΜΕΛΙΩΝ ΤΕΧΝΙΚΩΝ ΕΡΓΩΝ ΚΑΙ ΤΑΦΡΩΝ

2.1 ΑΝΤΙΚΕΙΜΕΝΟ

Οι επανεπιχώσεις του απομένοντος όγκου, μετά την κατασκευή των έργων, στις εκσκαφές θεμελίων τεχνικών έργων, στις τάφρους τοποθέτησης των πάσης φύσεως αγωγών (αποχετεύσεων ομβρίων και ακαθάρτων, υδρεύσεως, μεταφοράς ηλεκτρικής ενέργειας, ΟΤΕ, φωτοσήμανσης κλπ) ή εκσκαφών θεμελίων κατασκευής φρεατίων κλπ και ειδικότερα:

2.1.1 Επιχώματα από κοκκώδη υλικά «ζώνης αγωγών και οχετών»

2.1.2 Επιχώματα από κοκκώδη υλικά «μεταβατικών επιχωμάτων»

2.1.3 Επιχώματα από κοκκώδη υλικά κάτω από τα πεζοδρόμια

2.1.4 Επιχώματα πάνω από τη «ζώνη αγωγού» με κατάλληλα προϊόντα.

2.2 ΕΦΑΡΜΟΣΤΕΕΣ ΠΡΟΔΙΑΓΡΑΦΕΣ

Για το παραπάνω αντικείμενο έχουν εφαρμογή τα άρθρα Γ-1, Γ-20 και Β-2 της ΤΣΥ, η ΠΤΠΟ-150, η ΠΤΠΧ 1, η ΠΤΠΤ-110, με τις όποιες βελτιώσεις, τροποποιήσεις ή και συμπληρώσεις αναφέρονται παρακάτω.

2.3 ΟΡΙΣΜΟΙ

2.3.1 «Επανεπίχωση απομένοντος όγκου εκσκαφών θεμελίων τεχνικών έργων και τάφρων» νοείται η επίχωση με κατάλληλα εδαφικά υλικά (προϊόντα εκσκαφών, λατομείων ή και δάνεια):

- α. της «ζώνης αγωγών και οχετών»
- β. των «μεταβατικών επιχωμάτων» πίσω από τα τεχνικά έργα
- γ. της περιοχής πάνω από τη ζώνη του οχετού

δ. κάτω από τα πεζοδρόμια και μεταξύ της επιφάνειας της «στρώσης έδρασης» οδοστρώματος και της στρώσης των τσιμεντοπλακών πεζοδρομίων ή άλλης τελικής στρώσης πεζοδρομίων.

2.3.2 «Ζώνη αγωγών και οχετών» νοείται η περιοχή μεταξύ του δαπέδου και των τοιχωμάτων της τάφρου και μέχρι ύψος 0,30μ πάνω από το εξωρράχιο του αγωγού.

2.3.3 «Περιοχή πάνω από τη ζώνη του αγωγού» νοείται η περιοχή μεταξύ της άνω επιφάνειας της «ζώνης αγωγών και οχετών» και του χείλους της τάφρου

2.3.4 «Μεταβατικά επιχώματα» νοούνται τα επιχώματα πίσω από τα τεχνικά έργα.

2.4 ΕΙΔΙΚΑ ΧΑΡΑΚΤΗΡΙΣΤΙΚΑ ΤΩΝ ΕΡΓΑΣΙΩΝ

Ανάλογα με την περιοχή της επανεπίχωσης θα χρησιμοποιηθούν τα κατάλληλα, στην κάθε περίπτωση, εδαφικά υλικά (προϊόντα εκσκαφών, λατομείων δάνεια), σύμφωνα με τα προδιαγραφόμενα στην επόμενη παράγραφο 2.5.

Προϊόντα λατομείων ή δάνεια υλικά θα χρησιμοποιούνται μόνον όταν τούτο απαιτείται από τις προδιαγραφές του υλικού ή όταν δεν υπάρχουν κατάλληλα προϊόντα εκσκαφών ή αυτά δεν επαρκούν.

2.5 ΤΕΧΝΙΚΕΣ ΚΑΙ ΣΥΜΒΑΤΙΚΕΣ ΠΡΟΔΙΑΓΡΑΦΕΣ ΥΛΙΚΩΝ ΚΑΙ ΕΡΓΑΣΙΑΣ

2.5.1 Θέματα που αφορούν στο σύνολο των περιοχών που επανεπιχώνονται

2.5.1.1 Καταλληλότητα εδαφικού υλικού

Η καταλληλότητα του εδαφικού υλικού για την επανεπίχωση εκσκαφών θεμελίων τεχνικών έργων και τάφρων εξαρτάται από τις εδαφοτεχνικές ιδιότητες και την ικανότητα συμπύκνωσης τους.

Με βάση τα παραπάνω τα κατάλληλα εδαφικά υλικά διαχωρίζονται στις κατηγορίες που αναφέρονται στον παρακάτω πίνακα 1. και είναι τα μόνα που επιτρέπεται να χρησιμοποιηθούν για τέτοιου είδους επανεπιχώσεις.

ΠΙΝΑΚΑΣ 1.

Κατηγορία ανάλογα προς την ικανότητα συμπυκνώσεως	Συνοπτική περιγραφή	Κατάταξη κατά DIN 18196
V1	Μη συνεκτικά έως ελαφρώς συνεκτικά, χονδρόκοκκα και μικτόκοκκα εδάφη	GW, GI, GE, SW, SI, SE, GU, GT, SU, ST
V2	Συνεκτικά, μικτόκοκκα εδάφη	GU, GT, SU, ST
V3	Συνεκτικά, λεπτόκοκκα εδάφη	UL, UM, TL, TM, TA

Τα οργανικά κλπ εδάφη των υπολοίπων κατηγοριών της κατάταξης DIN 18196 (HN, HZ, F, OU, OT, OH, OK) δεν επιτρέπεται να χρησιμοποιηθούν.

Η ικανότητα συμπύκνωσης των κατηγοριών του εδάφους του παραπάνω πίνακα υπ. αριθμ. 1 εξαρτάται από την σύνθεση των κόκκων του εδάφους, την μορφή των κόκκων και την περιεκτικότητα σε νερό. Ειδικότερα:

Κατηγορία V1

Βαρύνουσα σημασία στην ικανότητα συμπύκνωσης έχει κυρίως η σύνθεση των κόκκων και η μορφή τους και μικρότερη η περιεκτικότητα σε νερό και κατά συνέπεια η επίδραση των καιρικών συνθηκών.

Κατηγορίες V2 και V3

Αντίθετα, στις κατηγορίες αυτές βαρύνουσα σημασία στην συμπύκνωση έχει η επίδραση της περιεκτικότητας σε νερό.

Για την επιλογή του καταλληλότερου, για κάθε περίπτωση υλικού θα πρέπει να λαμβάνονται υπόψη και τα ακόλουθα στοιχεία:

- Σε συνεκτικά εδάφη, πολύ υγρά, δεν είναι δυνατόν να επιτευχθεί ο απαιτούμενος βαθμός συμπυκνώσεως.
- Σε συνεκτικά εδάφη, πολύ ξηρά, η απαιτούμενη κατά στρώσεις συμπύκνωση μπορεί να επιτευχθεί μόνο μετά από έργο συμπυκνώσεως αισθητά μεγαλύτερο από τα συνηθισμένα
- Γενικά ισχύει ότι η συμπύκνωση των εδαφών της κατηγορίας V1, λόγω της μικρής ευπάθειας τους στο νερό και στην αποσάθρωση είναι ευχερέστερη από την συμπύκνωση εδαφών των κατηγοριών V2 και V3

Τέλος σημειώνεται ότι για να αποφεύγονται οι υποχωρήσεις στο σκάμμα που επαναπληρώθηκε θα πρέπει να χρησιμοποιούνται για την επαναπλήρωση των τάφρων αγωγών κατά πρώτο λόγο μη συνεκτικά εδάφη της κατηγορίας V1 και μόνο στην περίπτωση που δεν υπάρχει περίσσεια τέτοιων προϊόντων εκσκαφών να χρησιμοποιούνται και εδάφη των κατηγοριών V2 και V3

2.5.1.2 Καθορισμός τρόπου συμπύκνωσης και πάχους στρώσεων

Ο καθορισμός του τρόπου συμπύκνωσης και του πάχους των στρώσεων συναρτάται από τα διατιθέμενα από τον Ανάδοχο μηχανήματα και από την ομάδα εδάφους των χρησιμοποιούμενων εδαφικών υλικών.

Στον παρακάτω πίνακα 2 δίνονται σχετικές ενδεικτικές κατευθύνσεις.

ΠΙΝΑΚΑΣ 2 - Ταξινόμηση εδαφών και μηχανημάτων συμπίκνωσης

Είδος Μηχανήματος	Υπηρεσια- κό βάρος σε χιλρ	Κατηγορία Ικανότητας Συμπύκνωσης Εδάφους											
		V1				V2				V3			
		Καταλλη- λότητα	Πλάχος Στρώσης	Αριθμός Διαλεύ- σεων	Καταλλη- λότητα	Πλάχος Στρώσης	Αριθμός Διαλεύ- σεων	Καταλλη- λότητα	Πλάχος Στρώσης	Αριθμός Διαλεύ- σεων	Καταλλη- λότητα	Πλάχος Στρώσης	Αριθμός Διαλεύ- σεων
Ελαφρά μηχανήματα συμπίκνωσης (κυρίως για την ζώνη του αγωγού)													
Δομητικός συμπιεστής	Ελαφρός έως 25	+	έως 15	2-4	+	έως 15	2-4	+	έως 10	2-4			
Δομητής εκρήξεων	Μέσος 25-60	+	20-40	2-4	+	15-30	3-4	+	10-30	2-4			
Δομητικές τράκες	Ελαφρός έως 100	0	20-30	3-4	+	15-20	3-5	+	20-30	3-5			
Δομητικός κύλινδρος	Ελαφρές έως 100	+	έως 20	3-5	0	έως 15	4-6	-	-	-			
	Μέσος 100-300	+	20-30	3-5	0	15-20	4-6	-	-	-			
	Ελαφρός έως 600	+	20-30	4-6	0	15-20	5-6	-	-	-			
Μέσα και βαριά μηχανήματα συμπίκνωσης (πάνω από τη ζώνη αγωγού)													
Δομητικός συμπιεστής	Μέσος 25-60	+	20-40	2-4	+	15-30	2-4	+	10-30	2-4			
Δομητής εκρήξεων	Βαρύς 60-200	+	40-50	2-4	+	20-40	2-4	+	20-30	2-4			
Δομητικές τράκες	Μέσος 100-500	0	20-40	3-4	+	25-35	3-4	+	20-30	3-5			
	Βαρύς 500	0	30-50	3-4	+	30-50	3-4	+	30-40	3-5			
Δομητικός κύλινδρος	Μέσος 300-750	+	30-50	3-5	0	20-40	3-5	-	-	-			
	Βαρύς 750	+	40-70	3-5	0	30-50	3-5	-	-	-			
	600- 8000	+	20-50	4-6	+	20-40	5-6	-	-	-			

Σημειώσεις:

+ = Συνίσταται

0 = Ως επί το πλείστον κατάλληλο

Τα παραπάνω στοιχεία αντιπροσωπεύουν μέσες τιμές απόδοσης. Σε δυσμενείς συνθήκες (π.χ. υψηλή περιεκτικότητα σε νερό, αντιστηρίξεις), είναι δυνατόν να γίνει αναγκαίο να μειωθούν τα διδόμενα πάχη των στρώσεων (ενώ σε ιδιαίτερα ευνοϊκές συνθήκες, πιθανό να είναι δυνατή σχετική υπέρβαση αυτών). Ακριβείς τιμές μπορούν να προκύψουν μόνο σε μία δοκιμαστική συμπίκνωση. Εάν δεν διεξαχθεί δοκιμαστική συμπίκνωση, επιτρέπεται - με εξαίρεση την περίπτωση χαλυβδοσωληνώσεων και σωλήνων από σφαιροειδή χυτοσίδηρο (Ductile) - για την πρώτη στρώση πάνω από τη ζώνη του αγωγού, μόνο οι ανώτατες τιμές πάχους.

2.5.1.3 Έλεγχος βαθμού συμπτύκνωσης

- α.** Ο βαθμός συμπτύκνωσης του υλικού πληρώσεως των τάφρων θα γίνεται σε κάθε διακεκριμένη ζώνη, όπως αναφέρεται παρακάτω στην παράγρ. 2.5.2 με την πρότυπη μέθοδο PROCTOR (STANDARD PROCTOR). Η εργαστηριακή δοκιμή συμπτύκνωσης θα γίνεται στο υλικό που προήλθε από τα προϊόντα κάθε δοκιμαστικής οπής (προσδιορισμός καμπύλης PROCTOR) , γιατί είναι δυνατόν η εργαστηριακή πυκνότητα να μεταβάλλεται από θέση σε θέση λόγω αλλαγής της κοκκομετρικής συνθέσεως. Προκειμένου για χονδρόκοκκα υλικά θα γίνεται διόρθωση όπως ορίζεται στην παράγρ. 2.10.2 και 2.10.3 της ΠΤΠΧ1.
- β.** Ο ελάχιστος αριθμός δοκιμών συμπτύκνωσης δεν μπορεί να είναι λιγότερος από μία δοκιμή ανά 100μ μήκους τάφρου και για κάθε διακεκριμένη ζώνη υλικού πληρώσεως ή κατά μέγιστο ανά 500 μ³ όγκου.
- γ.** Αν οι τιμές βαθμού συμπτύκνωσης που εξακριβώθηκαν με τους παραπάνω ελέγχους είναι μικρότερες από τις προδιαγραφόμενες τιμές στην παρούσα, τότε ο Ανάδοχος πρέπει να μεταβάλει τον τρόπο εργασίας, ώστε να επιτύχει τις προδιαγραφόμενες τιμές συμπτύκνωσης.
- δ.** Σε περίπτωση ομοιόμορφου υλικού πληρώσεως και αν οι έλεγχοι βαθμού συμπτύκνωσης που εκτελούνται όπως ορίζεται στην παρ. α αποδείξουν ικανοποιητική ομοιομορφία, τότε η Υπηρεσία μπορεί μετά από αίτηση του Αναδόχου και μετά από έγγραφη έγκριση αυτής, να περιορίσει τον ελάχιστο αριθμό δοκιμών συμπτύκνωσης που αναφέρεται στην παράγραφο β της παρούσας, με την προϋπόθεση ότι θα γίνεται λεπτομερής παρακολούθηση των παχών των στρώσεων που συμπτύκνούνται και του αριθμού διελεύσεων του μηχανήματος συμπτύκνωσης, ανάλογα προς το είδος του μηχανήματος και την ομάδα εδάφους σύμφωνα με τις ενδεικτικές κατευθύνσεις του πίνακα 2 της παρούσας

Η μείωση αυτή δεν απαλλάσσει τον Ανάδοχο κατά κανένα τρόπο από την ευθύνη για την έντεχνη κατασκευή της πληρώσεως των τάφρων, σύμφωνα με την παρούσα προδιαγραφή.

Το μηχάνημα συμπίκνωσης και το πάχος των στρώσεων θα προταθούν από τον Ανάδοχο και θα υπόκεινται στην έγκριση της Επίβλεψης.

2.5.2 Θέματα που αφορούν ειδικά σε κάθε μία περιοχή

Πέραν των αναφερομένων στην παράγρ. 2.5.1 του παρόντος ισχύουν και τα ακόλουθα:

2.5.2.1 Περιοχή της «ζώνης των αγωγών»

- α.** Διαμόρφωση του πυθμένα της τάφρου και τοποθέτηση του αγωγού

Ο πυθμένας της τάφρου πρέπει να είναι σε όλο το μήκος τοποθέτησης αγωγών ανθεκτικός, ελαστικός και ομοιόμορφης αντοχής. Έτσι συνεκτικό

έδαφος που τυχόν χαλαρώθηκε πρέπει να αφαιρείται πριν από τη τοποθέτηση του αγωγού, σε όλο το βάθος της χαλάρωσης και να αντικαθιστάται με μη συνεκτικό υλικό, κατάλληλα συμπυκνούμενο, ώστε να αποφεύγεται στήριξη του αγωγού σε μία γραμμή ή ένα σημείο.

β. Υλικό πληρώσεως και συμπύκνωσή του

Η επίχωση πρέπει να εξασφαλίζει μία όσο το δυνατόν ομοιόμορφη και σταθερή κατανομή των κινητών και μόνιμων φορτίων πάνω από τον αγωγό. Γι' αυτό οι απαιτήσεις τόσο σε ότι αφορά στην ποιότητα του υλικού πληρώσεως όσο, κυρίως, της συμπυκνώσεως του είναι ιδιαίτερα αυξημένες και ειδικότερα:

1. Ως υλικό πλήρωσης πρέπει να χρησιμοποιείται αμμοχάλικο που να τηρεί τις ακόλουθες απαιτήσεις:

- Διαβάθμιση Υλικού

Διάμετρος κόσκινου	Διερχόμενα ποσοστά (%) κατά βάρος
40 mm	100%
30 mm	70-100%
15mm	50-85%
7mm	35-80%
3mm	25-70%
0,075mm(No200)	<12%

- Το υλικό πρέπει να είναι καλώς διαβαθμισμένο, δηλαδή πρέπει να είναι

$$\frac{D_{60}}{D_{10}} \geq 5$$

Όπου :

D_{60} Η διάμετρος του κόσκινου δια του οποίου διέρχεται το 60% (κατά βάρος) του υλικού

D_{10} Η διάμετρος του κόσκινου δια του οποίου διέρχεται το 10% (κατά βάρος) του υλικού

- Εάν το ποσοστό (P) του λεπτόκοκκου (του διερχόμενου από το κόσκινο No 200) είναι $12\% > P > 5\%$, τότε το λεπτόκοκκο υλικό πρέπει να έχει δείκτη πλαστικότητας $P.I. \leq 10\%$

2. Οι απαιτητοί βαθμοί συμπύκνωσης των στρώσεων είναι:

- 100% της STANDARD PROCTOR σε μη συνεκτικά υλικά της κατηγορίας V1 (ή 103%) της STANDARD PROCTOR σε υλικό κατηγορίας GW και GI κατά DIN 18196).
- 97% της STANDARD PROCTOR σε συνεκτικά κατηγοριών V2 και V3

3. Κάθε στρώση πληρώσεως πρέπει να συμπιέζεται χωριστά. Ενδεικτικές τιμές για το ύψος της πληρώσεως όπως και για τον αριθμό των διελεύσεων αναφέρονται, στον πίνακα 2 της παρούσας προδιαγραφής.

Στην προκείμενη περίπτωση πάρθηκε ως προϋπόθεση ύψος επικαλύψεως 0,30μ πάνω από το εξωρράχιο του αγωγού.

4. Η συμπύκνωση πρέπει να γίνεται από την παρειά της τάφρου προς τον αγωγό. Η πλήρωση της τάφρου και η συμπύκνωση του υλικού πληρώσεως πρέπει να γίνεται ταυτόχρονα και από τις δύο πλευρές του αγωγού, για την αποφυγή μετατοπίσεως και υπερυψώσεως. Αυτό πρέπει να παίρνεται ιδιαίτερα υπόψη, όταν υπάρχουν σωλήνες που μπορούν να παραμορφωθούν.
- 5 - Για τους αγωγούς εξωτερικής διαμέτρου μεγαλύτερης από 0,40μ. πρέπει η ζώνη του αγωγού να πληρωθεί και να συμπιεστεί σε περισσότερες από δύο φάσεις εργασίας
 - Για σωληνωτούς αγωγούς εξωτερικής διαμέτρου D_{ex} μεγαλύτερης από 1,00μ, λόγω των παρουσιαζομένων δυσχερειών συμπύκνωσης του υλικού επίχωσης, θα πρέπει η κάτω στρώση του υλικού πλήρωσης, πάχους $t=D_{ex}/8$ να κατασκευάζεται από σκυρόδεμα κατηγορίας B10, με ελάχιστο πάχος $t_{min}=0,15m$

2.5.2.2 Περιοχή πάνω από την «ζώνη του αγωγού»

α. Πάχος στρώσεων

Το πάχος των μεμονωμένων στρώσεων θα επιλεγεί κατά τέτοιο τρόπο, που το μηχάνημα συμπύκνωσης που χρησιμοποιείται να είναι σε θέση να επιτύχει τέλεια συμπύκνωση της κάθε μιας στρώσεως, με τον αναγκαίο αριθμό διελεύσεων. Ρυθμιστικές τιμές δίνονται στον πίνακα 2 της παρούσας. Τα στοιχεία που περιέχονται σε αυτόν τον πίνακα αντιπροσωπεύουν μέσες τιμές αποδόσεως. Σε δυσμενείς συνθήκες (π.χ. υψηλή περιεκτικότητα σε νερό, αντιστηρίξεις), είναι δυνατόν να γίνει αναγκαίο να μειωθούν τα πάχη των στρώσεων που δίνονται, ενώ σε ιδιαίτερα ευνοϊκές συνθήκες πιθανό να είναι δυνατή σχετική υπέρβαση αυτών. Ακριβείς τιμές μπορούν να προκύψουν, μόνο σε μία δοκιμαστική συμπύκνωση. Αν δεν γίνει δοκιμαστική συμπύκνωση, επιτρέπονται - με εξαίρεση την περίπτωση χαλυβδοσωλήνων και σωλήνων από σφαιροειδή χυτοσίδηρο για την πρώτη στρώση πάνω από την ζώνη του αγωγού, μόνο οι ανώτατες τιμές πάχους στρώσεως που δίνονται στον πίνακα 2.

β. Συμπύκνωση

Σε περίπτωση ύπαρξης αγωγού κάτω από οδόστρωμα τότε

1. Ζώνη πάχους κατ' ελάχιστον 0,50μ κάτω από την κατώτατη επιφάνεια της υποβάσεως θα συμπυκνούνται σε ποσοστό:
 - 100% της STANDARD PROCTOR για συνεκτικά εδάφη της κατηγορίας V1 (ή 103% της STANDARD PROCTOR σε υλικά κατηγορίας GW και GI κατά DIN 18196)
 - 97% της STANDARD PROCTOR για συνεκτικά εδάφη κατηγοριών V2 και V3
2. Ζώνη που βρίσκεται κάτω από τη ζώνη της παραγρ. β1 και μέχρι τη ζώνη του αγωγού πρέπει να συμπυκνούνται σε :
 - Ποσοστό 95% της STANDARD PROCTOR προκειμένου για μη συνεκτικό υλικό πληρώσεως κατηγορίας V1 (ή 97% της STANDARD PROCTOR σε υλικά κατηγορίας GW και GI κατά DIN 18196)

- Ποσοστό 95% της STANDARD PROCTOR προκειμένου για συνεκτικό υλικό πληρώσεως της κατηγορίας V2 και V3

Σε περίπτωση ύπαρξης αγωγού εκτός οδοστρώματος, τότε το υλικό πληρώσεως από την τελική επιφάνεια του εδάφους (μετά την τυχόν προβλεπόμενη διαμόρφωση) μέχρι την ζώνη του αγωγού θα συμπυκνώνεται όπως στην παραπάνω παράγρ. β.2

Συμπύκνωση με μηχανικά μέσα επιτρέπεται σε ύψος μεγαλύτερο από 75 εκ πάνω από την κορυφή του σωλήνα, αν δεν ορίζεται διαφορετικά στην Μελέτη του έργου. Το είδος της μηχανικής συμπίεσεως εξαρτάται από τις εδαφικές συνθήκες, την αντιστήριξη και το σωλήνα του αγωγού.

γ. Ειδικές επισημάνσεις

- Ειδικές φορτίσεις κατά την διάρκεια των εργασιών κατασκευής (π.χ. κυκλοφορία οχημάτων πάνω στον επιχωθέντα αγωγό) δεν επιτρέπονται
- Σε περιπτώσεις που νερά προσβάλλουν τους αγωγούς, πράγμα που μπορεί να συνεπάγεται πρόκληση φθορών στους σωλήνες ή την προστατευτική τους επένδυση, ο Ανάδοχος υποχρεούται να λαμβάνει όλα τα απαιτούμενα ειδικά προστατευτικά μέτρα.

2.5.2.3 Μεταβατικά επιχώματα

α. Υλικό επανεπίχωσης

Τα υλικά της επανεπίχωσης θα πρέπει να είναι θραυστά επίλεκτα υλικά προέλευσης λατομείου κατηγορίας E4 με δείκτη πλαστικότητας μικρότερο του 4.

β. Τοποθέτηση του υλικού

1. Το υλικό θα τοποθετείται στις διαστάσεις και κλίσεις που προσδιορίζονται στην μελέτη του έργου ή/και σύμφωνα με τις εντολές και οδηγίες της Υπηρεσίας.

Η πλήρωση των σκαμμάτων για την κατασκευή των μεταβατικών επιχωμάτων θα γίνεται ταυτόχρονα συμμετρικά ως προς τον άξονα της κατασκευής και από τις δύο πλευρές για την αποφυγή μετατόπισης των υλικών ή έκκεντρης φόρτισης.

2. Ο βαθμός συμπυκνώσεως των μεταβατικών επιχωμάτων ορίζεται ως ακολούθως:

- Για οχετούς ή φρεάτια κλπ κάτω από οδόστρωμα
 - I. Ζώνη πάχους κατ'ελάχιστο 0,50μ κάτω από την κατώτατη επιφάνεια της υποβάσεως θα συμπυκνώνεται σε ποσοστό 103% της STANDARD PROCTOR
 - II. Ζώνη που βρίσκεται κάτω από την ανωτέρω ζώνη I θα συμπυκνώνεται σε ποσοστό 97% της STANDARD PROCTOR
- Για οχετούς ή φρεάτια κλπ εκτός οδοστρώματος

Όλο το υλικό θα συμπυκνώνεται σε ποσοστό 97% της STANDARD PROCTOR.

3. Τα αναφερόμενα στις παραγρ. του παρόντος 2.5.2.1.α. (διαμόρφωση πυθμένα της τάφρου και τοποθέτηση του αγωγού) και 2.5.3.1 (τάφροι αγωγών με αντιστήριξη) ισχύουν και για τα μεταβατικά επιχώματα.
4. Για την συμπύκνωση, εφόσον δεν υπάρχουν διαφορετικές προβλέψεις ισχύουν τα αναφερόμενα στον πίνακα 2 για την περιοχή πάνω από τη ζώνη του αγωγού
5. Για τον έλεγχο του βαθμού συμπυκνώσεως ισχύουν τα αναφερόμενα στην παράγρ. 2.5.1.3
6. Ο Ανάδοχος οφείλει να λάβει όλα τα κατάλληλα μέτρα ώστε να μη υποστούν βλάβες οι τυχόν υπάρχουσες προστατευτικές επενδύσεις των οχετών, φρεατίων κλπ.

2.5.2.4 Επιχώματα κάτω από τα πεζοδρόμια

- α. Θα χρησιμοποιηθεί κοκκώδες υλικό, που η κοκκομετρική διαβάθμισή του θα πρέπει να ανταποκρίνεται στα αναφερόμενα, στον παρακάτω πίνακα υπ. αριθ. 4, όρια.

ΠΙΝΑΚΑΣ 4.

Αριθμός κοσκίνου (Αμερικ. πρότυπα τετραγωνικής οπής, A.A.S.H.O.:M 92)		Διερχόμενο % (κατά βάρος)	
Ανοιγμα οπής		Διαβάθμιση	Διαβάθμιση
Σε ίντσες	Σε χιλιοστά		
3"	76,2	-	-
2"	50,8	-	-
1 1/2"	38,1	-	-
1 1/4"	31,7	100	-
1"	25,4	83-100	100
3/4"	19,1	65-95	70-100
3/8"	9,52	47-77	50-80
No 4	4,76	33-63	35-65
No 10	2,00	23-50	25-50
No 40	0,42	13-30	15-30
No 200	0,074	5-15	5-15

- β. Το υλικό θα τοποθετηθεί μεταξύ της επιφάνειας της «στρώσης έδρασης οδοστρώματος» και της στρώσης των τσιμεντοπλακών πεζοδρομίων (ή άλλης τελικής στρώσης πεζοδρομίων) και θα συμπυκνωθεί σε ποσοστό 90% της ξηράς φαινόμενης πυκνότητας που λαμβάνεται κατά την τροποποιημένη μέθοδο PROCTOR.

- γ. Κατά τα λοιπά ισχύουν τα αναφερόμενα στο παρόν άρθρο.

2.5.3 Πρόσθετες απαιτήσεις

2.5.3.1 Τάφροι αγωγών με αντιστήριξη

Η τοποθέτηση και συμπύκνωση του υλικού πληρώσεως θα γίνεται, ανάλογα με το είδος της αντιστηρίξεως που χρησιμοποιείται κάθε φορά, ώστε να

εξασφαλίζεται, σε κάθε περίπτωση, η συναρμογή και συνεργασία του υλικού πληρώσεως και των παρειών της τάφρου.

Γι' αυτό το λόγο, σε περίπτωση οριζόντιας αντιστηρίξεως, πρέπει να τμήματα αυτής να απομακρύνονται τμηματικά, με τέτοιο τρόπο, ώστε να είναι δυνατή η άμεση σε στρώσεις πλήρωση του τμήματος της τάφρου που ελευθερώθηκε με υλικό πληρώσεως και η συμπύκνωση αυτού.

Όμοια, και σε περίπτωση κατακόρυφης αντιστηρίξεως, πρέπει τα κατακόρυφα τμήματα αυτής (δοκοί τάφρων, πασσαλοσανίδες) να ανασύρονται τμηματικά, σε τόσο δε ύψος κάθε φορά, ώστε στο τμήμα της τάφρου που ελευθερώθηκε να είναι δυνατή η τοποθέτηση, σε στρώσεις, του υλικού πληρώσεως και η συμπύκνωση αυτού.

2.5.3.2 Αποκατάσταση του οδοστρώματος σε περίπτωση τοποθέτησης αγωγού κάτω από υφιστάμενη οδό.

Σε περίπτωση τοποθέτησης αγωγού κάτω από υπάρχον οδόστρωμα, πρέπει, αμέσως μετά την τοποθέτηση του αγωγού, η τάφρος να επαναπληρωθεί και να συμπυκνωθεί το υλικό πληρώσεως. Η οριστική ανακατασκευή του οδοστρώματος πρέπει να γίνει αμέσως. Η σύνδεση με το υφιστάμενο οδόστρωμα πρέπει να γίνει με ευθύγραμμη και αιχμηρή ακμή, και να είναι ομαλή και ανθεκτική.

Σπασμένα κομμάτια οδοστρώματος κοντά στην ακμή πρέπει να απομακρύνονται επιμελώς με νέα κοπή, και αν είναι δυνατόν με μηχανήμα κοπής οδοστρωμάτων. Η αποκατάσταση του οδοστρώματος πρέπει να εκτελεστεί κατά τον ίδιο τρόπο και στην ίδια ποιότητα με το συνεχόμενο οδόστρωμα.

Αν κατ' εξαίρεση, η οριστική αποκατάσταση του οδοστρώματος δεν μπορεί να γίνει αμέσως, πρέπει ευθύς μετά την επαναπλήρωση της τάφρου του αγωγού, αυτή να κλεισθεί με προσωρινή επικάλυψη με ασφαλτόμιγμα. Αν εμφανιστούν βλάβες της προσωρινής επικάλυψης, πρέπει αυτές να αποκατασταθούν αμέσως.

2.6 **ΕΡΓΑΣΙΕΣ ΤΟΥ ΤΙΜΟΛΟΓΙΟΥ ΠΟΥ ΠΡΟΔΙΑΓΡΑΦΟΝΤΑΙ ΣΕ ΑΥΤΟ ΤΟ ΑΡΘΡΟ**

2.6.1 **Επανεπιχώσεις από κοκκώδη υλικά «ζώνης αγωγών και οχετών»**

Η εργασία περιλαμβάνει:

- α.** Την διαμόρφωση που πυθμένα της τάφρου
- β.** Την προμήθεια και μεταφορά επί τόπου του έργου του κατάλληλου κοκκώδους υλικού.
- γ.** Την διάστρωση κατά στρώσεις και συμπύκνωση στον κατάλληλο βαθμό του εν λόγω υλικού.
- δ.** Την χρήση όλου του απαιτούμενου μηχανικού εξοπλισμού.
- ε.** Την διενέργεια των απαιτούμενων ελέγχων συμπυκνώσεως
- στ.** Την κατασκευή των τυχόν απαιτούμενων αντιστηρίξεων (οριζοντίων και κατακόρυφων)

- ζ. Την λήψη όλων των απαιτούμενων μέτρων για την προστασία των αγωγών , οχετών κλπ σε περίπτωση τοποθέτησης τους κάτω από υφιστάμενο οδόστρωμα.
- η. Την λήψη όλων των απαιτούμενων μέτρων για την προστασία των αγωγών , οχετών κλπ. όπως και της προστατευτικής επενδύσεώς τους, από νερά, διαβρώσεις κλπ.
- θ. Τη λήψη όλων των μέτρων προστασίας τροχοφόρων και ιδιωτών κατά τη διάρκεια των εργασιών.

2.6.2 Επανεπιχώσεις με κατάλληλα προϊόντα πάνω από την «ζώνη αγωγών και οχετών»

Η εργασία περιλαμβάνει:

- α. Την προμήθεια και μεταφορά επί τόπου του έργου, από οποιαδήποτε απόσταση, του κατάλληλου εδαφικού υλικού με ικανότητα συμπίκνωσης V1 ή V2 ή/και V3 από προϊόντα εκσκαφών ή δάνεια.
- β. Την αποκατάσταση του οδοστρώματος σε περίπτωση τοποθέτησης αγωγού κάτω από υφιστάμενη οδό σύμφωνα με τα αναφερόμενα στην παράγρ. 2.5.3.2 του παρόντος.
- γ. Όλες τις δραστηριότητες και υποχρεώσεις του Αναδόχου που αναφέρονται στις παραγρ. 2.6.1.γ έως και η. του παρόντος.
- δ. Τη λήψη όλων των απαιτούμενων μέτρων προστασίας τροχοφόρων και ιδιωτών κατά τη διάρκεια των εργασιών

2.6.3 Επανεπιχώσεις με κοκκώδη υλικά μεταβατικών επιχωμάτων.

Η εργασία περιλαμβάνει:

- α. Όλες τις δραστηριότητες που αναφέρονται στην παράγρ. 2.6.1 του παρόντος
- β. Την δραστηριότητα που αναφέρεται στην παράγρ. 2.6.2.β του παρόντος.

2.6.4 Επανεπιχώσεις με κοκκώδη υλικά κάτω από τα πεζοδρόμια

Η εργασία περιλαμβάνει:

- α. Όλες τις δραστηριότητες που αναφέρονται στην παράγρ. 2.6.1 του παρόντος.
- β. Την δραστηριότητα που αναφέρεται στην παράγρ. 2.6.2.β. του παρόντος.
- γ. Τη λήψη όλων των απαιτούμενων μέτρων για την αποφυγή ατυχημάτων κατά τη διάρκεια των εργασιών.

2.7 ΕΠΙΜΕΤΡΗΣΗ ΚΑΙ ΠΛΗΡΩΜΗ

2.7.1 Επιμέτρηση

2.7.1.1 Γενικά

Τυχόν επί πλέον όγκος υλικού που τοποθετήθηκε, πέραν εκείνου που προκύπτει σύμφωνα με τα πιο κάτω οριζόμενα, λόγω εκσκαφής της τάφρου σε μεγαλύτερα

βάθη ή πλάτη πυθμένα τάφρου, ή κλίσεις πρανών κλπ σε σχέση προς τα προβλεπόμενα στη μελέτη του έργου δεν επιμετρώνται για πληρωμή.

2.7.1.2 Επανεπιχώσεις από κοκκώδη υλικά «ζώνης αγωγών και οχετών»

Η επιμέτρηση θα γίνεται σε μ3 επανεπίχωσης με όγκο που προκύπτει από τις γραμμές θεωρητικής εκσκαφής (Γ.Θ.Ε.) πυθμένα και παρειών σκάμματος όπως αυτές προσδιορίζονται στο άρθρο Γ-1.7.1.2 και άνω επιφάνεια το οριζόντιο επίπεδο μέχρι το οποίο φθάνει η ζώνη του αγωγού, μετά την αφαίρεση των όγκων του αγωγού και του σκυροδέματος έδρασης αυτού, όπου έχει κατασκευαστεί βάσει εγκεκριμένης μελέτης.

Για παράλληλη τοποθέτηση οχετών ή αγωγών ο προσδιορισμός της άνω επιφάνειας του υλικού της ζώνης αγωγού, γίνεται, σύμφωνα με την εγκεκριμένη μελέτη σε ύψος 0,30μ πάνω από την νοητή εφαπτόμενη γραμμή που ενώνει τις κορυφές δύο συνεχόμενων αγωγών ή οχετών.

2.7.1.3 Επανεπιχώσεις με κατάλληλα προϊόντα πάνω από τη «ζώνη οχετών και αγωγών»

Η επιμέτρηση θα γίνεται σε μ3 επανεπίχωσης με όγκο που προκύπτει από τις παρειές της θεωρητικής εκσκαφής του σκάμματος όπως αυτές προσδιορίζονται στο άρθρο Γ-1.7.1.2.β., πυθμένα που ταυτίζεται με την άνω επιφάνεια της ζώνης αγωγού και άνω επιφάνεια την άνω στάθμη της τάφρου όπως αυτή είναι διαμορφωμένη κατά τον χρόνο της επιχώσεως, αφαιρουμένου όμως του πάχους του πιθανώς αναγκαίου οδοστρώματος ή στρώσεως φυτικών κλπ.

2.7.1.4 Επανεπιχώσεις με κοκκώδη υλικά «μεταβατικών επιχωμάτων»

Η επιμέτρηση θα γίνεται σε μ3 επανεπίχωσης με όγκο που προκύπτει μεταξύ:

- α.** Των γραμμών θεωρητικής εκσκαφής (Γ.Θ.Ε.) πυθμένα, παρειών και άνω επιφάνειας, όπως αυτές προσδιορίζονται στο άρθρο Γ-1. 7.1.2.
- β.** Μιας γραμμής αγόμενης από την άνω επιφάνεια του μεταβατικού επιχώματος και πλάτους 0,50 μ στην στέψη του οχετού και εν συνεχεία ένα πρανές κλίσεως β:υ = 1:1 μέχρι το πρανές αυτό να κόψει την προσκείμενη Γ.Θ.Ε.
- γ.** Της γραμμής εξωτερικής παρειάς του οχετού ή φρεατίου.
- δ.** Από τον παραπάνω όγκο που ορίζεται μεταξύ των γραμμών των α, β, γ θα αφαιρείται ο όγκος τυχόν επικαλυπτόμενων αγωγών ή οχετών και το τυχόν σκυρόδεμα έδρασεως αυτών.

2.7.1.5 Επανεπιχώσεις με κοκκώδη υλικά κάτω από τα πεζοδρόμια

Η επιμέτρηση θα γίνεται σε μ3 έτοιμης κατασκευής επανεπίχωσης με λήψη αρχικών και τελικών διατομών, σύμφωνα με τις οδηγίες της Υπηρεσίας και παρουσία εκπροσώπου αυτής.

2.7.2 Πληρωμή

2.7.2.1 Επανεπιχώσεις από κοκκώδη υλικά ζώνης αγωγών και οχετών.

Στην τιμή μονάδος περιλαμβάνονται όλες οι δαπάνες των εργασιών που προδιαγράφονται στο παρόν άρθρο και ειδικότερα στις παραγρ. 2.6.1(α) έως και (θ).

2.7.2.2 Επανεπιχώσεις με κατάλληλα προϊόντα πάνω από τη ζώνη οχετών και αγωγών.

Στην τιμή μονάδος περιλαμβάνονται όλες οι δαπάνες των εργασιών που προδιαγράφονται στο παρόν άρθρο και ειδικότερα στις παραγρ. 2.6.2.(α) έως και (δ).

2.7.2.3 Επανεπιχώσεις με κοκκώδη υλικά μεταβατικών επιχωμάτων

Στην τιμή μονάδος περιλαμβάνονται όλες οι δαπάνες των εργασιών που προδιαγράφονται στο παρόν άρθρο και ειδικότερα στις παραγρ. 2.6.3.(α) έως και (β).

2.7.2.4 Επανεπιχώσεις με κοκκώδη υλικά κάτω από τα πεζοδρόμια

Στην τιμή μονάδος περιλαμβάνονται όλες οι δαπάνες των εργασιών που προδιαγράφονται στο παρόν άρθρο και ειδικότερα στις παραγρ. 2.6.4.(α) και (γ).

Γ - 3 ΣΚΥΡΟΔΕΜΑΤΑ

3.1 ΑΝΤΙΚΕΙΜΕΝΟ

Η κατασκευή υπαίθριων ή υπόγειων τμημάτων του έργου από άοπλο, οπλισμένο ή προεντεταμένο σκυρόδεμα διαφόρων κατηγοριών.

3.2 ΕΦΑΡΜΟΣΤΕΕΣ ΠΡΟΔΙΑΓΡΑΦΕΣ

3.2.1 Για το παραπάνω αντικείμενο έχουν εφαρμογή τα προβλεπόμενα στον Κανονισμό Τεχνολογίας Σκυροδέματος 1997 με τις όποιες βελτιώσεις , τροποποιήσεις ή και συμπληρώσεις αναφέρονται παρακάτω.

3.2.2 Όταν συμπληρωθεί η επεξεργασία και εκδοθούν επισήμως οι προδιαγραφές (Σ)ΣΚ στις οποίες παραπέμπει ο Κ.Τ.Σ. '97 (ΦΕΚ 315/Β-17-4-97), τότε αυτοδίκαια θα θεωρηθεί ότι ισχύουν αυτές στη θέση των αντίστοιχων προδιαγραφών ASTM που αναφέρονται στον πίνακα που ακολουθεί, στον οποίο δίνεται η αντιστοιχία των μεθόδων ελέγχου και ειδικών προδιαγραφών που θα έχει ισχύ από το μεταβατικό στάδιο μεταπήδησης από τις προδιαγραφές ASTM, DIN και ΕΛΟΤ στις ενοποιημένες προδιαγραφές κ.λ.π. (Σ)ΣΚ.

ΑΝΤΙΣΤΟΙΧΙΑ ΜΕΘΟΔΩΝ ΕΛΕΓΧΟΥ ΚΑΙ ΕΙΔΙΚΩΝ ΠΡΟΔΙΑΓΡΑΦΩΝ /ΠΡΟΤΥΠΑ Σ(ΣΚ)

Αριθμός Προτύπου Σ	Αντίστοιχο άλλο Πρότυπο	Θέμα
Σ 301-84	ASTM C 127	Προσδιορισμός ειδικού βάρους και απορροφητικότητας χονδρόκοκκων αδρανών
Σ 302-84	ASTM C 128	Προσδιορισμός φαινομένου ειδικού βάρους λεπτόκοκκων αδρανών
Σ 303-84	ΕΛΟΤ 671	Παρασκευή και συντήρηση δοκιμών σκυροδέματος
Σ 304-84	ΕΛΟΤ 722	Έλεγχος αντοχής σε θλίψη προτύπων δοκιμών σκυροδέματος
Σ 305-84	ASTM C 117	Προσδιορισμός υλικού λεπτότερου από 75 χλστ. Σε αδρανή υλικά (προσδιορισμός με υγρό κοσκίνισμα)

Αριθμός Προτύπου Σ	Αντίστοιχο άλλο Πρότυπο	Θέμα
Σ 306-84	ASTM C 142	Προσδιορισμός σβώλων αργίλου και εύθρυπτων κόκκων στα αδρανή
Σ 307-84	ASTM C 233 και C 260	Ειδική προδιαγραφή για αερακτικά πρόσθετα για το σκυρόδεμα
Σ 308-84	ASTM C 494	Ειδική προδιαγραφή για χημικά πρόσθετα σκυροδέματος
Σ 309-84	ΕΛΟΤ 521	Δοκιμή κάθισης
Σ 310-84	ΕΛΟΤ 520	Δοκιμή VEBE
Σ 311-84	ASTM C 231	Έλεγχος ποσοστού αέρα νωπού σκυροδέματος με τη μέθοδο της πίεσης
Σ 312-84	ASTM C 280	Προσδιορισμός πιθανής δραστηριότητας των αδρανών με τα αλκάλια του τσιμέντου (μέθοδος ράβδου κονιάματος)
Σ 313-84	ASTM C 403	Προσδιορισμός του χρόνου πήξης των μιγμάτων σκυροδέματος με αντίσταση σε διείσδυση
Σ 314-84	ASTM C 156 και C 309	Ειδική προδιαγραφή για υγρά συνθετικά υλικά που δημιουργούν μεμβράνη συντήρησης σκυροδέματος
Σ 315-84	ASTM C 40	Οργανικές προσμίξεις σε λεπτόκοκα αδρανή για σκυρόδεμα
Σ 316-84	ASTM C 642	Προσδιορισμός ειδικού βάρους, υγρασίας απορρόφησης και κενών στο σκληρωμένο σκυρόδεμα
Σ 317-84	ASTM C 627	Προσδιορισμός δραστηριότητας των αδρανών με τα αλκάλια του τσιμέντου (χημική μέθοδος)
Σ 318-84	DIN 1048	Δοκιμή εξάπλωσης
Σ 320-84	ASTM C1367	Κοκκομετρική ανάλυση των αδρανών
Σ 321-84	ASTM C 88	Ανθεκτικότητα σε αποσάθρωση (υγεία) αδρανών υλικών με τη χρησιμοποίηση θειικού νάτριου ή θειικού μαγνησίου
Σ 322-84	ASTM C 29	Προσδιορισμός φαινομένου βάρους και κενών στα αδρανή υλικά
Σ 323-84	ASTM C 232	Δοκιμή εξίδρωσης σκυροδέματος
Σ 326-84	ASTM C 123	Προσδιορισμός της Περιεκτικότητας των αδρανών σε κόκκους μικρού ειδικού βάρους
Σ 328-84	ΕΛΟΤ 345	Ποιοτικός έλεγχος νερού που χρησιμοποιείται στο σκυρόδεμα
Σ 331-84	ASTM C 309 και C 156	Έλεγχος υλικών συντήρησης σκυροδέματος
Σ 332-84	ASTM C 295	Πετρογραφική εξέταση αδρανών
Σ 333-84	ASTM C 496	Στατικό μέτρο ελαστικότητας σκυροδέματος
Σ 334-84	ASTM C 215	Δυναμικό μέτρο ελαστικότητας σκυροδέματος
Σ 335-84	ASTM C 152	Ερπυσμός σκυροδέματος
Σ 336-84	ASTM C 157	Συστολή ξήρανσης
Σ 337-84	DIN 1048	Διαπερατότητα σκυροδέματος
Σ 338-84	ASTM C 457	Μικροσκοπικός προσδιορισμός κενών αέρα

Αριθμός Προτύπου Σ	Αντίστοιχο άλλο Πρότυπο	Θέμα
Σ 341-84	ASTM C 496	Έλεγχος αντοχής σε διάρρηξη δοκιμίων σκυροδέματος
Σ 342-84	ASTM C 597	Μέτρηση ταχύτητας διάδοσης υπέρηχων στο σκυρόδεμα
Σ 343-84	ASTM C 805	Κρουσιμέτρηση στο σκυρόδεμα
Σ 345-84	ASTM C 131	Αντοχή σε τριβή και κρούση (Los Angeles)
Σ 346-84	ASTM D 2419	Ισοδύναμο άμμου
Σ 350-84	DIN 4030	Ολική περιεκτικότητα σε θειικά, άλατα διαλυτά σε HCl
Σ 363-84	ASTM C 87	Επίδραση οργανικών προσμίξεων στην αντοχή αμμοκονιαμάτων με λεπτά αδρανή

Αριθμός Προτύπου Σ	Θέμα
ΕΛΟΤ - 344*	Συσχέτιση της αντοχής αποκοπτόμενου πυρήνα σκυροδέματος από θραυστά ασβεστολιθικά αδρανή με τη συμβατική αντοχή
ΕΛΟΤ - 345*	Το ύδωρ ανάμιξης και συντήρησης σκυροδέματος
ΕΛΟΤ - 346*	Το έτοιμο σκυρόδεμα
ΕΛΟΤ - 408*	Θραυστά αδρανή για συνηθισμένα σκυροδέματα
ΕΛΟΤ - 515*	Σκυροδέτηση όταν η θερμοκρασία του περιβάλλοντος είναι χαμηλή
ΕΛΟΤ - 516	Δειγματοληψία νωπού σκυροδέματος
ΕΛΟΤ - 517*	Σκυροδέτηση όταν η θερμοκρασία του περιβάλλοντος είναι ψηλή
ΕΛΟΤ - 739	Έλεγχος αντοχής σε κάμψη
	* Σχέδια Προτύπων του Ελληνικού Οργανισμού Προτυποποίησης που περιέχονται στο παράρτημα του ΚΑΝΟΝΙΣΜΟΥ ΤΕΧΝΟΛΟΓΙΑΣ ΣΚΥΡΟΔΕΜΑΤΟΣ
3.2.3	Οι κατηγορίες σκυροδέματος θα ακολουθούν την ονοματολογία και χαρακτηριστική αντοχή f _{ck} όπως παρουσιάζονται στον πίνακα 2.2 του Κ.Τ.Σ. '97
3.3	<u>ΟΡΙΣΜΟΙ</u>
	Ισχύουν όπως αναπτύσσονται λεπτομερώς στο άρθρο 3 του Κ.Τ.Σ. '97
3.4	<u>ΕΙΔΙΚΑ ΧΑΡΑΚΤΗΡΙΣΤΙΚΑ ΤΩΝ ΕΡΓΑΣΙΩΝ</u>
3.5	<u>ΤΕΧΝΙΚΕΣ ΚΑΙ ΣΥΜΒΑΤΙΚΕΣ ΠΡΟΔΙΑΓΡΑΦΕΣ ΥΛΙΚΩΝ ΚΑΙ ΕΡΓΑΣΙΑΣ</u>
3.5.1	<u>Γενικά</u>
3.5.1.1	Στο παρόν άρθρο περιλαμβάνονται οι κανόνες και διατάξεις για την παρασκευή και διαμόρφωση σκυροδέματος της επιθυμητής κατηγορίας και των υλικών και μέσων που απαιτούνται για αυτό.
3.5.1.2	Αντίθετα δεν περιλαμβάνονται: <ul style="list-style-type: none"> α. Σκυροδέματα που παρασκευάζονται με ελαφρύτερα ή βαρύτερα αδρανή, με προσμίξεις ελαφρύτερων ή βαρύτερων αδρανών και με αδρανή που προέρχονται από τη θραύση παλαιού σκυροδέματος. β. Οι διατάξεις οι σχετικές με την προμήθεια και τοποθέτηση των κοινών χαλύβων του οπλισμένου σκυροδέματος και των τενόντων προέντασης του προεντεταμένου σκυροδέματος, περιλαμβάνονται όμως κατασκευαστικές διατάξεις σχετικές με την απόσταση των ράβδων οπλισμού και τις επικαλύψεις τους. γ. Διατάξεις σχετικές με τις μεθόδους υπολογισμού, τις επιτρεπόμενες τάσεις κλπ για τις οποίες εφαρμόζονται οι κανονισμοί και προδιαγραφές, στους οποίους παραπέμπουν οι σχετικές διατάξεις του ΚΜΕ.
3.5.2	<u>Τροποποιήσεις του Κ.Τ.Σ. '97</u>
	Ισχύουν τα ακόλουθα εκτός αν αναφέρεται διαφορετικά στα συμβατικά τεύχη.
3.5.2.1	Όπου στον Κ.Τ.Σ. '97 αναφέρεται ο όρος «αγοραστής», γενικώς υπονοείται στα πλαίσια της παρούσας ΤΣΥ (και των λοιπών Τευχών Δημοπράτησης) ο Κύριος

του Έργου (ΚΤΕ) δια των αρμοδίων οργάνων του, εκτός των παρ. 4.3.4.8 και 4.3.4.10 και 12.1.1.16 του Κ.Τ.Σ. '97

3.5.2.2 Όπου στον Κ.Τ.Σ. '97 αναφέρεται ο όρος «προμηθευτής», υπονοείται στα πλαίσια της παρούσας ΤΣΥ (και των λοιπών Τευχών Δημοπράτησης) ο Ανάδοχος, εκτός αν ρητώς ο Κ.Τ.Σ. '97 αναφέρεται σε τρίτον (λχ εργοστάσιο παραγωγής σκυροδέματος, λατομείο κλπ). Σε κάθε περίπτωση ο Ανάδοχος αναλαμβάνει έναντι του ΚΤΕ ακέραιες τις υποχρεώσεις και ευθύνες, χωρίς απαιτήσεις αποζημίωσης, που απορρέουν από την υλοποίηση του έργου σύμφωνα με τους συμβατικούς όρους, συμπεριλαμβανομένων και τυχόν υποχρεώσεων ή ευθυνών τρίτων απέναντι στον ίδιο ή απέναντι στον ΚΤΕ, εκτός αν στον Κ.Τ.Σ. '97 ή στην κείμενη νομοθεσία ρητώς προβλέπεται διαφορετικά, με συγκεκριμένες ρυθμίσεις.

Ομοίως υπονοείται γενικά ο Ανάδοχος, όπου στον ΚΤΣ '97 αναφέρεται ο όρος "ενδιαφερόμενος" ή "εκείνος που ζητά" (λόγω χάρη τη μελέτη σύνθεσης σκυροδέματος), εκτός αν ρητώς ορίζεται διαφορετικά

3.5.2.3 Η παράγραφος 4.3.4.8 του Κ.Τ.Σ. '97 τροποποιείται ως εξής:

«Για την περίπτωση που ο Ανάδοχος του έργου προμηθεύεται τα αδρανή έτοιμα από επιχείρηση λατομείου, τότε μεταξύ του Αναδόχου και του λατομείου παραγωγής θα συμφωνείται η διαβάθμιση των αδρανών που θα παραδοθούν με ανοχές που δεν θα υπερβαίνουν τις 8 εκατοστιαίες μονάδες για τα κόσκινα τα μεγαλύτερα των 4 ή Νο 4 και τις 6 εκατοστιαίες μονάδες για τα κόσκινα της άμμου. Η ανοχή στο κόσκινο 25 δεν θα υπερβαίνει τις 4 εκατοστιαίες μονάδες, με την προϋπόθεση ότι ικανοποιούνται οι απαιτήσεις του άρθρου 4.3.2.6 του Κ.Τ.Σ. '97.

Η συμφωνία μεταξύ του Αναδόχου και του λατομείου παραγωγής θα τίθεται υπόψη της Υπηρεσίας χωρίς αυτό να απαλλάσσει τον Ανάδοχο από τις οποιεσδήποτε ευθύνες του γιατί αυτός είναι ο μόνος υπεύθυνος απέναντι στην Υπηρεσία»

3.5.2.4 Η παρ. 4.3.4.10 του Κ.Τ.Σ. '97 τροποποιείται ως εξής:

«Ανεξάρτητα από το ποιος παράγει τα αδρανή (ο Ανάδοχος ή άλλο λατομείο) ο Ανάδοχος είναι υποχρεωμένος να εξασφαλίσει στην Υπηρεσία ότι αυτή θα έχει την δυνατότητα να παρακολουθεί στο λατομείο τα αποτελέσματα ελέγχων των αδρανών που παράγει. Σε αντίθετη περίπτωση, η Υπηρεσία έχει το δικαίωμα να απαγορεύει στον Ανάδοχο να προμηθεύεται αδρανή από το συγκεκριμένο λατομείο»

3.5.2.5 Η παρ.5.2.1.3 του Κ.Τ.Σ. '97 τροποποιείται ως εξής:

«Ο Ανάδοχος υποχρεούται μετά την κατακύρωση του δημοπρατούμενου έργου σ' αυτόν, να συντάξει τις απαιτούμενες (σύμφωνα με την παρούσα προδιαγραφή και τους όρους δημοπράτησης) μελέτες σύνθεσης σκυροδεμάτων βάσει των τύπων αδρανών, τσιμέντου, νερού κλπ, που θα χρησιμοποιήσει σύμφωνα με τις συνθήκες του έργου και τους όρους δημοπράτησης και να τις υποβάλλει στην Υπηρεσία.

Οι αναλογίες σύνθεσης που καθορίστηκαν όπως παραπάνω, μετά την έγκρισή τους από την Υπηρεσία, αποτελούν τις αναλογίες σύνθεσης που θα εφαρμοστούν στο υπόψη έργο»

3.5.2.6 Το πρώτο εδάφιο της παρ. 5.2.3.1 του Κ.Τ.Σ. '97 τροποποιείται ως εξής:

«Η μελέτη σύνθεσης σκυροδέματος θα γίνεται με μέριμνα και ευθύνη του Αναδόχου, με τα αδρανή, το τσιμέντο, τα πρόσθετα και πιθανώς το νερό, που θα χρησιμοποιηθούν στο έργο, η δε σχετική δαπάνη βαρύνει τον ίδιο»

3.5.2.7 Η παρ. 5.2.3.2 του Κ.Τ.Σ. '97 τροποποιείται ως εξής:

«Εάν οι ιδιότητες του σκυροδέματος που αναφέρονται στην παρ.5.2.3.1 δεν είναι δυνατόν να πραγματοποιηθούν με τα υλικά που προσκομίσθηκαν στο Εργαστήριο, ο Ανάδοχος είναι απόλυτα υπεύθυνος να επιφέρει όλες τις αναγκαίες αλλαγές ή την πλήρη αντικατάσταση των υλικών, ώστε να επιτύχει, σε συνεργασία με το εργαστήριο, τις απαιτούμενες ιδιότητες, η δε σχετική δαπάνη βαρύνει τον ίδιο»

3.5.2.8 Η παρ. 5.2.3.3 του Κ.Τ.Σ. '97 τροποποιείται ως εξής:

«Εκτός από τις αναλογίες των υλικών της παραγράφου 5.2.3.1 στη Μελέτη σύνθεσης θα δίνεται και η καμπύλη του λόγου νερό/τσιμέντο (N/T) και αντοχής για ένα διάστημα τουλάχιστον ± 3 MPa (30χγρ/εκ²) εκατέρωθεν της απαιτούμενης αντοχής fm»

3.5.2.9 Η τελευταία πρόταση της παρ. 8.6 του Κ.Τ.Σ. '97 «Αν πρόκειται κάθιση» καταργείται

3.5.2.10 Η παρ. 12.1.1.14 του Κ.Τ.Σ. '97 τροποποιείται ως εξής:

«Ο Ανάδοχος θα εξασφαλίσει στην Υπηρεσία το δικαίωμα να ελέγχει το εργοστάσιο από το οποίο προμηθεύεται σκυρόδεμα ως προς την τήρηση αυτής της προδιαγραφής. Αλλως η Υπηρεσία έχει το δικαίωμα να απαγορεύσει στον Ανάδοχο την αγορά και χρήση στο έργο σκυροδέματος από το συγκεκριμένο εργοστάσιο σκυροδέματος»

3.5.2.11 Τόσον η παρ. 13.3.2, όσον και οι δύο τελευταίες προτάσεις της παρ. 13.4.1 του Κ.Τ.Σ. '97 τροποποιούνται ως εξής:

«Η Υπηρεσία ή ο Ανάδοχος έχουν το δικαίωμα να αυξήσουν τον αριθμό δοκιμών μιας δειγματοληψίας από έξι (6) σε δώδεκα (12) δοκίμια. Σε κάθε περίπτωση η δαπάνη των επί πλέον 6 δοκιμών βαρύνει τον Ανάδοχο του έργου»

3.5.3 Προσθήκες στον Κ.Τ.Σ. '97

Συμπληρωματικά προς τις διατάξεις του Κ.Τ.Σ. '97 ισχύουν και τα ακόλουθα:

3.5.3.1 Στο τέλος της παρ. 3.20 του Κ.Τ.Σ. '97 προστίθενται οι ακόλουθες παράγραφοι (ορισμοί):

3.21 «Σκυρόδεμα επί τόπου» λέγεται το σκυρόδεμα που διαστρώνεται σε νωπή κατάσταση στην τελική του θέση.

3.22 «Πρόχυτο σκυρόδεμα», αναφέρεται σε μεταφερόμενα στοιχεία από σκυρόδεμα, τα οποία κατασκευάζονται σε εργοστάσιο προκατασκευής ή στο εργοτάξιο και τοποθετούνται στις τελικές τους θέσεις αφού το σκυρόδεμα σκληρυνθεί

3.23 «Νωπό σκυρόδεμα», λέγεται το σκυρόδεμα που δεν έχει ακόμη σκληρυνθεί και είναι ακόμα κατεργάσιμο

3.24 «Σκληρυμένο σκυρόδεμα» λέγεται το σκυρόδεμα που έχει σκληρυνθεί σε τέτοιο βαθμό ώστε δεν είναι πια κατεργάσιμο.»

- 3.5.3.2** Στο τέλος της παρ. 4.3.2.16 του Κ.Τ.Σ. '97 προστίθενται τα ακόλουθα εδάφια:
- « Η αποδοχή ή μη της αναφερόμενης στο προηγούμενο εδάφιο παράλειψης των ελέγχων του λατομείου εναπόκειται στην Υπηρεσία»*
- 3.5.3.3** Προστίθεται νέα παράγραφος 4.3.2.20 ως εξής:
- «4.3.2.20 Εκτός από τις δύο σειρές προτύπων κόσκιων που έχουν υιοθετηθεί στην παρούσα προδιαγραφή, σύμφωνα με το πρότυπο ΕΛΟΤ-408 (όπως αναφέρεται στην παραπάνω παράγραφο 4.3.2.1) γίνονται δεκτές και άλλες σειρές προτύπων κόσκιων που χρησιμοποιούνται επισήμως από τις χώρες μέλη της ΕΟΚ (πχ σειρά κόσκιων ISO κλπ). Ο αριθμός των νέων χρησιμοποιούμενων κόσκιων θα πρέπει να είναι τέτοιος ώστε να περιγράφονται με ανάλογη ακρίβεια (προς τις τρεις σειρές των αποδεκτών από αυτήν την προδιαγραφή κόσκιων) οι καμπύλες κοκκομετρικής ανάλυσης των ΔΙΑΓΡΑΜΜΑΤΩΝ I, II, III και IV . Στην περίπτωση αυτή οι σχετικοί πίνακες 4.3.2.10 α και β, 4.3.2.11^α και β, 4.3.2.12 α και β και 4.3.2.13 α και β θα πρέπει να αναπροσαρμολογούνται σύμφωνα με τα χαρακτηριστικά των βροχίδων των νέων κόσκιων σε συνδυασμό με τις καμπύλες των ΔΙΑΓΡΑΜΜΑΤΩΝ I, II, III και IV. Για τα κόσκινα αυτά θα πρέπει να χρησιμοποιείται κατάλληλος συμβολισμός, ώστε να αποφεύγεται σύγχυση σχετικά με τους συμβολισμούς που αναφέρονται στην παραπάνω παράγραφο 4.3.2.1»*
- 3.5.3.4** Στο τέλος της παρ. 4.3.4.5 του Κ.Τ.Σ. '97 προστίθεται το ακόλουθο εδάφιο:
- « Σε κάθε περίπτωση όμως θα γίνεται το ακόλουθο ελάχιστο πλήθος ελέγχων καταλληλότητας των χρησιμοποιούμενων αδρανών:*
- Έλεγχος πλαστικότητας και ισοδυναμίου άμμου: Μία (1) δοκιμή ανά 300μ3 έτοιμης κατασκευής σκυροδέματος
 - Έλεγχος υγείας των πετρωμάτων : τρεις (3) δοκιμές ανά πηγή αδρανών»
- 3.5.3.5** Μετά την παρ. 4.4.4 του Κ.Τ.Σ. '97 προστίθενται οι ακόλουθες δύο παράγραφοι:
- «4.4.5 Για τον υπολογισμό του νερού ανάμιξης (και του τυχόν πάγου) θα λαμβάνεται υπόψη η επιφανειακή υγρασία των αδρανών και το νερό που περιέχουν τα πρόσθετα, που θα αφαιρείται από την καθοριζόμενη ποσότητα του νερού ανάμιξης που έχει προσδιορισθεί από τη μελέτη σύνθεσης*
- 4.4.6 Η ποσότητα νερού ανάμιξης που θα προστίθεται στο μίγμα θα πρέπει να μετράται με ειδική αυτόματη συσκευή μέτρησης προσαρμοσμένη στον αναμικτήρα του σκυροδέματος»*
- 3.5.3.6** Μετά την παράγραφο 4.5.9 του Κ.Τ.Σ. '97 προστίθεται η ακόλουθη παράγραφος:
- «4.5.10 Τα πρόσθετα και οι χημικές ενώσεις για τη συντήρηση του σκυροδέματος πρέπει να διατηρούνται στις αρχικές τους συσκευασίες και να προστατεύονται από τις καιρικές συνθήκες, τις ακραίες θερμοκρασίες και την αλλοίωση (Tampering). Για την αποθήκευση πρέπει να τηρούνται οι οδηγίες του κατασκευαστή»*
- 3.5.3.7** Μετά την 5.2.3.4 του Κ.Τ.Σ. '97 προστίθεται η ακόλουθη παράγραφος:
- «5.3.2.5 Υπεύθυνος για τα στοιχεία της τυπικής απόκλισης με τα οποία έγινε η μελέτη σύνθεσης είναι ο Ανάδοχος του έργου, εκτός αν έχει τεθεί από την Υπηρεσία ελάχιστο όριο τυπικής απόκλισης που θα πρέπει να τηρηθεί κατά την μελέτη σύνθεσης από τον Ανάδοχο του έργου»*

3.5.3.8 Μετά την παρ. 6.9 του Κ.Τ.Σ. '97 προστίθενται οι ακόλουθες παράγραφοι:

«6.10 Η ανάμιξη του εργοταξιακού σκυροδέματος θα γίνεται στο σταθερό συγκρότημα παραγωγής απαγορευμένης της ανάμιξης με τα χέρια. Για την ανάμιξη του εργοταξιακού έτοιμου σκυροδέματος ισχύει η παράγραφος 12.1.2.3

6.11 Στην θέση ανάμιξης θα πρέπει να υπάρχει αναρτημένη πινακίδα με ευανάγνωστες οδηγίες ανάμιξης για κάθε κατηγορία σκυροδέματος που θα περιλαμβάνουν :

- α. Κατηγορία της αντοχής του σκυροδέματος
- β. Στοιχεία τσιμέντου (τύπου και κατηγορία αντοχής, ποσότητα τσιμέντου και περιεκτικότητα σε χιλιόγραμμα ανά κυβικό μέτρο παραγόμενου σκυροδέματος)
- γ. Στοιχεία αδρανών (είδος κατά κλάσμα και ποσότητα)
- δ. Η κάθιση του νωπού σκυροδέματος (ή άλλο χαρακτηριστικό του, μέτρησης του εργάσιμου, σύμφωνα με τη μελέτη σύνθεσης).
- ε. Τα πρόσθετα του σκυροδέματος (είδος και ποσότητα)
- στ. Ο λόγος νερού προς τσιμέντο (συντελεστής Ν/Τ)
- ζ. Το βάρος ή όγκος του νερού ανά μ³ παραγόμενου σκυροδέματος.

6.12 Τα μηχανήματα ανάμιξης του σκυροδέματος (αναμικτήρες) θα είναι κατασκευασμένα κατά τέτοιο τρόπο ώστε να εξασφαλίζουν τέλεια ανάμιξη και ομοιόμορφη κατανομή των συστατικών των υλικών μέσα στη μάζα το νωπού σκυροδέματος. Οι αναμικτήρες θα είναι εφοδιασμένοι με δοχείο αποθήκευσης νερού, επαρκούς ποσότητας, όπως επίσης και με αυτόματη συσκευή μέτρησης του νερού κάθε μίγματος. Καλό είναι να υπάρχουν μηχανικά μέσα μέτρησης των στροφών του τύμπανου του αναμικτήρα, ώστε να εξασφαλίζεται ο ίδιος αριθμός στροφών για κάθε μίγμα και να μην αδειάζει ο αναμικτήρας πριν να συμπληρωθεί ο παραπάνω αριθμός στροφών. Πάντως, η ταχύτητα περιστροφής του τύμπανου κατά την διάρκεια της ανάμιξης πρέπει να είναι αυτή που προδιαγράφεται από το εργοστάσιο κατασκευής του αναμικτήρα.

Ο χειρισμός των αναμικτήρων θα πρέπει να είναι ΠΛΗΡΩΣ ΑΥΤΟΜΑΤΟΠΟΙΗΜΕΝΟΣ, να γίνεται από πρόσωπα πεπειραμένα και εξασκημένα στην παραγωγή σκυροδέματος με σταθερή εργασιμότητα.

6.13 Διακρίνονται τρεις κύριοι τύποι αναμικτήρων βάσει του προσανατολισμού που έχει ο άξονας περιστροφής:

- α. Κατακόρυφου άξονα
- β. Οριζοντίου άξονα (σταθεροί ή ανατρεπόμενοι)
- γ. Κεκλιμένου άξονα (ανατρεπόμενοι)

Εξάλλου από πλευράς της κινούσας δύναμης ανάμιξης, οι αναμικτήρες διακρίνονται σε:

- α. Αναμικτήρες βιαίας ανάμιξης
- β. Αναμικτήρες με ελεύθερη πτώση των υλικών με βαρύτητα

Γενικά κατά σειρά καταλληλότητας προτιμώνται αναμικτήρες των αρχικών κατηγοριών των παραπάνω διακρίσεων, ανάλογα με την σπουδαιότητα του έργου.

Έτσι σε εργοτάξιο προκατασκευασμένων στοιχείων επιβάλλεται η χρησιμοποίηση αναμικτήρων βιαίας ανάμιξης, ενώ σε σοβαρά έργα

απαιτείται η χρήση αναμικτήρα οριζόντιου άξονα. Σε ειδικές περιπτώσεις μικρών έργων δευτερεύουσας σημασίας και ύστερα από έγκριση της Υπηρεσίας, μπορούν να μην εφαρμοστούν τα προδιαγραφόμενα σε αυτήν την παράγραφο για την εκλογή των αναμικτήρων.

- 6.14 Οι αναμικτήρες θα πρέπει να είναι σύμφωνοι με τα οριζόμενα στην παρούσα προδιαγραφή και υπόκεινται στον έλεγχο της Υπηρεσίας κατά τη λειτουργία τους για τυχόν φθορές σε σχέση προς τα σχέδια του εργοστασίου, τυχόν δε εφθαρμένα τμήματα πρέπει να αντικαθίστανται.

Ειδικότερα ορίζεται ότι δεν επιτρέπεται η χρησιμοποίηση αναμικτήρων των οποίων οι λεπίδες ανάμιξης (blades) παρουσιάζουν φθορά πάνω από 10% σε σχέση με την αρχική τους διατομή, Δεν θα επιτρέπεται επίσης η χρησιμοποίηση του μηχανήματος αν προηγουμένως δεν απομακρυνθούν εντελώς τα συσσωρευμένα στερεοποιημένα εντός του τυμπάνου και των μερών του κονιάματα ή τσιμέντα.

- 6.15 Δεν θα χρησιμοποιούνται αναμικτήρες απόδοσης μικρότερης από ένα σακί τσιμέντο και δεν θα φορτώνεται ο αναμικτήρας με ποσότητα μίγματος μεγαλύτερη από αυτή που εγγυάται το εργοστάσιο του αναμικτήρα για την σωστή ανάμιξης και λειτουργία.

Σαν απόδοση του αναμικτήρα πάντως ορίζεται ως ο μέγιστος όγκος έτοιμου πλήρους αναμεμιγμένου σκυροδέματος που μπορεί να παράγει σε ένα κύκλο λειτουργίας ο αναμικτήρας (γίνεται διάκριση από τον συνολικό γεωμετρικό όγκο του αναμικτήρα και από το άθροισμα των όγκων των χαλαρών συστατικών του μίγματος)

- 6.16 Οι αναμικτήρες δεν θα χρησιμοποιούνται με ποσότητα μίγματος μεγαλύτερης αυτής που συνίσταται από τον κατασκευαστή, Η Υπηρεσία μπορεί να ζητήσει μείωση της ποσότητας του μίγματος, όταν οι δοκιμές απόδοσης του αναμικτήρα δείξουν ότι αυτό είναι απαραίτητο.

- 6.17 Η εκ νέου ανάμιξη σκυροδέματος, που έχει σκληρυνθεί μερικώς, δηλαδή η επανάμιξη με ή χωρίς πρόσθετο τσιμέντο, αδρανή ή νερό, δεν επιτρέπεται. Το υπόψη σκυρόδεμα θα απορρίπτεται και η σχετική ευθύνη και έξοδα θα βαρύνουν τον Ανάδοχο.

- 6.18 Απαιτούμενος εξοπλισμός Αυτόματης Μέτρησης Συστατικών Μίγματος

- 6.18.1 Κάθε σημείο παροχής αδρανών και τσιμέντου στις χοάνες φόρτωσης του αναμικτήρα θα έχει συσκευή ζύγισης, η οποία θα διαθέτει ορατό, χωρίς ελατήρια, δείκτη απευθείας ανάγνωσης σε βαθμονομημένη κλίμακα σε μονάδες χιλιόγραμμων που θα παρέχει ένδειξη βάρους σε κάθε στάδιο της λειτουργίας ζύγισης, από μηδέν μέχρι του μέγιστου φορτίου, ή ψηφιακή ανάγνωση που θα παρέχει μηδενική ένδειξη για μηδέν φορτίο ή κατάλληλη ένδειξη για το προκαθορισμένο φορτίο ζύγισης και αντίστοιχη ένδειξη για οποιοδήποτε φορτίο μικρότερο ή μεγαλύτερο του προκαθορισμένου.

- 6.18.2 Ο Ανάδοχος πρέπει να διαθέτει πρότυπα σταθμά δοκιμών και οποιοδήποτε άλλο βοηθητικό εξοπλισμό απαιτείται για τον έλεγχο της ακρίβειας και σωστής λειτουργίας κάθε συσκευής ζύγισης. Τουλάχιστον κάθε μήνα, ή πιο συχνά αν απαιτηθεί από την Υπηρεσία, θα εκτελείται βαθμονόμηση των ζυγών του παρασκευαστηρίου με ακρίβεια $\pm 1\%$, σε όλο το εύρος της κλίμακας. Τα στοιχεία της βαθμονόμησης πρέπει να κατατίθενται στην Υπηρεσία.

- 6.18.3 Μετά το τέλος κάθε δοκιμής ελέγχου και πριν από την χρήση των καταγραφικών συσκευών, θα γίνονται από τον Ανάδοχο οι απαιτούμενες προσαρμογές, επιδιορθώσεις ή αντικαταστάσεις, ώστε να εξασφαλισθεί η ικανοποιητική λειτουργία των συσκευών.
- 6.18.4 Ο εξοπλισμός μέτρησης πρέπει να διαθέτει αυτοματισμό που θα επιτρέπει, ανάλογα με την περιεκτικότητα σε υγρασία των αδρανών, την προσαρμογή του βάρους των υλικών του μίγματος, αλλά και έμμεσα του αντίστοιχου βάρους απαιτούμενου επί πλέον ύδατος στο μίγμα.
- 6.18.5 Ο εξοπλισμός μέτρησης θα είναι κατασκευασμένος και διατεταγμένος έτσι, ώστε να μπορούν να ρυθμίζονται, η σειρά και ο χρόνος τροφοδοσίας των υλικών, προκειμένου να επιτυγχάνεται καλή ανάμιξη των αδρανών και όπου είναι εφικτό, του τσιμέντου με τα αδρανή. Αυτή η ρύθμιση θα επιτυγχάνεται με τον έλεγχο των θυρίδων εκφόρτωσης του εξοπλισμού μέτρησης.
- 6.18.6 Ο εξοπλισμός μέτρησης θα διαθέτει ακριβή, αυτόματο καταγραφικό μηχανισμό, που θα πρέπει να εγκριθεί από την Υπηρεσία, και ο οποίος θα καταγράφει τα βάρη όλων των υλικών κατά την τροφοδοσία τους στον αναμικτήρα.
Ο μηχανισμός θα παρέχει συνεχή ορατή καταγραφή, σε διαγραμμισμένη ταινία, του βάρους του τσιμέντου, του νερού και κάθε κατηγορίας αδρανούς και του χρόνου ανάμιξης ανά διαστήματα όχι μεγαλύτερα των πέντε λεπτών.
- 6.18.7 Η ταινία , που θα χρησιμοποιείται στο καταγραφικό, θα στηρίζεται καθ' όλο το πλάτος της σε σταθερή και λεία βάση ώστε να είναι δυνατές σημειώσεις με το χέρι, χωρίς να καταστρέφεται το υλικό της. Το ορατό τμήμα της ταινίας θα πρέπει να καλύπτει περίοδο όχι μικρότερη από τριάντα (30) λεπτά.
Κάθε ταινία θα είναι διαγραμμισμένη και τυπωμένη ώστε να μπορεί να χαρακτηρίζεται εύκολα, οι δε ποσότητες και ο χρόνος να διαβάζονται απευθείας, χωρίς μέτρηση ή υπολογισμό. Όλες οι ταινίες του καταγραφικού θα παραδίδονται στην Υπηρεσία.
- 6.18.8 Ο εξοπλισμός του παρασκευαστηρίου θα διαθέτει αυτοματισμό επιλογής μίγματος, όπου θα έχουν καταχωρηθεί όλες οι επιλεγείσες συνθέσεις, ανάλογα με την κατηγορία του σκυροδέματος.
- 6.18.9 Το νερό θα μετράται κατά βάρος ή όγκο. Ο μηχανισμός παροχής νερού στους αναμικτήρες δεν θα επιτρέπει διαρροές, όταν οι βαλβίδες είναι κλειστές. Οι βαλβίδες πλήρωσης και εκκένωσης της δεξαμενής νερού θα είναι συγχρονισμένες, ώστε οι βαλβίδες εκκένωσης να μην ανοίγουν πριν κλείσουν πλήρως οι βαλβίδες πλήρωσης. Ο αγωγός παροχής νερού στο συγκρότημα παραγωγής θα είναι επαρκώς μονωμένος, ώστε να αποφεύγεται η θέρμανση ή ψύξη του νερού σε περιόδους θερμού ή ψυχρού καιρού.
- 6.18.10 Ο εξοπλισμός θα διαθέτει συσκευή κατάλληλη για την ρύθμιση της δόσης του αερακτικού και των άλλων προσμίκτων. Ο μηχανισμός παροχής υλικών της συσκευής αυτής θα είναι συγχρονισμένος με την λειτουργία των μηχανισμών μέτρησης της δόσης και εκκένωσης του νερού, ώστε η ανάμιξη των προσμίκτων να είναι αυτόματη. Η συσκευή θα έχει δυνατότητα άμεσης προσαρμογής, για την μεταβολή της ποσότητας των προσμίκτων.
- 6.18.11 Ο εξοπλισμός θα διαθέτει συσκευή για την καταγραφή των παραγόμενων παρτίδων σκυροδέματος.»

3.5.3.9 Στο τέλος της παραγράφου 7.3 του Κ.Τ.Σ. '97 προστίθενται οι ακόλουθες παράγραφοι:

«7.4 Γενικά κάθε σκυρόδεμα μπορεί να μεταφερθεί με κάδους

7.5 Το σκυρόδεμα που μεταφέρεται σε μεταφορικές ταινίες πρέπει να είναι συνεκτικό. Στις θέσεις που το σκυρόδεμα πέφτει από την μεταφορική ταινία, πρέπει να υπάρχουν κατάλληλες διατάξεις που να εμποδίζουν την απόμιξη»

3.5.3.10 Στο τέλος της παραγράφου 8.11 του Κ.Τ.Σ. '97 προστίθενται οι ακόλουθες παράγραφοι:

«8.12 Το εργοταξιακό σκυρόδεμα πρέπει να διαστρώνεται το ταχύτερο δυνατό μετά την ανάμιξή του, ώστε να μην ελαττώνεται το εργάσιμό του και να μην αλλάζει η σύνθεσή του. Ο χρόνος μεταξύ της τοποθέτησης του τσιμέντου στον αναμικτήρα σε επαφή με τα (υγρά) αδρανή και της διάστρωσης του σκυροδέματος δεν πρέπει να υπερβαίνει την μία ώρα κατά τον χειμώνα και 3/4 της ώρας κατά το καλοκαίρι.

Σε καμία περίπτωση, δεν επιτρέπεται ο χρόνος μεταξύ της τοποθέτησης του τσιμέντου στον αναμικτήρα σε επαφή με τα (υγρά) αδρανή και της διάστρωσης του σκυροδέματος να υπερβαίνει τα 3/4 του χρόνου έναρξης πήξης του τσιμέντου.

8.13 Το έτοιμο σκυρόδεμα θα πρέπει, αν είναι δυνατόν, να διαστρώνεται αμέσως μετά την παράδοσή του στο εργοτάξιο.

8.14 Πριν από την διάστρωση οποιασδήποτε ποσότητας σκυροδέματος θα πρέπει να γίνεται προσεκτικό καθάρισμα των ξυλότυπων από διάφορα υλικά που πιθανόν να υπάρχουν, όπως πριονίδια, μικρά κομμάτια ξύλων, άχυρα, χαρτιά, σκόνες, αποτσιγάρα κλπ. Πριν από την έναρξη του κάθε τμήματος του έργου, το ήδη ολοκληρωμένο τμήμα πρέπει να επιθεωρείται και να ειδοποιείται η Υπηρεσία για οτιδήποτε διαπιστωθεί ότι θα μπορούσε να επηρεάσει τη σωστή συνέχεια των εργασιών. Σε αυτήν την περίπτωση ο Ανάδοχος είναι υπεύθυνος για να προσδιορίσει τη μεθοδολογία με την οποία θα αρθεί η επιζήμια κατάσταση σε βαθμό αποδεκτό από την Υπηρεσία. Η μεθοδολογία αυτή υπόκειται σε έγκριση από την Υπηρεσία.

8.15 Η διάστρωση του σκυροδέματος επιτρέπεται μόνον μετά την παραλαβή από την Υπηρεσία των ξυλότυπων και του οπλισμού, όπως επίσης και μετά την τοποθέτηση των σωληνώσεων, αγωγών, και λοιπών εξαρτημάτων των εγκαταστάσεων πάσης φύσης που τυχόν προορίζονται να ενσωματωθούν στο σκυρόδεμα. Απαραίτητα κατά την διάστρωση του σκυροδέματος πρέπει να παρευρίσκεται κατάλληλος αριθμός (τουλάχιστον ένας) ξυλουργών που θα παρακολουθούν τις υποστηρίξεις των ξυλότυπων.

Σε όλες τις φάσεις του έργου, η Υπηρεσία θα πρέπει να ειδοποιείται τουλάχιστον 24 ώρες πριν από κάθε σκυροδέτηση. (Βλέπε σχετικά άρθρο Γ-5.5.4.8).

8.16 Απαγορεύεται η διάστρωση σκυροδέματος υπό βροχή. Επίσης πρέπει να αποφεύγεται η διάστρωση, όταν υπάρχει πιθανότητα αμέσως μετά από αυτήν ή κατά το πρώτο 24ωρο να επακολουθήσει νεροποντή,

8.17 Επίσης η Υπηρεσία έχει το δικαίωμα να απαγορεύει την διάστρωση όσες φορές οι καιρικές συνθήκες γενικά (ήλιος, θερμότητα, ψύχος,

βροχή, χιόνι, άνεμοι κλπ) εμποδίζουν, κατά την κρίση της, την κανονική διάστρωση και πήξη του σκυροδέματος.

- 8.18 Η διάστρωση θα γίνεται κατά τρόπο που να αποφεύγεται η μετάθεση του σιδηρού οπλισμού. Η πρόοδος της διάστρωσης πρέπει να έχει τέτοιο ρυθμό, ώστε η εργασία να είναι συνεχής και ομαλή μέχρι πλήρους συμπλήρωσης του τμήματος του έργου που έχει προκαθοριστεί και το σκυρόδεμα να είναι πάντοτε νωπό και με το εργάσιμο που έχει προκαθοριστεί.
- 8.19 Η διάστρωση θα γίνεται σε ομοιόμορφες στρώσεις, με πάχος που να εξαρτάται από την αποτελεσματικότητα της μεθόδου συμπύκνωσης. Για να αποφευχθεί ο σχηματισμός οριζόντιων αρμών εργασίας, η διάστρωση πρέπει να γίνεται αρκετά γρήγορα και η συμπύκνωση να γίνεται κατά τέτοιο τρόπο, ώστε να εξασφαλίζεται η σύνδεση των στρώσεων χωρίς να παραμείνει ορατός κατασκευαστικός αρμός μεταξύ των στρώσεων.
- 8.20 Το άδειασμα του σκυροδέματος σε σωρούς και η κατανομή των σωρών με δονητή απαγορεύεται επειδή υπάρχει κίνδυνος απόμιξης.
- 8.21 Η διάστρωση σε ειδικές κατασκευές ή κατά διαφόρους ειδικούς τρόπους που προβλέπονται στις μελέτες (διάστρωση κάτω από το νερό, διάστρωση με πεπιεσμένο αέρα, με εκτόξευση, με ενέσεις κ.λ.π.) θα γίνεται βάσει ειδικών κάθε φορά μελετών που απαιτούν ειδική εμπειρία και που θα εγκρίνονται από την Υπηρεσία.
- 8.22 Πριν από κάθε σκυροδέτηση θα προηγείται επιθεώρηση από την Υπηρεσία (βλέπε και παρ. 8.15) που θα αφορά κατ' ελάχιστον:
- Την στερεότητα των ξυλοτύπων και ικριωμάτων (η επιθεώρηση των ξυλοτύπων και ικριωμάτων αφορά τη συμμόρφωσή τους με την μελέτη, καθώς και την καλή εκτέλεση τους. Ο έλεγχος εξαρτάται από την σπουδαιότητα του έργου. Η επιθεώρηση πρέπει να γίνεται λεπτομερώς στα σοβαρά και δύσκολα έργα και στις λεπτές κατασκευές, ενώ μπορεί να περιορισθεί σε οπτικό έλεγχο σε ένα μεγάλο βαθμό από συνήθη οικοδομικά έργα).
 - Την ομοιόμορφη επικάλυψη των καλουπιών με προϊόντα που διευκολύνουν το ξεκαλούπωμα
 - Την στεγανότητα των αρμών μεταξύ των στοιχείων των ξυλοτύπων.
 - Την συμφωνία των διαστάσεων των ξυλοτύπων με τα κατασκευαστικά σχέδια.
 - Την καθαρότητα των ξυλοτύπων και των επιφανειών διακοπής σκυροδέτησης.
 - Την επιφανειακή κατάσταση των οπλισμών και των τενόντων προέντασης
 - Την θέση και διάμετρο των οπλισμών (και των τενόντων), την στερέωσή τους, την ποιότητα των συνδέσεών τους και την κατάσταση των σωλήνων (αν προβλέπονται συγκολλήσεις, πρέπει να ελέγχεται η καταλληλότητα του προσωπικού, των χαλύβων και της μεθόδου που θα εφαρμοστεί).
 - Την κανονικότητα των καμπύλων των τενόντων μέσα στους σωλήνες.

- Την κανονικότητα των αγκυρώσεων, την θέση τους και την στερέωσή τους.
- Την παρουσία στο εργοτάξιο του εξοπλισμού που ενδεχόμενα απαιτείται για ρύθμιση του ξυλότυπου
- Την παρουσία στο εργοτάξιο του εξοπλισμού που απαιτείται για την έγχυση και την συμπίκνωση του σκυροδέματος
- Την καλή κατάσταση του εξοπλισμού που χρησιμοποιείται για την έγχυση και την συμπίκνωση του σκυροδέματος.

8.23 Επίσης θα πρέπει, πριν από κάθε σκυροδέτηση να έχει εξασφαλισθεί ότι ο υπάρχων εξοπλισμός λειτουργεί καλά καθώς και ότι υπάρχει πρόσθετος εξοπλισμός ώστε οι εργασίες σκυροδέματος να ολοκληρωθούν όπως πρέπει ακόμα και σε περίπτωση σοβαρής μηχανικής βλάβης. Η τελευταία απαίτηση θα εφαρμόζεται σε σοβαρά έργα και θα πρέπει να γίνεται μνεία στην Ειδική Συγγραφή Υποχρεώσεων ανεξάρτητα από το γεγονός ότι σε κάθε περίπτωση την απόλυτη ευθύνη για οτιδήποτε συμβεί τη φέρει ο Ανάδοχος.

8.24 Επί πλέον, πριν από την έναρξη παραγωγής σκυροδέματος πρέπει να έχει εξασφαλισθεί ότι υπάρχουν όλα τα υλικά και ο εξοπλισμός για τα τελειώματα και τη συντήρηση του σκυροδέματος»

3.5.3.11 Στο τέλος της παρ. 9.5 του Κ.Τ.Σ. '97 προστίθενται οι ακόλουθες παράγραφοι:

«9.6 Η συμπίκνωση με δόνηση πρέπει να γίνεται κάτω από την επίβλεψη πεπειραμένου προσωπικού και να ακολουθεί τους εξής κανόνες:

α. Η δόνηση θα είναι εσωτερική, εκτός αν ήθελε οριστεί από την Υπηρεσία διαφορετική, όπως αναφέρεται παρακάτω

Η συμπίκνωση με εσωτερικούς δονητές θα συμπληρώνεται και με δόνηση με δονητές επιφανείας, όπου απαιτείται η διαμόρφωση λείας επιφανείας όπως πχ καταστρώματα, δοκοί και πλάκες γεφυρών και κτιρίων.

Δονητές πάνω στους ξυλότυπους θα χρησιμοποιούνται μόνο όπου είναι αδύνατη η εφαρμογή εσωτερικών δονητών (πολύ λεπτές διατομές, λεπτοί στύλοι, προκατασκευασμένα στοιχεία κλπ).

β. Ο τύπος των δονητών υπόκειται στην έγκριση της Υπηρεσίας. Πρέπει να είναι ικανοί να μεταδώσουν στο σκυρόδεμα δόνηση με συχνότητα τουλάχιστον 3600 παλμών ανά πρώτο λεπτό, όταν βρίσκονται σε φόρτωση.

γ. Ο Ανάδοχος πρέπει να διαθέτει στο έργο επαρκή αριθμό δονητών ώστε να γίνεται δυνατή η συμπίκνωση κάθε μίγματος, αμέσως μετά την τοποθέτησή τους στους ξυλότυπους.

δ. Ο χειρισμός των δονητών θα είναι τέτοιος, ώστε να επηρεάζεται το σκυρόδεμα σε κάθε θέση μέσα στους ξυλότυπους γύρω από τους οπλισμούς, στις γωνίες κλπ

ε. Η δόνηση θα εφαρμόζεται στο σκυρόδεμα που έχει διαστρωθεί πρόσφατα. Οι εσωτερικοί δονητές θα μπαίνουν και θα βγαίνουν από το σκυρόδεμα βραδέως και θα διατηρούνται κατά το δυνατόν σε κατακόρυφη περίπου θέση, εκτός από ειδικές περιπτώσεις (ρηχές διατομές, ή δύσκολα προσπελάσιμες). Η δόνηση θα έχει τέτοια

διάρκεια και έκταση ώστε να επέρχεται τέλεια συμπύκνωση του σκυροδέματος αλλά δεν πρέπει να διαρκεί περισσότερο από το απαιτούμενο, γιατί τότε προκαλεί απόμιξη του σκυροδέματος.

στ. Οι δονητές επιφανείας θα εφαρμόζονται τόσο χρόνο, όσο απαιτείται για να βυθιστούν τα χονδρά αδρανή μέσα στην υποκείμενη μάζα του σκυροδέματος και να προκύψει ομοιόμορφη εμφάνιση επαρκούς πολτού για την διαμόρφωση ομαλής επιφανείας.

ζ. Οι δονητές που εφαρμόζονται πάνω στους ξυλότυπους θα προσαρμόζονται σε αυτούς κατά τρόπο ώστε να μεταδίδουν επαρκή δόνηση στο σκυρόδεμα και θα μετακινούνται κατακόρυφα από κάτω προς τα πάνω, παράλληλα με το ανέβασμα των στρώσεων του σκυροδέματος. Το ύψος μετακίνησης δεν θα υπερβαίνει το ύψος του σκυροδέματος που έχει επηρεασθεί από την δόνηση. Οριζόντια οι δονητές πρέπει να τοποθετούνται σε αποστάσεις μεταξύ τους, σύμφωνα με την παράγραφο 9.3 του Κ.Τ.Σ. '97

η. Η δόνηση πρέπει να συμπληρώνεται με ανάδευση του σκυροδέματος με ξύλινες ή σιδηρές ράβδους κοντά στους ξυλότυπους ή σε θέσεις όπου δεν είναι δυνατόν να φτάσουν οι δονητές (γωνίες κλπ) ώστε να προκύπτουν ομαλές επιφάνειες και πυκνό σκυρόδεμα.

θ. Σκυρόδεμα που έχει ήδη συμπυκνωθεί, μπορεί να βελτιωθεί με επαναδόνηση αργότερα, κάτω από τους περιορισμούς της παραγράφου 9.5. Η επαναδόνηση κλείνει τις τριχοειδείς ρωγμές πλαστικής συστολής, τις ρωγμές από κατακάθιση και τα κενά κάτω από τις οριζόντιες ράβδους οπλισμού.

9.7 Στο σημείο διάστρωσης θα πρέπει να υπάρχουν διαθέσιμοι, εκτός από τους εργαζόμενους δονητές που έχουν προγραμματισθεί και πρόσθετοι δονητές που θα καλύπτουν περιπτώσεις εκτάκτων αναγκών, βλαβών κλπ.»

3.5.3.12 Στο τέλος της παραγράφου 10.7 του Κ.Τ.Σ. '97 προστίθεται το ακόλουθο εδάφιο:

«Σε όλες περιπτώσεις προβλέπεται η μεταγενέστερη στεγάνωση της επιφανείας με ασφαλικά ή άλλης φύσης υλικά (πχ στεγάνωση καταστρώματος γεφυρών, οχετών κλπ) θα γίνεται αποδεκτή η χρήση υλικού συντήρησης, εφόσον αυτό είναι συμβατό με το προβλεπόμενο είδος στεγάνωσης και εφόσον συνοδεύεται και από υπεύθυνη δήλωση του εργοστασίου παρασκευής του υλικού συντήρησης για την συμβιβαστότητα του με το προβλεπόμενο είδος στεγάνωσης. Επισημαίνεται ότι στις θέσεις των αρμών εργασίας η συντήρηση θα πρέπει να γίνεται με υγρασία απαγορευμένης της χρήσης μεμβράνης.»

3.5.3.13 Μετά την παρ. 10.8 του Κ.Τ.Σ. '97 προστίθενται οι ακόλουθες παράγραφοι:

«10.9 Ενδεικτικά αναφέρεται ότι η απαιτούμενη υγρασία κατά τη συντήρηση εξασφαλίζεται με τις ακόλουθες μεθόδους:

α. Βύθισμα ή πλημμύρισμα: Αν πρόκειται για προκατασκευασμένα στοιχεία αυτά τοποθετούνται σε δεξαμενές νερού. Αν πρόκειται για δάπεδα ή για πλάκες οικοδομών, στα όρια της πλάκας ή του δαπέδου χτίζεται ένα δρομικό μονό τούβλο (ή τοποθετείται άμμος, χώμα κλπ) ολόκληρη δε η επιφάνεια πλημμυρίζεται με νερό, Το ύψος του νερού πρέπει να είναι τόσο ώστε κανένα τμήμα της πλάκας να μη μένει ακάλυπτο. Συνήθως αρκεί ύψος 1-2 εκ.

β. Διαβροχή: Πρέπει να είναι συνεχής και να γίνεται με περιστροφικούς εκτοξευτήρες ή ψεκαστήρες παρόμοιους με εκείνους που χρησιμοποιούνται στο πότισμα.

γ. Επικάλυψη: Χρησιμοποιούνται στρώματα, λινάτσες, άχυρα, άμμος και πλαστικά φύλλα με αντικειμενικό σκοπό να επιβραδύνουν την εξάτμιση του νερού από τις ελεύθερες επιφάνειες του σκυροδέματος.

δ. Επάλειψη: Στις ελεύθερες επιφάνειες ψεκάζεται κατάλληλο υγρό το οποίο σχηματίζει μια μικρού πάχους αδιαπέραστη πλαστική μεμβράνη. Το υγρό είναι συνήθως χρωματισμένο ώστε να ελέγχεται η καθολικότητα της επάλειψης. Η μέθοδος αυτή εμποδίζει την εξάτμιση του νερού, για όσο χρονικό διάστημα η μεμβράνη παραμένει ατραυμάτιστη.

Η επιλογή θα γίνεται με μέριμνα και ευθύνη του Αναδόχου και θα υπόκεινται στην έγκριση της Υπηρεσίας.

Αν η συντήρηση γίνεται όπως περιγράφεται στην παράγραφο 10.3, οι λινάτσες μπορούν να διατηρούνται υγρές με πλαστικούς σωλήνες μικρής διαμέτρου που απλώνονται πάνω στις λινάτσες. Τα ελεύθερα άκρα των σωλήνων είναι σφραγισμένα, από μικρές δε τρύπες που ανοίγονται στις παράπλευρες επιφάνειές τους τρέχει νερό σε μικρή ποσότητα. Με τη μέθοδο αυτή η ποσότητα του νερού που καταναλίσκεται είναι μικρή και δεν δημιουργούνται προβλήματα αποχέτευσης. Η μέθοδος έχει αποδειχθεί εξαιρετικά αποτελεσματική, ιδίως τους θερινούς μήνες, γιατί συγχρόνως σκιάζει αλλά και διαποτίζει το σκυροδέμα.

10.10 Ειδικότερα για την συντήρηση με επάλειψη αυτή θα πρέπει να γίνεται ως ακολούθως:

(1) Η χημική σύνθεση που δημιουργεί την υγρή μεμβράνη πρέπει να τοποθετείται με μη χειροκίνητους μηχανικούς ψεκαστήρες (power operated atomizing spray equipment) μετά την ολοκλήρωση των τελειωμάτων της επιφάνειας του σκυροδέματος και αμέσως προτού χαθεί η γυαλάδα της επιφανειακής υγρασίας, αλλά πάντως προτού εμφανιστεί οποιαδήποτε συστολή ξήρανσης ή άλλη ακανόνιστη ρηγμάτωση.

Κατά την διάρκεια περιόδων καύσωνα πρέπει μέχρι την τοποθέτηση της χημικής σύνθεσης, η επιφάνεια του σκυροδέματος να καλύπτεται με νερό ψεκασμένο από ακροφύσιο. Πάντως η χημική σύνθεση δεν πρέπει να τοποθετείται πάνω σε λιμνάζοντα νερά. Πρέπει να επιδιορθώνεται οποιαδήποτε ζημιά συμβεί στην υγρή μεμβράνη προτού περάσουν 7 μέρες από τη διάστρωση του σκυροδέματος.

(2) Η χημική σύνθεση πρέπει να τοποθετείται με ρυθμό 1 λίτρο ανά 4-5 μ² επιφανείας, εκτός αν ο κατασκευαστής καθορίζει διαφορετικά. Ξεχειλίσματα, βουλιάσματα, λεπτές περιοχές, σκαλοπατάκια, ή διακοπές στην τοποθέτηση της σύνθεσης αποτελούν σημάδι ότι αυτή δεν γίνεται ικανοποιητικά. Σε όλη τη διάρκεια της χρησιμοποίησης η χημική σύνθεση που τυχόν περιέχει και χρωστικά πρέπει να είναι αναμιγμένη με μεγάλη επιμέλεια και τα χρωστικά διασκορπισμένα ομοιόμορφα σε ολόκληρο τον ψεκαστήρα. Η χημική σύνθεση πρέπει να διατηρείται χρησιμοποιήσιμη (με ψεκασμό) και σε θερμοκρασία πάνω από 25 °C και δεν πρέπει να αραιώνει, ή να αλλοιώνεται κατά οποιοδήποτε τρόπο μετά την κατασκευή της. Πρέπει να ακολουθούνται οι συστάσεις του κατασκευαστή σχετικά με την αποθήκευση, μεταφορά, εφαρμογή, μέτρα ασφαλείας και προστασία του περιβάλλοντος.

10.11 Επιτάχυνση σκλήρυνσης με θερμότητα (τεχνητή ωρίμανση)

(1) Η ταχύτητα σκλήρυνσης του σκυροδέματος μπορεί να αυξηθεί με θέρμανση, γιατί η ανύψωση της θερμοκρασίας κατά τις πρώτες ώρες της σκλήρυνσης μέσα σε ορισμένα όρια, αυξάνει την αντοχή της μικρής ηλικίας. Εν τούτοις, η τελική αντοχή μπορεί να είναι μικρότερη από εκείνη που θα είχε το σκυρόδεμα αν είχε συντηρηθεί σε κανονική θερμοκρασία. Αποφασιστικοί παράγοντες σε αυτή την περίπτωση είναι ο χώρος έναρξης επιβολής της θερμότητας, η ταχύτητα ανύψωσης της θερμοκρασίας, η μέγιστη τιμή της θερμοκρασίας, η διάρκεια θέρμανσης και η ταχύτητα ψύξης. Η επιτυχία της επεξεργασίας με θέρμανση εξαρτάται από τον τύπο του τσιμέντου, αλλά δεν μπορούν να δοθούν γενικοί κανόνες.

Έτσι πριν από κάθε εφαρμογή, πρέπει να γίνει έλεγχος της μεθόδου που θα ακολουθηθεί σε δοκιμαστικά μίγματα. Πρέπει επίσης να εξασφαλίζεται ότι τα στοιχεία σκυροδέματος που θερμαίνονται δεν αφήνονται να ξεραθούν πρόωρα σε απαράδεκτο βαθμό ή να κρυσώσουν απότομα. Η επεξεργασία με θέρμανση μπορεί να επηρεάσει τις ιδιότητες του σκληρυμένου σκυροδέματος (πχ λόγος αντοχής σε εφελκυσμό προς αντοχή σε θλίψη ιδιότητες παραμόρφωσης, ανθεκτικότητα)

(2) Ύστερα από τα παραπάνω ορίζεται ότι η επιτάχυνση σκλήρυνσης με θερμότητα θα μπορεί να εκτελεστεί μόνο όταν προβλέπεται από την μελέτη χωρίς να αντίκειται στους όρους δημοπράτησης και αφού προηγουμένως συνταχθεί και υποβληθεί στην Υπηρεσία προς έγκριση μελέτη της μεθόδου (οργάνωση, εξοπλισμός κλπ) που θα έχει συνταχθεί σύμφωνα με την μελέτη του έργου και θα βασίζεται σε ισχύοντες κανονισμούς / διεθνή πρακτική. Ιδιαίτερη έμφαση θα δίδεται στις επιπτώσεις εφαρμογής της μεθόδου τόσο στην αλληλουχία των φάσεων ανέγερσης / κατασκευής (λ.χ. σε περίπτωση σπονδυλωτής κατασκευής με επί τόπου σκυροδετήσεις) όσο και στις φάσεις προέντασης / τάνυσης καλωδίων γενικώς. Ο Ανάδοχος θα πρέπει να συμπεριλάβει στην προσφορά του τον κίνδυνο από ενδεχόμενη μη αποδοχή της προτεινόμενης μεθόδου από την Υπηρεσία.»

3.5.3.14 Μετά την παρ. 11.9 του Κ.Τ.Σ. '97 προστίθενται οι ακόλουθες παράγραφοι:

«11.10 Η τήρηση των ημερών που αναφέρονται στον Πίνακα 6.11.6 δεν απαλλάσσει τον Ανάδοχο του έργου από τις ευθύνες του από πιθανές βλάβες του σκελετού λόγω καθυστέρησης στην σκλήρυνση του σκυροδέματος ή λόγω υπερφόρτωσης της κατασκευής.

11.11 Ειδικότερα για τους ξυλότυπους γίνεται αναφορά στο άρθρο Γ-5 αυτής της ΤΣΥ»

3.5.3.15 Στο τέλος της παρ. 12.1.1.3 του Κ.Τ.Σ. '97 προστίθενται τα ακόλουθα

«Ο Ανάδοχος, υπό την ιδιότητά του ως «προμηθευτής» είναι υποχρεωμένος να εξασφαλίζει για την Υπηρεσία το δικαίωμα να της κοινοποιούνται τα αποτελέσματα ελέγχων του σκυροδέματος από το εργοστάσιο εφ' όσον ζητηθούν από αυτήν (την Υπηρεσία). Σε αντίθετη περίπτωση η Υπηρεσία έχει το δικαίωμα να απαγορεύσει στον Ανάδοχο την χρήση στο έργο σκυροδέματος από το συγκεκριμένο εργοστάσιο σκυροδέματος»

3.5.3.16 Μετά την παρ. 12.10.4 του Κ.Τ.Σ. '97 προστίθενται οι ακόλουθες παράγραφοι:

«12.10.5 Η καταλληλότητα του σκυροδέματος σε άντληση, θα πρέπει να ελέγχεται με ευθύνη και δαπάνες του Αναδόχου, με δοκιμαστικά αναμίγματα ή με ειδικές δοκιμές αντλησιμότητας. Διευκρινίζεται δε ότι ο Ανάδοχος φέρει την αποκλειστική ευθύνη για την κατασκευή αντλητού σκυροδέματος, σε συσχετισμό με το έργο, τη θέση του σκυροδετούμενου στοιχείου, το πρόγραμμα εκτέλεσης των έργων, τον μηχανικό εξοπλισμό του Αναδόχου κλπ, ανεξάρτητα από το αν προβλέπεται ρητά στην Ειδική Συγγραφή Υποχρεώσεων η κατασκευή αντλητού σκυροδέματος.

12.10.6 Ενδεικτικά αναφέρεται ότι η χρησιμοποίηση φυσικών (στρογγυλεμένων) αδρανών διευκολύνει την άντληση.

12.10.7 Επειδή έχει αποφασιστική σημασία για την αντλησιμότητα του σκυροδέματος η κοκκομετρική διαβάθμιση των αδρανών, γι' αυτό το λόγο κατά την άφιξη των κλασμάτων αδρανών στο εργοτάξιο, θα πρέπει να ελέγχονται σχολαστικά με πύκνωση των δοκιμών κοσκίνισης (πχ μία δειγματοληψία ανά δέκα αυτοκίνητα) ώστε να εξασφαλισθεί η σύμπτωση της κοκκομετρικής διαβάθμισης των αδρανών με την αντίστοιχη της μελέτης σύνθεσης.

12.10.8 Το αντλητό σκυροδέμα συνήθως έχει εργάσιμο με κάθιση από 10-12 εκατοστά.

12.11 Δαπάνες Αναδόχου και λοιπές υποχρεώσεις

Όλες οι δαπάνες εξοπλισμού, οργάνωσης, σχετικής μελέτης, προσθέτων κλπ που θα απαιτηθούν για τις ειδικές διαστρώσεις σκυροδέματος ή την κατασκευή των ειδικών σκυροδεμάτων του υπόψη άρθρου 12 του Κ.Τ.Σ. '97 θα περιλαμβάνονται ανηγμένα - εκτός αν άλλως προδιαγράφεται στους όρους δημοπράτησης - στις τιμές προσφοράς του Αναδόχου και θα έχουν ληφθεί υπόψη από τον Ανάδοχο τυχόν άλλες συμβατικές επιπτώσεις (λχ τήρηση χρονοδιαγράμματος)»

3.5.3.17 Στο τέλος της εισαγωγικής παραγράφου του άρθρου 13 του ΚΤΣ '97 προστίθεται η ακόλουθη πρόταση:

"Ειδικότερα για εργασίες έγχυτων πασσάλων και κεφαλοδέσμων τους ισχύει συμπληρωματικά και η παράγραφος 9.2.4"

3.5.3.18 Στο τέλος της παρ. 13.2.2 του ΚΤΣ '97 προστίθενται τα ακόλουθα:

"Σε περίπτωση που - ύστερα από σύμφωνη γνώμη της Υπηρεσίας - παραστεί ανάγκη συσχέτισης των συμβατικών αντοχών δοκιμιών (ηλικίας 28 ημερών) σύμφωνα με διαφορετικούς κανονισμούς (και συγκεκριμένα DIN αφενός και Ελληνικούς ή Ευρωκώδικες αφετέρου), θα λαμβάνονται υπόψη οι ακόλουθες προσεγγιστικές σχέσεις αναγωγής:

$$\begin{aligned}\beta_{WN} &= 1,28 f_{ck,cyl} && \text{για } \beta_W > 15 \text{ Μρα} \\ \beta_{WN} &= 1,35 f_{ck,cyl} && \text{για } \beta_W \leq 15 \text{ Μρα}\end{aligned}$$

όπου συμβολίζονται

β_{WN} = η ονομαστική αντοχή (Nennfestigkeit) του σκυροδέματος κατά DIN 1018
 $f_{ck,cyl}$ = η χαρακτηριστική αντοχή σκυροδέματος κατά ΚΜΚΕΣ (ή EC2 ή ENV 206) με βάση

κυλινδρικά δοκίμια διαμέτρου 15 cm και ύψους 30cm

Τα προηγούμενα δεν υποκαθιστούν τα προδιαγραφόμενα στην επόμενη παράγραφο 13.2.3, αλλά ισχύουν συμπληρωματικά

- 3.5.3.19** Στο τέλος της 13.5.11 του Κ.Τ.Σ. '97 προστίθεται:
- « και ύστερα από έγκριση της Υπηρεσίας»
- 3.5.3.20** Στο τέλος της παρ. 13.7.4 προστίθεται
- « και επιφέρονται όλες οι απαιτούμενες επεμβάσεις για την αποκατάσταση της αισθητικής και της λειτουργικότητας του έργου»
- 3.5.3.21** Στο τέλος της παρ. 13.7.8 του Κ.Τ.Σ. '97 προστίθεται:
- «Κάθε μία από τις προαναφερόμενες (ποινές) αποζημιώσεις «Α», «Β», «Γ» ή «Δ» θα συμπεριλαμβάνει και την καταβολή από την πλευρά του Αναδόχου αποζημιώσεων λόγω τυχόν καθυστερήσεων στην πρόοδο των εργασιών»
- 3.5.3.22** Προστίθεται η ακόλουθη εισαγωγική παράγραφος στο άρθρο 14 του Κ.Τ.Σ. '97.
- «Στο μέτρο που τα αναφερόμενα στο παρόν άρθρο, έρχονται σε αντίφαση με τα προβλεπόμενα στους λοιπούς κανονισμούς στους οποίους παραπέμπουν ο ΚΜΕ, η παρούσα ΤΣΥ και τα λοιπά τεύχη δημοπράτησης, θα ισχύει κάθε φορά το αριθμητικό όριο ή διάταξη που οδηγεί περισσότερο προς την πλευρά (κατά σειρά ισχύος) της ασφάλειας, της λειτουργικότητας, της ανθεκτικότητας στον χρόνο, της προστασίας του περιβάλλοντος και της αισθητικής»
- 3.5.3.23** Προστίθεται η ακόλουθη εισαγωγική παράγραφος στην παρ. 14.3 του Κ.Τ.Σ. '97 (πριν από την παρ. 14.3.1)
- «Αρμοί εργασίας σχηματίζονται εκεί που για πρακτικούς λόγους διακόπτεται η σκυροδέτηση. Οι αρμοί αυτοί πρέπει να είναι όσο γίνεται λεπτότεροι γιατί σε αυτούς η αντοχή εφελκυσμού και διάτμησης είναι χαμηλή και συνεπώς η φέρουσα αντοχή του σκυροδέματος στην περιοχή τους μειωμένη. Ακόμα υπάρχει κίνδυνος, από κακή τεχνική στις θέσεις αυτές το σκυρόδεμα να είναι υδατοδιαπερατό. Σε αυτήν την περίπτωση η προστασία του οπλισμού σε διάβρωση είναι μειωμένη. Οι αρμοί εργασίας πρέπει να τοποθετούνται, όσο αυτό είναι δυνατό, σε θέσεις που το σκυρόδεμα δεν έχει μεγάλες καταπονήσεις ή εκεί που χρειάζεται ένας αρμός για άλλους λόγους. Δεν πρέπει να σχηματίζονται οριζόντιοι αρμοί στο ύψος διακύμανσης του νερού σε περιπτώσεις έργων μέσα στο νερό. Διακοπή της εργασίας και διαμόρφωση κατασκευαστικών αρμών θα γίνεται όταν και όπου προβλέπεται στα σχέδια, εκτός από την περίπτωση διαφορετικής εντολής της Υπηρεσίας»
- 3.5.3.24** Στο τέλος της παρ. 14.3.1 του Κ.Τ.Σ. '97 προστίθενται τα ακόλουθα:
- «Το ίδιο μπορεί να επιτευχθεί και με εκτοξευόμενο νερό ή πεπιεσμένο αέρα ή με αμμοβολή ή άλλη κατάλληλη επεξεργασία για να απομακρυνθεί η ανώτερη στρώση τσιμέντου και να φανούν τα χονδρόκοκκα αδρανή με μέσο βάθος 5χλστ. Κατά τη διαδικασία αυτή θα πρέπει να προφυλάσσονται από την ενδεχόμενη βλάβη οι επιφάνειες σκυροδέματος που δεν ανήκουν στον αρμό. (λχ αποκοπή της ακμής των όψεων του αρμού και ρηγμάτωση του σκυροδέματος)»
- 3.5.3.25** Μετά το τέλος της παρ. 14.3.5 του Κ.Τ.Σ. '97 προστίθενται οι ακόλουθες παράγραφοι:
- «14.3.6 Ανάλογα προς την παράγραφο αυτή (14.3) ισχύουν και τα σχετικά με τους αθέλητους αρμούς εργασίας που προέρχονται πχ από καιρικές επιρροές»
- Στις περιπτώσεις όπου, κατά την κρίση της Υπηρεσίας, η επιφάνεια συνένωσης των δύο στρώσεων είναι ουσιαστικής σημασίας για την

στατική λειτουργία του φορέα, η σύνδεση νέας και παλαιάς στρώσης θα γίνεται με συγκόλληση με εποξειδικές ρητίνη (κόλλα), σύμφωνα με τις οδηγίες της Υπηρεσίας και με υλικά της έγκρισής της.

Η προκύπτουσα παραπάνω δαπάνη συγκόλλησης βαρύνει τον ανάδοχο

14.3.7 Για την διαμόρφωση οποιουδήποτε αρμού εργασίας που δεν έχει προβλεφθεί στα θεωρημένα λεπτομερειακά σχέδια πρέπει να ζητείται η έγκριση της Υπηρεσίας.

14.3.8 Οριζόντιοι κατασκευαστικοί αρμοί θα τοποθετούνται όπως προβλέπεται στα θεωρημένα σχέδια.

Το σκυρόδεμα που χρησιμοποιείται στα επάνω 0.50μ της στρώσης, η άνω επιφάνεια του οποίου θα αποτελέσει κατασκευαστικό αρμό για την επόμενη στρώση, πρέπει να έχει κάθιση όχι μεγαλύτερη από την ονομαστική κάθιση που προβλέπεται στη μελέτη σύνθεσης χωρίς την πρόσθετη κάθιση (των ανοχών)

Η άνω στρώση σκυροδέματος πρέπει να συμπυκνώνεται με δονητές που εισάγονται κατακόρυφα σε κοντινές μεταξύ τους θέσεις, απομακρύνονται αργά και παραμένουν σε κάθε θέση μόνο τόσο χρονικό διάστημα όσο απαιτείται για την σωστή συμπύκνωση του σκυροδέματος. Δεν πρέπει να εμφανιστεί υπερβολική ποσότητα κονιάματος στην επιφάνεια αλλά ούτε να παραμείνουν οι μεγαλύτερες διαβαθμίσεις των χονδρόκοκκων αδρανών ορατές σαν ανωμαλίες στην επάνω επιφάνεια. Η επιφάνεια του σκυροδέματος που είναι κοντά στην εσωτερική πλευρά των ξυλοτύπων ή σε στρώμα ενέματος, πρέπει να διαμορφώνεται (tamp) ελαφρά με κατάλληλο εργαλείο ώστε, όταν αφαιρεθεί ο ξυλότυπος να δώσει ακμή που να ανταποκρίνεται στην επιθυμητή γραμμή και την υψομετρική της θέση. Η επιφάνεια του σκληρωμένου σκυροδέματος θα παρουσιάζει πολυάριθμες ανωμαλίες με πλάτος όχι μικρότερο από 5χλστ και όχι μεγαλύτερο από 30 χλστ.

Στην θέση του αρμού πρέπει, αφού ξαναστερεωθεί σφικτά ο ξυλότυπος, να διαστρωθεί νέο σκυρόδεμα στο προετοιμασμένο οριζόντιο κατασκευαστικό αρμό χωρίς να ρίχνεται το υλικό από ύψος μεγαλύτερο των 0,50μ.

Στην συνέχεια το σκυρόδεμα πρέπει να συμπυκνωθεί με δονητή που εισάγεται σε κοντινές μεταξύ τους θέσεις χωρίς να ακουμπάει στο από κάτω σκληρωμένο σκυρόδεμα.

14.3.9 Κατακόρυφοι κατασκευαστικοί αρμοί θα πρέπει να δημιουργούνται στις θέσεις που προβλέπουν τα θεωρημένα σχέδια και να περιλαμβάνουν και τα τυχόν διατμητικά κλειδιά σύμφωνα με τα σχέδια .

14.3.10 Αν για οποιοδήποτε λόγο δεν είναι δυνατόν να διαστρωθεί χωρίς διακοπή μία οριζόντια στρώση ολόκληρη, θα ολοκληρωθεί με σκυροδέτηση σε κατακόρυφο μέτωπο (at a vertical bulkhead) έτσι ώστε, όταν επαναληφθεί η εργασία, όλες οι ανώτερες επιφάνειες σκυροδέματος να είναι οριζόντιες.

14.3.11 Αν η σκυροδέτηση διακοπεί, χωρίς αυτό να έχει προβλεφθεί, μεταξύ δύο προκαθορισμένων κατασκευαστικών αρμών, πρέπει να καλυφθεί το εκτεθειμένο μέτωπο με μία στρώση τσιμεντοκονίας για να δημιουργεί καθαρή οριζόντια γραμμή στην επιφάνεια του σκυροδέματος. Όταν η σκυροδέτηση ξαναρχίσει η στρώση τσιμεντοκονίας πρέπει να απομακρυνθεί (με συρματόβουρτσα ή αμμοβολή κλπ)

14.3.12 Σε κατασκευαστικούς αρμούς κεκλιμένων επιφανειών πρέπει να αποφεύγεται η δημιουργία σφηνοειδών απολήξεων (feather edges). Στις θέσεις πρέπει να χρησιμοποιούνται κατάλληλα διαμορφωμένοι τύποι (block out forms) ώστε να δίνουν ένα ελάχιστο πάχους νέου σκυροδέματος 0,15μ.

14.3.13 Γενικώς, θα ισχύουν τα ακόλουθα για την μόρφωση και υλοποίηση των κατασκευαστικών αρμών:

14.3.14.1 Οι κατασκευαστικοί αρμοί θα είναι όπως περιγράφονται στα Εγκεκριμένα Σχέδια Εφαρμογής της μελέτης ή όπως απαιτείται από την Υπηρεσία, Ο Ανάδοχος θα πρέπει να φροντίσει για τους πρόσθετους αρμούς που θα αρμόζουν στο κατασκευαστικό του πρόγραμμα με δικά του έξοδα. Η θέση και οι λεπτομέρειες των πρόσθετων κατασκευαστικών αρμών θα υποβάλλονται για έγκριση στην Υπηρεσία και θα είναι έτσι η διάταξη ώστε να ελαχιστοποιεί την πιθανότητα ρηγάτωσης λόγω συστολής ξήρανσης. Ενδέχεται ωστόσο να προβλέπονται και αρμοί συγκέντρωσης ρωγμών ή/και διαχωριστικοί αρμοί (πάντοτε σύμφωνα με τη μελέτη). Για την περίπτωση αυτή τα υλικά συμπλήρωσης, σφράγισης και στεγανοποίησης των αρμών θα έχουν εγκριθεί από την Υπηρεσία.

14.3.14.2 Η σκυροδέτηση θα είναι συνεχής μεταξύ κατασκευαστικών αρμών. Εκτός αν καθοριστεί ή εγκριθεί διαφορετικά ο χρόνος μεταξύ του καλουπώματος δύο γειτονικών τμημάτων από σκυρόδεμα δεν θα πρέπει να είναι μικρότερος από 4 ημέρες. Ο Ανάδοχος θα υποβάλλει στην Υπηρεσία προς έγκριση ένα λεπτομερές χρονοδιάγραμμα που θα δείχνει προτάσεις για την σκυροδέτηση όλων των τμημάτων του έργου, και θα συμπεριλαμβάνει τον χρόνο σκυροδέτησης σε όλα τα γειτονικά τμήματα των διαφόρων κατασκευών.

14.3.14.3 Η άνω επιφάνεια τοιχείων και (ολόσωμων) βάθρων του κάθε τμήματος που θα σκυροδετείται πρέπει να είναι οριζόντια εκτός αν περιγράφεται διαφορετικά στη Σύμβαση. Ο οπλισμός πάνω από το τμήμα σκυροδέτησης που καλουπώνεται θα πρέπει να στηρίζεται επαρκώς ώστε να αποφεύγεται η μετακίνηση των ράβδων κατά τη διάρκεια του καλουπώματος και της πήξης του σκυροδέματος και να εξασφαλίζονται επαρκείς επικαλύψεις προς όλες τις ελεύθερες επιφάνειες με τη χρήση επαρκούς αριθμού κατάλληλων αποστατών. Οι ξυλότυποι που επεκτείνονται πάνω από τον αρμό στην εκτεθειμένη επιφάνεια θα πρέπει να καθαρίζονται από σκυρόδεμα πριν τοποθετηθεί το επόμενο τμήμα σκυροδέτησης.

14.3.14.4 Οι ενσωματωμένες εσοχές και οι λαστιχένιες απολήξεις για τις τσιμεντενέσεις θα μορφώνονται στην όψη των κατασκευαστικών αρμών γενικά όπως φαίνεται στα Εγκεκριμένα Σχέδια Εφαρμογής της μελέτης και όπως και όπου απαιτείται από την Επίβλεψη».

3.5.3.25 Στο τέλος της εισαγωγικής παραγράφου του άρθρου 13 του Κ.Τ.Σ. '97 προστίθεται η ακόλουθη πρόταση:

«Ειδικότερα για τις εργασίες έγχυτων πασσάλων και των κεφαλοδέσμων τους ισχύει το άρθρο Γ-10 της παρούσας»

3.5.4 **Προκατασκευασμένα στοιχεία (Π.Σ.)**

3.5.4.1 Ο Ανάδοχος υποχρεούται να πληροφορεί την Υπηρεσία έγκαιρα για την ημερομηνία έναρξης της κατασκευής και της έγχυσης για κάθε τύπο μέλους. Θα πρέπει να στέλνεται στην Υπηρεσία ένα αντίγραφο όλων των αποτελεσμάτων των δοκιμών ηλικίας 3,7 και 28 ημερών, αμέσως μόλις είναι διαθέσιμα.

3.5.4.2 Για όλα τα προεντεταμένα μέλη ο Ανάδοχος θα στέλνει στην Υπηρεσία εντός 7 ημερών μετά την προένταση, ένα πιστοποιητικό που θα πρέπει να δείχνει την δύναμη και την επιμήκυνση των τενόντων μετά την αγκύρωσή τους, την αντοχή και την ηλικία των δοκιμίων σύμφωνα με το άρθρο Γ-7 της ΤΣΥ και την ελάχιστη ηλικία του σκυροδέματος την ώρα που εφαρμόστηκε η προένταση στο μέλος.

3.5.4.3 Το μήκος, οι διαστάσεις της διατομής και η ευθύτητα όλων των προεντεταμένων μελών από προκατασκευασμένο σκυρόδεμα θα μετριέται σε 28 ± 2 μέρες μετά τη χύτευση (σκυροδέτηση). Εκτός αν ορίζεται διαφορετικά οι επιτρεπόμενες αποκλίσεις διαστάσεων δεν θα υπερβαίνουν τα ακόλουθα:

Μήκος	Απόκλιση
έως 3 m	± 3 mm
3 έως 4.5m	± 5 mm
4.5 έως 6m	± 8 mm
Πρόσθετο για κάθε επιπλέον 6m	± 3 mm
Διατομή (κάθε διεύθυνση)	
έως 500mm	± 2 mm
500 έως 750 mm	± 3 mm
Πρόσθετο για κάθε επιπλέον 250mm	± 2 mm
Ευθύτητα ή κύρτωση (απόκλιση από την ευθεία)	
έως 3m	βέλος 3mm
3 έως 6m	βέλος 5mm
6 έως 12m	βέλος 8mm
Πρόσθετο για κάθε επιπλέον 6m	βέλος 3mm

3.5.4.4 Όταν η Υπηρεσία απαιτεί την εκτέλεση δοκιμών, δεν θα στέλνονται Π.Σ. στο Εργοτάξιο που έχουν σχέση με τις δοκιμές μέχρι να ολοκληρωθούν ικανοποιητικά οι δοκιμές.

3.5.4.5 Όλα τα Π.Σ. θα σημειώνονται με ανεξίτηλο χρώμα για να φαίνεται η ένδειξη του μέλους όπως περιγράφεται στα Εγκεκριμένα Σχέδια Εφαρμογής της Μελέτης, η γραμμή παραγωγής στην οποία κατασκευάστηκαν, η ημερομηνία που χυτεύθηκε το σκυρόδεμα και εάν είναι συμμετρικής διατομής, ο σωστός τους προσανατολισμός στο Έργο. Οι ενδείξεις θα είναι γραμμένες σε τέτοια θέση ώστε να μην φαίνονται όταν το μέλος είναι στην μόνιμη θέση του.

3.5.4.6 Κάθε Π.Σ. θα πρέπει να σκυροδετείται σε μία ολοκληρωμένη φάση. Το σκυρόδεμα θα δονείται και οι άνω επιφάνειες θα ομαλοποιούνται με ειδικό πήχυ ή πλάκα διάστρωσης σκυροδέματος ώστε να εξασφαλίζεται ότι η επιφάνεια «κλείνει» κανονικά. Οι όψεις των Π.Σ. που θα συνδεθούν στην συνέχεια με άλλες προκατασκευασμένες μονάδες ή που θα είναι σε επαφή με επί τόπου σκυρόδεμα θα υποβάλλονται σε περαιτέρω προετοιμασία σύμφωνα με τους ισχύοντες κανονισμούς και την διεθνή πρακτική ανάλογα με την τεχνολογία που έχει προτείνει ο Ανάδοχος και χωρίς τούτο να αντίκειται στους συμβατικούς όρους.

3.5.4.7 Οι προτάσεις του Αναδόχου για ανύψωση, φόρτωση, μεταφορά, εκφόρτωση, αποθήκευση και τοποθέτηση των Π.Σ. θα υποβάλλονται στην Υπηρεσία προς έγκριση. Οι μονάδες θα ανυψώνονται σε όρθια θέση, με θέσεις ανάρτησης μέσα στα όρια που φαίνονται στα Εγκεκριμένα Σχέδια Εφαρμογής της Μελέτης ή σε θέσεις που έχουν εγκριθεί από την Υπηρεσία και θα μεταφέρονται και τοποθετούνται στη θέση τους με προσοχή χωρίς προσκρούσεις.

3.5.4.8 Τα Π.Σ. δεν θα ανυψώνονται από τις θέσεις χύτευσης τους μέχρι να αποκτήσει το σκυρόδεμα την απαιτούμενη αντοχή, που θα είναι γενικά μία οριακή αντοχή σε θλίψη και που δεν θα είναι μικρότερη από το διπλάσιο των τάσεων που παρουσιάζεται κατά την ανύψωση και αποθήκευση. Εάν κριθεί αναγκαίο θα

παρασκευάζονται πρόσθετα δοκίμια σκυροδέματος και θα υποβάλλονται σε δοκιμές πριν από την ανύψωση των μονάδων.

3.5.4.9 Τα αποθηκευμένα Π.Σ. θα στηρίζονται σε τέτοιες θέσεις έδρασης ώστε να εξασφαλίζεται ότι οι τάσεις που εμφανίζονται είναι πάντα μικρότερες από τις επιτρεπόμενες τάσεις σχεδιασμού. Η αποθήκευση θα γίνει ώστε τα Π.Σ. να μπορούν να χρησιμοποιούνται κατά ηλικία. Η συσσώρευση εγκλωβισμένου νερού και βλαβερών σωμάτων στα Π.Σ. θα πρέπει να αποφεύγεται. Θα πρέπει να λαμβάνονται μέτρα για την αποφυγή της σκουριάς και της εξάνθησης του σκυροδέματος.

3.5.4.10 Τα Π.Σ. δεν θα απομακρύνονται από τον τόπο της κατασκευής τους μέχρι να περάσουν 21 ημέρες από την ημέρα σκυροδέτησής τους και μέχρι να αποκτήσει το σκυρόδεμα μια ελάχιστη αντοχή ίση με το 95% της απαιτούμενης αντοχής των 28 ημερών. Τα Π.Σ. δεν θα χρησιμοποιούνται στο έργο μέχρι τα αποτελέσματα των δοκιμών των 28 ημερών να κριθούν ότι είναι σύμφωνα με τις προδιαγραφόμενες απαιτήσεις και να έχει γίνει επιθεώρηση των Π.Σ. από την Επίβλεψη και επιτραπεί η τοποθέτησή τους στο έργο.

3.5.4.11 Τα Π.Σ. δεν θα πρέπει να μετακινούνται πλευρικά πριν και κατά την διάρκεια της τοποθέτησης του επί τόπου σκυροδέματος.

3.5.5 Επιφανειακά τελειώματα σκυροδέματος

3.5.5.1 Γενικά

α. Τα επιφανειακά τελειώματα σκυροδέματος διακρίνονται σε:

- Τελειώματα επιφανειών σκυροδέματος που προκύπτουν μετά την αποξήλωση των ξυλοτύπων
- Τελειώματα επιφανειών πλαστικού σκυροδέματος τα οποία αναφέρονται σε επιφάνειες που δεν βρίσκονται σε επαφή με ξυλότυπους και στις οποίες η επεξεργασία που τυχόν γίνεται εκτελείται κατά την περίοδο που το σκυρόδεμα είναι ακόμη «πλαστικό»

β. Η επίτευξη των προδιαγραφόμενων ορατών επιφανειών / επιφανειακών τελειωμάτων σκυροδέματος προϋποθέτει κατάλληλη μελέτη, επίβλεψη και μέσα και αποτελεί ευθύνη του Αναδόχου.

γ. Προβλέπονται γενικά πέντε τύποι επιφανειακών τελειωμάτων σκυροδέματος που προκύπτουν μετά την αποξήλωση των ξυλοτύπων:

- Τελειώματα τύπου Α
- Τελειώματα τύπου Β
- Τελειώματα τύπου Γ
- Τελειώματα τύπου Δ
- Τελειώματα τύπου Ε

Αναλυτικότερα τα χαρακτηριστικά των τελειωμάτων αυτών, σε συνδυασμό με τα χαρακτηριστικά του ξυλότυπου και του τρόπου εργασίας με τον οποίο προβλέπεται να επιτευχθούν οι απαιτούμενες ιδιότητες, αναπτύσσονται στις παραγράφους 3.5.5.2 μέχρι 3.5.5.6 του παρόντος άρθρου.

Για την περίπτωση που προβλέπεται να παραμείνει το σκυρόδεμα ανεπίχριστο ανακύπτουν διάφορες απαιτήσεις επιλογής τελειώματος ως άνω σε συνδυασμό με την θέση της επιφάνειας και με άλλους παράγοντες που αναφέρονται παρακάτω.

Μπορούν να προβλεφθούν και άλλοι τύποι επιφανειακών τελειωμάτων για ανεπίχριστα σκυροδέματα, οι οποίοι θα προδιαγράφονται ιδιαίτερα σε κάθε περίπτωση.

δ. Η εκλογή του επιφανειακού τελειώματος σκυροδέματος σε επαφή με ξυλότυπους είναι σε μεγάλο βαθμό υποκειμενική, αλλά κατά την επιλογή παίρνεται υπόψη:

- Το κόστος τελειώματος
- Η ευκολία επίτευξης τελειώματος υψηλής στάθμης
- Η αλλαγή της εμφάνισης όταν επιδράσουν οι καιρικές συνθήκες, ο χρόνος, ή η χρήση
- Η ευκολία συντήρησης

Το είδος των επιφανειακών τελειωμάτων καθορίζεται στα Τεύχη Δημοπράτησης. Σε περίπτωση έλλειψης τέτοιου καθορισμού, ορίζεται από την Υπηρεσία κατά τη διάρκεια της κατασκευής.

ε. Ιδανικά, οποιοδήποτε τελείωμα πρέπει να μη έχει ανεπιθύμητες εναλλαγές χρώματος ή φυσικές ασυνέχειες. Αυτός ο βαθμός τελειότητας δεν μπορεί ποτέ να επιτευχθεί. Ελαττώματα στην επιφάνεια από την διάστρωση και συμπύκνωση έχουν αποφασιστική σημασία στην επίτευξη υψηλής ποιότητας επιφανειακού σκυροδέματος. Το σκυρόδεμα πρέπει να παράγεται έτσι ώστε να ελαττώνεται η δυνατότητα δημιουργίας επιφανειακών κηλίδων. Τούτο απαιτεί προσοχή που πρέπει να δοθεί σε διάφορες φάσεις της παραγωγής του σκυροδέματος, πρόσθετα με εκείνες που έχουν σχέση με την παραγωγή σκυροδέματος καλής αντοχής και ανθεκτικότητας.

στ. Η απορρόφηση της επιφανείας του ξυλότυπου επηρεάζει το βάθος και την ομοιομορφία του χρώματος του σκυροδέματος. Η επιφάνεια του ξυλότυπου, ανάλογα προς την ποιότητα του τελειώματος του σκυροδέματος, δεν πρέπει να λεκιάζει το σκυρόδεμα ή να αντιδρά χημικά μαζί του. Πριν από την διάστρωση πρέπει να επαλείφεται με λεπτή, ομοιόμορφη στρώση, από ένα κατάλληλο υλικό, για να αποκολλάται από το σκυρόδεμα. Οι αρμοί των καλουπιών πρέπει να κλείνουν υδατοστεγανά.

ζ. Το μίγμα του σκυροδέματος πρέπει να είναι ικανοποιητικά συνεκτικό ώστε να ελαττώνεται η κίνηση του νερού ως προς τα στερεά συστατικά. Τα χρώματα των συστατικών, η διαβάθμιση των αδρανών και οι αναλογίες μίξης μπορεί αν εξαρτώνται άμεσα από την απαιτούμενη εμφάνιση.

η. Οι μέθοδοι μεταφοράς, διάστρωσης και συμπύκνωσης, πρέπει να είναι τέτοιες ώστε να ελαττώνεται η απόμιξη και εξασφαλίζεται αποτελεσματική συμπύκνωση. Το σκυρόδεμα πρέπει, εφόσον είναι δυνατόν, να συμπυκνώνεται συνεχώς καθώς διαστρώνεται, με εσωτερικό δονητή, που να έχει επαρκή ισχύ, και κατά τέτοιο τρόπο, ώστε να μην εγκλείεται αέρας από το σκυρόδεμα που θα συμπυκνωθεί από πάνω.

θ. Το σκυρόδεμα πρέπει να συντηρείται κατά σταθερό και όμοιο τρόπο και πρέπει να προστατεύεται από μηχανικές βλάβες (πχ. από κρούση) ή από λέκιασμα (πχ από προεξέχουσες ράβδους)

ι. Υψηλής προστασίας επιφάνειες μπορούν να επιτευχθούν μόνο από ευσυνείδητους πεπειραμένους τεχνίτες με επαρκή επιτήρηση και επίβλεψη. Θα πρέπει κατά συνέπεια ο Ανάδοχος να εξασφαλίσει προσωπικό με κατάλληλα προσόντα και να τους επιτηρεί με ιδιαίτερη προσοχή ώστε να αποδοθούν, όπου προδιαγράφονται σχετικά, οι απαιτούμενες υψηλής ποιότητας επιφάνειες ανεπίχριστου σκυροδέματος.

- ια. Προβλέπονται γενικά δύο τύποι επιφανειακών τελειωμάτων σκυροδέματος που δεν βρίσκεται σε επαφή με ξυλότυπους:
- Τελείωμα πλαστικού σκυροδέματος τύπου ΠΑ
 - Τελείωμα πλαστικού σκυροδέματος τύπου ΠΒ
- ιβ. Για τις επιφάνειες του σκυροδέματος που βρίσκονται μέσα στο έδαφος, ή που πρόκειται να επιχωθούν θα ακολουθούνται οι κατασκευαστικές μορφές των εγκεκριμένων σχεδίων. Σε ορισμένες περιπτώσεις θα είναι δυνατή η παράλειψη χρησιμοποίησης ξυλότυπου και η σκυροδέτηση των έργων σε απευθείας επαφή με το έδαφος, αν το προβλέπει η μελέτη, ή αν το εγκρίνει η Υπηρεσία, ύστερα από αίτηση του Αναδόχου.

3.5.5.2 Απαιτήσεις για επιφανειακά τελειώματα σκυροδέματος σε επαφή με ξυλότυπους

- α. Θέση εφαρμογής και είδος τελειώματος
- I Ο τύπος του επιφανειακού τελειώματος που θα απαιτηθεί για σκυρόδεμα σε επαφή με ξυλότυπους εξαρτάται από το είδος του δομικού στοιχείου (στήλος, δοκός, πλάκα πατώματος, τοιχείο, κλιμακοστάσιο) την θέση του στην κατασκευή και το εάν προβλέπεται να δεχθεί πρόσθετο τελείωμα, όπως κονίαμα, πλακάκια, χρωματισμό κλπ.
- II Σε κάθε περίπτωση, ο τύπος του επιφανειακού τελειώματος θα προδιαγραφεται με σαφήνεια
- III Όταν δεν προδιαγραφεται διαφορετικά στους όρους δημοπράτησης, στην τιμή μονάδας κατασκευής σκυροδεμάτων της παρούσας προδιαγραφής, θα περιλαμβάνεται ανηγμένα η δαπάνη που απαιτείται για τη διαμόρφωση επιφανειακών τελειωμάτων σκυροδέματος σε επαφή με ξυλότυπους τύπου Α.
- β. Έλεγχος χρώματος
- Όταν απαιτείται ομοιομορφία χρώματος της επιφανείας του σκυροδέματος κάθε χρησιμοποιούμενο υλικό πρέπει να λαμβάνεται σταθερά από την ίδια πηγή (αδρανή, τσιμέντο, τυχόν πρόσθετο, νερό). Ο Ανάδοχος είναι απόλυτα υπεύθυνος να έχει εξασφαλίσει την δυνατότητα να προμηθευτεί από την ίδια πηγή όλες τις ποσότητες που απαιτούνται για την εκτέλεση του έργου. Τα αδρανή πρέπει να είναι ανθεκτικά σε διάρκεια και απαλλαγμένα από ρυπάνσεις που μπορούν να προκαλέσουν κηλίδες. Οι αναλογίες μίξης και η κοκκομέτρηση ιδιαίτερα των λεπτών αδρανών, πρέπει να διατηρούνται σταθερές. Σε μεγάλα «πανώ» ξυλοτύπων πρέπει να αποφεύγεται η αντικατάσταση τμημάτων από κόντρα-πλακέ με ξύλο και αντίστροφα. Επίσης πρέπει να δίνεται ιδιαίτερη προσοχή στην ομοιομορφία της συντήρησης γιατί μπορεί να επηρεασθεί το χρώμα.
- γ. Διευκολυντικά αποξήλωσης (υλικά αποκόλλησης) ξυλοτύπων
- Τα διευκολυντικά αποξήλωσης των ξυλοτύπων πρέπει να επιλέγονται κατάλληλα για τον σκοπό που καλούνται να επιτύχουν. Σε ενιαίες, ορατές επιφάνειες πρέπει να χρησιμοποιείται το ίδιο διευκολυντικό αποξήλωσης ξυλοτύπων. Η επάλειψη του διευκολυντικού της αποκόλλησης υλικού πρέπει να είναι ομοιόμορφη και πρέπει να αποφεύγεται η επαφή του με σπλισμό ή τους τένοντες προέντασης. Αν η επιφάνεια του σκυροδέματος προορίζεται να δεχθεί και πρόσθετο τελείωμα (με κονίαμα, χρωματισμό κλπ) θα πρέπει να εξασφαλίζεται το συμβατό του διευκολυντικού αποξήλωσης με το είδος της επίστρωσης.

δ. Συντήρηση σκυροδέματος

Η υφή, το χρώμα και η αντοχή σε διάρκεια του σκυροδέματος επηρεάζονται από την συντήρηση. Όπου η εμφάνιση αποτελεί σημαντικό παράγοντα, η μέθοδος συντήρησης συμπεριλαμβανομένου και του χρόνου αφαίρεσης των ξυλοτύπων πρέπει να προσέχονται ιδιαίτερα και υπόκεινται στην έγκριση της Υπηρεσίας. Στοιχεία που προορίζονται να έχουν το ίδιο επιφανειακό τελείωμα, πρέπει να έχουν την ίδια συντήρηση.

ε. Προστασία των τελειωμάτων

Επιφανειακά τελειώματα υψηλής ποιότητας είναι ευαίσθητα σε τραυματισμό μετά την αφαίρεση του ξυλότυπου και χρειάζονται ειδική προστασία σε περιοχές που είναι εκτεθειμένες σε κίνδυνο τραυματισμού. Στην περίπτωση που διαπιστωθούν από την Υπηρεσία τέτοιοι κίνδυνοι τραυματισμού, η Υπηρεσία είναι δυνατόν να ζητήσει από τον Ανάδοχο να λάβει ειδικά πρόσθετα μέτρα, χωρίς από τον λόγο αυτό να προκύπτει για τον Ανάδοχο κανένα δικαίωμα για πρόσθετη αποζημίωση ή παράταση προθεσμίας.

3.5.5.3 Περιγραφή τύπων επιφανειακών τελειωμάτων σκυροδέματος σε επαφή με ξυλότυπους

α. Τελείωμα τύπου Α

Το τελείωμα αυτό επιτυγχάνεται με χρήση σωστά μορφωμένου ξυλότυπου από σανίδες πριστής ξυλείας με κλειστούς αρμούς. Στην επιφάνεια θα φαίνονται τα αποτυπώματα των νερών της πριστής ξυλείας και των αρμών. Μπορεί να εμφανίζονται επίσης μικρές ατέλειες (κοιλώματα) προκαλούμενες από την παγίδευση αέρα ή νερού, αλλά η επιφάνεια πρέπει να είναι απαλλαγμένη από κενά, σπογγώδεις περιοχές και μεγάλες ατέλειες

Στην κατηγορία αυτή ανήκουν τα τελειώματα καλουπωμένων επιφανειών οι οποίες δεν είναι ορατές και συνεπώς ενδεχόμενη τραχύτητα δεν είναι ανεπιθύμητη. Η επιφάνεια τότε γενικά δεν χρειάζεται άλλη επεξεργασία μετά την αφαίρεση των ξυλοτύπων εκτός από επιδιόρθωση ελαττωματικού σκυροδέματος, γέμισμα των οπών των συνδέσμων των ξυλοτύπων και την καθορισμένη συντήρηση.

β. Τελείωμα τύπου Β

Το τελείωμα αυτό επιτυγχάνεται με την χρήση σωστά μορφωμένου ξυλότυπου από πλανισμένες σανίδες. Στην επιφάνεια θα φαίνονται ελαφρά αποτυπώματα των νερών της ξυλείας και των αρμών. Εναλλακτικά, μπορεί να χρησιμοποιηθεί σιδηρότυπος ή τύπος από άλλο κατάλληλο υλικό, Μπορεί να εμφανίζονται επίσης μικρές ατέλειες (κοιλώματα) προκαλούμενες από την παγίδευση αέρα ή νερού, αλλά η επιφάνεια πρέπει να είναι απαλλαγμένη από κενά, σπογγώδεις περιοχές και μεγάλες ατέλειες

Σε περιοχές όπου οι οπές από τους συνδέσμους του ξυλότυπου έχει καθοριστεί να παραμείνουν σαν χαρακτηριστικό της επιφανείας του

σκυροδέματος, το σε εσοχή εκτεθειμένο άκρο του τμήματος του συνδέσμου του ξυλότυπου που παραμένει στο σκυρόδεμα πρέπει να υποβληθεί σε ειδική κατεργασία. Σε περιοχές όπου οι οπές από τους συνδέσμους του ξυλότυπου δεν έχει καθοριστεί να παραμείνουν σαν χαρακτηριστικό της επιφάνειας του σκυροδέματος (η παραδοχή αυτή θα ισχύει γενικά, εκτός αν προδιαγράφεται διαφορετικά στα τεύχη δημοπράτησης), οι κοιλότητες που δημιουργούνται από τους συνδέσμους του ξυλότυπου πρέπει να γεμίζονται με τον τρόπο που περιγράφεται στην παράγραφο 3.5.5.5 για τις επιδιορθώσεις των άλλων οπών και ελαττωμάτων.

Ο τρόπος αυτός είναι ίδιος με αυτόν που καθορίστηκε στα επιφανειακά τελειώματα τύπου Α εκτός από το ότι το κονίαμα είναι δυνατόν, σύμφωνα με τις οδηγίες της Υπηρεσίας, να περιέχει και λίγο λευκό τσιμέντο ώστε το τελικό χρώμα του επιδιορθωμένου τμήματος να είναι ίδιο με αυτό της υπόλοιπης επιφάνειας. Το ίδιο ισχύει και για την υφή του τμήματος. Προτού γίνει η επιδιόρθωση στην κατασκευή πρέπει να φτιαχτούν δοκιμαστικά μίγματα κονιάματος και λευκού τσιμέντου και να αφηθούν να ξεραθούν, ώστε να επιτευχθεί το επιθυμητό χρώμα που θα εγκρίνει η Υπηρεσία. Θα ακολουθήσει η συντήρηση του σκυροδέματος σύμφωνα με τα καθοριζόμενα.

γ. Τελειώματα τύπου Γ

Το τελείωμα αυτό προϋποθέτει την χρησιμοποίηση σκυροδέματος υψηλής ποιότητας χαρακτηριστικής αντοχής $f_{ck} \geq 15 \text{Μρα}$ (150 χγρ/εκ²) και κατάλληλα μορφωμένο ξυλότυπο με σκληρή και λεία επιφάνεια. Οι επιφάνειες του σκυροδέματος πρέπει να είναι λείες με ακριβείς και καθαρές ακμές. Μόνο πολύ μικρές επιφανειακές ατέλειες είναι ανεκτές και αποκλείεται η εμφάνιση κηλίδων ή η αλλοίωση του χρώματος από τα διευκολυντικά αφαίρεσης των ξυλότυπων
Για τις οπές των συνδέσμων των ξυλότυπων ισχύουν όσα αναφέρθηκαν παραπάνω για το τελείωμα τύπου Β.

Για τα ορατά μέρη του έργου προβλέπεται επιφανειακό τελείωμα τύπου Γ τουλάχιστον (ή και ανώτερο ποιοτικά, δηλαδή τύπου Δ ή Ε)

δ. Τελείωμα τύπου Δ

Το τελείωμα αυτό επιτυγχάνεται αφού πρώτα παραχθεί τελείωμα τύπου Β σε επιμελώς συμπυκνωμένο σκυρόδεμα υψηλής ποιότητας, χαρακτηριστικής αντοχής $f_{ck} \geq 25 \text{Μρα}$ (250 χγρ/εκ²) διαστρωμένο σε κατάλληλα μορφωμένους ξυλότυπους. Ακολουθεί βελτιωτική επεξεργασία της επιφάνειας, δηλαδή προσεκτική εξάλειψη όλων των προεξοχών από τσιμέντο και λεπτό αδρανές.

Πρέπει να καταβληθεί κάθε προσπάθεια ώστε να επιτευχθεί ενιαίο χρώμα του σκυροδέματος. Επίσης πρέπει να δοθεί προσοχή στην εκλογή του διευκολυντικού αφαίρεσης των ξυλότυπων για να εξασφαλισθεί ότι η επιφάνεια είναι απαλλαγμένη κηλίδων ή χρωματικών αλλοιώσεων

Για τις οπές των συνδέσμων των ξυλότυπων ισχύουν όσα αναφέρθηκαν παραπάνω για το τελείωμα τύπου Β

ε. Τελείωμα τύπου Ε

Το τελείωμα αυτό επιτυγχάνεται αφού πρώτα παραχθεί τελείωμα τύπου Γ και στη συνέχεια και ενώ ακόμα το σκυρόδεμα είναι νωπό, ακολουθήσει πλήρωση όλων των επιφανειακών ατελειών με ειδικά παρασκευαζόμενο κονίαμα από τσιμέντο και λεπτό αδρανές, Πρέπει να καταβληθεί κάθε

προσπάθεια ώστε να επιτευχθεί ενιαίο χρώμα του σκυροδέματος. Μετά την κατάλληλη συντήρηση η επιφάνεια πρέπει να τριφτεί, όπου είναι αναγκαίο και να παραχθεί επιφάνεια λεία και ομαλή.

Για τις οπές των συνδέσμων των ξυλοτύπων ισχύουν όσα αναφέρθηκαν παραπάνω για το τελείωμα τύπου Β

3.5.5.4 Καθορισμός των τύπων των τελειωμάτων σκυροδέματος σε επαφή με ξυλότυπους για τα διάφορα τμήματα του έργου.

- α. Όπως έχει προαναφερθεί, η επιλογή των τύπων των τελειωμάτων για τα διάφορα τμήματα του έργου αποτελεί ευθύνη του Αναδόχου και καθορίζεται στην μελέτη προσφοράς υπό την προϋπόθεση ότι δεν αντίκεινται στους προδιαγραφόμενους συμβατικούς όρους.
- β. Στις περιπτώσεις όπου δεν προδιαγράφεται διαφορετικά στους όρους δημοπράτησης, στην κατασκευή των έργων από σκυρόδεμα περιλαμβάνεται και το επιφανειακό τελείωμα του σκυροδέματος, σαν τελείωμα τύπου Α

Μεγάλες ατέλειες, όπως προαναφέρθηκε, μπορούν να προκαλέσουν την απόρριψη της κατασκευής του σκυροδέματος. Για τις μικρότερες ατέλειες όμως και για την εξασφάλιση της αντοχής σε διάρκεια θα γίνονται διορθώσεις αυτών των ατελειών με τον τρόπο που αναφέρεται στην παρακάτω παράγραφο 3.5.5.5. Στις τιμές της προσφοράς του Αναδόχου θα περιλαμβάνονται ανηγμένα, αν δεν προδιαγράφεται διαφορετικά, η κατασκευή επιφανειακού τελειώματος τύπου Α

- γ. Αν δεν ορίζεται διαφορετικά στους όρους δημοπράτησης, στην περίπτωση τεχνικών έργων οδοποιίας και συναφών άλλων τεχνικών έργων, η γραμμή διαχωρισμού των επιφανειών με τελείωμα τύπου Α από τις τυχόν απαιτούμενες επιφάνειες υψηλής ποιότητας (επιφάνειες με τελειώματα τύπου Β έως και Ε και άλλα) θα βρίσκεται 0.50μ κάτω από τη γραμμή του εδάφους, όπως πρόκειται αυτή να διαμορφωθεί με τα έργα της υπόψη εργολαβίας. Οι γραμμές αυτές αποτελούν και τα όρια της επιμέτρησης των επιφανειών υψηλής ποιότητας, που χρησιμοποιούνται για την τυχόν προβλεπόμενη ειδική αμοιβή αυτών (εκτός αν προδιαγράφεται διαφορετικά)
- δ. Σε ειδικές περιπτώσεις, όπου απαιτείται κατασκευή επιφανειακών τελειωμάτων υψηλής ποιότητας, γίνεται ειδική προδιαγραφή της έκτασης και του είδους των χαρακτηριστικών του κάθε τύπου τελειώματος και καθορίζονται κατά περίπτωση τα απαιτούμενα υλικά κατασκευής των ξυλοτύπων ή/και τα χαρακτηριστικά του τελειώματος με μεθόδους και κριτήρια αποδοχής που προδιαγράφονται αναλυτικά.

Οι τιμές αυτών των τύπων επιφανειών κατά κανόνα επιμετρούνται και πληρώνονται ιδιαίτερα, εκτός αν άλλως προδιαγράφεται στους όρους δημοπράτησης. Στις περιπτώσεις αυτές, θα τίθενται σαν πρόσθετο κριτήριο στον έλεγχο συμμόρφωσης και στην συμμόρφωση κατασκευής και η συμφωνία του τύπου του επιφανειακού τελειώματος του σκυροδέματος προς τα προδιαγραφόμενα στους ειδικούς τύπους επιφανειών, οπότε σε περίπτωση μη αποδοχής των ορατών επιφανειών θα μπορεί να ζητηθεί η καθαίρεση ολόκληρης της κατασκευής και η ανακατασκευή αυτής με ευθύνη και δαπάνες του Αναδόχου ώστε να συμφωνήσει με τους όρους της σύμβασης ή να επιβληθεί άλλη ποιινή σύμφωνα με τους όρους δημοπράτησης.

3.5.5.5 Διόρθωση μικρών ατελειών σε επιφανειακά τελειώματα τύπου Α

Αμέσως μετά την αφαίρεση των ξυλοτύπων όλες οι ανώμαλες προεξοχές στις επιφάνειες του σκυροδέματος θα αφαιρεθούν. Τυχόν υπάρχοντα κενά ή οπές που θα είναι σχηματισμένες μετά την αφαίρεση των συνδετικών ράβδων θα καθαριστούν, θα διαποτιστούν πλήρως, τουλάχιστον επί 3 ώρες με νερό και θα γεμίσουν με προσοχή με ισχυρή τσιμεντοκονία.

Πριν την εφαρμογή της τσιμεντοκονίας πρέπει να απομακρυνθούν τα ελεύθερα νερά.

Η τσιμεντοκονία αυτή πρέπει να περιέχει τσιμέντο και λεπτή άμμο διερχόμενη από κόσκινο 0.65 χλστ. στις αναλογίες που χρησιμοποιήθηκαν και για το σκυρόδεμα που υποβάλλεται σε τελείωμα, καθώς επίσης και νερό αρκετό ώστε να δίνει επάλειψη πυκνή και συνεκτική. Το κονίαμα πρέπει να προσυσταλεί με το να αναμιχθεί τουλάχιστον μία ώρα πριν από την χρησιμοποίησή του και να ξανααναμιχθεί, χωρίς προσθήκη νερού, αμέσως πριν από την χρησιμοποίησή του.

Στη συνέχεια ενόσω το εφαρμοσμένο κονίαμα είναι ακόμη πλαστικό, θα γίνει συστηματικό τρίψιμο με λινάτσα, με κονίαμα από τσιμέντο και λεπτό αδρανές. Το μίγμα τσιμέντου και λεπτού αδρανούς θα έχει τα ίδια συστατικά με αυτό που περιγράφηκε παραπάνω εκτός από το ότι δεν πρέπει να περιέχει νερό. Το τελικό αυτό τρίψιμο πρέπει να γίνει με τέτοιο τρόπο ώστε τα γεμισμένα κενά να έρθουν στο ίδιο επίπεδο (περασιά) με την επιφάνεια του γειτονικού σκυροδέματος και ολόκληρη η επιφάνεια να αποκτήσει ομοιόμορφη υφή και χρωματισμό. Θα ακολουθήσει η συντήρηση του σκυροδέματος σύμφωνα με τα καθορισμένα.

Μικρής έκτασης ελαττωματικές επιφάνειες (μεγάλης έκτασης ελαττωματικές επιφάνειες συνιστούν λόγο απόρριψης της κατασκευής) θα επισκευάζονται με καθαίρεση του ελαττωματικού τμήματος και τοποθέτηση νέου σκυροδέματος και σύνδεση αυτού με το υπάρχον σε σχήμα «κλείδος», «χελιδονουράς» ή «άγκιστρου». Το σκυρόδεμα για την επισκευή (μπαλώματα) θα είναι ξηρότερο από το συνηθισμένο και θα κοπανίζεται πλήρως, θα ληφθεί δε πρόνοια ώστε πριν από κάθε τελική επεξεργασία να έχει απομακρυνθεί κάθε πλεόνασμα νερού.

Η συντήρηση του σκυροδέματος των παραπάνω επισκευών, η επεξεργασία των επιφανειών, πρέπει να γίνει σύμφωνα με το άρθρο 10 του Κ.Τ.Σ. '97 όπως αυτό συμπληρώθηκε με τις παραγράφους 3.5.3.12 και 3.5.3.13 του παρόντος. Οι αρμοί διαστολής πρέπει να είναι καθαροί από τσιμεντοκονίαμα.

3.5.5.6 Ατέλειες επιφανειακών τελειωμάτων μετά την αφαίρεση των ξυλοτύπων

- α. Σε βάθος 40χλστ από την τελική εκτεθειμένη επιφάνεια σκυροδέματος απαγορεύεται να υπάρχουν σιδηρούχα μεταλλικά αντικείμενα, εκτός από τα απαιτούμενα είδη που έχουν κατασκευαστεί ειδικά για να βρίσκονται στην επιφάνεια.
- β. Δεν πρέπει να γίνονται προσπάθειες να διορθωθούν τυχόν ατέλειες ή να γίνει το τελείωμα καλουπωμένων επιφανειών σκυροδέματος μέχρι να επιθεωρηθούν από την Υπηρεσία. Η Υπηρεσία πρέπει να επιθεωρήσει ιδιαίτερα τις περιοχές που παρουσιάζουν κυψελώσεις για να αποφασίσει αν πρόκειται για επιφανειακές ατέλειες ή δομικά ελαττώματα. Τα τελευταία πρέπει να επιδιορθώνονται σύμφωνα με τις μεθόδους που προτείνονται από τον Ανάδοχο και εγκρίνονται από την Υπηρεσία.
- γ. Οι περιοχές εγκοπών, σκοτιών και κοιλοτήτων πρέπει να καθαρίζονται με επιμέλεια και να προετοιμάζονται με ακμές περίπου κάθετες στην επιφάνεια του σκυροδέματος, να τρίβονται οι επιφάνειες για επιδιόρθωση με τσιμεντοπολτό, και να γεμίζονται με τσιμεντοκονίαμα και άμμο στις ίδιες αναλογίες με αυτές του σκυροδέματος που επιδιορθώνεται. Το κονίαμα

πρέπει να συμπιεστεί καλά ώστε να γεμίσει τελείως την κοιλότητα και να υποβληθεί σε τελείωμα ώστε να παρουσιάζει υφή και μορφή ίδια με αυτή των γειτονικών επιφανειών.

- δ. Τυχόν εξανθήματα στην επιφάνεια του σκυροδέματος πρέπει να απομακρυνθούν, σύμφωνα με τις οδηγίες της Υπηρεσίας, με διάλυμα υδροχλωρικού οξέος 10% και να ξεπλυθεί η περιοχή επιμελώς με νερό από μάνικα αμέσως μόλις η επιφάνεια του νερού παύσει να αφρίζει.

3.5.5.7 Διαμόρφωση επιφανειακών τελειωμάτων πλαστικού σκυροδέματος

- α. Τελείωμα πλαστικού σκυροδέματος τύπου ΠΑ
 - I. Οι επιφάνειες σκυροδέματος που δεν εφάπτονται σε τύπους και διαμορφώνονται με τελείωμα τύπου ΠΑ θα διαμορφώνονται στις προβλεπόμενες από τα σχέδια μορφές και σχήματα, με την συνήθη επιπεδότητα που προκύπτει από τη μόρφωση της επιφανείας του σκυροδέματος μετά την συμπύκνωση του και αφού τυπανθεί με κατάλληλο πήχυ σκυροδέτησης με ευθείες ακμές. Ο έλεγχος επιπεδότητας που θα γίνεται με πήχυ τριών (3) μέτρων δεν θα πρέπει να παρουσιάζει ανωμαλίες μεγαλύτερες από 10 χλστ. Η μετακίνηση του πήχυ για τον έλεγχο της επιπεδότητας θα γίνεται το πολύ κατά το μισό του μήκους για το έλεγχο της επιπεδότητας σε νέα θέση .
 - II. Όταν δεν προδιαγράφεται διαφορετικά στα τεύχη δημοπράτησης οι επιφάνειες που πρόκειται να καλυφθούν με υλικό κάλυψης (διαμόρφωση δαπέδου ή κάλυψη με χρώματα σκυροδέματος κλπ) με την εξαίρεση της κατασκευής στεγανωτικών στρώσεων, τότε στην τιμή του σκυροδέματος περιλαμβάνεται ανηγμένα η δαπάνη για επιφανειακά τελειώματα πλαστικού σκυροδέματος τύπου ΠΑ.
- β. Τελείωμα πλαστικού σκυροδέματος τύπου ΠΒ (τελείωμα με λείανση)

Γενικώς όπου προβλέπεται να υπάρξουν επιφάνειες για τις οποίες θα απαιτηθεί τελείωμα πλαστικού σκυροδέματος με λείανση (τύπου ΠΒ).

3.5.6 Ποιοτικός έλεγχος

3.5.6.1 Γενικά

- α. Όλες οι εργασίες σκυροδέματος υπόκεινται στον έλεγχο της Υπηρεσίας της οποίας το έργο θα πρέπει να διευκολύνεται από τον Ανάδοχο. Ο έλεγχος αυτός θα ασκείται είτε από τα εντεταγμένα όργανα της Υπηρεσίας είτε από ειδικούς Όρους Ποιοτικού Ελέγχου, οι οποίοι θα εκδίδουν και τα σχετικά πιστοποιητικά και των οποίων ο ρόλος θα καθορίζεται στη Σύμβαση. Η αρμοδιότητα της Υπηρεσίας εκτείνεται σε όλα τα μέρη της κατασκευής, προπαρασκευής, τρόπου παραγωγής, ιδιοτήτων των προσκομιζόμενων υλικών κλπ.
- β. Ο ποιοτικός έλεγχος έχει σκοπό να αποδείξει την καταλληλότητα της κατασκευής για τη χρήση για την οποία κατασκευάστηκε το έργο.
- γ. Όλοι οι συστηματικοί έλεγχοι των υλικών, των μεθόδων κατασκευής και των τελειωμένων προϊόντων θα γίνονται από τον Ανάδοχο, ο οποίος είναι απόλυτα υπεύθυνος για την ποιότητα, εμφάνιση, ασφάλεια και ανθεκτικότητα σε διάρκεια του κατασκευαζόμενου έργου. Όλες οι δαπάνες για τους παρακάτω ελέγχους καταβάλλονται από τον Ανάδοχο.

- δ. Οι έλεγχοι που θα κάνει η Υπηρεσία δεν απαλλάσσουν τον Ανάδοχο κατά κανένα τρόπο και για οποιονδήποτε λόγο από την ευθύνη του για το έντεχνο της κατασκευής του έργου.
- ε. Η Υπηρεσία έχει αρμοδιότητα να καθορίζει όλα τα επί μέρους ειδικά θέματα, όπως προκύπτουν και αναφέρονται στην παρούσα προδιαγραφή ή και σε άλλα θέματα, έστω και αν δεν αναφέρονται ρητά, αλλά είναι αναγκαία για τη πλήρη έντεχνη, ασφαλή, καλαίσθητη κλπ κατασκευή του έργου.
- στ. Η Υπηρεσία έχει το δικαίωμα να σταματά κάθε εργασία σκυροδέματος, αν ο Ανάδοχος δεν συμμορφώνεται προς τους όρους της παρούσας προδιαγραφής ή και άλλων ειδικότερων προδιαγραφών που ισχύουν σε κάθε έργο σύμφωνα με τους όρους δημοπράτησης και τις συγκεκριμένες, για κάθε έργο οδηγίες και εντολές της Υπηρεσίας.
- ζ. Η Υπηρεσία έχει το δικαίωμα να διατάσσει την κατεδάφιση οποιουδήποτε τμήματος, έργου από σκυρόδεμα, το οποίο δεν ήθελε κατασκευασθεί σύμφωνα με την παρούσα προδιαγραφή και τους όρους δημοπράτησης, ή ήθελε αποδειχθεί από τους προδιαγραφόμενους ελέγχους και δοκιμασίες όχι σύμφωνο προς τις απαιτήσεις της μελέτης και τις συμβατικές υποχρεώσεις του Αναδόχου, λόγω κακής εργασίας, ή χρήσης ελαττωματικών υλικών ή ζημιών, λόγω μη επαρκούς προσοχής και καθοδήγησης κλπ. Αυτή η κατεδάφιση θα γίνεται ακόμη κι αν η ελαττωματική εργασία, έγινε σε γνώση ή από αμέλεια της Υπηρεσίας κατά την επίβλεψη του έργου .
- η. Κάθε δαπάνη ή ζημιά από αυτή τη κατεδάφιση βαρύνει τον Ανάδοχο, εκτός αν για την εκτέλεση της ελαττωματικής εργασίας υπάρχει έγγραφη εντολή της Υπηρεσίας, με την οποία να τροποποιούνται οι συμβατικές υποχρεώσεις του αναδόχου.
- θ. Ο αναφερόμενος ποιοτικός έλεγχος είναι δειγματοληπτικός και τον διενεργεί η Υπηρεσία ανεξάρτητα από τον ποιοτικό έλεγχο που εκτελεί ο Ανάδοχος για λογαριασμό του με τον σκοπό να γίνουν αποδεκτά τα υλικά, η εργασία και οι κατασκευές τους από την Υπηρεσία.
- ι. Σε ορισμένες περιπτώσεις είναι δυνατόν η Υπηρεσία να χρησιμοποιήσει τα αποτελέσματα του εσωτερικού ποιοτικού ελέγχου του Αναδόχου (σε όση έκταση και για όσο χρονικό διάστημα επιθυμεί) για τον εξωτερικό ποιοτικό έλεγχο. Τέτοια δυνατότητα πχ αναφέρεται σε περιπτώσεις που ο Ανάδοχος έχει εγκαταστήσει επί τόπου κατάλληλο εξοπλισμένο εργαστήριο σκυροδέματος (με τον απαιτούμενο εξοπλισμό, το επιστημονικό και βοηθητικό προσωπικό κλπ) και εφόσον η Υπηρεσία θεωρεί , κατά την απόλυτη κρίση της ότι τα αποτελέσματα των δοκιμών και μετρήσεων εκτελούνται σύμφωνα με τους κανονισμούς κατά αδιάβλητο τρόπο.
- ια. Επισημαίνεται και πάλι ότι ο Ανάδοχος είναι αποκλειστικά υπεύθυνος για την ποιότητα του σκυροδέματος δηλαδή για την αντοχή του, τη συμπεριφορά του στο χρόνο, την ανθεκτικότητά του σε ατμοσφαιρικές ή χημικές προσβολές και γενικά για όλες τις απαιτήσεις που αναφέρονται στην παρούσα ΤΣΥ καθώς και στην Ειδική Συγγραφή Υποχρεώσεων.

3.5.6.2 Ενέργειες Ποιοτικού ελέγχου

- α. Ο ποιοτικός έλεγχος περιλαμβάνει τους ακόλουθους συστηματικούς ελέγχους των υλικών, των μεθόδων κατασκευής και των τελειωμένων προϊόντων.

I. Έλεγχοι με τη βοήθεια μέτρησης

- δοκιμές των υλικών για την παραλαβή τους,
- έλεγχοι διαστάσεων ξυλότυπου, οπλισμού, προκατασκευασμένων στοιχείων κλπ

II. Οπτικοί έλεγχοι (επιθεώρηση)

- αναγνώριση των υλικών
- εξέταση των πιστοποιητικών συμμόρφωσης
- έλεγχος της αντιστοίχισης των μετρήσεων προς την μεθοδολογία που χρησιμοποιείται
- έλεγχος της καταλληλότητας του εξοπλισμού και της εξειδίκευσης του προσωπικού
- έλεγχος των ξυλότυπων, οπλισμών, διάστρωσης σκυροδέματος κλπ

- β. Για τους ελέγχους με τη βοήθεια οργάνων μέτρησης και τους οπτικούς ελέγχους (επιθεώρηση) έχει γίνει αναφορά στα επί μέρους κεφάλαια αυτής της προδιαγραφής. Συμπληρωματικά θα πρέπει να τηρούνται και τα παρακάτω που εντάσσονται στις ενέργειες του ποιοτικού ελέγχου.

3.5.6.3 Παραλαβή εργοστασιακού σκυροδέματος

Για τις περιπτώσεις χρήσης εργοστασιακού σκυροδέματος θα ισχύουν τα ακόλουθα:

- α. Πριν από την έγχυση του εργοστασιακού σκυροδέματος το εργοστάσιο παρασκευής θα πρέπει να παραδίνει στον Ανάδοχο δελτίο αποστολής για κάθε ποσότητα σκυροδέματος που πρέπει να περιλαμβάνει τουλάχιστον τα παρακάτω:
- Το όνομα του εργοστασίου παραγωγής
 - Τον χαρακτηριστικό αριθμό του δελτίου αποστολής
 - Την ημερομηνία και τον αριθμό του φορτηγού
 - Το όνομα του Αναδόχου (ή την επωνυμία της Αναδόχου εταιρείας)
 - Το έργο και την τοποθεσία της εργασίας και/ή το όνομα του τεχνικού έργου
 - Την ποσότητα σκυροδέματος σε κυβικά μέτρα
 - Τον χρόνο φόρτωσης και την υπογραφή αποστολέα
 - Την χαρακτηριστική αντοχή (σύμφωνα με την παρούσα προδιαγραφή)
 - Την αναλογία των συστατικών του μίγματος ανά m³ παραγωγής
 - Την κάθιση του σκυροδέματος (ή άλλο στοιχείο μέτρησης της εργασιμότητας αν έχει προβλεφθεί διαφορετικά στα τεύχη δημοπράτησης)
 - Τον τύπο και την κατηγορία αντοχής του τσιμέντου που έχει χρησιμοποιηθεί
 - Για χρήση σε οπλισμένα και προεντεταμένα σκυροδέματα τον λόγο νερού/τσιμέντου (συντελεστής N/T)
- β. Επίσης κατά περίπτωση, και σύμφωνα με την παρούσα προδιαγραφή θα πρέπει να δίνονται και τα ακόλουθα στοιχεία
- Η ελάχιστη περιεκτικότητα σε τσιμέντο
 - Η μέγιστη διάμετρος αδρανών
 - Η χρήση και ο τρόπος προσθήκης πρόσθετων
- γ. Επίσης πρέπει να προβλέπεται χώρος για να προστεθούν κατά την άφιξη του έτοιμου σκυροδέματος στο εργοτάξιο και τα εξής:

- Ώρα άφιξης του έτοιμου σκυροδέματος στο εργοτάξιο
- Ώρα συμπλήρωσης της διάστρωσης του σκυροδέματος.

3.5.6.4 Παραλαβή προκατασκευασμένων στοιχείων

Ανεξάρτητα από το αν τα προκατασκευασμένα στοιχεία παρασκευάζονται από τον ίδιο τον Ανάδοχο ή από ειδικό υπεργολάβο / εργοστάσιο για λογαριασμό του, θα υπάρχει δελτίο αποστολής. Το δελτίο αποστολής πρέπει να πιστοποιεί ότι η κατασκευή έχει γίνει σύμφωνα με τις οδηγίες της παραγγελίας. Πρέπει να δίνονται οι παρακάτω πληροφορίες:

- Ημερομηνίες κατασκευής και αποστολής
- Σημάνσεις χαρακτηρισμού για κάθε στοιχείο που περιλαμβάνεται στην παραγγελία

3.5.6.5 Έλεγχος μεθόδου συντήρησης (με δοκίμια)

Για όσες περιπτώσεις επιθυμεί η Υπηρεσία, όπως επίσης και όταν προδιαγράφεται ειδικά στα τεύχη δημοπράτησης, θα μπορούν να παρθούν «δοκίμια του έργου» σύμφωνα με τις παραγράφους 10.4, 10.5 και 10.6 του Κ.Τ.Σ. '97 για τον έλεγχο της αποτελεσματικότητας της μεθόδου συντήρησης.

Η δαπάνη των δοκιμών αυτών βαρύνει τον Ανάδοχο. Τα δοκίμια αυτά θα κατασκευάζονται και θα συντηρούνται ως δίδυμα των δοκιμών 7 ή 28 ημερών (αντιδείγματα).

3.5.6.6 Έλεγχος προόδου σκλήρυνσης (με δοκίμια)

α. Για όλες τις περιπτώσεις κατασκευής προεντεταμένου σκυροδέματος (όπως επίσης και για τις περιπτώσεις δυσμενών κλιματολογικών συνθηκών σύμφωνα με την κρίση της Υπηρεσίας) θα παίρνονται «δοκίμια του έργου» (σύμφωνα με την παράγραφο 10.4 του Κ.Τ.Σ. '97 αυτής της προδιαγραφής) για τον προσδιορισμό της αντοχής του σκυροδέματος σε ηλικίες που αντιστοιχούν σε ιδιαίτερα σημαντικές φάσεις της κατασκευής.

β. Ειδικά σημαντικές φάσεις κατά την διάρκεια της κατασκευής είναι:

- Η αφαίρεση των ξυλοτύπων
- Η επιβολή μερικής προέντασης
- Η επιβολή της ολικής προέντασης
- Η φόρτιση

γ. Τέτοιες δοκιμές είναι επίσης χρήσιμες όταν, κατά την διάρκεια της κατασκευής ενδέχεται να υπάρξουν δυσμενείς επιπτώσεις οφειλόμενες σε χαμηλές θερμοκρασίες.

δ. Εφόσον πρόκειται να αντιμετωπισθούν ιδιαίτερα σημαντικές φάσεις κατασκευής κατά την διάρκεια της κατεργασίας του σκυροδέματος και χρειαστεί ο έλεγχος της αντοχής του σκυροδέματος στις αντίστοιχες προς τις φάσεις αυτές ηλικίες κατασκευής, θα παίρνονται και θα δοκιμάζονται τα ακόλουθα δοκίμια ελέγχου σκλήρυνσης (ανά παρτίδα σκυροδέματος και ανά χρονικά διαφέρουσα ειδικά σημαντική φάση κατά την διάρκεια της κατασκευής):

Δοκίμια με ίσο αριθμό και ως δίδυμα των συμβατικών δοκιμών σύμφωνα με τις παραγράφους 13.3 ή 13.5 του Κ.Τ.Σ. '97, εκτός αν ο αριθμός τους προδιαγράφεται διαφορετικός στην ΕΣΥ και στα λοιπά Τεύχη Δημοπράτησης.

- ε. Όταν ανά παρτίδα σκυροδέματος αντιμετωπίζεται μόνο μία ιδιαίτερη σημαντική φάση κατασκευής συνίσταται να παίρνονται τουλάχιστον δύο ομάδες «δοκιμιών του έργου» σε ίσο αριθμό και ως δίδυμα των συμβατικών δοκιμιών των παραγράφων 13.3 ή 13.5 του Κ.Τ.Σ. '97.

Η πρώτη ομάδα δοκιμάζεται σε μία ηλικία σκυροδέματος του εκτιμάται ότι θα έχει αναπτυχθεί η ζητούμενη αντοχή και αν ο πρώτος έλεγχος αντοχής δεν έδωσε τα απαιτούμενα αποτελέσματα θα δοκιμάζεται η δεύτερη σειρά δοκιμιών σε επόμενη χρονική στιγμή.

- στ. Σε κάθε περίπτωση για τον υπολογισμό της αντοχής της παρτίδας σκυροδέματος, για τη δεδομένη ηλικία παίρνεται υπόψη ο μέσος όρος αντοχής των δοκιμιών ελέγχου σκλήρυνσης, θα πρέπει όμως να συνεκτιμάται και το γεγονός ότι για δομικά στοιχεία με διαστάσεις που αποκλίνουν ουσιωδώς από τις διαστάσεις των δοκιμιών είναι δυνατόν να παρουσιαστεί διάφορος βαθμός σκλήρυνσης από τον αντίστοιχο των δοκιμιών, πχ λόγω διαφορετικής διαδικασίας ανάπτυξης θερμότητας στο σκυρόδεμα.

3.5.6.7 Έλεγχος αντοχής σκυροδέματος για την ενωρίτερη πληρωμή του Αναδόχου

Στην περίπτωση που ο Ανάδοχος επιζητεί πληρωμή των εργασιών σκυροδέματος πριν από τις 28 ημέρες, ή αν προδιαγράφεται σχετικά στους όρους δημοπράτησης, θα παίρνονται και δοκίμια που θα ελέγχονται σε στις 7 ημέρες (κανονικά συντηρούμενα κατά DIN 1048) ίσα στον αριθμό και από τα ίδια τα μίγματα με τα συμβατικά δοκίμια του κανονικού ελέγχου των 28 ημερών.

3.5.6.8 Ημερολόγιο εργασιών

Στο εργοτάξιο πρέπει να τηρείται ένα ημερολόγιο εργασιών (το ημερολόγιο ανήκει στις χωρίς αμοιβή ειδικές υποχρεώσεις του Αναδόχου), που πρέπει να περιέχει τουλάχιστον τις παρακάτω πληροφορίες:

- Μετρήσεις θερμοκρασίας αέρα
- Ημερομηνίες σκυροδέτησης και αφαίρεσης ξυλοτύπων
- Αποδοχή υλικών και συστατικών
- Αποτελέσματα δοκιμών και μετρήσεων όλων των διαφορετικών χρονικών περιόδων
- Την σύνθεση του σκυροδέματος που χρησιμοποιείται (τύπο τσιμέντου και αδρανών)
- Επιθεωρήσεις και ελέγχους τοποθέτησης των οπλισμών και των τενόντων
- Την θερμοκρασία του σκυροδέματος (όταν η σκυροδέτηση γίνεται με πολύ ψυχρό καιρό)
- Τις σημαντικές οδηγίες που ελήφθησαν στο εργοτάξιο
- Την περιγραφή συμβάντων.

3.6 **ΕΡΓΑΣΙΕΣ ΤΟΥ ΤΙΜΟΛΟΓΙΟΥ ΠΟΥ ΠΡΟΔΙΑΓΡΑΦΟΝΤΑΙ ΣΕ ΑΥΤΟ ΤΟ ΑΡΘΡΟ**

- 3.6.1** Οι κατηγορίες των σκυροδεμάτων που προδιαγράφονται στο παρόν άρθρο καλύπτουν ενδεικτικά και όχι περιοριστικά τις παρακάτω εργασίες

3.6.1.1 Άοπλο σκυρόδεμα κατηγορίας C8/10 (κοιποστρώσεις, εξομαλυντικές στρώσεις)

Χρησιμοποιείται για την κατασκευή μη οπλισμένων στοιχείων κατασκευών κοιποστρώσεων, εξομαλυντικών στρώσεων θεμελίων κλπ

3.6.1.2 Άοπλο ή και ελαφρά οπλισμένο σκυρόδεμα κατηγορίας C12/15 (τοίχοι, βάθρα, πτερυγότοιχοι)

Χρησιμοποιείται για την κατασκευή θεμελίων και ανωδομής άοπλων τοίχων αντιστήριξης, βάθρων πλακοσκεπών οχετών και άοπλων πτερυγότοιχων όπως επίσης και για την κατασκευή των βάσεων τσιγκοσκεπών κτισμάτων.

3.6.1.3 Άοπλο σκυρόδεμα κατηγορίας C8/10 (ρείθρα, κρασπεδόρειθρα, τάφροι)

Χρησιμοποιείται για την κατασκευή έδρασης ρείθρων και κρασπέδων, επενδεδυμένων τάφρων κάθε είδους.

3.6.1.4 Άοπλο ή και ελαφρά οπλισμένο σκυρόδεμα C8/10 (περιβλήματα οχετών)

Χρησιμοποιείται για την κατασκευή περιβλημάτων σωληνωτών οχετών ή αγωγών (προκατασκευασμένοι τσιμεντοσωλήνες, αποχετεύσεις, αμιαντοτσιμεντοσωλήνες, πλαστικοί σωλήνες διέλευσης καλωδίων ΟΤΕ, ΔΕΗ κλπ, σιδηροσωλήνες κάθε είδους κλπ), όπως επίσης και έδρασης σωλήνων αποστράγγισης

3.6.1.5 Άοπλο ή και οπλισμένο σκυρόδεμα κατηγορίας C12/15 (βάθρα, τοίχοι, πτερυγότοιχοι, ρείθρα, τάφροι, πλάκες πρόσβασης)

Χρησιμοποιείται για την κατασκευή:

- α. ολόσωμων ακροβάθρων (θεμελίων και ανωδομής) οποιουδήποτε ύψους με τα συνδεδεμένα πτερύγια τους
- β. πλακών προσβάσεων, κρασπέδων, ρείθρων, στερεών εγκιβωτισμού, επενδεδυμένων τάφρων, διαμόρφωσης πυθμένα φρεατίων για την εξασφάλιση ομαλής ροής, διαμόρφωσης στρώσης φθοράς μέσα σε οχετούς, κοιποστρώσεων επένδυσης κοίτης ρεμμάτων σκυροδέματος μόρφωσης κλίσεων και προστασίας στεγάνωσης γεφυρών
- γ. τάφρων, κρασπέδων, ρείθρων, κρασπεδόρειθρων κλπ που κατασκευάζονται με χρήση ειδικών μηχανημάτων κατασκευής (πχ κυλιόμενου μεταλλότυπου ή αναλόγου).
- δ. της βάσης σιδηρών πυλώνων ηλεκτροφωτισμού ύψους ίσου ή μεγαλύτερου από 20μ
- ε. τοίχων (θεμελίων και ανωδομής) που δεν ανήκουν στην κατηγορία των «λεπτότοιχων» διατομών.

3.6.1.6 Οπλισμένο σκυρόδεμα κατηγορίας C16/20 (λεπτότοιχοι τοίχοι, επένδυση πασσαλοστοιχιών κλπ)

Χρησιμοποιείται για την κατασκευή :

- α. λεπτότοιχων οπλισμένων τοίχων (θεμέλια και ανωδομή) οποιουδήποτε ύψους. Υπενθυμίζεται ότι λεπτότοιχοι θεωρούνται οι τοίχοι που αρχίζουν με πάχος π στη στέψη το ανώτατο 0,50μ με ομαλή μεταβολή και με πάχος στη βάση μικρότερο από $D=0.07 \times H + \pi$ όπου Η το ύψος του τοίχου σε μέτρα
- β. επένδυσης της όψης πασσαλοστοιχιών.

3.6.1.7 Οπλισμένο σκυρόδεμα κατηγορίας C16/20 (πλάκες πλήρεις, ολόσωμα μεσόβαθρα, κιβωτοειδείς οχετοί κλπ οποιουδήποτε ύψους)

Χρησιμοποιείται για την κατασκευή:

- α. οριζοντίων φορέων αμφιέρειστων γεφυρών ή οχετών
- β. κιβωτοειδών οχετών με ευθύγραμμο ή καμπύλο άξονα όπου περιλαμβάνεται το σκυρόδεμα ολόκληρης της κιβωτοειδούς διατομής (πλάκα κάλυψης, πλευρικά τοιχώματα και πλάκα θεμελίωσης)
- γ. πλαισιωτών γεφυρών με θεμελίωση σε πέδιλα (ανοικτό πλαίσιο) ή σε πλάκα θεμελίωσης (κλειστό πλαίσιο) όπου περιλαμβάνεται το σκυρόδεμα του οριζόντιου φορέα των πλευρικών τοιχωμάτων και των θεμελίων (ή πλάκες θεμελίωσης)
- δ. πλαισιωτών γεφυρών επί πασσαλοστοιχιών όπου περιλαμβάνεται ο οριζόντιος φορέας με τις δοκούς έδρασης ή τα πλευρικά τοιχώματα μέχρι την κεφαλή των πασσάλων
- ε. στις παραπάνω περιπτώσεις β, γ, και δ, των συνεχόμενων πτερυγοτόιχων που είναι συνδεδεμένοι με τη γέφυρα (ή τον οχετό) των τύμπανων της γέφυρας (ή του οχετού) και τις κορωνίδας (πλίνθος)
- στ. ολόσωμων μεσόβαθρων και κατακόρυφων υποστυλωμάτων (μεσόβαθρων και ακροβάθρων) γεφυρών με την τυχόν οριζόντια δοκό σύνδεσής τους
- ζ. των θεμελίων και της τυχόν κοιτόστρωσης που κατασκευάζονται οπλισμένα και συμμετέχουν στην στατική λειτουργία θολωτών γεφυρών (θεωρητικού ανοίγματος μεγαλύτερου από 6,00μ) και για οποιοδήποτε ύψος του φορέα από την επιφάνεια του εδάφους.

3.6.1.8 Οπλισμένο σκυρόδεμα κατηγορίας C16/20 (θολωτοί οχετοί)

Χρησιμοποιείται για την κατασκευή:

- α. θολωτών οχετών κάθε είδους σε ευθυγραμμία ή και σε καμπύλες
- β. οχετών που υπολογίζονται σαν κλειστοί καμπυλόμορφοι φορείς (περιλαμβάνεται και η πλάκα έδρασης που θα κατασκευάζεται οπλισμένη και θα συμμετέχει στην στατική λειτουργία του οχετού) με πάχη τοιχωμάτων το πολύ ίσα προς $L/5$ για την κοιτόστρωση και $L/7$ για τα βάθρα και το τόξο (με ελάχιστο δομικό πάχος 0,35μ) όπου L θα είναι το ελεύθερο άνοιγμα των οχετών στη στάθμη της επίχωσης. Διευκρινίζεται ότι σε περίπτωση που το οποιοδήποτε στοιχείο του θολωτού οχετού υπερβαίνει το παραπάνω πάχος, τότε το στοιχείο αυτό θα περιλαμβάνεται στις εργασίες της ως άνω 3.6.5 παραγράφου.
- γ. οχετών ωοειδούς ή / και σκουφοειδούς διατομής.

3.6.1.9 Άοπλο ή και οπλισμένο σκυρόδεμα κατηγορίας C16/20 (μικροκατασκευές, φρεάτια, ορθογωνικές τάφροι κλπ)

Χρησιμοποιείται για την κατασκευή:

- α. των καλυμμάτων, του πυθμένα και των τοιχωμάτων φρεατίων κάθε είδους αγωγών(αποχέτευσης, ΟΤΕ, ΔΕΗ, κλπ) ορθογωνικών τάφρων και λοιπών μικροκατασκευών
- β. επενδύσεων πρανών που γίνονται στις περιοχές των ακροβάθρων γεφυρών και οι οποίες κατασκευάζονται είτε με επί τόπου σκυροδέτηση είτε με δοκιμή προκατασκευασμένων στοιχείων από σκυρόδεμα.

- 3.6.1.10** Οπλισμένο σκυρόδεμα κατηγορίας C20/25 (καλύμματα φρεατίων)
- Χρησιμοποιείται για την κατασκευή καλυμμάτων φρεατίων κάθε είδους αγωγών (αποχέτευση, Ο.Τ.Ε, Δ.Ε.Η. κ.λ.π.)
- 3.6.1.11** Οπλισμένο σκυρόδεμα κατηγορίας C20/25 (ολόσωμα ακρόβαθρα, θωράκια, προσκεφάλαια, δοκοί έδρασης γεφυρών πεζοδρόμια γεφυρών και τοίχοι)
- Χρησιμοποιείται για την κατασκευή:
- α. θωρακίων, προσκεφαλαίων, κεφαλοδέσμων και δοκών έδρασης γεφυρών και «πλακών τριβής» για την στήριξη στηθαίων τύπου ΣΤΕ-1.
 - β. ολόσωμων ακροβάθρων (θεμελίων και ανωδομές) οποιουδήποτε ύψους με τα συνδεδεμένα πτερύγια τους, πλάκες πρόσβασης.
 - γ. πεζοδρομίων γεφυρών και τοίχων .
- 3.6.1.12** Οπλισμένο ή προεντεταμένο σκυρόδεμα κατηγορίας C20/25 (πλάκες πλήρεις οποιουδήποτε ύψους, ολόσωμα μεσόβαθρα κλπ)
- Χρησιμοποιείται για την κατασκευή:
- α. οριζοντίων φορέων αμφιέριστων γεφυρών
 - β. πλαίσιων γεφυρών με θεμελίωση σε πέδιλα (ανοικτό πλαίσιο) ή σε πλάκα θεμελίωσης (κλειστό πλαίσιο) όπου περιλαμβάνεται το σκυρόδεμα του οριζόντιου φορέα, των πλευρικών τοιχωμάτων και των θεμελίων (ή πλάκες θεμελίωσης).
 - γ. πλαίσιων γεφυρών επί πασσαλοστοιχιών, όπου περιλαμβάνεται ο οριζόντιος φορέας με τις δοκούς έδρασης ή τα πλευρικά τοιχώματα μέχρι την κεφαλή των πασσάλων.
 - δ. των συνεχόμενων πτερυγότοιχων στις παραπάνω περιπτώσεις β και γ που είναι συνδεδεμένοι με την γέφυρα των τύμπανων της γέφυρας και τη κορωνίδα (πλίνθου)
 - ε. ολόσωμων, μεσόβαθρων και κατακόρυφων υποστυλωμάτων οποιασδήποτε διατομής (μεσόβαθρων και ακροβάθρων) γεφυρών με την τυχόν οριζόντια δοκό σύνδεσης τους και τα τυχόν πεζοδρόμια
- 3.6.1.13** Οπλισμένο σκυρόδεμα κατηγορίας C20/25 (βάθρα οποιασδήποτε διατομής με χρήση ολισθαίνοντος ή αναρριχόμενου ξυλότυπου)
- Χρησιμοποιείται για την κατασκευή κορμών βάθρων ολόσωμης ή κιβωτιόμορφης ή άλλης διατομής με καθ' ύψος σταθερά ή μεταβαλλόμενα χαρακτηριστικά για οποιοδήποτε ύψη από το έδαφος με χρήση ολισθαίνοντος ή αναρριχόμενου ξυλότυπου.
- 3.6.1.14** Οπλισμένο ή προεντεταμένο σκυρόδεμα κατηγορίας C30/37 (πλάκες με διάκενα κατασκευαζόμενες σε οποιοδήποτε ύψος από το επίπεδο αναφοράς)
- Χρησιμοποιείται για την κατασκευή:
- α. του οριζόντιου φορέα μορφής πλάκας με διάκενα (κιβωτιοειδούς ή/και κυκλικής διατομής) ή πλακοδοκών, ανεξαρτήτως της μεθοδολογίας

κατασκευής του οριζόντιου φορέα για οποιοδήποτε ύψος (H) του κάτω πέλματος του φορέα) από την επιφάνεια του εδάφους.

- β. των κεκλιμένων υποστρωμάτων γεφυρών μορφών «V» ύψους H για οποιοδήποτε ύψος H από την επιφάνεια του εδάφους.

3.6.1.15 Οπλισμένο ή προεντεταμένο σκυρόδεμα κατηγορίας C30/37 (βάθρα οποιασδήποτε διατομής με χρήση ολισθαίνοντος ή αναρριχώμενου ξυλότυπου, δοκού έδρασης κλπ)

Χρησιμοποιείται για την κατασκευή:

- α. βάθρων γεφυρών οποιαδήποτε διατομής, με συνεχή σκυροδέτηση, με χρήση ολισθαίνοντος ξυλότυπου.
β. Δοκών έδρασης γεφυρών οποιασδήποτε διατομής.

3.6.1.16 Προεντεταμένο σκυρόδεμα κατηγορίας C40/50 για την κατασκευή φορέων γεφυρών ή άλλων προεντεταμένων στοιχείων

Χρησιμοποιείται για την κατασκευή:

- α. των οριζοντίων τμημάτων του φορέα γεφυρών οποιαδήποτε διατομής.
β. Οποιαδήποτε οριζοντίων ή κατακόρυφων στοιχείων οποιασδήποτε διατομής

3.6.2 Όλες οι παραπάνω εργασίες περιλαμβάνουν:

- α. Την προμήθεια των κάθε φύσης απαιτούμενων υλικών και τα μεταφορά τους σε οποιαδήποτε απόσταση (αδρανή οποιασδήποτε διαβάθμισης και μεγίστου κόκκου, νερό, τσιμέντο οποιοδήποτε τύπου και αντοχής και σε οποιαδήποτε απαιτούμενη ποσότητα, τυχόν απαιτούμενα πρόσθετα ρευστοποιητικά η υπερρευστοποιητικά και σταθεροποιητικά, κατάλληλα πρόσθετα στην περίπτωση χρήσης έτοιμου σκυροδέματος ώστε το σκυρόδεμα να παραμένει σε εργάσιμη κατάσταση όπως και οποιαδήποτε άλλα πρόσθετα μάζης σκυροδέματος)
- β. Την εκτέλεση όλων των απαιτούμενων εργασιών κατασκευής (ξυλότυποι, ικριώματα, προστατευτικά κιγκλιδώματα, ολισθαίνοντα φορεία ανωδομών, ολισθαίνοντες ή αναρριχόμενοι ξυλότυποι βάθρων, φορεία και λοιπές συσκευές για δόμηση εν προβόλω, προκατασκευές, μεταφορά και τοποθέτηση των προκατασκευασμένων στοιχείων στο έργο)
- γ. Την ανάμιξη του σκυροδέματος, την μεταφορά στο εργοτάξιο, την διάστρωση, συμπύκνωση και συντήρησή του.
- δ. Την σύνταξη μελέτης σύνθεσης σκυροδέματος και παρασκευής δοκιμαστικών μιγμάτων πριν από την έναρξη παρασκευής σκυροδεμάτων.
- ε. Τις δειγματοληψίες και ελέγχους σύμφωνα με τα προδιαγραφόμενα στο παρόν άρθρο.
- στ. Τα επιφανειακά τελειώματα τύπου Α όπως προδιαγράφονται στην παράγραφο 3.5.5.3.α για επιφάνειες σε επαφή με ξυλότυπο.
- ζ. Την επιδιόρθωση των τυχόν ατελειών σύμφωνα με τα προδιαγραφόμενα στην παράγραφο 3.5.5.5

- η. Την μόρφωση τελειωμάτων πλαστικού σκυροδέματος τύπου ΠΑ (με λείανση) για τις επιφάνειες που δεν βρίσκονται σε επαφή με ξυλότυπο
- θ. Την κατασκευή νέας προσπέλασης εξυπηρέτησης του έργου ή διαμόρφωση τυχόν υπάρχουσας προσπέλασης (τόσο για τις εργασίες απλών σκυροδετήσεων όσο και για τις υπόλοιπες εργασίες)
- ι. Την μεταφορά και τοποθέτηση με μηχανήματα των προκατασκευασμένων στοιχείων του έργου ή την κατασκευή τους απ' ευθείας στην τελική τους θέση
- ια. Την προσκόμιση και αποκόμιση του απαιτούμενου μηχανολογικού εξοπλισμού για την έντεχνη και έγκαιρη αποπεράτωση των εργασιών
- ιβ. Την εργασία και τα υλικά των κυλινδρικών ή άλλου σχήματος ενθέτων για την κατασκευή ειδικών διατομών (πχ πλάκες με διάκενα) διαμέτρου ή διατομής σύμφωνα με την μελέτη, από κατάλληλο υλικό που να μην επηρεάζει δυσμενώς το σκυρόδεμα της έγκρισης της Υπηρεσίας και με κατάλληλη αντοχή και ποιότητα γενικότερα, ώστε να μην υφίσταται καμία παραμόρφωση από την υγρασία, τις κάθε είδους στατικές και δυναμικές επιβαρύνσεις κλπ μέχρι πλήρους πήξης του σκυροδέματος, με την τυχόν αναγκαία ενίσχυση των σωμάτων με διαφράγματα, με τοποθέτηση των σωμάτων τούτων σύμφωνα με την μελέτη και με την ολική απώλεια που θα θεωρηθεί ότι παραμένουν ενσωματωμένα μονίμως στο σκυρόδεμα ή απομακρύνονται σύμφωνα με τις εγκεκριμένες μελέτες και τους λοιπούς όρους δημοπράτησης.
- ιγ. Την εργασία και υλικά τοποθέτησης μη οπλισμένων σωλήνων αποστράγγισης βάθρων και τοίχων αντιστήριξης όπως καθορίζεται στη μελέτη κάθε έργου.
- ιδ. Την εργασία και υλικά της διογκωμένης πολυστερίνης ή άλλου υλικού που τυχόν θα χρησιμοποιηθεί για την μόρφωση αρμών.

3.7 ΕΠΙΜΕΤΡΗΣΗ ΚΑΙ ΠΛΗΡΩΜΗ

3.7.1 Επιμέτρηση

- α. Η επιμέτρηση των σκυροδεμάτων θα γίνεται για κάθε είδος εργασιών σκυροδεμάτων και για κάθε κατηγορία αυτών σε μ3 πραγματικού όγκου, όπως αυτός θα προκύψει από τις διαστάσεις των διαφόρων τμημάτων του έργου, σύμφωνα με τα συμβατικά σχέδια, τους όρους δημοπράτησης τις ΠΤΠ των ειδικών εργασιών στις οποίες χρησιμοποιούνται τα κάθε είδους σκυροδέματα κλπ, αφαιρουμένων των οποιονδήποτε κενών.

Διευκρινίζεται ότι όπου στις κατασκευές σκυροδέματος αναφέρεται το ύψος από το έδαφος η στάθμη αυτού νοείται όπως διαμορφώθηκε με εντολή της Υπηρεσίας πριν από την κατασκευή των σκυροδεμάτων.

- β. Η επιμέτρηση του όγκου σκυροδέματος που διαστρώνεται χωρίς την χρησιμοποίηση ξυλότυπων, θα γίνει με βάση τις διαστάσεις των σχεδίων χωρίς να επιμετράται ο επιπλέον όγκος του σκυροδέματος του τυχόν διαστρώθηκε λόγω της έλλειψης των ξυλότυπων.
- γ. Από τον όγκο του σκυροδέματος θα αφαιρείται ο όγκος των περικλειομένων κενών, που διαμορφώνονται με σωλήνες ή με ένθετα σώματα, με σκοπό τη μείωση του όγκου του σκυροδέματος σύμφωνα με τη μελέτη.

- δ. Δεν θα αφαιρείται ο όγκος των λοξοτμημένων ή στρογγυλευμένων γωνιών ούτε ο όγκος των μεταλλικών εξαρτημάτων που ενσωματώνονται στο σκυρόδεμα. Επίσης δεν θα αφαιρείται ο όγκος που καταλαμβάνουν σωλήνες που τοποθετούνται στο σώμα του βάθρου ή των τοίχων αντιστήριξης για την αποστράγγιση και προστασία αυτών.

3.7.2 Πληρωμή

- α. Η πληρωμή θα προσδιορισθεί με βάση τα μ³ που θα προκύψουν από την επιμέτρηση, όπως ορίζεται παραπάνω επί την αντίστοιχη τιμή για κάθε είδους εργασίες σκυροδεμάτων
- β. Στην τιμή μονάδος για κάθε είδος εργασίες σκυροδεμάτων περιλαμβάνονται όλες οι δαπάνες των σχετικών εργασιών που προδιαγράφονται στο παρόν άρθρο και ειδικότερα στην παράγραφο 3.6.2 αυτού.
- γ. Στην τιμή μονάδος περιλαμβάνονται επίσης:
- I. Η ανηγμένη δαπάνη συγκροτημάτων παραγωγής αδρανών υλικών παραγωγής σκυροδέματος, συστημάτων προστασίας των υλικών από την βροχή, τον παγετό κλπ, συστημάτων θέρμανσης ή και άλλων μεθόδων για την σκυροδέτηση με ζεστό ή κρύο καιρό και παγετό (όπως και η ανηγμένη δαπάνη σύνταξης των σχετικών μελετών προστασίας του σκυροδέματος για σκυροδέτηση με ζεστό ή κρύο καιρό και παγετό).
 - II. Οι ζημιές από οποιοδήποτε λόγο και σε οποιοδήποτε τμήμα του έργου ή μηχανήματος κλπ από αιτίες που δεν εμπίπτουν στις διατάξεις περί ανωτέρας βίας και λοιπές άλλες δαπάνες που απαιτούνται από την τεχνική μελέτη του έργου λαμβανομένης υπόψη της μόρφωσης των στοιχείων στις ακριβείς διαστάσεις που παρουσιάζονται στα σχέδια
 - III. Οι δαπάνες προμήθειας, τοποθέτησης και απομάκρυνσης των αναγκαίων ικριωμάτων και ξυλοτύπων.
 - IV. Οι δαπάνες όλων των μηχανικών μέσων, εργαλείων, υλικών, οργάνων, ελέγχων και δοκιμών κάθε είδους όπως επίσης και του επιστημονικού και εργατοτεχνικού προσωπικού που θα απαιτηθεί για την πλήρη εργασία και ακόμη κάθε άλλη δαπάνη έστω και αν δεν περιγράφεται ρητά αλλά είναι αναγκαία για την πλήρη και έντεχνη εκτέλεση της εργασίας.
- δ. Ειδικότερα, επισημαίνεται ότι στην περίπτωση κατά την οποία δεν πληρούνται τα κριτήρια συμμόρφωσης του σκυροδέματος ή και άλλα κριτήρια που θα έχουν τεθεί στους όρους δημοπράτησης, τότε οι επακολουθούντες έλεγχοι, δειγματοληψίες, δοκιμές, μελέτες, δοκιμαστικές φορτίσεις κλπ βαρύνουν τον Ανάδοχο. Σε περίπτωση μη συμμόρφωσης στα κριτήρια των προδιαγραφών, μετά και τους πρόσθετους ελέγχους ο Ανάδοχος υποχρεούται να επανακατασκευάσει το τμήμα ή την κατασκευή σύμφωνα με την σύμβαση, ενώ εκ παραλλήλου η Υπηρεσία κατά την απόλυτη κρίση της θα μπορεί να ζητήσει και τις επαπειλούμενες από την σύμβαση ποινικές ρήτρες ή και την έκπτωση του Αναδόχου από την τυχόν καθυστέρηση που θα ήθελε προκύψει (σχετική η παράγραφος 13.7 του Κ.Τ.Σ. '97).
- ε. Πληρωμές για έργα από σκυρόδεμα διενεργούνται κανονικά μετά τη διενέργεια των ελέγχων σε θλίψη δοκιμίων ηλικίας 28 ημερών και εφόσον

βρεθεί ότι πληρούνται τα κριτήρια συμμόρφωσης του σκυροδέματος. Για την περίπτωση που έχουν τεθεί και άλλα κριτήρια συμμόρφωσης σκυροδέματος θα πρέπει να έχουν γίνει και οι έλεγχοι συμμόρφωσης με τα πρόσθετα κριτήρια και εφόσον έχει βρεθεί ότι εκπληρούνται και τα κριτήρια αυτά, μόνο τότε θα διενεργούνται οι σχετικές πληρωμές.

Αν δεν πληρούνται όλα τα κριτήρια συμμόρφωσης, τότε οι σχετικές πληρωμές παραμένουν σε εκκρεμότητα μέχρι την έκδοση των αποφάσεων αποδοχής της κατασκευής.

Εφόσον ζητηθεί από τον Ανάδοχο, είναι δυνατόν να πραγματοποιηθούν και πληρωμές για έργα σκυροδέματος πριν από τις 28 ημέρες, εφόσον παρθούν και δοκίμια ελέγχου της ποιότητας του σκυροδέματος σε μικρότερη ηλικία. Τα δοκίμια αυτά θα συντηρούνται κανονικά όπως και τα δοκίμια των 28 ημερών, θα κατασκευάζονται σε ίσο αριθμό και από το ίδιο μίγμα με τα συμβατικά δοκίμια ποιοτικού ελέγχου των 28 ημερών και θα δοκιμάζονται σε θλίψη όχι νωρίτερα από 7 μέρες. Για να χρησιμοποιηθούν τα δοκίμια των 7 ημερών θα πρέπει να έχει αποκατασταθεί από τη μελέτη σύνθεσης σχέση ανάπτυξης της αντοχής του σκυροδέματος με ελέγχους αντοχής τουλάχιστον στις 7 ημέρες και 28 ημέρες.

Προς τα αποτελέσματα αυτής της σχέσης ανάπτυξης της αντοχής της μελέτης σύνθεσης θα συγκρίνονται τα αποτελέσματα των δοκιμών θλίψης στις 7 και πλέον ημέρες για να καθοριστεί αν εκπληρώνεται κατ' αρχήν το κριτήριο συμμόρφωσης θλιπτικής αντοχής και να πραγματοποιούνται ενωρίτερες πληρωμές. Εν πάση περιπτώσει όμως το κριτήριο συμμόρφωσης θλιπτικής αντοχής θα παραμένει πάντοτε ο έλεγχος θλιπτικής αντοχής των συμβατικών δοκιμών ηλικίας 28 ημερών κανονικά συντηρούμενων.

στ. Στην τιμή δεν περιλαμβάνονται (εκτός αν προδιαγράφεται διαφορετικά) η δαπάνη διαμόρφωσης επιφανειακών τελειωμάτων επιφανειών σκυροδέματος σε επαφή με ξυλότυπους υψηλής ποιότητας (τύπων Β,Γ,Δ,Ε και άλλων ειδικών τύπων) που θα επιμετρηθούν και θα πληρωθούν με ειδικές τιμές του τιμολογίου.

Γ - 4 ΤΣΙΜΕΝΤΑ

4.1 ΑΝΤΙΚΕΙΜΕΝΟ

Η προμήθεια, μεταφορά, αποθήκευση επί τόπου του Έργου και χρησιμοποίηση του τσιμέντου κάθε τύπου εκτός του τύπου IV στις πάσης φύσης κατασκευές.

4.2 ΕΦΑΡΜΟΣΤΕΕΣ ΠΡΟΔΙΑΓΡΑΦΕΣ

4.2.1 Ελληνικός Κανονισμός Τσιμέντων (ΠΔ 244/80)

4.2.2 ΚΤΣ 97

4.2.3 Άρθρο Γ-3 της ΤΣΥ

4.3 ΟΡΙΣΜΟΙ

Ως τσιμέντο περιγράφεται ένα υλικό, το οποίο παρουσιάζει συνεκτικές και συνδετικές ιδιότητες που το καθιστούν κατάλληλο για την σύνδεση αδρανών

υλικών σε ένα συμπαγές σύνολο. Επιπλέον, με την χρήση νερού, μέσω χημικής αντίδρασης το τσιμέντο εμφανίζει ιδιότητες πήξης και σκλήρυνσης.

4.4 ΕΙΔΙΚΑ ΧΑΡΑΚΤΗΡΙΣΤΙΚΑ ΤΩΝ ΕΡΓΑΣΙΩΝ

Η δαπάνη προμήθειας, μεταφοράς αποθήκευσης επί τόπου του έργου και χρησιμοποίησης του τσιμέντου στις πάσης φύσεως κατασκευές (εκτός αν άλλως ορίζεται στα λοιπά Συμβατικά Τεύχη) δεν πληρώνεται ξεχωριστά στον Ανάδοχο αλλά συμπεριλαμβάνεται στις τιμές μονάδος των διαφόρων εργασιών στις οποίες γίνεται χρήση του

4.5 ΤΕΧΝΙΚΕΣ ΚΑΙ ΣΥΜΒΑΤΙΚΕΣ ΠΡΟΔΙΑΓΡΑΦΕΣ ΥΛΙΚΩΝ ΚΑΙ ΕΡΓΑΣΙΑΣ

4.5.1 Τύποι τσιμέντου

- α. Οι τύποι τσιμέντου που θα χρησιμοποιηθούν θα είναι σύμφωνοι με τα οριζόμενα στο ΠΔ 244/80 και ανάλογα με την αιτιολογημένη πρόταση του Αναδόχου, την αφορούσα στις μελέτες σύνθεσης των σκυροδεμάτων.
- β. Σε περίπτωση συνάντησης δυσμενών συνθηκών υπογείων νερών, πράγμα που μπορεί να έχει σαν συνέπεια την προσβολή του σκυροδέματος από χημικές ουσίες, είναι πιθανό να καταστεί αναγκαία η χρησιμοποίηση τσιμέντου τύπου IV. Για μια τέτοια χρησιμοποίηση τσιμέντου κατηγορίας IV απαιτείται οπωσδήποτε αιτιολογημένη πρόταση του Αναδόχου και έγκριση της Υπηρεσίας. Στην περίπτωση αυτή θα πληρωθεί στον Ανάδοχο η επί πλέον δαπάνη του για την προμήθεια επί τόπου τσιμέντου τύπου IV.
- γ. Τονίζεται ότι η περίπτωση χρήσης τσιμέντου IV δεν συνιστά λόγο παράτασης της προθεσμίας περάτωσης του έργου.

4.5.2 Τρόπος παράδοσης και μεταφοράς τσιμέντου

Το τσιμέντο που θα χρησιμοποιηθεί στο Έργο θα παραδίνεται σε σάκους ή χύδην. Το τσιμέντο σε σάκους θα παραδίνεται στο εργοτάξιο σε ανθεκτικούς, καλοκατασκευασμένους χάρτινους σάκους, σφραγισμένους στο εργοστάσιο, οι οποίοι δεν θα είναι σχισμένοι και δεν θα έχουν φθορές. Το περιεχόμενο υλικό όλων των σάκων θα είναι το ίδιο και θα ζυγίζει 50 kgr. Το τσιμέντο μπορεί να παραδοθεί χύμα, αρκεί ο Ανάδοχος να εξασφαλίσει επαρκή μεταφορικά μέσα και αν προβλέπονται από τα συμβατικά τεύχη, συσκευές ζύγισης και όλες τις απαραίτητες εγκαταστάσεις, που θα εξασφαλίζουν την καλή κατάσταση του υλικού και που θα επιτρέπουν την ακριβή ζύγιση μόλις τα φορτία καταφάνουν στο σιλό αποθήκευσης του Αναδόχου μέχρι την στιγμή της ενσωμάτωσής τους στα σκυροδέματα.

Όλες οι αποστολές τσιμέντου θα συνοδεύονται από τα παρακάτω έγγραφα αποστολής:

- Βεβαίωση ότι το τσιμέντο ανταποκρίνεται στις απαιτήσεις των υπόψη προδιαγραφών
- Τύπο του αποστελλόμενου τσιμέντου
- Τόπο και ημερομηνία παραγωγής του τσιμέντου
- Ημερομηνία αποστολής και ποσότητα του αποστελλόμενου τσιμέντου.

Η μεταφορά τσιμέντου χύδην, θα γίνεται με ειδικά σιλοφόρα οχήματα που διαθέτουν καθαρούς και υδατοστεγείς χώρους, σφραγισμένους και σωστά σχεδιασμένους, ώστε να παρέχουν πλήρη προστασία του τσιμέντου από την υγρασία.

Η μεταφορά τσιμέντου σε σάκους, αν χρησιμοποιηθεί, θα πρέπει να εξασφαλίζει εξ ίσου ικανοποιητικά την προστασία από την υγρασία. Αν κατά την μεταφορά,

διακίνηση ή αποθήκευση του, το τσιμέντο υποστεί ζημιά θα απομακρύνεται αμέσως από το Εργοτάξιο με έξοδα του Αναδόχου.

Ο τρόπος μεταφοράς και διακίνησης του τσιμέντου θα υπόκεινται στην έγκριση της Υπηρεσίας

4.5.3 Αποθήκευση

Αμέσως μετά την παραλαβή του στο εργοτάξιο, το τσιμέντο θα αποθηκεύεται σε κατασκευές στεγανές, που εξασφαλίζουν πλήρη προστασία από τις καιρικές συνθήκες και επαρκώς αεριζόμενες. Τσιμέντο σε σάκους θα φυλάσσεται σε κλειστές αποθήκες. Το πάτωμα των αποθηκών θα έχει ξύλινη εσχάρα υπερυψωμένη κατά πενήντα (50) εκατοστά πάνω από το έδαφος και σκεπασμένη με υδατοστεγή μεμβράνη. Η αποθήκευση τσιμέντου σε σάκους στο έδαφος δεν θα επιτραπεί σε καμία περίπτωση. Αν απαιτηθεί, το τσιμέντο θα καλυφθεί, όπως πρέπει, με μουσαμάδες ή άλλα αδιάβροχα καλύμματα. Η θέση που θα επιλεγεί για τέτοια αποθήκευση θα είναι υπερυψωμένη και θα προσφέρεται για ευχερή αποστράγγιση. Το χύδην τσιμέντο θα φυλάσσεται σε υδατοστεγανά σιλό, που θα αδειάζονται και θα καθαρίζονται σε κανονικά χρονικά διαστήματα, όχι πλέον των τεσσάρων μηνών, ή όπως αλλιώς καθοριστεί από την Υπηρεσία.

Τσιμέντο διαφορετικού τύπου θα αποθηκεύεται σε χωριστά τμήματα της αποθήκης, ή σε διαφορετικά σιλό. Όλες οι εγκαταστάσεις αποθήκευσης, θα υπόκεινται στην έγκριση της Υπηρεσίας και θα είναι τέτοιες, που να επιτρέπουν εύκολη προσπέλαση για επιθεώρηση και αναγνώριση. Οι χώροι αποθήκευσης θα βρίσκονται στο χώρο του Έργου ή στο σημείο παράδοσης και θα έχουν επαρκή αποθηκευτική ικανότητα τσιμέντου, ώστε να καθίσταται δυνατή η συνέχιση των Έργων χωρίς διακοπή ή καθυστέρηση. Για να αποφεύγεται υπερβολική παλαίωση του τσιμέντου σε σάκους, μετά την παράδοση ο Ανάδοχος θα χρησιμοποιεί τσιμέντο σε σάκους, κατά χρονολογική σειρά παράδοσης τους στο Εργοτάξιο. Κάθε φορτίο του τσιμέντου σε σάκους θα αποθηκεύεται, ούτως ώστε να διακρίνεται εύκολα από τα άλλα φορτία. Τσιμέντο σε σάκους δεν θα στοιβάζεται σε στοιβές ύψους μεγαλύτερου των δεκαπέντε (15) σάκων και μόνο για μικρές περιόδους αποθήκευσης και πάντα όχι μεγαλύτερες των τριάντα (30) ημερών και σε στοιβές ύψους όχι πάνω από επτά(7) σάκους για μεγαλύτερες περιόδους.

Τσιμέντο αποθηκευμένο στο Εργοτάξιο για περίοδο μεγαλύτερη των σαράντα (40) ημερών ή τσιμέντο αμφίβολης ποιότητας, μπορεί να χρησιμοποιηθεί μόνο αφού έχει ελεγχθεί δειγματοληπτικά από την Υπηρεσία και τα αποτελέσματα των δοκιμών είναι ικανοποιητικά. Το τσιμέντο δεν θα πρέπει να περιέχει σβώλους και να έχει υποστεί οποιαδήποτε ζημιά πριν χρησιμοποιηθεί στο σκυρόδεμα.

Εάν το τσιμέντο παραδίδεται σε χάρτινους σάκους, οι κενοί σάκοι θα καίγονται. Τσιμέντο κατεστραμμένο ή χυμένο στο έδαφος, λόγω απροσεξίας κατά την εκφόρτωση, αποθήκευση και διακίνηση, καθώς και τσιμέντο αχρηστευμένο λόγω ενυδατώσεως δεν θα γίνεται δεκτό και η δαπάνη θα βαρύνει τον Ανάδοχο.

Τσιμέντο ηλικίας μικρότερης των δεκαπέντε (15) ημερών από την παρασκευή του δεν θα χρησιμοποιείται στην κατασκευή.

4.5.4 Απαιτήσεις δοκιμών

Ο Ανάδοχος θα υποβάλλει πριν τη χρησιμοποίηση του τσιμέντου στο σκυρόδεμα, κονίαμα ή ένεμα, Επικυρωμένες Εκθέσεις Δοκιμών του Εργοστασίου, σύμφωνα με τα ισχύοντα πρότυπα ASTM, σχετικά με τους ελέγχους ποιότητας που έγιναν στο Εργοστάσιο, συμπεριλαμβανομένων των φυσικών και χημικών ιδιοτήτων του τσιμέντου που προτείνεται για το Έργο. Επίσης, ο Ανάδοχος θα πρέπει να προσκομίσει μαζί με κάθε φορτίο τσιμέντου,

πιστοποιητικό με το οποίο να δίνεται εγγύηση ότι το τσιμέντο είναι σύμφωνο με τις απαιτήσεις των Προδιαγραφών. Το πιστοποιητικό θα αναφέρει την ημερομηνία άφιξης κάθε φορτίου στο Έργο, την ποσότητα και το χαρακτηριστικό του σιλό και της παρτίδας προέλευσης του τσιμέντου στο Εργοστάσιο.

Η Υπηρεσία διατηρεί το δικαίωμα να διατάξει τη δειγματοληψία του τσιμέντου που προτίθεται να χρησιμοποιήσει ο Ανάδοχος και την υποβολή του σε δοκιμές. Δεν θα χρησιμοποιηθεί τσιμέντο μέχρις ότου η Υπηρεσία μείνει ικανοποιημένη από τα αποτελέσματα των δοκιμών. Εάν οι δοκιμές δείξουν ότι το τσιμέντο που έχει παραδοθεί δεν είναι ικανοποιητικό αυτό θα αντικατασταθεί με έξοδα του Αναδόχου.

4.5.5 Θερμοκρασία του τσιμέντου

Η μέγιστη θερμοκρασία του τσιμέντου κατά την παράδοση του στους αναμικτήρες δεν θα υπερβαίνει τους εξήντα (60°C) C εκτός και αν εγκριθεί αλλιώς από την Υπηρεσία.

4.6 ΕΡΓΑΣΙΕΣ (ΚΟΝΔΥΛΙΑ) ΤΟΥ ΤΙΜΟΛΟΓΙΟΥ ΠΟΥ ΠΡΟΔΙΑΓΡΑΦΟΝΤΑΙ ΣΕ ΑΥΤΟ ΤΟ ΑΡΘΡΟ

4.6.1 Τσιμέντα κάθε τύπου εκτός του τύπου IV

Η εργασία περιλαμβάνει την προμήθεια, μεταφορά, αποθήκευση, διακίνηση, δοκιμές και χρησιμοποίηση του τσιμέντου κάθε τύπου, εκτός του τύπου IV, στις πάσης φύσεως κατασκευές (σκυροδέματα, τσιμεντοκονίες κλπ) στις οποίες γίνεται χρήση του.

4.6.2 Τσιμέντα τύπου IV

Η εργασία περιλαμβάνει τις παραπάνω δραστηριότητες με μόνη διαφορά ότι το χρησιμοποιούμενο τσιμέντο είναι τύπου IV

4.7 ΕΠΙΜΕΤΡΗΣΗ - ΠΛΗΡΩΜΗ

4.7.1 Η δαπάνη προμήθειας, μεταφοράς, αποθήκευσης, διακίνησης, δοκιμών και χρησιμοποίησης του τσιμέντου κάθε τύπου, εκτός του τύπου IV, στις πάσης φύσεως κατασκευές δεν πληρώνεται ξεχωριστά στον Ανάδοχο αλλά συμπεριλαμβάνεται στις τιμές μονάδος των διαφόρων εργασιών στις οποίες γίνεται χρήση του.

4.7.2 Σε περίπτωση που στα λοιπά συμβατικά τεύχη υπάρχει πρόβλεψη χρησιμοποίησης τσιμέντου επί πληρωμή, τότε θα επιμετράται σε τόνους πραγματικά χρησιμοποιηθέντος τσιμέντου.

4.7.3 Σε περίπτωση χρησιμοποίησης τσιμέντου τύπου IV, για τους λόγους που αναφέρονται στην παράγραφο 4.5.1.β τότε το τσιμέντο αυτό θα πληρώνεται ξεχωριστά με την αντίστοιχη τιμή μονάδας του τιμολογίου (αν υπάρχει) ή με σύνταξη Π.Κ.Τ.Μ.Ν.Ε. που θα υπολογισθεί με βάση την επί πλέον δαπάνη προμήθειας κλπ τσιμέντου τύπου IV.

Γ - 5 ΞΥΛΟΥΤΥΠΟΙ

5.1 ΑΝΤΙΚΕΙΜΕΝΟ

5.1.1 Μελέτη και κατασκευή ικριωμάτων και ξυλοτύπων

5.1.2 Μελέτη και κατασκευή ικριωμάτων και ξυλοτύπων για επιφανειακό τελείωμα σκυροδέματος υψηλής ποιότητας τύπου Β, Γ, Δ ή Ε (βλ. παραγρ. 3.5.5. του άρθρου Γ3).

5.2 **ΕΦΑΡΜΟΣΤΕΕΣ ΠΡΟΔΙΑΓΡΑΦΕΣ**

Για το παραπάνω αντικείμενο έχουν εφαρμογή ο κανονισμός Τεχνολογίας Σκυροδέματος 1997 και τα καθοριζόμενα στο άρθρο Γ-3 της παρούσας Τ.Σ.Υ. κυρίως σε ότι αφορά τα επιφανειακά τελειώματα σκυροδεμάτων σε επαφή με ξυλοτύπους.

5.3 **ΟΡΙΣΜΟΙ**

Ξυλότυπος ή ικρίωμα νοείται ο σκελετός της κατασκευής ο οποίος:

- α. Δίνει στο σκυρόδεμα την μορφή του
- β. Παρέχει τα μέσα για να προκύψει η απαιτούμενη διαμόρφωση και εμφάνιση των επιφανειών.
- γ. Στηρίζει τον φορέα μέχρις ότου μπορέσει να φέρει τα φορτία για τα οποία μελετήθηκε.

5.4 **ΕΙΔΙΚΑ ΧΑΡΑΚΤΗΡΙΣΤΙΚΑ ΤΩΝ ΕΡΓΑΣΙΩΝ**

Χωρίς να περιορίζονται αναγκαστικά σ' αυτές, οι εργασίες περιλαμβάνουν την προμήθεια όλων των υλικών, τους στατικούς υπολογισμούς και τα σχέδια λεπτομερειών, όλα τα απαραίτητα εξαρτήματα, τις υποδοχές ξυλοτύπων και αγκύρωσης, τις συμπληρώσεις με τσιμεντοκονίαμα, εξαρτήματα για την στερέωση διαφόρων ενσωματώσεων, καθώς και την επιθεώρηση των ξυλοτύπων.

Τα ικρίσματα και οι ξυλότυποι θα κατασκευάζονται από σίδηρο ή ξύλο, ή άλλο υλικό της έγκρισης της Υπηρεσίας. Επίσης, της έγκρισης της Υπηρεσίας, θα είναι το σχήμα, οι διαστάσεις, η ποιότητα και η αντοχή των διαφόρων τεμαχίων των ικριωμάτων και ξυλοτύπων. Η παραπάνω έγκριση δεν απαλλάσσει τον Ανάδοχο από την πλήρη και απόλυτη ευθύνη που έχει (ποινική και αστική) για την έντευξη, ασφαλή και σύμφωνη με τους όρους δημοπράτησης κατασκευή των ικριωμάτων και ξυλοτύπων.

Οπουδήποτε αναφέρεται, ότι η δαπάνη μίας εργασίας περιλαμβάνει την δαπάνη των ικριωμάτων και ξυλοτύπων, ή οπουδήποτε προβλέπεται ειδική τιμή για τα ικρίσματα και ξυλοτύπους, τότε η τιμή της προσφοράς του Αναδόχου θεωρείται ότι περιλαμβάνει όλες τις δαπάνες που απαιτούνται για την μελέτη και κατασκευή των ικριωμάτων και ξυλοτύπων, σύμφωνα με τα αναφερόμενα στην παρούσα προδιαγραφή, ώστε να αντέξουν στις οποιεσδήποτε δράσεις κατά την κατασκευή και να είναι σύμφωνα με τα σχέδια (ανεξάρτητα από την οποιαδήποτε φθορά υλικού που θα ήθελε χρειασθεί).

Για τα σοβαρότερα τμήματα του έργου, θα πρέπει να υποβάλλεται από τον Ανάδοχο (εάν δεν περιλαμβάνεται στην μελέτη) ειδική μελέτη των ικριωμάτων και ξυλοτύπων, των ξυλοτύπων των φορέων για την δόμηση εν προβόλω, των ολισθαιόντων φορέων σκυροδέτησης επί τόπου (χωρίς χρήση ικριωμάτων).

Τα ικρίσματα και οι ξυλότυποι θα κατασκευασθούν ώστε να αντέχουν ασφαλώς στις δράσεις που μπορούν να επιβληθούν κατά την κατασκευή. Οι επιβαλλόμενες δράσεις προέρχονται κυρίως από την κυκλοφορία του προσωπικού, από την στερέωση των οπλισμών, από την διάστρωση και συμπύκνωση του σκυροδέματος (ειδικά από την οριζόντια συνιστώσα της ώθησης του νωπού σκυροδέματος), από το βάρος των κατασκευών που τυχόν

θα εδραστούν πάνω σ' αυτά, από τη μεταβίβαση φορτίων κατά την προένταση, από την ανεμοπίεση, τις θερμοκρασιακές μεταβολές, τις καθιζήσεις. Η εκλογή του ικριώματος και των ξυλοτύπων έχει μεγάλη σημασία. Τα περισσότερα προβλήματα των τελικών αποτελεσμάτων οφείλονται σε ανεπάρκεια των ικριωμάτων και των ξυλοτύπων. Σε κάθε περίπτωση η κατασκευή των τύπων και των ικριωμάτων θα είναι σύμφωνη με τους αντιστοίχους κανονισμούς και τις σχετικές διατάξεις, ώστε να εξασφαλίζεται η ασφάλεια του έργου και του εργατοτεχνικού προσωπικού.

Η αντοχή και ευστάθεια των ικριωμάτων πρέπει να αιτιολογούνται με βάση τις μεθόδους υπολογισμού που διέπουν τα υλικά από τα οποία κατασκευάζονται. Χαρακτηριστικά αναφέρεται ως διέπουσα την μελέτη και κατασκευή των ικριωμάτων η παράγραφος 3.3 του DIN 1045/1972 και το DIN 4420. Επίσης μπορούν να χρησιμοποιηθούν και άλλοι συναφείς κανονισμοί της έγκρισης της Υπηρεσίας.

Οι παραμορφώσεις των ικριωμάτων και ξυλοτύπων πρέπει να συμβιβάζονται με τις ανοχές κατασκευής και να μην επηρεάζουν δυσμενώς τη συμπεριφορά του έργου. Η υπερέψωση, αν απαιτείται, θα δίδεται από την μελέτη εκτός αν αλλιώς προδιαγράφεται.

Η διαμόρφωση των ικριωμάτων και ξυλοτύπων μπορεί να γίνει στην περίπτωση απλών κατασκευών και με την εφαρμογή αναγνωρισμένων και αποδεκτών εμπειρικών κανόνων, πάντοτε όμως από προσωπικό κατάλληλα εξειδικευμένο.

Οι εμπειρικοί κανόνες αναφέρονται κυρίως στην πραγματοποίηση:

- σωστής στήριξης σε κατάλληλο έδαφος
- συνδέσεων που να μεταβιβάζουν ασφαλώς τις δυνάμεις των θλιβομένων στοιχείων
- κατάλληλης διάταξης αντιανεμίων συνδέσμων

Επισημαίνεται πάντως ότι η Υπηρεσία έχει το δικαίωμα να ζητήσει, για οποιοδήποτε τμήμα του έργου, μελέτη ξυλοτύπων και ικριωμάτων από τον Ανάδοχο, ο οποίος παραμένει πάντοτε ο μόνος υπεύθυνος για τους ξυλοτύπους και τα ικριώματα, έστω και αν η Υπηρεσία δεν έκανε χρήση του παραπάνω δικαιώματος της να ζητήσει μελέτη ξυλοτύπου και ικριωμάτων.

Τα ικριώματα και οι ξυλότυποι πρέπει να συμβιβάζονται με τον προβλεπόμενο τρόπο σκυροδέτησης και την ταχύτητα σκυροδέτησης (π.χ. προκειμένου για τοιχώματα και υποστυλώματα υψηλότερα των 3.0μ η ταχύτητα διάστρωσης πρέπει να προσαρμόζεται προς την αντοχή του ξυλότυπου και αντιστρόφως) με τον τρόπο δόνησης (π.χ. σε περίπτωση χρησιμοποίησης δονητών εφαρμοζομένων πάνω στον ξυλότυπο για την συμπύκνωση του σκυροδέματος, πρέπει να αποφεύγονται οι μεγάλες απώλειες ενέργειας στις στηρίξεις-(ελαστική στήριξη ξυλοτύπων) με τις απαιτήσεις λόγω προέντασης (η προένταση προκαλεί παραμορφώσεις και μεταβίβαση φορτίων) και με τη συντήρηση και την τυχόν προβλεπόμενη θερμική επεξεργασία του σκυροδέματος.

Ο ξυλότυπος πρέπει να είναι έτσι μελετημένος, ώστε να αποφεύγεται η απώλεια υλικού κατά την σκυροδέτηση. Η στεγανότητα των αρμών μπορεί να εξασφαλισθεί με την σωστή απευθείας επαφή των άκρων των στοιχείων του σανιδώματος, τα οποία μπορούν να έχουν ειδικά διαμορφωθεί. Σε ειδικές περιπτώσεις χρειάζονται αρμοκάλυπτρα.

Σε περιπτώσεις μονίμου ξυλοτύπου που ενσωματώνεται στην κατασκευή πρέπει να ελέγχεται η αντοχή του σε διάρκεια, εάν αποτελεί λειτουργικό στοιχείο. Αν είναι στοιχείο μη λειτουργικό πρέπει να ελέγχεται το ότι τουλάχιστον δεν είναι επιβλαβές. Οι εσωτερικές κοιλότητες (π.χ. διάκενα για την μείωση του βάρους

μιας πλάκας) μπορούν να σχηματίζονται με μόνιμα στοιχεία ή σώματα πλήρωσης, τα οποία δεν πρέπει να επηρεάζουν την συμπεριφορά του φορέα.

Οι διατάξεις για την συγκράτηση των ξυλοτύπων που διασχίζουν το σκυρόδεμα, δεν πρέπει να το επηρεάζουν. Τα στηρίγματα των οπλισμών (αποστάτες) που ενσωματώνονται στην κατασκευή δεν πρέπει να επηρεάζουν ούτε την αντοχή σε διάρκεια ούτε την εμφάνιση λεκέδων (π.χ. ίχνη σκουριάς ή διείδυση νερού).

Τέλος ο ξυλότυπος πρέπει να είναι μελετημένος έτσι ώστε να επιτρέπει την σωστή αφαίρεσή του χωρίς να προκαλούνται ζημιές στο σκυρόδεμα.

Η μελέτη των ξυλοτύπων θα συντάσσεται από διπλωματούχο Πολιτικό Μηχανικό. Στην περίπτωση που δεν περιλαμβάνεται τέτοια μελέτη ξυλοτύπων στη μελέτη του έργου, τότε την μελέτη αυτή θα συντάσσει υπεύθυνος Πολιτικός Μηχανικός του Αναδόχου.

Στη μελέτη αυτή θα πρέπει να λαμβάνονται υπόψη και οι τυχόν υπάρχοντες κανονισμοί ασφάλειας των εργαζομένων στις κατασκευές.

Στην περίπτωση υποστήριξης ικριωμάτων σε στάθμη διαφορετική από των θεμελίων, ο Ανάδοχος θα εκτελέσει την υποστήριξη αυτή με χρήση πασσάλων ή άλλης μεθόδου ικανής να παραλάβει τα προβλεπόμενα φορτία.

Στη μελέτη των ικριωμάτων θα υποβληθούν σχετικές λεπτομέρειες μαζί με τους στατικούς υπολογισμούς υπογραμμένες από μελετητή διπλωματούχο Μηχανικό.

Ειδικές μέθοδοι σκυροδέτησης και ειδικά σκυροδέματα μπορεί να εισάγουν ιδιαίτερες απαιτήσεις για τον ξυλότυπο. Ειδικές μέθοδοι σκυροδέτησης είναι:

- εκτοξευόμενο σκυρόδεμα
- σκυροδέτηση με ενέσεις
- σκυροδέτηση μέσα σε νερό

Μερικά σκυροδέματα (αντλούμενα σκυροδέματα με επιβραδυντικά πήξης ή ρευστοποιητικά) προκαλούν μεγαλύτερες ωθήσεις από τα συνηθισμένα σκυροδέματα, και αυτό πρέπει να ληφθεί υπόψη.

5.5 ΤΕΧΝΙΚΕΣ ΚΑΙ ΣΥΜΒΑΤΙΚΕΣ ΠΡΟΔΙΑΓΡΑΦΕΣ ΥΛΙΚΩΝ ΚΑΙ ΕΡΓΑΣΙΑΣ

5.5.1 Υλικά

α. Ικριώματα

Τα υλικά των ικριωμάτων θα ανταποκρίνονται στις απαιτήσεις της σύγχρονης τεχνολογίας ικριωμάτων για κατασκευαστικά έργα (ξυλεία λαρτζίνη (λατάκια), ξυλεία πριστή, μορφοσίδηρος καταλλήλων διατομών, σωληνωτά ικριώματα κ.λ.π).

Τα ικριώματα φέρουν οριζοντίους και χιαστί συνδέσμους προς δύο διευθύνσεις για την παραλαβή των οριζοντίων δυνάμεων. Οι στύλοι των ικριωμάτων σε κοινά οικοδομικά έχουν ελαχίστη πλευρά διατομής 7.0 cm. Κατά την κατασκευή τους επιτρέπεται η χρησιμοποίηση υποστυλωμάτων αποτελούμενων από δύο κατ' επέκταση συνδεόμενα τεμάχια.

β. Ξυλότυποι **(I) Γενικά**

Οι τύποι θα είναι κατασκευασμένοι έτσι ώστε να αντέχουν την πίεση που προκαλείται από τη διάσπρωση και δόνηση του σκυροδέματος και θα συγκρατούνται στερεά στη σωστή τους θέση. Οι τύποι θα είναι επαρκώς στεγανοί για να εμποδίζουν τη διαρροή κονιάματος από το σκυρόδεμα.

Η ξυλεία των τύπων θα είναι σύμφωνη με το πρότυπο AASHO M168 ή με άλλο αν ισχύει πρότυπο της Γερμανίας.

(II) Ξυλότυποι εμφανούς σκυροδέματος

Οι τύποι αυτοί αναφέρονται σε τύπους σκυροδέματος με επιφανειακό τελείωμα υψηλής ποιότητας (ΤΥΠΟΥ Β,Γ,Δ ή Ε) της παρούσας Τ.Σ.Υ. και θα είναι κατασκευασμένοι έτσι ώστε να δημιουργούν ομοιόμορφη και σταθερή εμφάνιση και μορφή στην επιφάνεια του σκυροδέματος. Δεν θα επιτρέπονται μεταλλικά μπαλώματα στους τύπους αυτών των επιφανειών. Το πέτσωμα ή η επένδυση των τύπων θα τοποθετείται έτσι ώστε όλα τα οριζόντια ίχνη του τύπου να είναι συνεχή σε όλη την επιφάνεια.

Για την συμπλήρωση του κάθε στοιχείου του φέροντος οργανισμού θα χρησιμοποιείται το ίδιο υλικό, ή υλικά που δημιουργούν όμοια υφή της επιφανείας του σκυροδέματος και χρωματική απόχρωση.

Το χρησιμοποιούμενο κόντρα-πλακέ θα είναι: τύπου **BETOFORM** με πλαστική επίστρωση στη μια τουλάχιστον πλευρά (προς το σκυρόδεμα). Τα φύλλα θα είναι γερά, χωρίς φθορές, με ακμές σε άριστη κατάσταση. Οι λαμαρίνες θα αποτελούνται από χαλύβδινα φύλλα ελαχίστου πάχους 1.6 χλστ.

Η χρησιμοποιούμενη ξυλεία θα είναι κατάλληλες πιστές σανίδες πλανισμένες στην πλευρά προς το σκυρόδεμα και στο πάχος των σανίδων κατά μήκος των διαμήκων αρμών με ακμές σε άριστη κατάσταση, χωρίς φθορές των σανίδων.

(III). Ξυλότυποι μη εμφανούς σκυροδέματος

Αναφέρεται σε τύπους σκυροδέματος με επιφανειακό τελείωμα ΤΥΠΟΥ Α (βλέπε άρθρο Γ-3 της παρούσας Τ.Σ.Υ.).

Θα χρησιμοποιείται ξυλεία πριστή με ορθογωνικές διατομές, κόντρα - πλακέ, λαμαρίνα ή άλλο υλικό κατάλληλο για τη συγκράτηση του σκυροδέματος χωρίς διαρροές ή παραμορφώσεις (βλέπε και άρθρο Γ-3 της παρούσας Τ.Σ.Υ.).

γ. Χάλυβας

Θα είναι σύμφωνος προς το ASTM A36 ή καλύτερος.

δ. Ηλοι, σφήνες, γάντζοι

Θα είναι σύμφωνα με το καναδικό πρότυπο C.S.A.B 111, ή θα είναι σύμφωνα με άλλο εν ισχύει πρότυπο της Γερμανίας ή των Ηνωμένων Πολιτειών της Αμερικής.

ε. Κοχλίες και περικόχλια

Θα είναι σύμφωνα με την ASTM A307 (Grade A) με εξαγωνικές κεφαλές και περικόχλια, ή σύμφωνα με το πρότυπο AASHO M 164 (ASTM A 325) για κοχλίες υψηλής αντοχής.

στ. Εγκαταλειπόμενοι ξυλότυποι

Σε κενά όπου δεν είναι δυνατή η χρησιμοποίηση αφαιρουμένων τύπων, θα επιτρέπεται να χρησιμοποιούνται τύποι εγκαταλειπόμενοι (που δεν επανακτώνται). Αυτοί θα είναι από υλικά ικανής αντοχής και στερεότητας, ώστε να διατηρούν το σχήμα τους χωρίς υπερβολικές αποκλίσεις κατά την έγχυση και τη σκλήρυνση του σκυροδέματος, να μην έχουν δε επιβλαβή

επίδραση στο σκυρόδεμα αμέσως, ή και καθ' όλη τη ζωή της κατασκευής. Τούτο ισχύει και για τα στοιχεία των μονίμων ξυλοτύπων. Τέτοια είδη μονίμων ξυλοτύπων θα αποτελούνται από πλαστικό ενισχυμένο με ίνες υάλου, από σκυρόδεμα ενισχυμένο με ίνες υάλου ή και άλλα κατάλληλα είδη που θα πρέπει να έχουν εγκριθεί από την Υπηρεσία.

5.5.2 Τοιχώματα των ξυλοτύπων

Θα κατασκευασθούν από καλά συναρμολογημένα φύλλα, με σφικτούς αρμούς, αρκετά άκαμπτα, ώστε να αποφεύγονται οι επιβλαβείς παραμορφώσεις και η διαρροή της τσιμεντοκονίας. Στα εμφανή σκυροδέματα, οι εξωτερικές επιφάνειες πρέπει να είναι απαλλαγμένες από τα ίχνη των αρμών.

Οι ενώσεις μεταξύ των φύλλων θα έχουν τέλεια προσαρμογή, ώστε να αποφεύγεται διαφοροποίηση στις παραμορφώσεις και διαρροή τσιμεντοκονίας κατά μήκος του αρμού.

Οι τυχόν κυματώσεις στην επιφάνεια του σκυροδέματος από αποκλίσεις των ξυλοτύπων δεν θα υπερβαίνουν τα 3 χλστ ή το 1/270 της αξονικής απόστασης μεταξύ ήλων, συνδέσμων, ή άλλων υποστηριγμάτων.

5.5.3 Εξαρθήματα

5.5.3.1 Σύνδεσμοι ξυλοτύπων

Θα μπορούν να αφαιρεθούν μέχρι βάθους τουλάχιστον 40 χλστ. από την επιφάνεια του σκυροδέματος. Το αφαιρούμενο μέρος του συνδέσμου θα αποτελείται είτε από πλαστικό κώνο, είτε από άλλο υλικό με κωνική επιφάνεια.

Το αφαιρούμενο τμήμα του συνδέσμου θα αφήνει καθαρή καλοσχηματισμένη οπή μέσα στο σκυρόδεμα, χωρίς σπασμένες αιχμές.

Τα μεγέθη και οι αποστάσεις μεταξύ των συνδέσμων θα καθορισθούν ώστε να εξασφαλίζεται η παραλαβή των προβλεπομένων πιέσεων κατά την τοποθέτηση του σκυροδέματος και από τις εργασίες δόνησης.

Απαγορεύεται η χρήση συνδέσμων από σύρματα, ή σύνδεσμοι που θραύονται κατά την αφαίρεσή τους.

Η διάταξη των συνδέσμων θα είναι ομοιόμορφη και συμμετρική.

5.5.3.2 Κεφαλές σφραγίσματος συνδέσμων

Τα εκτεθειμένα άκρα των συνδέσμων σε εσοχή μέσα στις οπές των ξυλοτύπων θα σφραγίζονται με πλαστικές κεφαλές ή πώματα από συγκολλημένη τσιμεντοκονία. Η κεφαλή ή το πώμα θα βρίσκεται σε εσοχή από την περιβάλλουσα επιφάνεια του σκυροδέματος τουλάχιστον κατά 6 χλστ. Η χρησιμοποίηση εκτεθειμένων οπών συνδέσμων και άλλες λεπτομέρειες (θέση κ.λ.π.) καθορίζονται κατά περίπτωση στην Ειδική Συγγραφή Υποχρεώσεων και τα λοιπά τεύχη δημοπράτησης εφόσον προβλέπονται από τα εγκεκριμένα σχέδια. (Όταν δεν προδιαγράφεται η διαμόρφωση εκτεθειμένων κεφαλών συνδέσμων, αυτές θα σφραγίζονται σύμφωνα με τα αναφερόμενα στο άρθρο Γ-3 της παρούσας Τ.Σ.Υ).

5.5.3.3 Διευκολυντικά της αφαίρεσης των ξυλοτύπων

Θα είναι χημικές ουσίες που περιέχουν συστατικά χημικής αντίδρασης με την ελεύθερη άσβεστο του σκυροδέματος και παράγουν είδος σαπουνιού αδιάλυτου στο νερό, που εμποδίζει την πήξη της μεμβράνης σκυροδέματος που εφάπτεται στον ξυλότυπο.

Οι ουσίες αυτές πρέπει να είναι άχρωμες, να μη δημιουργούν κηλίδες και να μη βλάπτουν την τελική επιφάνεια του σκυροδέματος. Η συνεχής χρήση τους θα εξαρτηθεί από το ικανοποιητικό αποτέλεσμα της αρχικής χρησιμοποίησής τους στο σκυρόδεμα των θεμελίων.

5.5.3.4 Φιλέτα γωνιών ή αυλάκων (σκοτιών)

Θα χρησιμοποιούνται πλαστικά ή ξύλινα φιλέτα (για τις λοξομήσεις γωνιών ή και την κατασκευή σκοτιών στα μέγιστα δυνατά μήκη και με διατομές σύμφωνες με τις ενδείξεις των σχεδίων λεπτομερειών ή/και τις οδηγίες της Υπηρεσίας.

5.5.4 Κατασκευή και τοποθέτηση ξυλοτύπων

5.5.4.1 Τοποθέτηση

Θα προηγείται έλεγχος στις χαραξίες και στα υψόμετρα (στάθμες) πριν από την τοποθέτηση των ξυλοτύπων ώστε να εξασφαλίζεται η συμφωνία των διαστάσεων με τα σχέδια.

Οι ξυλότυποι θα κατασκευάζονται και θα τοποθετούνται σύμφωνα με τα σχέδια λεπτομερειών, ώστε το τελικό σκυρόδεμα να συμφωνεί με τις ενδείξεις των σχεδίων ως προς το σχήμα, τις διαστάσεις, τις θέσεις και τα υψόμετρα (στάθμες) μέσα στα όρια των επιτρεπόμενων αποκλίσεων.

Οι αρμοί των ξυλοτύπων θα ευθυγραμμίζονται και θα στεγανοποιούνται. Ο αριθμός των αρμών θα διατηρείται στο ελάχιστο δυνατόν.

Οι ξυλότυποι θα προσαρμόζονται το δυνατόν τελειότερα στις υπάρχουσες επιφάνειες σκυροδέματος και η επαφή θα είναι εντελώς στεγανή.

Εγκοπές, ανοίγματα, υποδοχές κ.λ.π θα κατασκευάζονται σύμφωνα με τις ενδείξεις των σχεδίων, ανεξάρτητα από την τυχόν φθορά που θα προκαλούν στους ξυλοτύπους και ικριώματα χωρίς πρόσθετη αμοιβή γιατί διευκρινίζεται ότι οι φθορές κάθε είδους περιλαμβάνονται ανηγμένα στις τιμές προσφοράς του Αναδόχου.

Στις γωνίες θα τοποθετούνται φιλέτα για λοξομήσεις σύμφωνα με τα σχέδια ή και τις εντολές της Υπηρεσίας για όλες τις περιπτώσεις εμφανούς σκυροδέματος χωρίς να προβλέπεται ιδιαίτερη αμοιβή.

Έλεγχοι διαρροής τσιμεντοκονίας θα γίνονται σε όλους τους οριζόντιους αρμούς.

Οι σύνδεσμοι ξυλοτύπων θα τοποθετούνται αποκλειστικά στις θέσεις που φαίνονται στα σχέδια λεπτομερειών. Στις περιπτώσεις που δεν υπάρχουν τέτοια σχέδια η τοποθέτηση των συνδέσμων ξυλοτύπων θα γίνεται σύμφωνα με τις οδηγίες του υπευθύνου Πολιτικού Μηχανικού του Αναδόχου για τους ξυλοτύπους.

Οι ξυλότυποι και τα ικριώματα θα ελέγχονται τακτικά κατά τη διάρκεια των σκυροδετήσεων, οι οποίες θα διακόπτονται στη περίπτωση που, στους ξυλοτύπους ή στα ικριώματα, εμφανισθούν σημεία παραμόρφωσης. Στα σημεία αυτά θα εκτελούνται επανορθωτικές εργασίες σύμφωνα με την σχετική πρόταση του Αναδόχου και την έγκριση της Υπηρεσίας.

Η επαναχρησιμοποίηση των ξυλοτύπων ή και ικριωμάτων θα υπόκειται στην έγκριση της Υπηρεσίας μετά από σχετική επιθεώρηση.

Οι στηρίξεις στο έδαφος, τα ικριώματα και οι ξυλότυποι πρέπει να κατασκευάζονται από ειδικευμένο προσωπικό και σύμφωνα με τα σχέδια και τις

προδιαγραφές. Πρέπει να δίδεται ιδιαίτερη προσοχή στη διαμόρφωση των συνδέσμων, ώστε να εξασφαλίζεται σε κάθε φάση της κατασκευής η στατική ισορροπία, η σωστή μεταβίβαση των δυνάμεων και η αντοχή σε λυγισμό, ανατροπή και πλευρική ευστάθεια.

Οι εσωτερικές παρειές των ξυλοτύπων θα καθαρίζονται επιμελώς πριν από την σκυροδέτηση. Θα πρέπει να προβλέπονται οπές καθαρισμού προ πάντων στο πόδι των υποστυλωμάτων και τοιχωμάτων, στις γενέσεις των προβόλων και στον πυθμένα των ξυλοτύπων δοκών μεγάλου ύψους.

Λίγο πριν από τη σκυροδέτηση, οι ξυλότυποι θα αλείφονται με κατάλληλο διευκολυντικό υλικό αφαίρεσης των ξυλοτύπων (βλέπε παραγ.5.5.3.3 αυτής της προδιαγραφής). Το διευκολυντικό υλικό αφαίρεσης των ξυλοτύπων υπόκειται στην έγκριση της Υπηρεσίας. Το υλικό θα τοποθετείται σε συνεχείς ομοιόμορφες στρώσεις. Το σκυρόδεμα πρέπει να διαστρώνεται σε όσο το δυνατό μικρότερο χρονικό διάστημα από την εφαρμογή του διευκολυντικού υλικού αφαίρεσης και όσο αυτό διατηρεί την αποτελεσματικότητά του (είναι αναγκαίο γι' αυτό να υποβάλλονται στην Υπηρεσία οι οδηγίες χρήσης και άλλες λεπτομέρειες του κατασκευαστή του υλικού).

Η κατασκευή των ξυλοτύπων θα είναι τέτοια ώστε η αποξήλωση να γίνεται χωρίς χτύπημα των επιφανειών του σκυροδέματος με σφυρί και χωρίς να προκαλούνται άλλες ζημιές στο σκυρόδεμα.

Η επιφάνεια των ξυλοτύπων θα είναι επίπεδη ή θα έχει την οριζομένη καμπυλότητα, ώστε μετά την αφαίρεσή τους να αποδίδονται τελείως επίπεδες, ή με τις προδιαγραφόμενες καμπύλες επιφάνειες.

5.5.4.2 Επιτρεπόμενες αποκλίσεις

Οι ξυλότυποι θα κατασκευασθούν στερεά ώστε να εξασφαλισθεί η κατασκευή των στοιχείων σκυροδέματος με τις ακόλουθες μέγιστες επιτρεπόμενες αποκλίσεις από τις διαστάσεις των σχεδίων:

α) Θεμελιώσεις:

- διαστάσεις διατομών σκυροδέματος -12 χλστ έως +50χλστ
- στάθμη κορυφής + -12 χλστ
- εκκεντρότητα + -30 χλστ

β) Απόκλιση από τη χάραξη των αξόνων των βάθρων

- Στη στέψη της θεμελίωσης + - 8 χλστ
- Στη στέψη του βάθρου + -12 χλστ

γ) Απόκλιση από την κατακόρυφο ή από την καθορισμένη κλίση ευθυγραμμίων και επιφανειών των τοιχωμάτων βάθρων, μεταξύ στέψης θεμελίωσης και στέψης βάθρου, αποκλεισμένων ενδιάμεσων παραμορφώσεων 1 : 500 (όχι όμως περισσότερο από 30χλστ από τη στέψη των θεμελίων μέχρι τη στέψη του βάθρου)

δ) Απόκλιση από τα καθορισμένα υψόμετρα (στάθμες) των παραπάνω στοιχείων:

- Στέψη του βάθρου + - 8 χλστ
- Στέψη του καταστρώματος της οδού στις θέσεις των βάθρων + - 8 χλστ

- ε) Απόκλιση από τις καθορισμένες διαστάσεις των διατομών σκυροδέματος :
- Πάχη τοιχωμάτων βάθρων - 8 χλστ έως + 12 χλστ
 - Εξωτερικές διαστάσεις βάθρων -12 χλστ έως + 20 χλστ
 - Πάχη δοκών - 8 χλστ έως + 12 χλστ
 - Πλάκες καταστρώματος - 3 χλστ έως + 5 χλστ
 - Συνολικό ύψος φορέα - 5 χλστ έως + 8 χλστ
 - Συνολικό πλάτος καταστρώματος + - 20 χλστ
- στ) Διαφορές στα μεγέθη και στις θέσεις ανοιγμάτων στα τοιχώματα + - 12χλστ
- ζ) Απόκλιση από την χάραξη των αξόνων των δοκών ή των τοιχωμάτων κιβωτοειδών διατομών καταστρώματος : + -20 χλστ
- η) Απόκλιση από την κατακόρυφο, ή από την καθορισμένη κλίση επιφανειών τοιχωμάτων ή πλευρικών απολήξεων του φορέα του καταστρώματος : 1 : 300
- θ) Απόκλιση από την ευθεία επίπεδων επιφανειών μετρούμενη με πήχυ μήκους 4.00 μ. σε κάθε διεύθυνση:
- Τοιχώματα βάθρων, δοκοί, πλάκες και τοιχώματα φορέων και γενικά επίπεδες επιφάνειες + - 10 χλστ

5.5.4.3 Ένθετα - Ενσωματούμενα στοιχεία - Ανοίγματα

- α) Θα κατασκευασθούν ανοίγματα σε συγκεκριμένη μορφή όπου απαιτούνται για τη διέλευση σωλήνων, αγωγών, περιβλημάτων και άλλων στοιχείων μέσα από το σκυρόδεμα.
- β) Στοιχεία που πρόκειται να ενσωματωθούν αμέσως στο σκυρόδεμα, θα τοποθετούνται με ακρίβεια και θα στερεώνονται στη θέση τους.
- γ) Απαιτείται ιδιαίτερη προσοχή, όταν δεν μπορεί να αποφευχθεί η χρησιμοποίηση δομικών στοιχείων, ιδιαίτερα οριζοντίων στοιχείων, κατά τις πρώτες μέρες μετά την κατασκευή ή μετά την αφαίρεση των ξυλοτύπων και ικριωμάτων.
- δ) Κατά κανένα τρόπο δεν επιτρέπεται να απορρίπτονται ή να συσσωρεύονται ή να τοποθετούνται, σε απαράδεκτες ποσότητες, πέτρες, δοκοί, σανίδες, δοκίδες κλπ., πάνω σε οριζόντια στοιχεία που κατασκευάστηκαν πρόσφατα.

5.5.4.4 Συντήρηση και προετοιμασία των ξυλοτύπων

- α) Ο χειρισμός των ξυλοτύπων θα γίνεται με κατάλληλο τρόπο ώστε να αποφεύγονται οι φθορές στις επιφάνειες που έρχονται σε επαφή με το σκυρόδεμα.
- β) Οι φθορές θα επισκευάζονται κατάλληλα με την έγκριση της Υπηρεσίας, τα δε υλικά που κατά τη γνώμη της Υπηρεσίας δεν θα έχουν τη δυνατότητα να δώσουν την απαιτούμενη ποιότητα τελικής επιφανείας θα αντικαθίστανται.
- γ) Μετά από κάθε χρήση και από τη διάσπρωση νέου σκυροδέματος οι ξυλότυποι θα καθαρίζονται και θα αλείφονται με υλικό διευκολυντικό της αφαίρεσης των ξυλοτύπων.

- δ) Το διευκολυντικό υλικό της αφαίρεσης δεν θα επιτρέπεται να έρθει σε επαφή με επιφάνειες σκληρυμένου σκυροδέματος με τον σιδηρό οπλισμό ή με άλλα στοιχεία που ενσωματώνονται στο σκυρόδεμα.

5.5.4.5 Χρόνος διατηρήσεως και αφαιρέσεως ξυλοτύπων

Το χρονικό διάστημα διατηρήσεως των ξυλοτύπων μετά την αποπεράτωση της διάστρωσης εξαρτάται από την ποιότητα του σκυροδέματος, από το μέγεθος του έργου και από τις καιρικές συνθήκες κατά την περίοδο σκληρύνσεώς του. Ιδιαίτερη προσοχή επιβάλλεται για τα τμήματα του έργου τα οποία κατά το χρόνο αφαιρέσεως των ξυλοτύπων φορτίζονται από πρόσθετα φορτία προερχόμενα από τις στηρίξεις σ' αυτά των ικριωμάτων των υπερκειμένων κατασκευών.

Οι πυθμένες των ξυλοτύπων και τα ικριώματα υποστήριξης στοιχείων προεντεταμένου σκυροδέματος δεν θα αφαιρούνται πριν από την πλήρη εφαρμογή της προέντασης.

Οι τύποι θα αφαιρούνται μόνον μετά την ολοκλήρωση της προετοιμασίας για την εφαρμογή της μεθόδου προστασίας κατά την σκλήρυνση και την προστασία του σκυροδέματος.

Το λασκάρισμα των ξυλοτύπων και ικριωμάτων θα γίνεται σύμφωνα με τις φάσεις που προβλέπονται στην μελέτη, ώστε να αποφεύγονται φορτία κρούσης στο σκυρόδεμα (θα εφαρμόζονται καθαρά στατικές δυνάμεις) και φθορές στην επιφάνειά του.

Για τις περιπτώσεις κατασκευής από προκατασκευασμένα στοιχεία που συμπληρούνται με επιτόπιο σκυρόδεμα, και που η αντοχή των δομικών στοιχείων, που συντίθενται κατ' αυτόν τον τρόπο, εξαρτάται από την ανάπτυξη της αντοχής του επιτοπίου σκυροδέματος, ισχύουν τα παραπάνω αναφερόμενα, στο άρθρο Γ-3 της ΤΣΥ.

Στην περίπτωση χρησιμοποίησης ολισθαινόντων ή αναρριχομένων ξυλοτύπων, μπορούν να ληφθούν μικρότερες προθεσμίες από τις διδόμενες στον πίνακα 11.6 του ΚΤΣ-97, σύμφωνα με ειδική μελέτη που θα υποβληθεί από τον Ανάδοχο και θα εγκριθεί από την Υπηρεσία.

Η αφαίρεση των στύλων των ικριωμάτων θα πρέπει να γίνεται κατά τρόπον ώστε να μην προκαλεί υπέρβαση των επιτρεπομένων τάσεων και έτσι ώστε να φορτίζεται βαθμιαία και ομοιόμορφα η φέρουσα κατασκευή.

Οι ξυλότυποι των στύλων, βάθρων και τοιχωμάτων πρέπει να αφαιρούνται πριν από τους ξυλοτύπους των δοκών και πλακών, που στηρίζονται πάνω σε αυτά.

Γενικά, ορίζεται ότι δεν επιτρέπεται η αφαίρεση ξυλοτύπων και ικριωμάτων χωρίς την έγκριση της Υπηρεσίας, σχετικά με τον χρόνο και την μέθοδο αφαίρεσης.

5.5.4.6 Φόρτιση δομικών στοιχείων μετά από πρόσφατη αφαίρεση των ξυλοτύπων και ικριωμάτων

Απαιτείται ιδιαίτερη προσοχή, όταν δεν μπορεί να αποφευχθεί η χρησιμοποίηση δομικών στοιχείων, ιδιαίτερα πλακών, κατά τις πρώτες μέρες μετά την κατασκευή ή μετά την αφαίρεση των ξυλοτύπων και ικριωμάτων.

Κατά κανένα τρόπο δεν επιτρέπεται να απορρίπτονται ή να συσσωρεύονται ή να τοποθετούνται, σε απαράδεκτες ποσότητες, πέτρες, δοκοί, σανίδες, δοκίδες κλπ, πάνω σε πατώματα που κατασκευάσθηκαν προσφάτως.

5.5.4.7 Ειδικά Υποστυλώματα ασφαλείας

Για να τηρηθούν τα μικρά βέλη κάμψης από τον ερπυσμό και τη συστολή ξήρανσης, πρέπει να παραμένουν υποστυλώματα ασφαλείας, ή να τοποθετούνται αμέσως μετά την αφαίρεση των ξυλοτύπων. Το ίδιο ισχύει και για την περίπτωση των κατασκευών από προκατασκευασμένα στοιχεία.

Τα υποστυλώματα ασφαλείας πρέπει να παραμένουν το δυνατόν περισσότερο, ιδιαίτερα για δομικά στοιχεία τα οποία αναλαμβάνουν αμέσως μετά την αφαίρεση των ξυλοτύπων μεγάλο μέρος του φορτίου που ελήφθη υπόψη στον υπολογισμό, ή για δομικά στοιχεία στα οποία αφαιρέθηκαν πρόωρα οι ξυλότυποι και τα ικριώματα.

Τα υποστυλώματα ασφαλείας πρέπει, στους διάφορους ορόφους, να βρίσκονται το ένα επάνω στο άλλο.

Σε πλάκες με δοκούς και ανοίγματα μέχρι 8μ. περίπου, αρκούν υποστυλώματα ασφαλείας στο μέσο του ανοίγματος. Για μεγαλύτερα ανοίγματα πρέπει να μπαίνουν περισσότερα υποστυλώματα ασφαλείας. Για πλάκες με άνοιγμα μικρότερο των 5μ. συνήθως περιπτεύουν τα υποστυλώματα ασφαλείας.

Υποστυλώματα ασφαλείας δεν θα μπαίνουν, όταν από την μελέτη προκύπτει ότι δεν χρειάζονται, ή όταν αποδεικνύεται από μελέτη, που θα υποβάλει ο Ανάδοχος και θα εγκριθεί από την Υπηρεσία, ότι η τοποθέτηση τους μπορεί να τροποποιήσει δυσμενώς το στατικό σύστημα του έργου.

5.5.4.8 Επιθεωρήσεις και έλεγχοι των ξυλοτύπων

Οι ολοκληρωμένοι ξυλότυποι και τα ικριώματα θα επιθεωρούνται και θα ελέγχονται σύμφωνα με τις διατάξεις της παραγράφου 5.5.4.10 αυτού του άρθρου.

Θα βεβαιώνεται η στερεότητα και ασφάλιση των στηριγμάτων, στερεώσεων, σφηνών, συνδέσεων και άλλων στοιχείων εξαρτημάτων.

Μετά την ολοκλήρωση και τον έλεγχο των τύπων, θα ειδοποιείται η Υπηρεσία για να τους επιθεωρήσει πριν από την έγχυση του σκυροδέματος (Σχετική η παραγ. 3.5.3.10 του άρθρου Γ-3 της παρούσας Τ.Σ.Υ).

Η επιθεώρηση της Υπηρεσίας θα αφορά, εκτός από τα αναφερόμενα στην παραγ. 3.5.3.10 του άρθρου Γ-3 της παρούσας Τ.Σ.Υ., και τα ακόλουθα:

- Κατάλληλη προετοιμασία των επιφανειών του ξυλοτύπου για να ανταποκριθεί, εκτός από τα άλλα, στον προδιαγραφόμενο τύπο επιφανείας του τελειώματος.
- Απαιτούμενη κάλυψη σιδηρού οπλισμού (αποστάτες)
- Στερέωση των ενσωματωμένων στοιχείων
- Τοποθέτηση συνδέσμων ξυλοτύπου που διαπερνούν την μάζα του σκυροδέματος.

5.5.4.9 Σχέδια λεπτομερειών

- α. Για όλα τα σοβαρά τμήματα των έργων για τα οποία θα συντάσσεται μελέτη ξυλοτύπων και ικριωμάτων, θα συνταχθούν από τον Ανάδοχο και σχέδια λεπτομερειών.
- β. Τα σχέδια θα είναι σαφή και θα παράσχουν συμπληρωματικές υποδείξεις, ώστε να υπάρχουν όλες οι απαραίτητες πληροφορίες για την ακριβή και σωστή συναρμολόγηση των ξυλοτύπων και ικριωμάτων, χωρίς να χρειάζονται προφορικές διευκρινήσεις. Οι παρεχόμενες πληροφορίες θα καλύπτουν τα ακόλουθα:

- I. Μεγέθη, θέσεις και συνδεσμολογία όλων των στοιχείων, σε σχέση μεταξύ τους καθώς και με τα παράπλευρα στοιχεία της κατασκευής.
 - II. Η ποιότητα και η κατηγορία των υλικών που θα χρησιμοποιηθούν για τα διάφορα στοιχεία και για τον τρόπο σύνδεσής τους.
 - III. Ακριβής περιγραφή όλων των σχετικών στοιχείων και εξαρτημάτων, ώστε να διευκολύνεται η ακριβής χρήση τους στο εργοτάξιο.
 - IV. Λεπτομέρειες των απαραίτητων υποστηριγμάτων με τις ακόλουθες διευκρινήσεις.
 - Υλικά, διαστάσεις και θέσεις των εξωτερικών αντιστηρίξεων, συνδέσμων και λοιπών στοιχείων στήριξης, απαραίτητων για τη διατήρηση κατακόρυφης και πλευρικής σταθερότητας και την αντίσταση στις πλευρικές μετατοπίσεις.
 - Λεπτομέρειες και μεγέθη στατικών συνδέσμων μεταξύ των στοιχείων.
 - Υλικά, διαστάσεις και θέσεις των θεμελίων των ικριωμάτων και των φερουσών κατασκευών.
 - V. Λεπτομέρειες των ξυλοτύπων μέσα στους οποίους γίνεται η έγχυση του σκυροδέματος.
 - VI. Η σειρά, η μέθοδος και ο ρυθμός των σκυροδετήσεων ανάλογα με τη στατική μελέτη των ξυλοτύπων.
 - VII. Ειδικές μέθοδοι κατασκευής, τοποθέτησης και διάλυσης.
 - VIII. Επαρκείς πληροφορίες αναφορικά με τα φορτία, τις ροπές και τα βέλη ώστε να διευκολύνεται ο έλεγχος και η επαλήθευση των ξυλοτύπων και ικριωμάτων από την υπηρεσία.
- γ) Τα σχέδια λεπτομερειών θα φέρουν την υπογραφή και σφραγίδα διπλωματούχου Πολιτικού Μηχανικού και θα διευκρινίζεται σ' αυτά ότι πληρούνται οι τεχνικές προδιαγραφές και οι κανονισμοί.
- δ) Θα αναφέρονται λεπτομερώς όλα τα στοιχεία για τα οποία απαιτείται η μελέτη λεπτομερειών στο εργοτάξιο και οι μελέτες αυτές θα υποβληθούν στην Υπηρεσία έγκαιρα για έγκριση.

5.5.4.10 Παραλαβή ξυλοτύπων

Ο Ανάδοχος φέρει την ευθύνη για τον έλεγχο των ξυλοτύπων και των ικριωμάτων πριν τη διάστρωση του σκυροδέματος. Για τον παραπάνω λόγο, ανεξάρτητα από τον έλεγχο της Υπηρεσίας, ο Ανάδοχος είναι υποχρεωμένος αμέσως πριν από κάθε σκυροδέτηση να εκτελεί έλεγχο των ξυλοτύπων και ικριωμάτων από διπλωματούχο Πολιτικό Μηχανικό, ο οποίος και θα συντάσσει πιστοποιητικό στο οποίο:

- α. Θα αναφέρεται διεξοδικά το αντικείμενο της επιθεώρησης που προηγήθηκε.
- β. Θα βεβαιώνεται ότι οι ξυλότυποι και τα ικριώματα είναι κατασκευασμένοι σύμφωνα με τα τελευταία εγκεκριμένα σχέδια και τις τυχόν συμπληρωματικές υποδείξεις, ή θα βεβαιώνεται ότι οι τυχόν υποδειγμένες αντιστηρίξεις βρίσκονται στη θέση τους.

- γ. Το πιστοποιητικό θα βρίσκεται πάντα στο εργοτάξιο για τυχόν έλεγχο από την Υπηρεσία.

Τυχόν αιτιολογημένες υποδείξεις της Υπηρεσίας θα λαμβάνονται υπόψη και θα εκτελούνται από τον Ανάδοχο μέσα στα πλαίσια των υποχρεώσεων του για την εκτέλεση του έργου χωρίς πρόσθετη αμοιβή. Αντίθετα ο Ανάδοχος δεν απαλλάσσεται από την πλήρη ευθύνη που έχει στην περίπτωση που η Υπηρεσία δεν κάνει χρήση αυτού του δικαιώματος της.

Υπογεγραμμένο αντίγραφο του παραπάνω πιστοποιητικού παραλαβής ξυλοτύπων θα υποβάλλεται στην Υπηρεσία πριν από κάθε σκυροδέτηση.

5.6 ΕΡΓΑΣΙΕΣ ΤΟΥ ΤΙΜΟΛΟΓΙΟΥ ΠΟΥ ΠΡΟΔΙΑΓΡΑΦΟΝΤΑΙ ΣΕ ΑΥΤΟ ΤΟ ΑΡΘΡΟ

Η εργασία περιλαμβάνει:

- α) Τη μελέτη ικριωμάτων και ξυλοτύπων, τους σχετικούς στατικούς υπολογισμούς και τα σχέδια λεπτομερειών.
- β) Την προμήθεια όλων των αναγκαίων υλικών και εξαρτημάτων.
- γ) Τη χρήση μηχανημάτων και συσκευών.
- δ) Τις οποιοσδήποτε μεταφορές και προσεγγίσεις, την αποξήλωση, τον καθαρισμό, την κατάλληλη προετοιμασία, την επάλειψη με διευκολυντικό υλικό, την αποκομιδή από το εργοτάξιο κλπ.
- ε) Την επιθεώρηση των ξυλοτύπων.

5.7 ΕΠΙΜΕΤΡΗΣΗ ΚΑΙ ΠΛΗΡΩΜΗ

5.7.1 Για τις εργασίες ικριωμάτων - ξυλοτύπων, για κατασκευή σκυροδεμάτων επιφανειακού τελειώματος τύπου Α, όπως περιγράφονται στο παρόν άρθρο, δεν προβλέπεται χορήγηση αμοιβής στον ανάδοχο, γιατί οι σχετικές δαπάνες περιλαμβάνονται ανηγμένα στις τιμές των σκυροδεμάτων.

5.7.2 Αντίθετα, για τις εργασίες ικριωμάτων - ξυλοτύπων για κατασκευή σκυροδεμάτων με επιφανειακά τελειώματα ανώτερης ποιότητας (τύπου Β, Γ, Δ, Ε) χορηγείται αναλόγως πρόσθετη αμοιβή μετρούμενη σε μ² επιφανειακού τελειώματος σκυροδέματος, όπως λεπτομερώς περιγράφεται στα σχετικά άρθρα του τιμολογίου.

Γ - 6 ΣΙΔΗΡΟΠΛΙΣΜΟΣ

6.1 ΑΝΤΙΚΕΙΜΕΝΟ

Η προμήθεια, κοπή και τοποθέτηση σε σκυροδέματα σιδηρού οπλισμού διαφόρων διαμέτρων και κατηγορίας χάλυβα.

6.2 ΕΦΑΡΜΟΣΤΕΕΣ ΠΡΟΔΙΑΓΡΑΦΕΣ

Εκτός εάν υπάρχουν άλλες οδηγίες, όλος ο οπλισμός θα αποτελείται από ράβδους με νευρώσεις και θα πληροί τις απαιτήσεις του DIN 488 για ράβδους με νευρώσεις ποιότητας 42/50 RU ή 42/50RK ,ή 50/55 GK, ή 50/55 PK, ή 50/55 RK, ή τις απαιτήσεις του ΕΛΟΤ 959 για ράβδους ποιότητας S500 και S500s,

ή για πλέγματα ράβδων ποιότητας 50/55 GK, ή 50/55 PK ή 50/55 RK. Όπου στα σχέδια αναφέρεται ποιότητα οπλισμού STI οι ράβδοι θα έχουν απλή κυκλική διατομή. Οι μεταλλικές ράβδοι οπλισμού θα συμφωνούν με τα παραπάνω πρότυπα ή ισοδύναμα χρησιμοποιούμενα πρότυπα και προδιαγραφές, αντί των προαναφερθέντων προτύπων και προδιαγραφών, όπως θα εγκρίνει η Υπηρεσία.

6.3 ΟΡΙΣΜΟΙ

Με την έννοια σιδηροπλισμός νοούνται όλοι εκείνοι οι σιδηροί οπλισμοί που ενσωματώνονται στη μάζα του σκυροδέματος για την επίτευξη των παρακάτω στόχων :

- α) Για την παραλαβή των τάσεων εφελκυσμού.
- β) Για τον περιορισμό του εύρους των ρηγμάτων εφελκυσμού.
- γ) Για τον περιορισμό των ρηγμάτων ελκυσμού που οφείλονται στις θερμοκρασιακές μεταβολές και την συστολή κατά την πήξη.
- δ) Για την αύξηση της φέρουσας ικανότητας θλιβομένων στοιχείων και κυρίως για τη μείωση του κινδύνου ψαθιγής θραύσης του από οπλισμένο σκυρόδεμα δομικού στοιχείου.

6.4 ΕΙΔΙΚΑ ΧΑΡΑΚΤΗΡΙΣΤΙΚΑ ΤΩΝ ΕΡΓΑΣΙΩΝ

6.4.1 Εκτέλεση εργασίας

Η εκτέλεση της εργασίας γενικά θα είναι υψηλής ποιότητας και θα γίνεται σύμφωνα με τις τελευταίες και καλύτερες πρότυπες μεθόδους.

6.4.2 Κοπή και κάμψη

Οι ράβδοι οπλισμού μπορούν να γωνιάζονται στο εργοστάσιο ή επί τόπου. Η κοπή και η κάμψη θα γίνεται σύμφωνα με εγκεκριμένη πρότυπη μέθοδο και με εγκεκριμένες μηχανικές μεθόδους. Η κάμψη του οπλισμού μετά από θέρμανση δεν θα επιτρέπεται, εκτός αν ειδικώς εγκρίνεται από την Υπηρεσία.

6.4.3 Συνδέσεις

- α. Όλες οι συνδέσεις στον οπλισμό θα είναι, όπως δείχνουν τα σχέδια ή σύμφωνα με τις οδηγίες της Υπηρεσίας, ή όπως δείχνουν τα πρότυπα, που προτείνει ο Ανάδοχος και εγκρίνει η Υπηρεσία. Σύνδεση ράβδων με επικάλυψη μπορεί να εφαρμόζεται, εφόσον οι ράβδοι συνδέονται γερά κατά τρόπο, που εγκρίνει η Υπηρεσία, ή μπορούν να είναι αρκετά απομακρυσμένα, ώστε να επιτρέπουν την ενσωμάτωση ολόκληρης της επιφάνειας κάθε ράβδου στο σκυρόδεμα.
- β. Η μετωπική συγκόλληση των ράβδων, αντί της σύνδεσης με επικάλυψη, θα επιτρέπεται, μόνον σε ειδικές περιπτώσεις, όταν δεν είναι δυνατή η χωρίς συγκόλληση ράβδων κατασκευή, και ύστερα από έγκριση από την Υπηρεσία, σύμφωνα με τις απαιτήσεις του τελευταίου ACI Κώδικα 318. Η συγκόλληση θα γίνεται επίσης σύμφωνα με τα ισχύοντα AWS πρότυπα. Οι συγκολλήσεις θα γίνονται από τεχνίτες που θα υποβληθούν στις καθιερωμένες εξετάσεις, όπως περιγράφεται στα Πρότυπα Χειριστών του Αμερικάνικου Συνδικάτου Εργαζομένων.
- γ. Για τη συγκόλληση του οπλισμού θα χρησιμοποιούνται ηλεκτρόδια, τύπου χαμηλής περιεκτικότητας υδρογόνου (AWS E-7015-16). Όλες οι συγκολλήσεις θα αξιοποιούν ολόκληρη την αντοχή της μικρότερης ράβδου (θα ενισχύουν την αντοχή της μικρότερης ράβδου). Οι συγκολλήσεις θα έχουν αρκετή επικάλυψη, για να μεταβιβάσουν την εντατική κατάσταση στις ράβδους μέσα από τη σύνδεση. Προσκείμενα φύλλα πλέγματος οπλισμού θα συνδέονται με επικάλυψη όχι μικρότερη από δέκα πέντε (15)

εκατοστά με τα άκρα επικάλυψης στερεά συνδεδεμένα μεταξύ τους με σύρμα ή συγκρατούμενα μαζί με πρότυπους συνδετήρες.

6.5 ΤΕΧΝΙΚΕΣ ΚΑΙ ΣΥΜΒΑΤΙΚΕΣ ΠΡΟΔΙΑΓΡΑΦΕΣ ΥΛΙΚΩΝ ΚΑΙ ΕΡΓΑΣΙΑΣ

6.5.1 Υλικά

Όλος ο χαλύβδινος οπλισμός θα είναι καινούριος, καθαρός, ευθύς και χωρίς σκουριά. Ο σιδηροπλισμός θα αποθηκεύεται πάνω σε υποθέματα ή θα προφυλάσσεται με άλλο τρόπο από την επαφή του με το έδαφος.

Ο Ανάδοχος θα χορηγήσει έξι (6) επικυρωμένα αντίγραφα όλων των εκθέσεων ελέγχων, που έγιναν στα εργαστήρια του κατασκευαστή ή σε άλλο αναγνωρισμένο εργαστήριο, σύμφωνα με τις παρούσες Τεχνικές Προδιαγραφές. Τα επικυρωμένα αντίγραφα των εκθέσεων θα υποβάλλονται στην Υπηρεσία πριν την αποστολή του υλικού στο εργοτάξιο.

6.5.2 Τοποθέτηση

- α. Οι ράβδοι οπλισμού θα τοποθετούνται, όπως δείχνουν τα σχέδια ή σύμφωνα με τις οδηγίες της Υπηρεσίας. Εκτός αν καθορίζεται διαφορετικά, οι μετρήσεις κατά την τοποθέτηση των ράβδων οπλισμού θα γίνονται στον άξονα των ράβδων. Η ελεύθερη απόσταση μεταξύ των παράλληλων ράβδων δεν θα είναι μικρότερη από μιάμιση φορά ($1 \frac{1}{2}$) τη διάμετρο της ράβδου και πάντως όχι μικρότερη από 25 χλστ.
- β. Μετά την τοποθέτησή του ο οπλισμός θα ελέγχεται για τη συμφωνία του με τις απαιτήσεις της μελέτης ως προς τη διάμετρο, το σχήμα, το μήκος, τη συγκόλληση, τη θέση και την ποσότητα.
- γ. Πριν την τοποθέτηση του οπλισμού, οι επιφάνειες των ράβδων, όπως και οι επιφάνειες των οποιονδήποτε υποστηριγμάτων μεταλλικών ράβδων, θα καθαρίζονται από την παχειά λεπιοειδή σκουριά, χαλαρές σκουριές, ακαθαρσίες, λιπαρές και άλλες ξένες ουσίες, οι οποίες, κατά τη γνώμη της Υπηρεσίας, είναι απαράδεκτες.
Παχειά λεπιοειδής σκουριά, που μπορεί να απομακρυνθεί με γερό τρίψιμο με καναβάτσο ή με παρόμοια επεξεργασία, θεωρείται απαράδεκτη.
- δ. Μετά την τοποθέτησή τους οι ράβδοι οπλισμού θα διατηρούνται καθαρές, ώστε να ενσωματωθούν στο σκυρόδεμα. Οι ράβδοι οπλισμού θα τοποθετούνται ακριβώς όπως δείχνουν τα σχέδια, ή εγκρίνει η Υπηρεσία και θα συγκρατούνται στη θέση τους έτσι, ώστε να μην μετατοπίζονται κατά τη διάρκεια της διάστρωσης του σκυροδέματος. Ειδική μέριμνα θα λαμβάνεται για την αποφυγή διατάραξης του ήδη τοποθετημένου στο σκυρόδεμα οπλισμού. Μεταλλικά άγκιστρα, μεταλλικά διαστήματα ή άλλα ικανοποιητικά στηρίγματα από μέταλλο ή σκυρόδεμα της έγκρισης της Υπηρεσίας μπορούν να χρησιμοποιούνται από τον Ανάδοχο για την υποστήριξη ράβδων οπλισμού. Τέτοια στηρίγματα θα έχουν επαρκή αντοχή, ώστε να διατηρούν τον οπλισμό στη θέση του καθ' όλη τη διάρκεια των εργασιών σκυροδέτησης.
- ε. Τα υποστηρίγματα (αποστάτες) θα χρησιμοποιούνται με τέτοιο τρόπο, ώστε να μη συμβάλλουν στον αποχρωματισμό ή διάβρωση του σκυροδέματος. Όταν είναι αναγκαίο, για να αποφεύγονται άσχημοι λεκέδες πάνω σε εκτεθειμένες επιφάνειες, τα υποστηρίγματα του οπλισμού θα κατασκευάζονται από σκυρόδεμα, μέταλλο ή άλλο υλικό που δεν λεκιάζει. Οι ελάχιστες καθαρές αποστάσεις από την άκρη του κύριου οπλισμού ως την επιφάνεια του σκυροδέματος ή άλλες επιφάνειες θα συμφωνούν με τα σχέδια ή με τις οδηγίες της Υπηρεσίας.

Η από σκυρόδεμα επικάλυψη αναβολών, ράβδων διαστημάτων και παρόμοιου δευτερεύοντος οπλισμού μπορεί να μικρύνει κατά τη διάμετρο των ράβδων αυτών, αν το εγκρίνει η Υπηρεσία.

6.5.3 Προστασία οπλισμού για μελλοντική χρήση

Εκτεθειμένος οπλισμός, προοριζόμενος για μελλοντική ενσωμάτωση στο σκυρόδεμα, θα προστατεύεται έναντι της οξειδωσης με παχύ περιτύλιγμα καναβάτσας διαποτισμένης με ασφαλικό υλικό, όπως ορίζει η Υπηρεσία. Ο προφυλασσόμενος με τον τρόπο αυτό οπλισμός θα καθαρίζεται επιμελώς, πριν ενσωματωθεί στο σκυρόδεμα.

6.5.4 Εκπόνηση λεπτομερών σχεδίων ράβδων οπλισμού

6.5.4.1 Κατασκευαστικά σχέδια που θα εκπονήσει ο ανάδοχος

Ο Ανάδοχος θα εκπονεί όλα τα κατασκευαστικά σχέδια οπλισμού. Τα σχέδια αυτά θα περιλαμβάνουν όλα τα σχέδια τοποθέτησης ράβδων, σχέδια κάμψης ράβδων, πίνακες ράβδων και άλλα σχέδια οπλισμού.

Τα κατασκευαστικά σχέδια οπλισμού θα συνταχθούν με βάση την Οριστική μελέτη, που θα εκπονήσει ο Ανάδοχος και θα εγκρίνει η Υπηρεσία. Αυτά τα σχέδια οριστικοποιούνται προσαρμοζόμενα προς τις απαντώμενες επί τόπου συνθήκες κατά την εκτέλεση της εργασίας.

6.5.4.2 Υποβολή των κατασκευαστικών σχεδίων οπλισμού του Αναδόχου

Ο Ανάδοχος θα υποβάλλει στην Υπηρεσία για έλεγχο, έγκριση και καταγραφή, τα λεπτομερή σχέδια τοποθέτησης ράβδων και κάμψης ράβδων, πίνακες οπλισμού και άλλες λεπτομέρειες, που επεξεργάστηκε ο ίδιος για όλες τις ράβδους οπλισμού, τουλάχιστον τριάντα (30) ημερολογιακές μέρες πριν από την τοποθέτηση του οπλισμού, εκτός αν εγκρίνει διαφορετικά η Υπηρεσία.

6.6 ΕΡΓΑΣΙΕΣ ΤΟΥ ΤΙΜΟΛΟΓΙΟΥ ΠΟΥ ΠΡΟΔΙΑΓΡΑΦΟΝΤΑΙ ΣΕ ΑΥΤΟ ΤΟ ΑΡΘΡΟ

6.6.1 Οι σιδηροοπλισμοί που προδιαγράφονται στο παρόν άρθρο καλύπτουν ενδεικτικά και όχι περιοριστικά τις παρακάτω εργασίες.

6.6.1.1 Σιδηροί οπλισμοί S 220 (St I)

6.6.1.2 Σιδηροί οπλισμοί S 400 (St III)

6.6.1.3 Σιδηροί οπλισμοί S 500- S500s (St IV)

6.6.1.4 Γαλβανισμένο Σιδηρό πλέγμα.

6.6.2 Όλες οι παραπάνω εργασίες περιλαμβάνουν:

- α. Την προμήθεια του σιδηρού οπλισμού επί τόπου των έργων.
- β. Την κοπή, κατεργασία και επιμελή και έντεχνη τοποθέτηση του σε οποιαδήποτε θέση των έργων (ανωδομή, θεμέλια, πάσσαλοι οποιουδήποτε τύπου) με/ή χωρίς παρουσία νερού.
- γ. Την σύνδεση των ράβδων κατά τρόπο στερεό σε όλες τις διασταυρώσεις και όχι εναλλάξ με σύρμα Νο 5, ή μεγαλύτερου πάχους ανάλογα με τη διάμετρο και θέση του οπλισμού, ή με ηλεκτροσυγκόλληση για την περίπτωση εγχύτων πασσάλων.
- δ. Την προμήθεια και τοποθέτηση σύρματος πρόσδεσης όπως επίσης και αρμοκλειδών και άλλου είδους εγκεκριμένων ενώσεων.
- ε. Την προμήθεια και τοποθέτηση των αναγκαίων υποστηριγμάτων αποστατών (καβίλιες) που τυχόν ήθελαν απαιτηθεί.

- στ. Την σύνταξη και υποβολή στην Υπηρεσία για έγκριση των σχετικών παραστατικών και κατασκευαστικών σχεδίων οπλισμού, όπως επίσης και όλων των απαιτούμενων πινάκων οπλισμού.

6.7 **ΕΠΙΜΕΤΡΗΣΗ ΚΑΙ ΠΛΗΡΩΜΗ**

- α. Η επιμέτρηση θα γίνει σε χλγρ. βάση των αναλυτικών πινάκων οπλισμών που θα περιλαμβάνονται στην τεχνική μελέτη, ή, εάν δεν υπάρχουν, από τους πίνακες που ο ανάδοχος υποχρεούται να συντάξει και να υποβάλει στην Υπηρεσία για έλεγχο και θεώρηση πριν από την έναρξη της κατασκευής. Οι πίνακες θα έχουν συνταχθεί βάσει των σχεδίων της μελέτης και θα περιλαμβάνουν λεπτομερώς τις διαστάσεις, τις διαμέτρους, τις θέσεις και μήκη κάλυψης, τα βάρη ανά μ.μ. και ανά διάμετρο - σύμφωνα με τους επίσημους πίνακες βαρών των γερμανικών κανονισμών - τα μήκη των σιδηρών ράβδων, τα μερικά και ολικά βάρη των προβλεπόμενων οπλισμών κ.λ.π. Θα ελεγχθεί η τοποθέτηση οπλισμών στο έργο και θα γίνει η παραλαβή τους πριν από την έναρξη της διάστρωσης. Οι συνταχθέντες πίνακες, μετά την παραλαβή των οπλισμών, θα υπογραφούν από τον ανάδοχο και την Υπηρεσία. Οι παραπάνω θεωρημένοι πίνακες των τοποθετημένων οπλισμών με τα βάρη τους, αποτελούν την επιμέτρηση των οπλισμών.
- β. Η πληρωμή του σιδηρού οπλισμού θα γίνει μόνο μετά την παραλαβή από την Υπηρεσία των ξυλοτύπων και του σιδηρού οπλισμού, σύμφωνα με τις διατάξεις του άρθρου Γ-5 του παρόντος και της τεχνικής μελέτης (κατηγορία χάλυβα, διάμετροι, διαστάσεις και μορφή) και τους εγκεκριμένους κανονισμούς (DIN 1015 και συμπληρωματικές εγκύκλιοι, από 18.2.54 Β Διάταγμα "Κανονισμός για τη μελέτη και εκτέλεση οικοδομικών έργων εξ οπλισμένου σκυροδέματος", το DIN 1045/78, το DIN 4014 (Μέρος 2- προσχέδιο έκδοσης Σεπτέμβριος 1997) και ή ΠΤΠΒ-2).
- γ. Στην τιμή μονάδος περιλαμβάνονται όλες οι δαπάνες των σχετικών εργασιών που προδιαγράφονται στο παρόν και ειδικότερα στην παράγραφο 6.6.2 αυτού.

Γ-9 **ΠΡΟΧΥΤΟΙ ΤΣΙΜΕΝΤΟΣΩΛΗΝΕΣ**

9.1 **ΑΝΤΙΚΕΙΜΕΝΟ**

- 9.1.1 Κατασκευή αγωγών ομβρίων από προκατασκευασμένους άοπλους πρεσσαριστούς τσιμεντοσωλήνες, διαφόρων διαμέτρων.
- 9.1.2 Κατασκευή αγωγών ομβρίων από προκατασκευασμένους πρεσσαριστούς οπλισμένους τσιμεντοσωλήνες, διαφόρων διαμέτρων.
- 9.1.3 Κατασκευή αγωγών ομβρίων ή και ακαθάρτων από οπλισμένους δονητικούς ή φυγοκεντρικούς τσιμεντοσωλήνες.
- 9.1.4 Κατασκευή στραγγιστηρίων από διάτρητους προκατασκευασμένους άοπλους τσιμεντοσωλήνες, διαφόρων διαμέτρων.

9.2 **ΕΦΑΡΜΟΣΤΕΕΣ ΠΡΟΔΙΑΓΡΑΦΕΣ**

Για το παραπάνω αντικείμενο έχουν εφαρμογή τα προβλεπόμενα στην ΠΤΠΤ-110 στον Κ.Τ.Σ '97, στην προδιαγραφή ΕΔ2α/02/44/Φ.1.1/4.4.84 (ΦΕΚ

253B/84), όπως επίσης και τα άρθρα της ΤΣΥ υπ. αριθμ. Γ-1 (Εκσκαφές θεμελίων τεχνικών έργων και τάφρων) Γ-2 (Επανεπιχώσεις απομένοντος όγκου εκσκαφών θεμελίων τεχνικών έργων και τάφρων), Γ-3 (Σκυροδέματα), Γ-6 (Σιδηροί οπλισμοί), Γ-4 (Τσιμέντο), με τις όποιες βελτιώσεις, τροποποιήσεις ή και συμπληρώσεις αναφέρονται παρακάτω.

9.3 ΟΡΙΣΜΟΙ

Πρόχυτοι τσιμεντοσωλήνες είναι οι προκατασκευασμένοι άοπλοι ή οπλισμένοι πλήρεις ή διάτρητοι τσιμεντοσωλήνες, οι χρησιμοποιούμενοι για κατασκευή αγωγών ομβρίων ή και ακαθάρτων, όπως επίσης και στραγγιστηρίων (οι διάτρητοι).

9.4 ΕΙΔΙΚΑ ΧΑΡΑΚΤΗΡΙΣΤΙΚΑ ΤΩΝ ΕΡΓΑΣΙΩΝ

Η προμήθεια και/ή παρασκευή, τοποθέτηση και λειτουργία υπόγειων τσιμέντινων ή και από άλλα υλικά κατασκευασμένων αγωγών συνιστά ιδιαίτερα ευαίσθητη κατασκευή, λόγω και των καταπονήσεων που υφίστανται οι σωλήνες από την επικάλυψη τους και τη φόρτιση της κυκλοφορίας. Γι' αυτό ο Ανάδοχος υποχρεούται να τηρεί και να εφαρμόζει με απόλυτη ακρίβεια τους κανόνες της Τέχνης και τις Προδιαγραφές, ιδιαίτερα σε ότι αφορά την προμήθεια παρασκευή των τσιμεντοσωλήνων, την κατάλληλη έδρασή τους την τοποθέτηση τους, και την πλήρωση και επιμελή συμπύκνωση με τα κατάλληλα υλικά, της περιοχής γύρω και πάνω από αυτούς ώστε να επιτευχθεί ο πλήρης εγκιβωτισμός τους και να εξασφαλιστεί η σωστή λειτουργία τους.

9.5 ΤΕΧΝΙΚΕΣ ΚΑΙ ΣΥΜΒΑΤΙΚΕΣ ΠΡΟΔΙΑΓΡΑΦΕΣ ΥΛΙΚΩΝ ΚΑΙ ΕΡΓΑΣΙΑΣ

9.5.1 Γενικά

Τα παρακάτω αναφερόμενα ισχύουν για το σύνολο των προχύτων τσιμεντοσωλήνων (άοπλοι, οπλισμένοι κλπ).

9.5.1.1 Υλικά

- α.** Το τσιμέντο που θα χρησιμοποιηθεί για την κατασκευή των τσιμεντοσωλήνων θα πρέπει να είναι καθαρό τσιμέντο Portland χωρίς θηραϊκή ή άλλες προσμίξεις και να πληροί τις απαιτήσεις του Κ.Τ.Σ '97.
- β.** Τα αδρανή υλικά και το νερό πρέπει επίσης να πληρούν τις απαιτήσεις του Κ.Τ.Σ'97.
- γ.** Τα αδρανή υλικά θα πρέπει να πληρούν τις απαιτούμενες, ανάλογα με τις διαστάσεις των τσιμεντοσωλήνων, κοκκομετρικές διαβαθμίσεις και σε κάθε περίπτωση το μέγεθος των κόκκων τους να μην υπερβαίνει τα 20 χλστ.
- δ.** Για την ποσότητα του νερού που θα χρησιμοποιηθεί πρέπει να λαμβάνεται σοβαρά υπόψη το ποσοστό υγρασίας των αδρανών υλικών.

9.5.1.2 Κατασκευή

Τα άκρα των σωλήνων πρέπει να είναι έτσι κατασκευασμένα ώστε όταν οι σωλήνες τοποθετηθούν ο ένας μετά τον άλλο να εφαρμόζουν απολύτως και να έχουν συνεχή και λεία εσωτερική επιφάνεια και οι αρμοί τους πρέπει να έχουν τέτοιο σχήμα, ώστε να επιτρέπουν σωστή προσαρμογή.

Οι σωλήνες πρέπει να έχουν ενώσεις κεφαλής, εντορμίας κλπ μεγάλης αντοχής.

Απαγορεύεται η χρήση ρηγματωμένων ή φθαρμένων σωλήνων

9.5.1.3 Τοποθέτηση

- α. Οι τσιμεντοσωλήνες υποχρεωτικά πρέπει να τοποθετούνται μηκοτομικά και οριζοντιογραφικά σύμφωνα με την εγκεκριμένη μελέτη, με επιτρεπόμενη μέγιστη απόκλιση από τις θεωρητικές γραμμές και κλίσεις πέντε (5) χλστ. ανά μέτρο αγωγού και με επιτρεπόμενη μέγιστη απόλυτη απόκλιση τέσσερα (4) εκ. για κάθε αυτοτελές μήκος αγωγού μεταξύ φρεατίων
- β. Η τοποθέτηση των τσιμεντοσωλήνων θα αρχίζει πάντα από το σημείο εκροής ή από το πιο χαμηλό άκρο του αγωγού και με την «αρσενική» του προς το κατώτερο σημείο εκροής.
- γ. Ιδιαίτερη προσοχή πρέπει να δοθεί στην έδραση των σωλήνων που θα γίνει σε όλο το μήκος τους και πάνω στο κατάλληλο υλικό, σύμφωνα με τα σχέδια και τις οδηγίες της Υπηρεσίας, έτσι ώστε να διασφαλιστεί η ελαστικότητα και η ομοιομορφία της έδρασης. Ειδικότερα η έδραση των αγωγών και η επίχωσή τους επάνω, κάτω και γύρω από αυτούς θα γίνει σύμφωνα με τα προδιαγραφόμενα στο άρθρο Γ-2 της ΤΣΥ.
- δ. Το σφράγισμα των αρμών θα γίνεται με ισχυρό τσιμεντοκονίαμα, 650χγγ τσιμέντου ανά μ3 ξηράς άμμου.

9.5.1.4 Λήψη δοκιμίων

- α. Για να επιτραπεί η χρησιμοποίηση των τσιμεντοσωλήνων στο έργο πρέπει προηγουμένως να γίνει ο ποιοτικός έλεγχός τους. Ο έλεγχος αυτός θα πραγματοποιηθεί με λήψη σχετικών δοκιμίων που θα παρθούν σε ποσοστό 2% για κάθε ξεχωριστή διάμετρο τσιμεντοσωλήνων και κατ'ελάχιστον 5 τεμάχια ανά διάμετρο, τα οποία θα ελεγχθούν στις εγκαταστάσεις αναγνωρισμένων εργαστηρίων με δαπάνη και μέριμνα του Αναδόχου.
- β. Τα δοκίμια αυτά θα παίρνονται από το εργοτάξιο κατασκευής του Αναδόχου ή από τους προσκομισθέντες τσιμεντοσωλήνες στο εργοτάξιο (στην περίπτωση που ο Ανάδοχος τους προμηθεύεται από εργοστάσιο παραγωγής τσιμεντοσωλήνων) κατά τυχαίο τρόπο, όπως περιγράφεται στην παράγρ. 4.3.1.1.6.1.2.1.A.5 της ΠΤΠΤ-110. Τα δοκίμια αυτά θα διατίθενται δωρεάν από τον Ανάδοχο για πραγματοποίηση δοκιμών.

9.5.2 Ειδικά

Πέραν των αναφερομένων στην παράγρ. 9-5.1 ισχύουν για κάθε τύπο πρόχυτου τσιμεντοσωλήνα και τα ακόλουθα.

9.5.2.1 Προκατασκευασμένοι άοπλοι πρεσσαριστοί τσιμεντοσωλήνες.

- α. Διαστασιολόγηση, μορφή και αντοχή

Το σκυρόδεμα κατασκευής των τσιμεντοσωλήνων μπορεί να είναι είτε συνήθους αντοχής (Σ220) οπότε έχει εφαρμογή ο Πίνακας I της σελίδας 94 της ΠΤΠΤ-110, είτε εξαιρετικής αντοχής (Σ250), οπότε έχει εφαρμογή ο πίνακας II της σελ 95 της ΠΤΠΤ-110.

Τα προβλεπόμενα στους ως άνω πίνακες συνιστούν τα ελάχιστα επιτρεπόμενα όρια και ισχύουν με την προϋπόθεση μη ύπαρξης διαφορετικών απαιτήσεων στην μελέτη του Έργου.

- β. Έλεγχος ποιότητας

- I. Σε περίπτωση κατασκευής των τσιμεντοσωλήνων στο εργοτάξιο από τον Ανάδοχο, θα γίνονται επικουρικά δοκιμές θλίψεως του σκυροδέματος, σύμφωνα με τα προβλεπόμενα στην παράγρ. 4.3.1.1.6.1.2.A3 της ΠΤΠΤ-110, χωρίς όμως αυτές οι δοκιμές να αποτελούν κριτήριο αποδοχής τους.
- II. Κριτήριο αποδοχής των σωλήνων θα αποτελέσει η δοκιμή αντοχής σε θραύση έτοιμων τσιμεντοσωλήνων που θα φορτίζονται σε αντιδιαμετρική θλίψη σύμφωνα με την μέθοδο των «τριών ακμών» και θα πρέπει να επιτυγχάνονται στα δοκίμια οι αντοχές που προβλέπονται στις αντίστοιχες προδιαγραφές των σωλήνων, ανάλογα με την κατηγορία του χρησιμοποιούμενου σκυροδέματος (πίνακας I της σελ. 94 για σκυροδέματα κατηγορίας Σ220 ή πίνακας II της σελ. 95 για σκυροδέματα κατηγορίας Σ250 της ΠΤΠΤ-110.
- III. Οι τσιμεντοσωλήνες θα γίνονται αποδεκτοί σύμφωνα με τα αναφερόμενα στην παράγρ. 4.3.1.1.6.1.2.1.A1 της ΠΤΠΤ-110 (δοκιμές ή επαναδοκιμές) σύμφωνα με την προδιαγραφή ASTM C-14.
- IV. Εκτός από το κριτήριο αποδοχής των τσιμεντοσωλήνων, που είναι η αντοχή σε εξωτερικό φορτίο θα ισχύουν επικουρικά και τα κριτήρια υδροαπορροφητικότητας, υδροπερατότητας και υδροστατικών δοκιμών, σύμφωνα με την ΠΤΠΤ-110.
- V. Θα ισχύουν τέλος και τα κριτήρια αποδοχής για επιτρεπόμενες αποκλίσεις διαστάσεων της παραγρ. 4.3.1.1.6.1.2.1. Β της ΠΤΠΤ-110 (πίνακας III, σελ 99)

9.5.2.2 Προκατασκευασμένοι οπλισμένοι πρεσσοριστοί τσιμεντοσωλήνες

α. Σιδηρούς οπλισμός

Ο σιδηρούς οπλισμός των τσιμεντοσωλήνων πρέπει να πληροί τις απαιτήσεις του ΚΤΣ και του άρθρου Γ-6 της ΤΣΥ (Σιδηρούς οπλισμός). Η τοποθέτηση του οπλισμού θα γίνεται σύμφωνα με τα καθοριζόμενα στις παραγρ. 4.3.1.1.6.1.3.04, 4.3.1.1.6.1.3.05 και 4.3.1.1.6.1.3.06 της ΠΤΠΤ-110.

β. Διαστασιολόγηση, μορφή και αντοχή

Οι τσιμεντοσωλήνες μπορεί να είναι:

- I. Της σειράς 75 (ως σειρά 75 νοείται η σειρά με φορτίο θραύσης κατά την αντιδιαμετρική θλίψη με την μέθοδο «τριών ακμών» = $75/N/m.mm$ διαμέτρου), οπότε έχει εφαρμογή ο πίνακας II της σελ 100 της ΠΤΠΤ-110.
- II. Της σειράς 100, οπότε έχει εφαρμογή ο πίνακας II της σελ 101 της ΠΤΠΤ-110.
- III. Της σειράς 150, οπότε έχει εφαρμογή ο πίνακας III της σελ. 102 της ΠΤΠΤ-110.
- IV. Σκυροδέματος Σ-420, οπότε έχει εφαρμογή ο πίνακας IV της σελ. 103 της ΠΤΠΤ-110.

Τα προβλεπόμενα στους άνω πίνακες συνιστούν τα ελάχιστα επιτρεπόμενα όρια και ισχύουν με την προϋπόθεση μη ύπαρξης διαφορετικών απαιτήσεων στην μελέτη του έργου.

γ. Έλεγχος ποιότητας

- I. Σε περίπτωση κατασκευής των τσιμεντοσωλήνων στο εργοτάξιο από τον Ανάδοχο, θα γίνονται επικουρικά δοκιμές θλίψης του σκυροδέματος, σύμφωνα με τα προβλεπόμενα στην παράγρ. 4.3.1.1.6.1.2.2.A2 της ΠΤΠΤ-110, χωρίς όμως αυτές οι δοκιμές να αποτελούν κριτήριο αποδοχής τους.
- II. Κριτήριο αποδοχής των σωλήνων θα αποτελέσει η δοκιμή αντοχής σε θραύση έτοιμων τσιμεντοσωλήνων που θα φορτίζονται σε αντιδιαμετρική θλίψη σύμφωνα με την μέθοδο των «τριών ακμών» και θα πρέπει να επιτυγχάνονται στα δοκίμια οι αντοχές, οι οποίες προβλέπονται στις αντίστοιχες προδιαγραφές των σωλήνων (πίνακες I, II, III και IV των σελ. 100, 101, 102 και 103 της ΠΤΠΤ-110).
- III. Οι τσιμεντοσωλήνες θα γίνονται αποδεκτοί σύμφωνα με τα αναφερόμενα στην παράγρ. 4.3.1.1.6.1.2.2.A1 της ΠΤΠΤ-110 (δοκιμές και επαναδοκιμές) σύμφωνα με την προδιαγραφή ASTU C76 πλην της υδροπερατότητας που θα γίνει σύμφωνα με την προδιαγραφή DIN 4035.
- IV. Εκτός από το κριτήριο αποδοχής των τσιμεντοσωλήνων που είναι η αντοχή σε εξωτερικό φορτίο θα ισχύουν επικουρικά και τα κριτήρια απορροφητικότητας νερού και υδροπερατότητας (υδατοστεγανότητας) σύμφωνα με την ΠΤΠΤ-110.
- V. Θα ισχύουν τέλος και τα κριτήρια αποδοχής για επιτρεπόμενες αποκλίσεις διαστάσεων της παρ. 4.3.1.1.6.1.2.B της ΠΤΠΤ-110.

9.5.2.3 Δονητικοί - φυγοκεντρικοί τσιμεντοσωλήνες

Ισχύει η προδιαγραφή ΕΔ 2α/02/44/Φ.1.1. από 4 Απριλίου 1984 (ΦΕΚ 253B/84).

9.5.2.4 Διάτρητοι τσιμεντοσωλήνες

α. Διαστασιολόγηση, μορφή και αντοχή

Το σκυρόδεμα κατασκευής των τσιμεντοσωλήνων μπορεί να είναι είτε συνήθους αντοχής, οπότε έχει εφαρμογή ο πίνακας I της σελ 178 της ΠΤΠΤ -110 είτε υψηλής αντοχής, οπότε έχει εφαρμογή ο πίνακας II της σελ. 179 της ΠΤΠΤ-110.

Τα προβλεπόμενα, στους ως άνω πίνακες συνιστούν τα ελάχιστα επιτρεπόμενα όρια και ισχύουν με την προϋπόθεση μη ύπαρξης διαφορετικών απαιτήσεων στη μελέτη του έργου.

β. Οπές

Ισχύουν τα προδιαγραφόμενα στην παράγρ. 4.4.2.1.10.5.1.2.B2 σελ 177 της ΠΤΠΤ-110.

γ. Έλεγχος ποιότητας

Ισχύουν τα καθοριζόμενα για τους άοπλους τσιμεντοσωλήνες με προσαρμογή τους στους πίνακες I, II, III των σελ 178 και 179 της ΠΤΠΤ-110.

9.6 **ΕΡΓΑΣΙΕΣ ΤΟΥ ΤΙΜΟΛΟΓΙΟΥ ΠΟΥ ΠΡΟΔΙΑΓΡΑΦΟΝΤΑΙ ΣΕ ΑΥΤΟ ΤΟ ΑΡΘΡΟ**

9.6.1 Κατασκευή αγωγών ομβρίων από προκατασκευασμένους, άοπλους πρεσσαριστούς τσιμεντοσωλήνες από σκυρόδεμα Σ-220 ή Σ-250, διαφόρων διαμέτρων.

Η εργασία περιλαμβάνει:

- α. Την προμήθεια ή παρασκευή, την μεταφορά επί τόπου και τοποθέτηση του τσιμεντοσωλήνα μέσα στην υπάρχουσα τάφρο και σε οποιοδήποτε βάθος.
- β. Τις συνδέσεις των σωλήνων και το σφράγισμα των αρμών τους με ισχυρή τσιμεντοκονία 650 χλγ τσιμέντου ανά μ3 ξηράς άμμου.
- γ. Τη λήψη των απαιτούμενων δοκιμών και την διενέργεια των σχετικών δοκιμών ποιότητας.
- δ. Την αντιμετώπιση των κάθε είδους δυσχερειών από τυχόν ύπαρξη υπόγειου νερού.

9.6.2 Κατασκευή αγωγών ομβρίων ή και ακαθάρτων από οπλισμένους τσιμεντοσωλήνες διαφόρων κατηγοριών και διαμέτρων

Η εργασία περιλαμβάνει:

- α. Τις δραστηριότητες που περιγράφονται στις ως άνω 9.6.1. α, β,γ,και δ παραγράφους.
- β. Την προμήθεια κοπή και ενσωμάτωση του σιδηρού οπλισμού, εφόσον παρασκευάζονται επί τόπου του ή τη διασφάλιση των προδιαγραφών προκειμένου περί προκατασκευασμένων διάτρητων σωλήνων εμπορίου.

9.6.3 Κατασκευή στραγγιστηρίων από διάτρητους προκατασκευασμένους άοπλους πρεσσαριστούς τσιμεντοσωλήνες διαφόρων διαμέτρων.

Η εργασία περιλαμβάνει:

- α. Τις δραστηριότητες που περιγράφονται στις ως άνω παραγράφους 9.6.1.α, β, γ, και δ.
- β. Την διάνοιξη των απαιτούμενων οπών.

9.7 ΕΠΙΜΕΤΡΗΣΗ - ΠΛΗΡΩΜΗ

9.7.1 Η επιμέτρηση θα γίνει ανά μέτρο πραγματικού αξονικού μήκους εγκατεστημένου τσιμεντοσωλήνα αφαιρουμένων των μηκών των εσωτερικών διαστάσεων των παρεμβαλλόμενων φρεατίων.

9.7.2 Η πληρωμή θα γίνει αναλόγως της διαμέτρου και του είδους των τσιμεντοσωλήνων (από απλό ή οπλισμένο σκυρόδεμα, υψηλής αντοχής, διάτρητοι κλπ).

9.7.3 Στην τιμή μονάδος περιλαμβάνονται όλες οι δαπάνες των σχετικών εργασιών που προδιαγράφονται στο παρόν άρθρο και ειδικότερα στις παραγρ. 9.6.1. για άοπλους τσιμεντοσωλήνες, 9.6.2 για οπλισμένους και 9.6.3 για διάτρητους.

9.7.4 Διευκρινίζονται και τα ακόλουθα:

- α. Στην τιμή μονάδος δεν περιλαμβάνονται οι δαπάνες του τυχόν περιβλήματος από σκυρόδεμα και των υλικών έδρασης και εγκιβωτισμού των αγωγών, που πληρώνονται ιδιαίτερα με τις αντίστοιχες τιμές μονάδος του τιμολογίου.
- β. Στην τιμή μονάδος του οπλισμένου τσιμεντοσωλήνα περιλαμβάνεται και η δαπάνη προμηθείας, ενσωμάτωσης κλπ του απαιτούμενου σιδηρού οπλισμού.

Γ - 17

ΜΕΤΑΛΛΙΚΕΣ ΚΑΤΑΣΚΕΥΕΣ

17.1

ΑΝΤΙΚΕΙΜΕΝΟ

Διάφορες ελάσσονες μεταλλικές κατασκευές που δεν προδιαγράφονται σε άλλα άρθρα της παρούσας ΤΣΥ. Χωρίς αναγκαστικά να περιορίζονται σε αυτές οι εν λόγω εργασίες θα καλύπτουν τις ακόλουθες μεταλλικές κατασκευές:

- α. Σιδηροκατασκευές γεφυρών
- β. Χειρολισθήρας, στηθαίο ασφαλείας και λοιπά σιδηρά εξαρτήματα στα μεταλλικά στηθαία ασφαλείας σε δρόμους και τοίχους.
- γ. Άκαμπτα μεταλλικά στηθαία ασφαλείας τεχνικών έργων (Σ.Τ.Ε.-1) και λοιπά είδη Στηθαίων Τεχνικών Έργων.
- δ. Ενσωματωμένα σε σκυρόδεμα συγκολλητά ελάσματα (π.χ.περιμετρική διαμόρφωση σε ανθρωποθυρίδες επίσκεψης από οπλισμένο σκυρόδεμα, σε φρεάτια της αποχέτευσης, σε καλύμματα επίσκεψης φρεατίων κλπ).
- ε. Σιδηροκατασκευές και πλαίσια στήριξης τους σε κάθε είδους φρεάτια της οδού ή Ο.Κ.Ω.κλπ.
- στ. Αγκυρώσεις σε σκυρόδεμα και κοχλίες αγκύρωσης (π.χ. σε βάσεις ιστών ηλεκτροφωτισμού).
- ζ. Χαλύβδινα στοιχεία έργων αποχέτευσης, αποστράγγισης, άρδευσης οδοφωτισμού, τηλεφωνοδότησης, σήμανσης, περίφραξης κλπ.
- η. Σιδηροκατασκευές κλιμάκων ,πλατυσκάλων και κιγκλιδωμάτων.
- θ. Υδρορροές
- ι. Πλαίσια (κάσσες)
- ια. Μεταλλικά καλώδια αναρτήσεων
- ιβ. Διάφορα άλλα μεταλλικά στοιχεία απαιτούμενα για την ολοκλήρωση των εργασιών, σύμφωνα με την τεχνική μελέτη, τους όρους δημοπράτησης και τις υποδείξεις της Υπηρεσίας.

Επισημαίνεται ότι στο αντικείμενο της προδιαγραφόμενης στο παρόν εργασίας, περιλαμβάνεται και η αντιδιαβρωτική προστασία όλων των μεταλλικών κατασκευών με εξαίρεση τις σιδηροκατασκευές γεφυρών

17.2

ΕΦΑΡΜΟΣΤΕΕΣ ΠΡΟΔΙΑΓΡΑΦΕΣ

Όλα τα υλικά από χάλυβα θα είναι σύμφωνα με την τελευταία έκδοση των συναφών προδιαγραφών όπως παρατίθεται στα παρακάτω :

Υλικά

- α. Δομικός χάλυβας για συγκολλημένη κατασκευή DIN 17100
β. Κοχλίες υψηλής αντοχής, περικόχλια και ροδέλες DIN 6914, 6915 και 6916
γ. Κοχλίες, περικόχλια και ροδέλες γενικής χρήσης DIN 7990, 555 και 7989

Προδιαγραφές

Υλικά άλλων προδιαγραφών DIN μπορούν να χρησιμοποιηθούν μόνο μετά από έγκριση της Επιβλεψης.

17.3

ΟΡΙΣΜΟΙ

Μεταλλική κατασκευή νοείται κάθε κατασκευή με φέροντα στοιχεία από δομικό χάλυβα (μορφοσίδηρος - κοίλες διατομές) π.χ. πλαισιωτή, κελυφωτή, η κρεμαστή κατασκευή ή συνδυασμός αυτών.

17.4

ΕΙΔΙΚΑ ΧΑΡΑΚΤΗΡΙΣΤΙΚΑ ΤΩΝ ΕΡΓΑΣΙΩΝ

Όπως προαναφέρεται στην παράγραφο 17.1 του παρόντος, στο άρθρο αυτό προδιαγράφονται διάφορες ελάχιστες μεταλλικές κατασκευές που δεν προδιαγράφονται σε άλλα άρθρα της παρούσας ΤΣΥ. Συνεπώς επιμετρώνται ή πληρώνονται ξεχωριστά μόνον οι μεταλλικές κατασκευές που δεν προδιαγράφονται και δεν συμπεριλαμβάνεται η δαπάνη τους σε άλλα άρθρα

17.5

ΤΕΧΝΙΚΕΣ ΚΑΙ ΣΥΜΒΑΤΙΚΕΣ ΠΡΟΔΙΑΓΡΑΦΕΣ ΥΛΙΚΩΝ ΚΑΙ ΕΡΓΑΣΙΩΝ

17.5.1

Υλικά

Όλα τα υλικά που θα χρησιμοποιηθούν πρέπει να είναι από την καλύτερη ποιότητα της ελληνικής αγοράς. Οι διάφοροι ράβδοι και τα ελάσματα πρέπει να έχουν ομοιόμορφη διατομή, να είναι απόλυτα ευθύγραμμοι και να μην παρουσιάζουν καμία ανωμαλία στις επιφάνειες και στις ακμές τους.

Τα υλικά που δεν προδιαγράφονται ειδικά ως προς την κατάταξή τους, θα είναι τα πλέον κατάλληλα για το σκοπό που προορίζονται και θα συμφωνούν με τις πιο πρόσφατες προδιαγραφές των Κανονισμών DIN (Deutsches Institut für Normung e.v.), E.C. (Ευρωκώδικας).

Στην περίπτωση κατασκευών από στραντζαριστή λαμαρίνα, οι μορφούμενες διατομές πρέπει να είναι απόλυτα σύμφωνες με τα σχέδια και οι επιφάνειες και ακμές να μην παρουσιάζουν ανωμαλίες.

Τα εξαρτήματα σύνδεσης και λειτουργίας πρέπει να εγκρίνονται από την Υπηρεσία.

17.5.2

Επεξεργασία συναρμολόγησης και κατασκευή

17.5.2.1

Γενικά

α. Όλα τα στοιχεία που προδιαγράφονται στο άρθρο αυτό, θα ακολουθούν τις λεπτομέρειες και θα επεξεργάζονται, όπως δείχνουν τα σχέδια ή όπως υποδείξει η Υπηρεσία. Οποιοσδήποτε αλλαγές προτείνει ο Ανάδοχος για χρησιμοποίηση τρέχουσας φύσης υλικών ή εργοταξιακής πρακτικής, θα υποβάλλονται προς έγκριση από την Υπηρεσία πριν από την εφαρμογή τους.

β. Όπου είναι, κατά τη γνώμη της Υπηρεσίας απαραίτητο, κατασκευαστικά σχέδια λεπτομερειών και συναρμολόγησης θα υποβάλλονται προς έγκριση στην Υπηρεσία πριν από την κατασκευή. Όλες οι μεταλλικές κατασκευές θα συναρμολογούνται επακριβώς, σύμφωνα με τα Κατασκευαστικά σχέδια και τις οδηγίες της Υπηρεσίας δίχως βλάβες από στρεβλώσεις, κάμψεις ή παραμορφώσεις των επιμέρους στοιχείων τους.

- γ. Επί μέρους στοιχεία, που παρουσιάζουν στρεβλώσεις ή άλλου είδους παραμορφώσεις, δεν θα εγκαθίστανται πριν αποκατασταθούν τα ελαττώματά τους. Όσα στοιχεία υπέστησαν σοβαρές βλάβες κατά την κατεργασία θα απορρίπτονται. Δεν θα επιτρέπεται, σφυρηλάτηση ,που μπορεί να προξενήσει βλάβες ή να παραμορφώσει τα στοιχεία.

Ο Ανάδοχος θα προμηθεύσει όλα τα εφόδια συγκόλλησης και όλες τις αγκυρώσεις, προσωρινά αντιστηρίγματα, αμφιδέτες, σφήνες, κοχλίες συναρμολόγησης και τα διάφορα λοιπά υλικά ,που απαιτούνται για την εγκατάσταση των μεταλλικών κατασκευών στη θέση τους και τη συγκράτησή τους στην κατάλληλη θέση κατά τη διάρκεια της διάστρωσης σκυροδέματος ή κονιάματος.

- δ. Τα σιδηρά στοιχεία θα κατασκευασθούν σε εργοστάσια πλήρως εξοπλισμένα και οργανωμένα.

Η ανάθεση της κατασκευής εκ μέρους του εργολάβου θα γίνει κατόπιν σχετικής έγκρισης της Υπηρεσίας και αφού η τελευταία βεβαιωθεί για τις δυνατότητες σε εξοπλισμό και ειδικευμένο προσωπικό του εργοστασίου. Επίσης στο συμφωνητικό της ανάθεσης, μεταξύ Εργολάβου και Κατασκευαστή, πρέπει να περιλαμβάνεται σαφής όρος που να επιτρέπει την επίσκεψη των εκπροσώπων της Υπηρεσίας στο εργοστάσιο κατασκευής οποιαδήποτε εργάσιμη μέρα και ώρα, καθώς και την παροχή από τον Κατασκευαστή κάθε σχετικής πληροφορίας .

- ε. Ο εργολάβος υποχρεούται πριν από την έναρξη εφαρμογής των σχεδίων με μέριμνα και ευθύνη του να ελέγξει, όπου απαιτείται, με ακρίβεια τις διαστάσεις των κενών εντός των οποίων θα στερεωθούν τα σιδηρά στοιχεία της κατασκευής και να αναφέρει έγγραφα στην Υπηρεσία κάθε τυχόν απόκλιση που θα παρατηρηθεί.

Όλα τα τμήματα της κατασκευής πρέπει να κόβονται στις καθορισμένες διαστάσεις και να συναρμολογούνται με απόλυτη ακρίβεια, ώστε να παρουσιάζουν τέλειες συνδέσεις και συνεχείς επιφάνειες.

Ο Εργολάβος , πριν από την έναρξη οποιασδήποτε σιδηράς κατασκευής, οφείλει να κατασκευάσει δείγμα, το οποίο μετά τις τυχόν διορθώσεις από την Υπηρεσία θα παραμείνει σαν υπόδειγμα. Μόνο μετά την έγγραφη έγκριση των υποβληθέντων δειγμάτων από την Υπηρεσία ο Εργολάβος δικαιούται να προβεί στην έναρξη κατασκευής.

Οι επιφάνειες των σιδηρών κατασκευών που δεν είναι δυνατόν να χρωματισθούν πρέπει να υφίστανται την βασική επεξεργασία των χρωματισμών, πριν από την τοποθέτηση.

Όσον αφορά στην ανοχή ανομοιομορφίας διατομών αυτή είναι 1%.

- στ. Κατά την συναρμολόγηση των μεταλλικών κατασκευών θα τηρούνται τα ακόλουθα :

I. Τα τεμάχια θα κατασκευάζονται σύμφωνα με τις λεπτομέρειες των εγκεκριμένων σχεδίων λεπτομερειών και όποτε είναι δυνατό ,θα ελέγχονται οι διαστάσεις του τυχόν κατασκευασμένου σκυροδέματος, ώστε να μην επηρεαστεί η σωστή τοποθέτηση του κατασκευασμένου τεμαχίου στην περίπτωση ύπαρξης τυχόν αποκλίσεων

II. Η συναρμολόγηση των τεμαχίων θα εκτελείται σε όσο το δυνατόν μεγαλύτερες ποσότητες για παραδόσεις στο εργοτάξιο. Όποτε αυτό είναι δυνατόν, θα χρησιμοποιούνται συγκολλήσεις στις εργασίες του εργοστασίου και κοχλιωτοί σύνδεσμοι στις εργασίες του εργοταξίου.

- III. Σε τεμάχια που απαιτείται να έχουν λεία και συνεχή εξωτερική επιφάνεια οι επιφάνειες των συγκολλήσεων θα λειαίνονται μέχρι την πλήρη ισοπέδωσή τους. (Τέτοιες περιπτώσεις είναι οι περιπτώσεις όλων των ορατών επιφανειών, όταν δεν υπάρχουν αντενδείξεις στη λείανσή τους που θα τύχουν της έγκρισης της Υπηρεσίας).
- IV. Οι προμήθειες θα περιλαμβάνουν όλα τα τεμάχια που απαιτούνται για την ικανοποιητική αγκύρωση των συναρμολογημένων τεμαχίων πάνω στην κατασκευή.
- Εκτός από τις ειδικές περιπτώσεις διαφορετικών προδιαγραφών, τα κατασκευασμένα τεμάχια αγκυρώσεων π.χ. ωτία στερέωσης, συνδετήρες, αναρτήρες και αντηρίδες, θα κατασκευάζονται από το ίδιο υλικό και με το ίδιο φινίρισμα όπως οι αντίστοιχες μεταλλικές κατασκευές.
- V. Όλες οι εκτεθειμένες αιχμές, κομμένες με πριόνι, ψαλίδι, ή με τη βοήθεια φλόγας, θα λειαίνονται μέχρι να εξαφανισθούν τυχόν γρέζια, ή αιχμηρές γωνίες.
- VI. Πριν από το γαλβάνισμα, όλες οι επιφάνειες και οι περιοχές των συγκολλήσεων θα καθαρίζονται εντελώς από ίχνη οξειδώσεων, λιπαρές ουσίες, κατάλοιπα των συγκολλήσεων, ή άλλες ουσίες, που θα ήταν επιβλαβείς για την επικόλληση του ψευδαργύρου.
- VII. Τα τεμάχια που συναρμολογούνται με τη βοήθεια κοχλιών θα γαλβανίζονται χωριστά, οι δε αιχμές εφαπτομένων επιφανειών σε συγκολλητικούς αρμούς θα συγκολλούνται, μέχρι την παντελή σφράγιση του αρμού στις επιφάνειες που απαιτούν γαλβάνισμα.
- VIII. Γαλβανισμένες επιφάνειες, που τυχόν πρόκειται να βαφούν δεν θα υφίστανται καμιά χημική επεξεργασία.
- IX. Τα ενσωματούμενα μεταλλικά ελάσματα, που φέρουν συγκολλητούς πύρους, ή ράβδους για αγκυρώσεις, θα γαλβανίζονται μετά από την συγκόλλησή τους.

17.5.2.2 Συγκολλήσεις

α. Γενικά

Οι συνδέσεις των σιδηρών μελών μεταξύ τους, αν δεν καθορίζεται διαφορετικά στα σχέδια της μελέτης, πρέπει να γίνονται με συγκόλληση

Το είδος αυτής ορίζεται από την Υπηρεσία, ανάλογα με το είδος της κατασκευής, την επιθυμούμενη αντοχή και εμφάνιση της συγκόλλησης.

Σε ειδικές περιπτώσεις και όταν παραστεί ανάγκη μπορεί να γίνει και χρήση μεταλλικών συνδέσμων, με την προϋπόθεση ότι οι συνδέσεις δεν θα φαίνονται. Οι συγκολλήσεις πρέπει να γίνονται σύμφωνα με τους κανόνες της τεχνικής. Πρέπει να λαμβάνεται φροντίδα ώστε κατά την συγκόλληση να μην προκληθεί αλλοίωση των ιδιοτήτων των συγκολλούμενων τμημάτων. Οι διάφορες ανωμαλίες των συγκολλήσεων θα εξαλείφονται με επιμέλεια, ώστε οι επιφάνειες των συγκολλούμενων τμημάτων να είναι συνεχείς, κανονικές και να μην εμφανίζουν τον παραμικρό κρατήρα ή διόγκωση.

Η συγκόλληση είναι προτιμότερο να γίνεται με ισχυρό ηλεκτρικό τόξο (ηλεκτροκόλληση).

Η θέρμανση φθάνει είτε μέχρι ερυθροπύρωσης οπότε ακολουθεί σφυρηλάτιση των συνδεμένων τεμαχίων, είτε μέχρι τοπικής σύντηξής τους με τη μεσολάβηση συγκολλητικού μετάλλου, το οποίο φέρεται σε ράβδους 3-4 χιλ. (αυτογενής συγκόλληση).

Το συγκολλητικό μέσο έχει παρεμφερή σύνθεση με τα συνδεόμενα τεμάχια ή και διαφορετική, όπως κράματα αργύρου και χαλκού (ασημοκόλληση), χαλκού και κασσίτερου (μπρουτζοκόλληση), τα οποία μάλιστα επιτρέπουν υποβίβαση της θερμοκρασίας πύρωσης των συγκολλούμενων σιδηρών τεμαχίων.

Η συγκόλληση δεν πρέπει να γίνεται επιφανειακά κατά τη γραμμή δηλαδή επαφής των συγκολλούμενων στοιχείων, αλλά μετά από σχηματισμό εγκοπής, στην οποία εισχωρεί το τηκόμενο συγκολλητικό μέσο, γιατί διαφορετικά και μάλιστα μετά την αφαίρεση των εξογκωμάτων με τη λίμα (λιμάρισμα της συγκόλλησης) η ένωση εξασθενεί πολύ αισθητά.

β. Προετοιμασία συγκόλλησης

Τα στοιχεία που θα ενωθούν με συγκόλληση θα κόβονται επακριβώς στις διαστάσεις τους με τις αιχμές τους κομμένες με φλόγιστρο ή με μηχανικό τρόπο, ώστε να προσφέρονται στον απαιτούμενο τρόπο συγκόλλησης και να επιτρέπουν έντονη διείδυση και καλή σύντηξη του υλικού συγκόλλησης και του υλικού βάσης.

Οι κομμένες επιφάνειες θα είναι απαλλαγμένες από ορατές ατέλειες, όπως λεπιδώσεις και επιφανειακές ατέλειες από την κοπή ή τους χειρισμούς φλογίστρου κοπής ή κάθε άλλης επιβλαβούς ατέλειας. Οι επιφάνειες των προς συγκόλληση πλακών θα είναι απαλλαγμένες από σκουριά, λίπος ή άλλα ξένα υλικά κατά μήκος των άκρων που έχουν προετοιμαστεί για συγκόλληση.

γ. Διαδικασία συγκόλλησης

Όλες οι συγκολλήσεις θα γίνουν σύμφωνα με τις απαιτήσεις του Κανονισμού DIN 8563, Μέρη 1,2 και 3.

δ. Προϋποθέσεις συγκολλήσεων

Εξωτερικές συγκολλήσεις (ραφές) επιτρέπονται μόνο όταν μπορούν να παραμείνουν εμφανείς ή όταν τα συγκολλούμενα τμήματα είναι μικρού πάχους (κάτω από 3 χιλ.), οπότε κατά την πύρωση προκαλείται σύντηξη στην θέση του αρμού επαφής.

ε. Προϋποθέσεις συνεργείων συγκολλήσεων

Όλοι οι συγκολλητές και οι τεχνίτες συγκολλήσεων που θα αναλάβουν τις συγκολλήσεις θα πρέπει να περάσουν εξετάσεις προσόντων και ικανοτήτων οι οποίες δεν μπορεί να είναι κατώτερες από εκείνες που προδιαγράφονται στον κανονισμό προσόντων συγκολλητών DIN 8560

17.5.2.3 Οπές

Όλες οι οπές θα είναι κυκλικές εκτός εάν προβλέπεται διαφορετικά στα σχέδια. Οι οπές θα ανοιγούν κάθετα προς τα στοιχεία και θα κοπούν χωρίς γρέζια και ανώμαλα άκρα. Οι οπές στα υλικά πάχους μεγαλύτερου από έξη (6) χλστ. θα διατρηθούν με περιστροφικό τρυπάνι, ενώ όλες οι άλλες μπορεί να γίνουν με διατρητικό εργαλείο ή με τρυπάνι, στο συνολικό τους μέγεθος.

Οι αποστάσεις των άκρων και των οπών για τους κοχλίες θα είναι σύμφωνες με τους κανονισμούς που προδιαγράφονται στον Κ.Μ.Ε. και τα ισχύοντα Πρότυπα των Γερμανικών Κανονισμών DIN.

17.5.2.4 Κοχλίες, ροδέλες, περικόχλια

Εκτός εάν άλλως έχει εγκριθεί από την επίβλεψη, θα χρησιμοποιηθούν κοχλίες σύνδεσης σύμφωνα με τις προδιαγραφές της παράγρ. 17.2

Οι κοχλίες θα τοποθετούνται και θα στερεώνονται σύμφωνα με το DIN 18800, Μέρος 7.

17.5.2.5 Κοχλίες Αγκύρωσης, Σωληνωτοί μανδίες και διάφορες Μεταλλικές Κατασκευές

Οι ενσωματωμένοι κοχλίες αγκύρωσης με ή χωρίς σωληνωτούς μανδύες θα κατασκευασθούν όπως προβλέπεται στα σχέδια. Οι κοχλίες αγκύρωσης θα τοποθετηθούν προσεκτικά για να εξασφαλισθεί η σωστή συναρμογή με τα μη εμπειτηγμένα στοιχεία.

Ο καθαρισμός και η βαφή θα γίνουν σύμφωνα με τις οδηγίες της Υπηρεσίας. Τα ενσωματωμένα στο σκυρόδεμα μεταλλικά στοιχεία θα τοποθετηθούν με ακρίβεια στη θέση τους κατά το χρόνο σκυροδέτησης, αλλιώς θα παραμείνουν υποδοχές στο σκυρόδεμα και το μεταλλικό στοιχείο θα τοποθετηθεί, αγκυρωθεί και η υποδοχή θα πληρωθεί με κονίαμα, μετά την πήξη του σκυροδέματος του δομικού μέλους.

17.5.2.6 Στηρίξεις

Η τοποθέτηση και στήριξη των σιδηρών στοιχείων πρέπει να γίνεται κατά τρόπο, ώστε να εξασφαλίζεται το αμετάθετό τους και να αποκλείεται οποιαδήποτε παραμόρφωσή τους.

Γενικά οι πακτώσεις και στερεώσεις των σιδηρών στοιχείων επί των δομικών τμημάτων θα γίνουν σύμφωνα με τα σχέδια της μελέτης.

17.5.3.7 Πλαίσια (κάσσες) από στραντζαριστή λαμαρίνα

Η κατασκευή και τοποθέτηση των κασσών από στραντζαριστή λαμαρίνα θα γίνει όπως φαίνεται στα σχέδια. Η τοποθέτηση είναι προτιμότερο να γίνει πριν από τη δόμηση της τοιχοποιίας, με τη μεγαλύτερη προσοχή για την ακριβή θέση του κουφώματος .

Οι ανοχές τοποθέτησης και διαστάσεων των πλαισίων είναι:

- | | |
|--|------|
| α) Πλευρές κασσών- απόκλιση από την κατακόρυφο | 0.5% |
| β) Διαστάσεις πλαισίων- ολικές ή μερικές | 0.5% |

17.5.3.8 Υδροροές

Οι υδροροές θα κατασκευαστούν από γαλβανισμένη λαμαρίνα, με διάμετρο την οριζόμενη στα σχέδια της μελέτης

17.5.3 Γενικά περί αντιδιαβρωτικής προστασίας

17.5.3.1 Με εξαίρεση τις σιδηροκατασκευές γεφυρών, η αντιδιαβρωτική προστασία όλων των υπολοίπων μεταλλικών κατασκευών θα γίνει σύμφωνα με το Αγγλικό Πρότυπο BS 5493/1977, ανάλογα με τις τοπικές συνθήκες έκθεσης και ατμοσφαιρικών συνθηκών και ανάλογα προς τον τυπικό χρόνο μέχρι την πρώτη συντήρηση ως ακολούθως :

1^η Περίπτωση :

Εξωτερικές εκτεθειμένες κατασκευές σε μη μολυσμένη μεσογειακή ατμόσφαιρα (EXTERIOR EXPOSED NON - POLLUTED INLAND ATMOSPHERE) - Προστασία για πολύ μακρά διάρκεια ζωής (πάνω από 20 χρόνια)

[Ισχύει ο πίνακας 3 - μέρος 1, της προδιαγραφής BS 5493/1977 και ειδικότερα το τμήμα του που αναφέρεται σε VERY LONG (20 OR MORE YEARS) TYPICAL TIME TO FIRST MAINTENANCE.]

Σύμφωνα με τα παραπάνω επιλέγεται, για την περίπτωση αυτή και αποτελεί υποχρέωση του Αναδόχου να εφαρμόσει την παρακάτω προστασία:

- I. **Θερμό γαλβάνισμα** (μετά την συναρμολόγηση) στα μεγαλύτερα δυνατά τεμάχια, σε συσχετισμό με τις διαστάσεις λουτρών γαλβανισμού σοβαρών οίκων στην Ελλάδα ή/και σε χώρες - μέλη της Ε.Ο.Κ., με ελάχιστο πάχος προστασίας 85μm (600 γραμ/μ²). (Σχετικό σύστημα της προδιαγραφής BS 5493/1977 το SB1).
- II. **Στις επί τόπου ενώσεις** θα γίνεται προστασία με στρώση ψευδαργύρου (UNSEALEDSPRAYED ZINC) σε πάχος 150 μm. (Σχετικό σύστημα της προδιαγραφής BS 5493/77 το SC 2Z).

2^η Περίπτωση

Εξωτερικές εκτεθειμένες κατασκευές σε μη μολυσμένη παράκτια ατμόσφαιρα (EXTERIOR EXPOSED NON POLLUTED COASTAL ATMOSPHERE) Προστασία για πολύ μακρά διάρκεια ζωής (πάνω από 20 χρόνια)

[Ισχύει ο πίνακας 3 - μέρος 4, της προδιαγραφής BS 5493/1977 και ειδικότερα το τμήμα του που αναφέρεται σε VERY LONG (20 OR MORE YEARS) TYPICAL TIME TO FIRST MAINTENANCE.]

Σύμφωνα με τα παραπάνω επιλέγεται, για την περίπτωση αυτή, και αποτελεί υποχρέωση του Αναδόχου να εφαρμόσει την παρακάτω προστασία:

- I. **Θερμό γαλβάνισμα** (μετά τη συναρμολόγηση) στα μεγαλύτερα δυνατά τεμάχια, σε συσχετισμό με τις διαστάσεις λουτρών γαλβανισμού, σοβαρών οίκων στην Ελλάδα ή/και σε χώρες - μέλη της Ε.Ο.Κ., με ελάχιστο πάχος προστασίας 85μm (600γραμ/μ²) και επ'αυτού βαφή με εποξειδικό χρώμα λιθανθρακόπισσας σε πάχος 150μm (Σχετικό σύστημα τηςπροδιαγραφής BS 5493/77 το SB1+SK 5).
- II. **Στις επί τόπου ενώσεις** θα γίνεται προστασία με στρώση ψευδαργύρου ελάχιστου πάχους προστασίας 100 μm και επ'αυτού βαφή πάχους προστασίας 60 έως 100 μm (σχετικό σύστημα της προδιαγραφής BS 5493/1977 TO SC.10Z).

Στα τμήματα αρμών διαστολής που προβλέπεται παράθεση μεταλλικών επιφανειών που ολισθαίνουν μεταξύ τους θα γίνεται παρεμβολή στρώσης μεμβράνης με βάση την ασφάλτο, σύμφωνα με σχετική λεπτομέρεια και προδιαγραφή που θα υποβληθεί από τον Ανάδοχο προς έγκριση από την Υπηρεσία.

Το χρώμα της βαφής θα είναι της εκλογής της Υπηρεσίας από τα κυκλοφορούντα σχετικά χρώματα ή/και ανάμειξη αυτών.

17.5.3.2 Κατά τα λοιπά ισχύει η παραπάνω προδιαγραφή BS 5493/77.

17.5.3.3 Για τους κοχλιοφόρους ήλους, ροδέλες και περικόχλια ισχύουν οι προδιαγραφές της παραγράφου 17.2

17.5.3.4 Για την περίπτωση που οι ιστοί αυτοί προστατευθούν με **θερμό βαθύ γαλβάνισμα**, τότε το γαλβάνισμα θα είναι σύμφωνο με τις υποχρεώσεις που εισάγονται από τη μέθοδο προστασίας που θα εφαρμοστεί για τις υπόλοιπες μεταλλικές κατασκευές του έργου.

17.5.4 Αντιδιαβρωτική προστασία με γαλβάνισμα εν θερμώ

17.5.4.1 Η προστασία των μεταλλικών κατασκευών από τη διάβρωση με γαλβάνισμα εν θερμώ θα γίνεται σε εργαστήριο της έγκρισης της Υπηρεσίας. Θα πρέπει να λαμβάνεται ειδική μέριμνα ώστε να αποφεύγονται οι παραμορφώσεις.

Πριν από την ανάθεση της παραγγελίας του γαλβανίσματος σε εργοστάσιο, ή πριν από την εκτέλεση του γαλβανίσματος, σε δική του βιομηχανική εγκατάσταση, ο Ανάδοχος είναι υποχρεωμένος να ζητήσει την έγγραφη έγκριση της Υπηρεσίας, η οποία θα πρέπει να επισκεφθεί τις εγκαταστάσεις γαλβανίσματος προκειμένου να μορφώσει γνώμη αν τηρούνται τα επιτάγματα αυτού του άρθρου.

Στην περίπτωση προμήθειας έτοιμων υλικών από το εξωτερικό, ο Ανάδοχος είναι υποχρεωμένος να υποβάλλει στην Υπηρεσία στοιχεία που να αποδεικνύουν την οργάνωση του κατασκευαστή και στη συνέχεια μετά την έγκριση της Υπηρεσίας θα πρέπει να υποβληθούν από τον Ανάδοχο τα τιμολόγια προμήθειας των υλικών, κατάλληλα θεωρημένα, από τα οποία να αποδεικνύεται ότι η πιστοποιούμενη ποσότητα αγοράστηκε από τον κατασκευαστή για τον οποίο χορηγήθηκε η έγκριση.

Τα παραστατικά αυτά στοιχεία των τιμολογίων ισχύουν και για την περίπτωση προμήθειας από την εγχώρια αγορά και αποτελούν δικαιολογητικό που θα συνοδεύει την πιστοποίηση αυτής της εργασίας.

Επιστάται η προσοχή για τη δυσκολία γαλβανίσματος χαλύβων με περιεκτικότητα σε πυρίτιο μεγαλύτερη από 0.04%.

17.5.4.2 Επισημαίνεται ότι το γαλβάνισμα των επιμήκων ράβδων, όπως π.χ.:

- α) Ιστών ηλεκτροφωτισμού
- β) Αυλακωτής λαμαρίνας στηθαίων ασφαλείας και ορθοστατών στηθαίων ασφαλείας
- γ) Επιμήκων ράβδων στηθαίων Σ.Τ.Ε. -1
- δ) Σιδηροσωλήνων (για χειρολισθήρες στηθαίων, κίγκλιδώματα ή οποιαδήποτε άλλη χρήση)
θα γίνεται υποχρεωτικά σε κατακόρυφα γαλβανιστήρια.

17.5.4.3 Ποιοτικοί Έλεγχοι

α. Για όλα τα μεταλλικά είδη θα γίνεται (συμπληρωματικά προς τους έλεγχους γεωμετρίας και τυχόν άλλους ελέγχους που απαιτούνται από τις προδιαγραφές) ποιοτικός έλεγχος του γαλβανίσματος σε αναγνωρισμένα εργαστήρια.

Η δειγματοληψία θα γίνει κατά τον ακόλουθο τρόπο:

I. Από τα προκομισθέντα στο εργοτάξιο μεταλλικά είδη θα παρθούν ως δοκίμια ποσοστό κυμαινόμενο από 0.5-1.0% των γαλβανισμένων μεταλλικών ειδών κάθε διακεκριμένης κατηγορίας (κυματοειδή ελάσματα στηθαίων, ορθοστάτες στηθαίων, σιδηροσωλήνες, σιδηρά είδη φρεατίων, κλωβοί αγκύρωσης στηθαίων, κλωβοί αγκύρωσης ιστών οδοφωτισμού κλπ.) και κατ' ελάχιστον 2 τεμάχια από κάθε διακεκριμένη κατηγορία.

II. Η δειγματοληψία θα γίνεται από αρμόδια επιτροπή που θα οριστεί από την Υπηρεσία.

β. Ο ποιοτικός έλεγχος του γαλβανίσματος θα γίνει σύμφωνα με την γαλλική προδιαγραφή NF A91-121 (GALVANISATION A CHAUD) από την οποία προδιαγραφή :

I. Για τα κυματοειδή ελάσματα και τους ορθοστάτες των διαφόρων τύπων στηθαίων ασφαλείας και τα αντίστοιχα στοιχεία των άκαμπτων στηθαίων τεχνικών έργων Σ.Τ.Ε.-1 (επιμήκεις ράβδοι και ορθοστάτες) όπως επίσης και για τους γαλβανισμένους σιδηροσωλήνες θα γίνονται δοκιμές :

- Εμφάνισης (ASPECT)
- Συνάφειας (ADHERENCE)
- Βάρους ψευδαργύρου αποτεθημένου ανά μονάδα επιφάνειας (MASSE DE ZINC DEPOSE PAR UNITE DE SURFACE)

II. Για τα υπόλοιπα μεταλλικά είδη θα γίνουν μόνο δοκιμές :

- Εμφάνισης και
- Βάρους ψευδαργύρου αποτεθημένου ανά μονάδα επιφάνειας.

17.6 ΕΡΓΑΣΙΕΣ ΤΟΥ ΤΙΜΟΛΟΓΙΟΥ ΠΟΥ ΠΡΟΔΙΑΓΡΑΦΟΝΤΑΙ ΣΕ ΑΥΤΟ ΤΟ ΑΡΘΡΟ

Διάφορες ελάσσονες μεταλλικές κατασκευές που δεν προδιαγράφονται σε άλλα άρθρα της παρούσας ΤΣΥ (βλ και παράγραφο 17.1 του παρόντος)

Η εργασία περιλαμβάνει:

- α) Την προμήθεια, μεταφορά επί τόπου των έργων, επεξεργασία, συναρμολόγηση, συγκόλληση τοποθέτηση κλπ των μεταλλικών εξαρτημάτων, κοχλιών, ροδελών, περικοχλιών στηρίξεων και λοιπών απαιτούμενων υλικών και μικροϋλικών για την πλήρη και έντεχνη εκτέλεση της εργασίας.
- β) Την δημιουργία οπών για την πάκτωση των στοιχείων αγκύρωσης
- γ) Την προμήθεια των απαιτούμενων υλικών και την κατασκευή βάσης υποδοχής.
- δ) Την κατάλληλη αντιδιαβρωτική προστασία

17.7 ΕΠΙΜΕΤΡΗΣΗ ΚΑΙ ΠΛΗΡΩΜΗ

17.7.1 Η επιμέτρηση θα γίνεται σε χλγρ βάρους έτοιμων μεταλλικών γαλβανισμένων κατασκευών και εξαρτημάτων πλήρως τοποθετημένων σύμφωνα με τα εγκεκριμένα σχέδια ή και τις οδηγίες της Υπηρεσίας. Το βάρος του μορφοχάλυβα των μεταλλικών κατασκευών και των συναφών μερών θα επιμετράται με βάση τα μοναδιαία βάρη που καθορίζονται από τον Κατασκευαστή ή αν δεν υπάρχουν αυτά με τα βάρη σχετικού καταλόγου που θα εγκρίνει η Υπηρεσία ή αν δεν υπάρχει κι αυτός (κατάλογος) με βάση, τα πραγματικά βάρη που επαληθεύτηκαν από την Υπηρεσία, αφαιρουμένων όμως των βαρών των μη μεταλλικών επικαλύψεων

17.7.2 Στην τιμή μονάδος περιλαμβάνονται όλες οι δαπάνες των εργασιών που προδιαγράφονται στο παρόν άρθρο και ειδικότερα στην παράγρ. 17.6 αυτού

Γ - 18 ΓΕΩΥΦΑΣΜΑΤΑ «ΔΙΑΧΩΡΙΣΜΟΥ» ΣΕ ΟΔΙΚΑ ΕΡΓΑ

Γ-18 ΓΕΩΥΦΑΣΜΑΤΑ "ΔΙΑΧΩΡΙΣΜΟΥ" ΣΕ ΟΔΙΚΑ ΕΡΓΑ

- 18.1** Τα γεωυφάσματα που χρησιμοποιούνται σε οδικά έργα για τον διαχωρισμό δύο εδαφικών στρώσεων (στις οποίες περιλαμβάνονται και οι στρώσεις επιδομής - υποδομής) με διαφορετικές φυσικές ιδιότητες [κοκκομετρική σύνθεση, κατάσταση συνεκτικότητας (consistency), πυκνότητα] πρέπει να είναι κατασκευασμένα από συνθετικές ή άλλες ίνες, σύμφωνα με τις απαιτήσεις αυτού του άρθρου, σε μορφή λεπτής υδροπερατής μεμβράνης. Με το γεωύφασμα διαχωρισμού θα πρέπει να εξασφαλίζεται κατά μόνιμο τρόπο η αποφυγή ανάμιξης των δύο υλικών.
- 18.2** Πριν από την έναρξη τοποθέτησης γεωυφασμάτων ο Εργολάβος πρέπει να παρουσιάσει πιστοποιητικά από τα οποία συνάγεται ότι το γεωύφασμα που θα χρησιμοποιηθεί είναι ανθεκτικό στις επιδράσεις των υλικών των στρώσεων τις οποίες θα διαχωρίσει για περίοδο τουλάχιστον 40 ετών.
- 18.3** Τα γεωυφάσματα θα πρέπει κατά τη μεταφορά, αποθήκευση, τοποθέτηση στο έργο και επικάλυψη να προστατεύονται από τυχόν μηχανικές ή χημικές επιδράσεις. Τα γεωυφάσματα τα οποία υφίστανται βλάβη από το φως πρέπει να είναι συνεχώς κατάλληλα καλυμμένα μέχρι την τοποθέτησή τους. Ο χρόνος έκθεσης στο φως δεν πρέπει να υπερβεί τις 5 ώρες.
- 18.4** Από την συνολική ποσότητα του γεωυφάσματος που θα χρησιμοποιηθεί, θα λαμβάνονται από τον επιβλέποντα με παρόντα τον Εργολάβο πέντε δείγματα και θα εξετάζονται σε “αναγνωρισμένο εργαστήριο” σύμφωνα με όσα αναφέρονται στους όρους δημοπράτησης. Η δειγματοληψία θα γίνεται σύμφωνα με την παρακάτω παράγραφο 18.7 και οι δοκιμές σύμφωνα με τις παρακάτω παραγράφους 18.8, 18.9 και 18.10.

Το γεωύφασμα πρέπει :

- α. Να αντέχει εφελκυστικό φορτίο τουλάχιστον 2,5 kN/m υπό αξονική εφελκυστική ανηγμένη παραμόρφωση 5% κατά την δοκιμή εφελκυσμού σε “ευρύ τεμάχιο” (wide strip) που διεξάγεται σύμφωνα με την παράγραφο 18.8.
- β. Να επιτρέπει τη ροή νερού μέσω αυτού, εγκάρσια προς το κύριο επίπεδο του σε κάθε κατεύθυνση με ταχύτητα τουλάχιστον 10 λίτρων/μ²/δευτερόλεπτο υπό σταθερά υψομετρική διαφορά (πίεση) νερού 100 χλστ, όπως μετράται κατά την διαδικασία της παραγράφου 18.9.
- γ. Η κατανομή των ανοιγμάτων των πόρων που έχει να είναι τέτοια ώστε η τιμή O_{90} που καθορίζεται στην παράγραφο 18.10 να είναι μεταξύ των 100 μm και 300μm.
- 18.5** Στις ενώσεις των φύλλων του γεωυφάσματος θα πρέπει να υπάρχει επικάλυψη τουλάχιστον 300 χλστ.
- 18.6** Η επιφάνεια επί της οποίας θα απλωθεί το γεωύφασμα δεν πρέπει να έχει προεξοχές ή εξογκώματα με οξείες ακμές ή γωνίες που μπορεί να προκαλέσουν βλάβη στο γεωύφασμα κατά την διάρκεια των εργασιών τοποθέτησης και επικάλυψης, ή κατά τη διάρκεια της λειτουργίας του.

Η τοποθέτηση του γεωυφάσματος πρέπει να γίνεται έτσι ώστε να βρίσκεται σε συνεχή επαφή με την επιφάνεια επί της οποίας τοποθετείται χωρίς να υπάρχουν κενά ή εξάρσεις. Αμέσως μετά την τοποθέτηση θα ακολουθεί επικάλυψη του γεωυφάσματος με προστατευτική στρώση υλικού, μέχρι δε την αποπεράτωση της εργασίας αυτής απαγορεύεται αυστηρά η μετακίνηση πάνω από μη προστατευμένο γεωύφασμα οποιουδήποτε μηχανήματος, οχήματος κλπ. που μπορεί να προκαλέσει βλάβη στο γεωύφασμα.

- 18.7** Τα δείγματα γεωυφάσματος που θα παρθούν θα πρέπει να διατηρούνται καθαρά και στεγνά μέχρι τη στιγμή της δοκιμασίας τους. Πριν από τον προσδιορισμό του μεγέθους των πόρων και της αντοχής σε εφελκυσμό θα φέρονται σε “κατάσταση ισορροπίας” σε θερμοκρασία $20 \pm 2^{\circ} \text{C}$ και σχετική υγρασία $65 \pm 5\%$. Το ξηρό βάρος του γεωυφάσματος θα δίδεται σε g/m^2 (γραμ/μ²).
- 18.8** Η δοκιμή εφελκυσμού με “ευρύ τεμάχιο” (wide strip) θα διεξάγεται ως ακολούθως :
- α. Τα τεμάχια δοκιμής θα έχουν πλάτος 200 χλστ και μήκος μέτρησης 100 χλστ.
 - β. Για τον καθορισμό της χαρακτηριστικής αντοχής θα εξετάζονται στις δύο κύριες διευθύνσεις, ανάλογα με την κατασκευή τους, πέντε τουλάχιστον δείγματα γεωυφάσματος.
 - γ. Η ταχύτητα επιβολής της παραμόρφωσης θα είναι $10\% \pm 3\%$ ανά πρώτο λεπτό.
 - δ. Ως χαρακτηριστική αντοχή θα λαμβάνεται η μέση τιμή ελαττωμένη κατά το γινόμενο της τυπικής απόκλισης επί 1,64. Αυτή η χαρακτηριστική αντοχή αντιστοιχεί στην τιμή της αντοχής του υλικού κάτω από την οποία δεν αναμένεται να ευρεθούν το 5% των αποτελεσμάτων δοκιμών.
- 18.9** Η ταχύτητα ροής του νερού θα προσδιορίζεται ως ακολούθως :
- α. Τα γεωυφάσματα θα δοκιμάζονται σε αφόρτιστη κατάσταση με σταθερή πίεση στήλης νερού ύψους 100 χλστ.
 - β. Η ροή θα είναι κατά μία κατεύθυνση
 - γ. Η επιφάνεια του γεωυφάσματος που θα δοκιμάζεται θα είναι κυκλική διαμέτρου 50 - 100 χλστ.
 - δ. Πριν από τη μέτρηση το γεωύφασμα θα παραμένει σε καθαρό νερό επί μία ώρα.
 - ε. Το νερό που θα χρησιμοποιείται στις δοκιμές διαπερατότητας πρέπει :
 - i. να μην περιέχει αέρα, όσο αυτό είναι δυνατό, και να παρέχεται μέσω ενός δοχείου αποθήκευσης και όχι κατευθείαν από το δίκτυο παροχής.
 - ii. να έχει θερμοκρασία μεταξύ 10°C και 25°C . Η ταχύτητα ροής πρέπει να ανάγεται σε θερμοκρασία 15°C με τη χρησιμοποίηση των γνωστών σχέσεων μεταβολής του ιζώδους του νερού με τη θερμοκρασία.
 - στ. Η ποσότητα του νερού που διέρρευσε δεν πρέπει να είναι μικρότερη από δύο λίτρα, ή εναλλακτικά, ο χρόνος μέτρησης της διαπερατότητας θα είναι μεγαλύτερος των 15 δευτερολέπτων.
 - η. Η διαπερατότητα θα δίνεται σε λίτρα/μ²/δευτερόλεπτα ($\text{lit/m}^2/\text{sec}$). Η έκθεση δοκιμής θα δίνει επίσης τη μέση τιμή των μετρήσεων και την τυπική απόκλιση.

18.10 Η κατανομή του μεγέθους των πόρων και ο καθορισμός του μεγέθους O_{90} γίνεται ως ακολούθως :

- α. Η κατανομή του μεγέθους των πόρων καθορίζεται με την εύρεση των ποσοστών σειράς υαλίνων σφαιρών που συγκρατούνται από το γεωύφασμα όταν αυτό χρησιμοποιηθεί σαν κόσκινο. Ο αριθμός των σειρών και το μέγεθος της διαμέτρου κάθε σειράς (που είναι σύμφωνες με την προδιαγραφή BS 6088) εκλέγεται έτσι ώστε να καλύπτει όλα τα αναμενόμενα μεγέθη ανοίγματος πόρων.
- β. Σχεδιάζεται η αθροιστική καμπύλη συχνότητας των ποσοστών των συγκρατούμενων σφαιριδίων σε συνάρτηση με το μέγεθος της διαμέτρου τους. Το μέγεθος που αντιστοιχεί σε ποσοστό συγκρατούμενων 90% παρέχει την τιμή του O_{90} .
- γ. Σε κάθε κοσκίνισμα κοσκινίζεται τουλάχιστον ποσότητα 100 γραμ. υαλίνων σφαιρών για 10 πρώτα λεπτά μέσω τεμαχίου γεωυφάσματος που συγκρατείται στο πλαίσιο και τον πυθμένα ενός κοσκίνου διαμέτρου 300 χλστ και ανοίγματος βροχίδας τουλάχιστον 10 χλστ.
- δ. Η συσκευή κοσκίνισματος έχει συχνότητα δόνησης 50 HZ και μέγιστη κατακόρυφη μετακίνηση 0,75 χλστ.
- ε. Το μέγεθος O_{90} ορίζεται ως ο μέσος όρος των αποτελεσμάτων δοκιμών, σε πέντε

Γ - 19 ΓΕΩΥΦΑΣΜΑΤΑ ΣΤΡΑΓΓΙΣΤΗΡΙΩΝ

19.1 ΓΕΝΙΚΑ

Το άρθρο αυτό αφορά την προμήθεια και τοποθέτηση γεωυφάσματος στραγγιστηρίων είτε πίσω από τοίχους και βάθρα είτε στη τάφρο στραγγιστηρίων για την αντικατάσταση του διβάθμιου φίλτρου.

19.2 ΧΑΡΑΚΤΗΡΙΣΤΙΚΑ ΓΕΩΥΦΑΣΜΑΤΩΝ

- (1) Το γεωύφασμα θα είναι μη υφασμένο, από συνεχείς ίνες από πολυμερή, βελονωτού τύπου, ή με θερμική, ή χημική σύνδεση.
- (2) Στην κατηγορία των γεωυφασμάτων αυτού του άρθρου γίνονται δεκτά τα παρακάτω γεωυφάσματα:
 - α. BIDIM U14 ή b2 της RHONE-POULENC ή ανάλογο
 - β. POLYFELT TS 500 της CHEMIE LINZ AG. ή ανάλογο
 - γ. TERRAM 1000 της I.C.I. ή ανάλογο
 - δ. HATE A44 της HUESKER ή ανάλογο
 - ε. SECUTEX 171-2 της NAUE-FASERTECHNIK ή ανάλογο
 - στ. TYPAR 136 της EXPANDITE ή ανάλογο

ζ. Άλλα γεωφάσματα της προδιαγραφόμενης κατηγορίας που θα πληρούν τις παρακάτω ιδιότητες:

- (I) Βάρος υφάσματος ανά μονάδα επιφάνειας (WEIGHT PER UNIT AREA) (Μέτρηση σύμφωνα με τη δοκιμή NF G 38013) $\text{gr/m}^2 \geq 135$
- (II) Αντοχή σε επίπεδη παραμόρφωση (PLANE STRAIN TENSILE STRENGTH) (Μέτρηση σύμφωνα με τη δοκιμή NF G 38014) (Μέσος όρος για την κατά μήκος και κατά πλάτος κατεύθυνση) $\text{kN/m} \geq 8$ (κλάση ≥ 3)
- (III) Αντοχή σε σκίσιμο (TRAPEZOIDAL TEARING RESISTANCE) (Μέτρηση σύμφωνα με τη δοκιμή NF G 38015) (Η αντοχή αναφέρεται στην ελάχιστη αντοχή για την κατά μήκος ή την κατά πλάτος κατεύθυνση) $\text{kN} \geq 0.3$ (κλάση ≥ 4)
- (IV) Ικανότητα διέλευσης νερού κάθετα στο επίπεδο του γεωφάσματος (PERMITTIVITY) (Μέτρηση σύμφωνα με τη δοκιμή NF G 38016) (Kn/e) $\text{sec}^{-1} \geq 5 \times 10^{-2}$ (κλάση ≥ 4)
- (V) Μέγεθος πόρων του γεωφάσματος (DIAMETER OF FILTRATION ORIFICE) (Μέτρηση σύμφωνα με την δοκιμή NF G 38017) O_{95} (WET) $\mu\text{m} \leq 200$ (κλάση ≥ 4)

- (3) Οι κλάσεις που αναφέρονται παραπάνω αντιστοιχούν στην κλίμακα κατάταξης γεωφασμάτων, σύμφωνα με τις οδηγίες της Γαλλικής Επιτροπής Γεωφασμάτων (C.F.G.)
- (4) Σε κάθε περίπτωση η αποδοχή χρησιμοποίησης οποιουδήποτε είδους γεωφασμάτων από τον Ανάδοχο θα γίνει ύστερα από υποβολή στην Υπηρεσία των χαρακτηριστικών του γεωφάσματος που θα πληρεί τις προδιαγραφόμενες παραπάνω απαιτήσεις και μετά από έγγραφη σύμφωνη γνώμη της Υπηρεσίας.

19.3 ΑΝΤΟΧΗ ΣΕ ΥΠΕΡΙΩΔΗ ΑΚΤΙΝΟΒΟΛΙΑ

- (1) Στα χαρακτηριστικά του γεωφάσματος θα πρέπει να περιλαμβάνεται η συμπεριφορά του υφάσματος σε έκθεση σε υπεριώδη ακτινοβολία (ULTRAVIOLET) και τα μέτρα που έχουν παρθεί από την βιομηχανία παραγωγής. Τα υφάσματα σε κάθε περίπτωση θα έρχονται στο εργοτάξιο συσκευασμένα με κατάλληλο περιτύλιγμα προστασίας από την υπεριώδη ακτινοβολία. Ανάλογα προς την ευαισθησία του υφάσματος σε υπεριώδη ακτινοβολία θα πρέπει να ρυθμίζεται η τοποθέτηση του υφάσματος, σε συσχέτισμό με τις υπόλοιπες εργασίες του έργου, ώστε να έχει καλυφθεί το ύφασμα, κατά τρόπο που να εξασφαλίζεται από την υπεριώδη ακτινοβολία, μέσα σε χρονικό διάστημα τέτοιο ώστε να διατηρείται τουλάχιστον ποσοστό αντοχής σε επίπεδη παραμόρφωση ίσο προς το ενενήντα στα εκατό (90%) της αντίστοιχης αρχικής αντοχής του υφάσματος.

- (2) Για το σκοπό αυτό τα δικαιολογητικά έγγραφα που θα συνοδεύουν το γεωύφασμα και θα υποβληθούν στην Υπηρεσία για την αποδοχή του θα περιλαμβάνουν στοιχεία του εργοστασίου που θα δείχνουν τον μέγιστο επιτρεπόμενο χρόνο έκθεσης σε υπεριώδη ακτινοβολία για εξαιρετικά δυσμενείς συνθήκες έκθεσης, εις τρόπον ώστε να εξασφαλισθεί το παραπάνω επίταγμα αντοχής του γεωυφάσματος.

19.4 ΚΑΤΑΣΚΕΥΑΣΤΙΚΕΣ ΑΠΑΙΤΗΣΕΙΣ

- (1) Ο μέγιστος χρόνος παραμονής του γεωυφάσματος εκτεθειμένου σε υπεριώδη ακτινοβολία δεν είναι δυνατόν σε καμιά περίπτωση να είναι μεγαλύτερος από τρεις ημερολογιακούς μήνες. Στην περίπτωση κατά την οποία το γεωύφασμα παραμένει σε υπεριώδη ακτινοβολία εκτεθειμένο πέραν του επιτρεπόμενου (σύμφωνα με τα παραπάνω) χρόνου, τότε θεωρείται, συμβατικά, ως άχρηστο και θα πρέπει να αντικατασταθεί με όλες τις συνεπαγόμενες πρόσθετες δαπάνες από αυτή την αντικατάσταση.
- (2) Η παραπάνω ευθύνη βαρύνει πάντοτε τον Ανάδοχο, δεδομένου ότι συμφωνείται ρητά ότι η τοποθέτηση του γεωυφάσματος συνεπάγεται την ανάληψη της ευθύνης από τον Ανάδοχο ότι έχει πάρει κάθε αναγκαίο μέτρο και έχει εξασφαλίσει όλες τις αναγκαίες εγκρίσεις, άδειες, προσαρμογές των μελετών στο πρόγραμμα κατασκευής των έργων, ή/και οποιεσδήποτε άλλες ρυθμίσεις, σύμφωνα με τα επιτάγματα της Υπηρεσίας, ώστε να ανταποκριθεί στις παραπάνω απαιτήσεις έγκαιρης κάλυψης του γεωυφάσματος από την υπεριώδη ακτινοβολία.
- (3) Οι ενώσεις των γεωυφασμάτων θα γίνονται σύμφωνα με τις οδηγίες του εργοστασίου παραγωγής του γεωυφάσματος (με συρραφή, επικάλυψη κλπ.), ειδικά όμως για το κλείσιμο του στερεού του στραγγιστήριου, που γίνεται κατά μήκος αυτού, θα γίνεται επικάλυψη των δύο άκρων του γεωυφάσματος σε πλάτος τουλάχιστον 0.25 μ.
- (4) Σε περιπτώσεις όπου θα γίνουν σκυροδετήσεις σε επαφή με τοποθετημένο γεωύφασμα απαγορεύεται η χρησιμοποίηση γεωυφασμάτων που είναι κατασκευασμένα από πολυεστερικό υλικό.

Γ - 20 ΑΝΤΙΜΕΤΩΠΙΣΗ ΣΥΝΑΝΤΗΣΗΣ ΑΓΩΓΩΝ ΟΡΓΑΝΙΣΜΩΝ ΚΟΙΝΗΣ ΩΦΕΛΕΙΑΣ (ΟΚΩ) ΣΕ ΛΕΙΤΟΥΡΓΙΑ

20.1 ΑΝΤΙΚΕΙΜΕΝΟ

- 20.1.1 Οι εργασίες και υποχρεώσεις του Αναδόχου που ανακύπτουν στην περίπτωση συνάντησης αγωγών κοινής ωφέλειας (ΟΚΩ) σε λειτουργία.

20.2 ΕΦΑΡΜΟΣΤΕΕΣ ΠΡΟΔΙΑΓΡΑΦΕΣ

Οι καθοριζόμενες στο παρόν άρθρο προδιαγραφές

20.3 ΟΡΙΣΜΟΙ

- 20.3.1 «Αντιμετώπιση συνάντησης αγωγών οργανισμών κοινής ωφέλειας (ΟΚΩ) σε λειτουργία» νοούνται οι εργασίες και υποχρεώσεις του Αναδόχου που ανακύπτουν στην περίπτωση συνάντησης κατά την διάρκεια της πάσης φύσεως εκσκαφών (Γενικών και θεμελίων τεχνικών έργων και τάφρων) τέτοιων αγωγών

και οι εξ αυτών επί πλέον δαπάνες του Αναδόχου που εκφράζονται σαν πρόσθετη τιμή των εκσκαφών, λόγω των δυσχερειών τους από τους συναντώμενους αγωγούς.

20.3.2 «Αγωγοί» γενικά νοούνται οι κατά τη διενέργεια των εκσκαφών συναντώμενοι αγωγοί εταιρειών ή και οργανισμών κοινής ωφελείας (Ο.Κ.Ω.), οποιασδήποτε διαμέτρου και είδους περιβλήματος, σε οποιοδήποτε βάθος από την επιφάνεια του εδάφους και με οποιαδήποτε κατεύθυνση. Σαν «αγωγοί» νοούνται επίσης και οι συναντώμενοι αρδευτικοί αύλακες υπερκείμενοι της επιφανείας του εδάφους ή σκαφτοί με ή χωρίς επένδυση.

20.3.3 «Αγωγοί σε λειτουργία» νοούνται οι αγωγοί που προβλέπεται να διατηρηθούν ή που κατά τη διάρκεια των εκσκαφών βρίσκονται σε λειτουργία. Η έκφραση «σε λειτουργία» δεν αναιρείται από τυχόν προσωρινή θέση εκτός λειτουργίας του αγωγού.

20.3.4 «Μετατοπιζόμενοι αγωγοί» νοούνται οι κατασκευαζόμενοι σε άλλη θέση οπότε το εμπύπτον στις περιοχές τμήμα τους εγκαταλείπεται, όπως επίσης και οι υπάρχοντες αγωγοί που χρήζουν ανακατασκευής, λόγω αναγκαίας αύξησης των λειτουργικών τους χαρακτηριστικών.

20.3.4 «Γνωστοί αγωγοί» νοούνται οι αγωγοί για τους οποίους έχουν συνταχθεί σχετικές μελέτες της επιρροής των κατασκευαζόμενων έργων και υπάρχει πρόβλεψη αποκατάστασης της λειτουργίας τους ή και επαύξησης των δυνατοτήτων τους για να ανταποκριθούν σε αυξημένες σημερινές ή και μελλοντικές ανάγκες.

20.3.5 «Άγνωστοι αγωγοί» νοούνται οι αγωγοί για τους οποίους δεν έχουν συνταχθεί οι ως άνω μελέτες αποκατάστασης της λειτουργίας τους.

20.4 ΕΙΔΙΚΑ ΧΑΡΑΚΤΗΡΙΣΤΙΚΑ ΤΩΝ ΕΡΓΑΣΙΩΝ

20.4.1 Για κάθε συναντώμενο αγωγό («γνωστό» ή «άγνωστο»), που εμπύπτει στις εκσκαφές του έργου ή γειτονεύει με αυτές, ο Ανάδοχος με μέριμνα και δαπάνη του υποχρεούται:

- α.** Να διακριβώσει τη φύση του αγωγού και την οριζοντιογραφική και υψομετρική του θέση.
- β.** Να διακριβώσει τη λειτουργία του αγωγού
- γ.** Να προτείνει για κάθε «άγνωστο αγωγό» - κατά περίπτωση - τη διατήρησή του ή τη μετατόπισή του ή να αξιολογήσει τη δοθείσα λύση των «γνωστών αγωγών» σε συσχετισμό με την ανευρεθείσα κατάσταση (ύπαρξη τυχόν νέων εμποδίων που δεν έχουν παρθεί υπόψη στη μελέτη, διαφορετική υψομετρική και οριζοντιογραφική θέση κλπ).
- δ.** Να έρθει σε σχετικές συνεννοήσεις με τον οικείο Ο.Κ.Ω. για όλα τα παραπάνω και ιδιαίτερα για να αναφερόμενα στο εδάφιο (γ).
- ε.** Να ενημερώσει έγκαιρα για όλα τα παραπάνω την Υπηρεσία.

20.4.2 Για κάθε «άγνωστο αγωγό» όπως επίσης και για κάθε «γνωστό αγωγό», στα πλαίσια φυσικά της αξιολόγησης της δοθείσας λύσης της μελέτης σε συσχετισμό με την ανευρεθείσα πραγματική κατάσταση, θα πρέπει να λαμβάνεται, πάντοτε σε συνεννόηση με τον οικείο Ο.Κ.Ω. και την Υπηρεσία, απόφαση ως προς την τύχη του. Η απόφαση αυτή εναλλακτικά μπορεί να είναι:

- α. Να διατηρηθεί σε «λειτουργία» καθόλη την διάρκεια του χρόνου των εκσκαφών και κατασκευών χωρίς να μετατοπισθεί, ή με μικρή μετατόπιση (αν τούτο είναι δυνατόν).
- β. Να διατηρηθεί «σε λειτουργία» χωρίς μετατόπιση, ή με μικρή μετατόπιση (αν είναι δυνατή), σ' όλη τη διάρκεια των εργασιών με μικρές μόνον διακοπές στην λειτουργία του.
- γ. Να μετατοπισθεί, δηλαδή να κατασκευαστεί σε άλλη θέση, οπότε το εμπύπτον στις περιοχές εκσκαφών τμήμα του θα εγκαταλειφθεί.
- δ. Να ανακατασκευαστεί λόγω αναγκαίας αύξησης των λειτουργικών του χαρακτηριστικών.

Σε κάθε περίπτωση το πρόγραμμα εργασιών του Αναδόχου πρέπει να είναι έγκαιρα γνωστό και αποδεκτό από τον οικείο Ο.Κ.Ω.

20.5 ΤΕΧΝΙΚΕΣ ΚΑΙ ΣΥΜΒΑΤΙΚΕΣ ΠΡΟΔΙΑΓΡΑΦΕΣ ΥΛΙΚΩΝ ΚΑΙ ΕΡΓΑΣΙΑΣ

20.5.1 Υποχρεώσεις του Αναδόχου και τρόπος κατασκευής για την περίπτωση αγωγών που θα μετατοπισθούν

- 20.5.1.1** Η σύνταξη (με μέριμνα και δαπάνες του Αναδόχου) πλήρους μελέτης μετατόπισης τόσο των «αγνώστων αγωγών» όσο και των «γνωστών αγωγών» αν, γι αυτούς, προκύψουν νέα στοιχεία από την ανευρεθείσα επί τόπου πραγματική κατάσταση, που επιβάλλουν αναπροσαρμογή της υπάρχουσας μελέτης. Η υποχρέωση σύνταξης της ως άνω αναπροσαρμογής της μελέτης «γνωστών αγωγών» περιλαμβάνει, εφ' όσον τούτο είναι αναγκαίο, και τυχόν τμήματα του μετατοπιζόμενου αγωγού πέραν των γεωγραφικών ορίων της συμβατικής αρχής και πέρατος του «γνωστού αγωγού».

Σημειώνεται ότι οι ως άνω μελέτες συντάσσονται κατά κανόνα από τους αρμόδιους Ο.Κ.Ω. (ΔΕΗ, ΟΤΕ κλπ), προτιμήθηκε όμως να συμπεριληφθεί η μέριμνα και δαπάνες της σύνταξης τους στις Υποχρεώσεις του Αναδόχου για τον καλύτερο συντονισμό και επιτάχυνση της κατασκευής του έργου. Φυσικά απαιτείται η σχετική σύμφωνη γνώμη και έγκριση του αρμόδιου Ο.Κ.Ω.

- 20.5.1.2** Η κατασκευή «γνωστών και αγνώστων αγωγών» στη νέα θέση τους μαζί με τις συνδέσεις τους υπό την (πρόσθετη) επίβλεψη και οδηγίες των υπηρεσιών του οικείου Ο.Κ.Ω. Στις εργασίες της παρούσας παραγράφου περιλαμβάνονται και τα τυχόν αναγκαία «προσωρινά έργα» για την εξασφάλιση της λειτουργίας των υπαρχόντων αγωγών κατά τη διάρκεια που θα γίνονται οι συνδέσεις των μετατοπιζομένων «γνωστών και αγνώστων αγωγών», με τους υπάρχοντες αγωγούς, όπως επίσης και τα έργα αποκατάστασης της υπάρχουσας κατάστασης στη ζώνη διέλευσης του μετατοπιζόμενου αγωγού, (επανεπίχωση, αποκατάσταση υπάρχοντος οδοστρώματος-πεζοδρομίων κλπ).

Η κατασκευή των «γνωστών και αγνώστων αγωγών», μαζί με τα αντίστοιχα αναγκαία τμήματα «προσωρινών έργων» και τα έργα αποκατάστασης της υπάρχουσας κατάστασης στη ζώνη διέλευσης των μετατοπιζομένων αγωγών αμείβεται σύμφωνα με το τιμολόγιο προσφοράς του αναδόχου (και με Π.Κ.Τ.Μ.Ν.Ε. για τα είδη εργασιών που δεν περιλαμβάνονται στο τιμολόγιο).

Σημειώνεται εδώ ότι:

- α. Αν τυχόν προκύψει αλλαγή του μήκους των «προσωρινών έργων» σε σχέση με την υπάρχουσα μελέτη «γνωστών αγωγών», τότε και οι επί πλέον εργασίες των «προσωρινών έργων» και των έργων αποκατάστασης της υπάρχουσας κατάστασης κατατάσσονται στις εργασίες των «αγνώστων αγωγών».

- β.** Για ορισμένους «γνωστούς αγωγούς» των οποίων τα μετατοπιζόμενα τμήματα εκτείνονται σε μεγάλα μήκη εκτός της κυρίας ζώνης κατασκευής των έργων της εργολαβίας, είναι δυνατόν να έχουν προσδιοριστεί ως «όρια έργου» που περιλαμβάνεται στη σύμβαση, κάποια ενδιάμεσα σημεία του μετατοπιζόμενου τμήματος του «γνωστού αγωγού». Στην περίπτωση αυτή, στις υποχρεώσεις του αναδόχου του έργου περιλαμβάνεται η κατασκευή του μεταξύ των ορίων, τμήματος του «γνωστού αγωγού», ενώ τα εκτός των «ορίων έργου» τμήματα, θα αποτελούν υποχρέωση του Κυρίου του Έργου, ο οποίος μπορεί να προωθήσει την κατασκευή τους με σύσταση ανεξάρτητης(ων) εργολαβίας(ων), ή καθ' οποιονδήποτε άλλο τρόπο, αναλαμβάνοντας παράλληλα την υποχρέωση να ολοκληρώσει έγκαιρα την κατασκευή των σχετικών τμημάτων, ώστε να μπορεί να λειτουργήσει αντίστοιχα έγκαιρα και ο μετατοπιζόμενος «γνωστός αγωγός»

Στην περίπτωση αυτή ο ανάδοχος είναι υποχρεωμένος να συντάξει εγκαίρως την ολοκλήρωση της μελέτης μετατόπισης για όλο το τμήμα (περιλαμβανομένων των τμημάτων που ευρίσκονται έξω από τα «όρια του έργου» μέχρι τα σημεία σύνδεσης με τον υπάρχοντα αγωγό, προκειμένου να είναι δυνατή η κατασκευή του υπόλοιπου έργου από την (τις) άλλη(ες) εργολαβία(ες).

Αν δεν γίνεται ιδιαίτερη διαφορετική αναφορά στους ειδικούς όρους δημοπράτησης (Ε.Σ.Υ κλπ) ο ανάδοχος θα αμείβεται για τη σχετική μελέτη σύμφωνα με το εν ισχύει κώδικα αμοιβών μελετών.

- γ.** Με την εξαίρεση των καλωδιακών εργασιών (ΔΕΗ, ΟΤΕ) τις οποίες εκτελούν τα αρμόδια συνεργεία των Ο.Κ.Ω., οι εργασίες κατασκευής των παραλλαγών των «αγνώστων αγωγών» θα γίνονται από τον ανάδοχο του έργου.

Όμως ο Κύριος του Έργου διατηρεί το δικαίωμα να προβεί σε κατάτμηση των εργασιών των παραλλαγών σημαντικών «αγνώστων αγωγών» και να εκτελέσει τμήμα τους, που δεν εμπίπτει στην κύρια ζώνη των έργων της εργολαβίας, με άλλη(ες) εργολαβία(ες), εφόσον αυτή η κατάτμηση δεν δημιουργεί καθυστέρηση στην ολοκλήρωση των εργασιών του έργου.

2.5.1.3 Ο μετατοπιζόμενος ή ανακατασκευαζόμενος αγωγός θα πρέπει να έχει:

- α.** Χαρακτηριστικά που να ανταποκρίνονται στα χαρακτηριστικά του μελετηθέντος αγωγού, σύμφωνα με τη μελέτη των «γνωστών αγωγών», ή χαρακτηριστικά κατ' ελάχιστον ίδια με τα χαρακτηριστικά του υπάρχοντος αγωγού, προκειμένου περί «αγνώστων αγωγών», εκτός αν ο οικείος Ο.Κ.Ω. ζητήσει να γίνει ανακατασκευή «αγνώστου αγωγού» με αυξημένα χαρακτηριστικά σε σχέση με τον υπάρχοντα, οπότε θα πρέπει ο μετατοπιζόμενος - ανακατασκευαζόμενος αγωγός να ανταποκρίνεται σε αυτά.
- β.** Λειτουργικότητα που να ανταποκρίνεται στην λειτουργικότητα του μελετηθέντος αγωγού, σύμφωνα με τη μελέτη των «γνωστών αγωγών», ή λειτουργικότητα κατ' ελάχιστον ίδια με τη λειτουργικότητα του υπάρχοντος αγωγού, προκειμένου περί «αγνώστων αγωγών», εκτός αν ο οικείος Ο.Κ.Ω. ζητήσει να γίνει ανακατασκευή «αγνώστου αγωγού» με αυξημένη λειτουργικότητα σε σχέση με τον υπάρχοντα, οπότε θα πρέπει ο μετατοπιζόμενος - ανακατασκευαζόμενος αγωγός να ανταποκρίνεται σε αυτή.
- γ.** Υλικά, προστασία, έδραση, ή (αν απαιτείται) επισήμανση κλπ της αποδοχής του οικείου Ο.Κ.Ω. και της Υπηρεσίας.

- 20.5.1.4** Οι συνδέσεις του νέου (μετατοπισμένου) αγωγού στα άκρα του θα γίνονται με άκρα επιμέλεια και, αν απαιτείται, με την παρεμβολή φρεατίου επίσκεψης. Όταν δεν παρεμβάλλονται φρεάτια επίσκεψης οι συνδέσεις θα επισημαίνονται.
- 20.5.1.5** Η γενική υποχρέωση του Αναδόχου να παραδίδει στην Υπηρεσία σχέδια «ως κατασκευάσθη» επεκτείνεται και στην περίπτωση των αγωγών Ο.Κ.Ω. και ο Ανάδοχος θα παραδώσει τέτοια σχέδια και στον οικείο Ο.Κ.Ω.
- 20.5.1.6** Οι εργασίες εκσκαφών στην περιοχή του υπό μετατόπιση αγωγού δεν θα αρχίσουν πριν από την έναρξη λειτουργίας του νέου μετατοπισμένου - ανακατασκευασμένου αγωγού. Στην περίπτωση που η εκτέλεση εργασιών και στην περιοχή του τμήματος του αγωγού που θα αχρηστευθεί είναι απαραίτητη λόγω χρονοδιαγράμματος, θα τηρηθούν οι απαιτήσεις της παραγράφου 20.5.2 του παρόντος.
- 20.5.1.7** Αφού τεθεί σε λειτουργία ο μετατοπισθείς αγωγός, θα γίνουν οι εργασίες εκσκαφών στην περιοχή του αχρηστευθέντος (πλέον) τμήματος.
- Ειδικότερα:
- α.** Για τα πάσης φύσης καλώδια (ηλεκτροδότησης, τηλεφωνικά) καθώς και τους πάσης φύσεως σωλήνες υδροδότησης, μεταφοράς υγρών και καυσίμων καθώς και αερίου, ο Ανάδοχος υποχρεούται στην μετά πάσης προσοχής (ώστε να αποφευχθεί οιαδήποτε ζημιά των) απόληψη των εντός της εκσκαφής τμημάτων και παράδοση του υλικού τούτου στις γειτονικότερες αποθήκες του οικείου Ο.Κ.Ω., χωρίς ιδιαίτερη αποζημίωση.
- β.** Για τους αγωγούς ομβρίων και λυμάτων δεν απαιτείται ιδιαίτερη πρόνοια. Ωστόσο αν είναι δυνατή η απόληψη χρήσιμου υλικού ο ανάδοχος υποχρεούται να καταβάλει σχετική προσπάθεια. Το απολαμβανόμενο χρήσιμο υλικό θα μεταφέρεται και παραδίδεται στις γειτονικότερες αποθήκες του οικείου Ο.Κ.Ω. με μέριμνα και δαπάνες του Αναδόχου.
- 20.5.2** **Τρόπος εκτέλεσης εκσκαφών στην περιοχή αγωγών που είναι σε λειτουργία**
- 20.5.2.1** Οι εκσκαφές στην περιοχή των αγωγών Ο.Κ.Ω. θα γίνονται με άκρα προσοχή, με πολύ ελαφρά μηχανήματα, ακόμα και με τα χέρια, όταν υπάρχουν κίνδυνοι για τους αγωγούς και υπό τις οδηγίες τόσο της Επιβλέπουσας Υπηρεσίας, όσο και των αρμόδιων υπηρεσιών του οικείου Ο.Κ.Ω.
- 20.5.2.2** Οι τυχόν αποκαλυπτόμενοι και αιωρούμενοι οχετοί, που θα έχουν ανάγκη υποστήριξης ή αντιστήριξης, θα υποστηρίζονται και αντιστηρίζονται με κατάλληλα υποστηρίγματα (ξύλινα, σιδερένια, από σκυρόδεμα κλπ) κατά τρόπο, που να εξασφαλίζεται η απόλυτη ασφάλεια τους και η ομαλή λειτουργία τους, τόσο κατά την διάρκεια της κατασκευής όσο και μελλοντικά μετά την τυχόν επαναπλήρωση του σκάμματος.
- 20.5.2.3** Για τους σοβαρούς αγωγούς, όπου απαιτείται (με πρωτοβουλία του Αναδόχου ή κατόπιν εντολής της Επίβλεψης) και εφόσον δεν είναι προφανής η επάρκεια των μέσων υποστήριξης και αντιστήριξης, θα συντάσσεται ειδική μελέτη της υποστήριξης και αντιστήριξης των αγωγών.
- 20.5.2.4** Κατά την επανεπίχωση του σκάμματος στην περιοχή των αγωγών Ο.Κ.Ω. θα πρέπει να παίρνονται όλα τα κατάλληλα μέτρα:
- α.** για την ασφαλή έδραση των αγωγών

- β. για την επανεπίχωση με ειδικό κοκκώδες υλικό της «ζώνης αγωγού» και με χρήση κατάλληλων μέσων και μεθόδου εργασίες, όπως περιγράφεται στο άρθρο Γ-2 της Τ.Σ.Υ
- γ. για την υπόλοιπη επανεπίχωση του σκάμματος με τα κατά την εγκεκριμένη μελέτη κατάλληλα υλικά.

Επίσης θα κατασκευασθούν τα κατά περίπτωση απαιτούμενα ειδικά προστατευτικά έργα, όπως π.χ. προστασία της άνω επιφάνειας με τούβλα ή με πλάκα σκυροδέματος κλπ.

20.5.2.5 Εάν απαιτηθεί πλάγια μετακίνηση εύκαμπτων αγωγών Ο.Κ.Ω., αυτή θα γίνεται με τη μέγιστη δυνατή προσοχή και τα κατάλληλα μέσα και προσωπικό, ώστε να αποφευχθεί οποιαδήποτε βλάβη των αγωγών Ο.Κ.Ω.

20.5.2.6 Εάν κριθεί αναγκαίο, για λόγους ασφαλείας, να γίνει προσωρινή διακοπή λειτουργίας ορισμένων ειδών αγωγών (π.χ. αγωγοί ΟΤΕ, ΔΕΗ, κλπ) κατά τη διάρκεια της εκτέλεσης των εργασιών, ο ανάδοχος θα πρέπει να πάρει τις σχετικές άδειες. Η Επίβλεψη θα τον βοηθήσει με σχετική ενέργειά της, αλλά δεν αναλαμβάνεται ουδεμία ευθύνη από την Επίβλεψη ότι θα γίνει δυνατή η διακοπή της λειτουργίας ή και, αν γίνει αυτή η διακοπή, ποια θα είναι η διάρκεια της, ποια ώρα της ημέρας ή νύχτας κλπ. Θα πρέπει επομένως ο ανάδοχος κατά την μόρφωση της προσφοράς του να θεωρήσει ότι κατά την κατασκευή όλοι οι συναντώμενοι αγωγοί θα βρίσκονται σε «λειτουργία».

20.5.2.7 Στις περιπτώσεις που απαιτείται ή προβλέπεται από την μελέτη η κάλυψη (υπαρχόντων και διατηρουμένων στην θέση τους) αγωγών Ο.Κ.Ω. με κατασκευές σκυροδέματος έτσι, ώστε να γίνεται δυσχερής η μελλοντική δυνατότητα επισκέψεως των αγωγών, και οι νέες εργασίες πλησιάζουν σε απόσταση μικρότερη από 0,50μ από την προσκείμενη πλευρική παρειά ή 1,00μ από την άνω παρειά του υπάρχοντος υπόγειου αγωγού, ή μικρότερη από 2,00μ από την προσκείμενη πλευρά αρδευτικού αύλακα, τότε θα παίρνονται τα ακόλουθα μέτρα:

- α. Γίνεται εκσκαφή με ελαφρά μηχανικά μέσα ή/και με τα χέρια, και αποκαλύπτεται ο αγωγός έως το βάθος που προσδιορίζεται στη μελέτη (αν δεν προσδιορίζεται στην μελέτη οι σωληνωτοί αγωγοί αποκαλύπτονται ως το μισό βάθος τους και οι θολωτοί ή ωοειδείς οχετοί ως τη στάθμη της γενέσεως του θόλου).
- β. Επιθεωρείται ο αγωγός που αποκαλύφθηκε, ώστε να εξασφαλισθεί ότι δεν υπέστη ζημιές, ή αν έχει υποστεί, αυτές θα επιδιορθώνονται με μέριμνα και δαπάνη του Αναδόχου
- γ. Επανεπιχώνεται με προσοχή και χρήση μόνο ελαφρών μηχανικών μέσων σύμφωνα με το άρθρο Γ-2 της παρούσας Τ.Σ.Υ., ώστε να διαμορφωθεί σκάμμα με το γεωμετρικό σχήμα του προς κατασκευή του έργου (πριν από την εκσκαφή επιθεωρήσεων). Η επανεπίχωση αυτή, όπου απαιτείται, θα γίνεται με χρήση ξυλοτύπων.
- δ. Σε περίπτωση που μεταβιβάζονται πρόσθετα μεγάλα φορτία από τις νέες κατασκευές (π.χ. βάθρα γεφυρών, υψηλά επιχώματα), τότε, πάνω από τη ζώνη του αγωγού, η επανεπίχωση θα γίνεται κατά τρόπο, ώστε να εξασφαλίζεται η απαραίτητη ελαστικότητα κάτω από την κατασκευή από σκυρόδεμα, για να αποφευχθεί η μεταφορά φορτίων από την υπερκείμενη κατασκευή στον υποκείμενο αγωγό. Όταν η κατασκευή από σκυρόδεμα πλησιάζει σε πολύ μικρή απόσταση στον υποκείμενο ή περιβαλλόμενο αγωγό, τότε θα πρέπει να πληρώνεται η μεσολάβηση κατάλληλων αγωγών μεταξύ του σκυροδέματος και του αγωγού, με την οποία θα εξασφαλίζεται ότι δεν μεταφέρονται τα προαναφερθέντα μεγάλα φορτία

στον αγωγό (π.χ. θα χρησιμοποιείται στρώση διογκωμένης πολυστερίνης κατάλληλου πάχους κλπ).

- ε. Σε περίπτωση που πρόκειται περί μόνιμης εκσκαφής και απαιτείται αντιστήριξη του αγωγού ή αρδευτικού αύλακα, η μόνιμη αντιστήριξη θα κατασκευάζεται κατά την πρόοδο των εκσκαφών.

20.6 ΕΡΓΑΣΙΕΣ ΤΟΥ ΤΙΜΟΛΟΓΙΟΥ ΠΟΥ ΠΡΟΔΙΑΓΡΑΦΟΝΤΑΙ ΣΕ ΑΥΤΟ ΤΟ ΑΡΘΡΟ

20.6.1 Πρόσθετη τιμή των πάσης φύσεως εκσκαφών λόγω των δυσχερειών τους από συναντώμενους αγωγούς Ο.Κ.Ω. σε λειτουργία.

Η εργασία περιλαμβάνει:

- α. Την εκπόνηση των απαιτούμενων μελετών μετατόπισης ή και αναπροσαρμογής των αγωγών, όπως επίσης και των τυχόν μελετών αντιστήριξης και υποστήριξης των σοβαρών αγωγών.
- β. Όλες τις συνεννοήσεις, διαδικασίες κλπ για την λήψη των απαιτούμενων σχεδίων, αδειών, εγκρίσεων κλπ από τα αρμόδια Ο.Κ.Ω.
- γ. Τη σύνταξη σχεδίων αποτύπωσης των συναντώμενων αγωγών ή οχετών υπό κατάλληλη κλίμακα και με τα προδιαγραφόμενα στοιχεία βάσει των οποίων θα γίνει και η επιμέτρηση των εργασιών (βλ. και παράγρ. 20.7.1.1.γ).
- δ. Την αντιμετώπιση όλων των δυσχερειών εκσκαφής, λόγω της συνάντησης «γνωστών ή αγνώστων αγωγών» Ο.Κ.Ω. σε λειτουργία και ειδικότερα:
- Την ανάγκη διενέργειας των εκσκαφών μόνο με χρήση ελαφρών μηχανικών μέσων ή ακόμη και με τα χέρια, για να αποφευχθεί ή βλάβη των υπαρχόντων αγωγών Ο.Κ.Ω.
 - Την αδυναμία ή απαγόρευση χρήσης μηχανικών μέσων για την αποκομιδή των προϊόντων εκσκαφής, οπότε αυτή (αποκομιδή) θα πρέπει να γίνεται με διαδοχικές αναπετάσεις με το φτυάρι μέχρις απομακρύνσεως από την περιοχή των αγωγών
- ε. Την αντιμετώπιση όλων των δυσχερειών εκσκαφής λόγω χορήγησης σχεδίων των αγωγών ελλιπών ή και ανακριβών.
- Έτσι ο ανάδοχος είναι υποχρεωμένος να διενεργεί τις εκσκαφές με μεγάλη προσοχή ως εάν υπήρχαν και άλλοι αγωγοί ή οχετοί που δεν φαίνονται στα σχέδια.
- στ. Τα υλικά και την εργασία αντιστήριξης ή υποστήριξης των αγωγών, συμπεριλαμβανομένης της φθοράς ξυλείας και τυχόν τροποποίησης του συστήματος αντιστήριξης των παρειών ορυγμάτων κατά τρόπο συμβιβαστό με τους συναντώμενους αγωγούς Ο.Κ.Ω.
- ζ. Την αποκατάσταση τυχόν ζημιών που θα γίνουν στους αγωγούς (ακόμα και στην περίπτωση της ως άνω παραγράφου ε) κατά την εκσκαφή ή κατά την τυχόν επανεπίχωση του σκάμματος ως και την αποκατάσταση της στήριξης επικάλυψης και προστασίας των αγωγών.

20.7 ΕΠΙΜΕΤΡΗΣΗ ΚΑΙ ΠΛΗΡΩΜΗ

20.7.1 Πρόσθετη τιμή λόγω δυσχερειών των εκσκαφών από συναντώμενους αγωγούς Ο.Κ.Ω. σε λειτουργία.

20.7.1.1 Επιμέτρηση

- α. Οι δυσχέρειες από την συνάντηση, κατά την διάρκεια των πάσης φύσεων εκσκαφών, αγωγών Ο.Κ.Ω. σε λειτουργία εκφράζονται σε «πρόσθετη τιμή» αυτών των εκσκαφών και θα επιμετρώνται σε όγκο εκσκαφών σε μ3 , που περιβάλλει τους συναντώμενους αγωγούς.
- β. Αυτός ο όγκος εκσκαφών που θα επιμετράται για πληρωμή θα ορίζεται ως ακολούθως:
- I. Μήκος αγωγού θα είναι αυτό στο οποίο θα εκτελεσθούν από τον ανάδοχο οι εργασίες εκσκαφών του έργου, όσο και οι εκσκαφές στα πρόσθετα τμήματα στα οποία θα εκτελέσει εργασίες μετατόπισης-ανακατασκευής αγωγών, που ευρίσκονται στη ζώνη επιρροής υπαρχόντων αγωγών.
 - II. Πάνω επιφάνεια θα ορίζεται μέχρι ένα μέτρο (1,00μ) ψηλότερα από τη στάθμη της πάνω επιφάνειας του αγωγού. Για αγωγούς που μέσα στην έκταση του σκάμματος έχουν διαφορετική πάνω στάθμη, η μορφή της πάνω επιφάνειας θα θεωρείται βαθμιδωτή με οριζόντια τμήματα και κατακόρυφο σκαλοπάτι. Το κατακόρυφο σκαλοπάτι θα προσδιορίζεται σε συνδυασμό με την επάνω επιφάνεια του αγωγού.

Και για τα σκαλοπάτια αυτά θα προσαυξάνεται ο όγκος σύμφωνα με τον κανόνα της επόμενης παραγράφου. Διευκρινίζεται ότι όταν επικαλύπτονται οι ζώνες που επηρεάζουν δύο αγωγοί στο αντίστοιχο τμήμα ισχύει η υψηλότερη πάνω επιφάνεια.
 - III. Πλάτος που επηρεάζεται από τις δυσχέρειες θα ορίζεται για οποιαδήποτε κατεύθυνση αγωγού σχετικά με το σκάμμα, το πλάτος του αγωγού που συναντιέται προσαυξημένο και από τις δύο πλευρές κατά 0,25μ (25 εκ.σε κάθε πλευρά).
Όταν συναντηθούν αγωγοί με ελεύθερη μεταξύ τους οριζόντια απόσταση μικρότερη από $0,25+0,25=0,50\mu$ τότε η προσαύξηση και για τους δύο αγωγούς δεν θα είναι αθροιστικά μεγαλύτερη από το πλάτος που πραγματικά υπάρχει.
 - IV. Κάτω επιφάνεια θα υπολογίζεται η πραγματική επιφάνεια εκσκαφής σύμφωνα με την εγκεκριμένη μελέτη που θα φτάνει το πολύ μέχρι δύο μέτρα (2,00μ) χαμηλότερα από τη στάθμη της κάτω επιφάνειας έδρασης του αγωγού.

Για συναντώμενους παράλληλους αγωγούς με διαφορετική κάτω στάθμη έδρασης, η μορφή της κάτω επιφάνειας θα καθορίζεται όπως προβλέπεται και για την πάνω επιφάνεια.
 - V. Από τον όγκο που προκύπτει σύμφωνα με τα καθοριζόμενα στα παραπάνω εδάφια (I), (II), (III) και (IV) θα αφαιρείται ο όγκος των αγωγών ή οχετών Ο.Κ.Ω. και το αποτέλεσμα θα εκφράζει την επιμετρούμενη για πληρωμή ποσότητα.
- γ. Η σχετική επιμέτρηση που θα υποβληθεί από τον Ανάδοχο θα συνοδεύεται και από υψομετρική οριζοντιογραφία των αγωγών σε κλίμακα 1:500 (ή ακόμα λεπτομερέστερα σε κλίμακα 1:100 ή 1:200 όταν η πυκνότητα ή άλλα χαρακτηριστικά των αγωγών το απαιτήσουν) και από χαρακτηριστικές τομές κλπ, στις οποίες θα δίνονται τα χαρακτηριστικά των αγωγών που συναντιούνται (διάμετροι, υλικό κατασκευής εξωτερικού περιβλήματος, αναγνώριση Ο.Κ.Ω. , υψόμετρο του ανώτερου και κατώτερου σημείου των αγωγών, πλάτος αγωγών κλπ).

- δ. Οι εκσκαφές επιθεώρησης (Αρ. 20.5.2.7) επιμετρώνται και αμείβονται τόσο με το οικείο άρθρο Τιμολογίου «Εκσκαφές Θεμελίων» όσο και με την πρόσθετη αποζημίωση του άρθρου «Πρόσθετη τιμή λόγω δυσχερειών από συναντώμενους αγωγούς ΟΚΩ σε λειτουργία».

20.7.1.2 Πληρωμή

- α. Στην τιμή μονάδος περιλαμβάνονται όλες οι δαπάνες των εργασιών που προδιαγράφονται στο παρόν άρθρο και ειδικότερα στις παραγράφους 20.6.1.α έως και ζ.
- β. Στην τιμή μονάδος περιλαμβάνονται επίσης οι επί πλέον δαπάνες από:
- Δυσχέρειες προσέγγισης υλικών και μηχανημάτων.
 - Δυσχέρειες λειτουργίας μηχανημάτων που μπορεί να φθάνουν και μέχρι πλήρους απαγόρευσης της λειτουργίας τους.
 - Δυσχέρειες ανάκτησης των υλικών που χρησιμοποιήθηκαν για τις αντιστηρίξεις των παρειών των σκαμμάτων που μπορεί να φθάσουν και μέχρι ολικής απώλειας τους.
 - Τυχόν καθυστερήσεις της εργασίας από την παρακολούθηση και τον έλεγχο των εργασιών εκσκαφής από τους αρμόδιους υπαλλήλους των ενδιαφερομένων Ο.Κ.Ω. (στις οποίες καθυστερήσεις θα περιλαμβάνονται και οι τυχόν καθυστερήσεις προσέλευσης του εποπτεύοντος προσωπικού των Ο.Κ.Ω. ή και η εργασία αυτού του προσωπικού σύμφωνα με το ωράριο της Υπηρεσίας του, πράγματα που επηρεάζουν την απόδοση της εκτέλεσης των εργασιών, όταν θα υποβληθεί από τους ενδιαφερόμενους Ο.Κ.Ω. η απαίτηση να παρευρίσκεται υπάλληλος τους κατά την διάρκεια της εκτέλεσης των εργασιών κλπ).
- γ. Τέλος, στην τιμή μονάδος περιλαμβάνονται και όλες οι δαπάνες για την προσκόμιση, χρήση και αποκόμιση των απαιτούμενων μηχανικών μέσων εργαλείων και οργάνων, την προμήθεια των απαιτούμενων υλικών και αποκομιδή των προϊόντων εκσκαφής και με οποιοδήποτε μέσο, τη διενέργεια ελέγχων και δοκιμών, τα έξοδα αδειών, την απασχόληση του επιστημονικού και εργατοτεχνικού προσωπικού, όπως και κάθε άλλη δαπάνη, έστω κι αν δεν προδιαγράφεται ρητά αλλά είναι αναγκαία για την πλήρη και έντεχνη εκτέλεση της εργασίας.
- δ. Διευκρινίζονται και τα εξής:
- ι. Με την πρόσθετη αυτή τιμή ο Ανάδοχος, όπως είναι ευνόητο, αποζημιώνεται μόνον για τις επί πλέον δυσχέρειες των πάσης φύσεως εκσκαφών, όπως αναπτύσσονται στο παρόν άρθρο, ενώ για τις λοιπές εργασίες κατασκευής νέων αγωγών ή και αποκατάστασης της υπάρχουσας κατάστασης όπως επίσης και κάθε άλλης συναφούς εργασίας της ζώνης αγωγών και μεταβατικών επιχωμάτων, επίχωση της περιοχής πάνω από τη ζώνη αγωγού με υλικά επανείχωσης, τυχόν ειδικά προστατευτικά έργα που απαιτούν οι διάφοροι Ο.Κ.Ω. , όπως προστασία της άνω επιφάνειας με τούβλα, με πλάκα σκυροδέματος ή με ειδικές ταινίες κλπ) , θα αμείβεται σύμφωνα με το τιμολόγιο προσφοράς του ή με Π.Κ.Τ.Μ.Ν.Ε. για τις εργασίες που δεν περιλαμβάνονται σε αυτό, εκτός εάν η ανάγκη κατασκευής ή και αποκατάστασης τους ανέκυψε από υπαιτιότητα του Αναδόχου οπότε η δαπάνη τους περιλαμβάνεται στην τιμή μονάδος του παρόντος άρθρου και ο Ανάδοχος δεν αποζημιώνεται ιδιαίτερα για αυτές.

II. Η πρόσθετη αυτή τιμή ισχύει και για τις εργασίες εκτέλεσης διερευνητικών τομών για τον εντοπισμό δικτύων Ο.Κ.Ω., όπως επίσης και για τις εκσκαφές τοποθέτησης εγκάρσιων αγωγών και οχετών σε υπάρχουσα οδό, κάτω από σύγχρονη διερχόμενη κυκλοφορία (όχι εργοταξιακή).

III. Η παρούσα πρόσθετη τιμή δεν χορηγείται για την περίπτωση συνάντησης εναερίων αγωγών Ο.Κ.Ω. (π.χ. αγωγών ΔΕΗ), ανεξάρτητα από τις οποιεσδήποτε δυσχέρειες που μπορεί να δημιουργηθούν στην εκτέλεση των εργασιών.

IV. Όμοια δεν περιλαμβάνονται οι εργασίες πλαγιοκίνησης των υπαρχόντων αγωγών ή/και κατασκευής νέων αγωγών.

E - 1 ΥΠΟΒΑΣΕΙΣ ΟΔΟΣΤΡΩΜΑΤΩΝ ΜΕ ΑΔΡΑΝΗ ΣΤΑΘΕΡΟΠΟΙΟΥΜΕΝΟΥ ΤΥΠΟΥ (ΧΩΡΙΣ ΣΥΝΔΕΤΙΚΟ ΥΛΙΚΟ)

1.1 ΓΕΝΙΚΑ

- (1) Σε σχέση με την Π.Τ.Π. Ο 150 εκδόσεως 1966 από το τ. Υ.Δ.Ε. θα ισχύουν οι παρακάτω συμπληρώσεις - τροποποιήσεις.
- (2) Εναλλακτικά, και κατόπιν έγκρισης από την Υπηρεσία, είναι δυνατόν να χρησιμοποιηθεί η παράγραφος 3.3 του άρθρου Ε-3 της Τ.Σ.Υ., κατά το μέρος που αφορά την κοκκομέτρηση των υλικών και τα υπόλοιπα θέματα τα θιγόμενα στη σχετική παράγραφο 3.3, αντί των αντίστοιχων της ΠΤΠ Ο 150.

1.2 ΜΗΧΑΝΙΚΑ ΧΑΡΑΚΤΗΡΙΣΤΙΚΑ ΥΛΙΚΟΥ

Οι υποβάσεις από θραυστό ή συλλεκτό αμμοχάλικο μη κατεργασμένο (χωρίς συνδετικό υλικό) θα κατασκευασθούν σύμφωνα με την ΠΤΠ Ο 150 με την ακόλουθη μεταβολή σχετικά με τα απαιτούμενα μηχανικά χαρακτηριστικά των υλικών που αναφέρονται στην παράγραφο 2.3 της ΠΤΠ Ο 150.

Η φθορά σε τριβή και κρούση που προσδιορίζεται κατά την Μέθοδο Los Angeles AASHTO : T-96 δεν πρέπει να υπερβαίνει το 40%.

1.3 ΑΠΑΙΤΗΣΕΙΣ ΕΠΙΦΑΝΕΙΑΣ

Οι "απαιτήσεις επιφάνειας" που προβλέπονται στην παράγραφο 8.2 της Π.Τ.Π. Ο 150 τροποποιούνται ως ακολούθως :

- (1) Στάθμη άνω επιφάνειας

Η άνω επιφάνεια που προκύπτει, μετά την κατασκευή ολόκληρης της υπόβασης, πρέπει να ανταποκρίνεται προς την επιφάνεια της μελέτης και δεν πρέπει να παρουσιάζει υψομετρικές αποκλίσεις μεγαλύτερες από $\pm 2,0$ cm.

- (2) Ομαλότητα άνω επιφάνειας

Τοπικές ανωμαλίες ή κυματισμοί θα ελέγχονται με τον 4μετρο ευθύγραμμο πήχyu, παράλληλα και κάθετα προς τον άξονα της οδού. Σε κάθε περίπτωση, μεταξύ της επιφάνειας επαφής του πήχyu και της

κάτωθεν αυτού ελεγχόμενης επιφάνειας, οι κυματισμοί (κοιλότητες) δεν πρέπει να υπερβαίνουν τα 2,0 cm.

Οι μετρήσεις παράλληλα προς τον άξονα της οδού θα γίνονται κατά κανόνα στο μέσον του πλάτους κάθε λωρίδας κυκλοφορίας και στο μέσον του πλάτους της λωρίδας Έκτακτης Ανάγκης (Λ.Ε.Α.) όπου υπάρχει.

Οι μετρήσεις εγκάρσια προς τον άξονα θα γίνονται σε διατομές απέχουσες μεταξύ τους το πολύ 10 μ., αν πρόκειται επί της άνω επιφάνειας να κατασκευασθεί στρώση με συνδετικό (άσφαλο, τσιμέντο κλπ.), ή το πολύ 20 μ., αν πρόκειται επί της άνω επιφάνειας να κατασκευασθεί στρώση χωρίς συνδετικό (με μηχανική σταθεροποίηση).

Η εφαρμογή του 4μετρου πήχου θα γίνεται στα τμήματα εκείνα στα οποία υπάρχει υποψία διακυμάνσεων μεγαλύτερων από τις επιτρεπόμενες.

- (3) Η μη τήρηση των παραπάνω όρων συνιστά κακοτεχνία για την άρση της οποίας ευθύνεται ο Ανάδοχος.

E - 2 ΒΑΣΕΙΣ ΟΔΟΣΤΡΩΜΑΤΩΝ ΜΕ ΑΔΡΑΝΗ ΣΤΑΘΕΡΟΠΟΙΟΥΜΕΝΟΥ ΤΥΠΟΥ (ΧΩΡΙΣ ΣΥΝΔΕΤΙΚΟ ΥΛΙΚΟ)

2.1 ΓΕΝΙΚΑ

- (1) Σε σχέση με την Π.Τ.Π. Ο 155 εκδόσεως 1966 από το τ. Υ.Δ.Ε. θα ισχύουν οι παρακάτω συμπληρώσεις - τροποποιήσεις.
- (2) Εναλλακτικά, και κατόπιν έγκρισης από την Υπηρεσία, είναι δυνατόν να χρησιμοποιηθεί η παράγραφος 3.3 του άρθρου Ε-3 της Τ.Σ.Υ., κατά το μέρος που αφορά την κοκκομέτρηση των υλικών και τα υπόλοιπα θέματα τα θιγόμενα στη σχετική παράγραφο 3.3, αντί των αντίστοιχων της ΠΤΠ Ο 155.

2.2 ΜΗΧΑΝΙΚΑ ΧΑΡΑΚΤΗΡΙΣΤΙΚΑ ΥΛΙΚΟΥ

Οι υποβάσεις από θραυστό ή συλλεκτό αμμοχάλικο μη κατεργασμένο (χωρίς συνδετικό υλικό) θα κατασκευασθούν σύμφωνα με την ΠΤΠ Ο 150 με την ακόλουθη μεταβολή σχετικά με τα απαιτούμενα μηχανικά χαρακτηριστικά των υλικών που αναφέρονται στην παράγραφο 2.3 της ΠΤΠ Ο 155.

Η φθορά σε τριβή και κρούση που προσδιορίζεται κατά την Μέθοδο Los Angeles AASHTO : T-96 δεν πρέπει να υπερβαίνει το 30%.

2.3 ΑΠΑΙΤΗΣΕΙΣ ΕΠΙΦΑΝΕΙΑΣ

Οι "απαιτήσεις επιφάνειας" που προβλέπονται στην παράγραφο 8.2 της Π.Τ.Π. Ο 155 τροποποιούνται ως ακολούθως :

- (1) Στάθμη άνω επιφάνειας

Η άνω επιφάνεια που προκύπτει, μετά την κατασκευή ολόκληρης της βάσης, πρέπει να ανταποκρίνεται προς την επιφάνεια της μελέτης και δεν πρέπει να παρουσιάζει υψομετρικές αποκλίσεις μεγαλύτερες από $\pm 2,0$ cm.

- (2) Ομαλότητα άνω επιφάνειας

Τοπικές ανωμαλίες ή κυματισμοί θα ελέγχονται με τον 4μετρο ευθύγραμμο πήχyu, παράλληλα και κάθετα προς τον άξονα της οδού. Σε κάθε περίπτωση, μεταξύ της επιφάνειας επαφής του πήχyu και της κάτωθεν αυτού ελεγχόμενης επιφάνειας, οι κυματισμοί (κοιλότητες) δεν πρέπει να υπερβαίνουν τα 2,0 cm.

Οι μετρήσεις παράλληλα προς τον άξονα της οδού θα γίνονται κατά κανόνα στο μέσον του πλάτους κάθε λωρίδας κυκλοφορίας και στο μέσον του πλάτους της λωρίδας Έκτακτης Ανάγκης (Λ.Ε.Α.) όπου υπάρχει.

Οι μετρήσεις εγκάρσια προς τον άξονα θα γίνονται σε διατομές απέχουσες μεταξύ τους το πολύ 10 μ., αν πρόκειται επί της άνω επιφάνειας να κατασκευασθεί στρώση με συνδετικό (άσφαλτο, τσιμέντο κλπ.), ή το πολύ 20 μ., αν πρόκειται επί της άνω επιφάνειας να κατασκευασθεί στρώση χωρίς συνδετικό (με μηχανική σταθεροποίηση).

Η εφαρμογή του 4μετρου πήχyu θα γίνεται στα τμήματα εκείνα στα οποία υπάρχει υποψία διακυμάνσεων μεγαλύτερων από τις επιτρεπόμενες.

- (3) Η μη τήρηση των παραπάνω όρων συνιστά κακοτεχνία για την άρση της οποίας ευθύνεται ο Ανάδοχος.

Z - 1

ΣΗΜΑΝΣΗ

1.1

ΑΝΤΙΚΕΙΜΕΝΟ

Η οριζόντια και κατακόρυφη σήμανση όλων των κατηγοριών, κατά μήκος του υπό εξέταση οδικού άξονα καθώς και εκείνη των συμβαλλουσών με αυτών οδών, στο μήκος τους που επηρεάζεται από την ύπαρξη του κυρίου άξονα.

1.1.1

Η οριζόντια σήμανση περιλαμβάνει:

- Τις διαγραμμίσεις που οριοθετούν τις λωρίδες της οδού
- Τις οριογραμμίες των άκρων του οδοστρώματος
- Τις λοιπές σημάνσεις («ζέμπρες»)τόξα επιλογής λωρίδας. τυχόν μηνύματα που αναγράφονται και επί της οδού κλπ)

1.1.2

Η κατακόρυφη σήμανση περιλαμβάνει:

- Τις πινακίδες σήμανσης
- Τις γέφυρες σήμανσης
- Τους οριοδείκτες
- Τους δείκτες οριοθέτησης Απαλλοτριωμένης ζώνης
- Τους πλήρως αντανακλαστικούς χιλιομετρικούς δείκτες

1.2

ΕΦΑΡΜΟΣΤΕΕΣ ΠΡΟΔΙΑΓΡΑΦΕΣ

1.2.1

Οριζόντια σήμανση

Εφαρμόζονται οι διατάξεις του Ν 2696/99 (Κώδικας Οδικής Κυκλοφορίας) σε συνδυασμό με τις ΠΤΠ - Σ- 307 και Σ-308 (ΦΕΚ 890/21-8-75) για τα γεωμετρικά χαρακτηριστικά της διαγράμμισης, την Οδηγία τρόπου διαγράμμισης (ΚΕΔΕ 1982), την Προσωρινή Προδιαγραφή για τους ανακλαστήρες (μάτια γάτας) των οδών (Δ3/1990), η Προσωρινή Προδιαγραφή Ακρυλικού Χρώματος (Δ14β/ο/17826/557/96) και ο ΚΜΕ. Αντιθέτως κρίνονται επαρκείς, για τις ανάγκες

οριζόντιας σήμανσης αυτοκινητοδρόμων, οι προδιαγραφές ΠΤΠ ΧΡ-1, ΧΡ-2, ΧΡ-3 και ΧΡ-4 (ΦΕΚ 190Β'/79) και επιβάλλεται τουλάχιστον η χρήση των ειδικών χρωμάτων υψηλής ποιότητας, ή ακόμη καλύτερα, υλικά οριζόντιας σήμανσης με υψηλότερα χαρακτηριστικά αντανακλαστικότητας και μεγαλύτερη διάρκεια ζωής (θερμοπλαστικά, ψυχροπλαστικά, αυτοκόλλητες ταινίες, διαγραμμίσεις κλπ). Ειδικά για τη σήμανση εκτελουμένων έργων ισχύει η «Τεχνική Προδιαγραφή Σήμανσης Εκτελουμένων Έργων» (ΦΕΚ 946Β/09-07-2003).

1.2.2 Κατακόρυφη σήμανση

Εφαρμόζονται οι διατάξεις του Ν.2696/99 (ΚΟΚ) σε συνδυασμό με τις ΠΤΠ Σ-301, Σ-302, Σ-303, Σ-304, Σ-305 και Σ-306 (ΦΕΚ 676Β'/74) για τις πινακίδες σήμανσης η οδηγία 1-92 της ΓΓΔΕ (ΔΜΕΟ ε/οικ/720/13-11-92) για θέματα σήμανσης που δεν καλύπτονταν από τις υπόλοιπες προδιαγραφές, την Προσωρινή Προδιαγραφή της ΓΓΔΕ (ΦΕΚ 953 Β'/24-10-97) για την επιλογή αντανακλαστικών μεμβρανών, κατά περίπτωση, και τον καθορισμό των χαρακτηριστικών του τύπου ΙΙΙ (υπερυψηλής αντανακλαστικότητας) τις ΠΤΠ Σ-310 και Σ-311 (ΦΕΚ 954Β'/ 31-12-96) για τις χρωματικές συντεταγμένες και τα χαρακτηριστικά των αντανακλαστικών μεμβρανών τύπων Ι και ΙΙ, τις ΠΤΠ Σ-301-75 και Σ-302-75, οι οποίες αντικατέστησαν τα σχετικά άρθρα των ΠΤΠ Σ-301 και Σ-302, σχετικά με την ποιότητα του αλουμινίου των πινακίδων (ΦΕΚ 99Β'/28-1-76), την ΠΤΠ για τους στύλους στήριξης των πινακίδων (ΦΕΚ 1061 Β'/13-10-80), όπως συμπληρώθηκε με την διάταξη ΒΜ5/ο/40229/27-10-80, την Τεχνική Προδιαγραφή ΔΚ8 (ΕΗ 3/ο/107/22-1-86) για τους στύλους για έκκεντρες πινακίδες, το Ελληνικό Πρότυπο ΕΛΟΤ, για την μετατροπή του Ελληνικού αλφάβητου σε λατινικούς χαρακτήρες για τις πληροφοριακές πινακίδες τοπωνυμίων (που τροποποιεί τις σχετικές ΠΤΠ), την Τεχνική Περιγραφή φωτεινών πινακίδων (Δ3γ/ο/15/11-Ω/28-2-91), τον ΚΜΕ και την νομοθεσία περί διαφημιστικών και παρεμφερών πινακίδων, όπως παρουσιάζεται στον Ν.2696/99 και τα σχετικά με αυτόν Διατάγματα.

1.2.3 Οριοδείκτες

Ισχύει η προσωρινή προδιαγραφή πλαστικών οριοδεικτών της ΓΓΔΕ του ΥΠΕΧΩΔΕ.

1.2.4 Πλήρως αντανακλαστικοί χιλιόμετρικοί δείκτες

Ισχύουν οι σχετικές με το αντικείμενο διατάξεις περί κατακόρυφης σήμανσης (βλ. παρ.1.2.2 ανωτέρω) σε συνδυασμό με τα οριζόμενα στον Κ.Μ.Ε.

1.3 ΟΡΙΣΜΟΙ

Στην παρούσα ΤΣΥ και ειδικότερα στα αναφερόμενα στην σήμανση, ισχύουν οι αντίστοιχοι ορισμοί του Ν. 2094/92 (ΚΟΚ) σχετικώς με τις έννοιες αυτοκινητόδρομος και κόμβος (άρθρο 2) σήμανση οδών με πινακίδες (άρθρο 4) και σήμανση οδοστρωμάτων με διαγραμμίσεις (άρθρο 5)

1.4 ΕΙΔΙΚΑ ΧΑΡΑΚΤΗΡΙΣΤΙΚΑ ΤΩΝ ΕΡΓΑΣΙΩΝ

Ανάλογα με τις ειδικές συνθήκες (φόρτος κυκλοφορίας, διατομή, οριζοντιογραφικά και μηκοτομικά χαρακτηριστικά, κλιματολογικές συνθήκες της περιοχής, ανάγλυφο εδάφους, κλπ) κάθε συγκεκριμένου τμήματος, εκλέγονται τα κατάλληλα, κατά περίπτωση, υλικά οριζόντιας και κατακόρυφης σήμανσης, σύμφωνα με τις ισχύουσες προδιαγραφές, που παρουσιάστηκαν στην ανωτέρω παράγραφο Ζ.1.2, ενώ στις περιπτώσεις που δεν καλύπτονται πλήρως από αυτές, ο κατασκευαστής υποχρεούται να χρησιμοποιεί τα υλικά εκείνα που εγγυώνται τα καλύτερα αποτελέσματα από άποψη ασφάλειας των χρηστών και διάρκειας ζωής της κατασκευής

1.5 ΤΕΧΝΙΚΕΣ ΚΑΙ ΣΥΜΒΑΤΙΚΕΣ ΠΡΟΔΙΑΓΡΑΦΕΣ ΥΛΙΚΩΝ ΚΑΙ ΕΡΓΑΣΙΑΣ

1.5.1 Οριζόντια σήμανση

Ισχύουν οι τεχνικές προδιαγραφές οι σχετικές με την οριζόντια σήμανση που αναγράφονται στο ανωτέρω άρθρο 1.2.1. Η μόνιμη οριζόντια σήμανση γίνεται με γραμμές λευκού χρώματος. Ως λευκό χρώμα νοούνται και οι αποχρώσεις του αργυροχρόου και του ανοικτού γκριζου χρώματος (N 2696/99-ΚΟΚ). Σε περίπτωση ανάγκης προσωρινής ακύρωσης των μόνιμων διαγραμμίσεων και αντικατάστασής τους με άλλες, οι προσωρινές αυτές διαγραμμίσεις πρέπει να είναι χρώματος κίτρινου, όπως ρητώς αναφέρεται στην «Τεχνική Προδιαγραφή Σήμανσης Εκτελουμένων Έργων» (ΦΕΚ 946Β'/9-7-2003).

Για λόγους καλής ορατότητας ημέρα και νύχτα, πρέπει η οριζόντια σήμανση να παρουσιάζει επαρκή χρωματική αντίθεση προς το οδόστρωμα και υψηλή αντανakλαστικότητα. Τα σήματα πρέπει να έχουν όσο το δυνατόν διακεκριμένες (αιχμηρές) απολήξεις και ομοιόμορφη επιφάνεια.

Η στερεότητα της σήμανσης εξαρτάται από την επιλογή του υλικού, Η αποτελεσματικότητά της κρίνεται επαρκής για όσο διάστημα το σήμα μπορεί να αναγνωρίζεται με ευκρίνεια.

Η σήμανση δεν επιτρέπεται να δημιουργεί κινδύνους πχ από μη στερεά κατασκευή ή ανεπαρκή πρόσφυση της επιφανείας της.

Το υλικό των σημάτων (λεπτή ή παχιά στρώση) μπορεί να ενισχύεται με την προσθήκη ανάγλυφων αντανakλαστικών στοιχείων («μάτια γάτας»). Όταν αυτό κρίνεται σκόπιμο, επιτρέπεται η χάραξη ακόμη και ολόκληρων σημάτων με χρησιμοποίηση τέτοιων στοιχείων (λευκού χρώματος). Εφόσον όμως πρόκειται για σήμανση κατά μήκος της κυκλοφορίας, η χάραξη αυτή επιτρέπεται μόνο σε σημεία με μέγιστη επιτρεπόμενη ταχύτητα 50km/h, άρα, στην περίπτωση αυτή, αποκλείεται η χρήση τους στην σήμανση αυτοκινητοδρόμου.

Ο Ανάδοχος υποχρεούται, για όλα τα χρησιμοποιούμενα υλικά, να προσκομίζει εγγύηση της κατασκευάστριας εταιρείας ως προς την διάρκεια ζωής των υλικών αυτών που να αντιστοιχεί στις προδιαγραφές που ισχύουν.

Ως προς την διαστασιολόγηση και τα λοιπά στοιχεία των οριζοντίων σημάτων (γράμματα, επανάληψη και εξάλειψη σημάτων) ισχύουν τα διαλαμβανόμενα στον ΚΜΕ.

1.5.2 Κατακόρυφη σήμανση

Ισχύουν οι τεχνικές προδιαγραφές οι σχετικές με την κατακόρυφη σήμανση που αναγράφονται στο ανωτέρω άρθρο 1.2.2. Επί πλέον, όπως και στον ΚΜΕ ορίζεται ο στατικός υπολογισμός για τις πινακίδες σήμανσης (πλην γεφυρών σήμανσης) θα γίνεται με ισοδύναμο στατικό φορτίο ανεμοπίεσης, 150kp/m². Προκειμένου περί του στατικού υπολογισμού γεφυρών σήμανσης θα ισχύουν τα διαλαμβανόμενα στο αντίστοιχο άρθρο του ΚΜΕ.

Ως προς την επιλογή του υλικού της πρόσθιας επιφάνειας θα ισχύει ο κατωτέρω πίνακας της προσωρινής προδιαγραφής της ΓΓΔΕ/ΔΜΕΟ/ε (Απόφαση ΔΜΕΟ/ε/οικ/1102/2-10-97) (ΦΕΚ 953Β'/24-10-97).

Τύπος Πινακίδας	Αν.Κινδύνου		Ρυθμιστική		Πληροφοριακή	
	Υψηλή	Χαμηλή	Υψηλή	Χαμηλή	Υψηλή	Χαμηλή
Περιβαλ. όχληση Θέση πινακίδας						
Δεξιά	III	II	II	II	II	II
Αριστερά	III	II	III	II	III ή III σε II	III ή III σε II
Γέφυρα σήμανσης	(III)	(III)	(III)	(III)	III ή III σε II	III ή III σε II

Στις περιπτώσεις που ορίζεται «III ή III σε II» (το III σε II νοείται γράμματα τύπου III, υπόβαθρο τύπου II) η επιλογή της μίας από τις δύο λύσεις εναπόκειται σε συμφωνία εργοδότη και Αναδόχου, αναλόγως των τοπικών συνθηκών της περιοχής του υπόψη έργου (κλιματολογικών, προσανατολισμού, κυκλοφοριακού φόρτου, εξωτερικού φωτισμού κλπ)

Η στήριξη των πληροφοριακών πινακίδων θα γίνεται σε γαλβανισμένους σιδηροσωλήνες ISO MEDIUM βαρείς (πράσινη ετικέτα) που θα υπολογίζονται στατικά με τα φορτία ανεμώθησης του ΚΜΕ.

Η ελάχιστη διάμετρος των σιδηροσωλήνων στήριξης για μικρές πινακίδες με ύψος στύλου μέχρι 2,5m είναι ίση με 1 1/2" και το πάχος τοιχωμάτων 3,4 χλστ με κατασκευαστική διαμόρφωση σύμφωνα με την απόφαση ΒΜ5/Ο/40124/30-9-80 Τ.ΥΔΕ

Για την περίπτωση ογκωδών πλευρικών πινακίδων που απαιτούν κατασκευή ειδικών δικτυωμάτων ή πλαισίων στήριξης, αυτά θα κατασκευάζονται από δομικό χάλυβα οποιασδήποτε κατηγορίας σύμφωνα με τον ΚΜΕ και σύμφωνα με στατικό υπολογισμό που θα γίνεται και με την απαίτηση ελάχιστου πάχους τοιχώματος διατομής ίσου προς 3χλστ.

Η διαμόρφωση της διάταξης στήριξης της πινακίδας θα πρέπει να είναι τέτοια ώστε να εξασφαλίζεται ευχερής προσαρμογή της πινακίδας ή/και αντικατάσταση

Όλοι οι κοχλίες και τα περικόχλια που θα χρησιμοποιηθούν θα είναι γαλβανισμένα ή από ανοξείδωτο χάλυβα.

Οι ρυθμιστικές πινακίδες και οι πινακίδες επικίνδυνων θέσεων θα κατασκευαστούν σύμφωνα με τα διαλαμβανόμενα στα άρθρα του ΚΜΕ.

Οι γέφυρες σήμανσης θα κατασκευαστούν σύμφωνα με τα διαλαμβανόμενα στα άρθρα του ΚΜΕ , από δομικό χάλυβα οποιασδήποτε κατηγορίας, σύμφωνα με στατικό υπολογισμό που θα γίνεται και με την απαίτηση ελάχιστου πάχους τοιχώματος διατομής ίσου προς 3mm. Ως προς την αντιδιαβρωτική προστασία ισχύουν τα ανωτέρω που αναφέρθηκαν για τις πληροφοριακές πινακίδες.

Η διαμόρφωση της διάταξης στήριξης της πινακίδας θα πρέπει να είναι τέτοια ώστε να εξασφαλίζεται ευχερής προσαρμογή της πινακίδας ή/και αντικατάσταση. Όλοι οι κοχλίες και τα περικόχλια που θα χρησιμοποιηθούν θα είναι γαλβανισμένα ή από ανοξείδωτο χάλυβα.

Ο Ανάδοχος υποχρεούται, για όλα τα χρησιμοποιούμενα υλικά, να προσκομίζει εγγύηση της κατασκευάστριας εταιρείας ως προς την αντοχή και την διάρκεια ζωής των υλικών αυτών που να αντιστοιχούν στις προδιαγραφές που ισχύουν (πχ 10 έτη θα διατηρούν τουλάχιστον το 80% της οπισθανακλαστικότητάς τους, όπως η ΠΤΠ-Σ-311 ορίζει)

Οι εργασίες που περιλαμβάνονται υπό το όρο «κατακόρυφη σήμανση» περιλαμβάνουν:

- α. Την πλήρη κατασκευή των πινακίδων και των στηρίξεών τους
- β. Την μεταφορά τους στον ακριβή τόπο που πρέπει να τοποθετηθεί η κάθε μία
- γ. Τις εργασίες τοποθέτησής τους

Δεν περιλαμβάνεται τυχόν απαιτούμενη ασφάλιση καθώς και, όπου απαιτείται, ηλεκτροφωτισμός αυτών.

1.5.3 Οριοδείκτες

Οι στύλοι των οριοδεικτών θα είναι τριγωνικής διατομής σχήματος ισοσκελούς τριγώνου με περιεχόμενη μεταξύ των ίσων πλευρών γωνία ίση με 30°. Το ύψος του ισοσκελούς θα είναι 10-16εκ, αν η διατομή είναι πλήρης και 12-16 εκ αν είναι κοίλη. Στην περίπτωση αυτή το πάχος του τοιχώματος θα είναι τουλάχιστον 3χλστ. Οι γωνίες του τριγώνου στρογγυλεύονται με καμπύλες ελάχιστης ακτίνας 1εκ. Το συνολικό ύψος του στύλου θα είναι τουλάχιστον 1,50 μ. Ο οριοδείκτης θα πακτώνεται μέσα στο έδαφος με ένα μήκος πάκτωσης 50 εκ.

Οι στύλοι των οριοδεικτών θα είναι κατασκευασμένοι από πολυβινυλοχλωρίδιο τύπου P.V.C. HI. Η ποιότητα θα είναι τέτοια ώστε να μην επηρεάζεται από την υπεριώδη ακτινοβολία και τις ατμοσφαιρικές επιδράσεις (για τις σχετικές δοκιμασίες γίνεται αναφορά στο υπάρχον σχέδιο «προσωρινής προδιαγραφής» ΥΠΕΧΩΔΕ υπ. αριθμ. Δ3γ/ο/14/7-Ω/13-2-91)

Το χρώμα του στύλου θα είναι λευκό, ομοιόμορφο σε όλη τη μάζα του

Τα ανακλαστικά στοιχεία θα είναι ορθογωνικά, διαστάσεων 18Χ4 εκ και (αν δεν προδιαγράφεται διαφορετικά στους ειδικούς όρους δημοπράτησης) θα αποτελούνται από υάλινα φακίδια στεγανοποιημένα και τοποθετημένα σε πλαστική βάση (ΤΥΠΟΣ Β) ή από πρισματικούς αντανακλαστικούς κρυστάλλους ακρυλίου υλικού ερμητικά στεγανοποιημένου (ΤΥΠΟΣ Α) ή ειδικές μεμβράνες ΤΥΠΟΥ III υπερυψηλής αντανακλαστικότητας.

Ο συντελεστής φωτεινής έντασης για τους διάφορους τύπου αντανακλαστικών θα μετριέται σύμφωνα με όσα αναφέρονται στη «προσωρινή προδιαγραφή» του ΥΠΕΧΩΔΕ που προαναφέρθηκε (Δ3γ/Ο/14/7-Ω/13-2-91) ως προς τα υάλινα φακίδια και τους πρισματικούς κρυστάλλους και σύμφωνα με τους σχετικούς πίνακες της προσωρινής προδιαγραφής που περιγράφεται στο ΦΕΚ 953Β' /24-10-91 ως προς το υλικό τύπου III. Το χρώμα των αντανακλαστικών στοιχείων θα είναι ερυθρό (για τη δεξιά όψη ως προς την κατεύθυνση της κυκλοφορίας) και αργυρόλευκο (για την αριστερή όψη ως προς την κατεύθυνση της κυκλοφορίας)

Τα αντανακλαστικά θα τοποθετούνται και στις δύο πλευρές του οριοδείκτη (αργυρόλευκα από τη μία πλευρά και ερυθρά από την άλλη) πάνω σε μία μαύρη παραλληλόγραμμη λωρίδα που θα καλύπτει όλη την επιφάνεια της διατομής του οριοδείκτη σε πλάτος 25 εκ.

Για την περίπτωση των οριοδεικτών σε αυτοκινητόδρομο η τοποθέτηση αντανακλαστικών στην πίσω πλευρά των οριοδεικτών εξυπηρετεί τις περιόδους που εκτρέπεται η κυκλοφορία στο ένα οδόστρωμα (πχ κατά την συντήρηση).

Το κέντρο βάρους των αντανακλαστικών στοιχείων θα πρέπει να βρίσκεται σε απόσταση 15 έως 20 εκ από την κορυφή του οριοδείκτη.

Κατά την παραλαβή θα γίνεται δειγματοληψία σε ποσοστό 1% επί της παραδινόμενης ποσότητας με ελάχιστο αριθμό 5 τεμάχια στύλων.

Τα αντανακλαστικά στοιχεία των οριοδεικτών πρέπει να καλύπτονται μετά την κατασκευή τους για την πλήρη προστασία τους κατά τις φορτοεκφορτώσεις, την μεταφορά και την τοποθέτησή τους.

1.5.4 Δείκτες οριοθέτησης απαλλοτριωμένης ζώνης

Οι δείκτες οριοθέτησης απαλλοτριωμένης ζώνης θα κατασκευαστούν από οπλισμένο σκυρόδεμα κατηγορίας C16/20 (οπλισμός 4Φ8+συνδετήρες Φ6/15). Οι διαστάσεις τους θα είναι 0,20Χ0,20Χ0,75 μ.

Οι δείκτες θα πακτώνονται μέσα στη βάση από άοπλο σκυρόδεμα κατηγορίας C12/15, διαστάσεων 0,40Χ0,40Χ0,50 μ, κατά τέτοιο τρόπο ώστε το άλλο τους άκρο να εξέχει από το έδαφος κατά 0,40μ.

Η κατασκευή θα γίνεται με την μέθοδο της προκατασκευής για την επίτευξη δεικτών της ίδιας ποιότητας σχήματος και όψης.

Τα σχέδια που θα υποβάλλει ο ανάδοχος θα πρέπει να τύχουν της έγκρισης της Υπηρεσίας.

1.5.5 Πλήρως αντανakλαστικοί χιλιομετρικοί δείκτες

Οι αντανakλαστικοί χιλιομετρικοί δείκτες θα είναι τύπου ανάλογου προς την Π-15 των προδιαγραφών που ισχύουν για πληροφοριακές πινακίδες, με τη διαφορά ότι η γραφή θα είναι αντανakλαστική και θα έχει χαρακτηριστικά αντανakλαστικότητας, αντοχής κλπ σύμφωνα με την μεμβράνη υπερυψηλής αντανakλαστικότητας τύπου III για τους χιλιομετρικούς δείκτες των αυτοκινητοδρόμων σύμφωνα με την προσωρινή προδιαγραφή της ΓΓΔΕ του ΥΠΕΧΩΔΕ (ΦΕΚ 953Β'/24-40-97) που καθορίζει τα χαρακτηριστικά τύπου III.

Για τις αναγραφές ισχύουν τα όσα αναφέρονται στον ΚΜΕ.

Επίσης διαφοροποιούνται οι διαστάσεις των πινακίδων (σχετικά με την πινακίδα Π-15).

Το υπόβαθρο των χιλιομετρικών δεικτών αυτοκινητοδρόμων θα είναι αντανakλαστικό, θα έχει χρώμα πράσινο και θα έχει χαρακτηριστικά αντανakλαστικότητας αντοχής κλπ σύμφωνα με τη μεμβράνη υψηλής αντανakλαστικότητας (τύπου II) κατά την προδιαγραφή ΥΠΕΧΩΔΕ Σ-311.

Το υπόβαθρο των χιλιομετρικών δεικτών των λοιπών οδών (πλην αυτοκινητοδρόμων) θα είναι ανακλαστικό, θα έχει χρώμα κυανό και θα έχει χαρακτηριστικά αντανakλαστικής μεμβράνης τύπου I (σύμφωνα με την προδιαγραφή Υ.Π.Ε.Χ.Ω.Δ.Ε. Σ-311).

Ο στύλος στήριξης της πινακίδας θα είναι από γαλβανισμένο σιδηροσωλήνα διαμέτρου 1 1/2" και πάχους τοιχώματος 3,4χλστ και θα έχει κατάλληλο ύψος, ώστε η κάτω πλευρά του χιλιομετρικού δείκτη να βρίσκεται σε ύψος 0,60 m πάνω από την τελική στάθμη της οδού.

1.6 ΕΡΓΑΣΙΕΣ ΤΟΥ ΤΙΜΟΛΟΓΙΟΥ ΠΟΥ ΠΡΟΔΙΑΓΡΑΦΟΝΤΑΙ ΣΕ ΑΥΤΟ ΤΟ ΑΡΘΡΟ

1.6.1 Οριζόντια σήμανση

Οι εργασίες περιλαμβάνουν:

- α.** Προμήθεια όλων των απαραίτητων υλικών για την κατασκευή διαγραμμίσεων οδοστρώματος, ανεξαρτήτως τύπου (τελική διαγράμμιση με εν ψυχρό εφαρμοζόμενο υλικό υψηλής αντοχής και αντανakλαστικότητας, προσωρινή διαγράμμιση οδοστρώματος, προσωρινή διαγράμμιση με αυτοκόλλητες ταινίες και όποιο άλλο υλικό προδιαγραφεί στη συνέχεια από το ΥΠΕΧΩΔΕ.
- β.** Μεταφορά των υλικών αυτών από τον τόπο προμηθείας τους στον τόπο κατασκευής του έργου, συμπεριλαμβανομένων των φορτοεκφορτώσεων και σταλίας των μέσων μεταφοράς.
- γ.** Προσωρινή αποθήκευση όλων των παραπάνω υλικών επί τόπου του έργου

- δ. Καθαρισμό του οδοστρώματος, όπου απαιτείται να εφαρμοστεί η οριζόντια σήμανση, από κάθε είδους ξένα και χαλαρά υλικά ή με χρήση μηχανικού σαρώθρου ή απορροφητικής σκούπας σε αστικές ή ημιαστικές περιοχές και χειρωνακτικά, προετοιμασία διαγράμμισης (στίξη - πικετάρισμα)
- ε. Προετοιμασία, προεργασία των υλικών οριζόντια σήμανσης.
- στ. Κατασκευή οριζόντιας σήμανσης, αναλόγως των προβλεπομένων, ανά τύπο υλικού, διαδικασιών
- ζ. Διευθέτηση της κυκλοφορίας κατά την διάρκεια εκτέλεσης των εργασιών κατασκευής της οριζόντιας σήμανσης.
- η. Προκειμένου περί των λοιπών, πλην αυτοκόλλητων ταινιών, μέσων, λήψη των αναγκαίων μέτρων για την προστασία της νωπής διαγράμμισης από την κυκλοφορία, από την χρονική στιγμή της διάστρωσης των υλικών μέχρι την πλήρη στερεοποίηση τους, καθώς επίσης και άρση των μέσων προστασίας.

Προκειμένου περί των «ματιών γάτας» ισχύουν τα ανωτέρω εδάφια α,β,γ, στ και ζ

1.6.2 **Κατακόρυφη σήμανση**

Οι εργασίες περιλαμβάνουν:

- α. Την κατασκευή της πινακίδας (υλικά και εργασία) με τα ειδικά εξαρτήματα και κοχλιοφόρους ήλους ανάρτησης της πινακίδας.
- β. Την μεταφορά αυτής στον τόπο τοποθέτησης της μαζί με όλα τα απαιτούμενα υλικά για την σύνδεση και την στήριξη της και τις απαραίτητες συσκευασίες για την ασφαλή μεταφορά καθώς και τις απαιτούμενες φορτοεκφορτώσεις και λοιπές απαραίτητες για την μεταφορά εργασίες
- γ. Τη σύνδεση των επί μέρους στοιχείων
- δ. Την στήριξη και οποιαδήποτε άλλη ανάλογη εργασία απαιτείται για πλήρως τελειωμένη εργασία κατασκευής και στερέωσης της πινακίδας σε στύλο ή γέφυρα σήμανσης.
- ε. Προκειμένου περί των στύλων στήριξης των πινακίδων κατασκευή σύμφωνα με τις αντίστοιχες διατάξεις του ΥΠΕΧΩΔΕ και μεταφορά του στύλου από τον τόπο παραγωγής στον τόπο του έργου, εργασίες κατακορύφωσης και στήριξης του στύλου στο έδαφος (διαφοροποιούμενες αναλόγως του τύπου του στύλου) δαπάνη εκσκαφών και σκυροδέματος που απαιτούνται για την στήριξη και οποιαδήποτε άλλη δαπάνη απαιτείται για πλήρως τελειωμένη εργασία κατασκευής και τοποθέτησης του στύλου.
- στ. Προκειμένου περί των γεφυρών ή προβόλων σήμανση η προμήθεια, μεταφορά και εγκατάσταση όλων των απαιτούμενων υλικών και όλες οι αναγκαίες εργασίες που απαιτούνται για την πλήρη κατασκευή και εγκατάσταση των γεφυρών (ή/και προβόλων).

1.6.3 **Οριοδείκτες**

Οι εργασίες περιλαμβάνουν:

- α. Την κατασκευή του οριοδείκτη.
- β. Την διάνοιξη οπής κατάλληλης διαμέτρου και βάθους, την τοποθέτηση του οριοδείκτη στην οπή και την επαναπλήρωση της οπής.
- γ. Την μεταφορά των υλικών επί τόπου του έργου.
- δ. Την εργασία αποκομιδής των προϊόντων εκσκαφής.

1.6.4 Δείκτες οριοθέτησης απαλλοτριωμένης ζώνης

Οι εργασίες περιλαμβάνουν:

- α. Την προμήθεια όλων των απαιτούμενων υλικών.
 - β. Την μεταφορά τους επί τόπου των έργων.
 - γ. Την εκσκαφή στο απαιτούμενο βάθος σε κάθε είδους έδαφος για την δημιουργία της βάσης από σκυρόδεμα του δείκτη.
 - δ. Την κατασκευή, τοποθέτηση και πάκτωση του δείκτη.
 - ε. Την επανεπίχωση και μεταφορά των πλεοναζόντων προϊόντων εκσκαφής σε οποιαδήποτε απόσταση της έγκρισης και η απόρριψη σε χώρους της έγκρισης της Υπηρεσίας ή χρησιμοποίηση αυτών.
- στ.** Οποιαδήποτε άλλη εργασία ή δαπάνη, έστω και αν δεν περιγράφεται ρητά, εφόσον απαιτείται μία πλήρως ολοκληρωμένη εργασία καθώς και η τοπογραφική εργασία που αναλογεί για την επισήμανση της θέσης του δείκτη οριοθέτησης.

1.6.5 Πλήρως αντανακλαστικοί χιλιομετρικοί δείκτες

Οι εργασίες περιλαμβάνουν:

- α. Πλήρη κατασκευή της πινακίδας (υλικά και εργασία) με τα ειδικά εξαρτήματα και κοχλιοφόρους ήλους ανάρτησης.
- β. Το σκυρόδεμα πάκτωσης του στύλου.
- γ. Τον στύλο στήριξης του δείκτη (υλικά και εργασία).
- δ. Την μεταφορά επί τόπου του έργου όλων των απαιτούμενων υλικών με τις φορτωεκφορτώσεις, πλάγιες μεταφορές κλπ
- ε. Την συναρμολόγηση της πινακίδας στο κατάλληλο ύψος στήριξης.
- στ. Την στήριξη του στύλου με το σκυρόδεμα θεμελίωσης.
- ζ. Την επανεπίχωση με προϊόντα ορυγμάτων του απομένοντος μετά την πλήρωση σε σκυρόδεμα, λάκκου.

1.7 ΕΠΙΜΕΤΡΗΣΗ ΚΑΙ ΠΛΗΡΩΜΗ

1.7.1 Επιμέτρηση

Η επιμέτρηση θα γίνεται στις αντίστοιχες μονάδες που αναφέρονται στα κονδύλια του τιμολογίου μετά την επιβεβαίωση της ορθότητας των υλικών που

χρησιμοποιήθηκαν και της ύπαρξης των αντιστοίχων γραπτών εγγυήσεων των κατασκευαστριών εταιρειών των επί μέρους υλικών (όπου τούτο απαιτείται).

1.7.2 **Πληρωμή**

Στις τιμές μονάδος περιλαμβάνονται όλες οι σαφώς καθοριζόμενες από την παράγραφο Ζ.1.6 του παρόντος εργασίες.

Z - 2 ΜΕΤΡΑ ΑΣΦΑΛΕΙΑΣ ΟΔΩΝ

2.1 **ΑΝΤΙΚΕΙΜΕΝΟ**

Αντικείμενο των μέτρων ασφαλείας των οδικών έργων αποτελούν :

- 2.1.1 Τα μεταλλικά στηθαία ασφαλείας (μονόπλευρα και αμφίπλευρα)
- 2.1.2 Τα στηθαία ασφαλείας από σκυρόδεμα
- 2.1.3 Τα στηθαία τεχνικών έργων

Επί πλέον στο παρόν κεφάλαιο εντάσσονται και οι δείκτες οριοθέτησης απαλλοτριωμένης ζώνης

2.2 **ΕΦΑΡΜΟΣΤΕΕΣ ΠΡΟΔΙΑΓΡΑΦΕΣ**

Γενικώς για τα μέτρα ασφαλείας των οδικών έργων ισχύουν οι Προδιαγραφές Μεταλλικών Στηθαίων Ασφαλείας (ΦΕΚ 189Β'6-4-88), οι Προδιαγραφές για τα Στηθαία Ασφαλείας New Jersey (Δ3γ/Ο/5/43-2/10-5-91), η Τεχνική Οδηγία τοποθέτησης στηθαίων ασφαλείας (Δ3γ/Ο/5/13-2/18-2-92), η Προδιαγραφή για τα ανακλαστικά στοιχεία των στηθαίων ασφαλείας (Δ3γ/Ο/6/181-2/27-8-90) και οι σχετικοί κανονισμοί που περιλαμβάνονται στον ΚΜΕ. και στα αντίστοιχα Π.Κ.Ε.

2.3 **ΟΡΙΣΜΟΙ**

Ως στηθαία ασφαλείας, παντός τύπου, ορίζονται τα εξαρτήματα συγκράτησης των οχημάτων από εκτροπή της πορείας τους εκτός οδού από πρόσκρουσή τους σε εμπόδιο από ανατροπής τους ή τέλος από διέλευσή τους στο αντίθετο ρεύμα κυκλοφορίας.

Ως ορισμός των «εμποδίων» από τα οποία τα στηθαία ασφαλείας προφυλάσσουν τα οχήματα από πρόσκρουση είναι τα ακόλουθα:

- I. Οδόστρωμα υπεραστικής οδού κατηγορίας Ζ και ανώτερης ή αστικής οδού λειτουργικής κατάταξης συλλεκτήριας οδού και ανώτερης.
- II. Υπάρχουσες δενδροστοιχίες με κορμούς δέντρων διαμέτρου $d \geq 0,10\mu$.
- III. Μόνιμες συγκεντρώσεις νερού βάθους τουλάχιστον 0,60μ.
- IV. Βράχοι.
- V. Στηθαία γεφυρών και ακραίες απολήξεις στηθαίων γεφυρών.
- VI. Τοίχοι αντιστήριξης (ύψους όψης μεγαλύτερου από 0,30.) ή «πτώσεις» ύψους μεγαλύτερου από 0,50 , και με κλίση $\mu:\beta \geq 1:1$.

- VII. Ακρόβαθρα και μεσόβαθρα γεφυρών.
- VIII Πτερυγότοιχοι οχετών.
- IX Ιστοί ή πύργοι ηλεκτροφωτισμού της οδού.
- X Στύλοι ή/και πυλώνες ΔΕΗ, ΟΤΕ (και λοιπά παρόμοια).
- XI Τάφροι αντιπλημμυρικών - στραγγιστικών δικτύων βάθους μεγαλύτερου από 1,00μ (με διεύθυνση παράλληλη ή εγκάρσια ως προς την οδό).
- XII Υπερυψωμένες αρδευτικές διώρυγες ή υπερυψωμένα «καναλέτα» άρδευσης (με διεύθυνση παράλληλη ή εγκάρσια ως προς την οδό).
- XIII Ρέματα βάθους (σε σχέση με το παρακείμενο έδαφος) $h \geq 0,50\mu$ και κλίσης πρανών $\alpha:\beta \geq 1:1$ (με κατεύθυνση παράλληλη ή εγκάρσια ως προς την οδό).
- XIV Υπάρχοντα μεμονωμένα δέντρα με κορμό διαμέτρου $d \geq 0,10\mu$.
- XV Κτίσματα, ή κάθε είδους υπερυψωμένες δομικές κατασκευές ύψους μεγαλύτερου από 0,30μ.
- XVI Αντιθορυβικά πετάσματα.

Ως «στηθαία ασφαλείας» νοούνται τόσο τα μεταλλικά όσο και τα στηθαία από σκυρόδεμα (New Jersey) ενώ μπορούν να είναι, επίσης, είτε πλευρικά (για προστασία έναντι εκτροπής ή ανατροπής) ή κεντρικά (στην διαχωριστική νησίδα των δύο αντίθετων ρευμάτων κυκλοφορίας)

2.4

ΕΙΔΙΚΑ ΧΑΡΑΚΤΗΡΙΣΤΙΚΑ ΤΩΝ ΕΡΓΑΣΙΩΝ

Ανάλογα με την κατά περίπτωση διατομή του αυτοκινητοδρόμου λαμβάνονται τα αντίστοιχα μέτρα ασφάλισης. Ως προς τα «εμπόδια» τα μέτρα αντιμετώπισης των εξ αυτών κινδύνων περιγράφονται, γενικώς στον ΚΜΕ. Επί πλέον, αν και δεν ανήκουν κατά κυριολεξία στα μέτρα ασφάλειας των έργων, στις προδιαγραφές του κεφαλαίου αυτού εντάσσονται και οι δείκτες οριοθέτησης απαλλοτριωμένης ζώνης.

2.5

ΤΕΧΝΙΚΕΣ ΚΑΙ ΣΥΜΒΑΤΙΚΕΣ ΠΡΟΔΙΑΓΡΑΦΕΣ ΥΛΙΚΩΝ ΚΑΙ ΕΡΓΑΣΙΑΣ

Από άποψη συμβατικών προδιαγραφών υλικών και εργασίας προδιαγράφονται, γενικώς:

- Η κατασκευή μεταλλικών στηθαίων
- Η κατασκευή στηθαίων από σκυρόδεμα
- Οι επιτρεπόμενες κατασκευαστικές αντοχές

Οι γενικές προδιαγραφές των στηθαίων ασφαλείας για αυτοκινητοδρόμους αφορούν σε όλα τα κατασκευαστικά στοιχεία αυτών. Πλέον συγκεκριμένα προδιαγράφονται

- Οι ορθοστάτες
- Τα παρεμβλήματα (spacers)
- Η αυλακωτή λαμαρίνα (χαλυβδοσανίδα) και τα αντανακλαστικά
- Οι αγκυρώσεις στηθαίων τεχνικών έργων

Πλέον εξειδικευμένα περιγράφονται:

- Τα μονόπλευρα στηθαία οδού (ΜΣΟ)

- Τα Στηθαία Τεχνικών Έργων (ΣΤΕ)

Επί πλέον περιγράφονται περί των δεικτών οριοθέτησης απαλλοτριωμένης ζώνης.

Στην συνέχεια του παρόντος κεφαλαίου εμφανίζονται όλα τα ανωτέρω προδιαγραφόμενα.

2.5.1 Συμβατικές προδιαγραφές υλικών και εργασίας

2.5.1.1 Κατασκευή μεταλλικών στοιχείων

Η οριζοντιογραφική τοποθέτηση των μεταλλικών στηθαίων πρέπει να ανταποκρίνεται στα αντίστοιχα ΠΚΕ ανάλογα με το υπόψη οδικό έργο (αυτοκινητόδρομος, κλάδοι κόμβων, δευτερεύουσες οδοί κλπ) και την θέση του οδικού έργου σε διατομή (διατομή σε όρυγμα, διατομή σε επίχωμα, με ή χωρίς πλευρική τάφρο κ.λ.π.) καθώς και στις υπόλοιπες προδιαγραφές και τους όρους δημοπράτησης.

Τα μεταλλικά στηθαία με χαλυβδοσωλήνα θα τοποθετούνται υψομετρικά έτσι ώστε η άνω στάθμη της χαλυβδοσωλήνας να τοποθετείται σε ύψος 0,75μ πάνω από την προσκείμενη επιφάνεια χρήσης.

Σε στηθαία με χειρολισθήρα, η άνω στάθμη του χειρολισθήρα θα βρίσκεται σε ύψος 1,10μ πάνω από την παρακείμενη επιφάνεια χρήσης. Για γέφυρες πολύ μεγάλου ύψους, θα γίνεται υπερύψωση, σύμφωνα με την εγκεκριμένη μελέτη, της κατασκευής του χειρολισθήρα - κιγκλιδώματος, προκειμένου να αποφεύγεται το αίσθημα φόβου και ιλίγγου που προκαλείται σε ορισμένους ανθρώπους στα μεγάλα ύψη.

Για τα μεταλλικά στηθαία, μετά την τοποθέτηση των ορθοστατών, θα γίνεται η σύνδεση της χαλυβδοσωλήνας και των παρεμβλημάτων με τους ορθοστάτες με τους κατάλληλους κοχλίες. Η κοχλίωση θα είναι σύμφωνα με τους σχετικούς κανονισμούς NF 27-113, 27-311 και 27-350, κλάσης 5,8 (ή ανάλογες προδιαγραφές χώρων Κοινής Αγοράς ή ΗΠΑ). Οι κοχλίες θα σφίγγονται με μία ροπή 150Nμ. Ο έλεγχος της κοχλίωσης θα γίνεται σύμφωνα με την παράγραφο 3.3.3.6 του άρθρου Ζ-3 της ΤΣΥ.

Κατά την τοποθέτηση της χαλυβδοσανίδας θα γίνεται και η τοποθέτηση των αντανakλαστικών για τα οποία γίνεται αναφορά στην συνέχεια.

Η συναρμολόγηση των τεμαχίων της χαλυβδοσανίδας θα γίνεται στην περιοχή του ορθοστάτη, έτσι ώστε ο ορθοστάτης να αποτελεί και άξονα του επικαλυπτόμενου τμήματος των δύο τεμαχίων. Όλες οι κεφαλές των κοχλίων στερέωσης θα τοποθετούνται προς την πλευρά της πρόσοψης των στηθαίων. Η τελική ρύθμιση όλων των στοιχείων του συστήματος συναρμογής θα γίνει με χαλάρωση, υποστήριξη και σφίξιμο των κοχλίων στερέωσης, απαγορευόμενου άλλου τρόπου ρύθμισης. Συμπληρωματικά για τις κοχλιώσεις ισχύουν όσα αναφέρονται στην συνέχεια στην παράγραφο 2.5.3.3.9.5.

Σημειώνεται ειδικά ότι η τοποθέτηση των τεμαχίων της χαλυβδοσανίδας θα γίνεται έτσι ώστε στο τμήμα επικάλυψης των δύο τεμαχίων να βρίσκεται προς την πλευρά της οδού (επικαλύπτουσα χαλυβδοσανίδα) το τεμάχιο της χαλυβδοσανίδας που συναντάται πρώτο κατά την φορά της κυκλοφορίας.

Όλες οι απαιτούμενες συγκολλήσεις θα γίνονται σύμφωνα με τις προδιαγραφές του τεύχους 66 του CPC κεφάλαιο II (ή ανάλογες προδιαγραφές χωρών ΕΟΚ ή ΗΠΑ).

Οι επιφάνειες που πρέπει να τύχουν τελικής επεξεργασίας λόγω τραυμάτων, χτυπημάτων ή λόγω συγκολλήσεων που έγιναν στο εργοτάξιο θα καθαριστούν καλά από λίπη, από σκουριές κλπ και στη συνέχεια θα βαφούν σε ξηρό περιβάλλον, με βαφή πλούσια σε ψευδάργυρο. Το πάχος της παραπάνω βαφής θα είναι μεγαλύτερο ή ίσο με το πάχος της βαφής της συνεχόμενης επιφάνειας, σύμφωνα με το άρθρο Γ-17 της ΤΣΥ και των λοιπών όρων δημοπράτησης.

Στην κατασκευή στηθαίων περιλαμβάνεται και η προμήθεια και τοποθέτηση αντανakλαστικών ορθογωνικού σχήματος εμβαδού περίπου 50 cm² τα οποία (αν δεν προδιαγράφονται διαφορετικά στους ειδικούς όρους δημοπράτησης) θα αποτελούνται από υάλινα φακίδια στεγανοποιημένα και τοποθετημένα σε πλαστική βάση.

Σε κάθε όψη στηθαίου ασφαλείας θα προβλέπεται (εκτός αν γίνεται διαφορετική αναφορά στους ειδικούς όρους δημοπράτησης) ένα διπλό αντανakλαστικό (μία όψη ερυθρά και μία αργυρόλευκη)

Οι δύο αντανakλαστικές επιφάνειες θα σχηματίζουν μεταξύ τους γωνία 30° περίπου.

Τα αντανakλαστικά θα τοποθετούνται ανά 8 μέτρα μήκους στηθαίου και κατά μέγιστο ανά 12μ μήκους στηθαίου.

Για τμήματα στηθαίων που κατασκευάζονται σε έργα με περιορισμένες συνθήκες ορατότητας η απόσταση μεταξύ των αντανakλαστικών στοιχείων θα περιορίζεται σύμφωνα με όσα αναφέρονται στην συνέχεια στην παράγραφο 2.5.2.3.(2).β.

Η στερέωση του κάθε αντανakλαστικού στοιχείου στο σκυρόδεμα θα γίνεται με δύο τουλάχιστον κοχλίες.

Εναλλακτικά, και εφόσον δεν προδιαγράφεται διαφορετικά στους ειδικούς όρους δημοπράτησης, θα είναι δυνατόν να χρησιμοποιηθούν αντανakλαστικές επιφάνειες από πρισματικούς αντανakλαστικούς κρυστάλλους ακρυλικού υλικού ερμητικά στεγανοποιημένους, ή από ειδικές μεμβράνες με μικροπροσματική δομή (π.χ. τύπου DIAMOND GRADE της 3M).

Κατά τα λοιπά ισχύουν όσα αναφέρονται στην συνέχεια στην παράγραφο 2.5.2.3.(2).β

2.5.1.2. Ανοχές

Η ανοχές στη γεωμετρία των κατασκευασμένων στηθαίων, οριζοντιογραφικά και υψομετρικά είναι το πολύ 1 εκ. από τις θεωρητικές γραμμές χάραξης (υψομετρικά και οριζοντιογραφικά) σε όλο το μήκος κάθε ενιαίου τμήματος, άσχετα με τυχόν ανωμαλίες της επιφάνειας έδρασης.

2.5.2 Τεχνικές Προδιαγραφές

2.5.2.1 Ορθοστάτες

(1) Οι ορθοστάτες στήριξης των μεταλλικών στηθαίων ασφαλείας θα είναι χαλύβδινοι, διατομής U 120X55X5 χλστ (εκτός αν αναφέρεται διαφορετικά στους διάφορους τύπους στηθαίων στις παρακάτω υποπαραγράφους) και μήκους αναλόγου προς το κάθε τύπο στηθαίου, όπως αναφέρεται στα χαρακτηριστικά των τύπων στηθαίων παρακάτω. Η προστασία των ορθοστατών από τη διάβρωση θα γίνει με ΘΕΡΜΟ ΒΑΘΥ ΓΑΛΒΑΝΙΣΜΑ,

με ελάχιστη επικάλυψη ψευδαργύρου στην επιφάνεια τους σύμφωνα με όσα αναφέρονται για τα υπόλοιπα μεταλλικά είδη στο άρθρο Γ-17 αυτής της ΤΣΥ και τους λοιπούς όρους δημοπράτησης. Στην προμήθεια των ορθοστατών περιλαμβάνονται και οι κατάλληλοι γαλβανισμένοι κοχλίες στήριξης του παρεμβλήματος.

- (2) Στα στηθαία με χειρολισθήρα στα οποία προβλέπεται δυνατότητα επιμήκυνσης των ορθοστατών (με ηλεκτροσυγκόλληση), η επιμήκυνση του ορθοστάτη για τη στήριξη του χειρολισθήρα θα είναι προστατευμένη με ΘΕΡΜΟ ΒΑΘΥ ΓΑΛΒΑΝΙΣΜΑ, όπως και ο υπόλοιπος ορθοστάτης, η δε εργασία ηλεκτροσυγκόλλησης του ορθοστάτη θα έχει γίνει πριν από το γαλβάνισμα.

2.5.2.2 Παρεμβλήματα (spacers)

- (1) Στα στηθαία ασφαλείας τύπου ΜΣΟ-1 μέχρι ΜΣΟ-7, ΜΣΟ-9, ΜΣΟ-12, ΑΣΟ-1, ΑΣΟ-2 και ΣΤΕ-2 μέχρι και ΣΤΕ-7 θα προβλέπεται κατασκευή παρεμβλημάτων.

Τα παρεμβλήματα θα είναι χαλύβδινα, γαλβανισμένα με ΘΕΡΜΟ ΒΑΘΥ ΓΑΛΒΑΝΙΣΜΑ, με ελάχιστη επικάλυψη ψευδαργύρου στην επιφάνειά τους σύμφωνα με όσα αναφέρονται για τα μεταλλικά είδη στο άρθρο Γ-17 της ΤΣΥ και τους λοιπούς όρους δημοπράτησης.

- (2) Στα μονόπλευρα στηθαία ασφαλείας (τύποι στηθαίων ΜΣΟ-1 μέχρι και ΜΣΟ-7³⁶ ΜΣΟ-9, ΜΣΟ-12, ΣΤΕ-2,3,4,6 και 7) θα χρησιμοποιούνται πρότυπα «παρεμβλήματα ειδικού τύπου» (STANDARD LIGHT TYPE SPACERS). Τα παρεμβλήματα αυτά θα έχουν διατομή U 50X65X3 χλστ. Το μήκος των παρεμβλημάτων θα είναι ίσο προς 306 χλστ (όσο το ολικό ύψος της αυλακωτής λαμαρίνας του στηθαίου) θα γίνονται όμως δεκτά και παρεμβλήματα με μήκος ίσο μέχρι 320 χλστ.

- (3) Στα αμφίπλευρα στηθαία ασφαλείας (τύπος στηθαίων ΣΤΕ-5, ΑΣΟ-1, ΑΣΟ-2 και ΜΣΟ-7Δ³⁷) σε κάθε ορθοστάτη θα χρησιμοποιούνται δύο πρότυπα «παρεμβλήματα ελαφρού τύπου» (STANDARD LIGHT TYPE SPACERS) με χαρακτηριστικά όμοια με αυτά που αναφέρθηκαν στην παραπάνω υποπαραγράφο (2)

Σε δυσχερείς περιπτώσεις (μεγάλες ταχύτητες, δυσμενής γεωμετρία, μεγάλο ποσοστό φορτηγών οχημάτων) είναι δυνατόν να ζητηθεί από την Υπηρεσία να χρησιμοποιηθούν πρότυπα «παρεμβλήματα βαρέως τύπου». Τα παρεμβλήματα «βαρέως τύπου» (STANDARD HEAVY TYPE SPACERS) αντί για τα «παρεμβλήματα ελαφρού τύπου» Τα παρεμβλήματα βαρέως τύπου θα έχουν διατομή U 80X55X5,5 χλστ ή 120X55X5,5 χλστ. Για το μήκος των παρεμβλημάτων «βαρέως τύπου» ισχύουν όσα αναφέρθηκαν στην παραπάνω υποπαραγράφο (2)

- (4) Στα αμφίπλευρα στηθαία ασφαλείας τύπου ΑΣΟ-4, ΑΣΟ-5, ΣΤΕ-11 και ΣΤΕ-12 θα χρησιμοποιούνται «παρεμβλήματα Γερμανικού τύπου» (GERMAN TYPE SPACERS) Τα παρεμβλήματα αυτά θα έχουν «ειδική διατομή» όπως φαίνεται στα ΠΚΕ, από έλασμα πάχους 3χλστ με πλάτος ανεπτυγμένης επιφανείας (πριν από την κάμψη του ελάσματος για διαμόρφωση της διατομής) ίσο προς 435 χλστ και μήκος ίσο προς 780 χλστ. Οι ανοχές σε αυτές τις διαστάσεις θα είναι σύμφωνα με το DIN 1016

2.5.2.3 Αυλακωτή λαμαρίνα (χαλυβδосανίδα) και αντανάκλαστικά

³⁶ Αναφέρεται σε αφαιρετό Μονόπλευρο Στηθαίο Οδού -7 (ΜΣΟ-7)

³⁷ Αναφέρεται σε αφαιρετό στηθαίο οδών όμοιο με το ΜΣΠ-7, αλλά αμφίπλευρου τύπου (ΜΣΟ-7Δ)

(1) Η χαλύβδινη αυλακωτή λαμαρίνα των στηθαίων ασφαλείας («χαλυβδοσανίδα») θα πρέπει να πληροί τις παρακάτω απαιτήσεις:

- Η προστασία της χαλυβδοσανίδας από τη διάβρωση θα γίνει με ΘΕΡΜΟ ΒΑΘΥ ΓΑΛΒΑΝΙΣΜΑ, με ελάχιστη επικάλυψη ψευδαργύρου στην επιφάνεια της σύμφωνα με όσα αναφέρονται και για τα υπόλοιπα μεταλλικά είδη αυτής της εργολαβίας, όπως προσδιορίζεται στο άρθρο Γ-17 αυτής της ΤΣΥ στην ΕΣΥ ή/και στους λοιπούς όρους δημοπράτησης.
- Η χαλυβδοσανίδα θα έχει ειδική αυλακωτή διατομή [τύπου ARMCO FLEX BEAM GUARDRAL ή PROFIL «A» των γερμανικών κανονισμών - Βλέπε TECHNISCHE LIEFERBEDINGUNGEN FÜR STAHLSCHUTZPLANKEN AN BUNDESFERNSTRASSEN (TL-SP 1972)
- Μετά τη διαμόρφωση (εξέλαση) το έλασμα θα έχει πλάτος 80 χλστ ύψος 306 χλστ και πάχος ελάσματος 3,0 χλστ. Οι ανοχές θα είναι αυτές που προβλέπονται από το DIN 1016
- Η χαλυβδοσανίδα θα κατασκευάζεται σε προτυποποιημένα τεμάχια μήκους τουλάχιστον 4,31 μ (ώστε να υπάρχει το απαιτούμενο πρόσθετο μήκος για τις επικαλύψεις), αλλά το επιμετρούμενο μήκος, (για τις περιπτώσεις, όπου η προμέτρηση γίνεται με το μέτρο μήκους) θα είναι το ωφέλιμο μήκος, που υπολογίζεται ίσο προς 4,00μ
- Η κατασκευή της χαλυβδοσανίδας θα γίνεται από έλασμα βιομηχανικής παραγωγής, αποκλειόμενης της χρήσης χάλυβα που προέρχεται από επανάτηση. Το έλασμα θα είναι συνεχές χωρίς συγκολλήσεις, και θα προέρχεται από καινούργιο υλικό που ουδέποτε έχει χρησιμοποιηθεί.
- Κάθε τυπικό τεμάχιο θα φέρει προκατασκευασμένες (πριν από το γαλβάνισμα) οπές στερέωσης ανά 2,00 μ. , οι οποίες θα είναι ημικυκλικών καταλήξεων, διατομής 20X40 χλστ.
- Επίσης το τυπικό τεμάχιο θα φέρει προκατασκευασμένες (πριν από το γαλβάνισμα) οπές στερέωσης ανά 2,00μ., οι οποίες θα είναι ημικυκλικών καταλήξεων, διατομής 20X60 χλστ.
- Για την περίπτωση κατά την οποία η χαλυβδοσανίδα χρησιμοποιηθεί για την κατασκευή στηθαίων ασφαλείας με πρόσθετη ενίσχυση και πύκνωση των ορθοστατών σε αποστάσεις 1.333μ., τότε οι αποστάσεις της διάτρησης θα είναι ανά 1.333μ., που θα έχουν γίνει με βιομηχανικό τρόπο και πριν από το γαλβάνισμα, όπως οι προηγούμενες οπές που αναφέρθηκαν παραπάνω.

(2) Στην προμήθεια της χαλυβδοσανίδας περιλαμβάνονται επιπλέον:

- α. Η προμήθεια των κατάλληλων γαλβανισμένων κοχλίων σύνδεσης (2X4 τεμ. M16, ανά τεμάχιο ωφέλιμου μήκους 4,00μ) των τμημάτων της χαλυβδοσανίδας μεταξύ τους.
- β. Η προμήθεια αντανακλαστικών πάνω σε βάση από γαλβανισμένη λαμαρίνα με μία όψη ερυθρά και μία αργυρόλευκη.

Σε κάθε όψη μεταλλικού στηθαίου ασφαλείας (για τα αμφίπλευρα στηθαία κεντρικής νησίδας υπάρχουν δύο όψεις) θα προβλέπεται (εκτός αν γίνεται διαφορετική αναφορά στους ειδικούς όρους

δημοπράτησης) ένα διπλό αντανάκλαστικό (μία όψη ερυθρά και μία όψη αργυρόλευκη)

Τα αντανάκλαστικά θα τοποθετούνται ανά 8 μέτρα μήκους στηθαίου και κατά μέγιστον ανά 12μ. μήκους στηθαίου. Για την περίπτωση στηθαίων ασφαλείας που κατασκευάζονται σε έργα με πτωχά γεωμετρικά χαρακτηριστικά και περιορισμένες συνθήκες ορατότητας, η απόσταση μεταξύ των αντανάκλαστικών κατά μήκος του στηθαίου θα είναι συνάρτηση των συνθηκών ορατότητας, σύμφωνα με όσα αναφέρονται στον ΚΜΕ περί οριοδεικτών. Στην περίπτωση αυτή μπορεί να γίνεται στρογγύλευση των διδομένων αποστάσεων ώστε τα αντανάκλαστικά να μπορούν να τοποθετούνται στις θέσεις των ορθοστατών των στηθαίων.

Το μεταλλικό έλασμα πάνω στο οποίο στερεώνεται το αντανάκλαστικό θα έχει κατάλληλη διαμόρφωση στερέωσης (εγκοπή αντί για κυκλική οπή) ώστε να στερεώνεται στον κεντρικό κοχλία στερέωσης της χαλυβδοσανίδας, κατά τέτοιο τρόπο, ώστε η αντικατάστασή του να μην απαιτεί αφαίρεση του κοχλία αυτού.

- γ. Εναλλακτικά, σε δυσχερείς θέσεις στηθαίων ασφαλείας κεντρικής νησίδας (σε τμήματα οδού με αυξημένους κινδύνους ρύπανσης) είναι δυνατόν να απαιτείται να γίνει συμπληρωματική τοποθέτηση ορθογωνικών αντανάκλαστικών στοιχείων (αντανάκλαστικά στοιχεία τύπου III) που θα στερεώνονται με ειδική στήριξη, στο άνω χείλος του στηθαίου, σύμφωνα με το σχέδιο «τεχνικών Οδηγιών στηθαίων ασφαλείας» του ΥΠΕΧΩΔΕ υπ αριθμ. Δ3γ/0/5/13-Ω/18-02-92.

Σύμφωνα με αυτό, το αντανάκλαστικό στοιχείο τύπου III σε κάθε όψη του θα φέρει δύο ορθογωνικές ανακλαστικές επιφάνειες, κίτρινου χρώματος, εμβαδού τουλάχιστον 50 cm² η κάθε μία.

Κατά τα λοιπά ισχύουν όσα προαναφέρθηκαν στην παραπάνω υποπαράγραφο.

2.5.2.4 Χειρολισθήρας και στήριξη αυτού

1. Οι τυχόν προβλεπόμενοι χειρολισθήρες των στηθαίων (με εξαίρεση τα στηθαία ΣΤΕ-9 και ΣΤΕ-10) θα είναι γαλβανισμένοι σιδηροσωλήνες ISO MEDIUM βαρείς (πράσινη ετικέτα) με διάμετρο Φ 21/2". Ο άξονας των χειρολισθήρων των χαλύβδινων στηθαίων θα τοποθετείται οριζοντιογραφικά σε απόσταση 0,14μ από την όψη του ορθοστάτη (απομακρυνόμενος από την αυλακωτή λαμαρίνα). Υψομετρικά ο χειρολισθήρας θα τοποθετείται έτσι ώστε η ανώτερη γενέτειρα του να βρίσκεται σε ύψος 1,10μ πάνω από την προσκείμενη επιφάνεια χρήσης (οδός ή πεζοδρόμιο)

Για την στήριξη των χειρολισθήρων στην απαιτούμενη θέση για τα στηθαία ΜΣΟ-4, ΜΣΟ-12, ΣΤΕ-2, ΣΤΕ-3 και ΣΤΕ-6 θα γίνεται επιμήκυνση των ορθοστατών με διατομή U 120X55X5 χλστ (όμοια με τη διατομή των ορθοστατών). Η επιμήκυνση των ορθοστατών θα γίνεται με κλίση προς τα έξω (σύμφωνα με τα ΠΚΕ) και η σύνδεση με τη διατομή των ορθοστατών σε ένα ενιαίο τμήμα (χωρίς επιμήκυνση) να είναι επιθυμητή. Στο πάνω μέρος των ορθοστατών θα υπάρχει κατάλληλη οπή για τη διέλευση του χειρολισθήρα που θα έχει ανοιχθεί πριν από το γαλβάνισμα. Πάνω από τον χειρολισθήρα και σε απόσταση 5 εκ. από αυτόν, ο κορμός του ορθοστάτη θα στρογγυλεύεται και τα πέλματα θα παρακολουθούν την στρογγύλευση ώστε να δημιουργείται επάνω ενιαία καμπύλη επιφάνεια.

2. Για τα στηθαία τεχνικών έργων ΣΤΕ-9 και ΣΤΕ-10 ο χειρολισθήρας αποτελεί λειτουργικό τμήμα του στηθαίου που συνεισφέρει στην συγκράτηση των οχημάτων από αυτό και κατασκευάζεται από γαλβανισμένο χαλυβδοσωλήνα Φ 140 χλστ. Για λοιπές λεπτομέρειες ισχύει η παρακάτω παράγραφος 2.5.3.3.9.

2.5.2.5 Αγκυρώσεις στηθαίων τεχνικών έργων

- (1) Οι αγκυρώσεις των (άκαμπτων) μεταλλικών Στηθαίων Τεχνικών Έργων-1 (ΣΤΕ-1) επί γεφυρών και τοίχων θα διαμορφώνονται σύμφωνα με όσα αναφέρονται στο άρθρο Ζ-3 της παρούσας ΤΣΥ και τα σχετικά σχέδια ΠΚΕ που συνοδεύουν την προδιαγραφή του ΣΤΕ-1

Ο υπολογισμός τους θα γίνεται σύμφωνα με όσα αναφέρονται στον ΚΜΕ.

- (2) Οι αγκυρώσεις των άλλων τύπων μεταλλικών Στηθαίων Τεχνικών Έργων (ΣΤΕ-2) θα πρέπει να γίνονται με κατάλληλες «διατάξεις ακυρώσεις», οι οποίες θα πρέπει να τηρούν τα παρακάτω:

- α. Να εξασφαλίζουν την ανάληψη του φορτίου πρόσκρουσης που θεωρείται ότι αναλαμβάνονται από τους τέσσερις κοχλίες αγκύρωσης M16 (αντοχή σε εξόλκευση $\geq 6\text{Mr}$ ο καθένας).

Για την περίπτωση βιομηχανικού προϊόντος «κλωβού αγκύρωσης» γίνονται δεκτά τα επίσημα αποτελέσματα σχετικών δοκιμών σε ανεγνωρισμένα Εργαστήρια.

Για άλλες περιπτώσεις η Υπηρεσία μπορεί να ζητήσει, κατά την απόλυτη αυτής κρίση, να γίνουν δοκιμές σε εργαστήρια για τη δυνατότητα ανάληψης των φορτίων υπολογισμού από τον «κλωβό αγκύρωσης».

- β. Να εξασφαλίζουν τη δυνατότητα υψομετρικής ρύθμισης στο εργοτάξιο.

- γ. Να είναι διαμορφωμένοι με ΕΣΩΤΕΡΙΚΑ ΣΠΕΙΡΩΜΑΤΑ (θηλυκά) στα οποία θα κοχλιωθούν, μετά τη σκυροδέτηση, οι κοχλίες (αρσενικοί) στερέωσης της πλάκας στήριξης του ορθοστάτη. ΑΝΤΙΘΕΤΗ ΔΙΑΤΑΞΗ (με αναμονές με περικόχλια) ΔΕΝ ΓΙΝΕΤΑΙ ΔΕΚΤΗ.

- δ. Να εξασφαλίζει τουλάχιστον την αντιδιαβρωτική προστασία που προβλέπεται από το άρθρο Γ-17 της ΤΣΥ, την ΕΣΥ ή/και τους λοιπούς όρους δημοπράτησης.

- ε. Να προβλέπονται κατάλληλα θερμοπλαστικά πώματα (προσωρινής προστασίας των οπών του κλωβού για την αποφυγή εισχώρησης σκυροδέματος κατά τη διάστρωση) και θερμοπλαστικά καλύμματα προστασίας των κεφαλών των περικοχλίων μετά το σφίξιμό τους.

- στ. Να εξασφαλίζονται απαιτήσεις βιομηχανικής ακρίβειας διαστάσεων και κατασκευαστικής λεπτομέρειας, ώστε να αποφεύγονται προβλήματα κατά τη φάση στερέωσης των στηθαίων.

- ζ. Να εξασφαλίζουν τη δυνατότητα στεγανοποίησης της τυχόν υπάρχουσας στρώσης κατασκευαστικής λεπτομέρειας, ώστε να αποφεύγονται προβλήματα κατά τη φάση στερέωσης των στηθαίων.

- (3) Για την κατασκευή στηθαίων ασφαλείας από σκυρόδεμα με μορφή «τοιχίσκου» (ΣΤΕ-7) αυτή θα γίνει με σκυροδέτηση «επί τόπου» με χρήση

ξυλότυπου και η διαμόρφωσή τους θα γίνεται με μονολιθική σύνδεση με τον τοίχο.

- (4) Για την κατασκευή «μικτών» στηθαίων τεχνικών έργων επί τοίχων (ΣΤΕ-8) [με διαμόρφωση του κάτω τμήματος αυτού από σκυρόδεμα (τύπου NEW JERSEY) και του πάνω τμήματος αυτών υπό μορφή κιγκλιδώματος] η διαμόρφωση τους θα γίνεται με μονολιθική σύνδεση με τον τοίχο και η κατασκευή τους θα γίνεται με σκυροδέτηση «επί τόπου» με χρήση ξυλότυπου.
- (5) Για την κατασκευή στηθαίων από σκυρόδεμα (τύπου NEW JERSEY) επί γεφυρών (ΣΤΕ-9) η κατασκευή τους θα γίνεται με σκυροδέτηση αυτών επί τόπου (IN SITU) με λειτουργία αυτών με μονολιθική σύνδεση (με γραμμική πάκτωση) στο φορέα της γέφυρας με πρόβλεψη προκαθορισμένης επιφάνειας θραύσης και φορτίσεις σύμφωνα με όσα αναφέρονται στον ΚΜΕ. Γι' αυτόν τον τύπο στηθαίου επισημαίνεται η ανάγκη κατασκευής καταλλήλων αρμών, ανά αποστάσεις σύμφωνα με τον σχετικό υπολογισμό.
- (6) Για την κατασκευή στηθαίων από σκυρόδεμα (τύπου NEW JERSEY) επί τοίχων (ΣΤΕ-10) η κατασκευή τους θα γίνεται με σκυροδέτηση «επί τόπου» (IN SITU) με λειτουργία αυτών με μονολιθική σύνδεση (με γραμμική πάκτωση) στο τοίχο με πρόβλεψη προκαθορισμένης επιφάνειας θραύσης και φορτίσεις σύμφωνα με όσα αναφέρονται στον ΚΜΕ.

2.5.3 Προδιαγραφές στηθαίων ανά τύπο

2.5.3.1 Μονόπλευρα Στηθαία Οδού (ΜΣΟ)

2.5.3.1.1 Μονόπλευρο Στηθαίο Οδού -1 (ΜΣΟ-1)

Πρόκειται για μονόπλευρο μεταλλικό στηθαίο ασφαλείας. Αποτελείται από τους χαλύβδινους ορθοστάτες διατομής U120X55X5 μήκους 1,75μ σε απόσταση μεταξύ τους ίση προς 4,00μ που πακτώνονται στο έδαφος σε βάθος 1,10 τα παρεμβλήματα και την ειδική αυλακωτή λαμαρίνα (χαλυβδοσανίδα).

Η στερέωση των ορθοστατών στο έδαφος θα γίνει με διάνοιξη κατάλληλης οπής (σε διάμετρο και βάθος) με περιστροφική διάτρηση (με αφαίρεση του εδαφικού υλικού) η οποία θα ξαναγεμίσει με άμμο (εκτός από την ανώτερη στρώση πάχους 0,20μ που θα γεμίσει με υλικό ίδιο προς το υλικό της τελικής επιφάνειας του έργου πχ φυτικές γαίες) που θα συμπυκνώνεται κατάλληλα (με δονητική πλάκα) μετά την τοποθέτηση και ρύθμιση των ορθοστατών.

Επίσης επιτρέπεται να γίνει η στερέωση των ορθοστατών στο έδαφος με έμπηξη τους με μέθοδο εκτόπισης του υλικού (κρουστική ή άλλη παρεμφερή μέθοδο) εφόσον η μηχανικός εξοπλισμός του Αναδόχου και οι τοπικές συνθήκες επιτρέπουν την έμπηξη στο κατάλληλο βάθος (σύμφωνα με την μελέτη και τους όρους δημοπράτησης) τουλάχιστον σε ποσοστό 90% του πλήθους των ορθοστατών.

Για την περίπτωση που δεν μπορεί να τηρηθεί αυτός ο περιορισμός (πχ βραχώδες έδαφος ή ανεπαρκής κρουστικός εξοπλισμός του Αναδόχου) τότε θα χρησιμοποιείται υποχρεωτικά η μέθοδος στερέωσης με περιστροφική διάτρηση.

Η διαπίστωση της δυνατότητας χρησιμοποίησης κρουστικής κλπ μεθόδου για την έμπηξη με εκτόπιση του υλικού θα γίνεται σε δοκιμαστικό τμήμα των πλέον δυσχερών χαρακτηριστικών του τμήματος που πρόκειται να χρησιμοποιηθεί η μέθοδος.

Για την περίπτωση των ορθοστατών που εμπίπτουν στο ποσοστό 10% που δεν μπορούν να εμπληχθούν στο αναγκαίο βάθος (1,10μ κάτω από την τελική επιφάνεια του έργου) τότε θα ακολουθείται η διαδικασία που περιγράφεται στην παράγραφο Z-3.3.3.3.(2) αυτής της ΤΣΥ. Όμοια ισχύουν και οι λοιπές απαιτήσεις (μηχανικού εξοπλισμού, αντικατάστασης ορθοστατών που παρουσίασαν ελάττωμα μετά την έμπηξη κλπ) της παραγράφου Z-3.2.2.3.(2) αυτής της ΤΣΥ.

2.5.3.1.2 Μονόπλευρο Στηθαίο Οδού-2 (ΜΣΟ-2)

Είναι στηθαίο όμοιο με το ΜΣΟ-1 με τη διαφορά ότι οι ορθοστάτες που τοποθετούνται σε απόσταση μεταξύ τους ίση προς 2,00μ.

2.5.3.1.3 Μονόπλευρο Στηθαίο Οδού -3(ΜΣΟ-3)

Πρόκειται για μονόπλευρο μεταλλικό στηθαίο ασφαλείας που κατασκευάζεται πάνω από επενδεδυμένη με σκυρόδεμα τάφρο (πριν από την κατασκευή της τάφρου). Αποτελείται από τους ορθοστάτες διατομής U120X55X5 μήκους 1,75 σε απόσταση μεταξύ τους ίση προς 4,00μ που πακτώνονται στο έδαφος 1,10μ (διαπερνώντας το πάχος της επένδυσης της τάφρου), τα παρεμβλήματα και την ειδική αυλακωτή λαμαρίνα (χαλυβδοσανίδα)

Κατά την κατασκευή του στηθαίου θα προβλεφθεί τοποθέτηση πλαστικών σωλήνων, αναμονής των ορθοστατών, από PVC διαμέτρου Φ200 χλστ της σειράς 51, που θα τρέχουν πάνω από την τελική στάθμη της επενδεδυμένης τάφρου (και θα κοπούν ακριβώς στην επιφάνεια της τάφρου μετά την διάστρωση του σκυροδέματος επένδυσης της τάφρου). Στην συνέχεια θα τοποθετηθούν οι ορθοστάτες, θα ρυθμιστούν (οριζοντιογραφικά, υψομετρικά, κατακορύφωση), θα γεμίσει η οπή του σωλήνα με άμμο, θα πωματιστεί με τσιμεντοκονία πάχους περίπου 0,005 μ και θα συνεχιστεί η κατασκευή του στηθαίου (στερέωση στηθαίου, ανακλαστήρες κλπ). Η διάνοιξη της οπής τοποθέτησης του πλαστικού σωλήνα θα γίνει αποκλειστικά με περιστροφική διάτρηση (με αφαίρεση του εδαφικού υλικού). Οι αποστάσεις μεταξύ των αναμονών των σωλήνων θα πρέπει να είναι απόλυτα ακριβείς και αυστηρά προδιαγραφόμενες με όλους τους αναγκαίους περιορισμούς από τις τυχόν πυκνώσεις ορθοστατών (σε θέσεις ιστών ηλεκτροφωτισμού, μεσοβάθρων γεφυρών, βάθρων γεφυρών σήμανσης κ.λ.π.).

2.5.3.3 Στηθαία Τεχνικών Έργων (ΣΤΕ)

2.5.3.3.1 Στηθαίο Τεχνικών Έργων-1 (ΣΤΕ-1)

Για το στηθαίο τεχνικών έργων -1 (ΣΤΕ-1) ισχύει γενικά το άρθρο Z-3 αυτής της ΤΣΥ. Στην κατασκευή των ΣΤΕ-1 περιλαμβάνεται και η προμήθεια και τοποθέτηση αντανακλαστικών στοιχείων κατ' αναλογία με όσα αναφέρονται στις προηγούμενες παραγράφους

2.5.3.3.2 Στηθαίο Τεχνικών Έργων -2 (ΣΤΕ-2)

Πρόκειται για μονόπλευρο μεταλλικό στηθαίο ασφαλείας με χειρολισθήρα σε περιοχές τοίχων αντιστήριξης. Το στηθαίο αυτό έχει ορθοστάτες διατομής U 120X55X5 που τοποθετούνται σε αποστάσεις μεταξύ τους ίσες προς 2,00μ που να πακτώνονται στο έδαφος σε βάθος 1,10μ

Τα επί μέρους τμήματα του στηθαίου είναι οι ορθοστάτες, τα παρεμβλήματα, η ειδική αυλακωτή λαμαρίνα (χαλυβδοσανίδα) και ο χειρολισθήρας. Το συνολικό μήκος των ορθοστατών είναι ίσο προς 2,25μ (1,75μ μήκος ο ορθοστάτης και 0,50μ μήκος η επιμήκυνση του ορθοστάτη για τη στερέωση του χειρολισθήρα).

Η στερέωση των ορθοστατών στο έδαφος θα γίνει με διάνοιξη κατάλληλων οπών (σε διάμετρο και βάθος) με περιστροφική διάτρηση (με αφαίρεση του εδαφικού

υλικού) οι οποίες θα ξαναγεμίσουν με άμμο (εκτός από την ανώτερη στρώση πάχους 0,20μ που θα γεμίσει με υλικό ίδιο προς το υλικό της τελικής επιφάνειας του έργου πχ φυτικές γαίες) που θα συμπυκνώνεται κατάλληλα (με δονητική πλάκα) μετά την τοποθέτηση και ρύθμιση των ορθοστατών.

Επίσης επιτρέπεται να γίνει η στερέωση των ορθοστατών στο έδαφος με έμπηξη τους με μέθοδο εκτόπισης του υλικού (κρουστική ή άλλη παρεμφερή μέθοδο) εφόσον ο μηχανικός εξοπλισμός του Αναδόχου και οι τοπικές συνθήκες επιτρέπουν την έμπηξη στο κατάλληλο βάθος (σύμφωνα με τη μελέτη και τους όρους δημοπράτησης) τουλάχιστον σε ποσοστό 90% του πλήθους των ορθοστατών).

Για την περίπτωση που δεν μπορεί να τηρηθεί αυτός ο περιορισμός (πχ βραχώδες έδαφος ή ανεπαρκής κρουστικός εξοπλισμός του Αναδόχου) τότε θα χρησιμοποιείται υποχρεωτικά η μέθοδος στερέωσης με περιστροφική διάτρηση.

Η διαπίστωση της δυνατότητας χρησιμοποίησης κρουστικής κλπ μεθόδου για την έμπηξη με εκτόπιση του υλικού θα γίνεται σε δοκιμαστικό τμήμα των πλέον δυσχερών χαρακτηριστικών του τμήματος που πρόκειται να χρησιμοποιηθεί η μέθοδος.

Για την περίπτωση των ορθοστατών που εμπίπτουν στο ποσοστό 10% που δεν μπορούν αν εμπεχθούν στο αναγκαίο βάθος (1,10μ κάτω από την τελική επιφάνεια του έργου) τότε θα ακολουθείται η διαδικασία που περιγράφεται στην παράγραφο Z-3.3.3.3.(2) αυτής της ΤΣΥ. Όμοια ισχύουν και οι λοιπές απαιτήσεις (μηχανικού εξοπλισμού, αντικατάστασης ορθοστατών που παρουσίασαν ελάττωμα μετά την έμπηξη) της παραγράφου 3.3.3 του άρθρου Z-3 της ΤΣΥ.

2.5.3.3.6 Σηθαίο Τεχνικών Έργων-6 (ΣΤΕ-6)

Πρόκειται για μονόπλευρο μεταλλικό σηθαίο ασφαλείας με χειρολισθήρα σε γέφυρες και οχετούς στέψης. Το σηθαίο αυτό έχει ορθοστάτες που τοποθετούνται σε απόσταση μεταξύ τους ίση προς 1,333 μ και που πακτώνονται πάνω στο φορέα με τη βοήθεια χαλύβδινης πλακός έδρασης διαστάσεων 250X300X10 mm και κοχλίωσης σε «διάταξη αγκύρωσης» (μονόπλευρου σηθαίου). Μεταξύ της σιδηράς πλάκας έδρασης των ορθοστατών και της επιφάνειας σκυροδέματος επί της οποίας στερεώνονται, παρεμβάλλεται πλάκα Neoprene διαστάσεων 250X300X10 χλστ για τη δυνατότητα υψομετρικής ρύθμισης (κατακορύφωσης) των σηθαίων.

Το συνολικό μήκος των ορθοστατών είναι ίσο προς 1,13m χωρίς το πάχος της χαλύβδινης πλάκας έδρασης του ορθοστάτη και χωρίς το πάχος της πλάκας Neoprene (0,505m μήκος ο ορθοστάτης και 0,525m η επιμήκυνση του ορθοστάτη για τη στερέωση του χειρολισθήρα)

Το μήκος των ορθοστατών είναι ίσο προς 505mm, έτσι ώστε με την χαλύβδινη πλάκα στήριξης και το από Neoprene παρέμβλημα, η ανώτατη στάθμη της χαλυβδοσανίδας βρίσκεται σε ύψος 0,65m πάνω από την επιφάνεια στην οποία εδράζονται οι ορθοστάτες.

Η αγκύρωση των ορθοστατών στο υποκείμενο έργο σκυροδέματος θα γίνεται με τέσσερις κοχλίες M16 και τη «διάταξη αγκύρωσης», σύμφωνα με όσα αναφέρονται στην παράγραφο 2.5.2.5(2).

2.5.3.3.9 Σηθαίο Τεχνικών Έργων-9 (ΣΤΕ-9).

2.5.3.3.9.1 Γενικά.

(1) Το σηθαίο τεχνικών έργων -9 (ΣΤΕ-9) είναι σηθαίο ασφαλείας επί γεφυρών από οπλισμένο σκυρόδεμα.

- (2) Το στηθαίο είναι ανάλογο με το στηθαίο BN 2 των Γαλλικών κανονισμών προσαρμοσμένο σε μορφή NEW JERSEY αντί για στηθαίο τύπου GENERAL MOTORS προς το οποίο ανταποκρίνεται το BN2.
- (3) Το στηθαίο έχει συνολικό ύψος από την παρακείμενη επιφάνεια χρήσης 1,14μ που ανταποκρίνεται στην ανώτερη στάθμη του ειδικού βαρέως τύπου, χειρολισθήρα εξωτερικής διαμέτρου Φ140 χλστ.
- (4) Ο χειρολισθήρας (ο οποίος αποτελεί λειτουργικό τμήμα του στηθαίου και συνεισφέρει στη συγκράτηση των οχημάτων από αυτό) θα είναι κατασκευασμένος από χαλυβδοσωλήνα που θα διαμορφωθεί εν θερμώ με ραφή με ηλεκτροσυγκόλληση.

Ο σωλήνας θα έχει τα ακόλουθα χαρακτηριστικά:

- Τύπος χάλυβας = E \geq 240Μρα
R=420Μρα
- Εξωτερική διάμετρος= 139,7 χλστ
- Πάχος τοιχώματος = 4 χλστ
- Ροπή αντίστασης I/V= 56,24 εκ3
- Βάρος = 13,50 χλγ/μ

- (5) Οι χαλύβδινοι ορθοστάτες θα κατασκευάζονται από χάλυβα Fe E-24.1 σύμφωνα με τον Γαλλικό Κανονισμό NF A 35-501 (ή σύμφωνα με ανάλογους κανονισμούς της ΕΟΚ ή των ΗΠΑ). Το βάρος των ορθοστατών, όπως είναι σχεδιασμένοι, προκύπτει ίσο προς 18 χγρ περίπου ανά τεμάχιο. Οι αποστάσεις μεταξύ των ορθοστατών στήριξης του χειρολισθήρα θα είναι ίσες για κάθε τεχνικό έργο και (για την περίπτωση που τυχόν εφαρμοστεί χειρολισθήρας διαφορετικού τύπου, αν αυτή η αλλαγή έχει προβλεφθεί στους όρους δημοπράτησης) δεν θα μπορούν να υπερβούν την απόσταση που προκύπτει από τον τύπο:

$$L = \frac{0,16}{3} \times R \times \frac{1}{V} \times \frac{1}{100P}$$

όπου:

- L = Η μέγιστη απόσταση μεταξύ των ορθοστατών σε μέτρα
- R = Η αντοχή σε θράυση του χάλυβα που χρησιμοποιείται για τον χειρολισθήρα σε ΜΡα
- I/V= Η ροπή αντίστασης του χειρολισθήρα σε εκ3
- P = Φορτίο κρούσης σε KN (θα λαμβάνεται P=10KN)

Για την περίπτωση του σωλήνα χειρολισθήρα που έχει τα χαρακτηριστικά της παραπάνω παραγράφου 2.5.3.3.9.1 (4) προκύπτει μέγιστη ισάποσταση μεταξύ των ορθοστατών ίση προς 1,25μ

2.5.3.3.9.2 Αρχή της λειτουργίας - Σύνδεση με το φορέα της γέφυρας

- (1) Το στηθαίο ασφαλείας ΣΤΕ-9 λειτουργεί με γραμμική πάκτωση στο φορέα της γέφυρας.

Η σύνδεση του στηθαίου με το φορέα της γέφυρας είναι τύπου οπλισμένου σκυροδέματος με προεπιλεγμένη επιφάνεια θραύσης.

- (2) Για τα φορτία πρόσκρουσης οχήματος, τη διαμόρφωση της πάκτωσης και τα σχετικά με τον υπολογισμό του χειρολισθήρα ισχύουν τα αναφερόμενα στον ΚΜΕ.

2.5.3.3.9.3 Ποιότητα σκυροδέματος

Το σκυρόδεμα θα είναι κατηγορίας B 45. Το τσιμέντο που θα χρησιμοποιηθεί για την κατασκευή του στηθαίου θα είναι της ίδιας ποιότητας με αυτό του φορέα, εκτός αν αναφέρεται διαφορετικά στους όρους δημοπράτησης.

2.5.3.3.9.4 Ποιότητα χάλυβα.

- (1) Οι σιδηροπλισμοί του οπλισμένου σκυροδέματος θα είναι σύμφωνοι με τις προδιαγραφές του Κεφαλαίου I, του τεύχους 4 του Γαλλικού CPC (Code de Ponts et Chaussées) ή ανάλογες προδιαγραφές χωρών της Κοινής Αγοράς ή ΗΠΑ.
- (2) Για το χάλυβα των ορθοστατών ισχύουν όσα αναφέρθηκαν στην παραπάνω παράγραφο 2.5.3.3.9.1(5). Ο χάλυβας αυτός θα πρέπει να έχει τη δυνατότητα ηλεκτροσυγκόλλησης. Οι ηλεκτροσυγκολλήσεις θα πρέπει να ικανοποιούν τις προδιαγραφές του τεύχους 66, Κεφάλαιο II του CPC (ή ανάλογες προδιαγραφές χωρών της Κοινής Αγοράς ή ΗΠΑ).
- (3) Για το χαλύβδινο χειρολισθήρα ισχύουν όσα αναφέρθηκαν στην παραπάνω παράγραφο 2.5.3.3.9.1(4).

Ο χάλυβας του χειρολισθήρα και των ορθοστατών θα είναι κατηγορίας I, σύμφωνα με τις προδιαγραφές του άρθρου 3.1.1 του Κεφαλαίου III, τεύχους 4 του CPC (ή ανάλογες προδιαγραφές χωρών της Κοινής Αγοράς ή ΗΠΑ).

2.5.3.3.9.5 Κοχλιώσεις

Οι κοχλιώσεις θα είναι σύμφωνες με τους αντίστοιχους Γαλλικούς Κανονισμούς NF E 27-411 (ή ανάλογες προδιαγραφές χωρών της Κοινής Αγοράς ή ΗΠΑ).

2.5.3.3.9.6 Προστασία από διάβρωση.

Όλα τα χαλύβδινα τμήματα του στηθαίου, περιλαμβανομένων των κοχλιών αγκύρωσης θα προστατεύονται έναντι διάβρωσης με γαλβάνισμα εν θερμώ που θα γίνεται σε εργαστήριο της έγκρισης της Υπηρεσίας.

Θα απαιτηθεί μία προστασία κατ' ελάχιστον 500 γραμμ/μ² απλής όψης (δηλαδή 70 μm) πλέον ή έλατον 50 γραμμ/μ² σύμφωνα με τους Κανονισμούς NF A 91-121, 91-122 και NF E 27-016 (ή ανάλογες προδιαγραφές χωρών της Κοινής Αγοράς ή ΗΠΑ).

Στα τεύχη δημοπράτησης είναι δυνατόν να καθορίζεται σε ειδικές περιπτώσεις ισχυρότερη προστασία από τη διάβρωση.

Πρέπει να επισημανθεί η δυσκολία γαλβανίσματος χαλύβων με περιεκτικότητα σε πυρίτιο μεγαλύτερη από 0,04%.

Για να αποφευχθεί η παραμόρφωση των διαφόρων χαλύβδινων τμημάτων, θα πρέπει να προβλέπονται ειδικές διατάξεις στο εργοστάσιο γαλβανισμού.

2.5.3.3.9.7 Τρόπος εκτέλεσης των εργασιών.

2.5.3.3.9.7.1 Υπολογισμοί και κατασκευαστικά σχέδια.

- (1) Στην περίπτωση που δεν περιλαμβάνεται στην τεχνική μελέτη που χορηγείται στον ανάδοχο από την Υπηρεσία, ο ανάδοχος οφείλει να υποβάλλει, για θεώρηση και έγκριση, στην Υπηρεσία το σχέδιο εφαρμογής του στήθαιου μαζί με τους υπολογισμούς που αιτιολογούν την απόσταση μεταξύ των ορθοστατών, μέσα σε προθεσμία εξήντα (60) εργάσιμων ημερών πριν από την προβλεπόμενη ημερομηνία έναρξης της κατασκευής του.
- (2) Τα παραπάνω σχέδια θα περιλαμβάνουν λεπτομέρειες πάκτωσης των ορθοστατών καθώς και λεπτομέρειες των αρμών, ενώ θα αναγράφεται και το είδος των χρησιμοποιούμενων υλικών.
- (3) Σημειώνεται ότι τα παραπάνω σχέδια του αναδόχου (των δύο προηγούμενων παραγράφων) θα πρέπει να είναι σύμφωνα με την παρούσα προδιαγραφή και τα σχετικά τυπικά σχέδια που δείχνονται στα ΠΚΕ
- (4) Η Υπηρεσία θα επιστρέψει τα σχέδια στον ανάδοχο, συνοδευόμενα με τις παρατηρήσεις της, αν υπάρχουν, μέσα σε μία προθεσμία δέκα πέντε (15) εργάσιμων ημερών.
- (5) Οι διορθώσεις που ζητούνται από τον ανάδοχο θα γίνουν μέσα στην προθεσμία που θα του ορίζει η Υπηρεσία.

2.5.3.3.9.7.2 Ξυλότυποι

Τα τοιχώματα του στήθαιου θα πρέπει να διαμορφωθούν, με χρήση ξυλότυπων, με πρόβλεψη επιφανειακού τελειώματος τύπου Ε, στην ορατή του όψη προς το οδόστρωμα και τύπου Γ στην υπόλοιπα ορατή όψη, σύμφωνα με τα άρθρα Γ-3, Γ-5 και Γ-8 της ΤΣΥ. Η άνω επιφάνεια του στήθαιου, που δεν έρχεται σε επαφή με ξυλότυπο θα πρέπει να διαμορφωθεί με επιφανειακό τελείωμα, σύμφωνα με το άρθρο Γ-3 της ΤΣΥ.

2.5.3.3.9.7.3 Ανοχές

Οι ανοχές για τη μη τήρηση της χάραξης του στήθαιου (σε οριζοντιογραφία ή μηκοτομή) ή/και του ορθοστάτες είναι 1εκ σε σχέση με τη θεωρητική χάραξη του έργου.

2.5.3.3.9.7.4 Σκυροδέτηση

Το σκυρόδεμα θα κατασκευασθεί, μεταφερθεί επί τόπου του έργου και εγχυθεί με τις ίδιες απαιτήσεις και προδιαγραφές που ισχύουν για το σκυρόδεμα του φορέα.

2.5.3.3.9.7.5 Τοποθέτηση των ορθοστατών και του χειρολισθήρα

Η τοποθέτηση των κοχλιών στερέωσης των ορθοστατών θα γίνει με τη βοήθεια κάποιου περιτυπώματος τοποθέτηση.

Τα στοιχεία θα τοποθετούνται, θα συναρμολογούνται και θα στερεώνονται οριζοντιογραφικά και υψομετρικά μέσω μίας στρώσης τσιμεντοκονίας, με τη βοήθεια υποστηριγμάτων (χαλύβδινων ή ξύλινων)

Το σφίξιμο των περικοχλιών θα γίνεται, έπειτα από τον έλεγχο της Υπηρεσίας σχετικά με την τήρηση της χάραξης του χειρολισθήρα. Στη θέση κάθε αρμού (περιλαμβανομένων των τυχόν αρμών στις θέσεις των αρμών των φορέων της γέφυρας) ο χειρολισθήρας θα περιλαμβάνει μανσόν για την ελεύθερη διαστολή των στοιχείων. Το άνοιγμα των αρμών που θα δημιουργείται, θα υπολογίζεται,

λαμβανομένης υπόψη της θερμοκρασίας περιβάλλοντος και του(των) διαστελλομένου(ων) μήκους(ων) του φορέα του έργου.

Η ανοχή στη χάραξη του χειρολισθήρα (σε οριζοντιογραφία και μηκοτομή) είναι 1 εκ, αναφορικά με την θεωρητική γραμμή κατά μήκος του υπόψη έργου, οποιεσδήποτε και αν είναι οι ανωμαλίες του από σκυρόδεμα υποκειμένου τμήματος του στηθαίου.

2.5.3.3.9.7.6 Τελική επεξεργασία προστατευμένων χαλύβδινων επιφανειών

Οι επιφάνειες που πρέπει να τύχουν τελικής επεξεργασίας λόγω πληγών, χτυπημάτων ή λόγω συγκολλήσεων που έγιναν στο εργοτάξιο θα καθοριστούν καλά από λίπη, από σκουριές κλπ και στη συνέχεια θα βαφούν, σε ξηρό περιβάλλον, με βαφή πλούσια σε ψευδάργυρο.

Το πάχος της παραπάνω βαφής θα είναι μεγαλύτερο ή ίσο με το πάχος βαφής της συνεχόμενης επιφανείας.

Όταν η επιφάνεια των βλαβών που πρέπει να τύχουν επεξεργασίας ξεπερνά το 20% της ολικής επιφανείας του στηθαίου, η βαφή της τελικής επεξεργασίας θα γενικευθεί για να δώσει μία ομοιογένεια απόχρωσης.

2.5.3.3.9.7.7 Σφίξιμο των κοχλιών αγκύρωσης

Οι κοχλίες αγκύρωσης θα σφιχθούν σε μία ροπή 150 Nm. Ο Ανάδοχος είναι υποχρεωμένος να εκτελέσει την εργασία με κατάλληλο δυναμομετρικό εργαλείο σφίξιματος.

2.6 ΕΡΓΑΣΙΕΣ ΤΟΥ ΤΙΜΟΛΟΓΙΟΥ ΠΟΥ ΠΡΟΔΙΑΓΡΑΦΟΝΤΑΙ ΣΕ ΑΥΤΟ ΤΟ ΑΡΘΡΟ

2.6.1 Οι, εν γένει, προδιαγραφόμενες στο Τιμολόγιο εργασίες, προκειμένου περί μεταλλικών στηθαίων ασφαλείας είναι:

- α.** Η προμήθεια όλων των απαιτούμενων, ανάλογα με τον τύπο του στηθαίου, υλικών του κυρίως στηθαίου
- β.** Η προμήθεια των σιδηρών πλακών πάκτωσης, των χαλύβδινων σωλήνων ή των πλαστικών σωλήνων αναμονής ή τοποθέτησης ορθοστατών, της άμμου εγκιβωτισμού, της τσιμεντοκονίας για το πώμα, των φυτικών γαιών επανεπίχωσης του άνω τμήματος της οπής τοποθέτησης των ορθοστατών, τα αντανakλαστικά στοιχεία υψηλής αντανakλαστικότητας (με υάλινα φακίδια ή μεμβράνες υπερυψηλής αντανakλαστικότητας, αναλόγως των οδηγιών της Υπηρεσίας)
- γ.** Η μεταφορά των ως άνω (α) και (β) στοιχείων επί τόπου του έργου
- δ.** Η κατεργασία τους (διάνοιξη οπών, κοπή, ηλεκτροσυγκόλληση, κάμψη λόγω οριζοντιογραφικής απαίτησης)
- ε.** Η διάνοιξη οπών και λάκκων θεμελίωσης των ορθοστατών
- στ.** Η τοποθέτηση - ρύθμιση - πάκτωση των ορθοστατών και στερέωσης των στηθαίων σε αυτούς.

- ζ. Η επαναπλήρωση του εναπομένου σκάμματος και η συμπύκνωση του υλικού επαναπλήρωσης
- η. Η τοποθέτηση των ανακλαστήρων σε αποστάσεις ανά 12,00 μέτρων μεταξύ τους.
- θ. Η προστασία (μετά την κατεργασία, κοπή συγκόλληση, κλπ) όλων των σιδηρών υλικών από την σκωρίαση με θερμό βαθύ γαλβάνισμα, σύμφωνα με το άρθρο Γ-17 της παρούσας ΤΣΥ και σύμφωνα με τις ειδικότερες απαιτήσεις των λοιπών όρων δημοπράτησης για το είδος προστασίας.
- ι. Η αποκομιδή όλων των προϊόντων ορυγμάτων (από την διάνοιξη των οπών ορθοστατών των μεταλλικών στηθαίων) σε θέσεις επιτρεπόμενες από την Υπηρεσία.
- ια. Οι δαπάνες διαμόρφωσης των άκρων των στηθαίων και στις περιοχές αρμών.
- ιβ. Οι δαπάνες της πρόσθετης ειδικής διάτρησης των χαλυβδοσανίδων όταν προβλέπεται πύκνωση των ορθοστατών.
- ιγ. Όλες οι λοιπές εργασίες και δαπάνες, έστω και αν δεν αναφέρονται ρητά, που είναι αναγκαίες για την πλήρως ολοκληρωμένη εργασία, σύμφωνα με τους όρους δημοπράτησης

2.6.2 Οι προδιαγραφόμενες στο Τιμολόγιο εργασίες προκειμένου περί στηθαίων ασφαλείας από σκυρόδεμα είναι:

- α. Η προμήθεια όλων των απαιτούμενων υλικών
- β. Η μεταφορά αυτών επί τόπου του έργου
- γ. Η διάνοιξη των αυλάκων θεμελίωσης
- δ. Η τοποθέτηση του σιδηροπλισμού
- ε. Η διάστρωση του σκυροδέματος και η τελική διαμόρφωση αυτού με χρήση ειδικού μηχανήματος (ολισθαίνοντος σιδηρότυπου) ή με χρήση ξυλοτύπων και η προστασία αυτού μετά την σκυροδέτηση
- στ. Η τοποθέτηση των ανακλαστήρων σε αποστάσεις ανά 12,00 μέτρα μεταξύ τους
- ζ. Η εργασία και τα πιθανώς απαιτούμενα υλικά για την κατασκευή ανοιγμάτων για την απορροή των ομβρίων για το μέρος που περιλαμβάνεται στην τυπική διατομή του στηθαίου.
- η. Όλες οι λοιπές εργασίες και δαπάνες, έστω και αν δεν αναφέρονται ρητά, που είναι αναγκαίες για την πλήρως ολοκληρωμένη εργασία, σύμφωνα με τους όρους δημοπράτησης.

2.6.3 Οι προδιαγραφόμενες στο Τιμολόγιο εργασίες προκειμένου περί στηθαίων ασφαλείας τεχνικών έργων είναι:

- α. Η προμήθεια όλων των απαιτούμενων, ανά τύπο στηθαίου υλικών
- β. Η επί τόπου του έργου μεταφορά τους
- γ. Η κατεργασία τους (διάνοιξη οπών, κοπή, ηλεκτροσυγκόλληση)

- δ. Η τοποθέτηση - ρύθμισης - πάκτωση των ορθοστατών και στερέωσης των στηθαίων στους ορθοστάτες
- ε. Η τοποθέτηση ανακλαστήρων σε αποστάσεις 12,00 μέτρων μεταξύ τους.
- στ. Η προστασία (μετά την κατεργασία, κοπή, συγκόλληση κλπ) όλων των σιδηρών υλικών από την σκωρίαση με θερμό βαθύ γαλβάνισμα.
- ζ. Προκειμένου περί στηθαίων από σκυρόδεμα, η τοποθέτηση του σιδηροπλισμού και η επί τόπου διάστρωση του σκυροδέματος με χρήση ζυλότυπων και η προστασία αυτού μετά την σκυροδέτηση.
- η. Οποιαδήποτε άλλη εργασία ή δαπάνη, έστω και αν δεν περιγράφεται ρητά, εφόσον απαιτείται μία πλήρως ολοκληρωμένη εργασία

2.7 **ΕΠΙΜΕΤΡΗΣΗ ΚΑΙ ΠΛΗΡΩΜΗ**

2.7.1 **Μεταλλικά στηθαία**

Η επιμέτρηση και πληρωμή αυτών γίνεται αναλόγως του συγκεκριμένου τύπου αυτών, με βάση την ανά τύπο τιμή ανά μέτρο μήκους εγκατεστημένου στηθαίου

2.7.2 **Στηθαία ασφαλείας από σκυρόδεμα**

Η επιμέτρηση και η πληρωμή αυτών γίνεται επίσης ανά μέτρο μήκους, με βάση την ανά τύπο τιμή του κάθε στηθαίου

2.7.3 **Στηθαία ασφαλείας τεχνικών έργων**

2.7.3.1 **Άκαμπτα μεταλλικά στηθαία τεχνικών έργων τύπου ΣΤΕ-1**

Σε αυτά η επιμέτρηση και πληρωμή γίνεται με βάση την ανά χιλιόγραμμο βάρους πλήρως εγκατεστημένου (εργασία, υλικά, κλπ) στηθαίου

2.7.3.2 **Λοιπά στηθαία ασφαλείας τεχνικών έργων**

Στα λοιπά στηθαία ασφαλείας των τεχνικών έργων η επιμέτρηση και πληρωμή αυτών γίνεται ανά μέτρο μήκους, με βάση την ανά τύπο τιμή κάθε στηθαίου.

Z - 3 **ΑΚΑΜΠΤΑ ΜΕΤΑΛΛΙΚΑ ΣΤΗΘΑΙΑ ΤΕΧΝΙΚΩΝ ΕΡΓΩΝ ΤΥΠΟΥ «Σ.Τ.Ε.-1»**

3.1 **ΓΕΝΙΚΑ**

3.1.1 Οι εργασίες που περιγράφονται σ' αυτήν την προδιαγραφή περιλαμβάνουν την κατασκευή μεταλλικών στηθαίων τεχνικών έργων (γεφυρών και συνεχόμενων τοίχων αντιστήριξης), όπως επίσης και των τμημάτων συναρμογής των άκαμπτων στηθαίων προς τα εύκαμπτα.

3.1.2 Η προδιαγραφή είναι στηριγμένη στο στηθαίο τεχνικών έργων τύπου BN4 των γαλλικών προδιαγραφών (G.C.) ως ακολούθως:

- Στηθαίο τύπου BN4 - Έκδοση Οκτωβρίου 1977
- Συναρμογή στηθαίου BN4 με εύκαμπτο στηθαίο - Έκδοση Ιουνίου 1980

- 3.1.3** Τα καλυπτόμενα από την παρούσα προδιαγραφή άκαμπτα στηθαία ασφάλειας τεχνικών έργων χαρακτηρίζονται παρακάτω ως τύπος «Σ.Τ.Ε.-1»
- 3.1.4** Το πεδίο εφαρμογής τους καθορίζεται σύμφωνα με την τεχνική μελέτη των αντίστοιχων τεχνικών έργων (αρχή και τέλος στηθαίου, τμήματα συναρμογής κλπ.). Σημειώνεται ότι ο τύπος «Σ.Τ.Ε.-1» (χωρίς να περιληφθούν τα μήκη συναρμογής προς τα εύκαμπτα στηθαία) θα πρέπει να εφαρμόζεται σε μήκος κατ' ελάχιστον ίσο προς 25 μ. ακόμη και στην περίπτωση γεφυρών μικρού μήκους. Σχετικά βλέπε σχέδιο Π.Τ.-Σ8 των Π.Κ.Ε.(Ισχύουσα έκδοση – αναθεώρηση).
- 3.1.5** Εκτός από τα άκαμπτα στηθαία τύπου «Σ.Τ.Ε.-1 που καλύπτονται από αυτήν την προδιαγραφή είναι δυνατό να προβλέπεται η κατασκευή και άλλων στηθαίων ασφάλειας επί τεχνικών έργων, όπως π.χ.:
- Μεταλλικά στηθαία ασφάλειας σε οχετούς στέψης (Διαφορετικού τύπου από τα «Σ.Τ.Ε.-1»).
 - Μεταλλικά στηθαία ασφάλειας κεντρικής νησίδας αυτοκινητόδρομου σε γέφυρα με κλάδους ενωμένους (χωρίς τη δημιουργία ανοίγματος «φαναριού») και ομοεπίπεδους.
 - Μεταλλικά στηθαία ασφάλειας άλλου τύπου σε τοίχους στέψης, σε τμήματα έξω από αυτά που συνεχονται άμεσα με γέφυρες (και στα οποία μπορεί να προβλέπεται από την τεχνική μελέτη η εφαρμογή στηθαίων τύπου «Σ.Τ.Ε.-1»).
 - Μεταλλικά στηθαία ασφάλειας σε γέφυρες και συνεχόμενους τοίχους για οδούς μικρής κυκλοφορίας και χαμηλού σχετικού «δείκτη κινδύνου» (εφαρμόζονται τύποι στηθαίων διαφορετικοί από τα Σ.Τ.Ε.-1).
 - Στηθαία ασφάλειας από σκυρόδεμα σε τεχνικά έργα (τύπου NEW JERSEY, ή ανάλογου).

Για τα στηθαία αυτής της παραγράφου (ή και άλλα ανάλογα) θα ισχύουν οι σχετικές με αυτά προδιαγραφές κατασκευής.

Τα γενικά σχέδια του τυπικού στηθαίου «Σ.Τ.Ε.-1» και της συναρμογής του προς τα συνεχόμενα εύκαμπτα στηθαία ασφάλειας είναι συνημμένα στο τέλος της παρούσας προδιαγραφής, σ' αυτό το τεύχος. Σημειώνεται ότι το σχέδιο συναρμογής αναφέρεται σε χρησιμοποίηση οριζόντιων ράβδων ανοικτής διατομής για τις οποίες ο τρόπος στήριξής τους καλύπτεται στην Γαλλία από δίπλωμα ευρεσιτεχνίας.

Ο ανάδοχος όμως είναι δυνατόν να διαμορφώσει τμήμα συναρμογής (ανάλογα προς το παραπάνω) για την περίπτωση χρησιμοποίησης οριζόντιων ράβδων κλειστής διατομής.

3.2 ΤΥΠΙΚΟ ΑΚΑΜΠΤΟ ΜΕΤΑΛΛΙΚΟ ΣΤΗΘΑΙΟ ΤΕΧΝΙΚΩΝ ΕΡΓΩΝ ΤΥΠΟΥ «Σ.Τ.Ε.-1»

3.2.1 Γενικές οδηγίες – περιγραφή

3.2.1.1 Το τυπικό στηθαίο ασφάλειας "Σ.Τ.Ε.-1» θα κατασκευασθεί σύμφωνα με το αντίστοιχο σχέδιο που συνοδεύει αυτήν την προδιαγραφή και με λεπτομέρειες εφαρμογής σύμφωνα με τα σχέδια της μελέτης του τεχνικού έργου που θα περιλαμβάνεται στην τεχνική μελέτη, ή, σε απουσία τους, σύμφωνα με σχέδια εφαρμογής που θα συντάξει ο ανάδοχος κατασκευής. Στην κατασκευή του στηθαίου περιλαμβάνονται:

- α. η προμήθεια και τοποθέτηση των κλωβών ακγύρωσης στο τεχνικό έργο. (Οι λεπτομέρειες της ακγύρωσης θα κατασκευασθούν σύμφωνα με το αντίστοιχο σχέδιο που συνοδεύει αυτή την προδιαγραφή).

- β. η προμήθεια, η τοποθέτηση και η ρύθμιση των στοιχείων του στηθαίου,
- γ. η προμήθεια και διάστρωση του σκυροδέματος στήριξης των αγκυρώσεων.
Οι ορθοστάτες θα είναι κατακόρυφοι, η απόστασή τους θα είναι ομοιόμορφη για κάθε έργο και θα κυμαίνεται μεταξύ 2,30 μ. και 2,60 μ.

3.2.1.2 Το στηθαίο «Σ.Τ.Ε.-1» λειτουργεί με σημειακή πάκτωση των ορθοστατών πάνω στο τεχνικό έργο.

Για τα φορτία πρόσκρουσης οχήματος και τη διαμόρφωση της αγκύρωσης ισχύουν τα αναφερόμενα στον Κ.Μ.Ε.

3.2.2 Ποιότητα υλικών

3.2.2.1 Ποιότητα χάλυβα

Οι ορθοστάτες και οι οριζόντιες ράβδοι, είτε κλειστής, είτε ανοιχτής διατομής, θα είναι από χάλυβα τύπου E24-2 σύμφωνα με τον γαλλικό Κανονισμό NF A 35-501 (ή ανάλογο τύπου τεχνικών χαρακτηριστικών για την περίπτωση υλικών που είναι σύμφωνα με Κανονισμούς χωρών της Ευρωπαϊκής Κοινής Αγοράς, ή Η.Π.Α.).

Ο χάλυβας θα είναι κατηγορίας I σύμφωνα με τις προδιαγραφές του άρθρου 3.1.1 του κεφαλαίου III του Τεύχους 4 του C.P.C. (ή ανάλογες προδιαγραφές χωρών Κοινής Αγοράς ή Η.Π.Α.).

3.2.2.2 Κοχλιώσεις

3.2.2.2.1 Κοχλίες σύνδεσης με το τεχνικό έργο

Θα περιλαμβάνουν τέσσερις (4) κοχλίες Η, M22-80 στην πρόσθια όψη του στηθαίου, και δύο (2) κοχλίες Η, M16-60 στην πίσω όψη του στηθαίου, από μαλακό χάλυβα κατηγορίας A40, σύμφωνα με το γαλλικό κανονισμό NF E 27-311, κλάση 4-6, ή ανάλογες προδιαγραφές Κοινής Αγοράς ή Η.Π.Α.

Η αντίστασή τους σε θραύση θα είναι 450 – 50 N/χλστ². Θα προβλέπεται μια εγκοπτή θραύσης διαμέτρου Φ18 και Φ12,5 αντίστοιχα, σύμφωνα με τα σχέδια του στηθαίου.

3.2.2.2.2 Κοχλίες σύνδεσης των τεμαχίων του στηθαίου

Θα είναι σύμφωνα με τους αντίστοιχους γαλλικούς κανονισμούς NF E 27-113, 27-311 και 27-350 (ή ανάλογες προδιαγραφές Κοινής Αγοράς ή Η.Π.Α.).

3.2.2.3 Συγκολλήσεις

Οι συγκολλήσεις θα γίνουν σύμφωνα με τις προδιαγραφές του τεύχους 66 του C.P.C., Κεφάλαιο II (ή ανάλογες προδιαγραφές Κοινής Αγοράς ή Η.Π.Α.).

3.2.2.4 Ποιότητα σκυροδέματος

Το σκυρόδεμα στήριξης του στηθαίου θα είναι κατηγορίας B25 ή ανώτερης (στην περίπτωση που η κατηγορία του σκυροδέματος του τεχνικού έργου

είναι ανώτερη από B25) και θα διαστρωθεί με τις ίδιες συνθήκες του σκυροδέματος του τεχνικού έργου.

Ο όγκος του σκυροδέματος στήριξης που περιλαμβάνεται στο στηθαίο θα είναι τουλάχιστον $0,050 \mu^3$ ανά ορθοστάτη. (βλέπε και παράγραφο Z-3.4.3.).

3.2.2.5 Προστασία από διάβρωση

Η προστασία του στηθαίου από τη διάβρωση, περιλαμβανομένων και των κοχλιώσεων, θα εξασφαλίζεται με γαλβάνισμα εν θερμώ που θα γίνεται σε εργαστήριο της έγκρισης της Υπηρεσίας.

Θα απαιτηθεί μια προστασία κατ' ελάχιστον $500 \text{ γραμ}/\mu^2$ απλής όψης (δηλαδή 70 μικρομέτρων) πλέον ή έλαττον $50 \text{ γραμ}/\mu^2$, σύμφωνα με τους κανονισμούς NF A 91-121, 91-122 και NF E 27-016 (ή ανάλογες προδιαγραφές Κοινής Αγοράς ή Η.Π.Α.). Στα τεύχη δημοπράτησης είναι δυνατόν να καθορίζεται σε ειδικές περιπτώσεις ισχυρότερη προστασία από τη διάβρωση.

Θα πρέπει να λαμβάνεται ειδική μέριμνα, ανάλογα με το εργοστάσιο γαλβανίσματος, για να εξασφαλίζεται μεταξύ των τεμαχίων η ελεύθερη κυκλοφορία των υγρών του λουτρού καθαρίσματος και στη συνέχεια του λουτρού γαλβανίσματος και για να αποφεύγονται οι παραμορφώσεις. Πριν από την ανάθεση της παραγγελίας του γαλβανίσματος σε εργοστάσιο, ή πριν από την εκτέλεση του γαλβανίσματος σε δική του βιομηχανική εγκατάσταση, ο ανάδοχος είναι υποχρεωμένος να ζητήσει την έγγραφη έγκριση της Υπηρεσίας, η οποία θα πρέπει να επισκεφθεί τις εγκαταστάσεις γαλβανίσματος προκειμένου να μορφώσει γνώμη αν τηρούνται τα επιτάγματα αυτής της προδιαγραφής.

Στην περίπτωση προμήθειας έτοιμων υλικών από την εγχώρια αγορά ή/και το εξωτερικό, ο ανάδοχος είναι υποχρεωμένος να υποβάλει στην Υπηρεσία στοιχεία που να αποδεικνύουν την οργάνωση του κατασκευαστή και στη συνέχεια μετά την έγκριση της Υπηρεσίας θα πρέπει να υποβληθούν από τον ανάδοχο τα τιμολόγια προμήθειας των υλικών, κατάλληλα θεωρημένα, από τα οποία να αποδεικνύεται ότι η πιστοποιούμενη ποσότητα αγοράστηκε από τον κατασκευαστή για τον οποίο χορηγήθηκε έγκριση. Τα παραστατικά αυτά στοιχεία των τιμολογίων θα αποτελούν δικαιολογητικό που θα συνοδεύει την πιστοποίηση αυτής της εργασίας.

Εφιστάται η προσοχή για τη δυσκολία γαλβανίσματος χαλύβων με περιεκτικότητα σε πυρίτιο μεγαλύτερη από 0,04%

3.2.3 Τρόπος εκτέλεσης των εργασιών

3.2.3.1 Σχέδια εφαρμογής

3.2.3.1.1 Στην περίπτωση που δεν περιλαμβάνονται στην τεχνική μελέτη που χορηγείται στον εργολάβο από την Υπηρεσία, ο εργολάβος οφείλει να υποβάλει για θεώρηση και έγκριση στην Υπηρεσία τα σχέδια εφαρμογής του στηθαίου, των περάτων και των τυχόν συνδέσεων με τις διατάξεις αντιστήριξης των προσβάσεων, μέσα σε προθεσμία εξήντα (60) εργάσιμων ημερών πριν από την προβλεπόμενη ημερομηνία έναρξης της κατασκευής του.

3.2.3.1.2 Όμοια, στην περίπτωση που δεν περιλαμβάνεται στην τεχνική μελέτη που χορηγείται στον εργολάβο από την Υπηρεσία, ο εργολάβος οφείλει να υποβάλει για θεώρηση και έγκριση στην Υπηρεσία σχέδιο που να καθορίζει με ακρίβεια τις θέσεις που προβλέπονται για τις στηρίξεις των ορθοστατών σε προθεσμία τριάντα (30) εργάσιμων ημερών πριν από την έναρξη της κατασκευής της πλάκας του φορέα.

- 3.2.3.1.3** Σημειώνεται ότι τα παραπάνω σχέδια του εργολάβου (των δύο προηγούμενων παραγράφων) θα πρέπει να είναι σύμφωνα με την παρούσα προδιαγραφή και τα σχετικά τυπικά της σχέδια που δείχνονται στα Π.Κ.Ε.
- 3.2.3.1.4** Η Υπηρεσία θα επιστρέψει τα σχέδια στον εργολάβο, συνοδευόμενα με τις παρατηρήσεις της, αν υπάρχουν, μέσα σε μια προθεσμία δέκα πέντε (15) εργάσιμων ημερών.
- 3.2.3.1.5** Οι διορθώσεις που ζητούνται από τον εργολάβο θα γίνουν μέσα σε προθεσμία που θα του ορίζει η Υπηρεσία.

3.2.3.2 Κατασκευή και συναρμολόγηση

Ο εργολάβος θα προβεί στην κοπή και συναρμολόγηση όλων των στοιχείων. Σε περίπτωση καμπύλης (σε οριζοντιογραφία) με ακτίνα μικρότερη από 100 μ., οι οριζόντιες ράβδοι θα καμφθούν με τρόπο που να τηρούνται οι ανοχές τοποθέτησης που προβλέπονται αρακάτω.

Οι ράβδοι θα συναρμολογηθούν με «μανσόν» σύνδεσης. Θα ληφθεί μέριμνα να προβλέπεται μια μόνο σύνδεση μεταξύ δύο συνεχόμενων ορθοστατών. Όπως κατ' εξαίρεση είναι δυνατόν, αν αντιμετωπίζονται προβλήματα στην προμήθεια ράβδων κατάλληλου μήκους, να επιτραπούν και δύο συνδέσεις στο ίδιο φάτνωμα, από τις οποίες η μία στη ράβδο μικρής διατομής. Αυτή η παρεχόμενη δυνατότητα θα πρέπει να έχει καθορισθεί στα τεύχη δημοπράτηση κατά τη δημοπρασία του έργου.

Τα στοιχεία του σθηθαίου θα συναρμολογηθούν και μετά θα τοποθετηθούν και θα ρυθμισθούν οριζοντιογραφικά και υψομετρικά. Θα γίνει έλεγχος κατακορυφότητας των ορθοστατών, με ανοχή 0,5 εκατοστόμετρα στο σύνολο του ύψους τους.

Η στήριξη των ορθοστατών δεν θα οριστικοποιηθεί παρά ύστερα από έλεγχο από την Υπηρεσία της τήρησης των απαιτήσεων αυτής της προδιαγραφής.

Στις θέσεις των αρμών διαστολής και στα πέρατα των τεχνικών έργων που φέρουν το σθηθαίο αυτό, στις οριζόντιες ράβδους θα προβλέπεται ένα «μανσόν» για κάθε ράβδο, που θα επιτρέπει την ελεύθερη διαστολή και συστολή των στοιχείων. Το άνοιγμα του αρμού που μορφώνεται έτσι θα υπολογίζεται σύμφωνα με τη θερμοκρασία του χρόνου τοποθέτησης και το διαστελλόμενο μήκος του έργου. Ο αρμός αυτός πρέπει να μπορεί να αναλάβει τις δυνάμεις σε περίπτωση κρούσης.

Η ανοχή της χάραξης του σθηθαίου οριζοντιογραφικά και υψομετρικά είναι το πολύ ένα (1) εκατοστόμετρο από τις θεωρητικές γραμμές χάραξης σ' όλο το μήκος κάθε ενιαίου τμήματος, άσχετα με τυχόν ανωμαλίες της επιφάνειας έδρασης.

Το σκυρόδεμα στήριξης των ορθοστατών θα παραχθεί, θα μεταφερθεί και θα διαστρωθεί με τις ίδιες συνθήκες με το σκυρόδεμα του τεχνικού έργου.

Η επιφάνεια του σκυροδέματος στήριξης θα μορφωθεί με τρόπο που να μην επιτρέπει στο νερό να παραμείνει στο σημείο των ορθοστατών.

3.2.3.3 Τελική επεξεργασία προστατευμένων επιφανειών

Οι επιφάνειες που πρέπει να τύχουν τελικής επεξεργασίας λόγω πληγών, χτυπημάτων, ή λόγω συγκολλήσεων που έγιναν στο εργοτάξιο θα

καθαρισθούν καλά από λίπη, από σκουριές κλπ. και στη συνέχεια θα βαφούν, σε ξηρό περιβάλλον, με βαφή πλούσια σε ψευδάργυρο.

Το πάχος της παραπάνω βαφής θα είναι μεγαλύτερο ή ίσο με το πάχος της βαφής της συνεχόμενης επιφάνειας.

Όταν η επιφάνεια των βλαβών που πρέπει να τύχουν επεξεργασίας ξεπερνά το 20% της ολικής επιφάνειας του στηθαίου, η βαφή της τελικής επεξεργασίας θα γενικευθεί για να δώσει μια ομοιογένεια απόχρωσης.

3.2.3.4 Σφίξιμο των κοχλιών αγκύρωσης

Οι κοχλίες αγκύρωσης θα σφιχθούν με μια ροπή 150 Νμ για τους τέσσερις μπροστινούς κοχλίες και με μια ροπή 50 Νμ για τους δύο πίσω κοχλίες. Ο ανάδοχος είναι υποχρεωμένος να εκτελέσει την εργασία με κατάλληλο δυναμομετρικό εργαλείο σφιζίματος.

3.3 ΣΥΝΑΡΜΟΓΗ ΤΟΥ ΑΚΑΜΠΤΟΥ ΜΕΤΑΛΛΙΚΟΥ ΣΤΗΘΑΙΟΥ ΤΕΧΝΙΚΩΝ ΕΡΓΩΝ ΤΥΠΟΥ «Σ.Τ.Ε.-1» ΜΕ ΚΟΙΝΟ ΕΥΚΑΜΠΤΟ ΜΕΤΑΛΛΙΚΟ ΣΤΗΘΑΙΟ

3.3.1 Γενικές οδηγίες – Περιγραφή

Η συναρμογή του τυπικού άκαμπτου μεταλλικού στηθαίου ασφάλειας τύπου «Σ.Τ.Ε.-1» με το κοινό εύκαμπτο μεταλλικό στηθαίο θα γίνει απολύτως σύμφωνα με το αντίστοιχο σχέδιο που συνοδεύει αυτήν την προδιαγραφή και με λεπτομέρειες μελέτης εφαρμογής που θα συνοδεύουν την μελέτη του τεχνικού έργου, ή, σε περίπτωση έλλειψής τους, που θα συντάξει ο Ανάδοχος Κατασκευής.

Η προμήθεια και τοποθέτηση των επί μέρους τμημάτων της κατασκευής συναρμογής έχουν ως εξής:

- α. Μία ράβδος με ανοικτή διατομή 85X70X3, μήκους 4,50 μ. και μία ράβδος με ανοικτή διατομή 100X100X4, μήκους 6,50 μ.
- β. Δύο ενισχύσεις ράβδων μήκους 1,50 μ. (μία για τη ράβδο 100X100 και μία για τη ράβδο 85X70).
- γ. Μια ράβδος άκρου που περιλαμβάνει ράβδο ανοικτής διατομής 100X100X4 σε δύο τμήματα μήκους 2,75 μ. και 0,75 μ. που κόβονται και ηλεκτροσυγκολλούνται για να σχηματίσουν μία γωνία 15⁰ μια ενίσχυση εσωτερική και ένα τεμάχιο συναρμογής.
- δ. Οκτώ τυπικά στοιχεία ολίσθησης μήκους 4,315 μ. και ένα στοιχείο με μεταβλητό μήκος.
- ε. Είκοσι ένα μεταλλικά στοιχεία οριζοντιογραφικού διαχωρισμού των ράβδων (αποστάτες).
- στ. Ένας οδηγός τροχού που αποτελείται από ένα C125 μήκους 5,50 μ. με τα στηρίγματά του.
- ζ. Ένα τεμάχιο πέρατος ολισθαίνοντος στοιχείου εύκαμπτου στηθαίου.
- η. Ένας ή δύο ορθοστάτες C125 (ανάλογα με την περίπτωση) συγκολλημένα σε πλάκα έδρασης 250X200X14.
- θ. Δέκα, ή έντεκα, ή δώδεκα ορθοστάτες αποτελούμενοι από ένα C125 , ένα U100 ή C100, μήκους 2,00 μ.

- πέντε ορθοστάτες από C125 μήκους 2,00 μ. (από τους οποίους ο ένας για τη σύνδεση του οδηγού τροχού)
- τέσσερις ορθοστάτες C100 ή U100 μήκους 2,0 μ.

- i. Για τα ολισθαίνοντα στοιχεία χρειάζονται μια ειδική σύνδεση στη θέση του ορθοστάτη α/α 6, δύο ειδικές συνδέσεις στη θέση των ορθοστατών α/α 4 και α/α 8 και μία ειδική σύνδεση στη θέση του τεμαχίου πέρατος του ολισθαίνοντος στοιχείου. [Οι ορθοστάτες του τμήματος συναρμογής αριθμούνται στα σχέδια με αύξοντα αριθμό σε σχέση με τον τελευταίο ορθοστάτη του στηθαίου «Σ.Τ.Ε.-1». Ο τελευταίος ορθοστάτης του Σ.Τ.Ε.-1 αριθμείται ως ορθοστάτης α/α 0, και στη συνέχεια οι ορθοστάτες του τμήματος συναρμογής αριθμούνται α/α 1,2,3 κλπ.).
- ια. Μία ρυθμιζόμενη σύνδεση των ράβδων στη θέση του στηρίγματος 0 του στηθαίου «Σ.Τ.Ε.1»
- ιβ. Επτά αναβολείς μήκους 200 χλστ και τρεις αναβολείς μήκους 330 χλστ, τυπικοί ή διαστολής σύμφωνα με τις οδηγίες της Υπηρεσίας (βλ. παρακάτω παράγραφο Z-3.3.3.1).
- ιγ. Το πλήρες σύστημα κοχλίων, που θα εξασφαλίζουν τη σύνδεση των παραπάνω τεμαχίων, που θα είναι όπως περιγράφεται στα σχέδια που περιλαμβάνονται στα Π.Κ.Ε. που συνοδεύουν αυτήν την προδιαγραφή.

3.3.2 Ποιότητα υλικών

3.3.2.1 Ποιότητα χάλυβα

Τα χαλύβδινα τεμάχια που αποτελούν το σύστημα συναρμογής, με εξαίρεση των στοιχείων ολίσθησης και στηρίξεων, θα είναι από χάλυβα τύπου E24-2 σύμφωνα με τον γαλλικό κανονισμό NF A 35-501 (ή ανάλογων τεχνικών χαρακτηριστικών για υλικά που κατασκευάζονται σύμφωνα με τους κανονισμούς χωρών Ευρωπαϊκής Κοινής Αγοράς ή Η.Π.Α.).

Οι χάλυβες θα είναι κατηγορίας I σύμφωνα με τις προδιαγραφές του άρθρου 3.1.1 του κεφαλαίου III του τεύχους 4 του C.P.C. (ή ανάλογες προδιαγραφές χωρών Κοινής Αγοράς ή Η.Π.Α.).

Τα στηρίγματα θα είναι, ανάλογα με την περίπτωση, σύμφωνα με τις ακόλουθες γαλλικές προδιαγραφές (ή ανάλογες προδιαγραφές χωρών Κοινής Αγοράς ή Η.Π.Α.).

διαστάσεις	Ποιότητα	Χαρακτηριστικές
Τύπος	Χάλυβα	σύμφωνα με:
GS 2 ή GCU 45-255	UAP 100 ή UPN 100 ή C 100	τον κανονισμό NF A 35-501
45-202		τον κανονισμό NF A 35-501
προδιαγραφή δια-		τη γενική
Επιτρο-		στασιολόγησης της
μελετών		πής Ευρωπαϊκών

3.3.2.2 Τα ολισθαίνοντα στοιχεία

Το σύστημα διαχωρισμού (αποστάσεις) τύπου A ή B, και κοχλιώσεις σύνδεσης των παραπάνω στοιχείων θα πρέπει να προέρχονται από κατασκευές που έχουν εγκριθεί στην Γαλλία, σύμφωνα με την Απόφαση της 3.5.1978, ή ανώτερης.

Στην περίπτωση που ο ανάδοχος θέλει να τα κατασκευάσει στην Ελλάδα, ή σε άλλη χώρα, θα πρέπει να προσκομίσει στην Υπηρεσία δείγματα κατασκευασμένα από τον κατασκευαστή που θέλει να χρησιμοποιήσει, για θεώρηση και έγκριση. Στην τελευταία περίπτωση ο ανάδοχος θα πρέπει να έχει προβλέψει να υπάρχει επαρκές χρονικό περιθώριο, ώστε στην περίπτωση που δεν γίνουν αποδεκτά από την Υπηρεσία, να έχει τη δυνατότητα να τα προμηθευθεί από άλλο προμηθευτή.

3.3.2.3 Κοχλιώσεις

Οι κοχλιώσεις εκτός αυτών που ορίζονται στην παραπάνω παράγραφο 10.3.2.2 θα είναι σύμφωνες με τους σχετικούς κανονισμούς NFE 27-113, 27-311 και 27-350, κλάσης 5.8 (ή ανάλογες προδιαγραφές χωρών Κοινής Αγοράς ή Η.Π.Α.).

3.3.2.4 Συγκολλήσεις

Οι συγκολλήσεις θα είναι σύμφωνες με τις προδιαγραφές του τεύχους 66 του C.P.C., Κεφ. II (ή ανάλογες προδιαγραφές χωρών Κοινής Αγοράς ή Η.Π.Α.).

3.3.2.5 Προστασία από διαβρώσεις

Η προστασία από διάβρωση των στοιχείων του συστήματος συναρμογής των στηθαίων, περιλαμβανομένων και των κοχλιώσεων, με εξαίρεση των τεμαχίων που αναφέρονται στην παραπάνω παράγραφο Z-3.3.2.2, θα εξασφαλίζεται με γαλβάνισμα εν θερμώ που θα γίνεται σε εργαστήριο της έγκρισης της Υπηρεσίας.

Θα απαιτηθεί μια προστασία κατ' ελάχιστον ίση προς 500 γραμ/μ² απλής όψης (δηλαδή 70 μικρόμετρα) πλέον ή έλαττον 50 γραμ/μ², σύμφωνα με τους κανονισμούς NF A 91-121, 91-122 και NF E 27-016 (ή ανάλογες προδιαγραφές χωρών Κοινής Αγοράς ή Η.Π.Α.). Στα τεύχη δημοπράτησης είναι δυνατόν να καθορίζεται σε ειδικές περιπτώσεις ισχυρότερη προστασία από τη διάβρωση.

Θα πρέπει να λαμβάνεται ειδική μέριμνα, ανάλογα με το εργοστάσιο γαλβανίσματος, για να εξασφαλίζεται μεταξύ των τεμαχίων η ελεύθερη κυκλοφορία των υγρών του λουτρού καθαρίσματος και στη συνέχεια του λουτρού γαλβανίσματος και για να αποφεύγονται οι παραμορφώσεις. (Ισχύουν και εδώ όσα αναφέρθηκαν στην παραπάνω παράγραφο Z-3.2.2.5).

Εφιστάται η προσοχή για τη δυσκολία γαλβανίσματος χαλύβων με περιεκτικότητα σε πυρίτιο μεγαλύτερη από 0,04%.

3.3.3 Τρόπος εκτέλεσης των εργασιών

3.3.3.1 Σχέδια εφαρμογής

Στα σχέδια της μελέτης του τεχνικού έργου, θα φαίνεται η θέση του αρμού διαστολής του τεχνικού έργου και η θέση του τελευταίου στηρίγματος του «Σ.Τ.Ε.-1» στις προσβάσεις του τεχνικού έργου. Θα φαίνονται επίσης οι συνδέσεις που περιλαμβάνουν τους αναβολείς διαστολής και τους τυπικούς αναβολείς.

Ο εργολάβος με βάση το παραπάνω σχέδιο, θα εκπονήσει τα σχέδια εφαρμογής της συναρμογής των στηθαίων (τύπου «Σ.Τ.Ε.-1» και συνεχόμενου εύκαμπτου μεταλλικού στηθαίου) σε προθεσμία που θα ορίζεται στα τεύχη δημοπράτησης. Όμοια, ο ανάδοχος θα εκπονήσει (σε συνεργασία με την Υπηρεσία για τον καθορισμό των στοιχείων που λείπουν) τα σχέδια εφαρμογής της συναρμογής των στηθαίων ακόμα και στην περίπτωση που δεν έχουν χορηγηθεί σχετικά στοιχεία της μελέτης του τεχνικού έργου.

Αν δεν ορίζεται ειδικά στα τεύχη δημοπράτησης, τα παραπάνω σχέδια εφαρμογής θα πρέπει να υποβληθούν στην Υπηρεσία 60 εργάσιμες μέρες πριν από την έναρξη κατασκευής του στηθαίου ασφάλειας των συνεχόμενων τμημάτων.

3.3.3.2 Το υλικό έμπηξης των ορθοστατών

Το υλικό στο οποίο θα γίνει η έμπηξη των ορθοστατών υπόκειται σε προηγούμενη αποδοχή της Υπηρεσίας.

3.3.3.3 Τοποθέτηση των ορθοστατών

Ο κορμός των ορθοστατών θα τοποθετείται παράλληλα προς τα στοιχεία ολίσθησης και προς την πλευρά της κυκλοφορίας.

Η ανοχή τοποθέτησης σε κάτοψη, της όψης προ των στοιχείων ολίσθησης θα είναι πλέον ή έλαττον τρία (3) εκατοστόμετρα αναφορικά με τη θεωρητική θέση.

Το ύψος της άνω ακμής των ολισθαινόντων στοιχείων, σε σχέση με τη μέση στάθμη του εδάφους ή της επένδυσης και σε ζώνη πλάτους 0,50 μ. καθέτως προς τα ολισθαίνοντα στοιχεία, θα περιλαμβάνεται μεταξύ 0,80 και 0,65 μ. Το σύνηθες ύψος θα είναι 0,70 μ.

Επιβάλλεται η χρησιμοποίηση χαλύβδινης κεφαλής στο μηχανήμα έμπηξης ορθοστατών. Πριν από την έναρξη έμπηξης κάθε ορθοστάτη, επιβάλλεται ο έλεγχος κατακορυφότητας του ορθοστάτη και του οδηγού έμπηξης του μηχανήματος.

Σε περίπτωση «άρνησης», πριν επιτευχθεί το απαιτούμενο υψόμετρο, ο εργολάβος οφείλει:

- (1) Αν η έμπηξη είναι κατ' ελάχιστον ίση με 70 εκ., και έπειτα από προηγούμενη συμφωνία της Υπηρεσίας, οφείλει να κόψει τον ορθοστάτη στο απαιτούμενο υψόμετρο.
- (2) Σε ενάντια περίπτωση οφείλει:
 - είτε να βγάλει τον ορθοστάτη, να διατρήσει το εμπόδιο που συναντήθηκε και να συνεχίσει την έμπηξη (ο τύπος του

μηχανήματος που θα χρησιμοποιηθεί θα υπόκειται σε προηγούμενη έγκριση της Υπηρεσίας)

- είτε να βγάλει τον ορθοστάτη, να κάνει εκσκαφή, να επαναπληρώσει την εκσκαφή με άμμο εγκιβωτισμού και στη συνέχεια να εμπήξει πάλι τον ορθοστάτη.

Ο εργολάβος οφείλει να αντικαταστήσει τους ορθοστάτες που μετά την έμπηξη εμφανίζουν πτυχώσεις, ρήγματα, λυγισμό ή κύρτωση.

3.3.3.4 Συναρμολόγηση των ολισθαινόντων στοιχείων

Τα ολισθαίνοντα στοιχεία θα συναρμολογούνται έτσι ώστε το άκρο του ενός, κατά την κατεύθυνση της κυκλοφορίας, να επικαλύπτει την αρχή του επόμενου.

Τα ολισθαίνοντα στοιχεία τύπου Α θα πρέπει να τοποθετούνται έτσι ώστε ο διαμήκης άξονας των οπών σύνδεσής τους να βρίσκεται στα δεξιά κάθε ορθοστάτη και να είναι:

- κατακόρυφος για τα επικαλυπτόμενα άκρα που είναι σε επαφή με τα στοιχεία διαχωρισμού (τους αποστάτες)
- οριζόντιος για τα επικαλύπτοντα άκρα που φαίνονται όταν τελειώσει η συναρμολόγηση.

Η αντίθετη με την παραπάνω τοποθέτηση δεν επιτρέπεται παρά μόνο σε τμήματα που βρίσκονται σε καμπύλη με ακτίνα μικρότερη από 250 μ.

Όλες οι κεφαλές των κοχλίων στερέωσης των ολισθαινόντων στοιχείων θα τοποθετούνται προς την πλευρά της πρόσοψης των στοιχείων αυτών.

Η τελική ρύθμιση όλων των στοιχείων του συστήματος συναρμογής θα γίνει με χαλάρωση, υποστήριξη και σφίξιμο των κοχλίων στερέωσης, απαγορευμένου άλλου τρόπου ρύθμισης.

3.3.3.5 Σφίξιμο κοχλίων

Οι κοχλίες θα σφίγγονται με μια ροπή 150 Nm.

3.3.3.6 Έλεγχος κοχλίωσης

Αν η Υπηρεσία διαπιστώσει σφάλματα ή ανεπάρκεια σφίξιματος κατά την κοχλίωση σύνδεσης των διαφόρων τεμαχίων του συστήματος συναρμογής, θα καλέσει τον εργολάβο να τα διορθώσει και, αν το κρίνει (η Υπηρεσία) αναγκαίο, θα προχωρήσει ο εργολάβος σε συστηματικό έλεγχο στο σύνολο ή σε μέρος του συστήματος συναρμογής.

3.3.3.6 Τελική επεξεργασία προστατευομένων επιφανειών

Οι επιφάνειες που πρέπει να τύχουν τελικής επεξεργασίας λόγω πληγών, χτυπημάτων, ή λόγω συγκολλήσεων που έγιναν στο εργοτάξιο θα καθαριστούν καλά από λίπη από σκουριές κλπ. και στην συνέχεια θα βαφούν σε ξηρό περιβάλλον, με βαφή πλούσια σε ψευδάργυρο.

Το πάχος της παραπάνω βαφής θα είναι μεγαλύτερο ή ίσο με το πάχος της βαφής της συνεχόμενης επιφάνειας.

3.4 ΕΠΙΜΕΤΡΗΣΗ – ΠΛΗΡΩΜΗ

- 3.4.1** Οι εργασίες αυτής της προδιαγραφής θα αμείβονται, για πλήρως εκτελεσμένη εργασία και σύμφωνα με τις παρούσες προδιαγραφές, ανά χιλιόγραμμο

βάρους των στηθαίων όπως θα προσδιορίζεται βάσει των σχεδίων της τεχνικής μελέτης και των τυπικών βαρών των επί μέρους τεμαχίων, κοχλίων κλπ.

- 3.4.2** Στην τιμή και πληρωμή θα περιλαμβάνεται ανηγμένα κάθε προμήθεια υλικού, (περιλαμβανομένων των αντανakλαστικών στοιχείων, σύμφωνα με το άρθρο Z-2 της Τ.Σ.Υ.), εργασία, χρήση μηχανημάτων, μεταφορές, προσεγγίσεις, τοποθετήσεις, ρυθμίσεις, προστασία από τη διάβρωση, τελική επεξεργασία κλπ. Επίσης περιλαμβάνονται οι επιβαρύνσεις για την κάλυψη των οποιωνδήποτε διπλωμάτων ευρεσιτεχνίας (εφόσον μερικά από τα υλικά που θα χρησιμοποιήσει ο ανάδοχος καλύπτονται από τέτοια προνόμια) όπως και κάθε άλλη δαπάνη που είναι αναγκαία για την πλήρη κατασκευή του στηθαίου.
- 3.4.3** Με την προδιαγραφή αυτή ελέγχεται μεν η ποιότητα του σκυροδέματος πάκτωσης των ορθοστατών στο τεχνικό έργο και ο όγκος του σκυροδέματος πάκτωσης στον οποίο αναφέρεται η παρούσα προδιαγραφή, η πληρωμή όμως του σκυροδέματος γίνεται με την αντίστοιχη κατηγορία σκυροδέματος του τεχνικού έργου, χωρίς να διαφοροποιείται η κατηγορία του σκυροδέματος πάκτωσης από το σκυρόδεμα του αντίστοιχου τμήματος του τεχνικού έργου που το περιβάλλει.
- 3.4.4** Όμοια με την προδιαγραφή αυτή, ελέγχεται ο τοπικός και ο γενικός σπλισμός αγκύρωσης της παραγράφου Z-3.2.1.1.α και β, αλλά οι σπλισμοί αυτοί πληρώνονται με τα άρθρα τιμολογίου με τα οποία αμείβονται οι αντίστοιχες κατηγορίες σιδηροπλισμού του υπόλοιπου τεχνικού έργου.

ΣΤ -1 ΑΣΦΑΛΤΙΚΕΣ ΒΑΣΕΙΣ ΜΕ ΑΣΦΑΛΤΟΜΙΓΜΑ ΕΝ ΘΕΡΜΩ ΠΟΥ ΚΑΤΑΣΚΕΥΑΖΕΤΑΙ ΣΕ ΜΟΝΙΜΗ ΕΓΚΑΤΑΣΤΑΣΗ (Συμπληρώσεις-Τροποποιήσεις της ΠΤΠ Α 260)

1.1 ΓΕΝΙΚΑ

Σε σχέση με την ΠΤΠ Α260 εκδόσεως 1966 από το τ. Υ.Δ.Ε. θα ισχύουν οι παρακάτω συμπληρώσεις - τροποποιήσεις.

1.2 ΑΣΦΑΛΤΟΜΙΓΜΑ

Τα ασφαλικό μίγμα που θα χρησιμοποιηθεί για την κατασκευή ασφαλικών βάσεων θα ικανοποιεί τις απαιτήσεις της ΠΤΠ Α 260 και των συμπληρώσεων του άρθρου ΣΤ- 3.1, 3.2 ως προς το μηχανολογικό εξοπλισμό κατασκευής των στρώσεων με τις ακόλουθες προσθήκες ή μεταβολές.

- (1) Η φθορά των αδρανών σε τριβή και κρούση κατά τη Μέθοδο Los Angeles AASHTO : T-96 δεν πρέπει να υπερβαίνει το 28%.
- (2) Η θερμοκρασία του μίγματος στη θέση διάστρωσης, για ικανοποιητική συμπύκνωση, είναι επιθυμητό να βρίσκεται μεταξύ 140-160° C.

1.3 ΚΑΤΑΣΚΕΥΑΣΤΙΚΕΣ ΑΠΑΙΤΗΣΕΙΣ

Το πάχος της συμπυκνωμένης στρώσης ασφαλτομίγματος δεν θα είναι μικρότερο από 4 εκ. ούτε μεγαλύτερο από 10 εκ. για όλους τους τύπους κοκκομετρικής διαβάθμισης εκτός της διαβάθμισης Δ, όπου το πάχος δεν πρέπει να είναι μεγαλύτερο από 9 εκ. Ο Ανάδοχος είναι υποχρεωμένος να διαθέτει τους κατάλληλους οδοστρωτήρες (στατικούς δίτροχους με λείους κυλίνδρους, δονητικούς ή και ελαστικοφόρους) σε αριθμό και απόδοση τέτοια ώστε να επιτύχει την απαιτούμενη συμπύκνωση πριν το μίγμα κρυώσει.

Για την αρχική τουλάχιστον κυλίνδρωση των εργασιών είναι υποχρεωτική η χρησιμοποίηση στατικού δίτροχου οδοστρωτήρα (ένας κύλινδρος μπροστά και ένας πίσω, βάρους 8 - 10 τόνων).

1.4 ΠΡΟΣΘΕΤΟΣ ΠΟΙΟΤΙΚΟΣ ΕΛΕΓΧΟΣ ΤΩΝ ΕΡΓΑΣΙΩΝ

Για τον έλεγχο της παραγωγής του ασφαλτομίγματος ισχύουν τα προβλεπόμενα στην ΠΤΠ Α 260 (τύπος Α 260 Ε) και στους λοιπούς Όρους Δημοπράτησης.

Κατά τα λοιπά στη θέση διάστρωσης του ασφαλτομίγματος και για την κατασκευασμένη ασφαλτική στρώση θα γίνονται οι παρακάτω έλεγχοι και δοκιμές :

1.4.1 Θερμοκρασία ασφαλτομίγματος στη θέση διάστρωσης

Σε κάθε παράδοση φορτίου αυτοκινήτου θα ελέγχεται η θερμοκρασία του μίγματος. Η θερμοκρασία δεν επιτρέπεται να είναι κατώτερη από 130° C.

1.4.2 Δειγματοληψίες ποιοτικού ελέγχου κατασκευασμένης ασφαλτικής στρώσης

Κάθε 6000 μ² από κάθε κατασκευαζόμενη ασφαλτική στρώση [πάχους σύμφωνα με όσα αναφέρθηκαν στην παραπάνω παράγραφο 1.3] θα αποκόπτονται από τυχαίες θέσεις 5 πυρήνες και θα προσδιορίζονται :

- α. το πάχος στρώσης
- β. το φαινόμενο βάρος και ποσοστό κενών (AASHTO : T-166)
- γ. το ποσοστό ασφάλτου (AASHTO : T-30 ή T-164 κατά την κρίση της Υπηρεσίας).

1.4.3 Βαθμός συμπίκνωσης

Μετά τη συμπίκνωση, στο συμπυκνωμένο ασφαλτόμιγμα, ο μέσος όρος των φαινομένων βαρών των 5 πυρήνων (παρ. 1.4.2) δεν επιτρέπεται να είναι μικρότερος από 97% του φαινομένου βάρους που προσδιορίζεται εργαστηριακά κατά την μέθοδο Marshall και κανένας μεμονωμένος πυρήνας δεν πρέπει να έχει φαινόμενο βάρος μικρότερο του 95%.

1.4.4 Ποσοστό ασφάλτου

Οι έλεγχοι ποσοστού ασφάλτου θα γίνονται σε δύο από τους 5 πυρήνες (παρ. 1.4.2) κατά τις υποδείξεις της Υπηρεσίας.

Η Υπηρεσία μπορεί κατά την κρίση της να ελαττώσει τις δοκιμές προσδιορισμού του ποσοστού ασφάλτου εφόσον τα αποτελέσματα έχουν ικανοποιητική ομοιομορφία.

1.4.5 Πυρηνικές μέθοδοι ελέγχου

Το φαινόμενο βάρος, το ποσοστό των κενών και το ποσοστό της ασφάλτου μπορούν να προσδιορίζονται και με πυρηνικές μεθόδους, εφόσον είναι διαθέσιμα τα απαραίτητα όργανα.

1.5 ΔΟΚΙΜΑΣΤΙΚΟ ΤΜΗΜΑ

Σε περίπτωση που θα συμπυκνωθεί ασφαλτική στρώση πάχους μεγαλύτερου των 6 εκ. ο Ανάδοχος θα πρέπει να κατασκευάσει αρχικά ένα δοκιμαστικό τμήμα μήκους μεγαλύτερου των 30 μ. και μικρότερου των 60 μ., το οποίο μπορεί να ενταχθεί στο αντικείμενο της εργολαβίας εφόσον οι έλεγχοι αποδειχθούν ικανοποιητικοί.

Στο τμήμα αυτό θα χρησιμοποιηθεί το ίδιο ασφαλτόμιγμα και τα ίδια μηχανήματα διάστρωσης και συμπύκνωσης που θα χρησιμοποιηθούν στην κατασκευή του κύριου έργου της εργολαβίας. Στο τμήμα αυτό θα γίνουν όλοι οι έλεγχοι της προηγούμενης παραγράφου 1.4 σε 5 πυρήνες, ανεξάρτητα από το μέγεθος της επιφάνειας του δοκιμαστικού τμήματος και επιπλέον οι έλεγχοι επιπεδότητας που προβλέπονται στην παραγρ. 4.11 της Π.Τ.Π. Α 260 (όπως συμπληρώθηκαν - τροποποιήθηκαν με την παρακάτω παράγραφο 1.6). Θα γίνει έλεγχος αν, με τον διατιθέμενο μηχανικό εξοπλισμό, τα υλικά και το προσωπικό, ο ανάδοχος μπορεί να κατασκευάσει την ασφαλική στρώση σύμφωνα με τις απαιτήσεις του άρθρου αυτού, της ΠΤΠ Α 260 και των λοιπών όρων Δημοπράτησης.

1.6 ΣΥΜΠΛΗΡΩΣΗ - ΤΡΟΠΟΠΟΙΗΣΗ ΕΛΕΓΧΟΥ ΕΠΙΠΕΔΟΤΗΤΑΣ ΤΗΣ ΠΑΡΑΓΡΑΦΟΥ 4.11 ΤΗΣ Π.Τ.Π. Α 260

Η παράγραφος 4.11 της ΠΤΠ Α 260 συμπληρώνεται - τροποποιείται ως ακολούθως :

1.6.1 Στάθμη

Η άνω επιφάνεια που προκύπτει μετά την κατασκευή ολόκληρης της υπό έλεγχο ασφαλικής στρώσης πρέπει να ανταποκρίνεται στην επιφάνεια της μελέτης και δεν πρέπει να παρουσιάζει υψομετρικές αποκλίσεις μεγαλύτερες από ± 15 mm

1.6.2 Πυκνότητα χωροσταθμικών σημείων

Η πυκνότητα των χωροσταθμικών σημείων ελέγχου θα πρέπει να τηρεί τις ακόλουθες απαιτήσεις :

- Χωροσταθμικά σημεία ανά διατομή : Θα χωροσταθμούνται τα χαρακτηριστικά σημεία της διατομής (άξονας διατομής ή κεντρικές οριογραμμές και άκρα διατομής) και πρόσθετα τυχόν αναγκαία σημεία σε τρόπο που η μέγιστη απόσταση μεταξύ των χωροσταθμικών σημείων στη διατομή να μην υπερβαίνει τα 5,0 μ.
- Μέγιστες αποστάσεις χωροσταθμικών σημείων μεταξύ διατομών : 10 μ.

1.6.3 Ομαλότητα

Τοπικές ανωμαλίες ή κυματισμοί θα ελέγχονται με τον 4μετρο ευθύγραμμο πήχου παράλληλα και κάθετα προς τον άξονα της οδού.

Σε κάθε περίπτωση, μεταξύ της κάτω επιφάνειας του πήχου και της κάτωθεν αυτού ελεγχόμενης επιφάνειας, οι κυματισμοί (κοιλότητες) δεν πρέπει να υπερβαίνουν :

- Προκειμένου περί της άνω στρώσης της ασφαλικής βάσης : Τα 15 mm
- Προκειμένου περί των υποκείμενων στρώσεων της ασφαλικής βάσης : Τα 20 mm

Οι μετρήσεις παράλληλα προς τον άξονα θα γίνονται στο μέσον του πλάτους κάθε λωρίδας κυκλοφορίας και στο μέσον του πλάτους της λωρίδας Έκτακτης Ανάγκης (Λ.Ε.Α.) όπου υπάρχει.

Οι μετρήσεις κάθετα προς τον άξονα θα γίνονται σε διατομές απέχουσες μεταξύ τους το πολύ 10 μ.

Η εφαρμογή του 4μετρου πήχου θα γίνεται στα τμήματα εκείνα στα οποία υπάρχει υποψία διακυμάνσεων μεγαλύτερων από τις επιτρεπόμενες.

Όταν πρόκειται να παραδοθεί στην κυκλοφορία ασφαλική στρώση βάσης, μέχρι την κατασκευή της επόμενης στρώσης, οι μεγαλύτεροι μήκους κυματισμοί και η συνολική άνεση κυκλοφορίας στις περιπτώσεις σημαντικών έργων, θα ελέγχεται με το ομαλόμετρο τύπου BUMP-INTEGRATOR ή άλλου διεθνώς αποδεκτού τρόπου ελέγχου ομαλότητας οδοστρωμάτων. Ο δείκτης ανωμαλιών με τη μέθοδο αυτή θα πρέπει να είναι μικρότερος από 1.750 mm/km.

ΣΤ - 2 ΑΣΦΑΛΤΙΚΕΣ ΣΤΡΩΣΕΙΣ ΜΕ ΑΣΦΑΛΤΙΚΟ ΣΚΥΡΟΔΕΜΑ

2.1 ΓΕΝΙΚΑ

- (1) Σε σχέση με την ΠΤΠ Α265 εκδόσεως 1966 από το τ. Υ.Δ.Ε. θα ισχύουν οι παρακάτω συμπληρώσεις - τροποποιήσεις.
- (2) Οι τροποποιήσεις που περιλαμβάνονται στην παρούσα προδιαγραφή θα έχουν ισχύ και στα συναφή άρθρα ΣΤ-4 και ΣΤ-3 της Τ.Σ.Υ., εφόσον στα εν λόγω άρθρα δεν γίνεται ιδιαίτερη διαφορετική αναφορά, οπότε θα ισχύει η τελευταία.

2.2 ΑΣΦΑΛΤΟΜΙΓΜΑ

Τα ασφαλικό μίγμα που θα χρησιμοποιηθεί για την κατασκευή στρώσεων κυκλοφορίας και συνδετικών ή/και ισοπεδωτικών στρώσεων θα κατασκευασθεί σύμφωνα με την ΠΤΠ Α265 και των συμπληρώσεων του άρθρου ΣΤ-3 σχετικά με το μηχανολογικό εξοπλισμό κατασκευής των στρώσεων με τις ακόλουθες προσθήκες ή μεταβολές :

- (1) Η φθορά των αδρανών σε τριβή και κρούση κατά τη Μέθοδο Los Angeles AASHTO : T-96 δεν πρέπει να υπερβαίνει το 28%.
- (2) Η θερμοκρασία του μίγματος στις θέσεις διάστρωσης, για ικανοποιητική συμπύκνωση, είναι επιθυμητό να βρίσκεται μεταξύ 140 - 160° C.

2.3 ΚΑΤΑΣΚΕΥΑΣΤΙΚΕΣ ΑΠΑΙΤΗΣΕΙΣ

Το πάχος της συμπυκνωμένης στρώσης ασφαλτομίγματος δεν θα είναι μικρότερο από 4 εκ. ούτε μεγαλύτερο από 8 εκ. για όλους τους τύπους κοκκομετρικής διαβάθμισης εκτός της διαβάθμισης Δ όπου το πάχος δεν πρέπει να είναι μεγαλύτερο από 7 εκ. Ο Ανάδοχος είναι υποχρεωμένος να διαθέτει του κατάλληλους οδοστρωτήρες (στατικούς δίτροχους με λείους κυλίνδρους, δονητικούς ή και ελαστικοφόρους) σε αριθμό και απόδοση τέτοια ώστε να επιτύχει την απαιτούμενη συμπύκνωση πριν το μίγμα κρυώσει.

Για την αρχική τουλάχιστον κυλίνδρωση των εργασιών είναι υποχρεωτική η χρησιμοποίηση στατικού δίτροχου οδοστρωτήρα (ένας κύλινδρος μπροστά και ένας πίσω, βάρους 8 - 10 τόνων).

2.4 ΠΡΟΣΘΕΤΟΣ ΠΟΙΟΤΙΚΟΣ ΕΛΕΓΧΟΣ ΤΩΝ ΕΡΓΑΣΙΩΝ

Για τον έλεγχο της παραγωγής του ασφαλτομίγματος ισχύουν τα προβλεπόμενα στην ΠΤΠ Α 265 και στους λοιπούς Όρους Δημοπράτησης.

Κατά τα λοιπά στη θέση διάστρωσης του ασφαλτομίγματος και για την κατασκευασμένη ασφαλτική στρώση θα γίνονται οι παρακάτω έλεγχοι και δοκιμές :

2.4.1 Θερμοκρασία ασφαλτομίγματος στη θέση διάστρωσης

Σε κάθε παράδοση φορτίου αυτοκινήτου θα ελέγχεται η θερμοκρασία του μίγματος. Η θερμοκρασία δεν επιτρέπεται να είναι κατώτερη από 130° C.

2.4.2 Δειγματοληψίες ποιοτικού ελέγχου κατασκευασμένης ασφαλτικής στρώσης

Κάθε 6000 μ² από κάθε κατασκευαζόμενη ασφαλτική στρώση [πάχους σύμφωνα με όσα αναφέρθηκαν στην παραπάνω παράγραφο 1.3 της ΣΤ-1] θα αποκόπτονται από τυχαίες θέσεις 5 πυρήνες και θα προσδιορίζονται :

- α. το πάχος στρώσης
- β. το φαινόμενο βάρος και ποσοστό κενών (AASHTO : T-166)
- γ. το ποσοστό ασφάλτου (AASHTO : T-30 ή T-164 κατά την κρίση της Υπηρεσίας).

2.4.3 Βαθμός συμπίκνωσης

Μετά τη συμπίκνωση, στο συμπυκνωμένο ασφαλτόμιγμα, ο μέσος όρος των φαινομένων βαρών των 5 πυρήνων (παρ. ΣΤ-1.4.2) δεν επιτρέπεται να είναι μικρότερος από 97% του φαινομένου βάρους που προσδιορίζεται εργαστηριακά κατά την μέθοδο Marshall και κανένας μεμονωμένος πυρήνας δεν πρέπει να έχει φαινόμενο βάρος μικρότερο του 95%.

2.4.4 Ποσοστό ασφάλτου

Οι έλεγχοι ποσοστού ασφάλτου θα γίνονται σε δύο από τους 5 πυρήνες (παρ. ΣΤ-1.4.2) κατά τις υποδείξεις της Υπηρεσίας.

Η Υπηρεσία μπορεί κατά την κρίση της να ελαττώσει τις δοκιμές προσδιορισμού του ποσοστού ασφάλτου, εφόσον τα αποτελέσματα έχουν ικανοποιητική ομοιομορφία.

2.4.5 Πυρηνικές μέθοδοι ελέγχου

Το φαινόμενο βάρος, το ποσοστό των κενών και το ποσοστό της ασφάλτου μπορούν να προσδιορίζονται και με πυρηνικές μεθόδους, εφόσον είναι διαθέσιμα τα απαραίτητα όργανα.

2.5 ΔΟΚΙΜΑΣΤΙΚΟ ΤΜΗΜΑ

Σε περίπτωση που θα συμπυκνωθεί ασφαλτική στρώση πάχους μεγαλύτερου των 6 εκ. ο Ανάδοχος θα πρέπει να κατασκευάσει αρχικά ένα δοκιμαστικό τμήμα μήκους μεγαλύτερου των 30 μ. και μικρότερου των 60 μ., το οποίο μπορεί να ενταχθεί στο αντικείμενο της εργολαβίας εφόσον οι έλεγχοι αποδειχθούν ικανοποιητικοί.

Στο τμήμα αυτό θα χρησιμοποιηθεί το ίδιο ασφαλτόμιγμα και τα ίδια μηχανήματα διάστρωσης και συμπίκνωσης που θα χρησιμοποιηθούν στην κατασκευή του κύριου έργου της εργολαβίας. Στο τμήμα αυτό θα γίνουν όλοι οι έλεγχοι της προηγούμενης παραγράφου 2.4 σε 5 πυρήνες, ανεξάρτητα από το μέγεθος της επιφάνειας του δοκιμαστικού τμήματος και επιπλέον οι έλεγχοι επιπεδότητας που προβλέπονται στην παραγρ. 4.11 της Π.Τ.Π. Α 265 (όπως συμπληρώθηκαν - τροποποιήθηκαν με την παρακάτω παράγραφο

ΣΤ-2.6). Θα γίνει έλεγχος αν, με τον διατιθέμενο μηχανικό εξοπλισμό, τα υλικά και το προσωπικό, ο ανάδοχος μπορεί να κατασκευάσει την ασφαλική στρώση σύμφωνα με τις απαιτήσεις του άρθρου αυτού, της ΠΤΠ Α 265 και των λοιπών όρων Δημοπράτησης.

2.6 ΣΥΜΠΛΗΡΩΣΗ - ΤΡΟΠΟΠΟΙΗΣΗ ΕΛΕΓΧΟΥ ΕΠΙΠΕΔΟΤΗΤΑΣ ΤΗΣ ΠΑΡΑΓΡΑΦΟΥ 4.11 ΤΗΣ Π.Τ.Π. Α 265

Η παράγραφος 4.11 της ΠΤΠ Α 265 συμπληρώνεται - τροποποιείται ως ακολούθως :

2.6.1 Στάθμη

Η άνω επιφάνεια που προκύπτει μετά την κατασκευή ολόκληρης της υπό έλεγχο ασφαλικής στρώσης πρέπει να ανταποκρίνεται στην επιφάνεια της μελέτης και δεν πρέπει να παρουσιάζει υψομετρικές αποκλίσεις μεγαλύτερες από ± 10 mm.

2.6.2 Πυκνότητα χωροσταθμικών σημείων

Η πυκνότητα των χωροσταθμικών σημείων ελέγχου θα πρέπει να τηρεί τις ακόλουθες απαιτήσεις :

- Χωροσταθμικά σημεία ανά διατομή : Θα χωροσταθμούνται τα χαρακτηριστικά σημεία της διατομής (άξονας διατομής ή κεντρικές οριογραμμές και άκρα διατομής) και πρόσθετα τυχόν αναγκαία σημεία σε τρόπο που η μέγιστη απόσταση μεταξύ των χωροσταθμικών σημείων στη διατομή να μην υπερβαίνει τα 5,0 μ.
- Μέγιστες αποστάσεις χωροσταθμικών σημείων μεταξύ διατομών : 10 μ.

2.6.3 Ομαλότητα

Τοπικές ανωμαλίες ή κυματισμοί θα ελέγχονται με τον 4μετρο ευθύγραμμο πήχυ παράλληλα και κάθετα προς τον άξονα της οδού.

Σε κάθε περίπτωση, μεταξύ της κάτω επιφάνειας του πήχυ και της κάτωθεν αυτού ελεγχόμενης επιφάνειας, οι κυματισμοί (κοιλότητες) δεν πρέπει να υπερβαίνουν :

- Προκειμένου περί ισοπεδωτικής / συνδετικής στρώσης: Τα 10 mm
- Προκειμένου περί της στρώσης κυκλοφορίας : Τα 5 mm

Οι μετρήσεις παράλληλα προς τον άξονα θα γίνονται στο μέσον του πλάτους κάθε λωρίδας κυκλοφορίας και στο μέσον του πλάτους της λωρίδας Έκτακτης Ανάγκης (Λ.Ε.Α.) όπου υπάρχει.

Οι μετρήσεις κάθετα προς τον άξονα θα γίνονται σε διατομές απέχουσες μεταξύ τους το πολύ 10 μ.

Η εφαρμογή του 4μετρου πήχυ θα γίνεται στα τμήματα εκείνα στα οποία υπάρχει υποψία διακυμάνσεων μεγαλύτερων από τις επιτρεπόμενες.

Οι μεγαλύτερου μήκους κυματισμοί και η συνολική άνεση κυκλοφορίας, στις περιπτώσεις σημαντικών έργων θα ελέγχεται με το ομαλόμετρο τύπου Bump-Integrator ή άλλου διεθνώς αποδεκτού τρόπου ελέγχου ομαλότητας οδοστρωμάτων. Ο δείκτης ανωμαλιών με τη μέθοδο αυτή θα πρέπει να είναι μικρότερος από 1.300 mm/km.

3.1 ΓΕΝΙΚΑ

Σε σχέση με την ΠΤΠ Α265 εκδόσεως 1966 από το τ.Υ.Δ.Ε. θα ισχύουν οι παρακάτω συμπληρώσεις - τροποποιήσεις.

3.2 ΑΣΦΑΛΤΟΜΙΓΜΑ

Το ασφαλτικό μίγμα που θα χρησιμοποιηθεί για την κατασκευή στρώσεων κυκλοφορίας και συνδετικών ή/και ισοπεδωτικών στρώσεων θα κατασκευαστεί σύμφωνα με την ΠΤΠ Α265, σε συμφωνία, ως προς τον τύπο της εκάστοτε προς κατασκευή στρώσης, με τη Διευθύνουσα Υπηρεσία, με τις ακόλουθες προσθήκες ή μεταβολές :

- (1) Η φθορά των αδρανών σε τριβή και κρούση κατά τη Μέθοδο Los Angeles AASHTO : T-96 δεν πρέπει να υπερβαίνει το 28%.
- (2) Η θερμοκρασία του μίγματος στις θέσεις διάστρωσης, για ικανοποιητική συμπύκνωση, είναι επιθυμητό να βρίσκεται μεταξύ 140 - 160° C.

3.3 ΚΑΤΑΣΚΕΥΑΣΤΙΚΕΣ ΑΠΑΙΤΗΣΕΙΣ

Το πάχος της συμπυκνωμένης στρώσης ασφαλτομίγματος δεν θα είναι μικρότερο από 4 εκ. ούτε μεγαλύτερο από 8 εκ. για όλους τους τύπους κοκκομετρικής διαβάθμισης εκτός της διαβάθμισης Δ όπου το πάχος δεν πρέπει να είναι μεγαλύτερο από 7 εκ.

Διευκρινίζεται ότι, ο Ανάδοχος πρέπει να διαθέτει επαρκείς οδοστρωτήρες, ελαστικοφόρους ή/και δονητικούς, σε αριθμό και απόδοση, ώστε να επιτύχει την απαιτούμενη συμπύκνωση και ομαλότητα πριν το μίγμα κρυώσει (ελάχιστος αριθμός οδοστρωτήρων δύο (2) ανά συμβατικό διαστρωτή και ένα (1) επιπλέον για γενική συμπύκνωση.

3.4 ΠΡΟΣΘΕΤΟΣ ΠΟΙΟΤΙΚΟΣ ΕΛΕΓΧΟΣ ΤΩΝ ΕΡΓΑΣΙΩΝ

Για τον έλεγχο της παραγωγής του ασφαλτομίγματος ισχύουν τα προβλεπόμενα στην ΠΤΠ Α265 και στους λοιπούς Όρους Δημοπράτησης.

Κατά τα λοιπά στη θέση διάστρωσης του ασφαλτομίγματος και για την κατασκευασμένη ασφαλτική στρώση θα γίνονται οι παρακάτω έλεγχοι και δοκιμές :

3.4.1 Θερμοκρασία ασφαλτομίγματος στη θέση διάστρωσης

Σε κάθε παράδοση φορτίου αυτοκινήτου θα ελέγχεται η θερμοκρασία του μίγματος. Η θερμοκρασία δεν επιτρέπεται να είναι κατώτερη από 130° C τη στιγμή της διάστρωσης (μετρούμενα πίσω από τη δονητική πλάκα).

3.4.2 Δειγματοληψίες ποιοτικού ελέγχου κατασκευασμένης ασφαλτικής στρώσης

Κάθε 6000m² από κάθε κατασκευαζόμενη ασφαλτική στρώση [πάχους σύμφωνα με όσα αναφέρθηκαν στην παραπάνω παράγραφο 3.1.3] θα αποκόπτονται από τυχαίες θέσεις 5 (πέντε) πυρήνες και θα προσδιορίζονται :

- α. το πάχος στρώσης
- β. το φαινόμενο βάρος και ποσοστό κενών (AASHTO : T-166)
- γ. το ποσοστό ασφάλτου (AASHTO : T-30 ή T-164 κατά την κρίση της Υπηρεσίας)

3.4.3 Βαθμός συμπίκνωσης

Μετά τη συμπίκνωση, στο συμπυκνωμένο ασφαλτόμιγμα, ο μέσος όρος των φαινομένων βαρών των 5 (πέντε) πυρήνων (παρ.3.1.4.2) δεν επιτρέπεται να είναι μικρότερος από 97% του φαινομένου βάρους που προσδιορίζεται εργαστηριακά κατά τη μέθοδο Marshall και κανένας μεμονωμένος πυρήνας δεν πρέπει να έχει φαινόμενο βάρος μικρότερο του 95%.

3.4.4 Ποσοστό ασφάλτου

Οι έλεγχοι ποσοστού ασφάλτου θα γίνονται σε δύο από τους 5 (πέντε) πυρήνες (παρ. 1.4.2 της ΣΤ-1) κατά τις υποδείξεις της Υπηρεσίας.

Η Υπηρεσία μπορεί κατά την κρίση της να ελαττώσει τις δοκιμές προσδιορισμού του ποσοστού ασφάλτου, εφόσον τα αποτελέσματα έχουν ικανοποιητική ομοιομορφία.

3.4.5 Πυρηνικές μέθοδοι ελέγχου

Το φαινόμενο βάρος, το ποσοστό των κενών και το ποσοστό της ασφάλτου μπορούν να προσδιορίζονται και με πυρηνικές μεθόδους, εφόσον είναι διαθέσιμα τα απαραίτητα όργανα και υπάρχει αποδεδειγμένη εμπειρία χρήσης τους (επιβεβαίωση αποτελεσμάτων πυρηνικών μετρήσεων σε σύγκριση με αυτά των συμβατικών μεθόδων κατά την κατασκευή των πιλοτικών τμημάτων).

3.4.6 Άλλες κατασκευαστικές πληροφορίες

Πέραν των αναφερομένων στην ΠΤΠ Α265, ειδικότερες λεπτομέρειες κατασκευής της εν λόγω ασφαλτικής στρώσης μεταβλητού πάχους αλλά και γενικά ασφαλτικών στρώσεων περιλαμβάνονται στο τέλος της παρούσας ΤΣΥ.

3.5 ΔΟΚΙΜΑΣΤΙΚΟ ΤΜΗΜΑ

Ο Ανάδοχος ΥΠΟΧΡΕΟΥΤΑΙ να κατασκευάσει, αρχικά, δοκιμαστικά τμήματα - με ενεργοποίηση της ΣΥΓΚΕΚΡΙΜΕΝΗΣ ΟΜΑΔΑΣ ΚΑΙ ΜΗΧΑΝΟΛΟΓΙΚΟΥ ΕΞΟΠΛΙΣΜΟΥ που θα κινητοποιήσει ανά ΜΕΤΩΠΟ ΕΡΓΑΣΙΑΣ και με ΑΠΑΡΑΙΤΗΤΗ ΤΗΡΗΣΗ των μεθοδολογιών και οδηγιών εργασίας μήκους μεγαλύτερου των 30μ. και μικρότερου των 60μ. για συμβατική μέθοδο κατασκευής. Τα κατασκευασθέντα δοκιμαστικά τμήματα μπορούν να ενσωματωθούν στο αντικείμενο της εργολαβίας εφόσον οι έλεγχοι αποδειχθούν ικανοποιητικοί.

Στα τμήματα αυτά θα χρησιμοποιηθούν το ίδιο ασφαλτόμιγμα και τα ίδια μηχανήματα διάστρωσης και συμπίκνωσης και η ίδια ομάδα εργασίας που θα χρησιμοποιηθούν στην κατασκευή του κύριου έργου της εργολαβίας ΑΝΑ ΑΝΕΞΑΡΤΗΤΟ ΜΕΤΩΠΟ ΕΡΓΑΣΙΑΣ. Στα εν λόγω τμήματα θα γίνουν απαραίτητα ΟΛΕΣ οι θερμοκρασιακές μετρήσεις υλικών (Παρασκευαστήριο, φορτηγά μεταφοράς κατά την εκφόρτωση, στο διαστρωμένο υλικό πίσω από την πλάκα διάστρωσης / προσυμπύκνωσης, στο διαστρωμένο υλικό και μετά τις συμπίκνώσεις), καθώς και οι έλεγχοι σε 5 (πέντε) πυρήνες, ανεξάρτητα από το μέγεθος της επιφάνειας του δοκιμαστικού τμήματος και επιπλέον οι έλεγχοι επιπεδότητας που προβλέπονται στην παρ. 4.11 της ΠΤΠ Α265

(όπως συμπληρώνονται - τροποποιούνται με την παρακάτω παράγραφο 3.6).

Με τα ανωτέρω διαπιστώνεται αν, με το διατιθέμενο μηχανικό εξοπλισμό, τα υλικά και το προσωπικό που διατίθεται για τις εν λόγω εργασίες, ο Ανάδοχος μπορεί να κατασκευάσει την ασφαλτική στρώση σύμφωνα με τις απαιτήσεις του άρθρου αυτού της ΠΤΠ Α265 και των λοιπών Όρων Δημοπράτησης.

3.6 ΣΥΜΠΛΗΡΩΣΗ – ΤΡΟΠΟΠΟΙΗΣΗΣ ΕΛΕΓΧΟΥ ΕΠΙΠΕΔΟΤΗΤΑΣ ΤΗΣ ΠΑΡΑΓΡ. 4.11 ΤΗΣ ΠΤΠ Α 265

Η παράγραφος 4.11 της ΠΤΠ Α265 συμπληρώνεται – τροποποιείται ως ακολούθως :

3.6.1 Στάθμη

Η άνω επιφάνεια που προκύπτει μετά την κατασκευή ολόκληρης της υπό έλεγχο ασφαλτικής στρώσης πρέπει να ανταποκρίνεται στην επιφάνεια της εγκεκριμένης τροποποιημένης μελέτης και δεν πρέπει να παρουσιάζει υψομετρικές αποκλίσεις μεγαλύτερες από $\pm 8\text{mm}$ για την περίπτωση της χρήσης ισοπεδωτικού τύπου ασφαλτοσκυροδέματος, και $\pm 6\text{mm}$ για την περίπτωση της χρήσης ασφαλτοσκυροδέματος τύπου κυκλοφορίας.

3.6.2 Πυκνότητα χωροσταθμικών σημείων

Η πυκνότητα των χωροσταθμικών σημείων ελέγχου θα πρέπει να τηρεί τις ακόλουθες απαιτήσεις :

- Χωροσταθμικά σημεία ανά διατομή : Θα χωροσταθμούνται τα χαρακτηριστικά σημεία της διατομής [ποδαρικό στηθαίου Ν.Ι. ή πέρασ ασφαλτικού προς την κεντρική νησίδα, λωρίδα καθοδήγησης και άκρα διατομής (πέρασ ασφαλτικού ή ακμή τάφρου)]. Επιπλέον θα χωροσταθμούνται πρόσθετα ενδιάμεσα σημεία, σε τρόπο που η μέγιστη απόσταση, μεταξύ διαδοχικών χωροσταθμικών σημείων ανά διατομή να μην υπερβαίνει τα 5,0 μ. [π.χ. στις θέσεις όπου η διατομή τέμνει την προβλεπόμενη οριστική διαγράμμιση (λωρίδων και Λ.Ε.Α.)]
- Μέγιστες αποστάσεις χωροσταθμικών σημείων μεταξύ διατομών : 5.00 μ. (κατά μήκος του άξονα).

Σε κάθε περίπτωση πριν την έναρξη των εργασιών θα πρέπει να έχουν επιβεβαιωθεί οι χωροσταθμίσεις του Αναδόχου από την Υπηρεσία.

3.6.3 Ομαλότητα

Τοπικές ανωμαλίες ή κυματισμοί θα ελέγχονται με τον 4μετρο πήχου παράλληλα και κάθετα προς τον άξονα της οδού.

Σε κάθε περίπτωση, μεταξύ της κάτω επιφάνειας του πήχου και της κάτωθεν αυτού ελεγχόμενης επιφάνειας, οι κυματισμοί (κοιλότητες) δεν πρέπει να υπερβαίνουν για την περίπτωση χρήσης ισοπεδωτικού τύπου ασφαλτοσκυροδέματος τα $\pm 8\text{mm}$, προκειμένου δε για στρώση κυκλοφορίας τα $\pm 6\text{mm}$.

Οι μετρήσεις παράλληλα προς τον άξονα θα γίνονται στο μέσον του πλάτους κάθε λωρίδας κυκλοφορίας και στο μέσον του πλάτους της λωρίδας Έκτακτης Ανάγκης (Λ.Ε.Α) όπου υπάρχει.

Οι μετρήσεις κάθετα προς τον άξονα θα γίνονται σε διατομές απέχουσες μεταξύ τους το πολύ 5.0 μ.

Η εφαρμογή του 4μετρου πήχου θα γίνεται στα τμήματα εκείνα στα οποία υπάρχει υποψία διακυμάνσεων μεγαλύτερων από τις επιτρεπόμενες.

Οι μεγαλύτερου μήκους κυματισμοί και η συνολική άνεση κυκλοφορίας, στις περιπτώσεις σημαντικών έργων θα ελέγχεται με το ομαλόμετρο τύπου Bump-Integrator ή άλλης διεθνώς αποδεκτής μεθόδου. Ο δείκτης ανωμαλιών με τη μέθοδο αυτή θα πρέπει να είναι μικρότερος από 1300 mm / km, ενώ ο αντίστοιχος δείκτης IRI δεν μπορεί να υπερβαίνει την τιμή 1,25.

ΣΤ -4

ΑΝΤΙΟΛΙΣΘΗΡΗ ΑΣΦΑΛΤΙΚΗ ΣΤΡΩΣΗ ΑΠΟ ΑΣΦΑΛΤΙΚΟ ΣΚΥΡΟΔΕΜΑ

4.1 ΓΕΝΙΚΑ

1. Η Υπηρεσία έχει το δικαίωμα να καθορίσει τον τύπο της τελικής αντιολισθηρής στρώσης.
2. Εξυπακούεται ότι πριν από τη διάστρωση της αντιολισθηρής στρώσης, πρέπει να έχει προηγηθεί πλήρης παραλαβή και αποδοχή της ποιότητας των υποκείμενων ασφαλτικών στρώσεων.
3. Οι παρούσες Τεχνικές Οδηγίες αφορούν την κατασκευή αντιολισθηρής στρώσης από ασφαλτικό σκυρόδεμα συνεχούς διαβάθμισης – ημιτραχείας υφής (ΤΥΠΟΣ 1) και ασφαλτικό σκυρόδεμα ανοιχτής ή ασυνεχούς διαβάθμισης – τραχείας υφής (ΤΥΠΟΣ 2) και αποτελεί τροποποίηση προηγούμενων Τεχνικών Οδηγιών ΚΕΔΕ (έκδοσης 1985).

Η τροποποίηση αφορά κυρίως μια προσαρμογή των μέχρι τώρα προτεινόμενων κοκκομετρικών διαβαθμίσεων, με βάση την αποκτηθείσα εμπειρία από την εφαρμογή τους και επιλογή στοιχείων από αντίστοιχες ξένες τεχνικές Προδιαγραφές (για τον ΤΥΠΟ 1: AFNOR NFP 98 – 130 “BETON BITUMINEUX SEMI – GRENU” και για τον ΤΥΠΟ 2: Ισπανική Οδηγία 322/97), ώστε για μεν τον ΤΥΠΟ 1 να αποκλειστούν μίγματα πολύ κλειστής σύνθεσης και για τον ΤΥΠΟ 2 μίγματα με υψηλό ποσοστό κενών και ως εκ τούτου μειωμένης διάρκειας ζωής.

Οι νέες Τεχνικές Οδηγίες δεν περιλαμβάνουν στοιχεία που απαιτούν δοκιμαστική εφαρμογή αλλά αποτελούν συνέχεια χρησιμοποιούμενων από χρόνια μεθόδων κατασκευής και επομένως προτείνονται για άμεση εφαρμογή.

Στους προτεινόμενους τύπους δεν περιελήφθησαν οι πορώδεις τάπητες (ΤΥΠΟΣ 3 – Τεχνικές Οδηγίες 85), που θα πρέπει να αποτελέσουν ξεχωριστό αντικείμενο, λόγω των ιδιαιτεροτήτων του τύπου αυτού, όσον αφορά τα χρησιμοποιούμενα υλικά και τον τρόπο κατασκευής.

4.1.1 Ορισμοί

Η αντιολισθηρή στρώση από ασφαλτικό σκυρόδεμα είναι μια στρώση κυκλοφορίας με υψηλή μηχανική αντοχή και συγχρόνως εξαιρετικά επιφανειακά χαρακτηριστικά.

Το ασφαλτικό σκυρόδεμα που χρησιμοποιείται για την κατασκευή της αντιολισθηρής στρώσης, είναι ασφαλτόμιγμα, αυστηρά ελεγχόμενο, παραγόμενο σε μόνιμη εγκατάσταση “εν θερμώ”, από σκληρά αδρανή υλικά και καθαρή άσφαλτο τύπου 50/70 και το οποίο διαστρώνεται θερμό. Ο όρος **Ασφαλτικό Σκυρόδεμα** αφορά συνήθως ασφαλτόμιγμα με συνεχή κοκκομετρική διαβάθμιση αδρανών η δομή και αλληλεμπλοκή των οποίων εξασφαλίζει υψηλή μηχανική αντοχή.

Διαφοροποιήσεις ως προς την κοκκομετρική σύνθεση δίδουν τύπους ασφαλτικού σκυροδέματος, που χαρακτηρίζονται ως:

Πυκνής ή ανοιχτής σύνθεσης, συνεχούς ή ασυνεχούς διαβάθμισης, τραχείας ή ημιτραχείας υφής, ενώ ειδική παραλλαγή αποτελούν οι πορώδεις τάπητες.

4.1.2 Αντικείμενο - Εφαρμογές

Οι παρούσες Τεχνικές Οδηγίες αφορούν την κατασκευή αντιολισθηρής στρώσης κυκλοφορίας από ασφαλτικό σκυρόδεμα συνεχούς διαβάθμισης – ημιτραχείας υφής (ΤΥΠΟΣ 1) και ασφαλτικό σκυρόδεμα ανοιχτής ή ασυνεχούς διαβάθμισης – τραχείας υφής (ΤΥΠΟΣ 2), για στρώσεις κανονικού πάχους 3 – 4 εκατοστών.

Το ασφαλτικό σκυρόδεμα που χρησιμοποιείται για την κατασκευή αντιολισθηρής στρώσης, είναι ασφαλτόμιγμα παραγόμενο και διαστρωνόμενο εν θερμώ, αυστηρά ελεγμένης συνθέσεως, από καθαρή ή τροποποιημένη με βελτιωτικά άσφαλο και σκληρά αδρανή υλικά. Με τη μέθοδο αυτή, λόγω της υψηλής μηχανικής αντοχής του ασφαλτικού σκυροδέματος, εξασφαλίζεται αφενός μεν η ενίσχυση του οδοστρώματος (όταν γίνεται σε πάχη μεγαλύτερα των 4 cm) και αφετέρου η επίτευξη εξαιρετικών επιφανειακών χαρακτηριστικών ομαλότητας, ομοιομορφίας, αντίστασης σε ολίσθηση και επιφανειακής υφής. Εφαρμόζεται σε νέες κατασκευές σε οδούς με σημαντική κυκλοφορία και για την αποκατάσταση – συντήρηση παλαιών οδοστρωμάτων. Σε περίπτωση εφαρμογής λεπτών στρώσεων σε παλαιά οδοστρώματα, θα πρέπει προηγουμένως να ελέγχεται η επάρκεια της φέρουσας ικανότητας του υποκείμενου οδοστρώματος, η ομαλότητα της επιφάνειας και να εξασφαλίζεται η ικανοποιητική συγκόλληση της τελικής στρώσης. Μία αποτελεσματική προετοιμασία, για τις συνήθεις περιπτώσεις φθορών, είναι το φρεζάρισμα εν ψυχρώ και στη συνέχεια μια ισχυρή συγκολλητική επάλειψη με κατιονικό γαλάκτωμα.

Εκτός από στρώση κυκλοφορίας, ο Τύπος 1 μπορεί εφαρμοζόμενος σε μεγαλύτερα πάχη, να χρησιμοποιηθεί ως δομική στρώση του οδοστρώματος (βάση συνδετική ή ισοπεδωτική). Μπορεί επίσης, με τη χρησιμοποίηση κατάλληλου τύπου σκληρής ασφάλτου (πχ. 10 – 20), να εφαρμοσθεί ως ασφαλτικό σκυρόδεμα υψηλού μέτρου δυσκαμψίας (AFNOR NFP 98 – 141) σε ειδικές περιπτώσεις ενίσχυσης οδοστρωμάτων

4.1.3 Κριτήρια επιλογής τύπου και πάχους κατασκευαζόμενων στρώσεων

Τα ασφαλτομίγματα της ασφαλτικής, αντιολισθηρής στρώσης τα διακρίνουμε σε δύο τύπους:

ΤΥΠΟΣ 1: Ασφαλτικό σκυρόδεμα πυκνής σύνθεσης – ημιτραχείας υφής, με ονομαστικό μέγεθος αδρανών 12,5 mm ή 9,5 mm.

Εφαρμόζεται σε περιπτώσεις, που ενδιαφέρει, πέραν από την εξασφάλιση της αντιολισθηρότητας, η ενίσχυση και η στεγανότητα του οδοστρώματος. Η επίτευξη επαρκούς μακροϋφής εξαρτάται από τη μελέτη συνθέσεως ενώ η διατήρησή της χρονικά από τις χαρακτηριστικές μηχανικές ιδιότητες των αδρανών (αντοχή σε απότριψη).

ΤΥΠΟΣ 2: Ασφαλτικό σκυρόδεμα ανοιχτής σύνθεσης – τραχείας υφής, με ονομαστικό μέγεθος αδρανών 12,5 mm ή 9,5 mm.

Με τον τύπο αυτό, εξασφαλίζεται μεγαλύτερη μακροϋφή, με αποτέλεσμα την καλύτερη διατήρηση της αντίστασης σε ολίσθηση και στις υψηλές ταχύτητες. Λόγω αυξημένου ποσοστού κενών, η διάρκεια ζωής του ασφαλτοτάπητα είναι σχετικά μικρότερη, σε σύγκριση με τον τύπο 1.

Τα χρησιμοποιούμενα κανονικά πάχη, που συνιστώνται για τους δύο τύπους ασφαλτομίγματος, είναι τα ακόλουθα :

ΠΙΝΑΚΑΣ 1

Τύπος ασφαλτομίγματος	Κανονικό πάχος στρώσης για εφαρμογή
Τύποι 1 και 2 με ονομαστικό μέγεθος μέγιστου κόκκου: 12,5 χλσ	3 - 4 εκ.
Τύποι 1 και 2 με ονομαστικό μέγεθος μέγιστου κόκκου: 9,5 χλσ	2,5 - 3,5 εκ.

4.2 **ΥΛΙΚΑ ΚΑΤΑΣΚΕΥΗΣ**

4.2.1 **Αδρανή Υλικά**

Τα αδρανή υλικά διακρίνονται σε **φυσικά** και **τεχνητά**. Φυσικά λέγονται τα αδρανή που προέρχονται από θραύση πετρώματος ή φυσικών αποθέσεων (ποταμών, χειμάρρων ή ορυχείων). Τεχνητά ορυκτής προέλευσης λέγονται τα αδρανή που προέρχονται από θραύση παραπροϊόντων βιομηχανιών (πχ σκωρίες μεταλλουργίας) ή από θερμική επεξεργασία ορυκτών (πχ πεφρυγμένος βωξίτης).

Αναλόγως του μεγέθους διακρίνονται σε:

Χονδρόκοκκα: συγκρατούμενα στο κόσκινο Νο 8 (2,36 mm).

Λεπτόκοκκα: διερχόμενα από το κόσκινο Νο 8 και συγκρατούμενα στο κόσκινο Νο 200 (75 μ).

Παιτάλη ή φύλλερ: διερχόμενα από το κόσκινο Νο 200.

4.2.1.1. **Χονδρόκοκκο υλικό.**

Επειδή στο ασφαλτικό σκυρόδεμα η αντιολισθηρότητα εξασφαλίζεται κυρίως από το χονδρόκοκκο κλάσμα των αδρανών, θα πρέπει αυτό να αποτελείται κατά 100% από θραύση φυσικού ή τεχνητού αδρανούς υλικού με τα προδιαγραφόμενα μηχανικά χαρακτηριστικά, να έχει μεγάλη καθαρότητα χωρίς επικάλυψη αργίλου ή φύλλερ και να είναι απαλλαγμένο από επιβλαβείς προσμίξεις (βώλους αργίλου, οργανικά ή άλλα μαλακά εύθρυπτα υλικά).

Στην περίπτωση που το χονδρόκοκκο κλάσμα προέρχεται από φυσικές αποθέσεις ποταμών ή χειμάρρων, οι προς θραύση κροκάλες θα πρέπει να συγκρατούνται σε κόσκινο με άνοιγμα σπής τριπλάσιο του ονομαστικού μεγέθους των κόκκων και το **80%** τουλάχιστον των κόκκων που συγκρατούνται στο κόσκινο Νο 4, να έχει μια τουλάχιστον θραυσιγενή επιφάνεια.

4.2.1.1.1. **Σχήμα κόκκων.**

Οι κόκκοι πρέπει να είναι κατά το δυνατόν κυβοειδούς μορφής. Ο έλεγχος του σχήματός τους θα γίνεται με τη μέθοδο BS 812 (παράγρ. 105.1) με προσδιορισμό, για το συγκρατούμενο στο κόσκινο 6,3 mm (1/4") υλικό, του δείκτη πλακοειδούς (Flakiness Index), ο οποίος δεν πρέπει να είναι μεγαλύτερος από **30%**.

4.2.1.1.2. **Μηχανικές ιδιότητες.**

Οι απαιτήσεις για τις χαρακτηριστικές μηχανικές ιδιότητες του χονδρόκοκκου αδρανούς υλικού δίνονται σε συνάρτηση με τον προβλεπόμενο κυκλοφοριακό φόρτο, ο οποίος καθορίζεται είτε με τη μελέτη πάχους του οδοστρώματος, όταν πρόκειται για νέες κατασκευές, είτε από τις υφιστάμενες συνθήκες κυκλοφορίας, όταν πρόκειται για συντήρηση παλαιών οδοστρωμάτων.

Τα όρια «ημερήσιου κυκλοφοριακού φόρτου ανά λωρίδα», που δίνονται στους παρακάτω πίνακες, αναφέρονται σε συνήθεις συνθέσεις κυκλοφορίας (μέχρι 15% φορηγά με ωφέλιμο φορτίο πάνω από 5 tons). Σε δρόμους με ειδική σύνθεση κυκλοφορίας απαιτείται ιδιαίτερη μελέτη για την κατάταξη της κατηγορίας κυκλοφορίας.

4.2.1.1.3 Δείκτης αντίστασης σε στίλβωση PSV (Polished Stone Value) κατά BS 812

Ελάχιστες τιμές **Δείκτη αντίστασης σε στίλβωση, (PSV)** σε σχέση με την επικινδυνότητα της θέσης και την κυκλοφορία:

	Κυκλοφορία	Μέση	Βαριά	ολύ βαριά Π
Κατηγορία θέσης	Ημερήσιος κυκλοφοριακός φόρτος ανά λωρίδα	500 – 3000	3000 – 8000	Πάνω από 8000
A	Επικίνδυνες θέσεις	50	54	62
	Συνήθεις θέσεις	44	50	56

Οι θέσεις χαρακτηρίζονται σε κατηγορίες κινδύνου ως εξής:

A. Επικίνδυνες θέσεις:

- προσεγγίσεις σε σηματοδότες
- κυκλικό κόμβοι και προσεγγίσεις σε κόμβους
- καμπύλες σε οριζοντιογραφία με ακτίνα μικρότερη από 150 m ή ακτίνα μεγαλύτερη από 150 m και μέχρι 300 m, αν συνδυάζεται με κυρτή κατακόρυφη καμπύλη με ακτίνα μέχρι 800 m, σε δρόμους με όριο ταχύτητας από 65 km/h.
- τμήματα με κλίση πάνω από 5% και μήκος πάνω από 100 m.
- είσοδοι – έξοδοι Αυτοκινητοδρόμου.

B. Συνήθεις θέσεις:

Τμήματα ευθύγραμμα ή με ακτίνα καμπυλότητας μεγαλύτερη από 150 m με κλίσεις όχι μεγαλύτερες από 5% σε:

- αυτοκινητοδρόμους
- κεντρικές αστικές αρτηρίες και κύριους υπεραστικούς δρόμους
- άλλους δρόμους με κυκλοφορία μέση, βαριά ή πολύ βαριά.

4.2.1.1.4 Δείκτης αντίστασης σε απότριψη AAV (Aggregate Abrasion Value) κατά BS 812

Οι μέγιστες επιτρεπόμενες τιμές **δείκτη αντίστασης σε απότριψη (AAV)**, σε σχέση με την κυκλοφορία είναι:

Κυκλοφορία	Μέση	Βαριά	ολύ βαριά
Ημερήσιος Κυκλοφοριακός φόρτος ανά λωρίδα	500 – 3000	3000 – 8000	Πάνω από 8000
Max. AAV	10	8	6

ΣΗΜΕΙΩΣΗ : Ειδικά για τον Τύπο 1, με στόχο την εξασφάλιση μικρότερου ρυθμού μείωσης της μακροϋφής από την κυκλοφορία, μπορεί να απαιτηθούν αυστηρότερα όρια για το AAV.

4.2.1.1.5 Αντίσταση σε τριβή και κρούση κατά Los Angeles κατά ASTM C 131

Το μέγιστο επιτρεπόμενο ποσοστό φθοράς κατά τη μέθοδο **Los Angeles κατά ASTM C 131**, σε σχέση με την κυκλοφορία είναι:

Κυκλοφορία	Μέση	Βαριά	ολύ βαριά
Ημερήσιος Κυκλοφοριακός φόρτος ανά λωρίδα	500 – 3000	3000 – 8000	Πάνω από 8000
Μέγιστο ποσοστό φθοράς κατά Los Angeles	26%	24%	22%

Οι απαιτήσεις ως προς τις μηχανικές ιδιότητες PSV, AAV και LA είναι οι ελάχιστες απαιτητές και αν από τεchnοοικονομική άποψη είναι διαθέσιμα υλικά με καλύτερες ιδιότητες, η Υπηρεσία μπορεί να προδιαγράψει στους συμβατικούς όρους αυστηρότερα όρια επιδιώκοντας διατήρηση για μεγαλύτερο χρόνο των επιφανειακών χαρακτηριστικών του οδοστρώματος.

4.2.1.2. Λεπτόκοκκο υλικό.

Το λεπτόκοκκο κλάσμα (διερχόμενο από το κόσκινο No 8 και συγκρατούμενο στο κόσκινο No 200) πρέπει να αποτελείται από κόκκους γωνιώδεις, θραυσιγενείς και απαλλαγμένους από άργιλο ή άλλες επιβλαβείς προσμίξεις. Στις περιπτώσεις βαριάς κυκλοφορίας είναι προτιμότερο το λεπτόκοκκο υλικό να είναι της ίδιας προέλευσης με το χονδρόκοκκο.

Αν για ΟΠΟΙΟΔΗΠΟΤΕ ΛΟΓΟ η Υπηρεσία αποφασίσει να χρησιμοποιηθεί λεπτόκοκκο υλικό άλλης συστάσεως, αυτό μπορεί να είναι ασβεστολιθικό, αλλά διερχόμενο από το κόσκινο No 10 και συγκρατούμενο στο κόσκινο No 200 και με κόκκους ιδιαίτερα ανθεκτικούς, που έχουν προέλθει από θραύση μητρικού υλικού με μέγιστο επιτρεπόμενο ποσοστό φθοράς κατά Los Angeles (ASTM C – 131) LA < 26%.

Στην τελευταία περίπτωση προβλέπεται αντίστοιχη μείωση της συμβατικής αποζημίωσης του Αναδόχου για την εν λόγω εργασία, λόγω της διαφοράς στην τιμή προμήθειας και μεταφοράς των δύο διαφορετικών υλικών (λεπτόκοκκο από σκληρό μητρικό πέτρωμα ως προς αντίστοιχο ασβεστολιθικό υλικό).

4.2.1.3 Παιπάλη (ή ορυκτό φύλλερ).

Η αναφερόμενη εδώ παιπάλη (υλικό διερχόμενο από το κόσκινο Νο 200) είναι το λεπτό υλικό που προστίθεται σε περίπτωση έλλειψης σαν ξεχωριστό συστατικό στο ασφαλτόμιγμα για να συμπληρώσει την κοκκομετρική διαβάθμιση του μίγματος των αδρανών.

Μπορεί να είναι λιθοσύντριμμα ορυκτής ή άλλης προέλευσης (σκόνη από σκωρίες), υδράσβεστος, τσιμέντο, ιπτάμενη τέφρα ή άλλη κατάλληλη ορυκτή ύλη, η οποία κατά το χρόνο της χρησιμοποίησης θα πρέπει να είναι αρκετά ξηρή, για να ρέει ελεύθερα και να μη δημιουργεί συσσωματώματα:

Κοκκομετρική διαβάθμιση παιπάλης	
Κόσκινο τετράγ. Οπής (ASTM)	Διερχόμενο %
600 μ (No 30)	100
300 μ (No 50)	90 – 100
75 μ (No 200)	70 – 100

Η παιπάλη δεν πρέπει να περιέχει άργιλο ή άλλη οργανική ύλη και να μην έχει πλαστικότητα (εκτός αν πρόκειται για τσιμέντο ή υδράσβεστο).

4.2.2

Ασφαλτικό συνδετικό

Ως ασφαλτικό συνδετικό για το ασφαλτικό σκυρόδεμα Τύπου 1 χρησιμοποιείται κατά κανόνα καθαρή άσφαλτος. Για ειδικές χρήσεις (πχ επιστρώσεις γεφυρών) και σε ειδικές κυκλοφοριακές συνθήκες (πχ καναλιζαρισμένη κυκλοφορία) μπορεί να χρησιμοποιηθεί τροποποιημένη άσφαλτος όταν απαιτούνται αυξημένα μηχανικά χαρακτηριστικά (αυξημένη αντοχή σε τροχαυλάκωση).

Για τα ασφαλτομίγματα ανοιχτής ή ασυνεχούς διαβάθμισης, Τύπου 2, ιδιαίτερα όταν εφαρμόζονται σε μικρά πάχη (<3 εκ) και σε βαριές κυκλοφοριακές συνθήκες συνιστάται, σύμφωνα και με τη διεθνή πρακτική, η χρήση τροποποιημένης με πολυμερή ασφάλτου. Στις λοιπές περιπτώσεις στρώσεων κανονικού πάχους (3–4εκ) και όχι ιδιαίτερα βαριές κυκλοφοριακές συνθήκες δεν απαιτείται, για τον Τύπο 2, χρήση τροποποιημένης με πολυμερή ή άλλου τύπου τροποποιητικά πρόσμικτα ασφάλτου.

4.2.2.1. Καθαρή άσφαλτος

Οι απαιτήσεις για τις χαρακτηριστικές ιδιότητες της ασφάλτου καθορίζονται στην ΠΤΠ Α 200, όπως τροποποιήθηκε μετά την καθιέρωση του τύπου 50 / 70 αντί του τύπου 40 / 50 (Απόφαση Α.Χ.Σ. 357 / 95).

Ο τύπος της ασφάλτου θα καθορίζεται από την Υπηρεσία, ανάλογα με τις κλιματολογικές συνθήκες της περιοχής του έργου, τον τύπο της κατασκευαζόμενης στρώσης και τα χαρακτηριστικά και το μέγεθος της κυκλοφορίας.

Οι συνιστώμενοι τύποι, ανάλογα με το υψόμετρο της περιοχής του έργου, είναι οι εξής:

<u>Υψόμετρο</u>	<u>Τύπος ασφάλτου</u>
H < 500 μέτρα 500 < H < 1000 μέτρα H > 1000 μέτρα	50/70 50/70 ή 70/100 (ή 80/100)* 70/100 (ή 80/100)

* **ΣΗΜΕΙΩΣΗ:** Η χρήση του τύπου 70/100 επιτρέπεται, όταν η κατασκευή γίνει στους χειμερινούς μήνες και όταν ο προβλεπόμενος κυκλοφοριακός φόρτος δεν είναι υψηλός.

4.2.2.2 Βελτιωτικό Προσφύσεως (αντιυδροφιλο).

Η προσθήκη βελτιωτικού προσφύσεως στην άσφαλτο θα γίνεται στις περιπτώσεις χρησιμοποίησεως αδρανών υλικών, που παρουσιάζουν υδροφιλία ή σε ειδικές περιπτώσεις, που θα καθορίζει η Υπηρεσία.

Ο τύπος και το ακριβές ποσοστό του αντιυδροφίλου θα καθορίζεται από το Εργαστήριο με τη δοκιμή εμβαπτισμού – θλίψης.

4.3 **ΜΕΛΕΤΗ ΣΥΝΘΕΣΕΩΣ ΑΣΦΑΛΤΙΚΟΥ ΣΚΥΡΟΔΕΜΑΤΟΣ**

Η εργαστηριακή μελέτη του καθοριζόμενου από τα συμβατικά τεύχη τύπου ασφαλτομίγματος, για τον προσδιορισμό των βέλτιστων αναλογιών συνθέσεως (κατά βάρος) των υλικών: ασφαλτικού συνδετικού, βελτιωτικού πρόσφυσης, αδρανών υλικών και πρόσθετης παιπάλης, θα γίνεται κατά την μεθοδολογία MARSHALL, όπως περιγράφεται στο εγχειρίδιο MS – 2 του ASPHALT INSTITUTE, με βάση τα κριτήρια του Πίνακα 2 και τις απαιτήσεις για την επιφανειακή υφή.

4.3.1 **Σύνθεση αδρανών υλικών**

Ο αρχικός (ογκομετρικός) προσδιορισμός των αναλογιών συνθέσεως των αδρανών υλικών, ώστε να προκύψει συνολικό μίγμα εντός των επιθυμητών ορίων του Πίνακα 1, μπορεί να γίνει με σύνθεση δυο ή περισσότερων κλασμάτων χονδρόκοκκου, λεπτόκοκκου και, αν απαιτείται, πρόσθετης παιπάλης.

Τα συνιστώμενα κλάσματα για την ευκολότερη επίτευξη της επιδιωκόμενης κοκκομετρικής σύνθεσης είναι τα εξής:

ΤΥΠΟΣ 1 και 2: 0 – 2,36, 0 – 4,75, 4,75 – 6,3, 6,3 – 9,5 ή 6,3 – 12,5.

ΤΥΠΟΣ 2: (Ασυνεχής διαβάθμιση): 0 – 2,36, 4,75 – 6,3, 6,3 – 9,5 ή 6,3 – 12,5.

ΣΗΜΕΙΩΣΕΙΣ:

1. Η βέλτιστη αναλογία σύνθεσης των αδρανών που προκύπτει αρχικά πρέπει να θεωρηθεί ότι είναι αναλογία κατ' όγκον. Εάν τα ειδικά βάρη των αδρανών διαφέρουν σημαντικά (> 20%), η αναλογία αυτή μπορεί να δοθεί και ως αναλογία κατά βάρος. Εάν όμως υπάρχει σημαντική διαφορά (πχ. Σμύριδα ή σκωρία ως χονδρόκοκκο με ασβεστολιθικό ως λεπτόκοκκο) θα πρέπει να γίνει αναγωγή της αναλογίας κατ' όγκον σε αναλογία κατά βάρος για την παραγωγή του ασφαλτομίγματος.
2. Για τον τύπο 1 το ποσοστό το διερχόμενο από το κόσκινο Νο 8 (2,36 mm), που διαχωρίζει χονδρόκοκκο από λεπτόκοκκο αδρανές, είναι αυτό που ρυθμίζει την επίτευξη της επιδιωκόμενης επιφανειακής υφής. Μίγματα με κοκκομετρική καμπύλη στο πάνω όριο, δίνουν επιφάνεια με σχετικά λεπτή υφή, ενώ μίγματα στο κάτω όριο δίνουν επιφάνεια περισσότερο αδρή.
3. Για τον τύπο 2 ισχύουν επίσης τα ίδια, ως προς το πάνω ή το κάτω όριο των κοκκομετρικών ορίων του πίνακα. Επιπλέον τα επίπεδα επιφανειακής υφής μπορεί να αυξηθούν εάν εφαρμοσθεί ασυνεχής κοκκομετρική διαβάθμιση, δηλαδή απουσία ή περιορισμός του κλάσματος από 2,36 – 4,75 mm, το οποίο σε καμία περίπτωση δεν πρέπει να υπερβαίνει το 8% κατά βάρος στο συνολικό μίγμα των αδρανών υλικών.

ΠΙΝΑΚΑΣ 1.

Κοκκομετρική σύνθεση συνολικού μίγματος αδρανών υλικών.

Μέγεθος κοσκίνου τετραγωνικής οπής (ASTM).	Τύπος 1 Συνεχούς διαβάθμισης Ημιτραχείας υφής.		Τύπος 2 Ανοιχτής ή ασυνεχούς διαβάθμισης Τραχείας υφής.	
	Ονομαστικό μέγεθος			
	12,5 mm	9,5 mm	12,5 mm	9,5 mm
	Ποσό συνολικά διερχόμενο από κάθε κόσκινο σε ποσοστό (%) κατά βάρος.			
15,9 mm (5/8 in)	100	-	100	-
12,5 mm (1/2 in)	88 – 100	100	85-100	100
9,5 mm (3/8 in)	70-85	88-100	65-90	75-100
6,3 mm (1/4 in)	52 – 68	65-80	40-64	50-74
4,75 mm (No 4)	40-55	50-65	20-40	24-42
2,36 mm (No 8)	28-42	32-45	18-35	20-40
1,18 mm (No 16)	-	-	15-30	16-34
0,30 mm (No 50)	12-22	14-23	10-20	10-22
0,07 mm (no200)	4-10	4-10	5-8	5-8
Πάχος στρώσης mm Όρια εφαρμογής	3 – 4	2,5 – 3,5	3 - 4	2,5 – 3,5

4.3.2 Έλεγχος καθαρότητας συνολικού μίγματος αδρανών

Επί του μίγματος των αδρανών υλικών πριν από την προσθήκη της ασφάλτου και του πρόσθετης παιπάλης, θα γίνεται προσδιορισμός του **ισοδύναμου άμμου**, σύμφωνα με την πρότυπη μέθοδο AASHTO T 176.

Το ισοδύναμο άμμου (S.E.) πρέπει να είναι μεγαλύτερο του **55**.

4.3.3 Ποσοστό Ασφάλτου – Χαρακτηριστικά κατά Marshall

Μετά τον καθορισμό των αναλογιών των αδρανών για την επίτευξη της επιθυμητής κοκκομετρικής διαβάθμισης, ακολουθεί ο προσδιορισμός του βέλτιστου ποσοστού ασφάλτου με τη μέθοδο Marshall. Τα χαρακτηριστικά κατά Marshall, τα κενά, καθώς και τα κριτήρια για τον έλεγχο της υδροφιλίας με τη δοκιμή εμβάπτισης – θλίψης, δίδονται στον Πίνακα 2.

ΠΙΝΑΚΑΣ 2. Χαρακτηριστικά μιγμάτων

<u>Χαρακτηριστικά</u>	Τύπος 1	Τύπος 2
Συμπύκνωση, αριθμός κτύπων σε κάθε πλευρά του δοκιμίου	75	50
Ευστάθεια στους 60° C N. (Newton)	8000	7000
Παραμόρφωση δοκιμίων, (mm).	2 – 4	3 – 5
Κενά αέρος % συμπυκνωμένου ασφαλτομίγματος	4 – 6	8 – 12
Ελάχιστος λόγος αντοχών στη δοκιμή εμβάπτισης – θλίψης.	0,8	0,7
Όρια ποσοστού (%) ασφάλτου για τη μελέτη και αδρανή με ε. β. 2,65.	5 – 6	4,5 – 5,5

ΣΗΜΕΙΩΣΗ: Σε περιπτώσεις αδρανών υλικών με μεγάλη απορροφητικότητα (>1% κατά ASTM C127), ο προσδιορισμός των κενών του συμπυκνωμένου ασφαλτομίγματος θα πρέπει να γίνεται σύμφωνα με τη μέθοδο ASTM D 3203.

Το ίδιο απαιτείται για τη μελέτη σύνθεσης και τον ποιοτικό έλεγχο κατά την διάστρωση μιγμάτων με αδρανή των οποίων τα ειδικά βάρη διαφέρουν σημαντικά (>20%).

4.4 ΚΑΤΑΣΚΕΥΗ

4.4.1 Παραγωγή του ασφαλτομίγματος

Παράγεται στις ίδιες εγκαταστάσεις με τα συνήθη ασφαλτομίγματα, σύμφωνα με τις απαιτήσεις της πρότυπης τεχνικής προδιαγραφής ASTM B 995 – 95 b.

Επειδή η ψύξη των ασφαλτομιγμάτων που διαστρώνονται σε λεπτό πάχος (3-4 cm) είναι ταχεία, οι θερμοκρασίες παραγωγής είναι κάπως υψηλότερες, από τις αντίστοιχες των ασφαλτομιγμάτων συνήθους πάχους. Οι συνιστώμενες θερμοκρασίες ανάμιξης (θερμοκρασία στην έξοδο του αναμικτήρα), δίδονται στον Πίνακα 3.

ΠΙΝΑΚΑΣ 3. Θερμοκρασία ανάμιξης

Τύπος ασφάλτου	Θερμοκρασία ανάμιξης
50 – 70	140 – 168 ⁰ C
70 – 100	140 – 163 ⁰ C

Επισημαίνεται η ανάγκη τήρησης των θερμοκρασιών και κυρίως κατά την ανάμιξη, λόγω του κινδύνου αλλοίωσης της ασφάλτου. Κατά τη μεταφορά του ασφαλτομίγματος, πρέπει να λαμβάνονται τα κατάλληλα μέτρα, για την ελαχιστοποίηση των θερμικών απωλειών, ώστε κατά τη διάστρωση να τηρούνται οι ελάχιστες θερμοκρασίες που αναφέρονται παρακάτω. **Γι αυτό, επιβάλλεται η κάλυψη των φορτηγών μεταφοράς ασφαλτομίγματος.**

Η όλη διαδικασία παραγωγής, μεταφοράς και διάστρωσης του ασφαλτομίγματος θα πρέπει, τουλάχιστον στα έργα μεγάλης κλίμακας να επιζητείται να είναι πιστοποιημένη κατά ISO – 9002 από τον ΕΛΟΤ ή άλλο αρμόδιο φορέα πιστοποίησης.

4.4.2 Συγκολλητική Επάλειψη

Λόγω του μικρού πάχους των αντιολισθηρών ταπήτων, απαιτείται συγκολλητική επάλειψη με μικρή ποσότητα ασφαλτικού γαλακτώματος (να παραμένουν τελικά **300 gr/m²** ασφαλτικού συνδετικού), για την αποφυγή δημιουργίας επιφάνειας ολίσθησης του τάπητα πάνω στην επιφάνεια έδρασης του.

Αποβλέποντας στην επιτυχία μιας ομοιογενούς επάλειψης πάνω σε όλη την επιφάνεια, η διάχυση πρέπει να πραγματοποιείται με διανομέα ασφάλτου και με αραιωμένο ασφαλτικό γαλάκτωμα, με περιεκτικότητα 30% σε άσφαλο. (Γαλάκτωμα με περιεκτικότητα σε άσφαλο πχ. 60% αραιώνεται προσεκτικά, με προσθήκη υδατικής φάσης 100% - ζητούνται οδηγίες από το εργοστάσιο παραγωγής του γαλακτώματος – για λήψη γαλακτώματος που να δίνει υπόλειμμα ασφαλτικού 30%)

4.4.3 Διάστρωση ασφαλτικού σκυροδέματος

Οι ελάχιστες θερμοκρασίες διάστρωσης εξαρτώνται από τον τύπο του ασφαλτομίγματος και της ασφάλτου, το πάχος της στρώσης και τις επικρατούσες καιρικές συνθήκες και θα καθορίζονται από την Υπηρεσία. Τα συνήθη όρια θερμοκρασιών δίδονται στον Πίνακα 4.

ΠΙΝΑΚΑΣ 4. Θερμοκρασία διάστρωσης

Τύπος ασφάλτου	Θερμοκρασία διάστρωσης
50 – 70	125 – 140 ⁰ C
70 – 100	120 – 135 ⁰ C

4.4.3.1 Καιρικοί περιορισμοί

Σε περίπτωση βροχής, δυνατού ανέμου και χαμηλών θερμοκρασιών περιβάλλοντος (κάτω των 10° C), οι εργασίες θα διακόπτονται. Ειδικά στις περιπτώσεις λεπτών στρώσεων (2,5 – 3 cm), θα πρέπει να επιδιώκονται

ευνοϊκότερες καιρικές συνθήκες και πάντως η θερμοκρασία περιβάλλοντος να είναι άνω των 15° C.

4.4.4 Συμπύκνωση

Για την συμπύκνωση των ταπήτων τύπου 1 ισχύουν τα αναφερόμενα στην ΠΤΠ Α265 (παράγρ. 4.10) καθώς και στο Κεφ. 7 του Εγχειριδίου MS – 8 “ THE ASPHALT HANDBOOK” του ASPHALT INSTITUTE.

Για τους τάπητες τύπου 2, ανοιχτής ή ασυνεχούς διαβάθμισης απαιτείται ελαφρότερη κυλίνδρωση με οδοστρωτήρα 10 – 12 τόνων, με λείους κυλίνδρους. Συνήθως αρκούν 2 – 3 διελεύσεις, αλλά ο αριθμός διελεύσεων καθώς και το είδος και η ταχύτητα των οδοστρωτήρων, θα προσδιοριστεί επακριβώς κατά την κατασκευή του δοκιμαστικού τμήματος.

Η υπερβολική συμπύκνωση ή συμπύκνωση όταν το ασφαλτόμιγμα έχει ψυχθεί, θα οδηγήσει σε θραύση των αδρανών.

4.5 ΠΟΙΟΤΙΚΟΣ ΕΛΕΓΧΟΣ

4.5.1 Έλεγχοι υλικών & κατασκευής

Ισχύουν οι γενικές αρχές που εφαρμόζονται και για τα συνήθη ασφαλτομίγματα (ΠΤΠ Α265, παράγρ. 6 & 7). Ιδιαίτερη προσοχή εφιστάται στην ποιότητα των χονδρόκοκκων αδρανών, από τα οποία κυρίως εξαρτάται η αντιολισθηρότητα της στρώσης.

Οι εκτελούμενοι εργαστηριακοί έλεγχοι είναι οι εξής:

α. Ασφαλικό συνδετικό.

Για την καθαρή άσφαλο ισχύουν τα προβλεπόμενα στην ΠΤΠ Α200, σε συνδυασμό με την Απόφαση ΑΧΣ 357 / 95.

Για την τροποποιημένη με πολυμερή άσφαλο, μέχρι τη σύνταξη Ελληνικού Προτύπου, θα εφαρμόζονται τα προβλεπόμενα στις προδιαγραφές ASTM D 5840 – 95, D5841 – 95 & D 5892 – 96 α.

β. Αδρανή υλικά.

- Δείκτης πλακοειδούς (Flakiness Index) BS 812 Part 105.1 : 1989
- Δείκτης αντίστασης σε στίλβωση (PSV) BS 812 Part 114 : 1989
- Δείκτης φθοράς σε απότριψη (AAV) BS 812 Part 113 : 1990
- Φθορά σε τριβή και κρούση (Los Angeles) ASTM C 131 : 96

γ. Ασφαλτόμιγμα.

Κενά αέρος στο συμπυκνωμένο ασφαλτόμιγμα ASTM D 3203 – 94 και ASTM D 1188 – 96.

δ. Τελική επιφάνεια.

Επιφανειακή υφή (μέθοδος κηλίδας της άμμου) ASTM E 965 – 96.

4.5.2 Έλεγχος εγκατάστασης παραγωγής ασφαλτικού σκυροδέματος

Ο έλεγχος καλής λειτουργίας της κεντρικής εγκατάστασης παραγωγής και της ομοιομορφίας του παραγόμενου ασφαλτικού σκυροδέματος, θα γίνεται σύμφωνα με τα προβλεπόμενα για τα συνήθη ασφαλτομίγματα (παράγρ. 7 της ΠΤΠ Α265), σε συνδυασμό με την προδιαγραφή ASTM D 995 – 95b.

Ο έλεγχος της ομοιομορφίας του παραγόμενου ασφαλτομίγματος και της εφαρμογής της μελέτης συνθέσεως, θα γίνεται με εξέταση τριών τουλάχιστον δειγμάτων, με βάση το μέσο όρο τους.

Οι μέγιστες επιτρεπόμενες αποκλίσεις (μέσος όρος δειγμάτων) των ποσοστών κοκκομετρικής διαβάθμισης των αδρανών και του ποσοστού ασφάλτου, δίδονται

στον Πίνακα 5. Επιπλέον, κανενός μεμονωμένου δείγματος οι αποκλίσεις δεν θα υπερβαίνουν τα όρια αυτά, επαυξημένα κατά 20%.

ΠΙΝΑΚΑΣ 5. Αποκλίσεις κοκκομετρικής διαβάθμισης

<u>Μέγεθος κόσκινου</u>	<u>Ανοχή επί των ποσοστών διερχομένων %</u>
12,50 mm (1/2 in) και άνω	± 8
9,50 mm (3/8 in)	± 7
4,75 mm (N 4)	± 7
2,36 mm (N 8)	± 6
1,18 mm (N 16)	± 6
0,60 mm (N 30)	± 5
0,30 mm (N 50)	± 5
0,075 mm (N 200)	± 3
<u>Ασφαλτος % κατά βάρος στο ασφαλτόμιγμα</u>	<u>± 4</u>

Παρατήρηση: Αν με την εφαρμογή των παραπάνω ανοχών προκύψει καμπύλη εκτός των επιτρεπομένων ορίων του Πίνακα 2, αυτό δεν θα αποτελέσει λόγο απόρριψης του υλικού.

4.5.3 Έλεγχοι και απαιτήσεις για την τελική στρώση

Μετά την τελική συμπίκνωση, ακολουθούν οι παρακάτω έλεγχοι της ασφαλτικής στρώσης, για να διαπιστωθεί, κατά πόσον ανταποκρίνεται στις απαιτήσεις που περιλαμβάνει η σύμβαση του έργου:

α. Στάθμη.

Η τελική επιφάνεια πρέπει να ανταποκρίνεται στην «ερυθρά» της μελέτης (σε συνδυασμό με την προβλεπόμενη επίκλιση), με αποκλίσεις όχι μεγαλύτερες των ± 5 mm.

β. Ομαλότητα.

Παράλληλα στον άξονα της οδού, οι κυματισμοί ή άλλες τοπικές ανωμαλίες, δεν πρέπει να υπερβαίνουν τα 5 mm. Η μέτρηση θα πραγματοποιείται με 4μετρο πήχη.

Εγκάρσια στον άξονα της οδού, οι αποκλίσεις δεν πρέπει να υπερβαίνουν τα 3 mm. Η μέτρηση θα πραγματοποιείται με 3μετρο πήχη.

Ο έλεγχος της κατά μήκος ομαλότητας στο συνολικό μήκος του έργου και για όλες τις λωρίδες κυκλοφορίας, θα γίνεται με το ομαλόμετρο τύπου Bump Integrator ή άλλη διεθνώς αποδεκτή μέθοδο μέτρησης ομαλότητας, με προσδιορισμό του «δείκτη ανωμαλιών» ανά 100 m.

Ο μέγιστος επιτρεπόμενος δείκτης ανωμαλιών, για τη στρώση κυκλοφορίας είναι 130 cm/km_ ενώ ο αντίστοιχος δείκτης IRI δεν μπορεί να υπερβαίνει την τιμή 1,25.

γ. Πάχος στρώσης.

Το πάχος της στρώσης θα ελέγχεται με λήψη καρώτων, σε πυκνότητα τρία (3) τουλάχιστον ανά 4000 m². Ο αριθμητικός μέσος όλων των μετρήσεων πρέπει να είναι ίσος ή μεγαλύτερος από το πάχος που καθορίζει η σύμβαση του έργου. Καμία μεμονωμένη μέτρηση δεν πρέπει να υπολείπεται του προδιαγραφόμενου πάχους περισσότερο από 10%, εκτός αν καθορίζει διαφορετικά η Υπηρεσία (πχ. Επιστρώσεις σε παλαιό ασφαλτικό υπόστρωμα).

δ. Βαθμός συμπίκνωσης.

Ο έλεγχος της συμπύκνωσης γίνεται με σύγκριση της πυκνότητας του τάπητα, στο έργο (στα δοκίμια που κόπηκαν για τον έλεγχο του πάχους), με την εργαστηριακή πυκνότητα κατά Marshall, που αντιστοιχεί σε κάθε παρτίδα παραγωγής ή, συνήθως, σε κάθε ημερήσια παραγωγή.

Η εργαστηριακή πυκνότητα προσδιορίζεται με συμπύκνωση κατά Marshall (ASTM D 1559 – 89) των ληφθέντων κατά τη διάστρωση δειγμάτων ασφαλτομίγματος και υπολογισμό της μέσης πυκνότητας κατά ASTM D 1188 – 96, με τον περιορισμό τήρησης της θερμοκρασίας διάστρωσης (ει δυνατόν χωρίς ψύξη και αναθέρμανση του μίγματος) και εφαρμογή του αριθμού κτύπων που χρησιμοποιήθηκε στη μελέτη συνθέσεως του ασφαλτομίγματος.

Η μέση τιμή του βαθμού συμπύκνωσης, δεν πρέπει να είναι μικρότερη από 97% και καμιά μεμονωμένη τιμή δεν πρέπει να είναι μικρότερη από 95%.

$$\text{Βαθμός..συμπύκνωσης} = \frac{\text{Πυκνότητα..Τάπητα}}{\text{Εργαστ..Πυκνότητα}} \times 100$$

ε. Επιφανειακή υφή.

Το μέσο βάθος υφής θα ελέγχεται με τη μέθοδο της κηλίδας της άμμου κατά ASTM E 965 – 96 ή με άλλη εγκεκριμένη μέθοδο, το αργότερο 7 ημέρες μετά την ολοκλήρωση της κατασκευής και πριν η οδός δοθεί στην κυκλοφορία., ο έλεγχος θα γίνεται σε σημεία απέχοντα τουλάχιστον 50 m μεταξύ τους και για τις ακραίες λωρίδες 50 cm από το άκρο του καταστρώματος της οδού.

Το ελάχιστο μέσο βάθος υφής για κάθε τύπο δίδεται στον Πίνακα 6.

ΠΙΝΑΚΑΣ 6. Βάθος Μακροϋφής

Ονομαστικό μέγεθος	Τύπος 1		Τύπος 2	
		12,5 mm.	9,5 mm	12,5 mm
Ελάχιστο βάθος επιφανειακής υφής	0,7 mm	0,6 mm	1,0 mm	0,9 mm

4.5.4 Θερμοκρασία ασφαλτομίγματος στη θέση διάστρωσης

Σε κάθε παράδοση φορτίου αυτοκινήτου θα ελέγχεται η θερμοκρασία του μίγματος. Η θερμοκρασία δεν επιτρέπεται να είναι κατώτερη από 130^o C.

4.5.5 Δειγματοληψίες ποιοτικού ελέγχου κατασκευασμένης ασφαλικής στρώσης

Κάθε 6000 m² από την κατασκευαζόμενη ασφαλική στρώση θα αποκόπτονται από τυχαίες θέσεις 5 πυρήνες και θα προσδιορίζονται :

- α. το πάχος στρώσης
- β. το φαινόμενο βάρος και ποσοστό κενών (AASHTO : T-166)
- γ. το ποσοστό ασφάλτου (AASHTO : T-30 ή T-164 κατά την κρίση της Υπηρεσίας).

4.5.6 Ποσοστό ασφάλτου

Οι έλεγχοι ποσοστού ασφάλτου θα γίνονται σε δύο από τους 5 πυρήνες (παρ. 4.3.5.5) κατά τις υποδείξεις της Υπηρεσίας.

Η Υπηρεσία μπορεί, κατά την κρίση της, να ελαττώσει τις δοκιμές προσδιορισμού του ποσοστού ασφάλτου εφόσον τα αποτελέσματα έχουν ικανοποιητική ομοιομορφία.

4.5.7 Πυρηνικές μέθοδοι ελέγχου

Το φαινόμενο βάρος, το ποσοστό των κενών και το ποσοστό της ασφάλτου μπορούν να προσδιορίζονται και με πυρηνικές μεθόδους, εφόσον είναι διαθέσιμα τα απαραίτητα **ΚΑΤΑΛΛΗΛΑ για την μέτρηση ασφαλτικών παχών** όργανα.

ΣΤ -5.1 ΑΣΦΑΛΤΙΚΕΣ ΑΝΤΙΟΛΙΣΘΗΡΕΣ ΣΤΡΩΣΕΙΣ ΕΙΔΙΚΟΥ ΤΥΠΟΥ ΑΠΟ ΑΣΦΑΛΤΙΚΟ ΣΚΥΡΟΔΕΜΑ ΜΕ ΤΡΟΠΟΠΟΙΗΜΕΝΗ ΑΣΦΑΛΤΟ ΕΛΑΣΤΟΜΕΡΟΥΣ ΤΥΠΟΥ

ΓΕΝΙΚΕΣ ΕΠΙΣΗΜΑΝΣΕΙΣ

1. Ισχύουν γενικά ότι και στο άρθρο ΣΤ-4 της παρούσας ΤΣΥ, με μόνη διαφορά ότι στο ασφαλτόμιγμα θα γίνει χρήση χημικών πολυμερών κατόπιν εγκεκριμένης ειδικής μελέτης σύνθεσης, ενώ η Υπηρεσία διατηρεί το δικαίωμα να καθορίσει τον τύπο της ασφαλτικής στρώσης καθώς και τον τύπο του τροποποιητικού που θα χρησιμοποιηθεί.
2. Επισημαίνεται ότι ο Ανάδοχος οφείλει να υποβάλλει στην Υπηρεσία προς έγκριση αντιπροσωπευτικά δείγματα από όλα τα υλικά που πρόκειται να χρησιμοποιήσει στη μελέτη σύνθεσης και κατόπιν στην κατασκευή, σύμφωνα με τη διαδικασία που περιγράφεται παρακάτω. Επιπρόσθετα, θα πρέπει να έχει συγκεντρώσει και αποθηκεύσει το σύνολο, ή τουλάχιστον το μεγαλύτερο μέρος των αδρανών, που πρόκειται να χρησιμοποιήσει στο έργο.

5.1 Τεχνικές Οδηγίες για την κατασκευή ασφαλτικών αντιολισθηρών στρώσεων με χρήση ελαστομερών χημικών τροποποιητικών υλικών.

Οι υπόψη οδηγίες αφορούν στην κατασκευή της ειδικού τύπου αντιολισθηράς στρώσης συμπυκνωμένου πάχους 4 εκ., με εφαρμογή χημικών πολυμερών προσθέτων σε ασφαλτομίγματα, με βάσεις οδοστρωσίας από εύκαμπτα οδοστρώματα, με εφαρμογή χημικών πολυμερών προσθέτων σε ασφαλτομίγματα.

5.1.1 Αναλογίες των υλικών κατασκευής

Για τον αντιολισθηρό τάπητα κυκλοφορίας πάχους 4 cm, οι αναλογίες των αδρανών υλικών κατασκευής του ασφαλτομίγματος θα είναι σύμφωνα με τις τεχνικές οδηγίες του άρθρου ΣΤ-4

Το βέλτιστο ποσοστό του χημικού προσθέτου στην ασφαλτο βρίσκεται συνήθως μεταξύ των ορίων 3,5 % έως 5,5 % κ. β. τροποποιημένου ασφαλτικού συνδετικού. Δηλαδή, κατά την ανάμιξη χρησιμοποιείται 3,5 % χημικό πρόσθετο και 96,5 % συμβατική ασφαλτος, αντίστοιχα 5,5 % χημικό πρόσθετο και 94,5 % συμβατική ασφαλτος.

Οι ακριβείς αναλογίες των υλικών που θα χρησιμοποιηθούν (αδρανή, ασφαλτος, χημικό πρόσθετο), καθορίζονται από τη μελέτη σύνθεσης. Σε αυτή ελέγχονται 2 – 3 διαφορετικά ποσοστά χημικού προσθέτου στην ασφαλτο.

5.1.2 Μηχανικές ιδιότητες των αδρανών

Οι απαιτήσεις για τις μηχανικές ιδιότητες των αδρανών αφορούν κυρίως στα παρακάτω:

- Δείκτης αντίστασης σε στίλβωση PSV (Polished Stone Value), σύμφωνα με τη δοκιμή BS 812.
- Δείκτης αντίστασης σε απότριψη AAV (Aggregate Abrasion Value), σύμφωνα με τη δοκιμή BS 812.
- Αντίσταση σε τριβή και κρούση κατά Los Angeles, σύμφωνα με τη δοκιμή ASTM C131.

Λεπτομέρειες για τα απαιτούμενα χαρακτηριστικά των αδρανών περιγράφονται στο άρθρο ΣΤ-4 της παρούσας ΤΣΥ.

5.1.3 Τύπος ασφαλτικού συνδετικού

Ο τύπος της συμβατικής ασφάλτου που θα χρησιμοποιηθεί για τη μελέτη σύνθεσης θα είναι 80/100. Μπορεί να χρησιμοποιηθεί και ο τύπος 50/70, εφόσον αποδειχθεί ότι συνεισφέρει σε βελτιωμένη συμπεριφορά του προς διάσπρωση ασφαλτομίγματος, βάσει των εργαστηριακών στοιχείων, που θα ελεγχθούν πριν την υποβολή της μελέτης σύνθεσης προς έγκριση.

5.2 Μελέτη σύνθεσης του ασφαλτομίγματος

5.2.1 Ασφαλτικό συνδετικό

Οι δοκιμές αφορούν στον προσδιορισμό των χαρακτηριστικών τόσο της συμβατικής, όσο και της τροποποιημένης ασφάλτου.

α) Δοκιμές στη συμβατική άσφαλο

ΔΟΚΙΜΗ	ΜΕΘΟΔΟΣ	ΠΑΡΑΤΗΡΗΣΕΙΣ
Διείσδυση (Penetration)	ASTM D 5	Όρια ανάλογα με τον τύπο της ασφάλτου
Μάλθωση (Softening Point)	ASTM D 36	Όρια ανάλογα με τον τύπο της ασφάλτου

β) Δοκιμές στην τροποποιημένη άσφαλο

Οι δοκιμές στην τροποποιημένη άσφαλο περιγράφονται αναλυτικά παρακάτω. Σημειώνεται, ότι τα όρια θα προκύψουν από την εκάστοτε εφαρμοζόμενη μέθοδο δοκιμής, με βάση την αντίστοιχη τιμή αναφοράς που εξάγεται κατά τη διαδικασία της μελέτης σύνθεσης. Οι τιμές αναφοράς εξαρτώνται από τον τύπο της ασφάλτου και τον τύπο και το ποσοστό του προσθέτου.

Τροποποιημένη άσφαλος με ελαστομερές πρόσθετο τύπου SBS

ΔΟΚΙΜΗ	ΜΕΘΟΔΟΣ	ΠΑΡΑΤΗΡΗΣΕΙΣ
Διείσδυση (Penetration)	ASTM D 5	Στους 25 °C (100 g, 5 s)
Μάλθωση (Softening Point)	ASTM D 36	
Ολκιμότητα (Ductility)	ASTM D 113	
Δοκιμή ελαστικής επαναφοράς (Elastic Recovery) με χρήση της δοκιμής ολκιμότητας (Ductility)	ASTM D 6084 (ASTM D 113)	25 °C (επιμήκυνση 10cm) Min 75 %
Ιξώδες (Viscosity)	ASTM D 2170	Στους 135 °C
Ιξώδες (Viscosity) (*)	ASTM D 4957	Στους 60 °C
Θερμοκρασία ανάφλεξης (Flash Point) (**)	ASTM D 92	Min 232 °C
Διαλυτότητα σε τριχλωροαιθάνιο (**)	ASTM D 5546	Min 99 %
Δοκιμή διαχωρισμού (Separation) με χρήση της δοκιμής μάλθωσης (Softening Point ring and ball), ή του ιξώδους (Viscosity) στους 135 °C (***)	(ASTM D 36) (ASTM D 2170)	Στους 163 °C (48 h) Συγκριτική δοκιμή διαφόρων τύπων προσθέτων ή/και ασφάλτων
Rolling Thin-Film Oven Test	ASTM D 2872	Απώλεια (Loss): max 1 %
Thin-Film Oven Test (*)	ASTM D 1754	Απώλεια (Loss): max 1 %

Διείσδυση (Penetration)	(*)	ASTM D 5	Στους 4 °C (200 g, 60 s)
Σημείο θραύσης κατά Frass		NF T 66-028	Συγκριτική δοκιμή

(*) Δοκιμή που βοηθά στην καλύτερη επιλογή του προσθέτου και του ποσοστού του στην ασφάλτο

(**) Μπορεί να ληφθούν υπόψη τα στοιχεία που θα προσκομίσει ο προμηθευτής του προσθέτου

(***) Απαραίτητη μόνο σε περίπτωση αποθήκευσης της τροποποιημένης ασφάλτου

5.2.2 Ασφαλτόμιγμα

α) Βασική μέθοδος

Ακολουθείται η μέθοδος Marshall. Τα όρια των χαρακτηριστικών του ασφαλτομίγματος κατά τη μέθοδο της ευστάθειας (Marshall – ASTM D 1559) πρέπει να είναι αντίστοιχα με αυτά της A265 τύπου Β ισοπεδωτικής. Επισημαίνεται η διαφοροποίηση που απαιτείται, ως προς το ποσοστό κενών των δοκιμών Marshall (75 κτύποι ανά πλευρά), που δεν θα πρέπει να είναι μεγαλύτερο από 5 %.

β) Μέθοδοι προσδιορισμού των μηχανικών χαρακτηριστικών του ασφαλτομίγματος

ΔΟΚΙΜΗ	ΜΕΘΟΔΟΣ	ΠΑΡΑΤΗΡΗΣΕΙΣ
Έμμεσος προσδιορισμός του μέτρου δυσκαμψίας (Indirect Tensile Stiffness Modulus: ITSM)	BS DD 213:1993/1	Μέτρο δυσκαμψίας (Συγκριτικές δοκιμές)
Δοκιμή επαναλαμβανόμενης φόρτισης (Repeated Load Axial Test: RLAT)	BS DD 185:1993	Χαρακτηριστικά μόνιμης παραμόρφωσης (Συγκριτικές δοκιμές)
Έμμεσος προσδιορισμός της αντοχής σε εφελκυσμό (Indirect Tensile Strength: ITS)	prEN12697-23	(*)
Αντοχή σε θλίψη (Compressive Strength)	ASTM D 1074	(*)

(*) Δοκιμή που βοηθά στη βελτιστοποίηση του μίγματος

Εκτός από τους αναφερόμενους κανονισμούς εκτέλεσης των εργαστηριακών δοκιμών για τη μελέτη σύνθεσης, μπορούν να χρησιμοποιηθούν και αντίστοιχοι κανονισμοί άλλων χωρών. Τέτοιοι αποδεκτοί κανονισμοί (εκτός από τους Αμερικανικούς ASTM) είναι οι Γαλλικοί (NF), οι Αγγλικοί (BS) και οι Γερμανικοί (DIN / FGSV), ή ενδεχομένως οι αντίστοιχοι (εφόσον είναι σε ισχύ) Ευρωκώδικες (CEN / EN).

5.3 Ενδιάμεσο στάδιο πριν την παραγωγή του ασφαλτομίγματος

Η μελέτη σύνθεσης προσκομίζεται από τον ανάδοχο για έλεγχο και έγκρισή από την Υπηρεσία, ώστε να προκύψει η οριστικοποίηση των αναλογιών των υλικών παραγωγής του ασφαλτομίγματος.

Τα στοιχεία της εγκεκριμένης μελέτης σύνθεσης θα διαβιβαστούν από την Υπηρεσία σε ανεξάρτητο πραγματογνώμονα της επιλογής της. Ο ανάδοχος θα προσκομίσει τα υλικά, τα οποία χρησιμοποιήθηκαν κατά την υλοποίηση της μελέτης σύνθεσης -και τα οποία ταυτίζονται με αυτά που θα χρησιμοποιηθούν κατά την κατασκευή των στρώσεων- στον ανεξάρτητο πραγματογνώμονα για την

πραγματοποίηση δοκιμών προσδιορισμού των μηχανικών χαρακτηριστικών του ασφαλτομίγματος με τη δοκιμή του έμμεσου προσδιορισμού του μέτρου δυσκαμψίας (Indirect Tensile Stiffness Modulus) και τη δοκιμή επαναλαμβανόμενης φόρτισης (Repeated Load Axial Test). Τα αποτελέσματα των δοκιμών θα αποτελέσουν τα όρια για τον έλεγχο της παραγωγής του τροποποιημένου ασφαλτομίγματος. Τα μηχανικά χαρακτηριστικά που θα ελεγχθούν, θα είναι:

- Η δυσκαμψία σε θερμοκρασία εργαστηρίου (20 – 25 °C) και σε θερμοκρασία 40°C
- Τα χαρακτηριστικά μόνιμης παραμόρφωσης σε θερμοκρασία 40°C..

5.4 Κατασκευή

5.4.1 Παραγωγή του ασφαλτομίγματος.

Τα βελτιωμένα με χημικά πολυμερή πρόσθετα ασφαλτομίγματα παράγονται στις ίδιες εγκαταστάσεις με τα συνήθη (συμβατικά) ασφαλτομίγματα. Η προσθήκη του χημικού προσθέτου (τύπου SBS ή αναλόγου) θα γίνεται με προανάμιξη του προσθέτου με την άσφαλο.

Η προανάμιξη του προσθέτου στην άσφαλο θα γίνεται με ευθύνη του προμηθευτή του προσθέτου και του Αναδόχου σε σύστημα που θα μεταφερθεί επί τόπου στην εγκατάσταση παραγωγής του ασφαλτομίγματος. Έτσι θα ελαχιστοποιηθεί ο κίνδυνος διαχωρισμού του προσθέτου από το ασφαλτικό συνδετικό. Απαιτείται επίσης η ύπαρξη μίας επί πλέον δεξαμενής -κατάλληλης για την επαρκή κάλυψη κατ' ελάχιστον της ημερήσιας παραγωγής- για την αποθήκευση της τροποποιημένης ασφάλτου στην εγκατάσταση παραγωγής του ασφαλτομίγματος, ακολουθώντας πάντοτε τις οδηγίες του προμηθευτή. Οι οδηγίες αυτές αφορούν κυρίως στον τρόπο διατήρησης εν θερμώ της τροποποιημένης με χημικά πολυμερή πρόσθετα ασφάλτου (π.χ. απαιτούμενη θερμοκρασία, περιοδική ελαφρά ανάμιξη είτε με κατάλληλο μηχανικό αναδευτήρα, είτε με ανακυκλωτή).

Επιπλέον, ο προμηθευτής του τροποποιητικού ή της τροποποιημένης ασφάλτου πρέπει να προσκομίσει τα τεχνικά χαρακτηριστικά της, τα βασικότερα από τα οποία είναι η διεύθυνση και η μάλωση, ή και άλλα δευτερεύοντα στοιχεία όπως η ολκιμότητα, το ιξώδες, η πυκνότητα, η θερμοκρασία ανάφλεξης, η διαλυτότητα σε οργανικούς διαλύτες, το σημείο θραύσης κατά Fraass, κατ' ελάχιστον πάντως, τα αναφερόμενα στην παράγραφο 5.2.1 (β) της παρούσας. Τα χαρακτηριστικά αυτά θα ελεγχθούν κατά τη διαδικασία της μελέτης σύνθεσης.

Άλλα χρήσιμα στοιχεία που εξαρτώνται από την τελική επιλογή τροποποιητικού είναι οι θερμοκρασίες άντλησης και ανάμιξης της τροποποιημένης ασφάλτου, καθώς και οι συνιστώμενες θερμοκρασίες (μέγιστη, ελάχιστη) διάστρωσης του ασφαλτομίγματος. Οι θερμοκρασίες αυτές πρέπει να είναι κατά κανόνα 10 – 15 οC μεγαλύτερες από τις αντίστοιχες θερμοκρασίες των συμβατικών ασφάλτων ή ασφαλτομιγμάτων. Η θερμοκρασία περιβάλλοντος πρέπει να είναι κατά 5 οC ανώτερη των προβλεπόμενων κατά τη διάστρωση συμβατικών ασφαλτομιγμάτων. Δεν πρέπει να γίνεται διάστρωση, όταν η θερμοκρασία περιβάλλοντος είναι κατώτερη των 15 οC, επιθυμητό είναι δε, η θερμοκρασία να μην είναι κατώτερη των 20 °C. Σε περίπτωση ανάγκης διάστρωσης σε χαμηλότερες θερμοκρασίες (10 °C [T < 15 °C) απαιτείται ειδική έγκριση της Επίβλεψης. Ιδιαίτερα σημαντική είναι επίσης η εγγύηση που πρέπει να δώσει ο προμηθευτής της τροποποιημένης ασφάλτου, για τη σταθερότητά της κατά τη μεταφορά και την αποθήκευσή της (storage stability). Για το σκοπό αυτό, πρέπει να προσκομίσει πρόγραμμα διασφάλισης ποιότητας (Quality plan) και σχετικά πιστοποιητικά ISO όποιου τύπου κριθεί σκόπιμο από την Υπηρεσία και τους

ανεξάρτητους συμβούλους της, σύμφωνα με το τελικά χρησιμοποιούμενο τροποποιητικό υλικό.

Η μέγιστη θερμοκρασία παραγωγής του ασφαλτομίγματος καθορίζεται από την Υπηρεσία, σύμφωνα και με τις οδηγίες του προμηθευτή του τελικά επιλεγόμενου προσθέτου. Ενδεικτικά, αναφέρεται ως θερμοκρασία ανάμιξης της τροποποιημένης ασφάλτου περί τους 170 οC, (ή θερμοκρασία, κατά την οποία θα έχει ιξώδες 150 – 190 CSt), ενώ η θερμοκρασία άντλησής της από τη δεξαμενή θα είναι κατά 5 – 10 οC μεγαλύτερη. Η θερμοκρασία των αδρανών δεν θα πρέπει να είναι πλέον των 5 οC κατώτερη από τη θερμοκρασία ανάμιξης της τροποποιημένης ασφάλτου

5.4.2 Δοκιμαστική παραγωγή ασφαλτομίγματος

Πριν από την κατασκευή, επιβάλλεται η δοκιμαστική παραγωγή του ασφαλτομίγματος.

Οι συμβατικές δοκιμές, θα γίνουν από το εργαστήριο της Υπηρεσίας και θα περιλαμβάνουν τις παραμέτρους της σύνθεσης του υλικού (ποσοστό ασφάλτου, κοκκομετρική διαβάθμιση αδρανών).

Με την παρουσία εκπροσώπου του ανεξάρτητου πραγματογνώμονα, θα ληφθούν δείγματα από τη δοκιμαστική παραγωγή, τα οποία θα ελεγχθούν σύμφωνα με τα αναφερόμενα στην παράγραφο 5.3. Τα αποτελέσματα των εξειδικευμένων αυτών δοκιμών, που αφορούν στον προσδιορισμό των μηχανικών χαρακτηριστικών του υλικού (δυσκαμψία, χαρακτηριστικά μόνιμης παραμόρφωσης), δεν πρέπει να υπολείπονται από τα αντίστοιχα της εγκεκριμένης μελέτης σύνθεσης περισσότερο από 10 %.

Τα αποτελέσματα όλων των εργαστηριακών δοκιμών θα συγκριθούν με τα αντίστοιχα της μελέτης σύνθεσης και είτε θα γίνει αποδοχή του υλικού, είτε θα γίνουν οι κατάλληλες διορθωτικές παρεμβάσεις στη διαδικασία της παραγωγής του ασφαλτομίγματος.

5.4.3 Δοκιμαστική διάστρωση

Δέκα τουλάχιστον ημέρες πριν από την έναρξη των εργασιών διάστρωσης, θα κατασκευαστεί δοκιμαστικό τμήμα μήκους τουλάχιστον 100 m, σε πλάτος μίας λωρίδας κυκλοφορίας. Έτσι, θα διαπιστωθεί και θα ελεγχθεί η δυνατότητα κατασκευής του έργου και θα μπορέσουν να αντιμετωπιστούν πιθανά προβλήματα. Η θερμοκρασία διάστρωσης θα οριστεί από την Υπηρεσία, σύμφωνα και με τις οδηγίες του προμηθευτή του χημικού προσθέτου. Ενδεικτικά, αναφέρεται θερμοκρασία διάστρωσης 140 – 155 οC (ή θερμοκρασία, κατά την οποία η τροποποιημένη ασφαλτος θα έχει ιξώδες 250 – 310 CSt).

Θα ληφθούν δείγματα του ασφαλτομίγματος της διάστρωσης, καθώς και πυρήνες από την έτοιμη στρώση.

Οι συμβατικές δοκιμές, θα γίνουν από το εργαστήριο της Υπηρεσίας και θα περιλαμβάνουν τις παραμέτρους της σύνθεσης του υλικού (ποσοστό ασφάλτου, κοκκομετρική διαβάθμιση αδρανών).

Θα διεξαχθούν επίσης και οι συνήθεις έλεγχοι της ασφαλτικής στρώσης (έλεγχος στάθμης, ομαλότητας, πάχους στρώσης, ποσοστού κενών και βαθμού συμπίκνωσης).

5.4.4 Συμπύκνωση

Ακολουθείται η συνήθης διαδικασία της συμπύκνωσης αμέσως μετά τη διάστρωση, με θερμοκρασία ασφαλτομίγματος που καθορίζεται από το είδος του τροποποιητικού και τις σχετικές οδηγίες του προμηθευτή του προσθέτου. Η

ελάχιστη θερμοκρασία των ασφαλτικών στρώσεων κατά το πέρας των εργασιών συμπύκνωσης δεν επιτρέπεται να υπολείπεται των 110 οC.

Ποιοτικός έλεγχος

Οι απαιτούμενες δοκιμές ποιοτικών ελέγχων και η συχνότητα εφαρμογής τους παρατίθενται παρακάτω:

α) Τροποποιημένη άσφαλτος

ΔΟΚΙΜΗ	ΜΕΘΟΔΟΣ	ΠΑΡΑΤΗΡΗΣΕΙΣ
Διείσδυση (Penetration) στους 25 °C	ASTM D 5	2 την ημέρα
Μάλθωση (Softening Point)	ASTM D 36	2 την ημέρα
Ολκιμότητα (Ductility)	ASTM D 113	2 την ημέρα
Δοκιμή ελαστικής επαναφοράς (Elastic Recovery) με χρήση της δοκιμής ολκιμότητας (Ductility)	ASTM D 6084 (ASTM D 113)	2 την ημέρα
Ιξώδες (Viscosity) στους 135 °C	ASTM D 2170	2 την ημέρα
Δοκιμή διαχωρισμού (Separation) με χρήση της δοκιμής μάλθωσης (Softening Point ring and ball), ή του ιξώδους (Viscosity) στους 135 °C	(ASTM D 36) (ASTM D 2170)	1 την ημέρα (*)
Σημείο θραύσης κατά Frass	NF T 66-028	κάθε 300 ton

(*) Μόνο σε περίπτωση αποθήκευσης της τροποποιημένης ασφάλτου

Η λήψη δειγμάτων από την άσφαλτο θα γίνεται στην εγκατάσταση παραγωγής του ασφαλτομίγματος. Οι έλεγχοι θα πραγματοποιηθούν κατόπιν των σχετικών συστάσεων, οι οποίες θα προκύψουν από τη μελέτη σύνθεσης.

β) Τροποποιημένο ασφαλτόμιγμα (έλεγχος παραγωγής)

ΔΟΚΙΜΗ	ΜΕΘΟΔΟΣ	ΠΑΡΑΤΗΡΗΣΕΙΣ
Παρασκευή δοκιμίων Marshall: ποσοστό κενών, έλεγχος χαρακτηριστικών Marshall	ASTM D 1559	4 δοκίμια την ημέρα ή ανά 1000 ton μίγματος
Εκχύλιση ασφαλτομίγματος (Extraction): ποσοστό ασφάλτου, κοκκομετρική διαβάθμιση αδρανών	ASTM D 2172	Min 3 την ημέρα

5.5.1 Έλεγχοι των υλικών κατασκευής

Εκτός από τα προαναφερθέντα, ισχύουν και οι γενικές αρχές που εφαρμόζονται για τα συνήθη ασφαλτομίγματα (ΠΤΠ Α265, παρ. 6 και 7).

5.5.2 Έλεγχοι και απαιτήσεις για την τελική στρώση

Μετά την τελική συμπύκνωση, ακολουθούν οι συνήθεις έλεγχοι της ασφαλτικής στρώσης (στάθμης, ομαλότητας, πάχους στρώσης, ποσοστού κενών, βαθμού συμπύκνωσης) για να διαπιστωθεί, εάν και κατά πόσον ανταποκρίνεται στις απαιτήσεις που περιλαμβάνει η σύμβαση του έργου. Οι έλεγχοι θα πραγματοποιούνται με βάση τις συστάσεις που αναφέρονται στις ΠΤΠ Α265.

Ιδιαίτερα, ως προς την ομαλότητα, θα ακολουθηθούν τα παρακάτω.

- Παράλληλα στον άξονα της οδού, οι κυματισμοί ή άλλες τοπικές ανωμαλίες δεν πρέπει να υπερβαίνουν τα $\pm 5\text{mm}$. Η μέτρηση θα γίνεται με 4μετρο πήχη στο μέσον της λωρίδας.
- Εγκάρσια στον άξονα της οδού, οι κυματισμοί ή άλλες τοπικές ανωμαλίες δεν πρέπει να υπερβαίνουν τα $\pm 5\text{mm}$. Η μέτρηση θα γίνεται με 3μετρο πήχη σε διατομές που θα απέχουν μεταξύ τους το πολύ 10 μ.
- Η επιφάνεια του οδοστρώματος πρέπει να έχει βαθμό επιπεδότητας IRI 1.25. Η μέτρηση θα γίνεται με ομαλόμετρο / προφιλόμετρο τύπου Laser ή αναλόγου. Σε περίπτωση αδυναμίας εφαρμογής του παραπάνω τύπου ομαλομέτρου, η μέτρηση θα γίνεται με άλλου τύπου ομαλόμετρο, βάσει των αναφερομένων στις ΠΤΠ Α265.

ΣΤ- 5.2 ΑΣΦΑΛΤΙΚΕΣ ΑΝΤΙΟΛΙΣΘΗΡΕΣ ΣΤΡΩΣΕΙΣ ΑΠΟ ΑΣΦΑΛΤΙΚΟ ΣΚΥΡΟΔΕΜΑ ΜΕ ΤΡΟΠΟΠΟΙΗΜΕΝΗ ΑΣΦΑΛΤΟ

ΓΕΝΙΚΕΣ ΕΠΙΣΗΜΑΝΣΕΙΣ

1. Ισχύουν γενικά ότι και στο άρθρο ΣΤ-4 της παρούσας ΤΣΥ, με μόνη διαφορά ότι στο ασφαλτόμιγμα θα γίνει χρήση χημικών πολυμερών κατόπιν εγκεκριμένης ειδικής μελέτης σύνθεσης, ενώ η Υπηρεσία διατηρεί το δικαίωμα να καθορίσει τον τύπο της τελικής αντιολισθηρής στρώσης καθώς και τον τύπο του τροποποιητικού που θα χρησιμοποιηθεί.
2. Επισημαίνεται ότι ο Ανάδοχος οφείλει να υποβάλλει στην Υπηρεσία προς έγκριση αντιπροσωπευτικά δείγματα από όλα τα υλικά που πρόκειται να χρησιμοποιήσει στη μελέτη σύνθεσης και κατόπιν στην κατασκευή, σύμφωνα με τη διαδικασία που περιγράφεται παρακάτω. Επιπρόσθετα, θα πρέπει να έχει συγκεντρώσει και αποθηκεύσει το σύνολο, ή τουλάχιστον το μεγαλύτερο μέρος των αδρανών, που πρόκειται να χρησιμοποιήσει στο έργο.
3. Εξυπακούεται ότι πριν από τη διάστρωση της αντιολισθηρής στρώσης, πρέπει να έχει προηγηθεί πλήρης παραλαβή και αποδοχή της ποιότητας των υποκείμενων ασφαλτικών στρώσεων

5.2. ΤΕΧΝΙΚΕΣ ΟΔΗΓΙΕΣ ΓΙΑ ΤΗΝ ΚΑΤΑΣΚΕΥΗ ΑΝΤΙΟΛΙΣΘΗΡΟΥ ΤΑΠΗΤΑ ΚΥΚΛΟΦΟΡΙΑΣ ΠΑΧΟΥΣ 4 ΕΚ. ΜΕ ΧΡΗΣΗ ΧΗΜΙΚΩΝ ΤΡΟΠΟΠΟΙΗΤΙΚΩΝ

5.2.1 Υλικά κατασκευής

5.2.1.1 Είδος του χημικού πολυμερούς προσθέτου

Για την κατασκευή του αντιολισθηρού τάπητα κυκλοφορίας πάχους 4 cm, θα χρησιμοποιηθεί ασφαλτόμιγμα τροποποιημένο με πλαστομερές χημικό πρόσθετο (τύπου EVA ή αναλόγου).

5.2.1.2 Αναλογίες των υλικών κατασκευής

Για τον αντιολισθηρό τάπητα κυκλοφορίας πάχους 4 cm, οι αναλογίες των αδρανών υλικών κατασκευής του ασφαλτομίγματος θα είναι σύμφωνα με τις τεχνικές οδηγίες του άρθρου ΣΤ-4

Το βέλτιστο ποσοστό του χημικού προσθέτου στην άσφαλτο βρίσκεται συνήθως μεταξύ των ορίων 4 % έως 6 % κ. β. τροποποιημένου ασφαλτικού συνδετικού. Δηλαδή, κατά την ανάμιξη χρησιμοποιείται 4 % χημικό πρόσθετο και 96 %

συμβατική ασφαλτος, αντίστοιχα 6 % χημικό πρόσθετο και 94 % συμβατική ασφαλτος.

Οι ακριβείς αναλογίες των υλικών που θα χρησιμοποιηθούν (αδρανή, ασφαλτος, χημικό πρόσθετο), καθορίζονται από τη μελέτη σύνθεσης. Σε αυτή ελέγχονται 2 – 3 διαφορετικά ποσοστά χημικού προσθέτου στην ασφαλτο.

5.2.1.3 Μηχανικές ιδιότητες των αδρανών

Οι απαιτήσεις για τις μηχανικές ιδιότητες των αδρανών αφορούν κυρίως στα παρακάτω:

- Δείκτης αντίστασης σε στίλβωση PSV (Polished Stone Value), σύμφωνα με τη δοκιμή BS 812.
- Δείκτης αντίστασης σε απότριψη AAV (Aggregate Abrasion Value), σύμφωνα με τη δοκιμή BS 812.
- Αντίσταση σε τριβή και κρούση κατά Los Angeles, σύμφωνα με τη δοκιμή ASTM C131.

Λεπτομέρειες για τα απαιτούμενα χαρακτηριστικά των αδρανών περιγράφονται στο άρθρο ΣΤ-4 της παρούσας ΤΣΥ.

5.2.1.4 Τύπος ασφαλτικού συνδετικού

Ο τύπος της συμβατικής ασφάλτου που θα χρησιμοποιηθεί για τη μελέτη σύνθεσης θα είναι 80/100. Μπορεί να χρησιμοποιηθεί και ο τύπος 50/70, εφόσον αποδειχθεί ότι συνεισφέρει σε βελτιωμένη συμπεριφορά του προς διάσπαση ασφαλτομίγματος, βάσει των εργαστηριακών στοιχείων, που θα ελεγχθούν πριν την υποβολή της μελέτης σύνθεσης προς έγκριση.

5.2.2 Μελέτη σύνθεσης του ασφαλτομίγματος

5.2.2.1 Ασφαλτικό συνδετικό

Οι δοκιμές αφορούν στον προσδιορισμό των χαρακτηριστικών τόσο της συμβατικής, όσο και της τροποποιημένης ασφάλτου.

α) Δοκιμές στη συμβατική ασφαλτο

ΔΟΚΙΜΗ	ΜΕΘΟΔΟΣ	ΠΑΡΑΤΗΡΗΣΕΙΣ
Διείσδυση (Penetration)	ASTM D 5	Όρια ανάλογα με τον τύπο της ασφάλτου
Μάλθωση (Softening Point)	ASTM D 36	Όρια ανάλογα με τον τύπο της ασφάλτου

β) Δοκιμές στην τροποποιημένη ασφαλτο

Οι δοκιμές στην τροποποιημένη ασφαλτο περιγράφονται αναλυτικά παρακάτω. Σημειώνεται, ότι τα όρια θα προκύψουν από την εκάστοτε εφαρμοζόμενη μέθοδο δοκιμής, με βάση την αντίστοιχη τιμή αναφοράς που εξάγεται κατά τη διαδικασία της μελέτης σύνθεσης. Οι τιμές αναφοράς εξαρτώνται από τον τύπο της ασφάλτου, καθώς και από τα χαρακτηριστικά και το ποσοστό του προσθέτου.

Τροποποιημένη ασφαλτος με πλαστομερές πρόσθετο τύπου EVA

ΔΟΚΙΜΗ	ΜΕΘΟΔΟΣ	ΠΑΡΑΤΗΡΗΣΕΙΣ
Διείσδυση (Penetration)	ASTM D 5	Στους 25 °C (100 g, 5 s)

Μάλθωση (Softening Point)		ASTM D 36	
Ιξώδες (Viscosity)		ASTM D 2170	Στους 135 °C
Σημείο θραύσης κατά Fraass		NF T 66-028	Συγκριτική δοκιμή
Rolling Thin-Film Oven Test (RTFOT)		ASTM D 2872	Απώλεια (Loss): max 1 %
Thin-Film Oven Test (TFOT)	(*)	ASTM D 1754	Απώλεια (Loss): max 1 %
Διείσδυση (Penetration)	(*)	ASTM D 5	Στους 4 °C (200 g, 60 s)
Θερμοκρασία ανάφλεξης (Flash Point)	(**)	ASTM D 92	Min 218 °C
Διαλυτότητα σε τριχλωροαιθυλένιο (TCE)	(**)	ASTM D 2042	Min 99 %
Δοκιμή διαχωρισμού (Separation)	(***)	ASTM D 5841	135 °C (15 - 18 h) Ποιοτικός έλεγχος συμβατότητας του προσθέτου με την άσφαλτο
Δείκτης MI (Melting Index)		ASTM 1238	Συγκριτική αξιολόγηση

(*) Δοκιμή που βοηθά στην καλύτερη επιλογή του προσθέτου και του ποσοστού του στην άσφαλτο

(**) Μπορεί να ληφθούν υπόψη τα στοιχεία που θα προσκομίσει ο προμηθευτής του προσθέτου

(***) Απαραίτητη μόνο σε περίπτωση αποθήκευσης της τροποποιημένης ασφάλτου

5.2.2.2 Ασφαλτόμιγμα

α) Βασική μέθοδος

Ακολουθείται η μέθοδος Marshall. Τα όρια των χαρακτηριστικών του ασφαλτομίγματος κατά τη μέθοδο της ευστάθειας (Marshall – ASTM D 1559) πρέπει να είναι σύμφωνα με τα αναφερόμενα στις τεχνικές οδηγίες του άρθρου ΣΤ-4 της παρούσας ΤΣΥ. Αναφορικά με το ποσοστό των κενών, καλό είναι να μην υπερβαίνει το 11 % (δοκίμια Marshall με 50 κτύπους ανά πλευρά). Βελτιστοποίηση της σύνθεσης γίνεται με βάση τα αποτελέσματα των εργαστηριακών δοκιμών προσδιορισμού των χαρακτηριστικών του ασφαλτομίγματος, που περιγράφονται παρακάτω.

β) Μέθοδοι προσδιορισμού των μηχανικών χαρακτηριστικών του ασφαλτομίγματος

ΔΟΚΙΜΗ	ΜΕΘΟΔΟΣ	ΠΑΡΑΤΗΡΗΣΕΙΣ
Έμμεσος προσδιορισμός του μέτρου δυσκαμψίας (Indirect Tensile Stiffness Modulus: ITSM)	BS DD 213:1993/1	Μέτρο δυσκαμψίας (Συγκριτικές δοκιμές)
Δοκιμή επαναλαμβανόμενης φόρτισης (Repeated Load Axial Test: RLAT)	BS DD 185:1993	Χαρακτηριστικά μόνιμης παραμόρφωσης (Συγκριτικές δοκιμές)
Έμμεσος προσδιορισμός της αντοχής σε εφελκυσμό (Indirect Tensile Strength: ITS)	prEN12697-23	(*)
Αντοχή σε θλίψη (Compressive Strength)	ASTM D 1074	(*)
Αντίσταση σε τροχοαυλάκωση (Wheel		(60 °C) Ενδεικτικά: < 5 % για 30000

Tracking Test), ή ανάλογη δοκιμή		κύκλους
Δοκιμή απώλειας βάρους δοκιμίου (Cantabrian abrasion test)	prEN 12697-17	(Συγκριτικές δοκιμές)

(*) Δοκιμή που βοηθά στη βελτιστοποίηση του μίγματος

Εκτός από τους αναφερόμενους κανονισμούς εκτέλεσης των εργαστηριακών δοκιμών για τη μελέτη σύνθεσης, μπορούν να χρησιμοποιηθούν και αντίστοιχοι κανονισμοί άλλων χωρών. Τέτοιοι αποδεκτοί κανονισμοί (εκτός από τους Αμερικανικούς ASTM) είναι οι Γαλλικοί (NF), οι Αγγλικοί (BS) και οι Γερμανικοί (DIN / FGSV), ή ενδεχομένως οι αντίστοιχοι (εφόσον είναι σε ισχύ) Ευρωκώδικες (CEN / EN).

5.2.3 Ενδιάμεσο στάδιο πριν την παραγωγή του ασφαλτομίγματος

Η μελέτη σύνθεσης προσκομίζεται από τον ανάδοχο για έλεγχο και έγκρισή από την Υπηρεσία, ώστε να προκύψει η οριστικοποίηση των αναλογιών των υλικών παραγωγής του ασφαλτομίγματος.

Τα στοιχεία της εγκεκριμένης μελέτης σύνθεσης θα διαβιβαστούν από την Υπηρεσία σε ανεξάρτητο πραγματογνώμονα της επιλογής της. Ο ανάδοχος θα προσκομίσει τα υλικά, τα οποία χρησιμοποιήθηκαν κατά την υλοποίηση της μελέτης σύνθεσης -και τα οποία ταυτίζονται με αυτά που θα χρησιμοποιηθούν για την κατασκευή της στρώσης- στον ανεξάρτητο πραγματογνώμονα για την πραγματοποίηση δοκιμών προσδιορισμού των μηχανικών χαρακτηριστικών του ασφαλτομίγματος με τη δοκιμή επαναλαμβανόμενης μονοαξονικής θλίψης (Indirect Tensile Strength – ASTM D 4123). Τα αποτελέσματα των δοκιμών θα αποτελέσουν τα όρια για τον έλεγχο της παραγωγής του τροποποιημένου ασφαλτομίγματος. Τα μηχανικά χαρακτηριστικά που θα ελεγχθούν, θα είναι:

- Η δυσκαμψία σε θερμοκρασία εργαστηρίου (20 – 25 °C) και σε θερμοκρασία 40°C.
- Τα χαρακτηριστικά μόνιμης παραμόρφωσης σε θερμοκρασία 40°C.

5.2.4 Κατασκευή

5.2.4.1 Παραγωγή του ασφαλτομίγματος

Τα βελτιωμένα με χημικά πολυμερή πρόσθετα ασφαλτομίγματα παράγονται στις ίδιες εγκαταστάσεις με τα συνήθη (συμβατικά) ασφαλτομίγματα. Η προσθήκη του χημικού προσθέτου (τύπου EVA ή αναλόγου) θα γίνεται με προανάμιξη του προσθέτου με την άσφαλτο.

Η προανάμιξη του προσθέτου στην άσφαλτο θα γίνεται με ευθύνη του προμηθευτή του προσθέτου και του Αναδόχου σε σύστημα που θα μεταφερθεί επί τόπου στην εγκατάσταση παραγωγής του ασφαλτομίγματος. Έτσι θα ελαχιστοποιηθεί ο κίνδυνος διαχωρισμού του προσθέτου από το ασφαλτικό συνδετικό. Απαιτείται επίσης η ύπαρξη μιας επί πλέον δεξαμενής -κατάλληλης για την επάρκεια κάλυψης κατ' ελάχιστον της μέγιστης ημερήσιας παραγωγής- για την αποθήκευση της τροποποιημένης ασφάλτου στην εγκατάσταση παραγωγής του ασφαλτομίγματος, ακολουθώντας πάντοτε τις οδηγίες του προμηθευτή. Οι οδηγίες αυτές αφορούν κυρίως στον τρόπο διατήρησης εν θερμώ της τροποποιημένης με χημικά πολυμερή πρόσθετα ασφάλτου (π.χ. απαιτούμενη θερμοκρασία, περιοδική ελαφρά ανάμιξη είτε με κατάλληλο μηχανικό αναδευτήρα, είτε με ανακυκλωτή).

Επιπλέον, ο προμηθευτής του τροποποιητικού ή της τροποποιημένης ασφάλτου πρέπει να προσκομίσει τα τεχνικά χαρακτηριστικά της, τα βασικότερα από τα οποία είναι η διεύθυνση και η μάλωση, ή και άλλα δευτερεύοντα στοιχεία όπως η ολκιμότητα, το ιξώδες, η πυκνότητα, η θερμοκρασία ανάφλεξης, η διαλυτότητα σε οργανικούς διαλύτες, το σημείο θραύσης κατά Frass, κατ' ελάχιστον πάντως, τα αναφερόμενα στην

παράγραφο 5.2.2.1 (β) της παρούσας. Τα χαρακτηριστικά αυτά θα ελεγχθούν κατά τη διαδικασία της μελέτης σύνθεσης.

Άλλα χρήσιμα στοιχεία, που εξαρτώνται από την τελική επιλογή τροποποιητικού, είναι οι θερμοκρασίες άντλησης και ανάμιξης της τροποποιημένης ασφάλτου, καθώς και οι συνιστώμενες θερμοκρασίες (μέγιστη, ελάχιστη) διάστρωσης του ασφαλτομίγματος. Οι θερμοκρασίες αυτές πρέπει να είναι κατά κανόνα 10 – 15 °C μεγαλύτερες από τις αντίστοιχες θερμοκρασίες των συμβατικών ασφάλτων ή ασφαλτομιγμάτων. Η θερμοκρασία περιβάλλοντος πρέπει να είναι κατά 5 οC ανώτερη των προβλεπόμενων κατά τη διάστρωση συμβατικών ασφαλτομιγμάτων. Δεν πρέπει να γίνεται διάστρωση, όταν η θερμοκρασία περιβάλλοντος είναι κατώτερη των 15 οC, επιθυμητό είναι δε, η θερμοκρασία να μην είναι κατώτερη των 20 οC. Σε περίπτωση ανάγκης διάστρωσης σε χαμηλότερες θερμοκρασίες (10οC [T<15 οC) απαιτείται ειδική έγκριση της Επίβλεψης. Ιδιαίτερα σημαντική είναι επίσης η εγγύηση που πρέπει να δώσει ο προμηθευτής της τροποποιημένης ασφάλτου, για τη σταθερότητά της κατά τη μεταφορά και την αποθήκευσή της (storage stability). Για το σκοπό αυτό, πρέπει να προσκομίσει πρόγραμμα διασφάλισης ποιότητας (Quality plan) και σχετικά πιστοποιητικά ISO όποιου τύπου κριθεί σκόπιμο από την Υπηρεσία και τους ανεξάρτητους συμβούλους της, σύμφωνα με το τελικά χρησιμοποιούμενο τροποποιητικό υλικό.

Η μέγιστη θερμοκρασία παραγωγής του ασφαλτομίγματος καθορίζεται από την Υπηρεσία, σύμφωνα και με τις οδηγίες του προμηθευτή του τελικά επιλεγόμενου προσθέτου. Ενδεικτικά, αναφέρεται ως θερμοκρασία ανάμιξης της τροποποιημένης ασφάλτου περί τους 170 οC, (ή θερμοκρασία, κατά την οποία θα έχει ιξώδες 150 – 190 CSt), ενώ η θερμοκρασία άντλησής της από τη δεξαμενή θα είναι κατά 5 – 10 οC μεγαλύτερη. Η θερμοκρασία των αδρανών δεν θα πρέπει να είναι πλέον των 5 οC κατώτερη από τη θερμοκρασία ανάμιξης της τροποποιημένης ασφάλτου

Ενημερωτικά αναφέρεται ότι, η χρήση του πλαστομερούς χημικού προσθέτου μπορεί να γίνεται και με προσθήκη απ' ευθείας στην εγκατάσταση παραγωγής του ασφαλτομίγματος. Η μέθοδος αυτή εφαρμόζεται, και για λόγους εργασιμότητας των υλικών, μόνο όταν χρησιμοποιούνται ειδικά χημικά πλαστομερή πρόσθετα (τύπου EVA ή αναλόγου). Τα πολυμερή αυτά πρέπει να έχουν επαρκή δείκτη MI (Melting Index) κατά ASTM 1238. Το χαρακτηριστικό αυτό θα αξιολογείται στο πλαίσιο της διαδικασίας της μελέτης σύνθεσης. Επιπλέον, όπου αυτό κριθεί σκόπιμο, θα απαιτούνται από την Υπηρεσία τα σχετικά πιστοποιητικά ISO.

Η προσθήκη στον κάδο βίαιης ανάμιξης του συγκροτήματος παραγωγής του ασφαλτομίγματος (στην ακριβή ποσότητα που καθορίστηκε κατά τη μελέτη σύνθεσης), θα γίνεται με αυτόματους μηχανικούς δοσομετρητές. Οι δοσομετρητές θα ελέγχονται περιοδικά (ανά 3 ημέρες παραγωγής τροποποιημένου ασφαλτομίγματος) για την ακρίβεια της παροχής του προσθέτου.

Το χρονικό σημείο εισόδου του προσθέτου είναι μετά την είσοδο του 50 % περίπου του ασφαλτικού συνδέτικου. Η προσθήκη θα γίνεται με ομαλό ρυθμό και θα ολοκληρώνεται σε χρονικό διάστημα 5 – 10 sec. Ο συνολικός χρόνος ανάμιξης επιμηκώνεται κατά 15 sec περίπου.

Πάντως για την διασφάλιση και τον έλεγχο της ποιότητας του τελικού προϊόντος, η προσθήκη στον κάδο βίαιης ανάμιξης του συγκροτήματος παραγωγής του ασφαλτομίγματος ΔΕΝ ΕΠΙΤΡΕΠΕΤΑΙ, εκτός εάν η Υπηρεσία αποφασίσει διαφορετικά.

5.2.4.2 Δοκιμαστική παραγωγή ασφαλτομίγματος

Πριν από την κατασκευή, επιβάλλεται η δοκιμαστική παραγωγή του ασφαλτομίγματος.

Οι συμβατικές δοκιμές, θα γίνουν από το εργαστήριο της Υπηρεσίας, και θα περιλαμβάνουν τις παραμέτρους της σύνθεσης του υλικού (ποσοστό ασφάλτου, κοκκομετρική διαβάθμιση αδρανών).

Με την παρουσία εκπροσώπου του ανεξάρτητου πραγματογνώμονα, θα ληφθούν δείγματα από τη δοκιμαστική παραγωγή, τα οποία θα ελεγχθούν σύμφωνα με τα αναφερόμενα στην παράγραφο 5.2.3. Τα αποτελέσματα των εξειδικευμένων αυτών δοκιμών, που αφορούν στον προσδιορισμό των μηχανικών χαρακτηριστικών του υλικού (δυσκαμψία, χαρακτηριστικά μόνιμης παραμόρφωσης), δεν πρέπει να υπολείπονται από τα αντίστοιχα της εγκεκριμένης μελέτης σύνθεσης περισσότερο από 5 %.

Τα αποτελέσματα όλων των εργαστηριακών δοκιμών θα συγκριθούν με τα αντίστοιχα της μελέτης σύνθεσης και είτε θα γίνει αποδοχή του υλικού, είτε θα γίνουν οι κατάλληλες διορθωτικές παρεμβάσεις στη διαδικασία της παραγωγής του ασφαλτομίγματος.

5.2.4.3 Δοκιμαστική διάστρωση

Δέκα τουλάχιστον ημέρες πριν από την έναρξη των εργασιών διάστρωσης, θα κατασκευαστεί δοκιμαστικό τμήμα μήκους τουλάχιστον 100 m, σε πλάτος μίας λωρίδας κυκλοφορίας. Έτσι, θα διαπιστωθεί και θα ελεγχθεί η δυνατότητα κατασκευής του έργου και θα μπορέσουν να αντιμετωπιστούν πιθανά προβλήματα. Η θερμοκρασία διάστρωσης θα οριστεί από την Υπηρεσία, σύμφωνα και με τις οδηγίες του προμηθευτή του χημικού προσθέτου. Ενδεικτικά, αναφέρεται θερμοκρασία διάστρωσης 140 – 155 οC (ή θερμοκρασία, κατά την οποία η τροποποιημένη άσφαλτος θα έχει ιξώδες 250 – 310 CSt).

Θα ληφθούν δείγματα του ασφαλτομίγματος της διάστρωσης, καθώς και πυρήνες από την έτοιμη στρώση.

Οι συμβατικές δοκιμές, θα γίνουν από το εργαστήριο της Υπηρεσίας και θα περιλαμβάνουν τις παραμέτρους της σύνθεσης του υλικού (ποσοστό ασφάλτου, κοκκομετρική διαβάθμιση αδρανών).

Θα διεξαχθούν επίσης και οι συνήθεις έλεγχοι της ασφαλτικής στρώσης (έλεγχος στάθμης, ομαλότητας, πάχους στρώσης, ποσοστού κενών, βαθμού συμπίκνωσης και επιφανειακής υφής).

5.2.4.4 Συμπύκνωση

Ακολουθείται η συνήθης διαδικασία της συμπύκνωσης αμέσως μετά τη διάστρωση, με θερμοκρασία ασφαλτομίγματος που καθορίζεται από το είδος του τροποποιητικού και τις σχετικές οδηγίες του προμηθευτή του προσθέτου. Η ελάχιστη θερμοκρασία των ασφαλτικών στρώσεων κατά το πέρας των εργασιών συμπύκνωσης δεν επιτρέπεται να υπολείπεται των 110 οC.

5.2.5 Ποιοτικός έλεγχος

Οι απαιτούμενες δοκιμές ποιοτικών ελέγχων και η συχνότητα εφαρμογής τους παρατίθενται παρακάτω:

α) Τροποποιημένη άσφαλτος

ΔΟΚΙΜΗ	ΜΕΘΟΔΟΣ	ΠΑΡΑΤΗΡΗΣΕΙΣ
Διείσδυση (Penetration) στους 25 °C	ASTM D 5	2 την ημέρα
Μάλθωση (Softening Point)	ASTM D 36	2 την ημέρα
Ιξώδες (Viscosity) στους 135 °C	ASTM D 2170	2 την ημέρα
Σημείο θραύσης κατά Fraass	NF T 66-028	κάθε 300 ton

Η λήψη δειγμάτων από την ασφαλτο θα γίνεται στην εγκατάσταση παραγωγής του ασφαλτομίγματος. Οι έλεγχοι θα πραγματοποιηθούν κατόπιν των σχετικών συστάσεων, οι οποίες θα προκύψουν από τη μελέτη σύνθεσης.

β) Τροποποιημένο ασφαλτόμιγμα (έλεγχος παραγωγής)

ΔΟΚΙΜΗ	ΜΕΘΟΔΟΣ	ΠΑΡΑΤΗΡΗΣΕΙΣ
Παρασκευή δοκιμίων Marshall: ποσοστό κενών, έλεγχος χαρακτηριστικών Marshall	ASTM D 1559	4 δοκίμια την ημέρα ή ανά 1000 ton μίγματος
Εκχύλιση ασφαλτομίγματος (Extraction): ποσοστό ασφάλτου, κοκκομετρική διαβάθμιση αδρανών	ASTM D 2172	Min 3 την ημέρα

Σε περίπτωση προσθήκης του προσθέτου απ' ευθείας στην εγκατάσταση παραγωγής του ασφαλτομίγματος, οι έλεγχοι της τροποποιημένης ασφάλτου δεν εφαρμόζονται. Γίνονται μόνο οι έλεγχοι παραγωγής του τροποποιημένου ασφαλτομίγματος, οπότε κατά την εκχύλισή του γίνεται και ο έλεγχος της διαλυτότητας του προσθέτου στην ασφαλτο (δεν πρέπει να διακρίνονται στα στεγνά αδρανή αδιάλυτοι κόκκοι του προσθέτου).

5.2.5.1 Έλεγχοι των υλικών κατασκευής

Εκτός από τα προαναφερθέντα, ισχύουν τα αναφερόμενα στις τεχνικές οδηγίες του άρθρου ΣΤ-4 της παρούσας ΤΣΥ και οι γενικές αρχές που εφαρμόζονται για τα συνήθη ασφαλτομίγματα.

5.2.5.2 Έλεγχοι και απαιτήσεις για την τελική στρώση

Μετά την τελική συμπίκνωση, ακολουθούν οι συνήθεις έλεγχοι της ασφαλτικής στρώσης (στάθμης, ομαλότητας, πάχους στρώσης, ποσοστού κενών, βαθμού συμπίκνωσης και επιφανειακής υφής) για να διαπιστωθεί, εάν και κατά πόσον ανταποκρίνεται στις απαιτήσεις που περιλαμβάνει η σύμβαση του έργου. Οι έλεγχοι θα πραγματοποιούνται με βάση τις συστάσεις που αναφέρονται στο άρθρο ΣΤ-4 της παρούσας ΤΣΥ.

- Ιδιαίτερα, ως προς την ομαλότητα, θα ακολουθηθούν τα παρακάτω.
- Παράλληλα στον άξονα της οδού, οι κυματισμοί ή άλλες τοπικές ανωμαλίες δεν πρέπει να υπερβαίνουν τα 5 mm. Η μέτρηση θα γίνεται με 4μετρο πήχη στο μέσον της λωρίδας.
 - Εγκάρσια στον άξονα της οδού, οι κυματισμοί ή άλλες τοπικές ανωμαλίες δεν πρέπει να υπερβαίνουν τα 3 mm. Η μέτρηση θα γίνεται με 3μετρο πήχη σε διατομές που θα απέχουν μεταξύ τους το πολύ 10 μ.

Η επιφάνεια του αντιολισθηρού τάπητα πρέπει να έχει βαθμό επιπεδότητας IRI 1.1. Η μέτρηση θα γίνεται με ομαλόμετρο / προφιλόμετρο τύπου Laser ή αναλόγου. Σε περίπτωση αδυναμίας εφαρμογής του παραπάνω τύπου ομαλομέτρου, η μέτρηση θα γίνεται με άλλου τύπου ομαλόμετρο, βάσει των συστάσεων που αναφέρονται στο άρθρο ΣΤ-4 της παρούσας ΤΣΥ.

ΣΤ- 6 ΑΣΦΑΛΤΟΜΙΓΜΑ ΓΙΑ ΛΕΠΤΗ ΑΝΤΙΟΛΙΣΘΗΡΗ ΣΤΡΩΣΗ

6.1 ΓΕΝΙΚΑ

6.1.1 Περιγραφή

Η λεπτή αντιολισθηρή στρώση (ή λεπτή επιφανειακή στρώση) είναι μια στρώση πάχους 25mm περίπου από θερμό ασφαλτόμιγμα με πολύ καλά επιφανειακά χαρακτηριστικά.

Το ασφαλτόμιγμα που χρησιμοποιείται για την κατασκευή της λεπτής αντιολισθηρής στρώσης είναι ασφαλτόμιγμα μη συνεχούς κοκκομετρικής διαβάθμισης από αδρανή για αντιολισθηρές στρώσεις και τροποποιημένη ή κοινή άσφαλτο και το οποίο παράγεται και διαστρώνεται 'εν θερμώ' με συνήθη μηχανήματα παραγωγής και διάστρωσης θερμών ασφαλτικών μιγμάτων.

6.1.2 Εφαρμογές και συνθήκες χρήσης

Η λεπτή αντιολισθηρή στρώση εφαρμόζεται σε νέα ή παλιά οδοστρώματα. Η υποκείμενη στρώση, στην περίπτωση νέου οδοστρώματος πρέπει να είναι ομαλή και σύμφωνη με τις απαιτήσεις περί ομαλότητας του άρθρου ΣΤ-4 της παρούσας ΤΣΥ. Όταν διαστρώνεται σε παλιό οδόστρωμα, η υποκείμενη στρώση δεν πρέπει να είναι ρηγματωμένη και οι ανωμαλίες δεν πρέπει να υπερβαίνουν τα 10mm, μετρούμενες με τον 3μετρο ευθύγραμμο πήχyu. Επίσης, η παλιά επιφάνεια δεν θα πρέπει να παρουσιάζει εξίδρωση ασφάλτου, λακούβες και οποιαδήποτε άλλη επιφανειακή κάκωση. Σε κάθε περίπτωση η υποκείμενη στρώση δεν πρέπει να υπόκειται σε τροχοαυλάκωση.

Δεδομένου ότι η λεπτή επιφανειακή στρώση είναι διαπερατή, η υποκείμενη στρώση θα πρέπει να είναι κατασκευασμένη από πυκνής υφής ασφαλτόμιγμα όπως το ασφαλτικό σκυρόδεμα κλειστού τύπου.

6.2 ΥΛΙΚΑ

6.2.1 Αδρανή υλικά

Τα χονδρόκοκκα και λεπτόκοκκα αδρανή πρέπει να είναι 100% θραυστά υλικά από τα ίδια μητρικά πετρώματα. Η παιπάλη μπορεί να είναι είτε από τα ίδια πετρώματα ή από άλλη κατάλληλη πηγή. Η χρήση φυσικών θραυστών αμμοχάλικων απαγορεύεται.

6.2.1.1 Χονδρόκοκκα αδρανή

Τα χονδρόκοκκα αδρανή πρέπει να είναι μονόκοκκα, ονομαστικού μεγέθους 6,3/10mm και η διαβάθμισή τους εντός των ορίων που δίνονται στον Πίνακα 1.

6.2.1.2 Λεπτόκοκκα αδρανή

Τα λεπτόκοκκα αδρανή θα είναι μεγέθους 0/2mm και η διαβάθμισή τους εντός των ορίων που δίνονται στον Πίνακα 2.

Πίνακας 1 Όρια κοκκομετρικής διαβάθμισης χονδρόκοκκων αδρανών

Μέγεθος κοσκίνου	Διερχόμενο ποσοστό (%)
14mm	100
10mm	99 – 85
8mm	37 – 62
6,3mm	1 – 15
4mm	0 – 5
0,5mm	0 – 2

Πίνακας 2 Όρια κοκκομετρικής διαβάθμισης λεπτόκοκκων αδρανών

Μέγεθος κοσκίνου	Διερχόμενο ποσοστό (%)
4mm	100
2mm	99 – 85
0,5mm	40 – 60
0,063mm	11 – 16

6.2.1.3 Παιπάλη

Η παιπάλη, υλικό που διέρχεται από το κόσκινο 0,063mm και προστίθεται, εάν απαιτηθεί, στο μίγμα των αδρανών για την ικανοποίηση των απαιτήσεων της διαβάθμισης του μίγματος των αδρανών, θα είναι από το ίδιο πέτρωμα ή από θραυστό ασβεστόλιθο ή από άλλο κατάλληλο πέτρωμα. Μπορεί επίσης να χρησιμοποιηθεί ως παιπάλη και η υδράσβεστος, ή το οξείδιο του ασβεστίου (CaO), ή το τσιμέντο Portland. Στην περίπτωση που χρησιμοποιηθεί οξείδιο του ασβεστίου το προστιθέμενο ποσοστό δεν θα πρέπει να υπερβαίνει το 1% του βάρους των αδρανών.

Η παιπάλη θα πρέπει να ικανοποιεί τις απαιτήσεις του Πίνακα 3.

Πίνακας 3 Ιδιότητες παιπάλης

Κοκκομετρική διαβάθμιση Παιπάλης	
Μέγεθος κοσκίνου	Διερχόμενο ποσοστό (%)
0,5mm	100
0,063mm	70 – 100
Καθαρότητα (1)	
Δοκιμή μπλε του μεθυλενίου(2)	< 1

(1) Για όλα τα είδη παιπάλης πλην υδρασβέστου, CaO και τσιμέντου Portland

(2) Σύμφωνα με EN 933-9 ή ISSA TB 145

6.2.2 Ασφαλικό συνδετικό υλικό

Το ασφαλικό συνδετικό υλικό θα είναι είτε κοινή ασφαλτος οδοστρωσίας τύπου 50/70 pen είτε τροποποιημένη ασφαλτος με πολυμερή. Ο τύπος της ασφάλτου που θα χρησιμοποιηθεί εξαρτάται κυρίως από τις κλιματολογικές συνθήκες, ιδιαίτερα τη θερμοκρασία, και τον κυκλοφοριακό φόρτο. Για τη διευκόλυνση της απόφασης για το που θα χρησιμοποιηθεί κοινή ή τροποποιημένη ασφαλτος, δίνεται το πρωτόκολλο στον Πίνακα 4.

Πίνακας 4 Πρωτόκολλο επιλογής τύπου ασφάλτου

Αθροιστικός κυκλοφοριακός φόρτος(1) (ITA)	Μέση ετήσια θερμοκρασία αέρος (oC)	Τύπος ασφάλτου (pen)
< 1x10 ⁷	≤ 16 oC	50/70
1x10 ⁷ - 5x10 ⁷	< 13 oC 13 oC ή 14 oC 15 oC ή 16 oC	Τροποποιημένη 50/70 Τροποποιημένη
> 5x10 ⁷	13 oC ή μικρότερη έως 16 oC	Τροποποιημένη

(1) Εμπορικά οχήματα (δηλ. οχήματα συνολικού βάρους >1.500kg)

(2) Κατά κανόνα ορεινές περιοχές με υψόμετρο >750m

Η κοινή άσφαλτος θα ικανοποιεί τις προδιαγραφές ΠΤΠ Α200 και ASTM D946.

Η τροποποιημένη με πολυμερή άσφαλτος θα ικανοποιεί τις προδιαγραφές ASTM D5976-96 (Type I-C ή Type I-D), ή D5841-95 (Type III-C ή Type III-D), ανάλογα με τον τύπο του πολυμερούς που χρησιμοποιείται, ελαστομερές ή πλαστομερές, αντίστοιχα. Η προμήθεια της τροποποιημένης ασφάλτου θα γίνεται σε προ-αναμεμιγμένη μορφή. Ο προμηθευτής θα γνωστοποιεί στην Υπηρεσία την ευστάθεια αποθήκευσης της προ-αναμεμιγμένης τροποποιημένης ασφάλτου.

Εφ' όσον υπάρχει η δυνατότητα επιλογής μεταξύ τροποποιημένης ασφάλτου με πλαστομερές ή ελαστομερές υλικό, συνιστάται η επιλογή της τροποποιημένης ασφάλτου με ελαστομερές.

6.3 **ΣΥΝΘΕΣΗ ΜΙΓΜΑΤΟΣ ΛΕΠΤΩΝ ΕΠΙΦΑΝΕΙΑΚΩΝ ΣΤΡΩΣΕΩΝ**

6.3.1 **Μίγμα αδρανών**

Η κοκκομετρική διαβάθμιση του μίγματος των αδρανών για λεπτή επιφανειακή στρώση θα παρουσιάζει ασυνέχεια στην περιοχή των 2mm έως 6,3mm και θα βρίσκεται εντός των ορίων που δίνονται στον Πίνακα 5. Τα όρια της κοκκομετρικής διαβάθμισης που δίνονται στον Πίνακα 5 ισχύουν μόνο αν τα ειδικά βάρη των χονδρόκοκκων και των λεπτόκοκκων αδρανών δεν διαφέρουν περισσότερο από 5%. Εάν η διαφορά είναι μεγαλύτερη η τελική καμπύλη του μίγματος των αδρανών θα πρέπει να διορθώνεται σύμφωνα με τα ειδικά βάρη των αδρανών.

Πίνακας 5 Όρια κοκκομετρικής διαβάθμισης μίγματος αδρανών υλικών

Μέγεθος κοσκίνου	Διερχόμενο ποσοστό (%)
14mm	100
10mm	90 – 99
6,3mm	26 – 36
2mm	21 – 32
0,5mm	12 – 22
0,063mm	5 – 8

6.3.2 **Περιεκτικότητα ασφάλτου**

Η περιεκτικότητα ασφάλτου του ασφαλτομίγματος θα καθορισθεί από τη σύνθεση του μίγματος και θα πρέπει να είναι εντός των ορίων που δίνονται στον Πίνακα 6.

Πίνακας 6 Συνιστώμενα εύρη τιμών περιεκτικότητας ασφάλτου

Τύπος ασφάλτου	% ασφάλτου κατά βάρος ξηρών αδρανών
Κοινή άσφαλτος	5,5 - 6,2
Τροποποιημένη άσφαλτος	5,7 - 6,4

Οι ποσότητες ασφάλτου του Πίνακα 6 εφαρμόζονται σε αδρανή με 'φυσιολογικά' ειδικά βάρη (2,65 g/cm³ έως 2,70 g/cm³) και απορρόφηση υγρασίας ≤1%. Η μεγάλη διαφορά στα ειδικά βάρη μερικών αδρανών, καθώς και η σημαντική διαφορά στην απορρόφηση υγρασίας, είναι πιθανόν να οδηγήσουν σε απαιτήσεις περιεκτικότητας ασφάλτου εκτός των τιμών που δίνονται.

Σε περίπτωση που μετά την έγκριση της Υπηρεσίας ήθελε χρησιμοποιηθεί προσθήκη συνθετικών ινών στο μίγμα με κοινή ασφάλτο, το εύρος τιμών περιεκτικότητας της ασφάλτου είναι το ίδιο με αυτό της τροποποιημένης ασφάλτου.

6.3.3 Επιτρεπόμενες αποκλίσεις από τη μελέτη σύνθεσης

Η ομοιομορφία του παραγόμενου ασφαλτομίγματος και η συμφωνία αυτού με τη μελέτη σύνθεσης θα καθορίζεται από το μέσο όρο των τιμών που λαμβάνονται από ελέγχους επί τριών τουλάχιστον δειγμάτων.

Η μέγιστη επιτρεπόμενη απόκλιση της μέσης κοκκομετρικής διαβάθμισης και της μέσης περιεκτικότητας ασφάλτου από τη μελέτη σύνθεσης δίνονται στον Πίνακα 7. Επιπλέον, οι αποκλίσεις για κάθε μεμονωμένο δείγμα δεν πρέπει να υπερβαίνουν τις επιτρεπόμενες αποκλίσεις αυξημένες κατά 20%. Επισημαίνεται ότι η μέση κοκκομετρική διαβάθμιση του μίγματος των αδρανών μετά την εφαρμογή των αποκλίσεων θα πρέπει να συνεχίσει να βρίσκεται εντός των ορίων του Πίνακα 5.

Πίνακας 7 Επιτρεπόμενες αποκλίσεις από τη μελέτη σύνθεσης

Μέγεθος κοσκίνου	Επιτρεπόμενη απόκλιση (%)
14mm	±0
10mm	±3
6,3mm	±3
2mm	±3
0,5mm	±2
0,063mm	±1
Περιεκτικότητα ασφάλτου κ.β. μίγματος	±0,3

6.3.4 Ιδιότητες ασφαλτομίγματος

Μετά τον προσδιορισμό της αναλογίας χονδροκόκκων, λεπτόκοκκων αδρανών και παιπάλης έτσι ώστε το τελικό μίγμα των αδρανών να ικανοποιεί τις απαιτήσεις του Πίνακα 5, ακολουθεί ο προσδιορισμός της περιεκτικότητας ασφάλτου. Η βέλτιστη περιεκτικότητα ασφάλτου θα είναι εντός των ορίων που δίνονται στον Πίνακα 6 και τέτοια που το τελικό ασφαλτόμιγμα να ικανοποιεί τις απαιτήσεις του Πίνακα 8.

Πίνακας 8 Ιδιότητες ασφαλτομίγματος λεπτής επιφανειακής στρώσης

Ιδιότητα	Τιμή
Συμπύκνωση Marshall (αριθμός κτύπων σε κάθε πλευρά)	50
Ποσοστό κενών(1)	6% - 15%
Λόγος αντοχών από δοκιμή εμβάπτισης(2)	> 80%
Φαινόμενο ειδικό βάρος συμπυκνωμένου ασφαλτομίγματος	Επιτευχθείσα τιμή

(1) Κατά το ASTM D 3203-94 (AASHTO T 269-97)

(2) Κατά το ASTM D 1075-94 (AASHTO T 167-95), ή AASHTO T 283

Για τον καθορισμό του ποσοστού των κενών παρασκευάζονται τουλάχιστον τρία δοκίμια Marshall, διαμέτρου 100mm και ύψους περίπου 50mm. Το μέσο ποσοστό κενών από τα τρία ή περισσότερα δοκίμια θα πρέπει να είναι εντός των προδιαγραφόμενων ορίων. Το μέσο ποσοστό κενών από τα δοκίμια μπορεί να αποκλίνει από την μέγιστη ή ελάχιστη τιμή το πολύ κατά 1, άλλως το μίγμα και τα αντίστοιχα δοκίμια θα επαναλαμβάνονται. Επιπλέον, κανένα από τα δοκίμια δεν πρέπει να έχει κενά εκτός του ανώτερου και κατώτερου ορίου που καθορίζεται.

Ο λόγος αντοχών προσδιορίζεται ως η μέση τιμή αντοχής των τριών ή περισσότερων δοκιμών που ελέγχθηκαν σε ξηρές συνθήκες και των τριών ή περισσότερων δοκιμών που ελέγχθηκαν μετά την εμβάπτιση σε νερό.

6.4 ΣΥΓΚΡΟΤΗΜΑ ΑΝΑΜΙΞΗΣ

Η παραγωγή του ασφαλτομίγματος για λεπτή επιφανειακή στρώση μπορεί να γίνεται στο ίδιο ασφαλτικό συγκρότημα που χρησιμοποιείται για την παραγωγή του ασφαλτικού σκυροδέματος το οποίο θα πρέπει να ικανοποιεί τις απαιτήσεις που περιγράφονται στις ΠΤΠ A265 και ASTM D995. Ο χρόνος ανάμιξης, που πιθανόν να πρέπει να διαφοροποιηθεί ελαφρώς θα είναι τέτοιος ώστε να παράγεται κατάλληλο ασφαλτόμιγμα.

Όταν χρησιμοποιείται κοινή άσφαλτος, η θερμοκρασία δεν πρέπει να υπερβεί τους 175 οC στα στάδια αποθήκευσης έως ανάμιξης. Επιπλέον, η θερμοκρασία του ασφαλτομίγματος με άσφαλτο 50/70 reh πρέπει να είναι μεταξύ 145 οC και 175 οC σε κάθε μέρος του ασφαλτικού συγκροτήματος (αναμικτήρα, αποθηκευτικό κάδο, ή επί αυτοκινήτου).

Όταν χρησιμοποιείται τροποποιημένη άσφαλτος, τα παραπάνω όρια θερμοκρασιών πιθανόν να χρειάζεται να τροποποιηθούν. Σε κάθε περίπτωση, ο προμηθευτής της τροποποιημένης ασφάλτου θα καθορίζει όλες τις κρίσιμες θερμοκρασίες.

6.5 ΕΠΙΘΕΩΡΗΣΗ ΑΣΦΑΛΤΙΚΟΥ ΣΥΓΚΡΟΤΗΜΑΤΟΣ

Η Υπηρεσία θα έχει πάντα πρόσβαση σε όλα τα τμήματα του ασφαλτικού συγκροτήματος ώστε να ελέγχουν ότι η παραγωγή του ασφαλτομίγματος είναι καθ' όλα σύμφωνη με τις προδιαγραφές. Επιπλέον, θα παρέχεται εύκολη και ασφαλής πρόσβαση στο συγκρότημα για δειγματοληψία επαρκούς ποσότητας υλικών ή/και μίγματος από οποιοδήποτε σημείο.

6.6 ΜΕΤΑΦΟΡΑ ΜΙΓΜΑΤΟΣ

Η μεταφορά του ασφαλτομίγματος στο έργο γίνεται κατά παρόμοιο τρόπο με αυτόν της μεταφοράς του ασφαλτικού σκυροδέματος.

Το μίγμα πρέπει να προστατεύεται από μολύνσεις και υπερβολική απώλεια θερμοκρασίας κατά τη μεταφορά σε επικαλυμμένα (με κατάλληλο κάλυμμα) φορτηγά. Το δάπεδο και οι πλευρές του φορτηγού πρέπει επίσης να είναι απαλλαγμένα από οποιοδήποτε ξένο σώμα ή προσκολλημένα ασφαλτικά υλικά πριν τη φόρτωση του μίγματος. Για τη διευκόλυνση της εκφόρτωσης του μίγματος μπορεί να γίνεται επάλειψη του δαπέδου και των πλευρών του φορτηγού με ελαφρύ φυτικό έλαιο, ή υγρό σαπούνι ή άλλο μη διαλυτικό υλικό. Όταν χρησιμοποιείται κάποια επάλειψη, πριν τη φόρτωση του υλικού η καρότσα του φορτηγού θα πρέπει να ανυψώνεται στη μέγιστη δυνατή κλίση για να απορρεύσει τυχόν πλεονάζουσα ποσότητα υλικού που χρησιμοποιήθηκε.

6.7 ΚΑΤΑΣΚΕΥΗ

6.7.1 Προετοιμασία επιφανείας

Η υφιστάμενη επιφάνεια θα είναι καθαρή από λάσπες, σκόνες, οργανικά υλικά και άλλα φερτά υλικά. Ο καθαρισμός γίνεται με μεταλλικές βούρτσες, μηχάνημα αναρρόφησης ή άλλο κατάλληλο μέσο. Η επιφάνεια θα πρέπει, επίσης, να είναι στεγνή, ή στη χειρότερη περίπτωση, νοτισμένη αλλά ποτέ υγρή. Στάσιμο νερό επί της επιφανείας που πρόκειται να διαστρωθεί δεν πρέπει να υπάρχει σε καμιά περίπτωση.

Όταν διαστρώνεται η λεπτή επιφανειακή στρώση πάνω σε παλιό οδόστρωμα, είναι πιθανόν, πριν τη διάστρωσή της, να χρειαστεί προετοιμασία της επιφανείας με διάστρωση ισοπεδωτικής στρώσης ή φρεζάρισμα. Οι εργασίες αυτές γίνονται κατά τον συνήθη τρόπο.

Διαγραμμίσεις οδών από θερμοπλαστικά υλικά ή αυτοκόλλητα πλαστικά υλικά πρέπει να απομακρύνονται πριν την εφαρμογή της λεπτής επιφανειακής στρώσης. Η απομάκρυνση των υλικών αυτών θα γίνεται με απόξεση με κατάλληλο μηχάνημα.

Αν, πριν τη διάστρωση της λεπτής επιφανειακής στρώσης, δεν έχουν ανυψωθεί τα καπάκια φρεατίων, θα επισημαίνονται για ανύψωση καθώς επίσης θα επισημαίνονται, θα απομακρύνονται και θα επανατοποθετούνται τα ανακλαστικά στοιχεία της οδού ('μάτια γάτας') μετά την ολοκλήρωση των εργασιών. Τα φρεάτια αποστράγγισης παρά την οδό θα καλύπτονται πριν τη διάστρωση προς αποφυγή πλήρωσης αυτών με ασφαλτόμιγμα.

6.7.2 Συγκολλητική στρώση

Ο ψεκασμός συγκολλητικής στρώσης είναι απαραίτητος σε όλες τις περιπτώσεις. Το υλικό της συγκολλητικής θα είναι ασφαλτικό γαλάκτωμα τύπου KE-1 σύμφωνα με τις προδιαγραφές ΠΤΠ Α-203. Μπορεί επίσης να χρησιμοποιηθεί τροποποιημένο με πολυμερές ασφαλτικό γαλάκτωμα. Η ποσότητα της συγκολλητικής εξαρτάται από το πορώδες και την τραχύτητα της υφιστάμενης επιφανείας αλλά σε κάθε περίπτωση θα πρέπει να είναι τόση ώστε η ποσότητα υπολείμματος ασφάλτου να κυμαίνεται μεταξύ 250 g/m² και 400 g/m². Η συγκολλητική στρώση πρέπει να αφήνεται για κάποιο σύντομο χρονικό διάστημα έτσι ώστε να διασπασθεί το ασφαλτικό γαλάκτωμα. Ο χρόνος διάσπασης του ασφαλτικού γαλακτώματος εξαρτάται από τις κλιματολογικές συνθήκες που επικρατούν στο έργο και συνήθως πραγματοποιείται μέσα σε λίγα λεπτά. Η συγκολλητική πρέπει πάντα να προστατεύεται από την κυκλοφορία.

6.7.3 Διάστρωση

Το ασφαλτόμιγμα διαστρώνεται με μηχανικούς διαστρωτήρες (finishers) σε θερμοκρασία όχι μικρότερη από 130 οC, αν χρησιμοποιείται άσφαλτος 50/70 pen και όχι μικρότερη από 135 οC, αν χρησιμοποιείται άσφαλτος τροποποιημένη με πολυμερές.

6.7.4 Συμπύκνωση

Η συμπύκνωση αρχίζει μόλις το ασυμπύκνωτο ασφαλτόμιγμα είναι ικανό να δεχθεί το φορτίο του οδοστρωτήρα χωρίς υπερβολική μετατόπιση ή εμφάνιση επιφανειακών ρωγμών. Η συμπύκνωση θα γίνεται με στατικούς οδοστρωτήρες λείου κυλίνδρου. Αποτελεσματική συμπύκνωση επιτυγχάνεται με οδοστρωτήρα βάρους 8-10 τόνων και 4-6 διελεύσεις. Δονητικοί οδοστρωτήρες σε μη-δονητική κατάσταση μπορούν να χρησιμοποιηθούν εάν είναι δυνατόν να επιτύχουν τουλάχιστον τη συμπύκνωση ενός στατικού οδοστρωτήρα βάρους 8 τόνων.

Η συμπύκνωση πρέπει να ολοκληρώνεται πριν η θερμοκρασία του υλικού πέσει κάτω από 85 οC, όταν χρησιμοποιείται ασφαλτος 50/70 pen, ή κάτω από 95 οC, όταν χρησιμοποιείται τροποποιημένη ασφαλτος. Σημειώνεται ότι η θερμοκρασία μετράται στη μέση του πάχους της στρώσης.

Ο Ανάδοχος θα πρέπει να διαθέτει επαρκή αριθμό κατάλληλων οδοστρωτήρων για την επίτευξη πλήρους συμπύκνωσης πριν την πτώση της θερμοκρασίας του υλικού κάτω από τα επιτρεπόμενα όρια.

6.7.5 Περιορισμοί λόγω καιρού

Το ασφαλτόμιγμα λεπτής ασφαλτικής στρώσης δεν θα διαστρώνεται όταν η θερμοκρασία αέρος είναι μικρότερη των 10οC, ή κατά τη διάρκεια βροχόπτωσης, ή κατά τη διάρκεια ισχυρών ανέμων (≥ 6 beaufort ή ≥ 22 κόμβων).

6.8 ΠΑΡΟΧΗ ΣΤΟΙΧΕΙΩΝ

Μία τουλάχιστον εβδομάδα πριν την έναρξη των εργασιών ή όποτε απαιτηθούν κατά τη διάρκεια εκτέλεσης των εργασιών, ο Ανάδοχος θα υποβάλλει στην Υπηρεσία όλα τα πιστοποιητικά των εργαστηριακών ελέγχων επί των υλικών που θα χρησιμοποιηθούν (ασφαλτο, αδρανή και παιπάλη), τη σύνθεση του ασφαλτομίγματος καθώς και όλες τις απαραίτητες λεπτομέρειες για την εκτέλεση των εργασιών (θερμοκρασία διάστρωσης, είδος οδοστρωτήρα, αριθμό διελεύσεων) μία εβδομάδα πριν την έναρξη των εργασιών ή όποτε ξανά απαιτηθούν κατά τη διάρκεια των εργασιών. Όλοι οι εργαστηριακοί έλεγχοι θα διεξάγονται σε εγκεκριμένα εργαστήρια.

Οι απαιτούμενοι έλεγχοι των υλικών είναι όπως αυτοί που προβλέπονται στην ΠΤΠ Α265.

Οι πληροφορίες που θα περιέχονται στην υποβαλλόμενη μελέτη σύνθεσης του τελικού μίγματος θα περιλαμβάνουν:

- α) Την πηγή των αδρανών και τη διαβάθμιση των χονδρόκοκκων και λεπτόκοκκων αδρανών, την αναλογία χονδρόκοκκων και λεπτόκοκκων αδρανών και παιπάλης και τη διαβάθμιση του τελικού μίγματος των αδρανών.
- β) Τον τύπο του ασφαλτικού συνδετικού υλικού.
- γ) Την περιεκτικότητα της ασφάλτου στο μίγμα, κατά βάρος μίγματος και κατά βάρος ξηρών αδρανών.
- δ) Το ποσοστό κενών στο μίγμα.
- ε) Το λόγο αντοχών από δοκιμή εμβάπτισης.
- στ) Το μέγιστο ειδικό βάρος του ασφαλτομίγματος
- ζ) Το φαινόμενο ειδικό βάρος του ασφαλτομίγματος μετά από συμπύκνωση κατά Marshall (50 κτύποι σε κάθε πλευρά).

6.9 ΕΛΕΓΧΟΣ ΠΟΙΟΤΗΤΑΣ

6.9.1 Έλεγχος ποιότητας υλικών

6.9.1.1 Ασφαλτικά υλικά

Οι απαιτούμενοι έλεγχοι για την ποιότητα και την καταλληλότητα των ασφαλτικών υλικών είναι όπως αυτοί που προβλέπονται από την ΠΤΠ Α-200 και ASTM D 946, για την κοινή ασφαλτο και από τις προδιαγραφές ASTM D-5976 ή ASTM D5841, για την τροποποιημένη με πολυμερή ασφαλτο.

Η δειγματοληψία θα γίνεται στο ασφαλτικό συγκρότημα σύμφωνα με την προδιαγραφή ASTM D 140.

Η συχνότητα δειγματοληψίας είτε για την κοινή είτε για την τροποποιημένη ασφαλτο θα είναι δύο δείγματα ανά βυτίο μεταφοράς ασφαλτικού υλικού. Το ένα δείγμα είναι για τη διεξαγωγή των ελέγχων και το άλλο χρησιμοποιείται ως αντιδείγμα.

Η Υπηρεσία μπορεί, εάν τα αποτελέσματα των πρώτων ελέγχων είναι ικανοποιητικά, να μειώσει τους ελέγχους που προβλέπονται στο ελάχιστο, οι οποίοι είναι:

Για την κοινή άσφαλο:

- α) Εισδυτικότητα, και
- β) Σημείο μάλθωσης

Για την τροποποιημένη με ελαστομερή άσφαλο:

- α) Εισδυτικότητα στους 25 °C,
- β) Έλεγχος διαχωρισμού (ευστάθειας αποθήκευσης), και
- γ) Ελαστική επαναφορά, μετά από παρατεταμένη θέρμανση (RTFOT).

Για την τροποποιημένη με πλαστομερή άσφαλο:

- α) Εισδυτικότητα στους 25 °C,
- β) Σημείο μάλθωσης, και
- γ) Έλεγχος διαχωρισμού (ευστάθειας αποθήκευσης).

6.9.1.2 Αδρανή υλικά

Οι απαιτούμενοι έλεγχοι για την ποιότητα και καταλληλότητα των αδρανών υλικών δίνονται στον Πίνακα 9. Οι έλεγχοι γίνονται σύμφωνα με τις προδιαγραφές που επίσης δίνονται στον Πίνακα 9. Τα αποτελέσματα που λαμβάνονται θα πρέπει να είναι σύμφωνα με τις αντίστοιχες τιμές που υποβάλλονται από τον Εργολάβο.

Πίνακας 9 Απαιτούμενοι έλεγχοι αδρανών

Έλεγχος	Χαρακτηρισμός ελέγχου	Δειγματοληψία από	Ελάχιστη συχνότητα δειγματοληψίας
Για τα χονδρόκοκκα αδρανή			
PSV	BS 812/Part 114:1989, ή prEN 1097-8	Λατομείο/Έργο	Βλέπε σημ. (1)
AAV (προαιρετικά) ⁽²⁾	BS 812/Part 113:1990	Λατομείο/Έργο	Βλέπε σημ. (1)
Los Angeles	EN 1097-2, ή AASHTO T 96	Λατομείο/Έργο	Βλέπε σημ. (1)
Micro-Deval	EN 1097-1, ή NF P 18-572	Λατομείο/Έργο	Βλέπε σημ. (1)
Δείκτης πλακοειδούς	EN 933-3, ή BS 812/Part 105	Λατομείο/Έργο	Βλέπε σημ. (1)
Υγεία	EN 1367-2, ή AASHTO T104	Λατομείο/Έργο	Μία φορά ⁽³⁾
Ειδικό βάρος και απορ. Υγρασίας	AASHTO T 85, ή prEN 1097-6	Έργο	Βλέπε σημ. (1)
Κοκκομετρική ανάλυση	EN 933-1, ή AASHTO T 27 & AASHTO T 11	Έργο	2 ημερησίως
Για τα λεπτόκοκκα αδρανή			
Ειδικό βάρος και απορ. Υγρασίας	AASHTO T 84, ή prEN 1097-6	Έργο	Βλέπε σημ. (1)
Μπλε του μεθυλενίου	EN 933-9, ή ISSA TB 145	Έργο	Βλέπε σημ. (1)
Ισοδύναμο άμμου ⁽⁴⁾	AASHTO T-176	Έργο	Βλέπε σημ. (5)

Κοκκομετρική ανάλυση	EN 933-1, ή AASHTO T 27 & AASHTO T 11	Έργο	2 ημερησίως
Για την παιπάλη			
Ειδικό βάρος	EN 1097-7, ή AASHTO T 84	Έργο	Μία φορά ⁽³⁾
Κοκκομετρική ανάλυση	AASHTO T 37	Έργο	Μία φορά ⁽³⁾
Μπλε του μεθυλενίου	EN 933-9, ή ISSA TB 145	Έργο	Μία φορά ⁽³⁾

(1) Μία ανά 5000 τόνους, υπό την προϋπόθεση ότι ο Ανάδοχος δεν αλλάζει την πηγή λήψης αδρανών υλικών.

(2) AAV <12 για κυκλοφοριακό φόρτο ≤1000 εμπορικά οχήματα και AAV <10 για κυκλοφοριακό φόρτο >1000 εμπορικά οχήματα.

(3) Υπό την προϋπόθεση ότι ο Ανάδοχος δεν αλλάζει την πηγή λήψης αδρανών υλικών.

(4) Ισοδύναμο άμμου >60%.

(5) Μία ανά 2000 τόνους, υπό την προϋπόθεση ότι ο Ανάδοχος δεν αλλάζει την πηγή λήψης αδρανών υλικών.

Η δειγματοληψία των αδρανών θα γίνεται από τους σωρούς αδρανών υλικών στο λατομείο ή από τους ψυχρούς κάδους τροφοδοσίας του ασφαλτικού συγκροτήματος, σύμφωνα με την προδιαγραφή EN 932-1 & 2, ή AASHTO T-2.

6.9.2 Ασφαλτόμιγμα

Οι έλεγχοι που θα εκτελούνται επί του ασυμπύκνωτου ασφαλτομίγματος δίνονται στον Πίνακα 10.

Η δειγματοληψία του ασφαλτομίγματος θα γίνεται από το φορτηγό πριν εκφορτωθεί το ασφαλτόμιγμα στη χοάνη τροφοδοσίας, ή από τον κάδο του διαστρωτήρα, σύμφωνα με την προδιαγραφή AASHTO T-168. Η χιλιομετρική θέση της δειγματοληψίας θα πρέπει να καταγράφεται. Η ελάχιστη ποσότητα υλικού θα είναι 15kg, ανά δειγματοληψία.

Πίνακας 10 Απαιτούμενοι έλεγχοι στο ασφαλτόμιγμα

Έλεγχος	Χαρακτηρισμός ελέγχου	Ελάχιστη συχνότητα δειγματοληψίας
Εκχύλιση ασφαλτομίγματος <ul style="list-style-type: none"> • Κοκκομετρική ανάλυση • Ποσοστό ασφάλτου Σε συμπυκνωμένα δοκίμια Marshall <ul style="list-style-type: none"> • Ποσοστό κενών 	AASHTO T 164 και AASHTO T 30 ASTM D 3203-94 ή AASHTO T-269-97	2 ημερησίως

Από κάθε δειγματοληψία θα εκτελούνται δύο πλήρεις εκχυλίσεις και θα συμπυκνώνονται τρία δοκίμια. Το υπολειπόμενο ασφαλτόμιγμα θα αποθηκεύεται ως αντιδείγμα.

Η επιτρεπόμενη ανοχή για κάθε αποτέλεσμα ελέγχου (περιεκτικότητα ασφάλτου και κοκκομετρική ανάλυση) πρέπει να είναι εντός των ορίων που προδιαγράφονται στον Πίνακα 7. Όσον αφορά την απόκλιση των κενών θα πρέπει να είναι ±1,25, αυτών του μίγματος της μελέτης σύνθεσης.

Σε περίπτωση μη συμφωνίας, το υπόλοιπο ασφαλτόμιγμα θα χρησιμοποιείται για επανάληψη των δοκιμών. Αν τα αποτελέσματα, έστω και ένα από αυτά, συνεχίζει να είναι εκτός των επιτρεπομένων ορίων, το μίγμα απορρίπτεται. Ταυτόχρονα λαμβάνεται, συμπληρωματικά, ικανοποιητικός αριθμός δειγμάτων από τη συμπυκνωθείσα στρώση, προς επανάληψη των παραπάνω ελέγχων, ώστε να καθοριστεί επακριβώς η επιφάνεια που διαστρώθηκε με το εκτός των προδιαγραφών ασφαλτόμιγμα. Η έκταση και η μεθοδολογία της συμπληρωματικής δειγματοληψίας θα καθορίζεται από την Υπηρεσία. Το μίγμα εκτός προδιαγραφών θα απομακρύνεται και θα αντικαθίσταται από νέο ασφαλτόμιγμα λεπτής ασφαλτικής στρώσης. Όλα ανεξαιρέτως τα έξοδα δειγματοληψίας, ελέγχων και αποκατάστασης βαρύνουν αποκλειστικά και μόνο τον Ανάδοχο.

6.9.3 Συμπυκνωμένη στρώση

Η συμπυκνωμένη στρώση, πριν την απόδοση στην κυκλοφορία, θα ελέγχεται ως προς την επιφανειακή υφή, το πάχος, την ομαλότητα και την απόκλιση από το υπόμετρο της τελικής επιφάνειας.

α) Επιφανειακή υφή

Η επιφανειακή υφή καθορίζεται με βάση το βάθος υφής, σύμφωνα με τη δοκιμή ASTM E 965. Ανά 1000m μήκους λωρίδας κυκλοφορίας (ή ανά μήκος λωρίδας κυκλοφορίας του δοκιμαστικού τμήματος) λαμβάνονται δέκα (10) μεμονωμένες μετρήσεις βάθους υφής. Το βάθος υφής σε κάθε σημείο μέτρησης πρέπει να είναι >0,8mm. Οι μετρήσεις διεξάγονται πριν την απόδοση της οδού στην κυκλοφορία και για κάθε λωρίδα κυκλοφορίας. Σε περίπτωση που το βάθος υφής είναι $\leq 0,8\text{mm}$, λαμβάνονται περαιτέρω μετρήσεις ώστε να καθοριστεί με ακρίβεια η περιοχή με βάθος υφής μικρότερο του αποδεκτού. Το μίγμα στην περιοχή αυτή απομακρύνεται σε όλο του το πάχος και αντικαθίσταται με νέο ασφαλτόμιγμα λεπτής ασφαλτικής στρώσης. Η διάστρωση του νέου ασφαλτομίγματος θα γίνεται πάντοτε με διαστρωτήρα. Το ελάχιστο μήκος αντικατάστασης είναι 15m και το ελάχιστο πλάτος ίσο με το πλάτος της λωρίδας κυκλοφορίας.

β) Πάχος συμπυκνωμένης στρώσης

Το πάχος της συμπυκνωμένης στρώσης μπορεί να μετρηθεί με τη λήψη πυρήνων και η μέση τιμή του πάχους τριών, κατ' ελάχιστο, πυρήνων ανά 6000 m² πρέπει να είναι 25mm \pm 3mm. Οι θέσεις λήψης των πυρήνων καθορίζονται από την Υπηρεσία και θα καταγράφονται στο αρχείο. Ο καθορισμός του πάχους από πυρήνες συνιστάται μόνο αν ταυτοχρόνως χρειάζεται να καθοριστεί και το πάχος των υποκείμενων ασφαλτικών στρώσεων. Σε αντίθετη περίπτωση το πάχος της λεπτής ασφαλτικής στρώσης συνιστάται όπως καθορίζεται με βάση την ποσότητα μίγματος που διαστρώνεται ανά μονάδα επιφάνειας. Στην περίπτωση αυτή η ποσότητα μίγματος που θα πρέπει να διαστρώνεται ισούται με [0,025m x φαινόμενο ειδικό βάρος συμπυκνωμένου ασφαλτομίγματος κατά Marshall (kg/m³)] $\pm 2,5\text{kg/m}^2$. Στις περισσότερες περιπτώσεων το γινόμενο δίνει ποσότητα διαστρωμένου και συμπυκνωμένου ασφαλτομίγματος 50 kg/m² έως 55 kg/m², οπότε αυτή θα πρέπει να είναι και η αναμενόμενη διαστρωθείσα ποσότητα στο έργο.

Για τον καθορισμό της ποσότητας μίγματος που διαστρώνεται ανά μονάδα επιφάνειας είναι απαραίτητο να τηρούνται αρχεία με το βάρος του μίγματος που παραδίδεται στο έργο για διάστρωση και να προσμετράται η αντίστοιχη επιφάνεια που διαστρώνεται. Η διαδικασία προσδιορισμού διαστρωθείσης ποσότητας ανά μονάδα επιφάνειας θα διεξάγεται τουλάχιστον 2 φορές ημερησίως. Η ελαχίστη επιτρεπτή επιφάνεια αναφοράς είναι αυτή που προκύπτει από ελάχιστο μήκος διάστρωσης 75m και πλάτος όσο το πλάτος διάστρωσης.

γ) Ομαλότητα

Η επιμήκης και εγκάρσια ομαλότητα της τελικής επιφάνειας θα είναι τέτοια ώστε το πλήθος των επιφανειακών ανωμαλιών να είναι εντός των επιτρεπομένων ορίων που ορίζονται στο άρθρο ΣΤ- 5.1της παρούσας ΤΣΥ.

δ) Υψόμετρο τελικής επιφάνειας

Το υψόμετρο της επιφάνειας της λεπτής επιφανειακής στρώσης θα είναι εντός των ορίων που προδιαγράφονται στο άρθρο ΣΤ-5.1 της παρούσας ΤΣΥ.

6.10 ΑΠΟΚΑΤΑΣΤΑΣΗ

Οι περιοχές που διαστρώθηκαν με ασφαλτόμιγμα εκτός προδιαγραφών και/ή δεν πληρούν τις απαιτήσεις που καθορίζονται στις παραγράφους 6.9.3(α), (β), (γ) και (δ) θα αποκαθίστανται. Στις εργασίες αποκατάστασης θα χρησιμοποιείται ασφαλτόμιγμα λεπτής ασφαλτικής στρώσης.

6.11 ΕΛΕΓΧΟΣ ΚΥΚΛΟΦΟΡΙΑΣ

Όλες οι ρυθμίσεις της κυκλοφορίας θα πρέπει να γίνονται με πρωτεύοντα σκοπό την ασφάλεια της κυκλοφορίας, των μηχανημάτων κατασκευής και του προσωπικού στο έργο.

Κατά τη διάρκεια των εργασιών, ο Ανάδοχος λαμβάνει όλα τα απαραίτητα μέτρα για την εκτροπή της κυκλοφορίας από το τμήμα προς διάστρωση χωρίς να προκαλούνται υπερβολικές καθυστερήσεις και λαμβάνοντας όλα τα απαραίτητα μέτρα για την αποφυγή ατυχημάτων. Ο αποκλεισμός του τμήματος και η εκτροπή της κυκλοφορίας θα γίνονται σύμφωνα με τους σχετικούς Εθνικούς Κανονισμούς και Οδηγίες.

Ο Ανάδοχος είναι επίσης υπεύθυνος για την ασφαλή απόδοση του τμήματος στην κυκλοφορία. Η χρονική στιγμή απόδοσης του τμήματος στην κυκλοφορία μετά την ολοκλήρωση των εργασιών θα συμφωνείται με την Υπηρεσία.

6.12 ΔΟΚΙΜΑΣΤΙΚΟ ΤΜΗΜΑ

Σκοπός του δοκιμαστικού τμήματος είναι να αποδείξει ο Ανάδοχος την ικανότητά του για την παραγωγή και επιτυχή εφαρμογή της λεπτής επιφανειακής στρώσης σύμφωνα με την υποβληθείσα μελέτη σύνθεσης του μίγματος και τις κατασκευαστικές απαιτήσεις.

Κατά την κατασκευή του δοκιμαστικού τμήματος θα διεξάγονται όλοι οι έλεγχοι που αναφέρονται στην παράγραφο 6.9. Η Υπηρεσία μπορεί κατά την κρίση της να αυξήσει τον αριθμό των δοκιμών κατά το στάδιο κατασκευής του δοκιμαστικού τμήματος.

Το δοκιμαστικό τμήμα μήκους 100m έως 300m θα είναι επί του έργου και η θέση του θα επιλέγεται από τον Ανάδοχο κατόπιν συμφωνίας με την Υπηρεσία. Όλο το κόστος κατασκευής του δοκιμαστικού τμήματος καθώς και το κόστος δειγματοληψίας και εκτέλεσης εργαστηριακών και μη-εργαστηριακών δοκιμών βαρύνει τον Ανάδοχο.

6.13 ΕΠΙΜΕΤΡΗΣΕΙΣ ΚΑΙ ΠΛΗΡΩΜΕΣ

Η επιμέτρηση και πληρωμή θα γίνεται ανά τετραγωνικό μέτρο διαστρωθείσης επιφάνειας. Στην τιμή, δρχ./τετραγωνικό μέτρο, περιλαμβάνεται: το κόστος προμήθειας και μεταφοράς, (ανεξαρτήτως αποστάσεως) όλων των απαιτούμενων υλικών, το κόστος προσωπικού για κάθε εργασία που απαιτείται για την ολοκλήρωση των εργασιών, το κόστος ανάμιξης, διάστρωσης και συμπύκνωσης, το κόστος της συγκολλητικής στρώσης (υλικό και ψεκασμός), το κόστος καθαρισμού της υπάρχουσας επιφάνειας (εάν απαιτείται), το κόστος απομάκρυνσης πλεοναζόντων υλικών από το έργο μετά την ολοκλήρωση των εργασιών, το κόστος εργασιών σχετικών με τη ρύθμιση της κυκλοφορίας και κάθε άλλο κόστος που πιθανόν να ανακύψει για την πλήρη ολοκλήρωση των εργασιών. Το κόστος απομάκρυνσης των διαγραμμίσεων οδού, όπως αναφέρεται στην παράγραφο 6.7.1, δεν περιλαμβάνεται στην τιμή και θα πληρώνεται ξεχωριστά.

ΣΤ- 7 Η/Μ ΕΡΓΑΣΙΕΣ

ΓΕΝΙΚΑ

Η παρούσα Τεχνική ειδική Συγγραφή Υποχρεώσεων αφορά εργασίες συντήρησης (εργασία – υλικά) του δικτύου ηλεκτροφωτισμού στο Εθνικό Οδικό Δίκτυο Π.Δ.Ε καθώς και της παράκαμψης Ναυπάκτου.

Επίσης ο ανάδοχος θα ελέγχει και θα ενημερώνει την υπηρεσία για οποιανδήποτε βλάβη της σήραγγας ξηροπήγαδου οι οποίες θα ελέγχονται δια μέσου (SCADA)Το κέντρο ελέγχου έχει εγκατασταθεί στο Κ.Ε..Σ.

Έκταση εγκαταστάσεως

Η έκταση των υπό εκτέλεση εγκαταστάσεων καθορίζεται στους αντίστοιχους όρους της Τεχνικής Περιγραφής.

Τρόπος εκτέλεσεως των εγκ/σεων

Οι εγκαταστάσεις θα εκτελεσθούν σύμφωνα προς

α) Τους εν ισχύει επίσημους κανονισμούς του Ελληνικού Κράτους για κάθε κατηγορία αυτών.

β) Τους όρους της παρούσης Τεχνικής Ειδικής συγγραφής Υποχρεώσεων της Ειδικής Συγγραφής Υποχρεώσεων, της Γενικής Συγγραφής Υποχρεώσεων της Τεχνικής Περιγραφής, των προδιαγραφών των υλικών, του Τιμολογίου του Προϋπολογισμού δηλαδή των συμβατικών στοιχείων του υπό εκτέλεση έργου.

γ) Τους κανόνες της Τεχνικής και της Εμπειρίας.

Σχέδια λεπτομερειών – Επιμετρητικά σχέδια – Τελικά σχέδια εγκ/σεως.

α) Ο ανάδοχος υποχρεούται χωρίς ιδιαίτερη προς τούτο αμοιβή στην σύνταξη των σχεδίων λεπτομερειών τα οποία ήθελαν απαιτηθεί κατά την εκτέλεση του έργου, για σαφή καθορισμό ορισμένων τμημάτων του.

β) Τα σχέδια αυτά συντάσσονται κατά τις υποδείξεις (σκαριφήματα οδηγίες κλπ) και την έγκριση της επιβλέψεως θα σχεδιάζονται σε κανονικές διαστάσεις σχεδίου επί διαφανούς και θα αποτελούν συμπληρωματικά σχέδια εγκ/σεων. Ο ανάδοχος υποχρεούται να υποβάλει τούτα σε τετραπλούν στην επιβλέπουσα Υπηρεσία προς έγκριση. Μια σειρά αυτών θα επιστρέφεται στον ανάδοχο εγκεκριμένη και μόνο τότε θα δύναται αυτός να προβεί, βάση ταύτης στην κατασκευή των αντίστοιχων τμημάτων των εγκ/σεων. Επίσης ο ανάδοχος υποχρεούται όπως υποβάλλει προς έγκριση στην Υπηρεσία τεχνικά στοιχεία των χρησιμοποιηθησομένων υλικών και συσκευών.

γ) Ο ανάδοχος υποχρεούται στην σύνταξη επιμετρητικών σχεδίων των εκτελουμένων τμημάτων των εγκ/σεων. Αυτά θα συντάσσονται σε κανονικές διαστάσεις σχεδίου επί διαφανούς χάρτου, στην απαιτούμενη για την ευκρίνεια των απεικονιζομένων σε κλίμακα και θα υποβάλλονται προς έλεγχο και επαλήθευση εκάστου λογαριασμού (πιστοποιήσεις σε ισάριθμα αντίτυπα προς αυτόν).

δ) Καθορίζονται από τώρα οι λογαριασμοί (πιστοποιήσεις) για τους οποίους δεν έχουν συνταχθεί και υποβληθεί τα απαιτούμενα επιμετρητικά σχέδια και στοιχεία (δηλ. σχέδια επιμετρήσεις, πρωτόκολλα αφανών εργασιών και πρωτόκολλα ζυγίσεως, δύναται να προμηθευτούν από την επίβλεψη προς πληρωμή του αναδόχου μέχρι συντάξεως του επόμενου λογαριασμού).

ε) Το έργο δεν δύναται να θεωρηθεί τελειωμένο δηλαδή να συνταχθεί πρωτόκολλο περαιώσεως αυτού από την επίβλεψη και βάσει αυτού να αιτηθεί η παραλαβή, αν ο ανάδοχος δεν συντάξει και υποβάλλει μετά της σχετικής του αιτήσεως και τα ακόλουθα σχέδια :

Σχέδια των εγκ/σεων ως εξετελέσθησαν τελικώς απεικονιζομένων επί δικτύων.

Σχηματικά, μονογραμμικά διαγράμματα των εκτελεσθέντων ηλεκτρικών δικτύων.

στ) Τα σχέδια υπό στοιχεία I και II ο ανάδοχος υποχρεούται όπως παραδώσει ηλεγμένα για την ακρίβεια της απεικονίσεως των εκτελεσθεισών εγκ/σεων από την επίβλεψη δια σινικής μελάνης σε κανονικές διαστάσεις σχεδίου επί

διαφανούς χάρτου με ενισχυμένο περίγραμμα. Τα σχέδια αυτά θα απεικονίζουν σαφώς, ευκρινώς και με απαιτούμενη ακρίβεια τις εκτελεσθείσες εγκ/σεις εις τρόπον ώστε να καθίστανται οι αυτών και μόνον ευχερής και ταχεία ενημέρωση επί των εγκ/σεων.

ζ) Ο ανάδοχος υποχρεούται βάσει υποδείξεων του επιβλέποντος μηχανικού στην σύνταξη μελέτης συντ/σεως του εν λόγω έργου ώστε συγχρόνως με την οριστική παραλαβή να επακολουθήσει γρήγορα δημοπρασία συντ/σεως των ως άνω εργασιών.

Για την εκπλήρωση των στην προηγούμενη παράγραφο υποχρεώσεων του ο ανάδοχος ουδεμία δικαιούται αποζημίωσης των σχετικών δαπανών νοουμένων ως συμπεριλαμβανομένων στις τιμές του συμβατικού τιμολογίου.

Ηλεκτροδότηση της εγκατάστασης

Ο εργολάβος υποχρεούται στην σύνταξη των προς τούτο απαιτηθησομένων σχεδίων και λοιπών στοιχείων και την έγκαιρη ενέργεια των δεόντων προς έλεγχο των εγκ/σεων και παροχή του ρεύματος, ούτως ώστε ουδεμία καθυστέρηση εκ του λόγου τούτου να προκύψει για την έναρξη της λειτουργίας των εγκ/σεων.

Μετά την αποπεράτωση των εργασιών και εφόσον ουδεμία ανωμαλία ήθελε προκύψει κατά τις δοκιμές και μετρήσεις θα αρχίσει η διαδικασία για την προσωρινή και οριστική παραλαβή σύμφωνα με τις διατάξεις και τα οικεία άρθρα του Νόμου.

Ο εργολάβος υποχρεούται μέχρι της οριστικής παραλαβής στην συντήρηση του έργου.

Διεύθυνση εργασιών

Οι εργασίες θα διευθύνονται από διπλωματούχο Μηχ/γο Ηλεκ/γο Μηχανικό ή Τεχνολόγο Μηχανολόγο, Ηλεκτρολόγο Μηχανικό.

Εγκατάσταση του ηλεκτροφωτισμού

α) Κανονισμοί – Ποιότης υλικών.

Οι εγκαταστάσεις θα εκτελεσθούν σύμφωνα με τους κανονισμούς των αντιστοιχών ηλεκτρικών εγκ/σεων της Δ.Ε.Η., του Υπουργείου Βιομηχανίας και του Υ.Π.Ε.ΧΩ.Δ.Ε. Όλα τα χρησιμοποιηθησόμενα για την εκτέλεση των εγκ/σεων υλικά θα είναι γενικά της καλλιτέρας ποιότητας εκ των διατιθεμένων στο εμπόριο, δεν θα παρουσιάζουν ελαττώματα και θα έχουν επακριβώς τις απαιτούμενες διαστάσεις σύμφωνα προς τους ισχύοντες κανονισμούς ή τις προδιαγραφές των κανονισμών της χώρας προελεύσεως των και τα σχετικά άρθρα του τιμολογίου.

Ταύτα θα υπόκεινται εις την έγκριση της επιβλέψεως η οποία έχει το δικαίωμα της απορρίψεως οιοδήποτε υλικού, το οποίο δεν θα είναι σύμφωνα προς τα ανωτέρω ή του οποίου η ποιότητα ή τα ειδικά χαρακτηριστικά ήθελε κριθί ως μη ικανοποιητικά ή ανεπαρκή για την εκτέλεση των δια προορίζοντα έργων.

Δοκιμαί και διαρρυθμίσεις εγκαταστάσεων

Μετά την αποπεράτωση των εργασιών και τροφοδότηση υπό της Δ.Ε.Η. δια τριφασικού ηλεκτρικού ρεύματος αναλόγου ισχύος θα γίνει η δοκιμή της εγκ/σεως ως ακολούθως :

- 6) Ωμομέτρηση του δικτύου τροφοδοτήσεως.
- 7) >> >> >> γειώσεως.
- 8) Μέτρηση αντιστάσεως μονώσεως μεταξύ φάσεως καθώς και μεταξύ εκάστης φάσεως και γής.
- 9) Θέσεις του δικτύου υπό πλήρες φορτίου.
- 10) Ρύθμιση των χρονοδιακοπών και φωτοκυτάρων αφής και σβέσεως των φώτων με τις οδηγίες της επιβλέψεως.

Τυχόν εμφανιζόμενε ανωμαλίες ή δοκιμές αποκαθίστανται υπό του αναδόχου και η δοκιμή επαναλαμβάνεται μέχρι διαπιστώσεως κανονικής λειτουργίας βάσει των κανονισμών και υποχρεώσεων του αναδόχου.

ΠΙΝΑΚΑΣ ΚΑΤΑΡΓΗΣΗΣ ΠΡΟΔΙΑΓΡΑΦΩΝ ΚΑΙ ΑΝΤΙΚΑΤΑΣΤΑΣΗΣ ΜΕ ΕΤΕΠ ΓΙΑ ΕΡΓΑ ΟΔΟΠΟΙΙΑΣ

Κωδ. NET ΟΔΟ	Κωδ. ΕΤΕΠ 'ΕΛΟΤ ΤΠ 1501-' +
ΟΜΑΔΑ Α: ΧΩΜΑΤΟΥΡΓΙΚΑ	
ΕΚΣΚΑΦΕΣ	
A-2 Εκσκαφή σε έδαφος γαιώδες -ημιβραχώδες	02-02-01-00
ΔΙΑΝΟΙΞΗ ΤΑΦΡΩΝ	
A-4 Διάνοιξη τάφρων	
A-4.1 Διάνοιξη τάφρου σε έδαφος γαιώδες - ημιβραχώδες	08-01-01-00
ΔΑΝΕΙΑ - ΕΠΙΧΩΜΑΤΑ	
A-18 Προμήθεια δανείων	
A-18.3 Δάνεια θραυστών επίλεκτων υλικών	02-06-00-00
A-20 Κατασκευή επιχωμάτων	02-07-01-00
ΟΜΑΔΑ Β: ΤΕΧΝΙΚΑ ΕΡΓΑ	
ΧΩΜΑΤΟΥΡΓΙΚΕΣ ΕΡΓΑΣΙΕΣ	
B-29 Σκυροδέματα (όλα τα άρθρα κατασκευών από σκυρόδεμα)	01-01-01-00 01-01-02-00 01-01-03-00 01-01-04-00 01-01-05-00 01-01-07-00 01-03-00-00 01-04-00-00 01-05-00-00
ΟΠΛΙΣΜΟΙ	
B-30 Σιδηροί οπλισμοί	
B-30.2 Σιδηρούς οπλισμός B500C (S400, S500s) εκτός υπόγειων έργων	01-02-01-00
B-30.3 Σιδηρούν δομικό πλέγμα B500C (S500s) εκτός υπόγειων έργων	01-02-01-00
ΓΕΩΥΦΑΣΜΑΤΑ	
B-64 Γεωυφάσματα	
B-64.1 Γεώυφασμα στραγγιστηρίων	08-03-03-00
ΟΜΑΔΑ Δ: ΑΣΦΑΛΤΙΚΑ	
Δ-6 Ασφαλτική ισοπεδωτική στρώση μεταβλ. πάχους (Π.Τ.Π. Α265)	05-03-11-04
Δ-8 Ασφαλτική στρώση κυκλοφορίας πάχους 0,05 m (Π.Τ.Π. Α265)	
Δ-8.1 Ασφαλτική στρώση κυκλοφορίας 0,05 m με χρήση κοινής ασφάλτου	05-03-11-04

Διευκρινίζεται ότι σύμφωνα με την παράγραφο 13 της εγκυκλίου 26 με αρ.πρωτ.ΔΙΠΑΔ/οικ.356/04-10-2012 του Υπ.Α.Α.ΥΠΟ.ΜΕ.Δι., στην περίπτωση που το αντικείμενο μιας εργασίας δεν καλύπτεται πλήρως ή μερικώς από την αντίστοιχη ΕΤΕΠ τότε θα ισχύουν οι ανωτέρω Τεχνικές Προδιαγραφές υπό μορφή Συμπληρωματικών Προδιαγραφών.

ΠΑΤΡΑ ΑΥΓΟΥΣΤΟΣ 2013

ΣΥΝΤΑΧΘΗΚΕ

ΚΑΓΙΑΝΝΑΣ ΝΙΚΟΛΑΟΣ

ΧΑΤΖΗΝΙΚΟΛΑΟΥ ΔΙΟΝΥΣΙΟΣ

vi. Τεχνική περιγραφή (Τ.Π.)

**ΕΡΓΟ : ΜΕΛΕΤΗ ΒΕΛΤΙΩΣΗΣ ΟΔΟΥ ΩΛΕΝΗΣ-
ΜΑΓΟΥΛΑΣ ΣΤΗΝ ΠΕΡΙΦΕΡΕΙΑΚΗ ΕΝΟΤΗΤΑ ΗΛΕΙΑΣ**

ΠΡΟΫΠΟΛΟΓΙΣΜΟΣ: 350.000 €

ΤΕΧΝΙΚΗ ΠΕΡΙΓΡΑΦΗ

**ΕΡΓΟ : ΜΕΛΕΤΗ ΒΕΛΤΙΩΣΗΣ ΟΔΟΥ ΩΛΕΝΗΣ-
ΜΑΓΟΥΛΑΣ ΣΤΗΝ ΠΕΡΙΦΕΡΕΙΑΚΗ ΕΝΟΤΗΤΑ ΗΛΕΙΑΣ
ΠΡΟΫΠΟΛΟΓΙΣΜΟΣ: 350.000 €**

ΤΕΧΝΙΚΗ ΠΕΡΙΓΡΑΦΗ

I. ΠΕΡΙΓΡΑΦΗ ΕΡΓΟΥ

Η παρούσα Τεχνική Περιγραφή αναφέρεται σε εργασίες βελτιώσεων – αποκαταστάσεων που πρόκειται να εκτελεστούν στην οδό Ωλένης - Μαγούλας , για την άρση επικινδυνότητας, τη συντήρηση και την οδική ασφάλεια επί της οδού.

Για την επιλογή του είδους των τεχνικών επεμβάσεων και την ποσότητα των εργασιών, έχουν ληφθεί υπ' όψη και κατά προτεραιότητα οι ανάγκες συντήρησης της οδού, σύμφωνα και με:

- Αυτοψίες που έχουν πραγματοποιήσει κλιμάκια τεχνικών Υπαλλήλων.
- Έγγραφα αιτήματα Δήμων, φορέων και κατοίκων της Π.Ε. από όπου διέρχεται η οδός Ωλένης - Μαγούλας και έχουν έως σήμερα διαβιβαστεί στην Υπηρεσία μας.
- Ιεράρχηση των αναγκών, σύμφωνα και με την εγκεκριμένη πίστωση.

Ειδικότερα, στην παρούσα εργολαβία θα συμπεριληφθούν : κατασκευή ασφαλτικών εργασιών που θα περιλαμβάνουν κατά περίπτωση στις επί μέρους περιοχές των επεμβάσεων: τοπικές εξυγιάνσεις, ασφαλτική συγκολλητική επάλειψη, ασφαλτική ισοπεδωτική στρώση μεταβλητού πάχους, στρώση κυκλοφορίας ασφαλτοτάπητα.

Ιδιαίτερη μέριμνα θα δοθεί στις εργαστηριακές δοκιμές που θα αφορούν τόσο τους ποσοτικούς όσο και τους ποιοτικούς ελέγχους.

Οι θέσεις καθώς και ο τρόπος κατασκευής θα τηρηθούν επακριβώς και χωρίς καμία παρέκκλιση παρά μόνον κατόπιν έγγραφης εντολής της Υπηρεσίας.

Σε κάθε περίπτωση, θα προηγείται φωτογράφιση από τον Ανάδοχο σε συνεργασία με την επίβλεψη, με την οποία θα απεικονίζεται η περιοχή πριν και μετά την επέμβαση και τα στοιχεία αυτά θα επισυνάπτονται στα Τεύχη Αναλυτικών Επιμετρήσεων και θα αποτελούν τμήμα του Μητρώου της εργολαβίας.

Όλες οι αναφερόμενες εργασίες θα εκτελεστούν σύμφωνα και με τις Ισχύουσες Τεχνικές Προδιαγραφές του τεύχους της ΕΣΥ της εργολαβίας.

Λόγω του γεγονότος ότι οι εργασίες συντήρησης θα εκτελούνται χωρίς διακοπή της κυκλοφορίας, προς αποφυγή τροχαίων ατυχημάτων και προστασία των εργαζομένων, ο ανάδοχος θα πρέπει να εφαρμόσει την απαιτούμενη σήμανση που προβλέπεται από τις προδιαγραφές (αρ. ΔΙΠΑΠ/οικ./502/01.07.2003 απόφαση του Υπ.ΠΕ.ΧΩ.ΔΕ (ΦΕΚ Β'/946/9-7-2003). Εάν, δε, κριθεί αναγκαίο θα πρέπει να εφοδιασθεί και με φορητή-κινητή μονάδα σηματοδότησης.

II. ΓΕΝΙΚΟΙ ΟΡΟΙ ΚΑΤΑΣΚΕΥΗΣ

Θα προηγηθεί επιμελημένος καθαρισμός των ερεισμάτων του οδοστρώματος.

Θα προηγηθεί της αντιολισθηρής στρώσης, της στρώσης κυκλοφορίας και της ισοπεδωτικής στρώσης, συγκολλητική ασφαλτική επάλειψη με ασφαλτικό γαλάκτωμα ΚΕ-1 του οποίου η διάστρωση θα γίνεται τμηματικά σύμφωνα με την πρόοδο των εργασιών και σε ποσότητα 0,800 kg/m².

Ιδιαίτερη μέριμνα θα δοθεί στην αρχή και στο τέλος της ασφαλτικής στρώσης έτσι ώστε να εξασφαλίζεται πλήρως και απολύτως ομαλά η διαδοχή με τον προηγούμενο και επόμενο του σημείου επέμβασης ασφαλτοτάπητα χωρίς να σχηματίζεται τοπική ανωμαλία. Τρόπος επιμέτρησης και πληρωμής της αντιολισθηρής στρώσης και της στρώσης κυκλοφορίας από ασφαλτικό σκυρόδεμα πάχους 0,04μ. και 0,05μ. αντίστοιχα ανά τετραγωνικό μέτρο σύμφωνα με το Τιμολόγιο Μελέτης.

Θα γίνει πυρηνοληψία των ασφαλτικών στρώσεων. Οι θέσεις λήψεων πυρήνων θα υποδεικνύονται από την Υπηρεσία και η δαπάνη λήψεως αυτών επειδή θα αποτελούν πρόσθετο έλεγχο των επιμετρητικών στοιχείων θα βαρύνει τον ανάδοχο.

Τα αποτελέσματα της πυρηνοληψίας θα εξετάζονται μεμονωμένα και δεν θα υπολογίζεται ο μέσος όρος αυτών προκειμένου να συναχθούν συμπεράσματα για το μέσο πάχος των στρώσεων.

Εάν με την πυρηνοληψία διαπιστωθεί μειωμένο πάχος, τότε θα λαμβάνονται περί την θέση της ανά 50μ. πρόσθετοι πυρήνες προκειμένου να διερευνηθεί περαιτέρω η ασφαλτική στρώση.

Εάν κατά τους ανωτέρω ελέγχους διαπιστωθεί πάχος μεγαλύτερο του προβλεπόμενου από τη μελέτη, ουδεμία προσαύξηση της συμβατικής μονάδος θα γίνεται αποδεκτή.

Εάν διαπιστωθεί μειωμένο πάχος στρώσης και εφ' όσον η μείωση αυτή γίνει αποδεκτή από την Υπηρεσία θα μειώνεται αναλογικά η συμβατική τιμή μονάδος.

Εάν οι μειωμένοι πάχους στρώσεις δεν γίνουν κατά ως άνω αποδεκτά από την Υπηρεσία τότε η στρώση θα αποξηλώνεται και θα επανακατασκευάζεται με δαπάνη του αναδόχου.

Συμπληρωματικά στα ανωτέρω ισχύουν όσα αναγράφονται στο Δ3α/0/11/192-Ω/14.11.96 έγγραφο ΥΠ.ΠΕ.ΧΩ.ΔΕ.-Γ.Γ.Δ.Ε. και στην Δ3α/59/11-Α/3-3-95 εγκύκλιο ΥΠ.ΠΕ.ΧΩ.ΔΕ.-

Γ.Γ.Δ.Ε. με θέμα: “Ποιοτικός και ποσοτικός έλεγχος ασφαλικών εργασιών στα επιτελούμενα οδικά έργα αρμοδιότητάς μας”.

Τόσο οι ποιοτικοί έλεγχοι όσο και οι ποσοτικοί έλεγχοι θα αποτελούν επιμετρητικά στοιχεία του έργου τα οποία θα συνοδεύουν τις επιμετρήσεις των εργασιών και τα σχετικά ΠΠΑΕ.

Ο ανάδοχος υποχρεούται σε συνεργασία με οποιαδήποτε τμήμα κρατικού ή ιδιωτικού, πιστοποιημένου εργαστηριακού ελέγχου για την επανεξέταση της μελέτης σύνθεσης ασφαλτομίγματος που εφαρμόζεται τα δύο τελευταία χρόνια ή στην εφαρμογή νέας μελέτης σύνθεσης όπως αυτή θα προκύψει από τους διάφορους εργαστηριακούς ελέγχους των υλικών.

Επίσης ο ανάδοχος υποχρεούται στη διενέργεια όλων των απαιτούμενων εργαστηριακών ελέγχων σύμφωνα με τα αναφερόμενα στα αντίστοιχα άρθρα της ΕΣΥ. Τα έξοδα των ελέγχων αυτών βαρύνουν τον ανάδοχο. Η ασφαλτος που θα χρησιμοποιηθεί στην κατασκευή της ισοπεδωτικής στρώσης είναι του τύπου 50/70.

Ιδιαίτερη μέριμνα θα πρέπει να δοθεί από τον ανάδοχο για τη σήμανση των εκτελούμενων έργων σύμφωνα και με την αρ. ΔΙΠΑΠ/οικ./502/01.07.2003 απόφαση του Υπ.ΠΕ.ΧΩ.ΔΕ (ΦΕΚ Β'/946/9-7-2003), την Εγκ.17/25-7-2011 (ΟΜΟΕ-ΣΑΟ), και τις ισχύουσες μέχρι σήμερα διατάξεις.

Ο ανάδοχος υποχρεούται πριν την έναρξη των εργασιών και αφού προβεί στην προβλεπόμενη από τα άρθρα 25 και 26 της ΕΣΥ σήμανση να ενημερώνει το αρμόδιο Τμήμα της Τροχαίας για τυχόν βελτίωση ή αλλαγή αυτής εγγράφως πριν την έναρξη των εργασιών.

Κάθε εργασία που θα κατασκευασθεί θα γίνει καθ' υπόδειξη της Υπηρεσίας.

III. ΥΛΙΚΑ

1. Τα υλικά που θα χρησιμοποιηθούν από τον ανάδοχο θα προέρχονται από πολλαπλή θραύση κροκάλας ποταμού ή χειμάρρου (για τους τάπητες) αλλά και ειδικότερα όπως ορίζει το αντίστοιχο άρθρο του περιγραφικού τιμολογίου.

Τα υλικά αυτά θα πρέπει να είναι τελείως καθαρά, ομοιογενούς αντοχής και ποιότητας, να έχουν επιλεγεί κατά τέτοιο τρόπο ώστε να είναι δυνατός και αντιπροσωπευτικός ο έλεγχος της ποιότητας αυτών από άποψη πλαστικότητας, υγείας ενώ ο συντελεστής σε τριβή και κρούση κατά ΛΟΣ ΑΝΤΖΕΛΕΣ να είναι μέσα στα όρια που ορίζονται από τις προδιαγραφές.

2. Τα λοιπά υλικά (σήμανσης,κ.λ.π) θα πληρούν τις αντίστοιχες προδιαγραφές και θα γίνονται προς τούτο οι απαιτούμενοι έλεγχοι.
5. Θέσεις αποθέσεως ακατάλληλων υλικών κατά την παραγωγή υλικών ασφαλτομιγμάτων.

Τα υλικά αποθέσεως θα πρέπει απαραίτητα να διαστρώνονται σε θέσεις που θα βρεθούν με ευθύνη του εργολάβου και με δαπάνη του ιδίου θα διαστρωθούν σε οποιαδήποτε

απόσταση εφόσον προηγουμένως τούτο έχει εγκριθεί και επιτραπεί από την Υπηρεσία μας ή άλλες αρμόδιες αρχές.

Γενικά στην απόθεση υλικών επιβάλλεται επιμελημένη εργασία διάστρωσης με ιδιαίτερη μέριμνα για να μην αλλοιωθεί το τοπίο.

6. Προ της υπογραφής της τελικής επιμέτρησης του έργου ο ανάδοχος υποχρεούται να υποβάλει το μητρώο του έργου συμπληρωμένο με τη θέση, το είδος, την ποσότητα και λοιπά στοιχεία όλων των εργασιών όπως αυτές εκτελέστηκαν, σύμφωνα και με τα αναφερόμενα στο κεφάλαιο Ι της παρούσης.

Επισημαίνεται ότι σύμφωνα με το με αρ.πρωτ.197816/09-05-2012 έγγραφο της ΕΥΠΕ/ΥΠ.Π.Ε. & ΚΛΙΜ.ΑΛΛΑΓΗΣ, η εκτέλεση εργασιών στα πλαίσια συντήρησης έργου οδοποιΐας μπορεί να προχωρήσει χωρίς την υποχρέωση περιβαλλοντικής αδειοδότησης, δεδομένου ότι οι εργασίες συντήρησης αποσκοπούν αποκλειστικά στην αποκατάσταση φθορών και βλαβών.

Το έργο χρηματοδοτείται από πιστώσεις του προγράμματος Δημοσίων Επενδύσεων (ΠΔΕ) 2012, κατόπιν της υπ. αριθμ. **11111111 Απόφαση της Διεύθυνσης Δημοσίων Επενδύσεων του ΥΠΟΙΑΝ.**

ΠΑΤΡΑ ΑΥΓΟΥΣΤΟΣ 2013

ΣΥΝΤΑΧΘΗΚΕ

ΚΑΓΙΑΝΝΑΣ ΝΙΚΟΛΑΟΣ

ΧΑΤΖΗΝΙΚΟΛΑΟΥ ΔΙΟΝΥΣΙΟΣ

vii. Προϋπολογισμός μελέτης

ΕΡΓΟ : ΜΕΛΕΤΗ ΒΕΛΤΙΩΣΗΣ ΟΔΟΥ
ΩΛΕΝΗΣ-ΜΑΓΟΥΛΑΣ ΣΤΗΝ
ΠΕΡΙΦΕΡΕΙΑΚΗ ΕΝΟΤΗΤΑ
ΗΛΕΙΑΣ

ΠΡΟΫΠΟΛΟΓΙΣΜΟΣ : 350.000 ΕΥΡΩ

ΠΡΟΫΠΟΛΟΓΙΣΜΟΣ ΜΕΛΕΤΗΣ

ΕΡΓΟ : ΜΕΛΕΤΗ ΒΕΛΤΙΩΣΗΣ ΟΔΟΥ
ΩΛΕΝΗΣ-ΜΑΓΟΥΛΑΣ ΣΤΗΝ
ΠΕΡΙΦΕΡΕΙΑΚΗ ΕΝΟΤΗΤΑ
ΗΛΕΙΑΣ

ΠΡΟΫΠΟΛΟΓΙΣΜΟΣ : 350.000 ΕΥΡΩ

ΠΡΟΫΠΟΛΟΓΙΣΜΟΣ ΜΕΛΕΤΗΣ

Αριθμός Τιμολογίου	Αριθμός προλογίου	Σύντομη περιγραφή αντικείμενου	Άρθρο Αναθεώρησης	Μον. Μέτρ.	Ποσότητα	Τιμή Μονάδος	Δαπάνη	
							Μερική	Ολική
ΟΜΑΔΑ Α : ΤΕΧΝΙΚΑ ΕΡΓΑ								
1	ΟΔΟ Α-2	Εκκαφή σε έδαφος γαιώδες - ημιβραχώδες	ΟΔΟ-1123Α	m ³	6.476,77	10,75	69.625,28	
2	ΟΔΟ Α-4.1	Εκσκαφές τάφρων ή διορύγων σε έδαφη γαιώδη - ημιβραχώδη με την φόρτιση των προϊόντων επί αυτοκινήτου και μεταφορά στο χώρο απόθεσης ή απόρριψης σε οποιαδήποτε απόσταση	ΟΔΟ-1212	m ³	300,00	15,07	4.521,00	
3	ΟΔΟ Α-16	Άρση καταπτώσεων για κάθε είδους έδαφος	ΟΔΟ-1420	m ³	1.000,00	1,18	1.180,00	
4	ΟΔΟ Α-18.3	Δάνεια θραυστών επίλεκτων υλικών λατομείου κατηγορίας Ε4	ΟΔΟ-1510	m ³	200,00	19,70	3.940,00	
5	ΟΔΟ Α-20	Κατασκευή επιχωμάτων	ΟΔΟ-1530	m ³	200,00	1,08	216,00	
ΣΥΝΟΛΟ ΟΜΑΔΑΣ Α							79.482,28	
ΟΜΑΔΑ Β : ΟΔΟΣΤΡΩΣΙΑ								
6	ΟΔΟ Β-29.3.1	Σκυρόδεμα C16/20 ρεθρων τραπεζοειδών τάφρων, προστασίας στεγάνωσης, γυφωτών κλπ	ΟΔΟ-2532	m ³	50,00	94,00	4.700,00	
7	ΟΔΟ Β-30.2	Σιδηρούς σπλισμός ST II (S400) ή ST IV (S500s) εκτός υπογείων έργων	ΟΔΟ-2612	kg	1.300,00	1,27	1.651,00	
8	ΟΔΟ Β48	Χυτοσιδηρά καλύμματα φρεατικών, σχάρες υπονόμων	ΥΔΡ-6752	kg	1.000,00	1,04	1.040,00	

Αριθμ. Τιμολογίου	Αριθμός προλογίου	Σύντομη περιγραφή αντικείμενου	Άρθρο Αναθεώρησης	Μον. Μέτρ.	Ποσότητα	Τιμή Μονάδος	Δαπάνη	
							Μερική	Ολική
9	ΟΔΟ Β-65.1	Προμήθεια συρματοπλέγματος	ΟΔΟ-2311	kg	3.000,00	2,76	8.280,00	
10	ΟΔΟ Β-65.2	Κατασκευή φαντών	ΟΔΟ-2312	m ²	1.500,00	2,47	3.705,00	
11	ΟΔΟ Β-65.3	Πλήρωση φαντών	ΟΔΟ-2313	m ³	300,00	22,20	6.660,00	
ΣΥΝΟΛΟ ΟΜΑΔΑΣ Β								26.036,00
ΟΜΑΔΑ Δ : ΑΣΦΑΛΤΙΚΑ								
12	οδο Δ-1	Κοπή ασφαλτοδέματος	ΟΙΚ-2269(α)	m	600,00	0,99	594,00	
13	οδο Δ-2.1	Εκκαθαφή-φρεζάρισμα βάθους έως 4 cm	ΟΔΟ-1132	m ²	1.000,00	1,14	1.140,00	
14	ΟΔΟ Δ-4	Ασφαλτική συγκολλητική επάλειψη	ΟΔΟ-4120	m ²	2.000,00	0,42	840,00	
15	οδο Δ-8	Ασφαλτική ισοπεδωτική στρώση μεταβλ. πάχους (Π.Τ.Π. Α265)	ΟΔΟ-4421.Β	ton	1.050,00	50,00	52.500,00	
16	οδο Δ-8.1	Ασφαλτική στρώση κυκλοφορίας 0,05 m με χρήση κοινής ασφάλτου	ΟΔΟ-4521.Β	m ²	2.600,00	6,30	16.380,00	
ΣΥΝΟΛΟ ΟΜΑΔΑΣ Δ								69.720,00
ΣΥΝΟΛΟ ΟΜΑΔΩΝ Α,Β & Δ								175.238,28
ΑΘΡΟΙΣΜΑ ΔΑΠΑΝΩΝ ΚΑΤΑ ΤΗ ΜΕΛΕΤΗ							Σσ=	175.238,28
ΠΟΣΟΣΤΟ ΓΕΝΙΚΩΝ ΕΞΟΔΩΝ ΚΑΙ ΟΦΕΛΟΣ ΑΝΑΔΟΧΟΥ 18%								31.542,89
ΑΞΙΑ ΤΟΥ ΕΡΓΟΥ ΚΑΤΑ ΤΗ ΜΕΛΕΤΗ							ΣΣ=	206.781,17
ΑΠΡΟΒΛΕΠΤΑ 15%								31.017,18
ΑΣΦΑΛΤΟΣ ΑΠΟΛΟΓΙΣΤΙΚΑ+ Γ.Ε.&Ο.Ε.								46.000,00
ΣΥΝΟΛΟ								283.798,34
ΑΝΑΘΕΩΡΗΣΗ								754,50
ΣΥΝΟΛΙΚΗ ΔΑΠΑΝΗ ΕΡΓΟΥ ΧΩΡΙΣ Φ.Π.Α.							ΣΣ=	284.552,85
ΔΑΠΑΝΗ Φ.Π.Α. 23%								65.447,15
ΠΡΟΫΠΟΛΟΓΙΣΜΟΣ ΚΑΤΑ ΤΗ ΜΕΛΕΤΗ ΜΕ Φ.Π.Α.								350.000,00

ΠΑΤΡΑ ΣΕΠΤΕΜΒΡΙΟΣ 2013

ΣΥΝΤΑΧΘΗΚΕ

ΚΑΓΙΑΝΝΑΣ ΝΙΚΟΛΑΟΣ

ΧΑΤΖΗΝΙΚΟΛΑΟΥ ΔΙΟΝΥΣΙΟΣ

3. ΣΥΜΠΕΡΑΣΜΑΤΑ

1. Η αντιμετώπιση των έντονων κατολισθητικών φαινομένων κατάντι της οδού η οποία ενώνει το Γούμερο με την Ι.Μονή Ασκητή, γίνεται με την τοποθέτηση διπλής σειράς συρματοκιβωτίων σε επαρκές μήκος. Η χρήση των συρματοκιβωτίων για την αντιμετώπιση κατολισθήσεων και την αποφυγή διαρροϊκών φαινομένων του εδάφους, έχει αποδειχθεί εξαιρετικά αποτελεσματική στο παρελθόν.

2. Στο συγκεκριμένο σημείο στο οποίο προτείνεται η επέμβαση κατάντι της οδού, το ασταθές πρανές παρουσιάζει έντονη διάβρωση από τα όμβρια ύδατα, ιδιαίτερα κατά τους χειμερινούς μήνες, λόγω των συνεχών βροχοπτώσεων. Η κατασκευή ασφαλικού οδοστρώματος με τις κατάλληλες κλίσεις σε συνδυασμό με την τριγωνική τάφρο απορροής των ομβρίων, δίνει μία αποτελεσματική λύση στο πρόβλημα της διάβρωσης του πρανούς.

3. Η απορροή των ομβρίων υδάτων της οδού τα οποία συλλέγονται σε φρεάτιο ανάντι της οδού γίνεται μέσω σωληνωτού οχετού μεγάλου μήκους, σε φυσικό αποδέκτη ο οποίος βρίσκεται κατάντι του πρανούς. Με τον τρόπο αυτό, εξασφαλίζεται η απομάκρυνση των ομβρίων υδάτων από την περιοχή, αποφεύγοντας τα φαινόμενα διάβρωσης του πρανούς και των γεωλισθήσεων.

4. Το πρανές ανάντι της οδού διαμορφώνεται με ηπιότερη κλίση με τη βοήθεια κατάλληλων χωματουργικών μηχανημάτων. Οι χωματουργικές εργασίες γίνονται με στόχο την αφαίρεση μεγάλου μέρους της εδαφικής μάζας του πρανούς ώστε το σχεδόν κατακόρυφο πρανές να παρουσιάζει πλέον μία ήπια κλίση. Με τον τρόπο αυτό επιτυγχάνεται η αποφυγή των κατακρημνίσεων εδαφικών μαζών επί του οδοστρώματος.

Με τις τεχνικές λύσεις οι οποίες επιλέχθηκαν για την αντιμετώπιση των κατολισθητικών φαινομένων της οδού Γούμερο – Ι.Μονή Ασκητή, δίνεται μια ολοκληρωμένη πρόταση η οποία εξασφαλίζει τη βατότητα της οδού σε όλες τις χρονικές περιόδους του έτους. Προκειμένου να υλοποιηθεί η πρόταση αυτή, όφειλαν να συνταχθούν τεύχη δημοπράτησης προτεινόμενου έργου σύμφωνα με το Ν.3669/2008 «Κωδικοποίηση της Νομοθεσίας Κατασκευής Δημοσίων Έργων». Τα τεύχη δημοπράτησης περιλαμβάνουν τα εξής :

- A.** Διακήρυξη δημοπράτησης,
- B.** Προϋπολογισμό μελέτης,
- Γ.** Τεχνική έκθεση,
- Δ.** Τιμολόγιο μελέτης,
- Ε.** Έντυπο οικονομικής προσφοράς,
- ΣΤ.** Ειδική Συγγραφή Υποχρεώσεων,
- Z.** Τεχνική Συγγραφή Υποχρεώσεων.

Με τη σύνταξη των τευχών δημοπράτησης καθορίστηκε ένα σαφές νομοθετικό πλαίσιο το οποίο οφείλει να σεβαστεί ο κατασκευαστής του προτεινόμενου έργου καθώς και ο επιβλέπων των εργασιών. Καταγράφηκαν οι όροι δημοπράτησης του έργου, το οικονομικό και το τεχνικό αντικείμενό του, τα δικαιώματα και οι υποχρεώσεις του κατασκευαστή και του επιβλέποντα του έργου, οι τεχνικές προδιαγραφές των επιμέρους εργασιών και ο τρόπος αποπληρωμής τους. Στα πλαίσια της συγκεκριμένης πτυχιακής εργασίας, ακολουθήθηκε όλη η διαδρομή από τον εντοπισμό ενός σοβαρού τεχνικού προβλήματος μέχρι την πλήρη αντιμετώπισή του (τη δημοπράτηση προτεινόμενου έργου με συγκεκριμένες τεχνικές λύσεις).

ΒΙΒΛΙΟΓΡΑΦΙΑ

1. «Κύρωση της κωδικοποίησης της Νομοθεσίας Κατασκευής Δημοσίων Έργων», Νόμος 3669/2008.
2. **Κώδικας Δημοσίων Έργων – Νομοθεσία και νομολογία κατ'άρθρο**, Βασίλης Ευαγ.Κωτσοβίνος, Χαλκίδα 2008.
3. **Συμβάσεις Δημοσίων Έργων – Ν.3669/2008 Κατ'άρθρο ερμηνεία και νομολογία**, Χρήστος Μητκίδης, Νομική Βιβλιοθήκη, Έκδοση 2009.
4. **Σημειώσεις σεμιναρίου «Δημόσια Έργα και μελέτες»** Εισηγητής Χρήστος Μητκίδης, Σεπτέμβριος 2008.
5. **«Στοιχεία Οδοποιίας»**, Ι.Κοφίτσας, ΙΩΝ, 2009.
6. **«Δασική οδοποιία και φυσικό περιβάλλον»**, Αριστοτέλης – Κόσμας Γ. Δούκας, Τζιόλα, 2012.
7. **«Οδοποιία - Η κατασκευή των οδικών έργων»**, Αναστάσιος Κ. Μουρατίδης, UNIVERSITY STUDIO PRESS, 2007.
8. **«ΤΕΧΝΙΚΑ ΕΡΓΑ ΥΠΟΔΟΜΗΣ – Κατασκευές στην επιφάνεια του βράχου. Υπόγειες κατασκευές. Φράγματα»**, Χρήστος Ν. Μαραγκός, 1997
9. **«Τεχνική γεωλογία – Γεωλογικοί σχηματισμοί»**, Κώστας Α. Δεμίρης, UNIVERSITY STUDIO PRESS, 1993

ΣΥΝΔΕΣΜΟΙ (LINKS)

1. www.ggde.gr
2. www.elinyae.gr
3. www.sedep.gr
4. www.tee.gr
5. www.google.gr

ΠΑΡΑΡΤΗΜΑ

Α. ΦΩΤΟΓΡΑΦΙΚΟ ΥΛΙΚΟ



Εκσκαφή πρανούς



Κατασκευή συρματοκιβωτίου



Εκσκαφή ορύγματος



Εκσκαφή πρηνούς



Διάτρητοι τσιμεντοσωλήνες και γεωύφασμα



Ρείθρο με τριγωνική διατομή σε στροφή



Διάτρητοι τσιμεντοσωλήνες προς τοποθέτηση στο όρυγμα



Τεχνικό έργο 1



Ρείθρο σε ευθεία



Τεχνικό έργο 2

B. ΣΧΕΔΙΑ

i. Προμέτρηση ποσοτήτων

ΕΡΓΟ: «ΜΕΛΕΤΗ ΒΕΛΤΙΩΣΗΣ
ΟΔΟΥ ΩΛΕΝΗΣ – ΜΑΓΟΥΛΑΣ
ΣΤΗΝ ΠΕΡΙΦΕΡΕΙΑΚΗ ΕΝΟΤΗΤΑ
ΗΛΕΙΑΣ»
ΠΡΟΫΠΟΛΟΓΙΣΜΟΣ: 350.000 €

ΠΡΟΜΕΤΡΗΣΗ ΠΟΣΟΤΗΤΩΝ

ΟΜΑΔΑ Α: ΧΩΜΑΤΟΥΡΓΙΚΑ

ΟΔΟ Α-2 Εκσκαφή σε έδαφος γαιώδες -ημιβραχώδες

Σύμφωνα με τον πίνακα χωματισμών.

ΟΔΟ Α- 4.1 Εκσκαφές τάφρων ή διωρύγων σε εδάφη γαιώδη - ημιβραχώδη με την φόρτωση των προϊόντων επί αυτοκινήτου και μεταφορά στο χώρο απόθεσης ή απόρριψης σε οποιαδήποτε απόσταση

ΡΕΙΘΡΟ

L=180,00m

$((0,70\text{m} * 0,50\text{m}) * 180,00 \text{ m} = 63,00\text{m}^3$

ΤΡΙΓΩΝΙΚΗ ΕΠΕΝΔΕΔΥΜΕΝΗ ΤΑΦΡΟΣ

L=180,00m

$(0,69\text{m} * 0,70\text{m}) * 180,00\text{m} = 87,00\text{m}^3$

ΣΥΡΜΑΤΟΚΙΒΩΤΙΑ

L=75,00m

$[(2,00\text{m} * 2,00\text{m})/2] * 75,00\text{m} = 150,00\text{m}^3$

**ΣΥΝΟΛΟ:
300,00m³**

ΟΔΟ Α-18.3 Δάνεια θραυστών επίλεκτων υλικών λατομείου κατηγορίας Ε4

ΡΕΙΘΡΟ

L=180,00m

$$((0,70\text{m} * 0,50\text{m}) * 180,00\text{ m} = 63,00\text{m}^3$$

ΤΡΙΓΩΝΙΚΗ ΕΠΕΝΔΕΔΥΜΕΝΗ ΤΑΦΡΟΣ

L=180,00m

$$(0,69\text{m} * 0,70\text{m}) * 180,00\text{m} = 87,00\text{m}^3$$

ΣΥΡΜΑΤΟΚΙΒΩΤΙΑ

L=75,00m

$$0,66\text{ m} * 75,00\text{m} = 50,00\text{m}^3$$

**ΣΥΝΟΛΟ:
200,00m³**

ΟΔΟ Α-20 Κατασκευή επιχωμάτων

Ομοίως με Α.Τ. 18.3

200,00m³

ΣΥΝΟΛΟ:

ΟΜΑΔΑ Β: ΤΕΧΝΙΚΑ ΕΡΓΑ

ΟΔΟ Β-29.3.1 Σκυρόδεμα C16/20 ρείθρων τραπεζοειδών τάφρων, προστασίας στεγάνωσης, γεφυρών κλπ

ΡΕΙΘΡΟ

L=180,00m

$$((0,16\text{m} * 0,50\text{m}) * 180,00\text{ m} = 14,00\text{m}^3$$

ΤΡΙΓΩΝΙΚΗ ΕΠΕΝΔΕΔΥΜΕΝΗ ΤΑΦΡΟΣ

L=180,00m

$$[(0,20\text{m} * 0,60\text{m}) + (0,20\text{m} * 0,40\text{m})] * 180,00\text{m} = 36,00\text{m}^3$$

**ΣΥΝΟΛΟ:
50,00m³**

ΟΔΟ Β-30.2 Σιδηρούς οπλισμός ST II (S400) ή ST IV (S500s) εκτός υπογείων έργων

$$\text{Κατά μέσο όρο } 26\text{kg/m}^3 * 50,00\text{m}^3 = 1.300,00\text{kg}$$

**ΣΥΝΟΛΟ:
1.300,00kg**

ΟΔΟ Β-49 Χυτοσιδηρά καλύμματα φρεατίων, σχάρες υπονόμων

Φρεάτια 5 τεμ. * 200 kg = 1.000 kg

**ΣΥΝΟΛΟ:
1.000,00kg**

ΟΔΟ Β-65.1 Προμήθεια συρματοπλέγματος

$1.500\text{m}^2 * 2,00\text{kg}/\text{m}^2 = 1.320,00\text{kg}$

**ΣΥΝΟΛΟ:
3.000,00kg**

ΟΔΟ Β-65.2 Κατασκευή συρματοκιβωτίων

4 τεμ. * $75\text{m} * 5,00\text{m} = 1.500,00\text{m}^2$

**ΣΥΝΟΛΟ:
1.500,00m²**

ΟΔΟ Β-65.3 Πλήρωση συρματοκιβωτίων

$$(2,00\text{m} * 1,00\text{m} + 2,00\text{m} * 1,00\text{m}) * 75,00\text{m} = 300,00\text{m}^3$$

**ΣΥΝΟΛΟ:
300,00m³**

ΟΜΑΔΑ Δ: ΑΣΦΑΛΤΙΚΑ

ΟΔΟ Δ-4 Ασφαλική συγκολλητική επάλειψη

$$400,00\text{m} * 5,00\text{m} = 2.000,0\text{m}^2$$

**ΣΥΝΟΛΟ:
2.000,00m²**

ΟΔΟ Δ-8.1 Ασφαλική στρώση κυκλοφορίας 0,05 m με χρήση κοινής ασφάλτου

$$400,00\text{m} * 6,50\text{m} = 2.600,0\text{m}^2$$

**ΣΥΝΟΛΟ:
2.600,00
m²**

ΠΑΤΡΑ ΣΕΠΤΕΜΒΡΙΟΣ 2013

ΣΥΝΤΑΧΘΗΚΕ

ΚΑΓΙΑΝΝΑΣ ΝΙΚΟΛΑΟΣ

ΧΑΤΖΗΝΙΚΟΛΑΟΥ ΔΙΟΝΥΣΙΟΣ

ii. Πίνακας χωματισμών

ΔΙΑΤΟΜΗ	Χ.Θ.	ΑΠΟΣΤΑΣΗ ΜΕΤΑΞΥ	ΕΣΚΑΦΕΣ	
			Εμβαδό	Όγκος
A2	15,38		3,04	
		2,94		13,66
Δ2	18,32		6,25	
		2,94		19,89
A'2	21,26		7,28	
		7,59		72,22
A3	28,85		11,75	
		13,88		98,34
Δ3	42,73		2,42	
		13,89		145,22
A'3	56,62		18,49	
		9,22		171,49
A4	65,84		18,71	
		6,99		128,16
Δ4	72,83		17,96	
		6,98		135,45
A'4	79,81		20,85	
		19,50		448,01
A5	99,31		25,10	
		8,75		170,98
Δ5	108,06		13,98	
		8,74		113,79
A'5	116,80		12,06	
		6,95		84,69
A6	123,75		12,31	
		6,66		44,59
A6'	130,41		1,08	
		4,21		6,04
1	134,62		1,79	
		2,21		3,59
Δ6	136,83		1,46	
		13,08		26,75
A'6	149,91		2,63	
		8,84		27,23
A7	158,75		3,53	
		9,80		45,47
Δ7	168,55		5,75	
		9,80		75,21
A'7	178,35		9,60	
		20,00		263,10
2	198,35		16,71	
		13,17		372,91
A8	211,52		39,92	

		17,68		706,32
Δ8	229,20		39,98	
		18,60		899,96
A9	247,80		56,79	
		6,22		339,89
Δ9	254,02		52,50	
		6,22		334,95
A'9	260,24		55,20	
		13,69		593,60
A10	273,93		31,52	
		4,66		139,26
A'10	278,59		28,25	
		13,19		294,14
A11	291,78		16,35	
		17,46		65,35
Δ11	299,24		1,17	
		7,82		61,00
A12	307,06		14,43	
		20,00		284,90
3	327,06		14,06	
		5,97		98,77
Δ12	333,03		19,03	
		5,97		121,61
4	339,00		21,71	
		6,30		70,25
5	345,30		0,59	
ΣΥΝΟΛΟ				6476,77

ΔΙΑΤΟΜΗ Α2
 0+015.38 m
 Εμβαδόν 3.04 m²

H = 143.00m

Φυσικό Έδαφος	Χωματουργικό
-11.84 - 160.59	
-10.19 - 158.69	
-3.05 - 151.86	-3.05 - 151.86
-1.38 - 149.56	-0.91 - 146.32
-0.37 - 146.39	-0.37 - 146.39
2.01 - 146.45	
6.10 - 146.57	

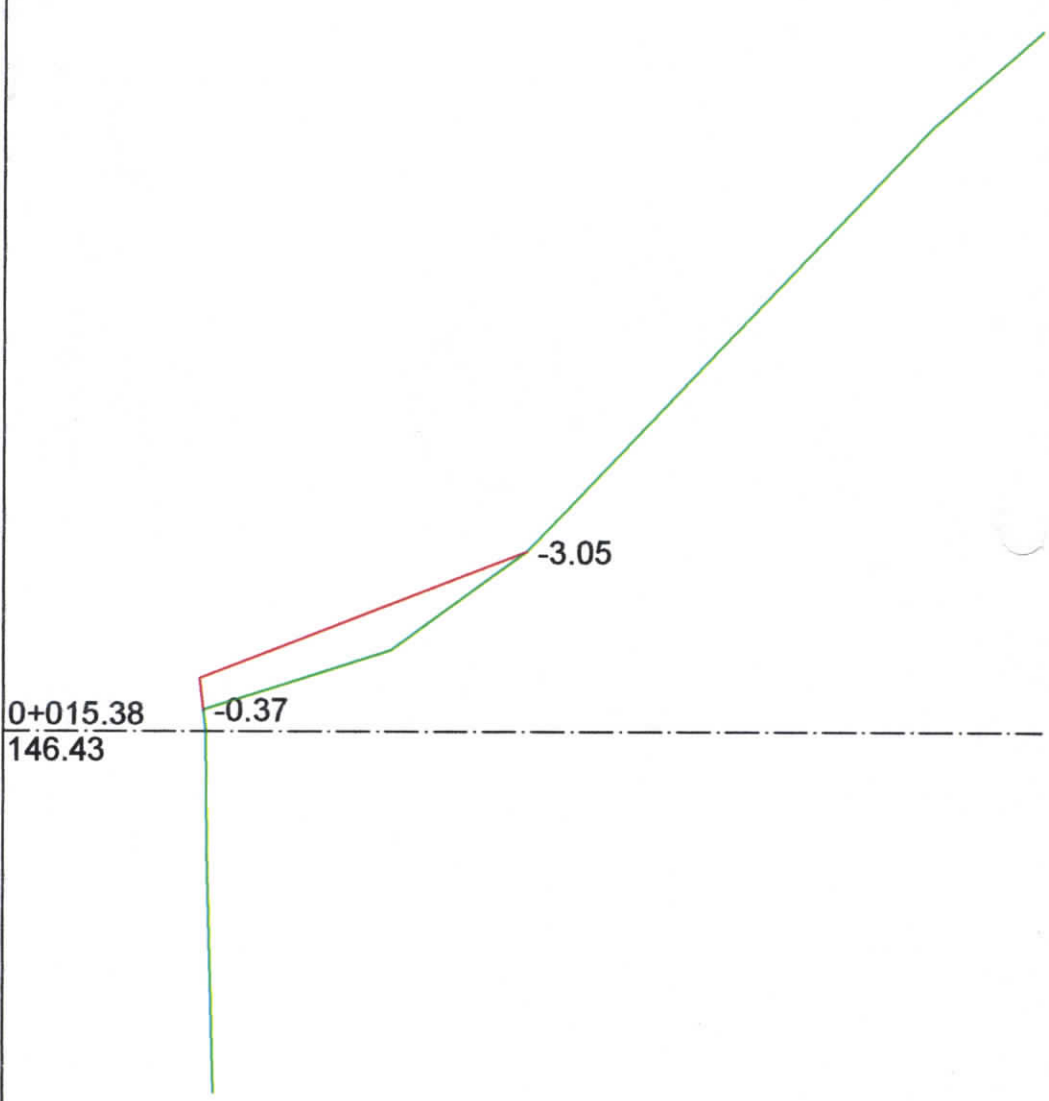

ΔΙΑΤΟΜΗ Δ2
 0+018.32 m
 Εκαταμέτρ 6.25 m²

H = 143.00m

Φυσικό Έδαφος	Χωματουργικό
-12.84 - 161.78	
-11.57 - 160.60	
-3.60 - 152.52	-3.60 - 152.52
-0.93 - 149.45	-2.15 - 148.86
-0.63 - 147.89	-1.28 - 146.04
-0.05 - 146.19	-0.34 - 146.16
6.05 - 146.31	

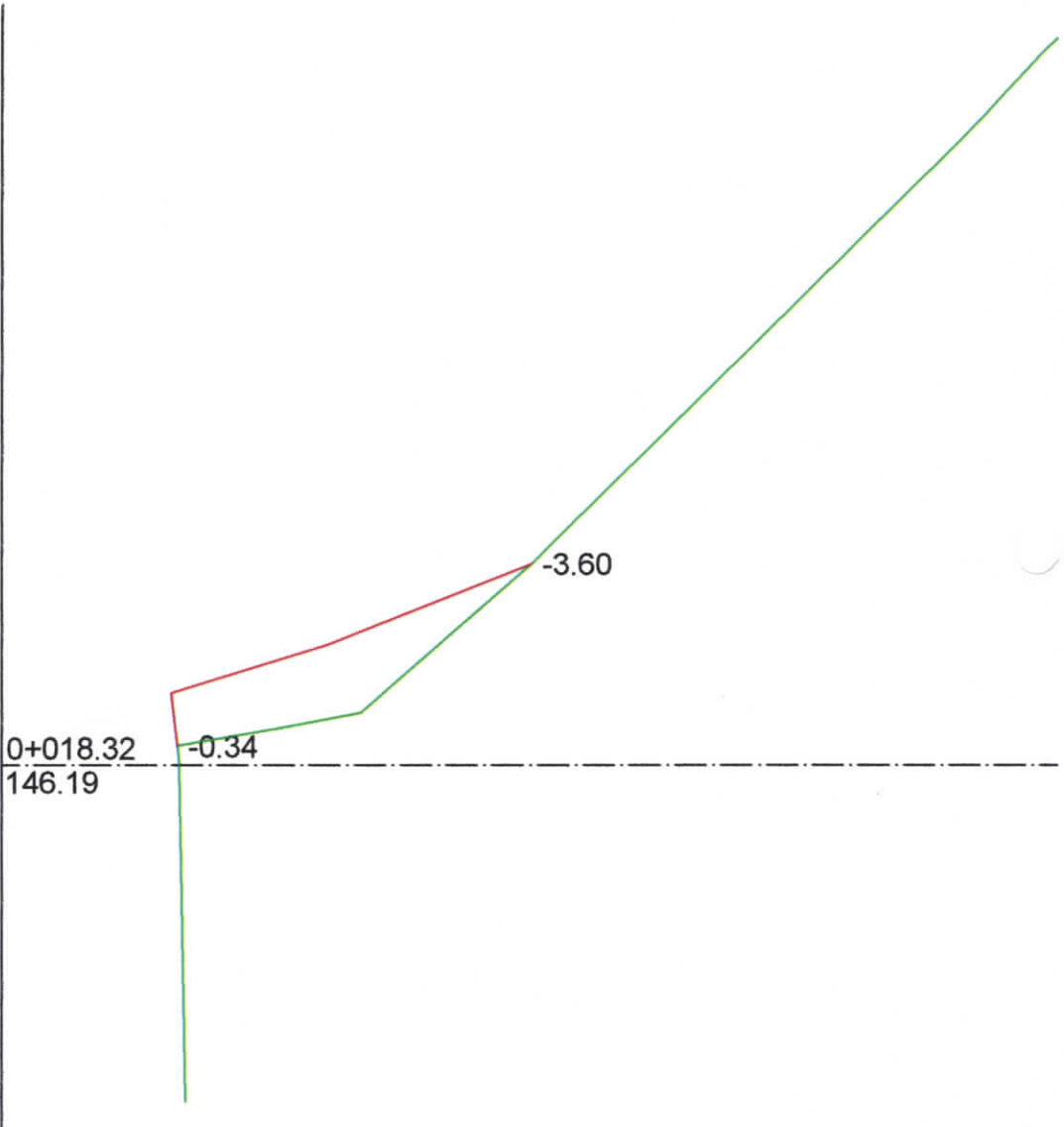

ΔΙΑΤΟΜΗ Α'2
 0+021.26 m
 Εκατάφυς 7.28 m²

Φυσικό Έδαφος	Χωματουργικό
-13.85-162.40	
-12.21-160.64	
-11.06-159.69	
-3.31-151.92	-3.31-151.92
-1.64-150.14	-1.40-145.79
-0.51-148.92 -0.08-145.95	-0.38-145.92
3.80-145.99	
6.22-146.02	

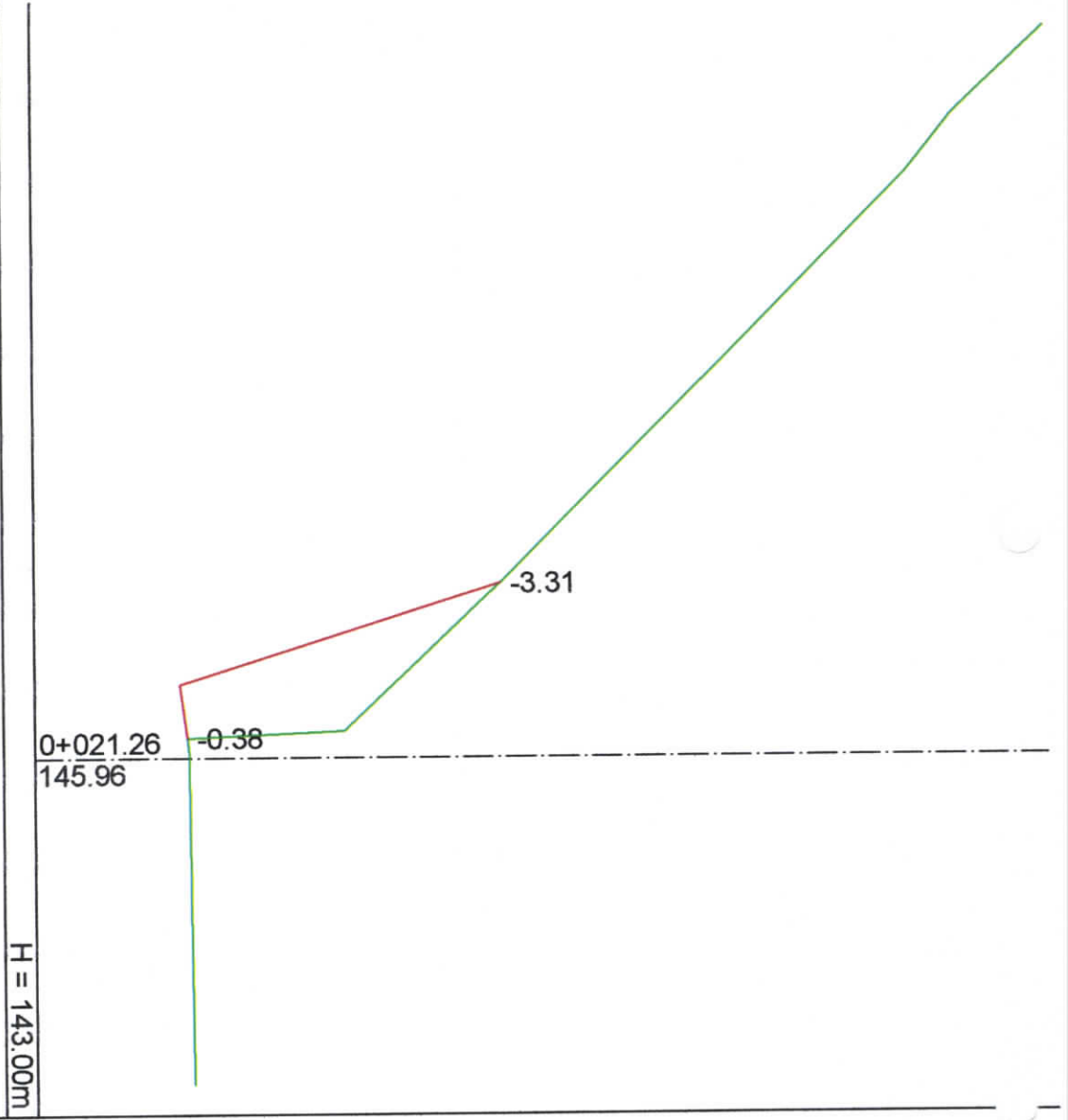

ΔΙΑΤΟΜΗ Α3
0+028.85 m
Εκκαθαρές 11.75 m²

Φυσικό Έδαφος	Χωματουργικό
-17.13 - 163.49	
-11.73 - 157.67	
-6.97 - 152.68	-6.97 - 152.68
-0.64 - 147.04 -0.11 - 145.35	-2.04 - 145.11 -0.11 - 145.35
6.24 - 145.24	

H = 142.00m

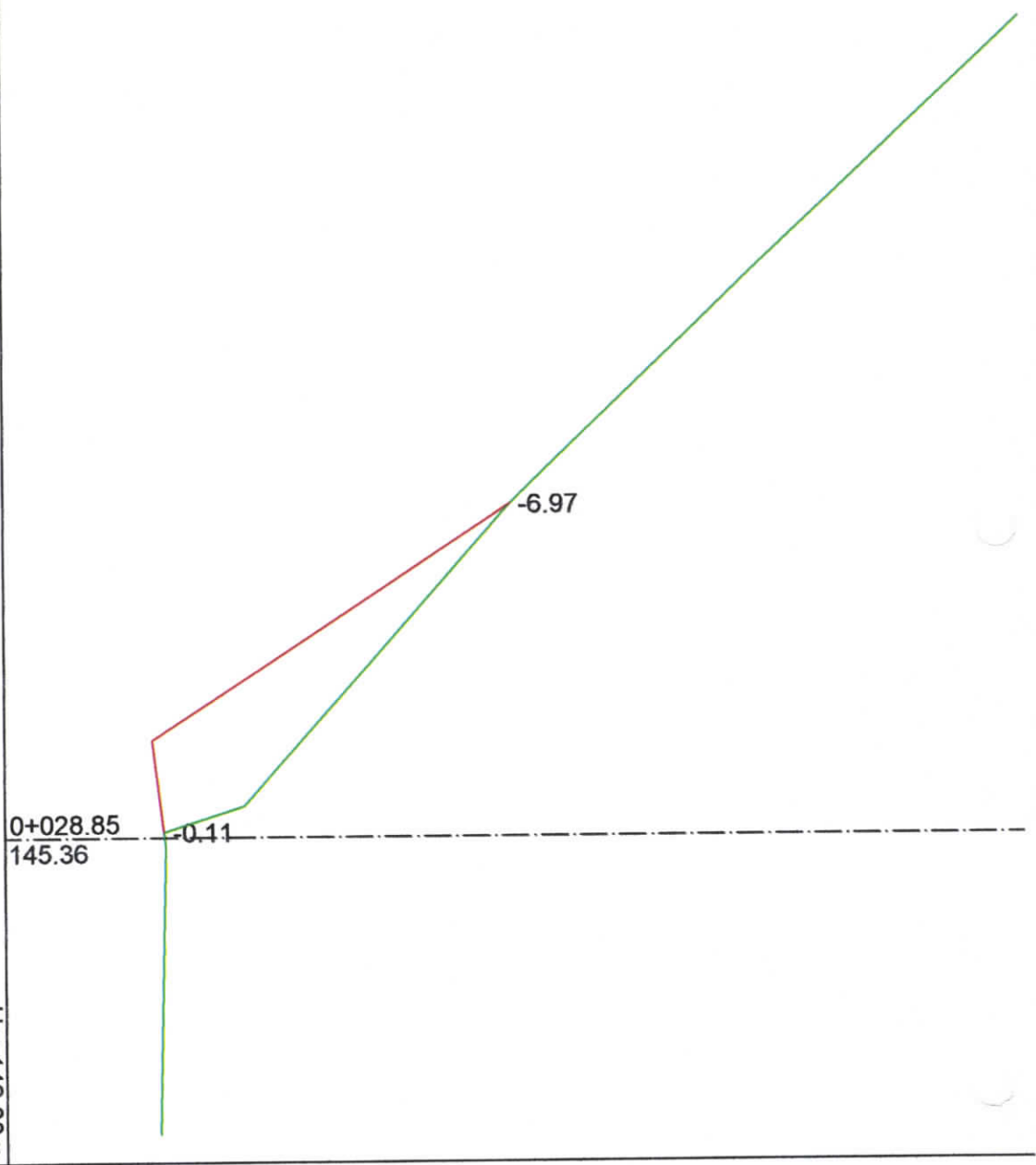

ΔΙΑΤΟΜΗ Δ3
 0+042.73 m
 Εμβαδόν 2.42 m²

H = 141.00m

Φυσικό Έδαφος	Χωματουργικό
-21.78 - 163.00	
-15.48 - 153.56	
-11.66 - 147.82	
-10.93 - 146.38	
-9.71 - 144.87	
-7.40 - 145.38	-7.07 - 145.46
-2.99 - 145.47	-2.36 - 144.88
-0.84 - 145.11	-1.16 - 144.51
-0.16 - 144.64	-0.16 - 144.64
6.43 - 144.17	

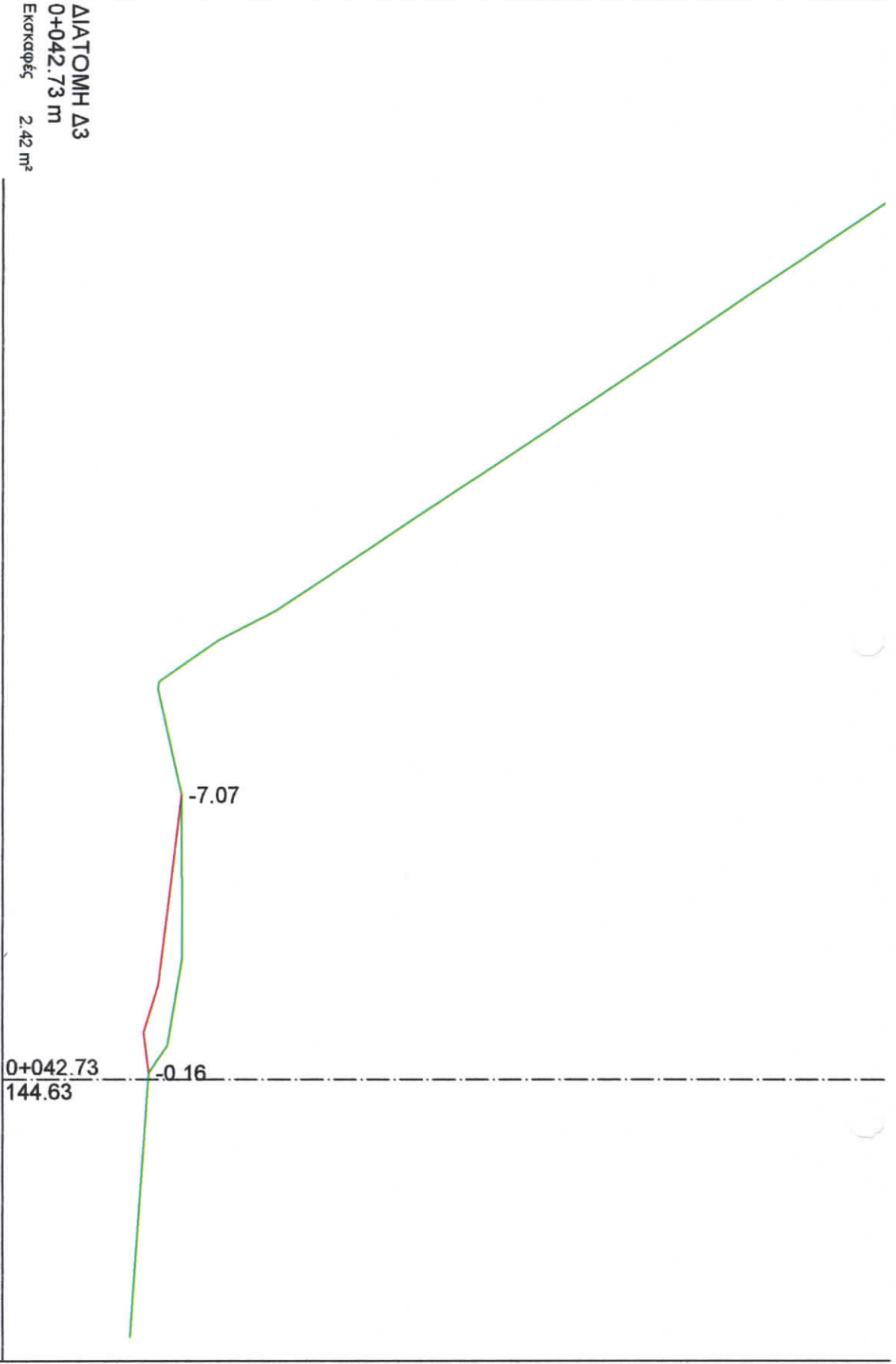

ΔΙΑΤΟΜΗ Α'3
 0+056.62 m
 Εμβαδόν 18.49 m²

Φυσικό Έδαφος	Χωματουργικό
-14.52 - 158.96	
-12.50 - 156.24	
-8.70 - 150.86	-8.70 - 150.86
	-6.87 - 147.98
	-3.23 - 143.42
	-2.12 - 143.24
-1.24 - 145.72	
-0.64 - 144.37	
-0.14 - 143.48	-0.14 - 143.48
2.59 - 143.48	
6.58 - 143.42	

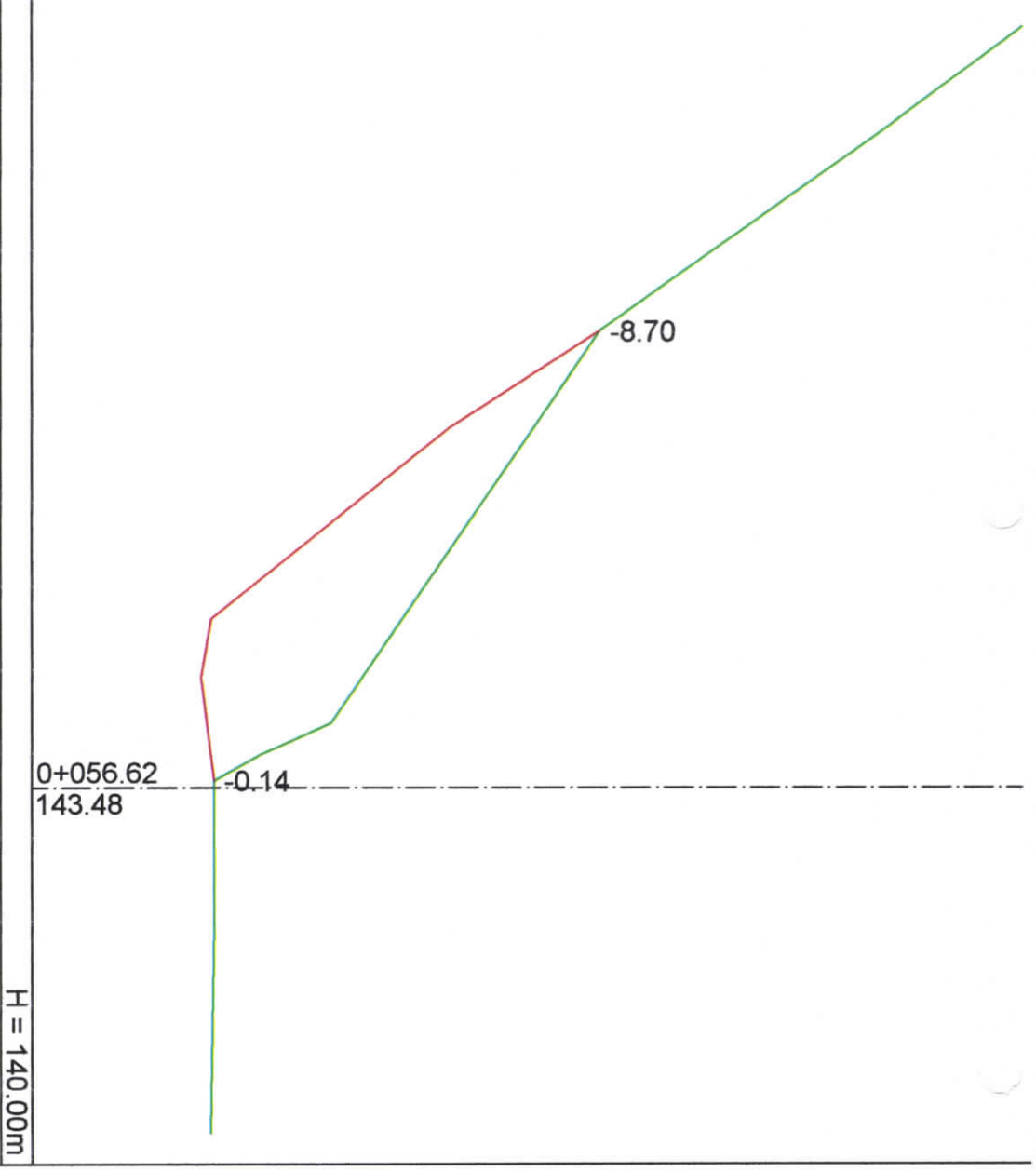

ΔΙΑΤΟΜΗ Α4
 0+065.84 m
 Εμβαδόν: 18.71 m²

Φυσικό Έδαφος	Χωματουργικό
-14.89 - 159.50	
-11.60 - 155.05	
-7.96 - 149.87	-7.96 - 149.87
-3.94 - 146.77	-3.67 - 141.92
-1.64 - 144.75	-1.67 - 141.92 142.44
-0.56 - 142.58 0.00 - 142.62	-0.56 - 142.58
6.20 - 142.61	

H = 139.00m

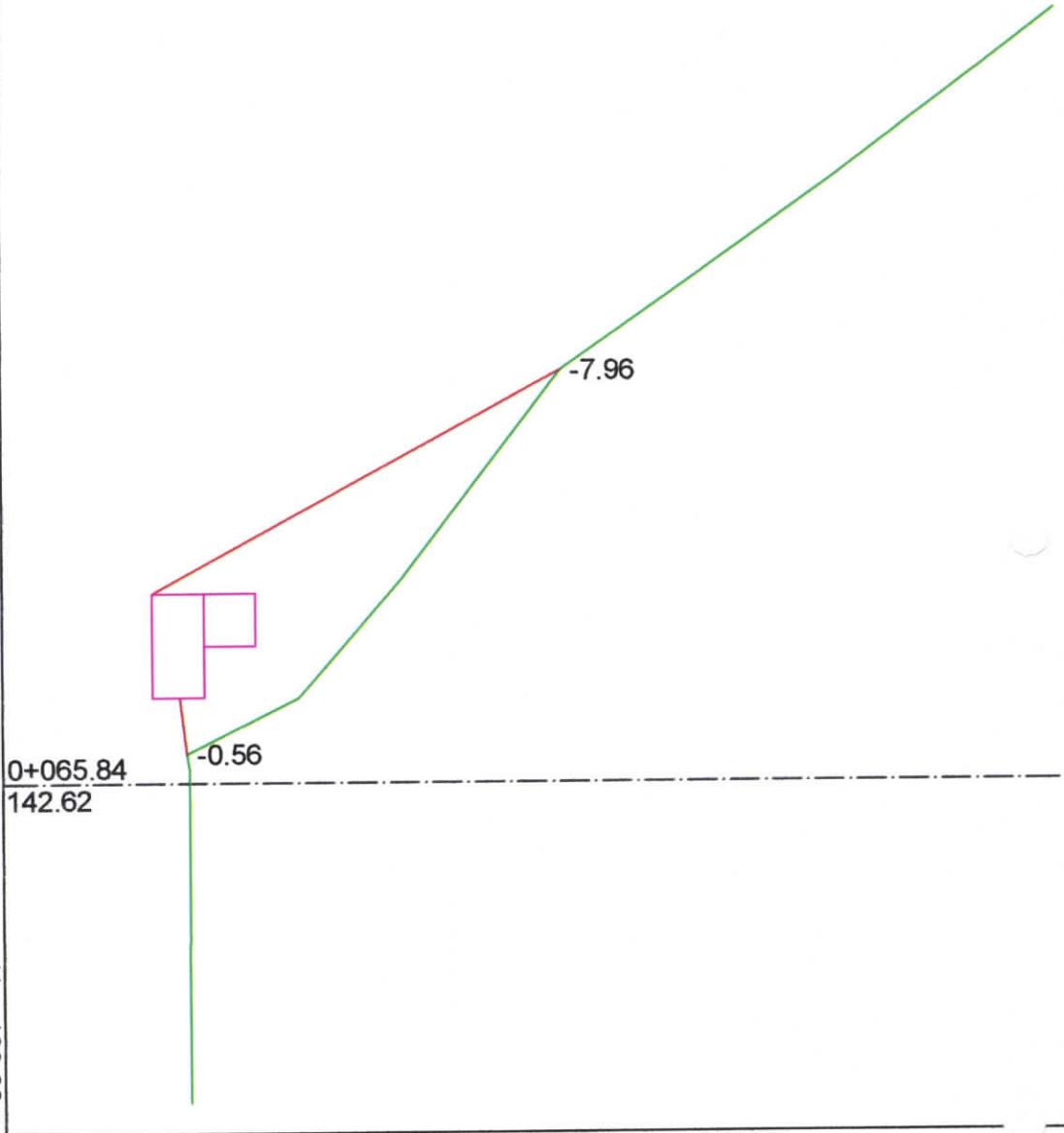

ΔΙΑΤΟΜΗ Δ4
 0+072.83 m
 Εμβαδόν 17.96 m²

Φυσικό Έδαφος	Χωματουργικό
-14.15 - 158.39	
-10.67 - 153.95	
-7.93 - 150.03	-7.93 - 150.03
-3.01 - 145.34	-3.77 - 141.94 -3.30 - 141.23
-0.15 - 141.93	-1.30 - 141.23 141.78 -0.15 - 141.93
2.81 - 141.92	
6.05 - 141.93	

H = 138.00m

0+072.83
 141.93

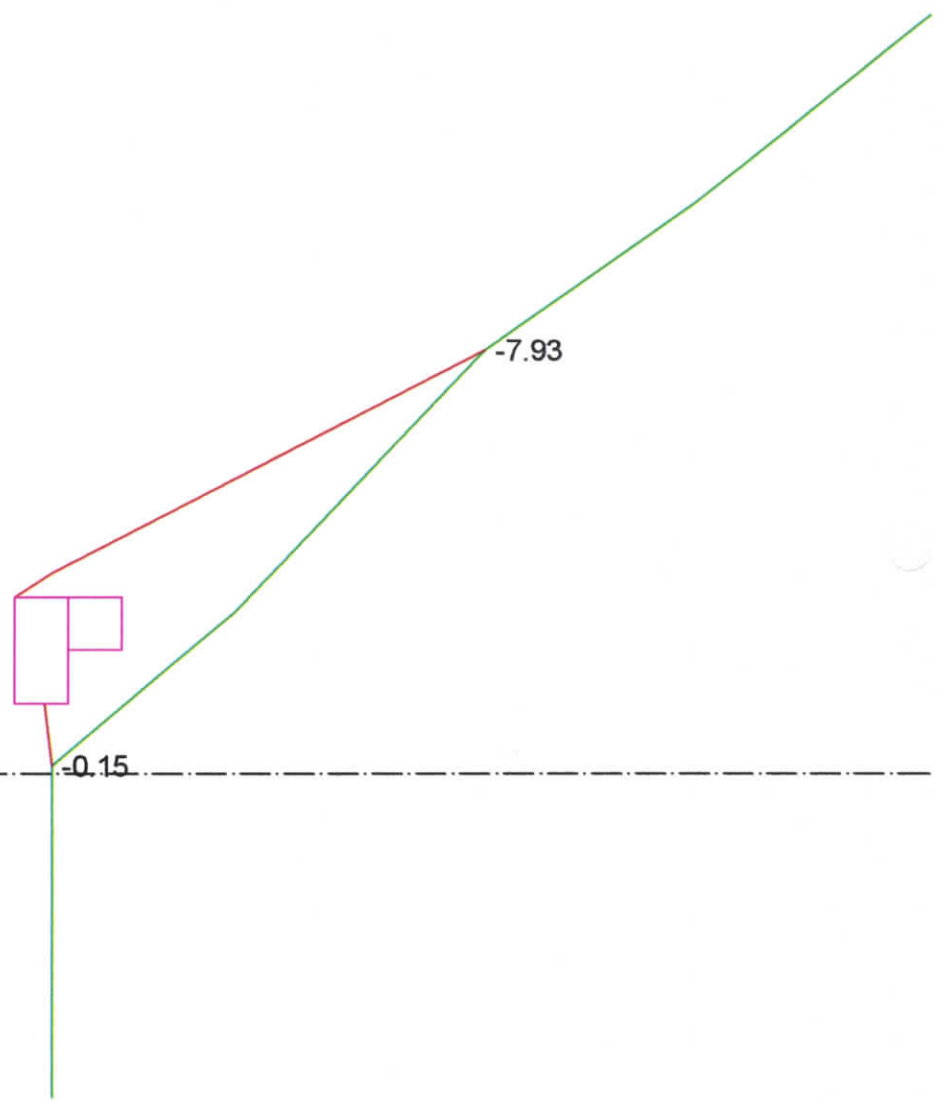

ΔΙΑΤΟΜΗ Α4
0+079.81 m
Εκκαθαρές 20.85 m²

Φυσικό Έδαφος	Χωματουργικό
-13.15-155.93	
-12.40-155.49	
-11.19-154.47	
-7.68-150.19	-7.68-150.19
-2.70-145.52	-3.12-140.48
-0.33-141.14	-1.12-140.48 141.04
5.71-141.22	
6.21-141.22	

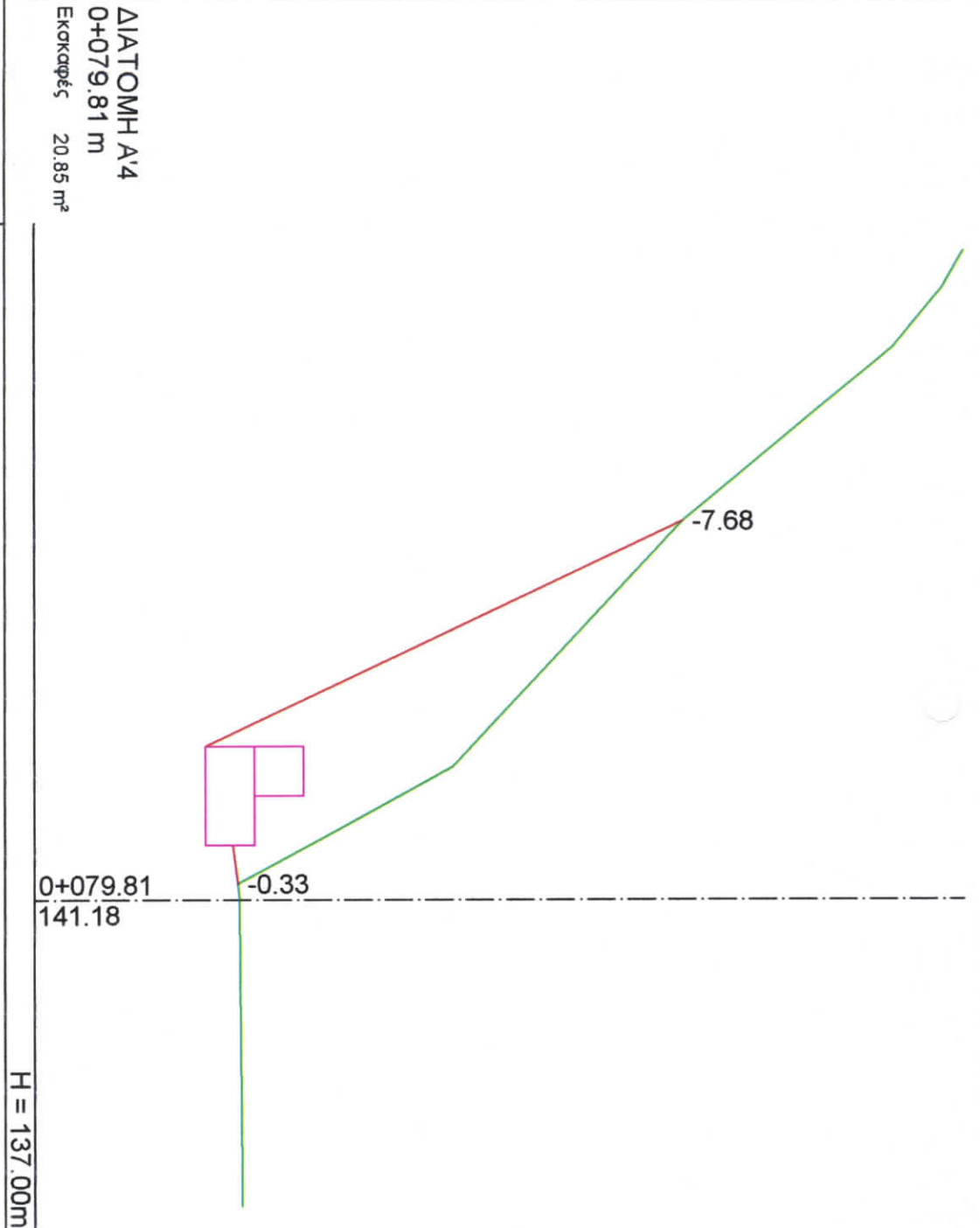

ΔΙΑΤΟΜΗ Α5
 0+099.31 m
 Εμβαδόν 25.10 m²

Φυσικό Έδαφος	Χωματουργικό
-15.15 - 150.14	
-10.79 - 147.61	
-8.58 - 146.64	-8.58 - 146.64
	-3.19 - 138.47
-1.93 - 143.27	-1.19 - 138.47 139.02
-0.27 - 139.13	-0.27 - 139.13
0.93 - 139.15	
6.20 - 139.07	

H = 135.00m

0+099.31
 139.16

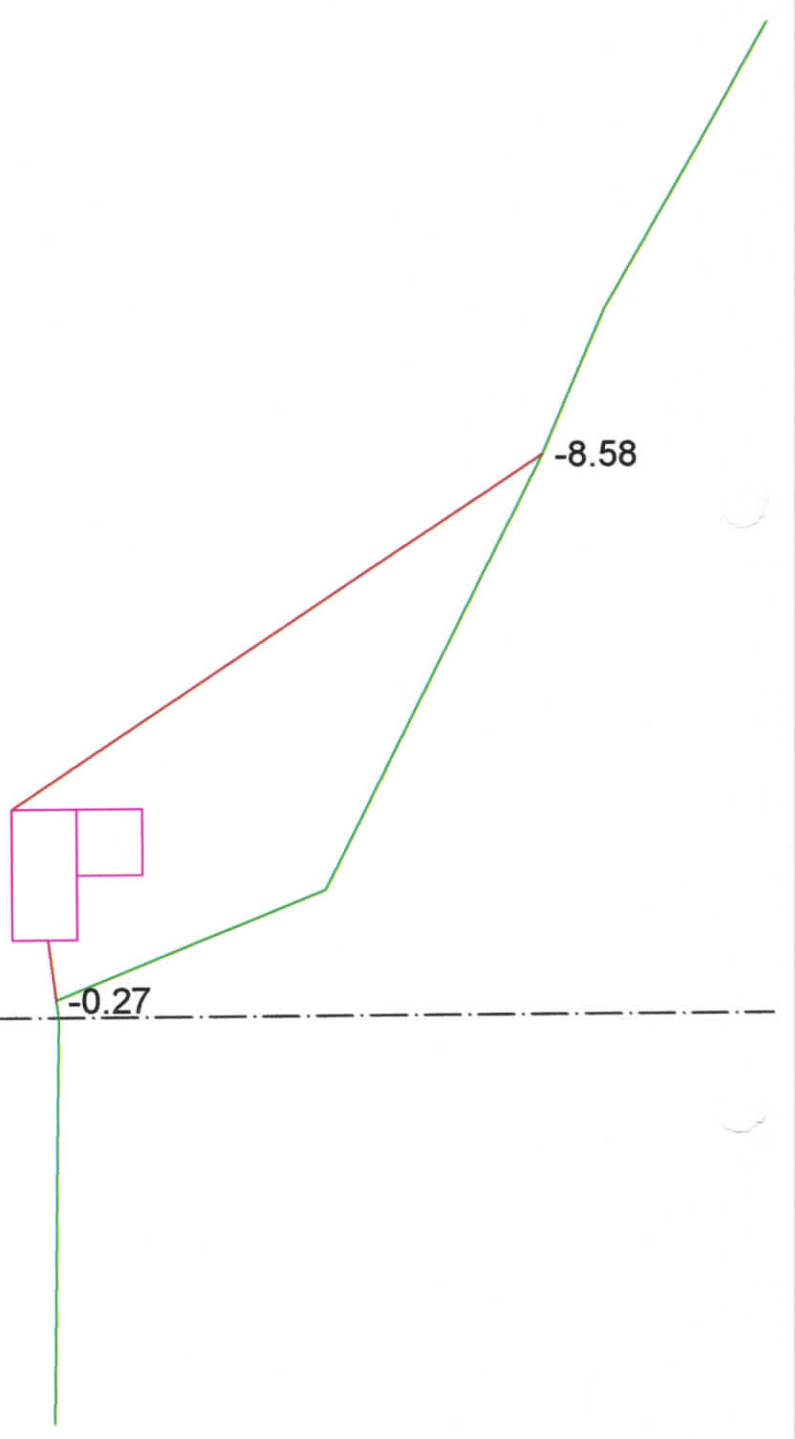

ΔΙΑΤΟΜΗ Δ5
0+108.06 m

Εκκαθαρές 13.98 m²

H = 135.00m

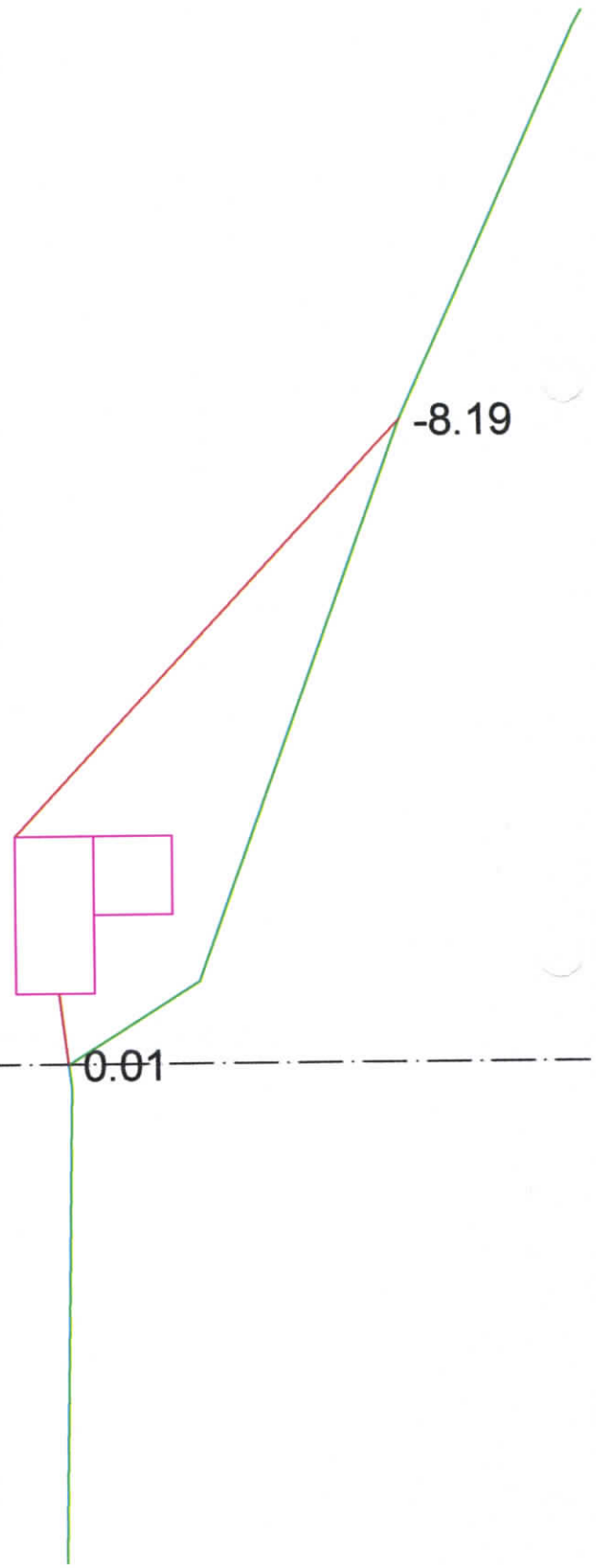

Χωματουργικό

-8.19	-142.82	-8.19	-142.82
-2.92	-137.88		
-0.92	137.88		
	138.42		
0.01	138.54	0.01	138.54

Φυσικό Έδαφος

-13.19	145.09
-8.19	142.82
-1.06	140.22
0.01	138.54
6.23	138.47

ΔΙΑΤΟΜΗ Α'5
 0+116.80 m
 Εμβαδός 12.06 m²

H = 135.00m

Φυσικό Έδαφος	Χωματουργικό
-11.97 - 143.77	
-10.12 - 143.14	
-8.14 - 142.64	-8.14 - 142.64
-1.01 - 140.71	-1.59 - 137.96
-0.26 - 138.13	-0.26 - 138.13
2.58 - 138.11	
6.20 - 138.04	

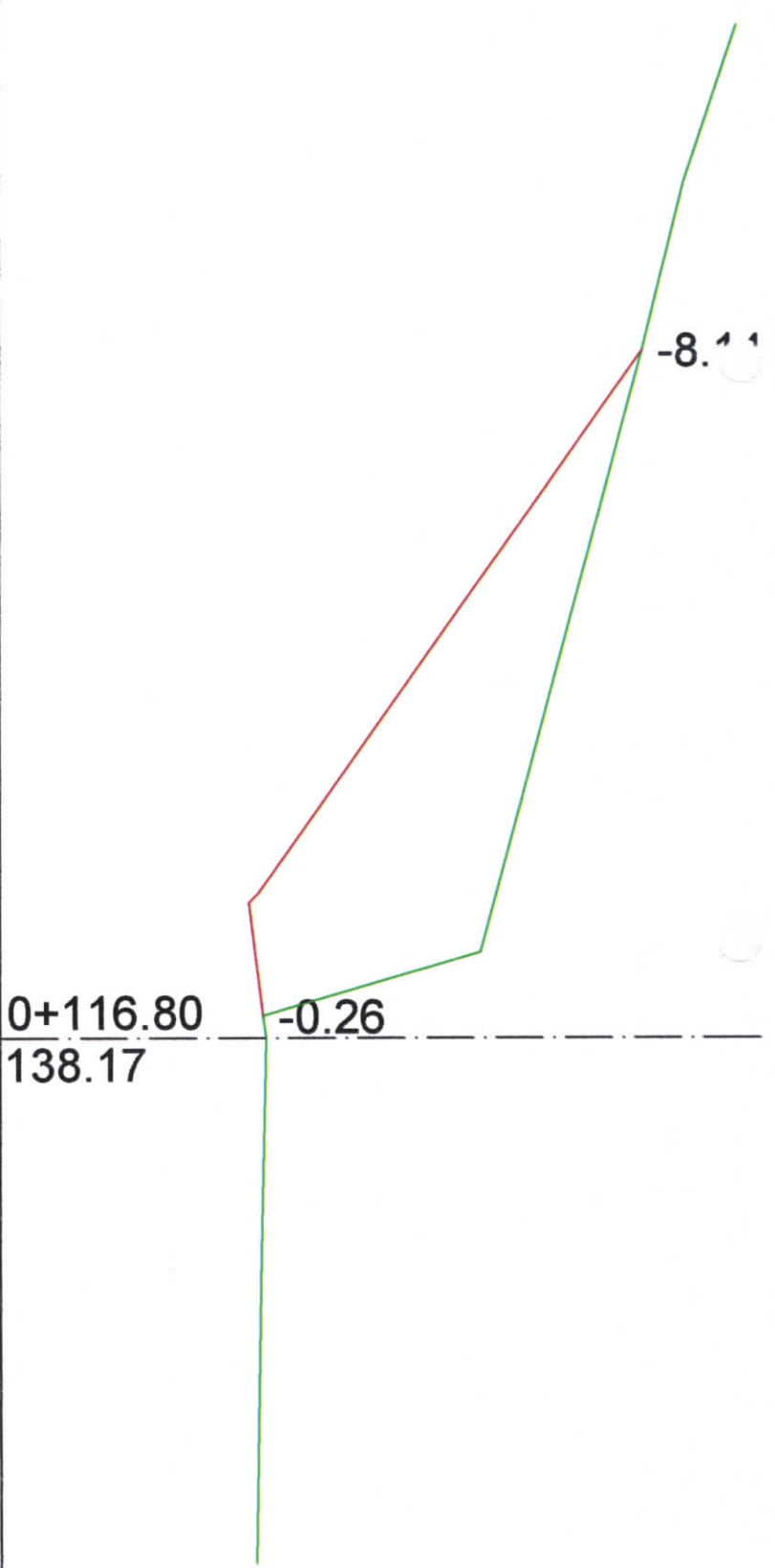

ΔΙΑΤΟΜΗ A6
 0+123.75 m
 Εμβαδόν 12.31 m²

H = 135.00m

Φυσικό Έδαφος	Χωματουργικό
-10.95 - 142.66	
-9.11 - 142.29	
-7.67 - 141.92	-7.67 - 141.92
	-2.92 - 137.89
-0.69 - 140.37	
-0.02 - 137.91	-0.02 - 137.91
4.69 - 137.83	
7.02 - 137.77	

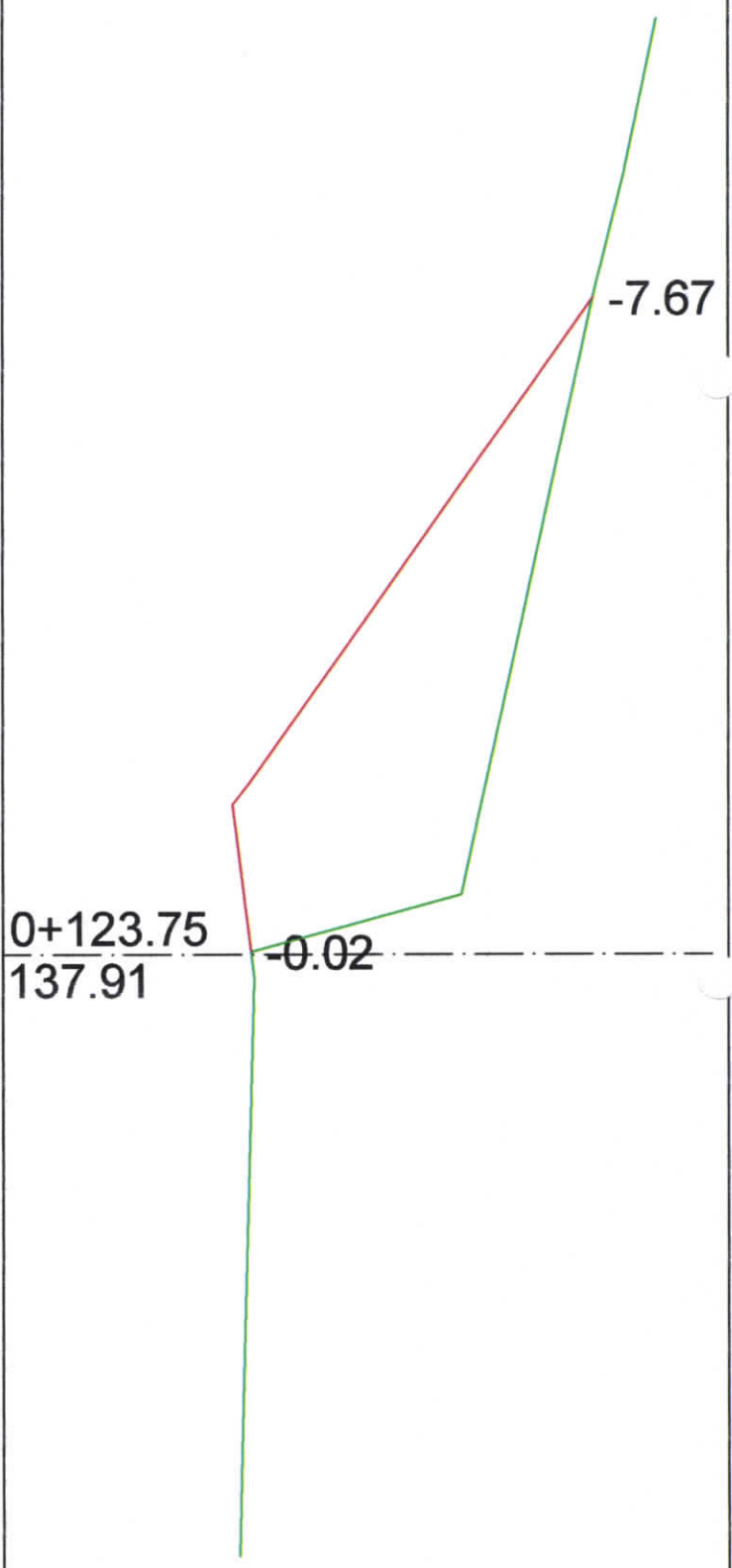

Φυσικό Έδαφος	Χωματουργικό
-8.42 - 141.78	
-7.87 - 141.73	
-5.33 - 139.65	
-4.44 - 139.09	-4.44 - 139.09
-3.41 - 138.86	
-2.48 - 138.69	-2.72 - 137.80
-1.07 - 137.80	-2.31 - 137.80
-0.21 - 137.83	
6.65 - 137.67	
7.36 - 137.66	

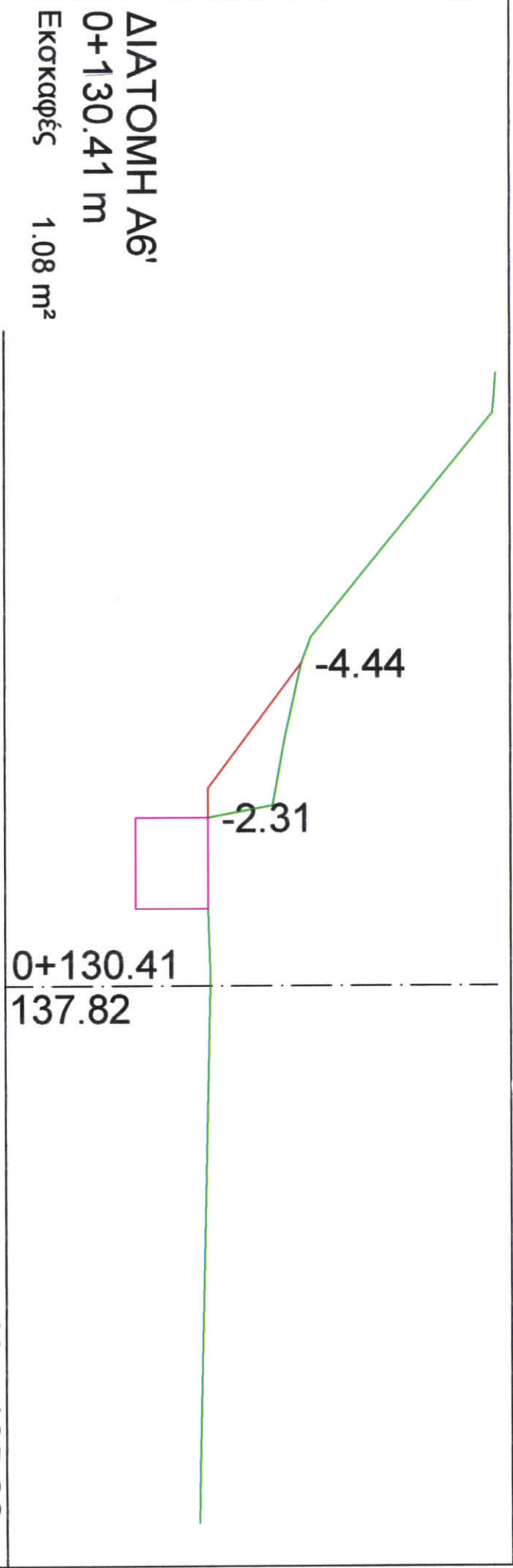

ΔΙΑΤΟΜΗ 1
 0+134.62 m
 Εμβαδός 1.79 m²

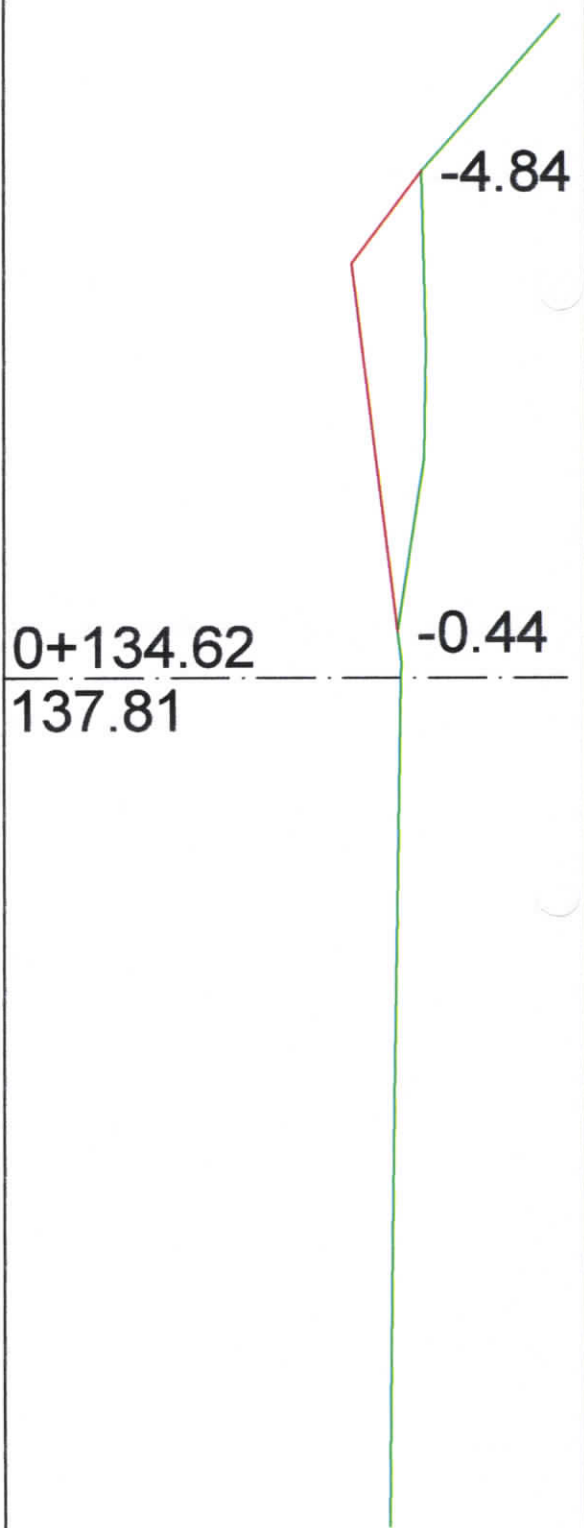

H = 134.00m

Φυσικό Έδαφος		Χωματουργικό	
-6.33	139.34		
-4.84	138.00	-4.84	138.00
		-3.96	137.33
-3.14	138.05		
-2.09	138.03		
-0.44	137.77	-0.44	137.77
3.68	137.75		
5.42	137.72		
8.09	137.69		

ΔΙΑΤΟΜΗ Δ6
 0+136.83 m
 Εκσκαφές 1.46 m²

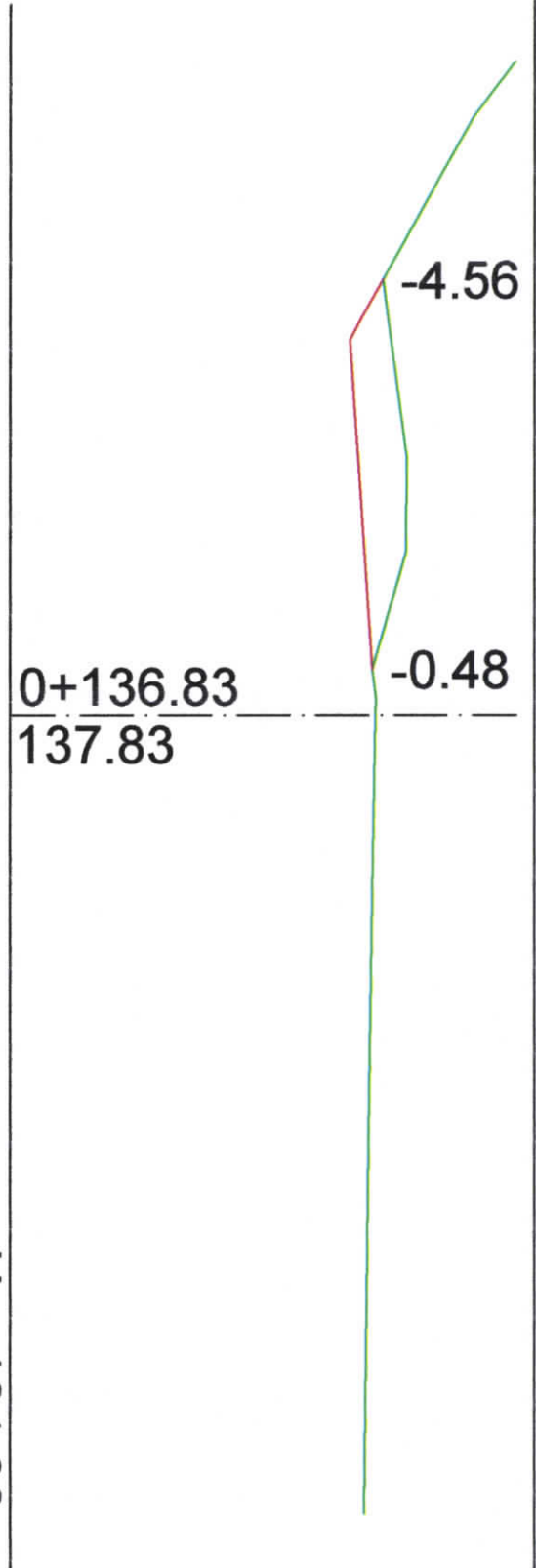

H = 134.00m

Χωματουργικό

Φυσικό Έδαφος

-6.85	139.30	-	-
-6.27	138.86	-	-
-4.56	137.91	-4.56	137.91
-	-	-3.93	137.56
-2.71	138.16	-	-
-1.70	138.15	-	-
-0.48	137.80	-0.48	137.80
0.00	137.83	-	-
0.69	137.82	-	-
3.93	137.77	-	-
8.36	137.71	-	-

ΔΙΑΤΟΜΗ Α'6
0+149.91 m

Εκκαθαρές 2.63 m²

H = 135.00m

Φυσικό Έδαφος	Χωματουργικό
-14.04 - 145.54	
-13.10 - 144.34	
-8.44 - 140.65	
-5.84 - 138.39	-5.60 - 138.18 -5.11 - 137.83
-3.86 - 138.51	
-1.38 - 138.05	-1.50 - 137.68
-0.30 - 137.83	-0.08 - 137.85
6.69 - 137.84 7.14 - 137.84	

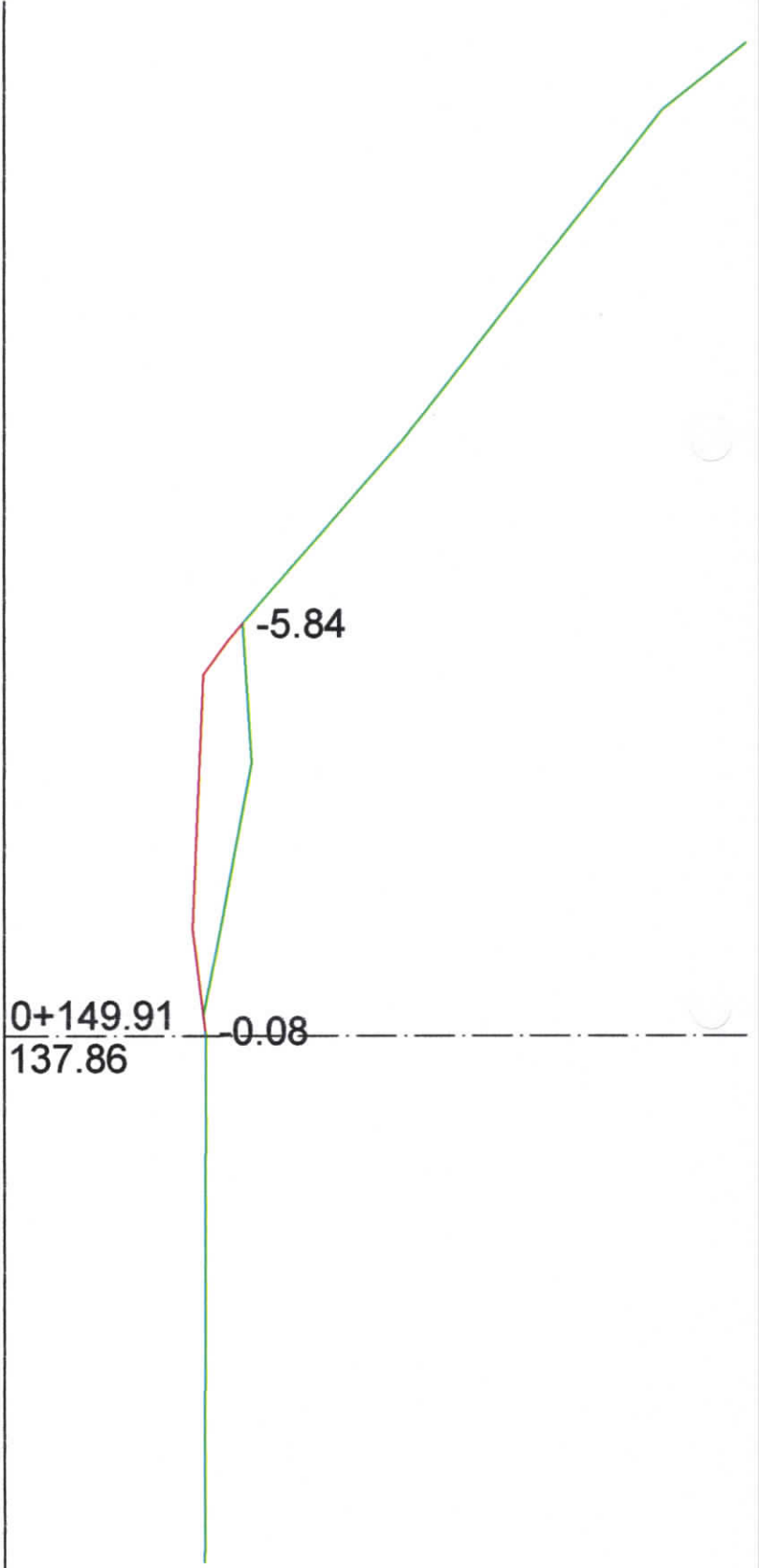

ΔΙΑΤΟΜΗ Α7
 0+158.75 m
 Εμβαδάρες 3.53 m²

H = 134.00m

Φυσικό Έδαφος	Χωματουργικό
-14.44 - 147.03	
-7.88 - 138.63	-7.88 - 138.63
-6.75 - 138.29	-7.13 - 137.68
-4.06 - 138.25	
-1.50 - 137.86	-1.60 - 137.58
-0.56 - 137.77	-0.30 - 137.74
-0.10 - 137.77	
5.52 - 137.97	
6.70 - 138.01	

0+158.75
 137.77

-0.30

-7.88

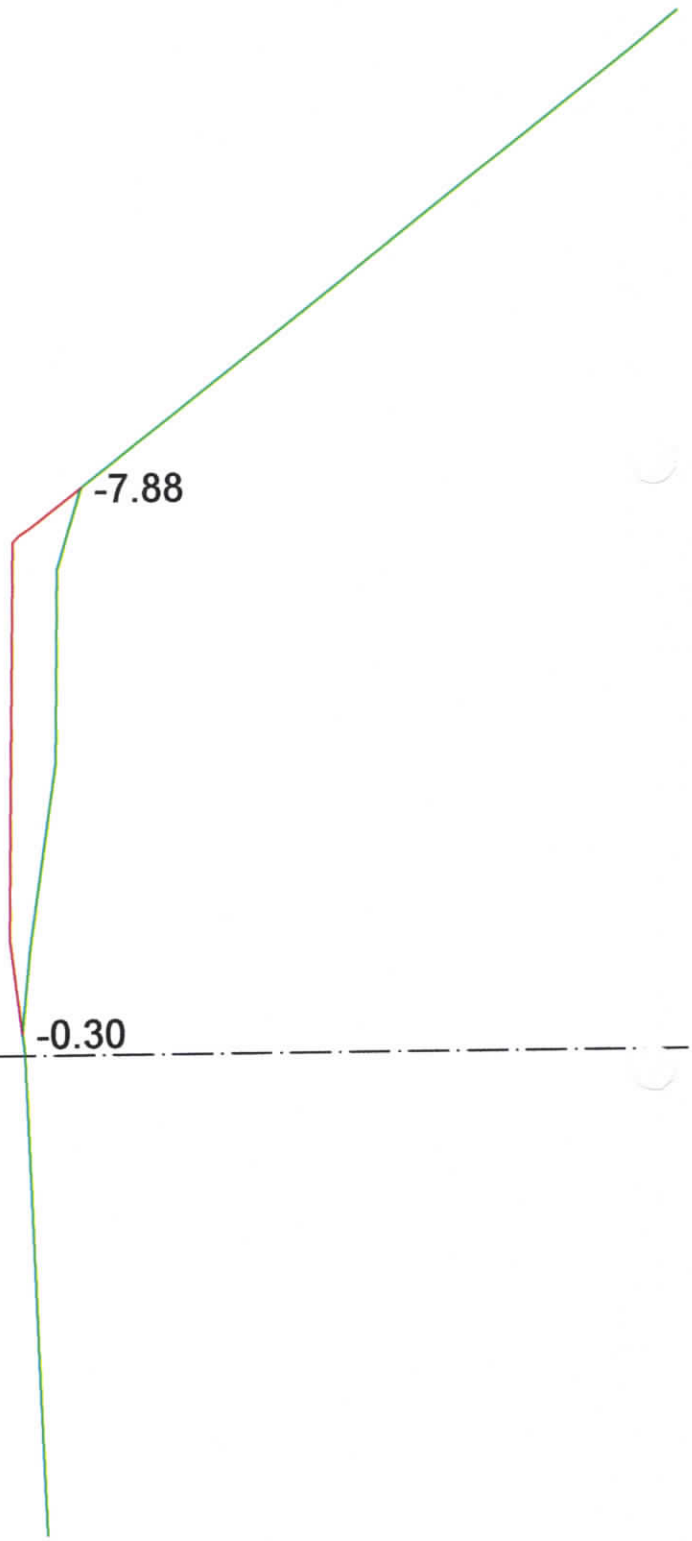

ΔΙΑΤΟΜΗ Δ7
 0+168.55 m
 Εμβαράφες 5.75 m²

H = 134.00m

Φυσικό Έδαφος	Χωματουργικό
-14.16 - 147.02	
-13.76 - 144.89	
-11.13 - 141.68	
-9.54 - 139.07	-9.54 - 139.07
-7.99 - 138.60	-8.89 - 139.88
-6.98 - 138.34	
-5.60 - 138.28	
-3.75 - 138.48	
-2.11 - 137.90	-1.25 - 137.53
-0.55 - 137.62	-0.55 - 137.62
0.00 - 137.67	
0.59 - 137.70	
6.55 - 137.99	

0+168.55
 137.67

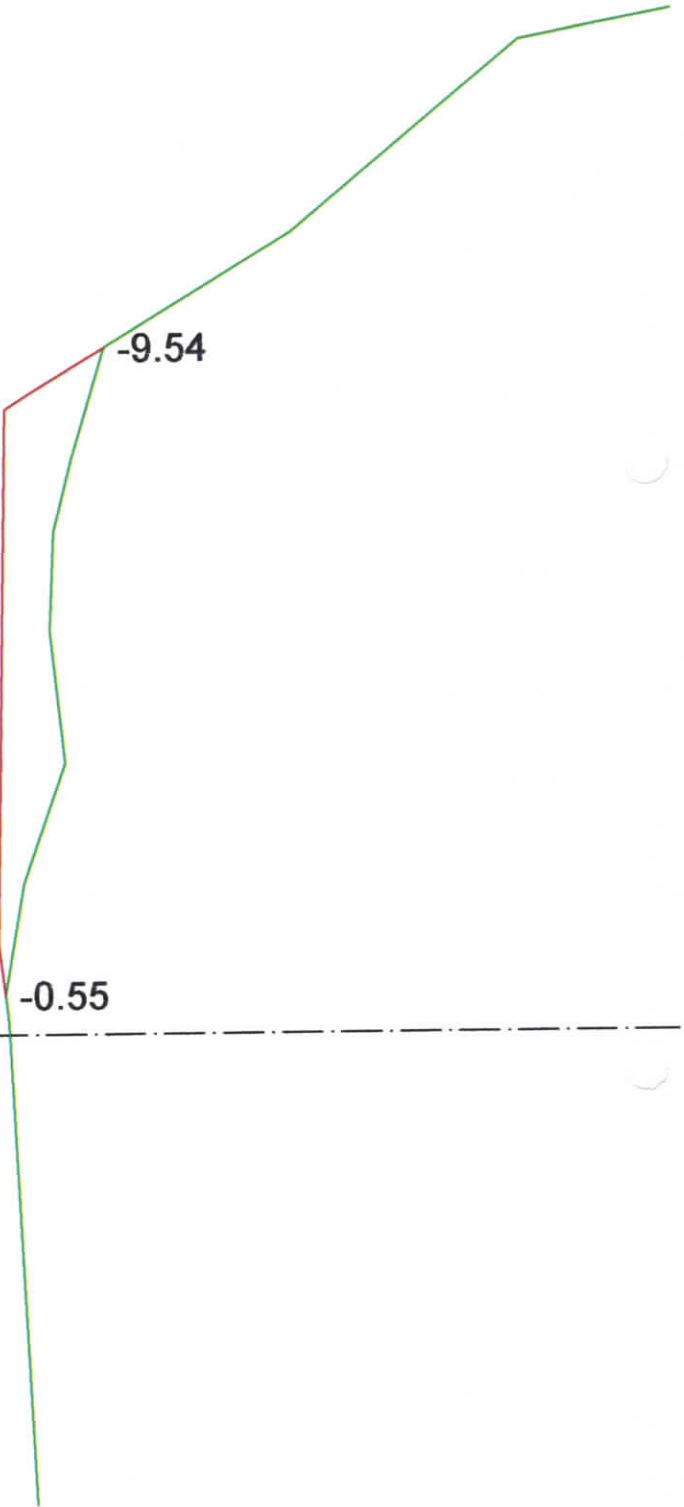

ΔΙΑΤΟΜΗ Α'7
0+178.35 m

Εκτοκαφές 9.60 m²

H = 134.00m

Φυσικό Έδαφος	Χωματουργικό
-12.58 - 145.37	
-11.30 - 138.84	-11.11 - 137.69
-10.15 - 139.03	
-9.47 - 139.20	
-8.27 - 138.88	
	-7.05 - 137.42
-5.43 - 138.23	
	-1.03 - 137.44
-0.33 - 137.53	-0.33 - 137.53
3.73 - 137.69	
6.68 - 137.79	

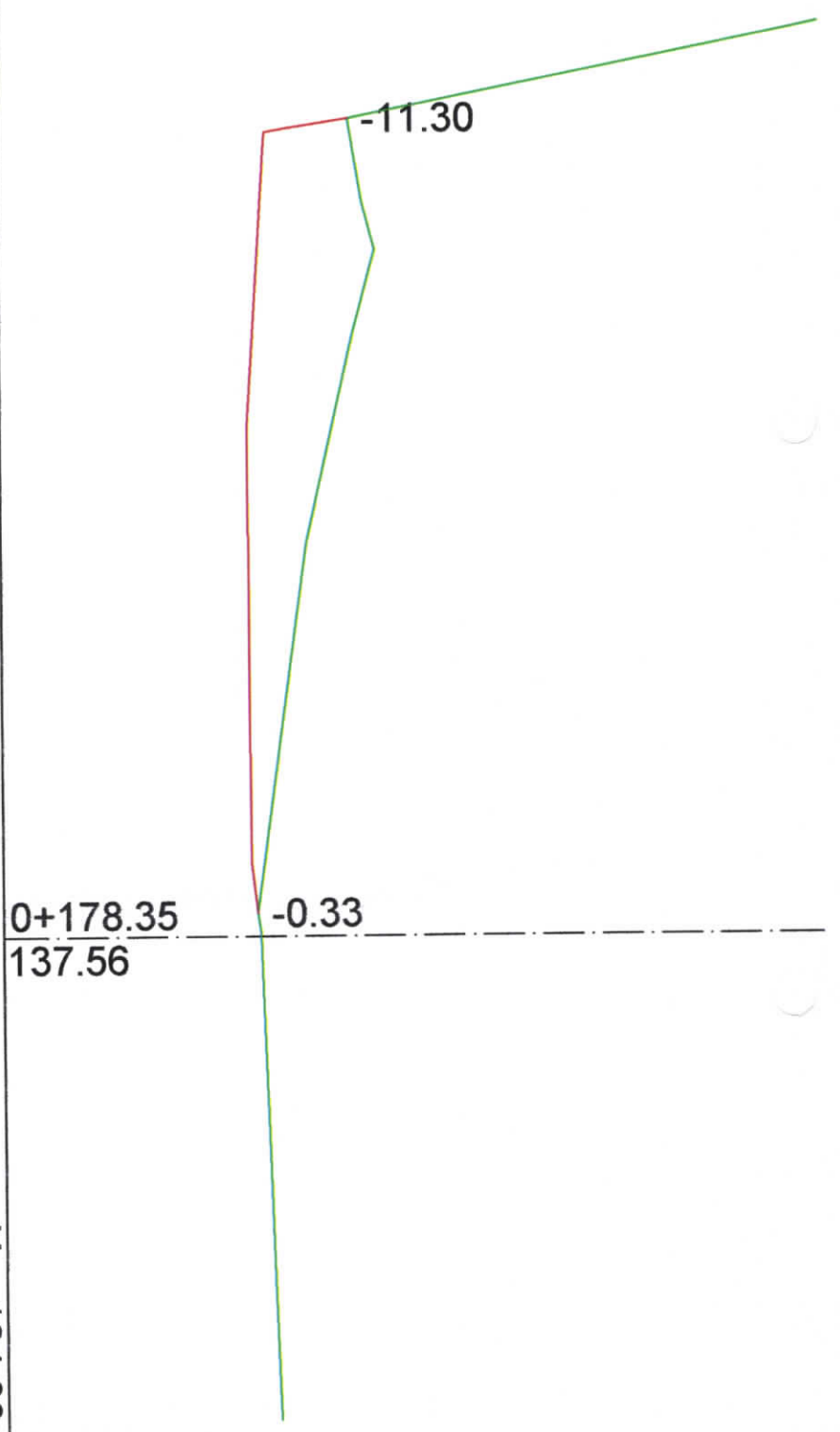

ΔΙΑΤΟΜΗ 2
 0+198.35 m
 Εμβαράφες 16.71 m²

H = 134.00m

Φυσικό Έδαφος	Χωματουργικό
-13.67-142.61 -12.92-142.34	
-10.90-141.55	-10.90-141.55
	-6.65-137.55
-3.51-139.16	-2.73-137.14
-1.37-138.53 -0.62-137.41 0.00-137.42	-0.62-137.41
2.85-137.48	
6.83-137.54	

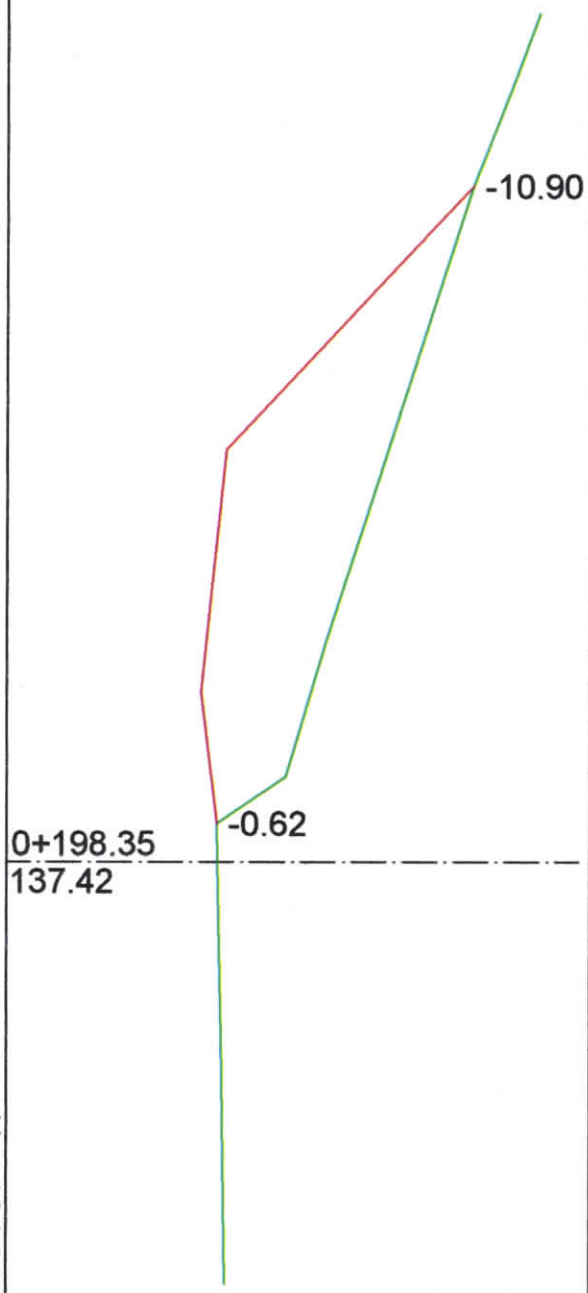

ΔΙΑΤΟΜΗ Α8
 0+211.52 m
 Εμβαράφες 39.92 m²

H = 134.00m

Φυσικό Έδαφος	Χωματουργικό
-22.29 - 145.14	
-18.47 - 144.52	
-16.10 - 143.97	-16.10 - 143.97
	-4.30 - 137.18
	-2.68 - 137.10
-0.88 - 137.33	-0.68 - 137.35
0.00 - 137.40	
4.65 - 137.57	
7.36 - 137.61	

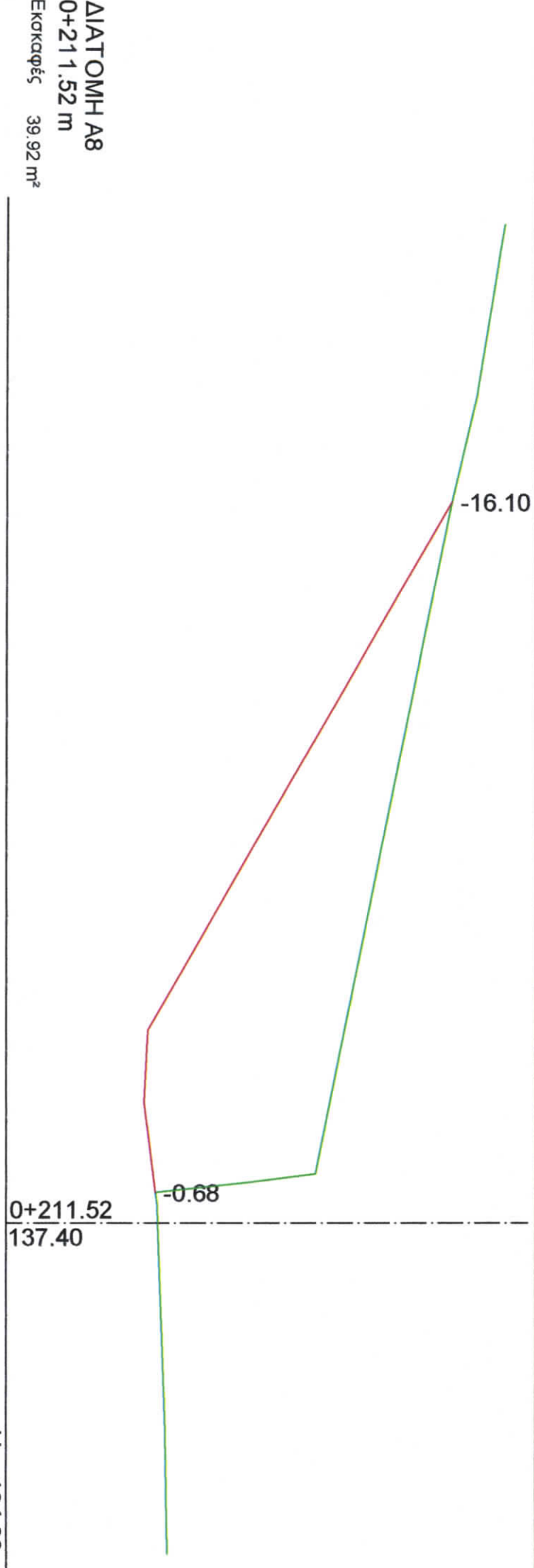

ΔΙΑΤΟΜΗ Δ8
 0+229.20 m
 Εμβαδός 39.98 m²

7

Φυσικό Έδαφος	Χωματουργικό
-24.68 - 145.35	
-20.38 - 143.99 -19.84 - 143.84	-19.84 - 143.84
-7.66 - 141.04	
-0.82 - 139.43 -0.40 - 136.63	-3.30 - 136.26 -0.40 - 136.63
5.37 - 137.00	
7.79 - 137.12	

H = 133.00m

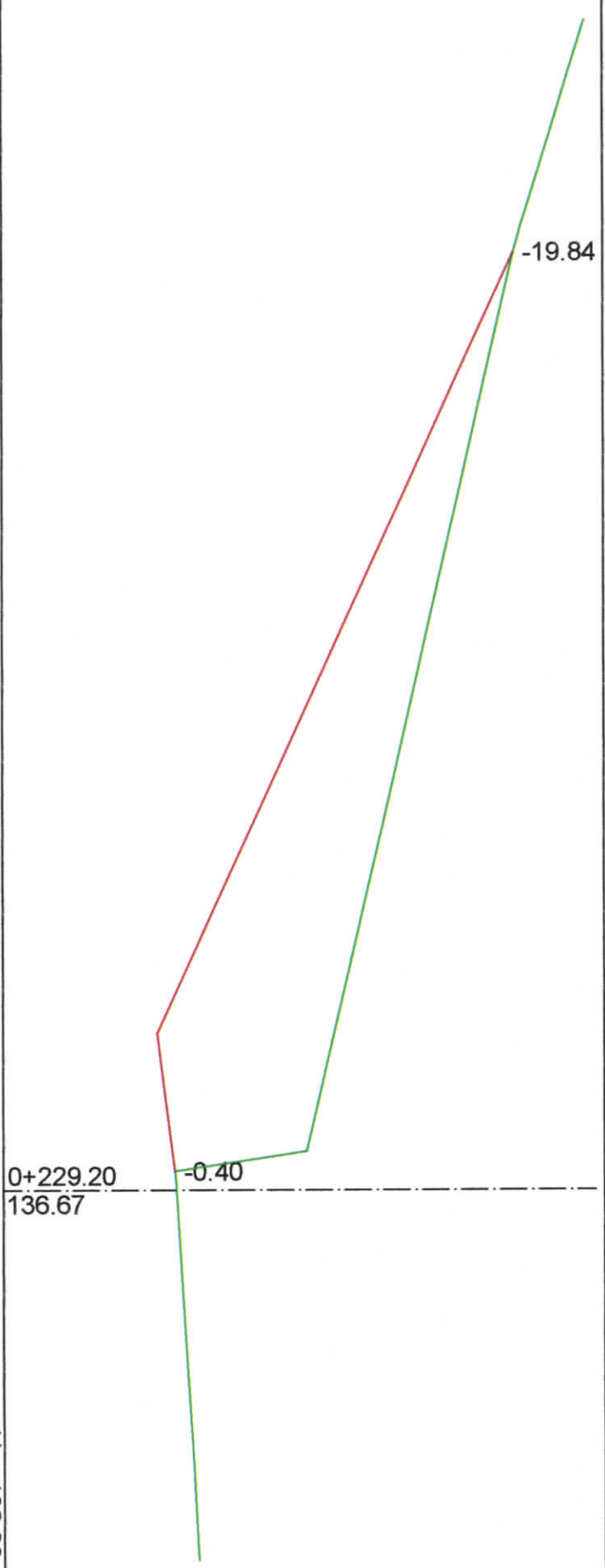

ΔΙΑΤΟΜΗ Α9
 0+247.80 m
 Εκσκαφές 56.79 m³

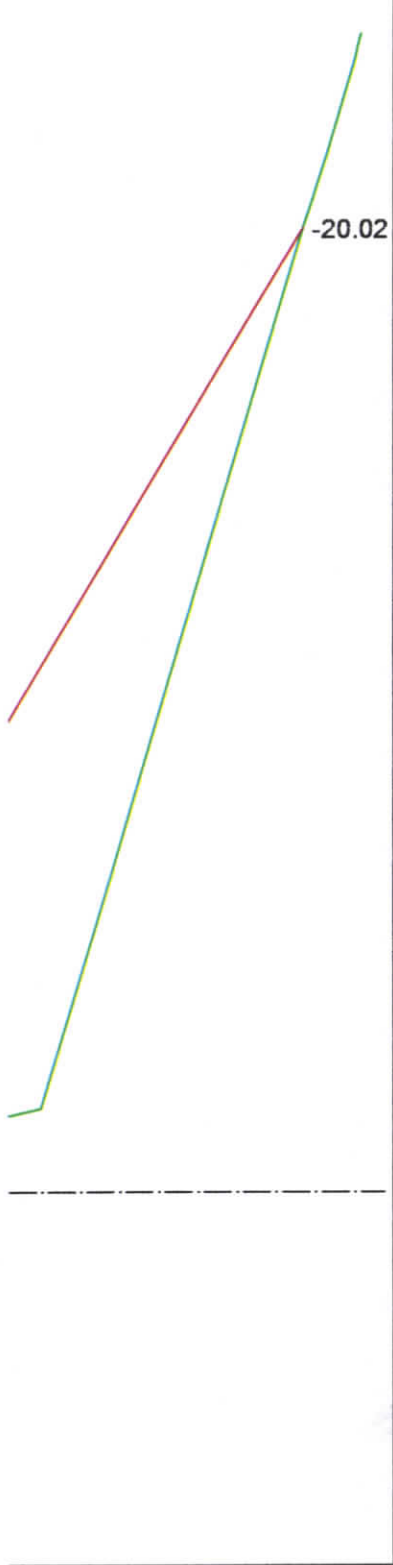

Φυσικό Έδαφος	Χωματουργικό
-24.28 - 145.64	
-21.63 - 144.90	
-20.88 - 144.66	-20.37 - 144.49
-20.37 - 144.49	
-5.74 - 140.73	-3.43 - 134.91
-1.04 - 139.48	-0.49 - 135.28
-0.76 - 137.31	
-0.19 - 135.32	
5.57 - 135.71	
7.87 - 135.86	

H = 132.00m

0+247.80
 135.33

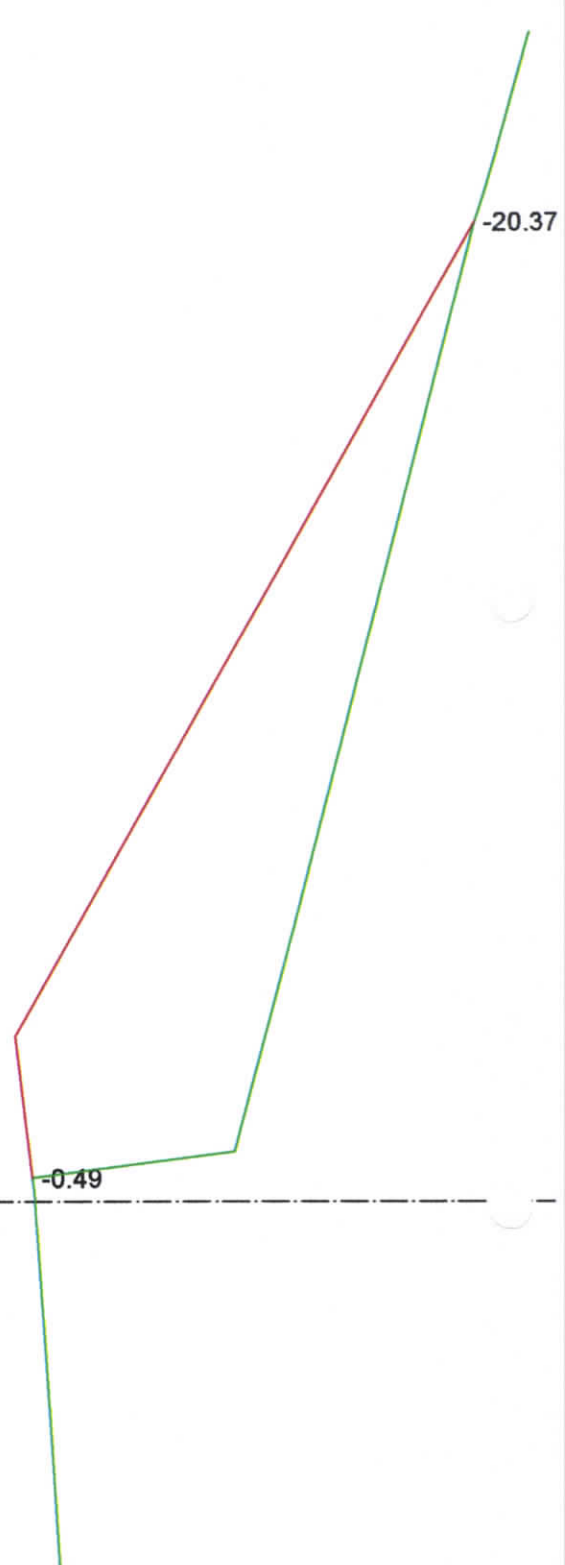

ΔΙΑΤΟΜΗ Δ9
 0+254.02 m
 Εκατομφές 52.50 m²

H = 131.00m

Φυσικό Έδαφος	Χωματουργικό
-24.04 - 145.72	
-23.39 - 145.56	
-21.61 - 145.03	
-20.02 - 144.51	-20.02 - 144.51
-6.59 - 140.49	
	-3.26 - 134.35
-1.73 - 139.00	
-0.75 - 134.67	-0.75 - 134.67
0.00 - 134.72	
3.81 - 134.87	
7.18 - 135.01	

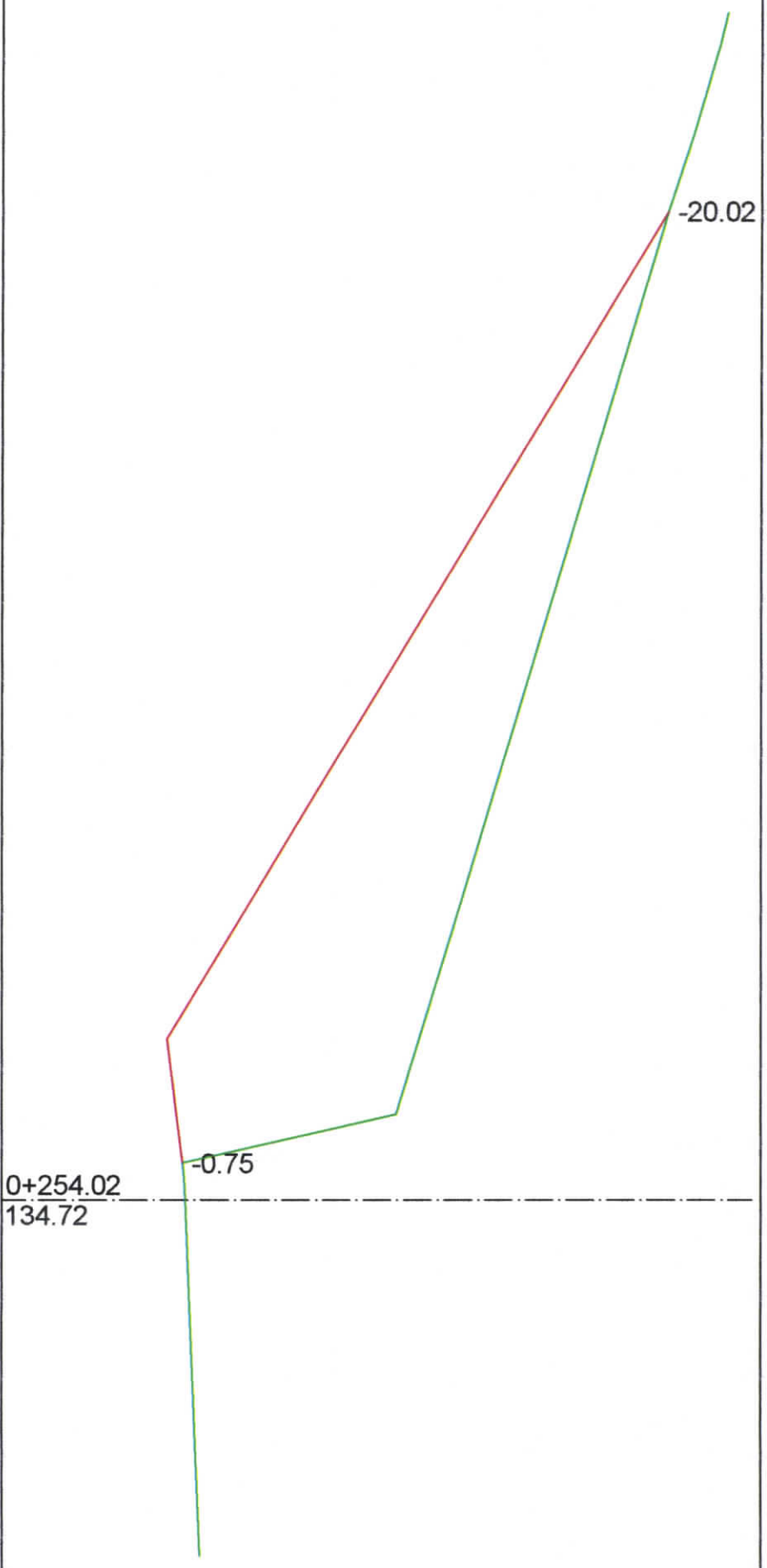

ΔΙΑΤΟΜΗ Α'9
 0+260.24 m
 Εμβαρόν 55.20 m²

Φυσικό Έδαφος	Χωματουργικό
-23.67 - 145.83	
-21.91 - 145.36	
-19.16 - 144.54	-19.16 - 144.54
-9.34 - 141.86	-7.31 - 137.62
-4.29 - 140.55	-2.87 - 134.09
-1.47 - 139.53	-2.09 - 133.88
-0.23 - 134.12	-0.23 - 134.12
6.26 - 134.25	
7.19 - 134.28	

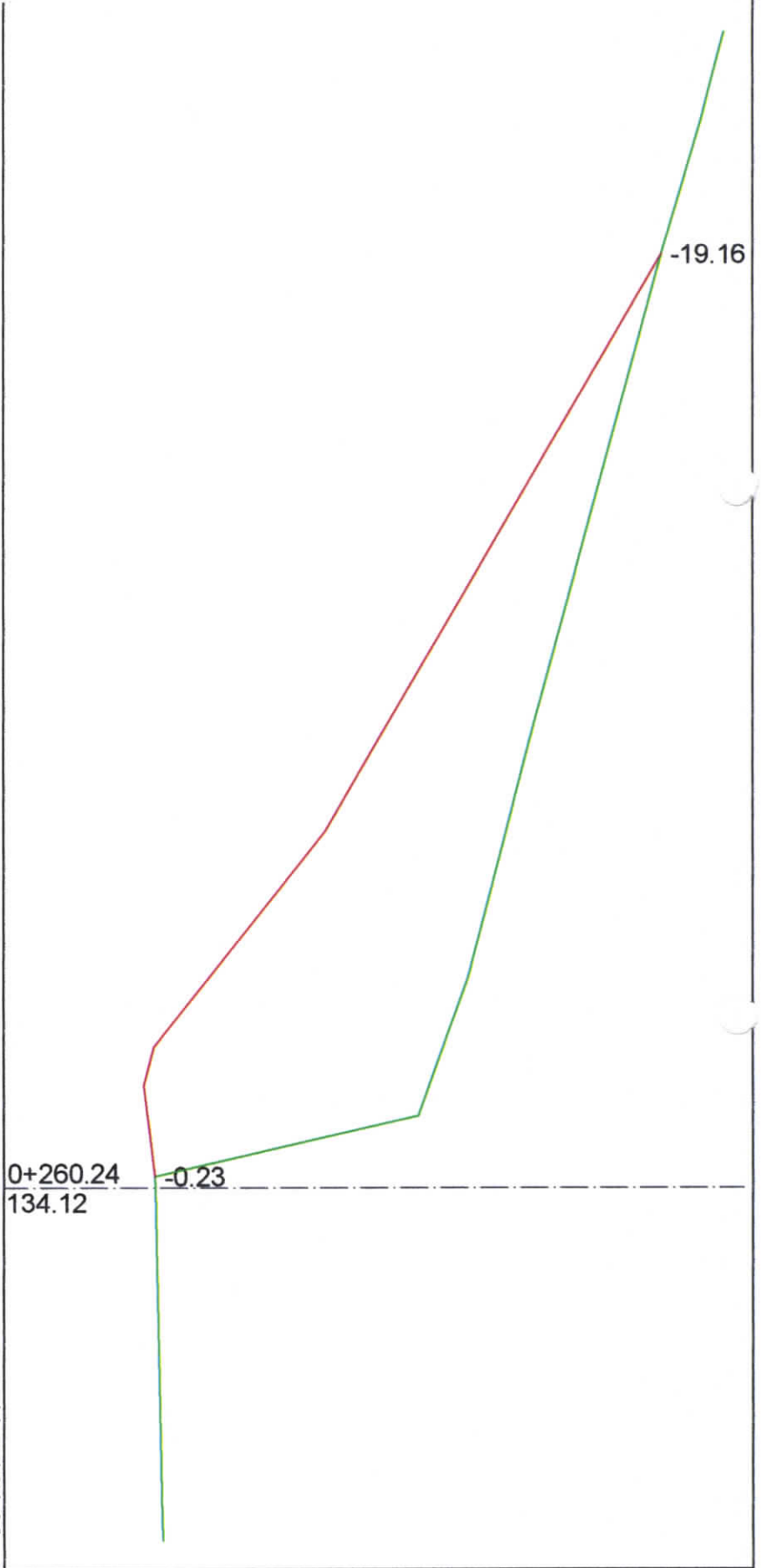

H = 131.00m

ΔΙΑΤΟΜΗ Α10
 0+273.93 m
 Εμβαδόν 31.52 m²

H = 129.00m

Φυσικό Έδαφος	Χωματουργικό
-20.51-146.91	
-19.16-146.00	
-11.72-141.00	-11.72-141.00
	-2.61-132.78
	-2.40-132.68
-1.24-137.24	-1.13-132.76
-0.59-134.60	
-0.13-132.89	-0.13-132.89
1.71-132.94	
4.15-133.03	
7.23-133.14	

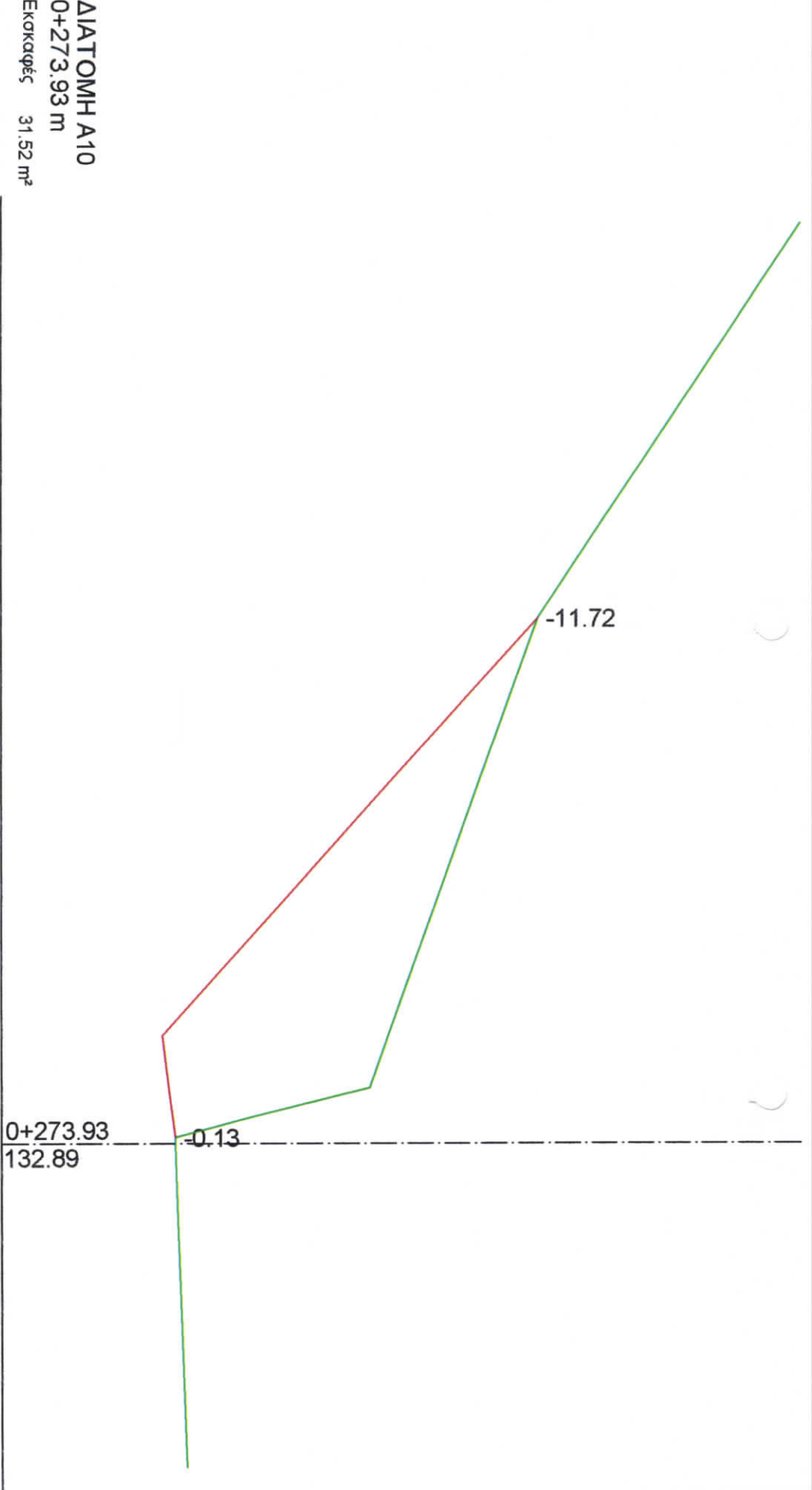

ΔΙΑΤΟΜΗ Α'10
 0+278.59 m
 Εμβαράς 28.25 m²

Φυσικό Έδαφος	Χωματουργικό
-21.00 -147.02	
-17.67 -144.71	
-11.11 -140.01	-11.11 -140.01
	-2.68 -132.48
-1.16 -136.56	
-0.40 -132.46	-0.40 -132.46
5.66 -132.61	
6.72 -132.61	

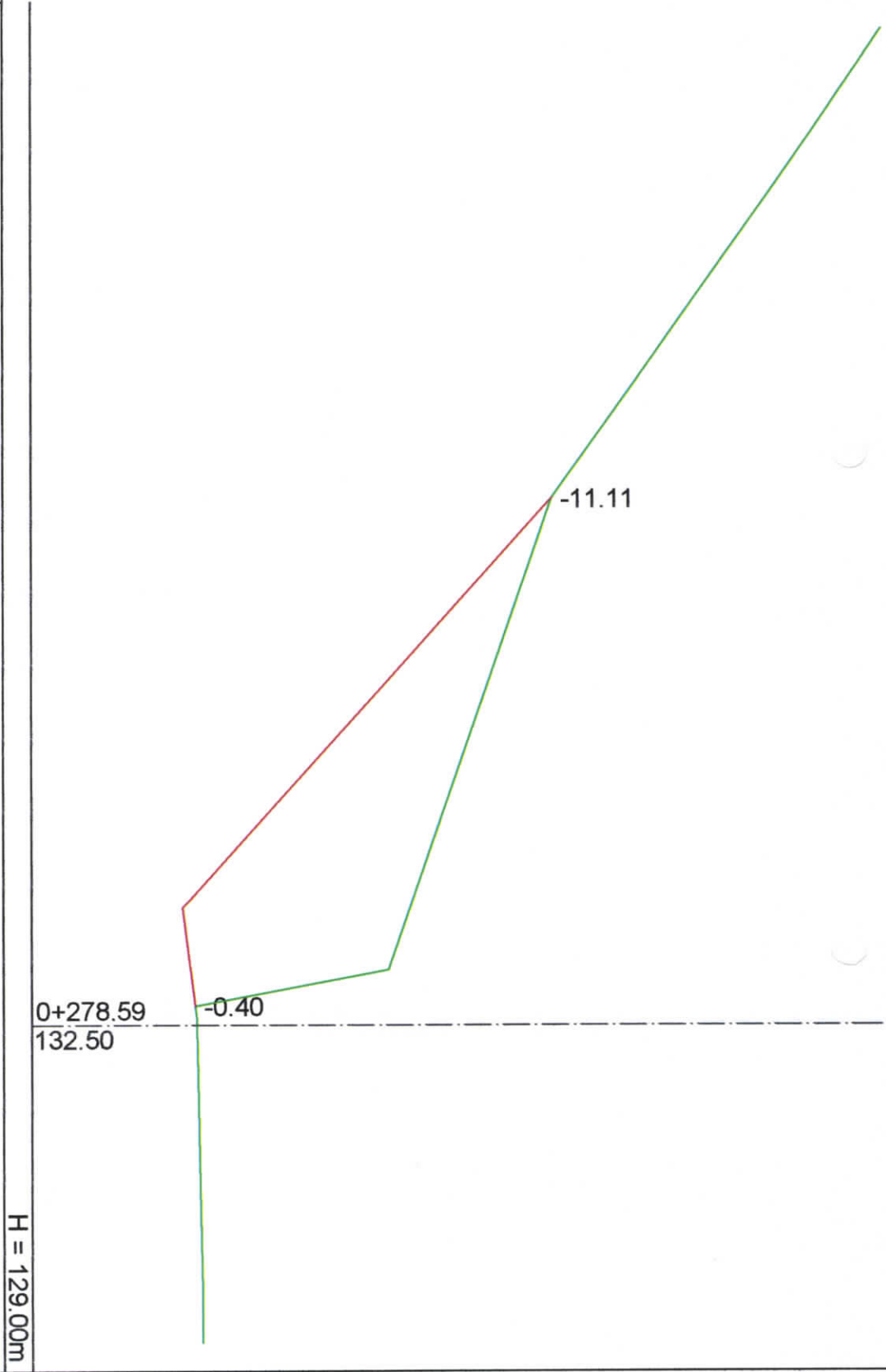

H = 129.00m

ΔΙΑΤΟΜΗ Α11
 0+291.78 m
 Εμβαδάφες 16.35 m²

H = 128.00m

Φυσικό Έδαφος	Χωματουργικό
-18.20 - 142.40	
-12.88 - 139.17	
-9.80 - 137.35	-9.80 - 137.35
	-5.90 - 134.19
	-3.10 - 131.57
	-1.79 - 131.27
-0.77 - 133.62	-0.89 - 131.39
-0.19 - 131.47	-0.19 - 131.47
6.93 - 131.37	

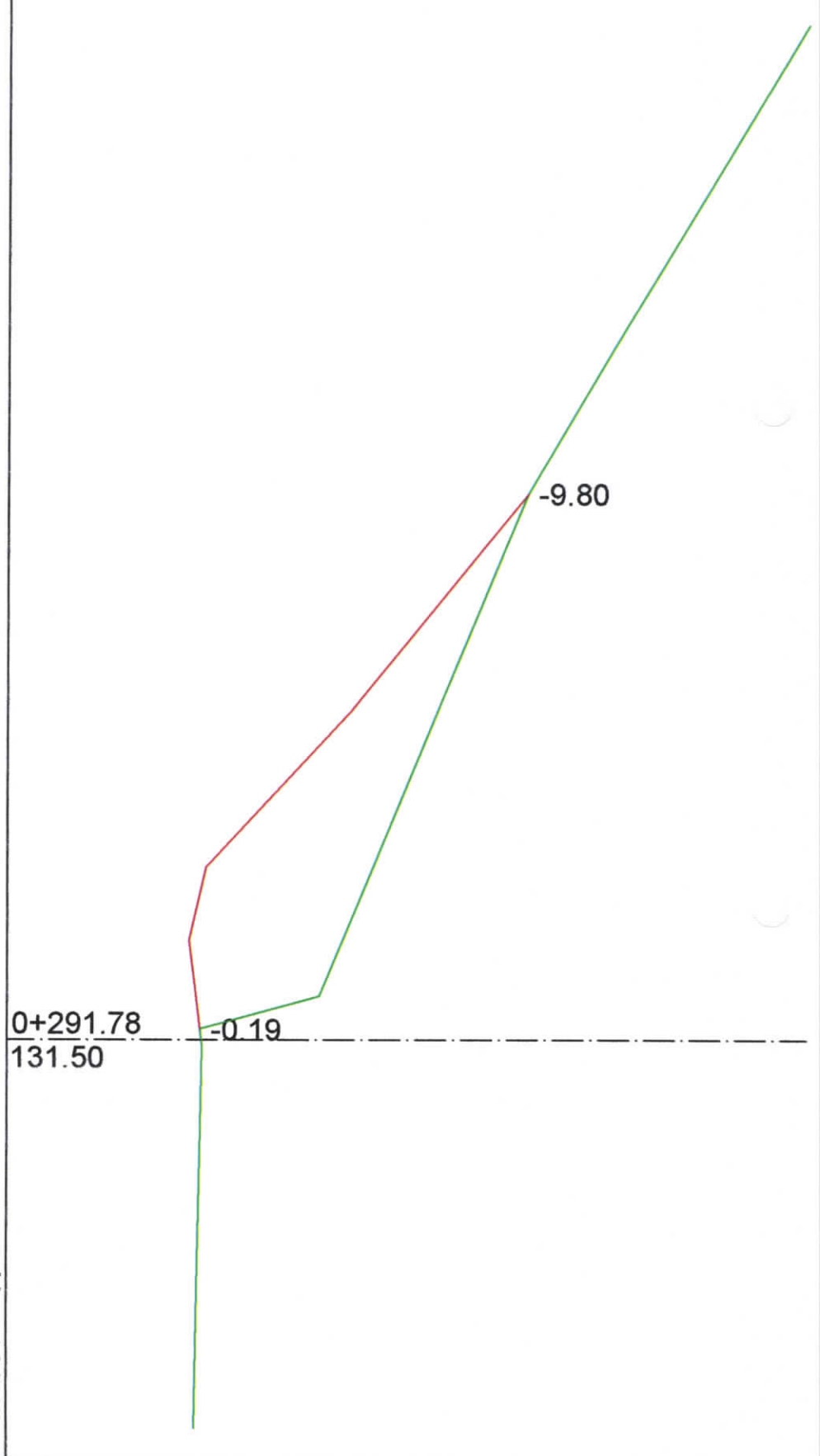

ΔΙΑΤΟΜΗ Δ11
 0+299.24 m
 Εμβαδός 1.17 m²

H = 128.00m

Φυσικό Έδαφος	Χωματουργικό
-19.13 - 138.50	
-12.28 - 134.29	
-10.50 - 133.85	
-9.37 - 132.50	
-5.78 - 132.17	
-3.99 - 131.59	-3.65 - 131.48
-3.65 - 131.48	-2.73 - 131.14
	-1.72 - 130.85
-0.67 - 131.37	-0.87 - 130.96
-0.09 - 131.06	-0.09 - 131.06
3.97 - 130.89	
6.90 - 130.79	

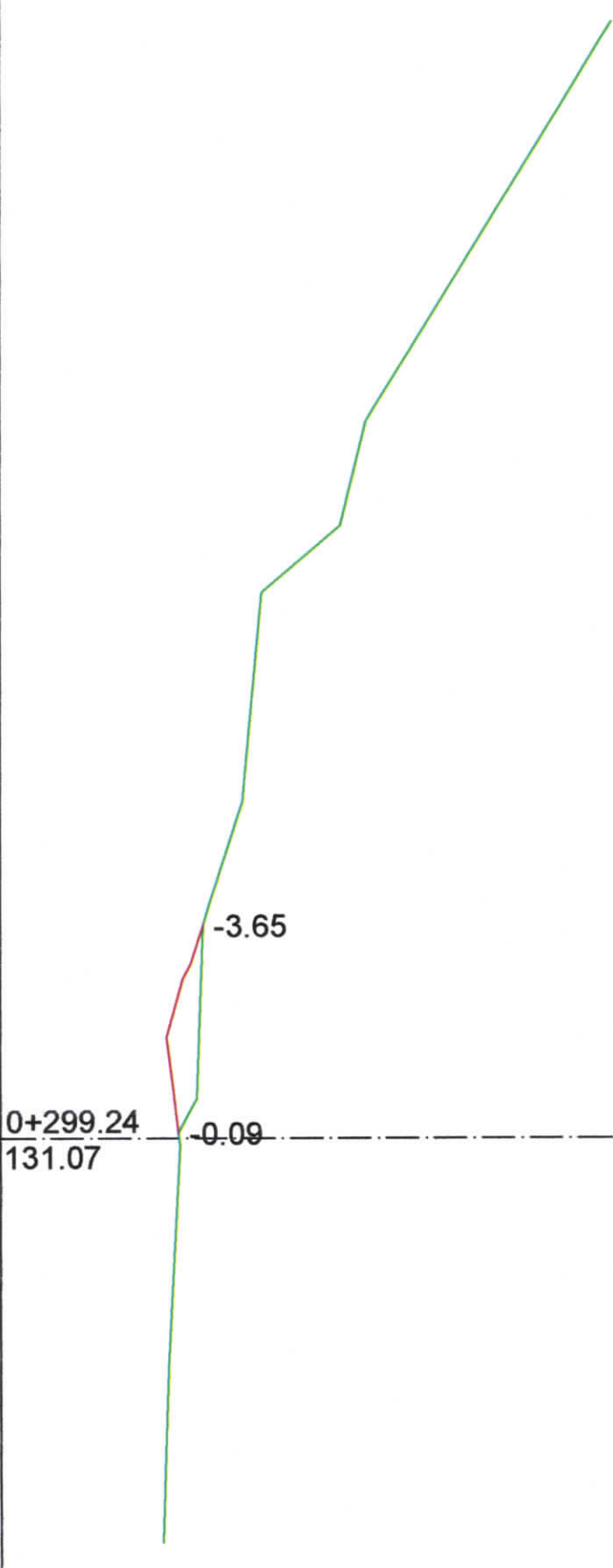

ΔΙΑΤΟΜΗ Α12
 0+307.06 m
 Εκαταφές 14.43 m²

H = 127.00m

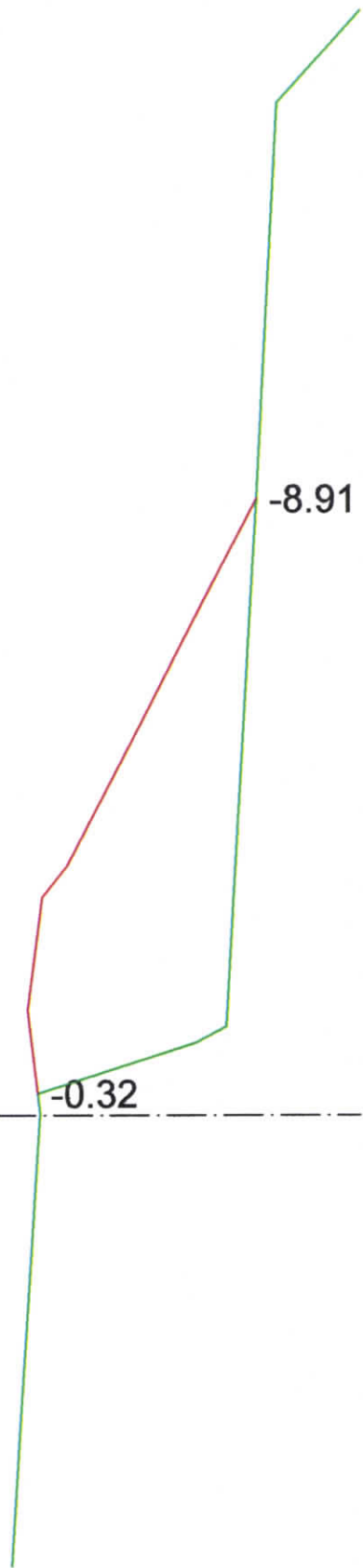

Φυσικό Έδαφος	Χωματουργικό
-15.97 - 135.33	
-14.64 - 134.12	
-10.95 - 133.94	
-8.91 - 133.83	-8.91 - 133.83
	-3.61 - 131.09
	-3.15 - 130.73
-1.28 - 132.48	-1.52 - 130.51
-0.32 - 130.66	-0.32 - 130.66
5.71 - 130.32	
6.49 - 130.27	

0+307.06
 130.70

ΔΙΑΤΟΜΗ 3
 0+327.06 m
 Εμβαράς 14.06 m²

H = 126.00m

Φυσικό Έδαφος	Χωματουργικό
-12.68 - 134.04	
-11.87 - 133.68	
-9.49 - 132.88	-9.49 - 132.88
	-3.04 - 129.67
	-1.39 - 129.28
-0.93 - 131.83	-0.19 - 129.43
-0.19 - 129.43	
5.03 - 129.35	
6.77 - 129.29	

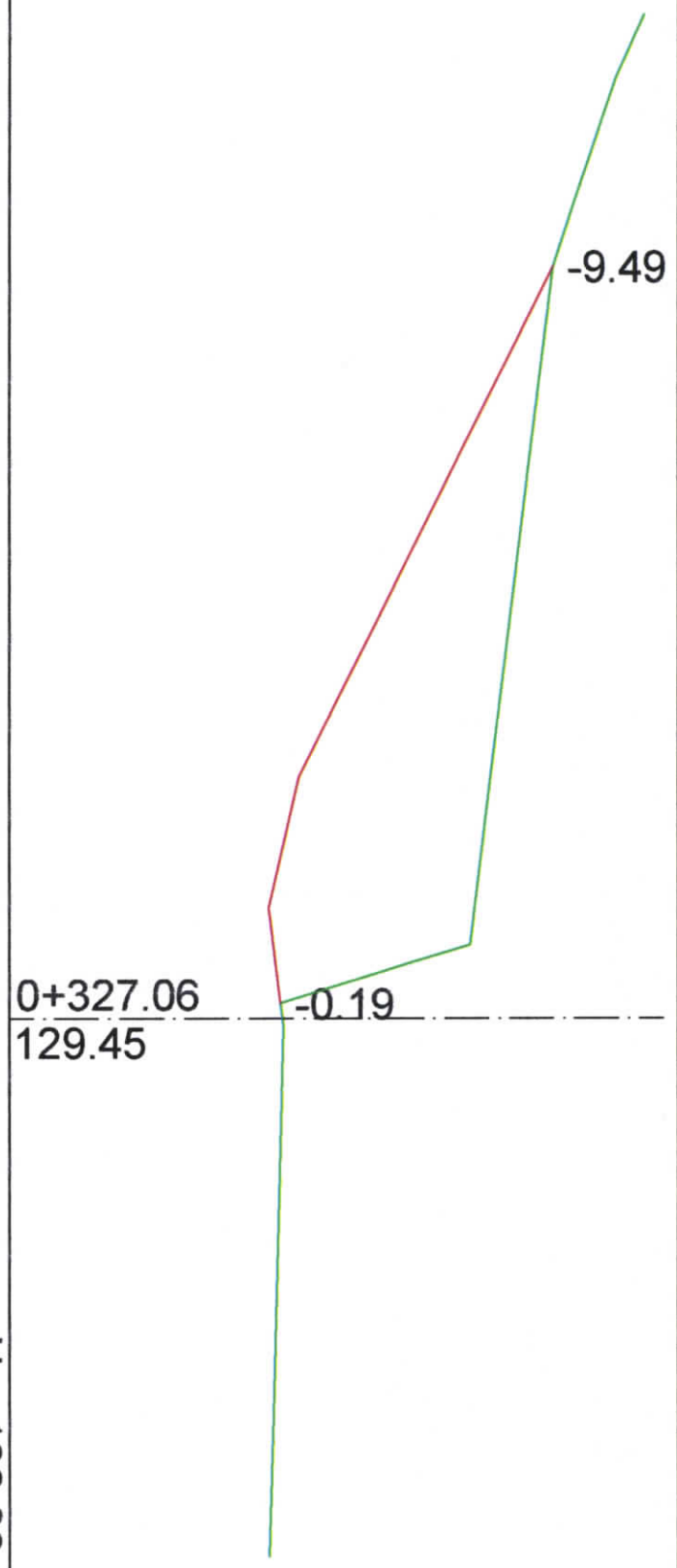

ΔΙΑΤΟΜΗ Δ12
 0+333.03 m
 Εμβαδόν 19.03 m²

H = 126.00m

Φυσικό Έδαφος	Χωματουργικό
-14.24 - 135.46	
-10.46 - 134.32	-10.46 - 134.32
	-9.18 - 133.45
	-5.15 - 130.38
	-3.03 - 129.34
	-1.84 - 128.82
-1.07 - 131.67	
-0.09 - 129.04	-0.09 - 129.04
1.66 - 129.01	
6.60 - 128.94	

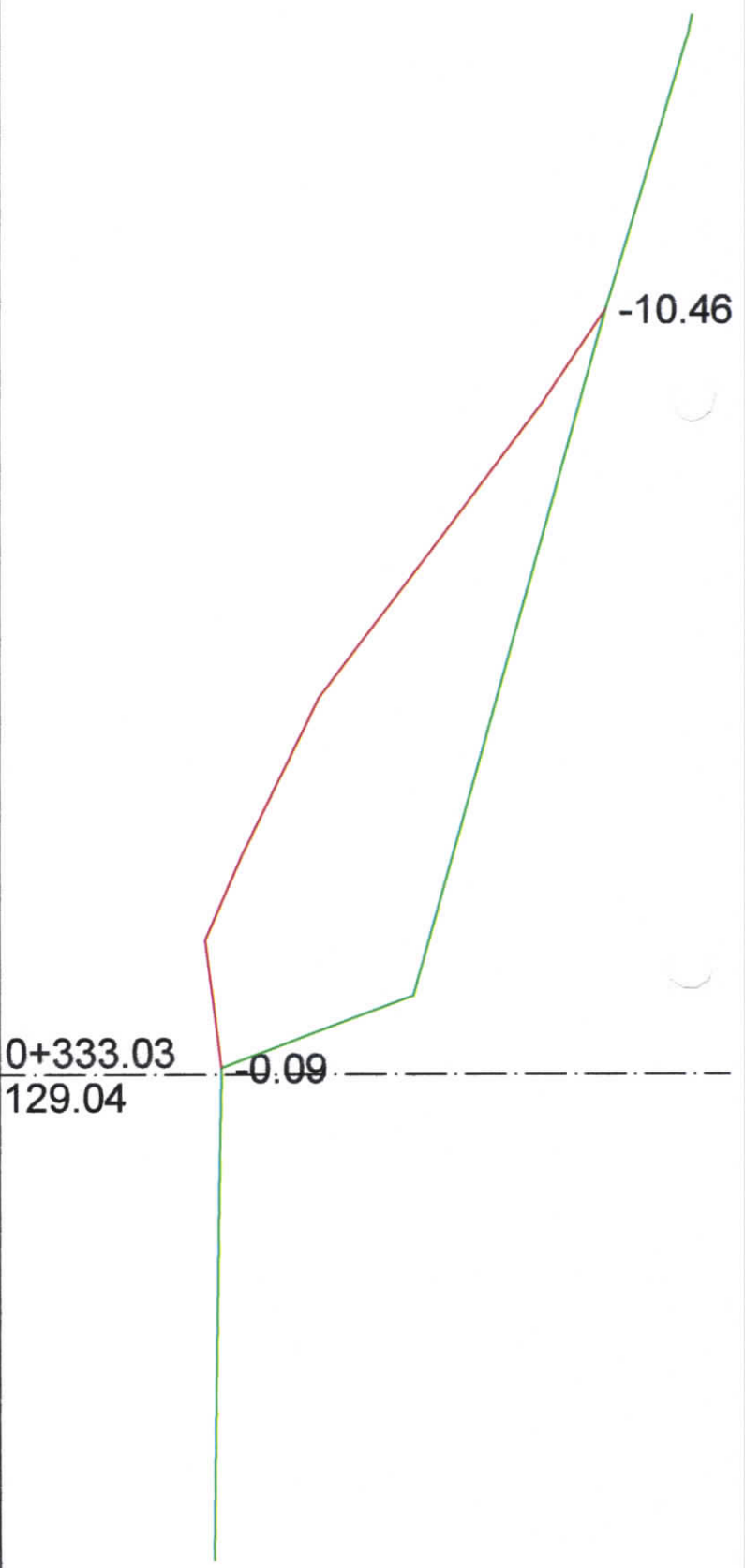

ΔΙΑΤΟΜΗ 4
 0+339.00 m
 Εκαράφες 21.71 m²

H = 125.00m

Φυσικό Έδαφος	Χωματουργικό
-16.04 - 134.93	
-13.56 - 134.54	
-10.77 - 133.97	-10.77 - 133.97
	-3.34 - 128.91
-1.56 - 132.07	-2.13 - 128.43
-0.37 - 128.65	-0.37 - 128.65
0.46 - 128.64	
6.26 - 128.53	

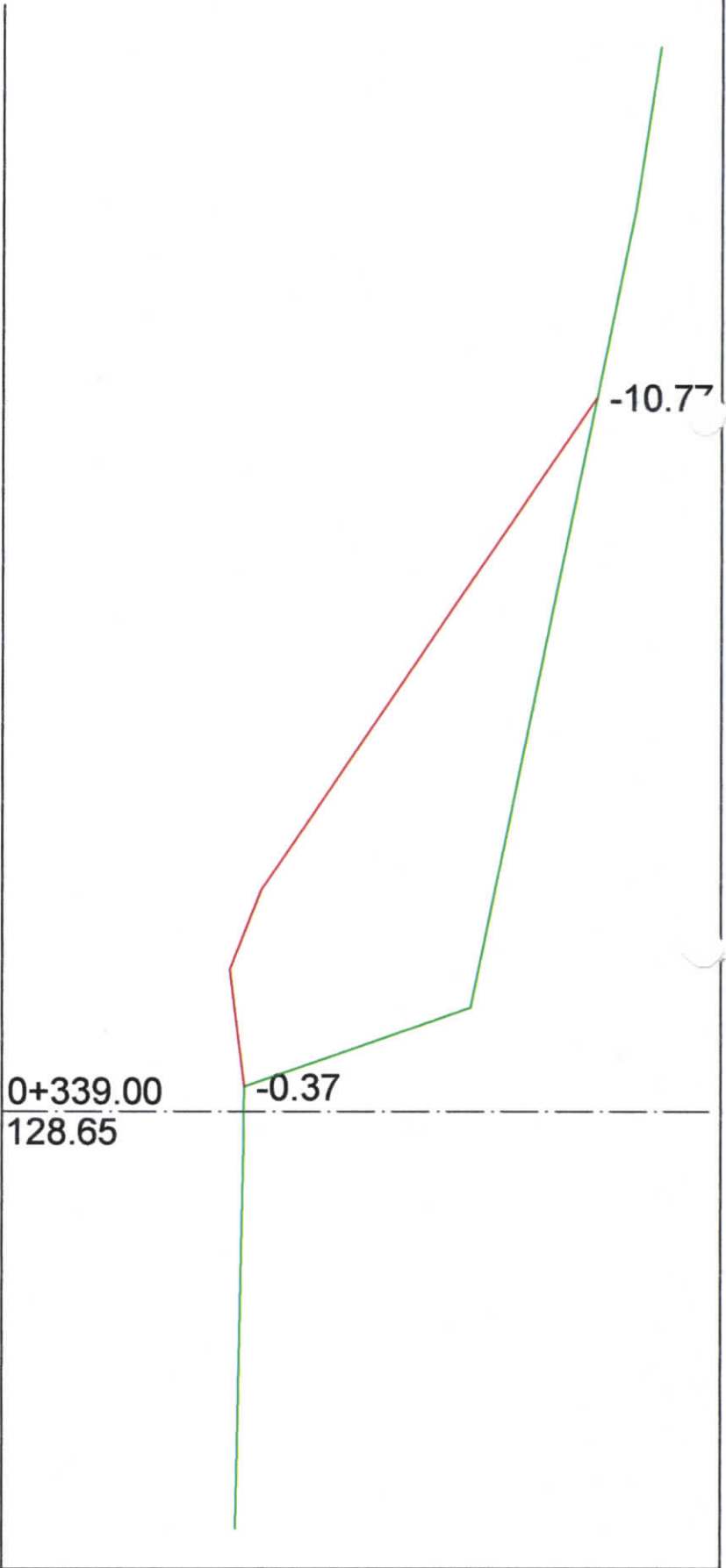

ΔΙΑΤΟΜΗ 5
 0+345.30 m
 Εκσκαφές 0.59 m²

H = 125.00m



0+345.30
 128.25

-4.36
 -0.58

4179350
4179400
4179450
4179500
4179550
4179600

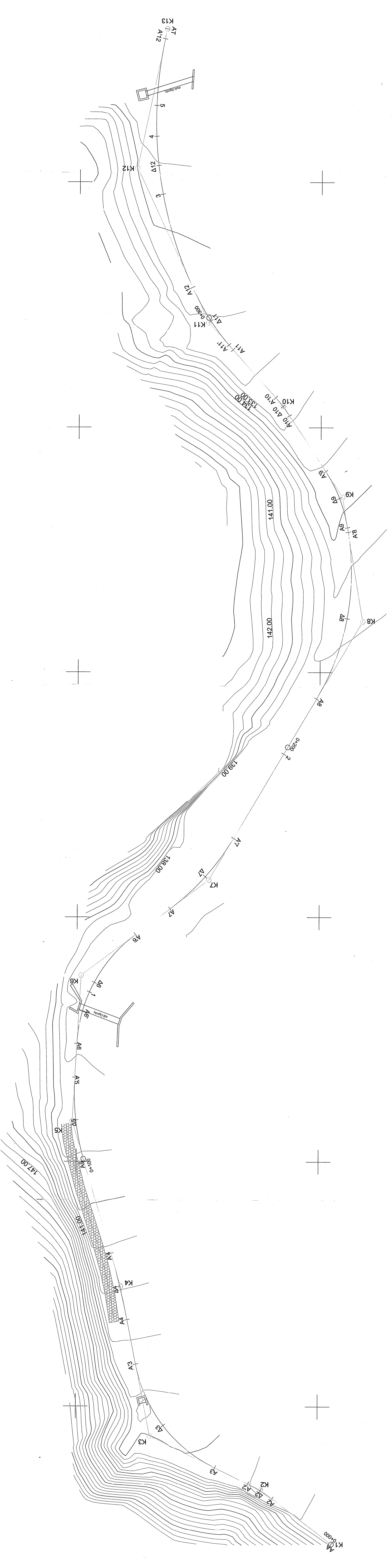
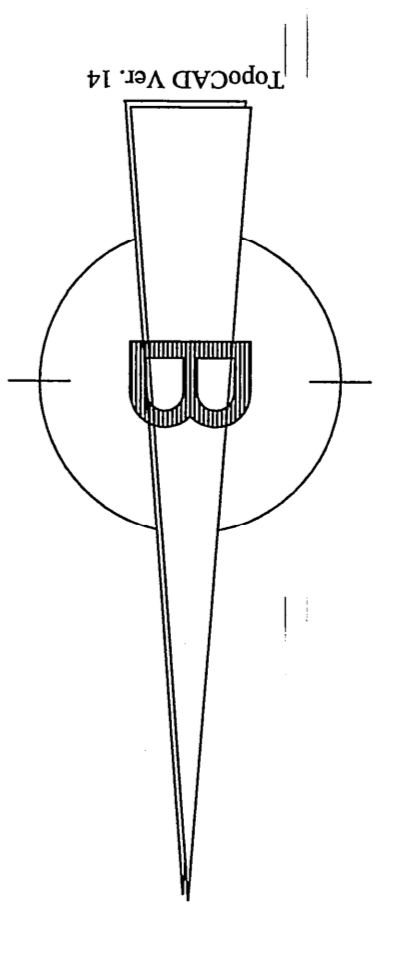

E:\M\AFA 1:250

284450

284400

284350

284300