

ΤΕΧΝΟΛΟΓΙΚΟ ΕΚΠΑΙΔΕΥΤΙΚΟ ΙΔΡΥΜΑ ΠΑΤΡΩΝ

ΣΧΟΛΗ: ΤΕΧΝΟΛΟΓΙΚΩΝ ΕΓΓΡΑΜΜΩΝ

ΤΜΗΜΑ: ΑΝΑΚΑΙΝΙΣΗ & ΑΠΟΚΑΤΑΣΤΑΣΗ ΚΤΙΡΙΩΝ

ΠΤΥΧΙΑΚΗ ΕΡΓΑΣΙΑ

**ΑΠΟΚΑΤΑΣΤΑΣΗ ΚΑΙ ΕΠΑΝΑΧΡΗΣΗ ΤΗΣ
ΟΙΚΙΑΣ ΤΟΥ ΟΣΙΟΥ ΧΡΙΣΤΟΦΟΡΟΥ
ΠΑΠΟΥΛΑΚΟΥ ΚΑΙ Η ΕΠΑΝΑΧΡΗΣΗ ΤΟΥ
ΩΣ ΜΟΥΣΕΙΑΚΟΣ ΧΩΡΟΣ**

ΟΝΟΜΑΤΕΠΩΝΥΜΟ ΣΠΟΥΔΑΣΤΗ: ΓΕΡΑΛΗ ΣΟΦΙΑ

ΔΗΜΗΤΡΙΟΥ ΕΥΑΓΓΕΛΙΑ

ΕΠΟΠΤΕΥΩΝ ΚΑΘΗΓΗΤΗΣ: ΜΑΡΤΙΝΗΣ ΣΠΥΡΟΣ

ΤΟΠΟΣ-ΧΡΟΝΟΛΟΓΙΑ: ΠΑΤΡΑ 2013

ΠΡΟΛΟΓΟΣ

Η αρχιτεκτονική κληρονομιά αφορά στο σύνολο όλων των αξιόλογων καταλοίπων όλων των εποχών. Σημαντικά και ενδιαφέροντα ζητήματα μπορούν να τεθούν σχετικά με τη διατήρησή τους. Η αποκατάσταση και η επανάχρηση ενός παλαιού κτιρίου προσδίδει σε αυτό χαρακτηριστικά οικονομικής και κοινωνικής βιωσιμότητας. Η διαχείριση των υπάρχοντων κτιρίων θα πρέπει να είναι τέτοια ώστε να είναι σύγχρονα, με βάση όμως τους κανονισμούς, τις ανάγκες της μελλοντικής χρήσης και την προστασία του περιβάλλοντος.

Η αποκατάσταση του κτιρίου περιλαμβάνει τις επισκευές που θα πρέπει να πραγματοποιηθούν για την αντιμετώπιση των βλαβών που έχει υποστεί το κτίριο. Μελετώντας τη σοβαρότητα όλων τις παραμέτρων, γίνεται επιλογή των αρχών επεμβάσεων. Σε περίπτωση σοβαρών βλαβών, η επέμβαση περιλαμβάνει την ενίσχυση της κατασκευής ενώ σε άλλη περίπτωση γίνεται επισκευή μόνο των περιορισμένων βλαβών. Στη συγκεκριμένη εργασία μελετούνται όλοι οι παραπάνω παράμετροι και οι επεμβάσεις που προτείνονται γίνονται με σκοπό να μην αλλοιωθεί η αρχική αρχιτεκτονική του φυσιογνωμία.

ΠΕΡΙΛΗΨΗ

Η αποκατάσταση και η επανάχρηση χώρων με ιστορική σημασία συμβάλλουν στην ιστορική ταυτότητα κάθε χώρας. Η ελλιπής συντήρηση τέτοιων χώρων οφείλεται σε εξωτερικούς παράγοντες, στην επίδραση του περιβάλλοντος και το πέρασμα του χρόνου. Σε αυτή την εργασία, μία παλιά πέτρινη κατοικία αποκαθίσταται και γίνεται η επανάχρησή της ως μουσειακός χώρος. Αφού εξεταστεί το κτίριο από κτιριολογική, μορφολογική και κατασκευαστική άποψη, γίνει καταγραφή της φθοράς που έχει υποστεί, γίνεται μελέτη των αρχών επέμβασης. Στη συνέχεια, γίνεται μία πρόταση για τη λειτουργία του ως μουσειακός χώρος χωρίς να αλλοιωθεί η παραδοσιακή αρχιτεκτονική του.

Συγκεκριμένα, στο κεφάλαιο 2 το οποίο ακολουθεί την εισαγωγή στο πρώτο κεφάλαιο, γίνεται μία ιστορική αναδρομή σχετικά με την περιοχή των Καλαβρύτων στην οποία τοποθετείται η οικία του Χριστόφορου Παπουλάκου. Ακολουθεί το βιογραφικό του στο κεφάλαιο 3. Μία σύντομη ανάλυση για τη θέση του οικισμού και την ευρύτερη περιοχή παρουσιάζεται αργότερα. Στο Κεφάλαιο 4, υπάρχει αναλυτική κτιριολογική, μορφολογική και κατασκευαστική περιγραφή της οικίας. Στο Κεφάλαιο 5, περιγράφεται η κατάσταση διατήρησης του κτιρίου και στο Κεφάλαιο 6, αφού γίνει μία μικρή ανασκόπηση στις ιστορικές φάσεις της παραδοσιακής οικίας, η τελική πρόταση για την αποκατάσταση και επανάχρησή του ως μουσειακός χώρος παρουσιάζεται στο τελευταίο κομμάτι της εργασίας.

ΠΕΡΙΕΧΟΜΕΝΑ

1. ΕΙΣΑΓΩΓΗ.....	1
ΜΕΡΟΣ Α΄.....	2
2. ΙΣΤΟΡΙΚΗ ΑΝΑΔΡΟΜΗ.....	2
ΤΑ ΚΑΛΑΒΡΥΤΑ	2
ΆΡΜΠΟΥΝΑΣ ΚΑΙ ΓΥΡΩ ΠΕΡΙΟΧΕΣ	3
3. ΒΙΟΓΡΑΦΙΑ ΧΡΙΣΤΟΦΟΡΟΥ ΠΑΠΟΥΛΑΚΟΥ (1770-1861).....	5
ΜΕΡΟΣ Β΄.....	7
Α. ΑΝΑΛΥΣΗ.....	7
1. ΟΙΚΙΣΜΟΣ ΑΡΜΟΥΝΑ – ΘΕΣΗ – ΠΡΟΣΒΑΣΗ - ΠΕΡΙΒΑΛΛΟΝ ΧΩΡΟΣ	7
2. ΠΕΡΙΓΡΑΦΗ	9
2.1. Κτιριολογικά	9
2.2. Μορφολογικά.....	9
2.3. ΚΑΤΑΣΚΕΥΑΣΤΙΚΑ	10
2.3.1. Θεμέλια	10
2.3.2 Τοιχοποιίες	10
2.3.3 Δάπεδα	11
2.3.4 Στέγη	11
2.3.5 Εξώστης	12
2.3.6 Επίχρισμα-κονίαμα.....	12
2.3.7 Ανοίγματα-κουφώματα.....	13
2.3.8 Κλίμακες	14
2.3.9 Τζάκι-εστία	14
2.3.10 Πολεμίστρες	14
2.3.11 Φατνώματα	14
2.3.12 Ερμάριο	15
3. ΚΑΤΑΣΤΑΣΗ ΔΙΑΤΗΡΗΣΗΣ	16
3.1. ΤΟΙΧΟΠΟΙΪΕΣ.....	16
3.2. ΔΑΠΕΔΑ	16
3.3. ΣΤΕΓΗ	16
3.4. ΕΞΩΣΤΗΣ (χαγιάτι)	16
3.5. ΕΠΙΧΡΙΣΜΑ - ΚΟΝΙΑΜΑ.....	16
3.6. ΑΝΟΙΓΜΑΤΑ - ΚΟΥΦΩΜΑΤΑ.....	16

3.7. ΚΛΙΜΑΚΕΣ	16
3.8. ΤΖΑΚΙ - ΕΣΤΙΑ.....	17
6. ΣΥΜΠΕΡΑΣΜΑΤΑ.....	18
4.1. ΙΣΤΟΡΙΚΕΣ ΦΑΣΕΙΣ	18
4.2. ΚΑΤΩΙ	18
4.3. ΑΝΩΙ	18
4.4. ΠΕΡΙΒΑΛΛΩΝ ΧΩΡΟΣ	18
Β. ΠΡΟΤΑΣΗ	19
ΓΕΝΙΚΑ	19
ΚΤΙΡΙΟΛΟΓΙΚΗ ΠΕΡΙΓΡΑΦΗ	20
1.1 ΟΙΚΙΑ ΠΑΠΟΥΛΑΚΟΥ	20
1.2. ΝΕΑ ΚΑΤΑΣΚΕΥΗ	20
1.3. ΚΑΤΑΣΚΕΥΑΣΤΙΚΗ ΠΕΡΙΓΡΑΦΗ	21
1.3.1. ΟΙΚΙΑ ΠΑΠΟΥΛΑΚΟΥ	21
1.3.2. ΝΕΑ ΚΑΤΑΣΚΕΥΗ	23
2. ΜΟΡΦΟΛΟΓΙΚΗ ΠΕΡΙΓΡΑΦΗ	25
2.1. ΚΤΙΡΙΑ.....	25
2.2.ΠΕΡΙΒΑΛΛΩΝ ΧΩΡΟΣ	25
2.3.ΔΙΚΤΥΑ (ΗΛΕΚΤΡΟΛΟΓΙΚΑ - ΥΔΡΑΥΛΙΚΑ)	26
2.4.ΦΩΤΙΣΜΟΣ.....	26
2.4.1.ΦΩΤΙΣΜΟΣ ΤΟΥ ΜΟΥΣΕΙΑΚΟΥ ΧΩΡΟΥ	26
2.4.2.ΦΩΤΙΣΜΟΣ ΠΕΡΙΒΑΛΛΩΝ ΧΩΡΟΥ.....	27
ΒΙΒΛΙΟΓΡΑΦΙΑ	29
ΓΛΩΣΣΑΡΙ	30
ΚΑΤΑΛΟΓΟΣ ΣΧΕΔΙΩΝ	32
1 ^η φάση σχεδίων- αποτύπωση.....	32
2 ^η φάση σχεδίων- πρόταση.....	38
ΚΑΤΑΛΟΓΟΣ ΦΩΤΟΓΡΑΦΙΩΝ.....	45

1.ΕΙΣΑΓΩΓΗ

Η συντήρηση και η αποκατάσταση των ιστορικών κτιρίων είναι ένα θέμα το οποίο έχει μεγάλη έκταση. Ένα μεγάλο πρόβλημα είναι οι επεμβάσεις που πρέπει να γίνουν όταν υπάρχουν βλάβες και η επισκευή αυτών. Η συνάφεια των δομικών στοιχείων καταστρέφεται λόγω εξωτερικών επιδράσεων και έτσι η ορθή επιλογή των υλικών είναι αρκετά δύσκολη. Στην αποκατάσταση του κτιρίου χρειάζεται προσοχή στα παλιά υλικά εάν αυτά εκτιμηθούν ότι θα χρησιμοποιηθούν εκ νέου για την επισκευή του κτιρίου. Ο σεβασμός στο πρωτότυπο, η αντιστρεψιμότητα των προτεινόμενων επεμβάσεων και η διαχρονικότητά τους, το οικονομικό κόστος της επέμβασης και ο χρόνος αποπεράτωσης του έργου είναι τα κριτήρια που μελετούνται στην εργασία.

ΜΕΡΟΣ Α΄

2. ΙΣΤΟΡΙΚΗ ΑΝΑΔΡΟΜΗ

ΤΑ ΚΑΛΑΒΡΥΤΑ

Τα Καλάβρυτα είναι μία ιστορική, πανέμορφη και γραφική πόλη των 8.350 κατοίκων, η οποία είναι κτισμένη στους πρόποδες του μυθικού Χελμού σε υψόμετρο 750 μ. Η ιστορική διαδρομή των Καλαβρύτων ξεκινάει από τα χρόνια της αρχαιότητας (776 π.Χ) όπου τα Καλάβρυτα έφεραν το όνομα Κύναιθα. Στις αρχές του 13^{ου} αιώνα οι Φράγκοι κατέλαβαν την Πελοπόννησο και τα Καλάβρυτα παραχωρήθηκαν στο βαρόνο Raoul de Toumay και χτίστηκε το κάστρο που φέρει το όνομά του, για τον έλεγχο των περασμάτων του Χελμού και το οποίο αναδείχτηκε σε ένα από τα σημαντικότερα μεσαιωνικά κάστρα της Πελοποννήσου. Το 1330 ελευθερώθηκαν από τους Βυζαντινούς στρατηγούς του Μυστρά και παρέμειναν ελεύθερα ως το 1460. Κατά τους Βυζαντινούς χρόνους ανεγέρθηκαν η Μονή της Αγίας Λαύρας (961 μ.Χ.) και η Μονή του Μεγάλου Σπηλαίου (360μ.Χ.), δύο σημαντικά μοναστήρια που απέχουν από την πόλη των Καλαβρύτων 5 χλμ και 12 χλμ αντίστοιχα. Το 1460 παρά τη γενναία αντίσταση των υπερασπιστών, τα Καλάβρυτα υποτάχθηκαν στους Τούρκους. Το 1687 περιήλθαν στη κυριαρχία των Ενετών μέχρι και το 1715 όπου γύρισαν και πάλι στη κατοχή των Τούρκων και παρέμειναν σε αυτούς έως και το 1821. Στις 21 Μαρτίου 1821 ο Παλαιών Πατρών Γερμανός υψώνοντας το Λάβαρο στην Αγία Λαύρα κήρυξε την έναρξη της Επανάστασης εναντίον των Τούρκων η οποία χάρισε την ελευθερία όχι μόνο στα Καλάβρυτα αλλά και σε όλη την Ελλάδα. Το 1896 ολοκληρώθηκε η κατασκευή του οδοντωτού σιδηρόδρομου η οποία συνέδεσε τα Καλάβρυτα με το Διακοπτό μέσω της κοιλάδας του Βουραϊκού ποταμού. Κατά τη διάρκεια του 2ου Παγκοσμίου Πολέμου και συγκεκριμένα στις 13 Δεκεμβρίου 1943 τα Καλάβρυτα γνώρισαν τη Γερμανική θηριωδία. Τα Γερμανικά στρατεύματα κατοχής πυρπόλησαν την πόλη και εκτέλεσαν όλο τον ανδρικό πληθυσμό από 14 ετών και άνω στο λόφο του Καπή μετατρέποντας τα Καλάβρυτα σε νεκρή πολιτεία.

Στις μέρες μας τα Καλάβρυτα είναι ένας σύγχρονος, δυναμικός και τουριστικός Δήμος. Η επαρχία της κωμόπολης παρουσιάζει πλούσια φυσιολατρικά, τουριστικά, ιστορικά και αρχαιολογικά ενδιαφέροντα. Σε απόσταση 5 χλμ. από τα Καλάβρυτα βρίσκεται η ιστορική Μονή της Αγίας Λαύρας, προχωρώντας λίγο πιο πέρα και σε απόσταση 10χλμ από τα Καλάβρυτα βρίσκεται η Μονή του Μεγάλου Σπηλαίου χτισμένη στη είσοδο μιας σπηλιάς ενώ τέλος, 14 χλμ. από τα Καλάβρυτα στη βόρεια πλευρά του Χελμού, στη θέση "Ξερόκαμπος" βρίσκεται το χιονοδρομικό κέντρο της περιοχής. Με τον Καποδιστριακό νόμο η Επαρχία Καλαβρύτων χωρίστηκε σε τέσσερις Δήμους.

1. Δήμος Καλαβρύτων με έδρα τα Καλάβρυτα.
2. Δήμος Αροανίας με έδρα την Ψωφίδα.
3. Δήμος Παΐων με έδρα την Δάφνη (Στρέζοβα).
4. Δήμος Λευκασίου με έδρα την Κλειτορία.

ΑΡΜΠΟΥΝΑΣ ΚΑΙ ΓΥΡΩ ΠΕΡΙΟΧΕΣ

Ο Δήμος που θα μας απασχολήσει είναι αυτός του Λευκασίου στον οποίο εντάσσεται ο Αρμπουνας. Το Δήμο αυτό αποτελούν 16 χωριά (πρώην κοινότητες). Ορισμένα από αυτά είναι η Κλειτορία (Μαζέικα), η Τουρλάδα, τα Φίλια, το Πλανητέρο, και ο Άρμπουνας. Το υψόμετρο κυμαίνεται από 520 μέτρα (Κλειτορία) έως 900 μέτρα (Φίλια). Ο Δήμος θεωρείται ένας ίσως και ο μοναδικός από τους πλέον ενδιαφέροντες χωροταξικά και γεωφυσικά, αφού όλα τα διαμερίσματά του (χωριά) συνδέονται με την έδρα του ακτινωτά και με αποστάσεις από 2 έως 17 χλμ περίπου. Η περιοχή του Δήμου αποτελούσε το κέντρο βάρους της αρχαίας Αζανίας, διότι εδώ βρισκόταν η μεγαλύτερη, σπουδαιότερη και ισχυρότερη πόλη, ο Κλείτωρ που η περίοδος ακμής του ξεπέρασε τα 2000 χρόνια.

ΚΛΕΙΤΟΡΙΑ

Ιστορικά η περιοχή Κλειτορίας κατοικείται από τα αρχαία χρόνια και έχει πάρει το όνομά της από τον Κλείτωρα. Πλουσιότατη η ιστορία της, άπειροι οι μύθοι, οι θρύλοι και οι παραδόσεις. Στην Κλειτορία λειτουργεί Λαογραφικό Μουσείο με πλουσιότατη συλλογή λαϊκών ειδών και εργαλείων, παραδοσιακά σκεύη, υφαντά και πλήθος άλλων εκθεμάτων, που προκαλούν το έντονο ενδιαφέρον των επισκεπτών.

ΤΟΥΡΛΑΔΑ

Η Τουρλάδα βρίσκεται σε απόσταση 5 χλμ από την πρωτεύουσα του Δήμου, την Κλειτορία. Η ονομασία του χωριού προφανώς προήλθε από τη μορφολογία του χαμηλού βουνού Κουρκουλίτσα.

ΦΙΛΙΑ

Το χωριό Φίλια είναι από τα μεγαλύτερα της επαρχίας των Καλαβρύτων καθώς έχει πληθυσμό της τάξης των 228 ατόμων. Είναι κτισμένο στη βόρεια πλαγιά του Προφήτη Ηλία και πάνω στο λόφο Μουζακέικα. Στην περιοχή του χωριού, σύμφωνα με τις μαρτυρίες του Πausανία, αφού η θέση της δεν έχει βρεθεί ακόμα, πιστεύεται ότι υπήρχε η αρχαία πολίχνη Λυκούντες η οποία ανήκε στο κράτος του Κλείτορα.

ΠΛΑΝΗΤΕΡΟ

Το Πλανητέρο βρίσκεται σε ένα μοναδικό τοπίο που κυριαρχούν οι καρυδιές, τα πλατάνια και τα ορμητικά νερά γύρω από τις πηγές του Αροάνιου ποταμού. Στο χωριό υπάρχει ένας παραδοσιακός νερόμυλος ο οποίος λειτουργεί μέχρι σήμερα

εκτρέφοντας πέστροφες. Η περιοχή του Πλανητέρου βρίσκεται εντός της περιοχής Natura^[1]2000 «Όρος Χελμός και ύδατα Στυγός».

ΑΡΜΠΟΥΝΑΣ

Ο Άρμπουνας είναι ένα μικρό παραδοσιακό χωριό της επαρχίας Καλαβρύτων, του νομού Αχαΐας. Βρίσκεται στα νοτιοανατολικά του νομού και είναι κτισμένο αμφιθεατρικά σε ύψωμα εννιακοσίων περίπου μέτρων στις πλαγιές του βουνού Γκαμήλα και του υψώματος Ράχη. Αυτά τα δύο σχηματίζουν ένα είδος γωνιάς και τα σπίτια του κατά το ήμισυ περίπου ανήκουν σε κάθε ένα από αυτά αντίστοιχα. Οι δύο αυτοί όγκοι είναι πρόβουνα ενός από τα παρακλάδια της μεγάλης οροσειράς και του τεράστιου συγκροτήματος των Αροανίων Ορέων ή του ποιο γνωστού Χελμού. Το χωριό βρίσκεται βορειοανατολικά της κωμόπολης Κλειτορίας (Μαζεϊκών) και νοτιοανατολικά της πόλης των Καλαβρύτων. Σήμερα το χωριό έχει εγκαταλειφθεί, σύμφωνα με την γνωστή προφητεία του Παπουλάκου ότι «θα σπέρνουν κριθάρι στο χωριό μου» (Μουλατσιώτη, Ο Άγιος της Πελοποννήσου). Το χωριό, λόγω ότι σήμερα διατηρούνται πέτρινες οικίες, μία εκ των οποίων είναι και του Παπουλάκου, έχει κηρυχτεί παραδοσιακός οικισμός. Όσον αφορά την ονομασία του χωριού υπάρχουν τρεις εκδοχές.

- Η πρώτη εκδοχή είναι ότι το όνομα του χωριού προέρχεται από τη λατινική γλώσσα και συγκεκριμένα από τις λέξεις “ariabuono” που σημαίνει καλός αέρας.
- Η δεύτερη εκδοχή είναι ότι η λέξη Άρμπουνας είναι ενετικής προέλευσης και σημαίνει τόπος μουριών – συκαμινιών.
- Τέλος η τρίτη εκδοχή της ονομασίας του χωριού σημαίνει διάβασμα – πέρασμα.

3. ΒΙΟΓΡΑΦΙΑ ΧΡΙΣΤΟΦΟΡΟΥ ΠΑΠΟΥΛΑΚΟΥ (1770- 1861)

Η μορφή του Παπουλάκου έχει μέχρι σήμερα προκαλέσει τις πιο αντιφατικές περιγραφές. Λαοπλάνος ή αγύρτης και σύγχρονος φλογερός Ιεραπόστολος και επαναστάτης κατάφερε να συντηρήσει μέχρι και σήμερα τους πιο φανατικούς υποστηρικτές και τους πιο φανατικούς εχθρούς του. Τα βιογραφικά στοιχεία για το πρόσωπό του είναι λιγοστά. Το κοσμικό του όνομα ήταν Χρήστος Παναγιωτόπουλος και όχι Χριστόφορος όπως επεκράτησε να λέγεται. Γεννήθηκε στο χωριό Άρμπουνα της επαρχίας Καλαβρύτων το 1770, έχοντας άλλα τρία αδέρφια, και η οικογένεια του είχε ως κύρια ασχολία της την χασαπική και το εμπόριο ζώων, και ίσως εξαιτίας αυτού θεωρείτο γόνος εύπορης οικογένειας.

Ήταν τελείως αγράμματος και ώριμος σε ηλικία όταν πήρε την απόφαση να ακολουθήσει τον μοναχικό βίο. Αφορμή αυτού ήταν ένα όραμα που του παρουσιάστηκε στην οικία του και συγκεκριμένα μπροστά από την εστία, που τον προστάζει να αφιερωθεί εξ'ολοκλήρου στον Χριστό ως κήρυκας μοναχός. Αρχικά μόνασε στη Μονή του Μεγάλου Σπηλαίου ενώ αργότερα σύμφωνα και με την μαρτυρία του Θεόδωρου Ρηγόπουλου^[2] γυρίζει στον Άρμπουνα, το 1825 και στην πλαγιά του όρους Γκαμήλα χτίζει μαζί με τους συνεργάτες του το ασκηταριό του το οποίο και αφιερώνει στην Κοίμηση της Θεοτόκου. Εκεί μένει στην απομόνωση είκοσι περίπου χρόνια κατά την διάρκεια των οποίων έμαθε γραφή και ανάγνωση. Σε ηλικία άνω των 65 ετών πήρε την απόφαση να κατηχήσει. Η φήμη του διαδόθηκε γρήγορα αφού είχε τον δικό του τρόπο να συνεπέρνει το κοινό του. Κυρίως κήρυττε εναντίον της μοιχείας, της κλοπής και υπέρ της προσευχής. Μέσα από τα κηρύγματά του καυτηρίαζε την πολιτική της Βαυαρικής διακυβέρνησης και την συγκατάβαση σε αυτήν της Συνόδου της Εκκλησίας. Παραπέμφθηκε ενώπιο του Επισκόπου Καλαβρύτων, ο οποίος τον επέπληξε και του ζήτησε να περιορίσει τα κηρύγματά του.

Έξι μήνες αργότερα ο Παπουλάκος ξεκίνησε περιοδεία στην νότια Πελοπόννησο συγκεντρώνοντας χιλιάδες κόσμο στο πέρασμά του. Ύστερα από πιέσεις ο Όθων υπέγραψε διάταγμα για τον περιορισμό του Παπουλάκου σε μοναστήρι το οποίο είχε ως αποτέλεσμα ο Όσιος να καταφύγει στην Μάνη για να σωθεί. Η αντίδραση της κυβέρνησης ήταν να στείλει άμεσα τον Στρατηγό Κολοκοτρώνη με επιτελείο αξιωματικών για να οργανώσει την σύλληψή του. Ο στρατός έφτασε την νύχτα αλλά το πρωί βρέθηκε περικυκλωμένος από 2000 Μανιάτες. Ακολούθησε εξέγερση των Μανιατών, ενώ σε πολλές περιπτώσεις ο στρατός έδινε μάχη σώμα με σώμα με τους οπαδούς του Παπουλάκου. Τελικά στις 21 Ιουνίου 1852 συνελήφθη από τον στρατό, ύστερα από προδοσία, και μεταφέρθηκε στις φυλακές του Ρίου όπου έμεινε δύο χρόνια στην απομόνωση. Επρόκειτο να δικαστεί από το κακουργιοδικείο Αθηνών ως στασιαστής αλλά τα γεγονότα του Κριμαϊκού Πολέμου^[3] υποχρέωσαν τον Όθωνα να του δώσει αμνηστία. Το 1854 εξορίστηκε σε ένα μοναστήρι στην Άνδρο όπου και απεβίωσε το 1861.

Ετάφη στο κοιμητήριο της Μονής Παναχράντου και από τους πρώτους χρόνους της κοιμήσεώς του έγιναν προσπάθειες για την επίσημη αγιοκατάταξή του, την ανακομιδή των λειψάνων του και την φιλοτέχνηση της εικόνας του, χωρίς όμως αποτέλεσμα για πολλές δεκαετίες. Η “αντιεξουσιαστική” του δράση δημιουργούσε πρόβλημα στην ευρύτερη επίσημη αναγνώρισή του. Αργά αλλά σταθερά άρχισε να αποκαθίσταται η μνήμη του στη συνείδηση όχι μόνο των απλών πιστών, που ούτως ή άλλως πάντα πίστευαν στην αγιότητά του, αλλά και στην συνείδηση των ανώτατων εκκλησιαστικών Ιεραρχών. Υπάρχουν πλήθος επίσημων αναφορών επισκόπων που αναγνωρίζουν το έργο του, ακόμα και την αγιότητά του. Η ανακομιδή των λειψάνων του, τα οποία παρέμειναν στο οστεοφυλάκιο της Μονής Παναχράντου, δεν έγινε με επισημότητα. Ύστερα από επιμονή των κατοίκων του χωριού του Παπουλάκου, ο Μητροπολίτης Καλαβρύτων Γεώργιος, στις 12 Σεπτεμβρίου 1973 φρόντισε να μεταφερθεί η κάρα του στο ναό του Μονυδρίου της Κοιμήσεως της Θεοτόκου, στα Άρμπουνα Καλαβρύτων, που είχε χτίσει ο ίδιος. Έκτοτε πλήθος κόσμου προσέρχεται στο ορεινό χωριό και ασπάζεται την κάρα του, η οποία έχει τεθεί σε επίχρυση λειψανοθήκη και λέγεται ότι ευωδιάζει και θαυματουργεί. Έχουν συνταχθεί ιερές ακολουθίες και παρακλητικός κανών προς τιμήν του. Επίσης, έχει ιστορηθεί η εικόνα του και υπάρχει μικρό ιδιωτικό Εκκλησάκι στα Άρμπουνα και παρεκκλήσιο στην Ιερά Μονή Αγίων Αυγουστίνου και Σεραφείμ του Σάρωφ στο Τρίκορφο Φωκίδος, που τιμώνται ανεπίσημος στο όνομά του. Πλήθος είναι και οι σύγχρονες μαρτυρίες, που έχουν παραμείνει από προφορική παράδοση, αναφορικά με τα κηρύγματά του, τις προφητείες του, τα θαύματά του εν ζωή, ακόμα και μετά θάνατον. Τέλος, το όνομά του παραμένει ακόμα προς επίσημη αγιοκατάταξη από το Οικουμενικό Πατριαρχείο, το οποίο πολύ σοφά περιμένει να αφουγκραστεί την συνείδηση του πληρώματος της Εκκλησίας, ξεκαθαρισμένη με το πέρασμα του χρόνου από βραχυπρόθεσμες σκοπιμότητες, ώστε να προβεί ανεπηρέαστα στις δέουσες ενέργειες.

ΜΕΡΟΣ Β΄

A. ΑΝΑΛΥΣΗ

1. ΟΙΚΙΣΜΟΣ ΑΡΜΟΥΝΑ – ΘΕΣΗ – ΠΡΟΣΒΑΣΗ - ΠΕΡΙΒΑΛΛΟΝ ΧΩΡΟΣ

Ο Άρμουνας είναι ένα μικρό παραδοσιακό χωριό στην περιοχή Καλαβρύτων του νομού Αχαΐας. Το χωριό βρίσκεται βορειοανατολικά της κομόπολης Κλειτορίας και νοτιοανατολικά της πόλης των Καλαβρύτων. Το μικρό παραδοσιακό χωριό του Άρμουνα βρίσκεται σε ύψωμα 900 μ. και είναι χτισμένο αμφιθεατρικά στις πλαγιές Γκαμήλα και του υψώματος Ράχη. Τα δύο αυτά υψώματα θεωρούνται πρόβουνα της μεγάλης οροσειράς και του μεγάλου συγκροτήματος των Αροαίων Ορέων ή αλλιώς Χελμού. Τα σπίτια του οικισμού βρίσκονται κατά το ήμισυ στο ένα ύψωμα και κατά το άλλο ήμισυ στο άλλο ύψωμα λόγω της γωνίας που σχηματίζεται μεταξύ των δύο βουνών.

Για να επισκεφθεί κανείς τον Άρμουνα πρέπει πρώτα να περάσει από τα Καλάβρυτα, τα οποία απέχουν από την Αθήνα 189 χλμ. και υπάρχει πρόσβαση μέσω της Εθνικής οδού Αθηνών-Πατρών καθώς και μέσω συγκοινωνίας. Το ταξίδι είναι εύκολο και αρκετά αγαπημένο σε ταξιδιώτες. Η διαδρομή από τα Καλάβρυτα, τα οποία βρίσκονται σε υψόμετρο 760 μ., προς το χωριό Άρμουνα είναι μία μέτρια διαδρομή από άποψη δυσκολίας. Τα Καλάβρυτα αποτελούν φθινοπωρινό και χειμερινό θέρετρο της Πελοποννήσου που δυστυχώς καταστράφηκαν στο παρελθόν λόγω του πολέμου με τους Γερμανούς. Τα Καλάβρυτα είναι μία ζωντανή πόλη με μεγάλες τουριστικές υποδομές σήμερα. Διαθέτει ιστορικά και θρησκευτικά μνημεία καθώς και μεγάλη φυσική ομορφιά.

Στα 25 χλμ. από τα Καλάβρυτα βρίσκεται το Πλανητέρο σε ύψος 700 μ., το οποίο περιτοιχίζεται από καρυδιές και πλατάνια, όπως και νερά από τις πηγές του Αροάνιου ποταμού. Πριν την είσοδο στο χωριό λοιπόν μπορεί κανείς να θαυμάσει τα θεόρατα πλατάνια που συντροφεύουν τις πηγές. Από τις πηγές και αφού ακολουθήσει κανείς το μονοπάτι Ε4 προς Άρμουνα θα βρεθεί στο ιστορικό χωριό όπου γεννήθηκε ο Χριστόφορος Παπουλάκος. Το ασηκητήριό του βρίσκεται σε μία κορυφή του βουνού Γκαμήλα πάνω από το χωριό.

Ο οικισμός ακολουθεί τη δομή της λαϊκής αρχιτεκτονικής, η διάταξη των κτιρίων και των δρόμων ακολουθεί τις φυσικές κλίσεις του εδάφους. Η βέλτιστη αξιοποίηση του χώρου γίνεται με τη χάραξη αυτών στο φυσικό τοπίο και εξασφαλίζεται η οικονομία κινήσεων. Ο οικισμός είναι τοποθετημένος νότια για την απορρόφηση της ηλιακής ενέργειας κατά το μεγαλύτερο διάστημα της ημέρας. Η δόμηση είναι πυκνή στις θερμές περιοχές για την εξασφάλιση δροσιάς στα στενά περάσματα και

στεγασμένα περάσματα συναντιούνται για ευνοϊκές συνθήκες κλίματος στους κατοίκους. Οι δημόσιες λειτουργίες, όπως η πλατεία και το σχολείο βρίσκονται σε κεντρικό σημείο για διευκόλυνση μετάβασης των κατοίκων.

1. Οικία Παπουλάκου

Η οικία του Παπουλάκου φαίνεται ότι προϋπήρχε του 1770 και βρίσκεται δίπλα στο ναό του Αγίου Αθανασίου εντελώς ερειπωμένη. Είναι μία διώροφη πέτρινη κατασκευή και ανήκει σε απογόνους του Παπουλάκου οι οποίοι ζουν στην Αυστραλία. Το πάτωμα του ορόφου καθώς και η στέγη έχουν πέσει από τα αιγοπρόβατα που φυλάσσονταν μέσα σε αυτόν για καιρό. Το οικοδόμημα ακολουθεί την κλίση του εδάφους. Η οικία έχει αγοραστεί από τον αρχιμανδρίτη Νεκτάριο Ν. Πέττα με σκοπό να αναστηλωθεί, κάτι που πρέπει να γίνει σύντομα πριν καταρρεύσει τελείως. Πρόκειται να ιδρυθεί Ινστιτούτο προβολής του έργου του Παπουλάκου και Κέντρο μελέτης και προβολής της Πολιτισμικής μας Κληρονομιάς.

2. Άλλες οικίες της περιοχής

Πέτρινα καλοδιατηρημένα σπίτια με κεραμιδένιες στέγες βρίσκονται στη γύρω περιοχή αλλά και εγκαταλελειμμένα σπίτια που ο χρόνος και η εγκατάλειψη τα έχουν επηρεάσει αρκετά.

2. ΠΕΡΙΓΡΑΦΗ

2.1. Κτιριολογικά

Η οικία του Παπουλάκου είναι μίας μικρής κλίμακας έργο που βρίσκεται σε ένα μεγαλύτερο οικοπέδο βόρεια του οποίου βρίσκεται και η εκκλησία που ετάφη ο ίδιος. Ανάμεσά τους παρεμβάλεται ένας κοινόχρηστος χώρος (δρομάκι) το οποίο διατρέχει το οικοπέδο και στην ανατολική του πλευρά. Το οικοδόμημα βρίσκεται περίπου στη μέση του οικοπέδου και στον χώρο της αυλής, νότια της οικίας, βρίσκεται η πηγή η οποία τροφοδοτεί τόσο την οικία του Παπουλάκου όσο και το υπόλοιπο χωριό. Το κτίριο αναπτύσσεται σε δύο επίπεδα, το ισόγειο (κατώι) και τον όροφο (ανώι). Το ισόγειο αποτελείται από δύο χώρους. Στον μεγαλύτερο εξ'αυτών φυλάσσονταν τα αγαθά ενώ στον μικρότερο, ο οποίος χτίστηκε μεταγενέστερα και βρίσκεται κάτω από το χαγιάτι, φυλάσσονταν τα ζώα. Ο όροφος, όπου βρίσκεται και η εστία, είναι ενιαίος και χρησιμοποιούνταν για την διημέρευση των κατοίκων. Πιθανολογούμε ότι υπήρχε μία εξωτερική σκάλα, η οποία μπορεί να ήταν κινητή, και έδινε πρόσβαση στο χαγιάτι μέσω της αυλής. Σύμφωνα με μαρτυρίες των κατοίκων του χωριού, περί της πρόσβασης στο χαγιάτι, είναι ότι γινόταν μέσω των παραθύρων της πρόσοψης (δηλαδή πεδούσαν από τα παράθυρα στο χαγιάτι!!!).

2.2. Μορφολογικά

Η υπάρχουσα κατοικία του Παπουλάκου είναι μία πέτρινη κατασκευή, και αποτελεί ένα από τα κλασικότερα δείγματα της Ελληνικής Παραδοσιακής Αρχιτεκτονικής. Χαρακτηριστικά γνωρίσματα της αρχιτεκτονικής αυτής είναι η ορθογωνική κάτοψη και η χρήση της πέτρας και του ξύλου τα οποία προσδίδουν στιβαρότητα, ομορφιά και χάρη στην οικία. Η πέτρα αποτελεί ένα πανάρχαιο υλικό και η τέχνη της οικοδόμησής της είναι ιδιαίτερη γιατί εκτός από καλαισθησία προσφέρει αντοχή και ασφάλεια στο χρόνο, με την προϋπόθεση ότι έχει ακολουθηθεί σωστός τρόπος δόμησης. Η Ελλάδα είναι μία κατεξοχήν ορεινή χώρα, με πέτρα άφθονη σε πολλές περιοχές της.

Τα ελληνικά παραδοσιακά σπίτια είναι χτισμένα με ΝΑ προσανατολισμό για την σωστή αξιοποίηση της ηλιακής ενέργειας που είναι άφθονη στον Ελλαδικό χώρο. Αυτό συμβαίνει για να παραμένει δροσερό το καλοκαίρι και ζεστό τους χειμερινούς μήνες. Στόχος είναι η δημιουργία σκιερών χώρων και γι'αυτό η διάταξη των επιμέρους όγκων δημιουργούνται κατά τέτοιον τρόπο ώστε να το εξασφαλίζουν. Το κτίριο είναι ομαλά ενταγμένο στο φυσικό περιβάλλον αφού ακολουθεί τις φυσικές κλίσεις του εδάφους. Η διάταξη του κτίσματος είναι τέτοια που επιτρέπει την φυσική είσοδο του αέρα σε αυτό για την δημιουργία δροσερού χώρου ειδικά όταν υπάρχουν υψηλές θερμοκρασίες αλλά και για λόγους υγείας. Όπως αναφέρθηκε νωρίτερα, η

οικία ακολουθεί την έντονη κλίση του εδάφους με αποτέλεσμα να εντάσσεται πλήρως στο ορεινό φυσικό τοπίο. Το κτίσμα έχει κατασκευαστεί για βέλτιστη αξιοποίηση όλων των χώρων του. Αποτελείται από δύο ορόφους, το λεγόμενο ανώι και κατώι. Οι κατόψεις των ορόφων ακολουθούν την ορθογωνική μορφή, όπου το κατώι καταλαμβάνει μεγαλύτερη έκταση αφού πατάει επάνω του ο όροφος με τον εξώστη.

2.3. ΚΑΤΑΣΚΕΥΑΣΤΙΚΑ

2.3.1. Θεμέλια

Η θεμελίωση στις παραδοσιακές κατοικίες είναι η διαπλάτυνση της λιθοδομής 40 εκ. κάτω από το έδαφος. Έτσι τα σπίτια να εδράζονται σε μεγαλύτερη επιφάνεια.

2.3.2 Τοιχοποιίες

Η τοιχοποιία αποτελείται από παραδοσιακή πέτρα.

Κατακόρυφα φέροντα στοιχεία:

Αποτελείται από αργούς λίθους (αργολιθοδομή) με ξυλοδεσιές. Το κατώι έχει πάχος τοίχου 50 εκ. ενώ το ανώι έχει πάχος 45 εκ.

Οριζόντια φέροντα στοιχεία:

Στο σώμα της τοιχοποιίας αναπτύσσονται οριζόντιοι ελκυστήρες από ξύλινα στοιχεία τις (ξυλοδεσιές) οι οποίες ενισχύουν τη σωστή λειτουργία των διασταυρόμενων τοίχων ως ενιαίου δομικού στοιχείου.

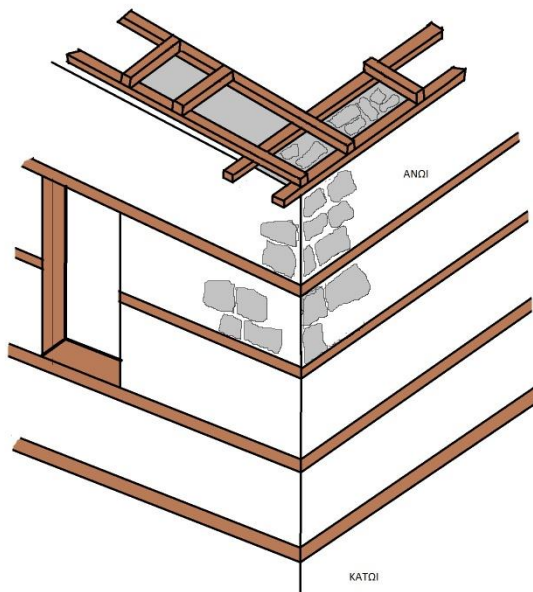

2.3.3 Δάπεδα

Σύστημα ξύλινων δοκών διατεταγμένων παράλληλα μεταξύ τους σε απόσταση 1.40 μ. Οι δοκοί εδράζονται στην τοιχοποιία μέσω διαμήκους δοκού που εξασφαλίζει τη σωστή κατανομή των φορτίων στον τοίχο.

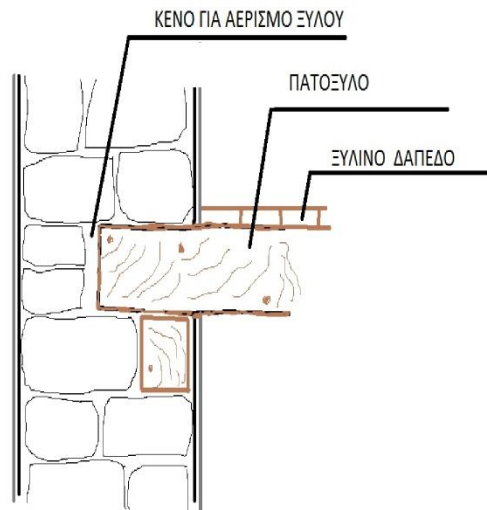

2.3.4 Στέγη

Η στέγη ήταν η γνωστή ελαφριά κατασκευή, αποτελούνταν από βυζαντινά κεραμίδια, ο φέρον οργανισμός της ήταν κατασκευασμένος από ξύλο και ήταν τρίριχτη, βάση παλιών φωτογραφιών. Είχε καταρρεύσει πριν την αποτύπωση, οπότε πιθανολογούμε, βασιζόμενοι στην Ελληνική Παραδοσιακή Αρχιτεκτονική, ότι είχε ένα κεντρί^[4], όπου χτίστηκε και η καμινάδα της γωνιάς και στην αποκάτω μεριά ήταν η "σούτα" ή κολοβή^[5]. Τα ζευκτά ήταν απλά, μόνο με κόρδες^[6] και τράβες^[7], είτε με "παπά". Ο "κορφιάς" στηριζόταν στα ψαλίδια χωρίς να ακουμπάει στο κεντρί. Η σύνδεση της στέγης με την τοιχοποιία γινόταν με την "αστράχα" ή "οστράχα"^[8]. Αυτά είναι δύο παράλληλα ξύλα κατά μήκος της τοιχοποιίας, στο τελείωμα της, όπου στερεώνονται τα ζευκτά της στέγης.



Εσωτερική άποψη στέγης χωρίς "παπά"



Εσωτερική άποψη στέγης με "παπά"

2.3.5 Εξώστης

Ο εξώστης, ή αλλιώς χαγιάτι, βρίσκεται στο ανώι και είναι το νεώτερο κατασκευαστικά τμήμα της οικίας. Το πάτωμά του είναι ξύλινο. Αποτελείται από πέντε ξύλινες δοκούς πάχους 15 εκ. τοποθετημένες κάθετα στο πλάτος του τοίχου, πάνω στις οποίες είναι στερεωμένες έντεκα τάβλες πάχους 5 εκ. και πλάτος 25 εκ. Το κιγκλίδωμα είναι και αυτό ξύλινο. Αποτελείται από πέντε κολώνες πάχους 12 εκ. οι οποίες στηρίζουν το στέγαστρο του εξώστη. Μπροστά από αυτές υπάρχουν σανίδες πάχους 2 εκ. και ύψος 1μ. Το στέγαστρο του εξώστη αποτελείται από τρεις βασικές ξύλινες δοκούς πάχους 10 εκ.. Κάθετα σε αυτά βρίσκονται δύο ξύλινοι δοκοί επίσης πάχους 10 εκ.. Τέλος, πάνω από αυτά υπάρχουν μικρά δοκάρια για την στήριξη των βυζαντινών κεραμιδιών.

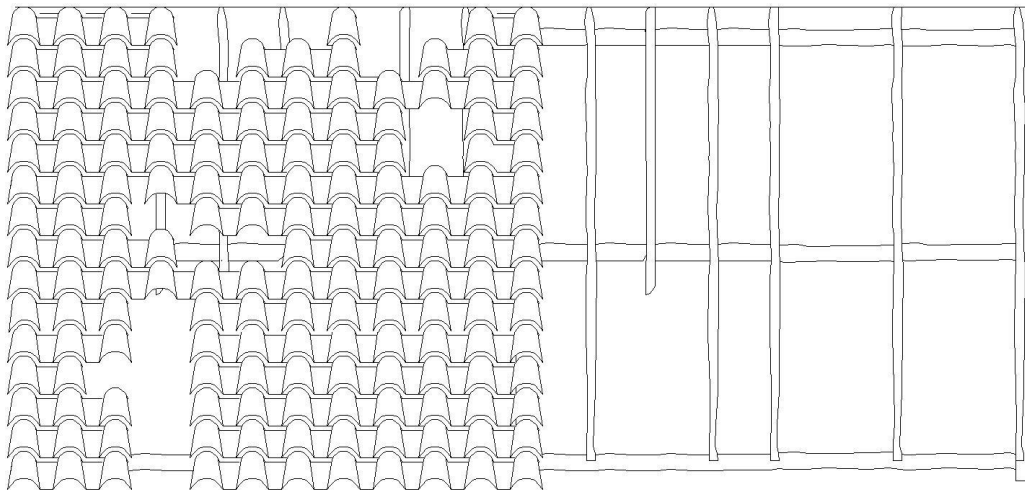

ΚΑΤΟΨΗ

2.3.6 Επίχρισμα-κονίαμα

Το ανώι ήταν επιχρισμένο με ασβέστη. Το κατώι, λόγω χρήσης, δεν είχε ανάγκη από ασβέστωμα. Το κονίαμα ήταν με υλικά της εποχής.

2.3.7 Ανοίγματα-κουφώματα

Τα ανοίγματα είναι ξύλινα με ξύλινα σανιδωτά παραθυρόφυλλα, και βοηθάνε στον προσδιορισμό της χρονολόγησης του σπιτιού, αφού δεν έχουν δεχτεί μετατροπές.

- ΠΑΡΑΘΥΡΑ

Το πλάτος των παραθύρων διαφέρει από την εξωτερική στην εσωτερική πλευρά κατά 20 εκ. Είχαν ένα μόνο τζάμι στερεωμένο στην εξωτερική πλευρά του κασσώματος (ενώ δεν υπάρχουν απτές αποδείξεις πιθανολογούμε ότι υπήρχαν και κάθετα ανοιγόμενα σκίαστρα στα παράθυρα στερεωμένα στην εξωτερική πλευρά του τοίχου, τα οποία ήταν κατασκευασμένα από ξύλινες σανίδες). Υπάρχουν δύο παράθυρα εκατέρωθεν του τζακιού και από ένα στον δυτικό και ανατολικό τοίχο. Στο κατώι δεν υπάρχουν παράθυρα. Πάνω από τα παράθυρα υπήρχε ξύλινη δοκός για την στήριξη του τοίχου.

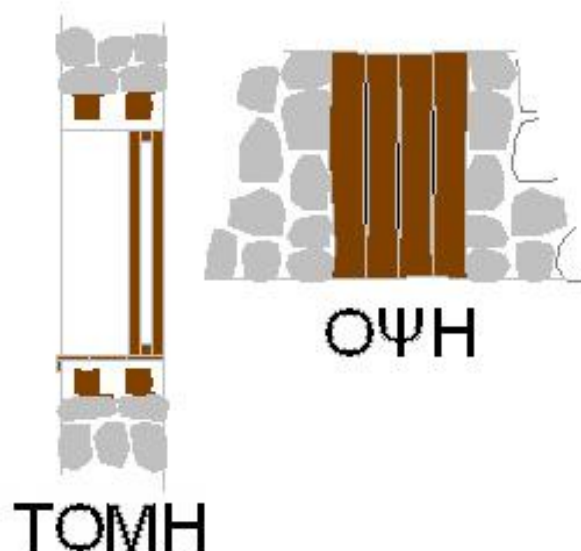

- ΠΟΡΤΕΣ

Στο κατώι στον δυτικό τοίχο της οικίας υπάρχουν δύο εισοδοί, μία για κάθε χώρο, με ξύλινα κουφώματα και πόρτες κατασκευασμένες από ξύλινες σανίδες. Στο ανώι υπάρχουν δύο εισοδοί μία στον δυτικό τοίχο και μία στον ανατολικό. Έχουν τα ίδια κατασκευαστικά χαρακτηριστικά με τις πόρτες στο κατώι. Παρατηρούμε ότι και στα ανοίγματα εισόδου υπάρχει δοκός για την στήριξη του τοίχου.

2.3.8 Κλίμακες

Πιθανολογούμε ότι υπήρχε μία εξωτερική, ξύλινη, κινητή κλίμακα η οποία έδινε πρόσβαση στον εξώστη. Υπάρχει άλλη μία κλίμακα, πέτρινη, εξωτερικά του οικοπέδου, στο ανατολικό τμήμα του, η οποία συνδέει τον κοινόχρηστο αυτό χώρο με τον δημοτικό δρόμο που βρίσκεται πάνω από το οικόπεδο.

2.3.9 Τζάκι-εστία

Το τζάκι βρίσκεται στο ανώι στο βόρειο τμήμα της οικίας τοποθετημένο στο μέσον του τοίχου, τετράγωνης κάτοψης, και είναι επιχρισμένο.

2.3.10 Πολεμίστρες

Οι πολεμίστρες ήταν τρύπες στον τοίχο και χρησίμευαν για την προστασία από εξωγενείς παράγοντες. Στο κατώι υπάρχει μία πολεμίστρα.



2.3.11 Φατνώματα

Τα φατνώματα ήταν πέτρινα και χρησίμευαν για την τοποθέτηση λυχναριού. Στο ανώι υπάρχουν δύο φατνώματα στον ανατολικό τοίχο. Στο βόρειο τοίχο στο ανώι υπάρχει ένα φατνώμα δίπλα στο τζάκι. Στον ίδιο τοίχο στο κατώι υπάρχει ένα ακόμα. Ένα τελευταίο υπάρχει στο νότιο τοίχο, στο χώρο φύλαξης των ζώων.

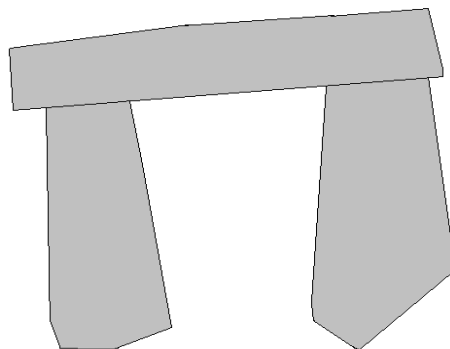

2.3.12 Ερμάριο

Για την στοιχειώδη οργάνωση καθημερινών αντικειμένων του νοικοκυριού υπήρχαν περιορισμένες θέσεις. Μία από αυτές ήταν το ερμάριο το οποίο βρίσκεται στο ανώι, στον δυτικό τοίχο, δίπλα στο φάτνωμα. Ήταν ξύλινο με πορτάκι το οποίο και αυτό ήταν κατασκευασμένο από ξύλινες σανίδες.

3. ΚΑΤΑΣΤΑΣΗ ΔΙΑΤΗΡΗΣΗΣ

ΓΕΝΙΚΑ

Σε γενικές γραμμές το κτίριο έχει πολλές φθορές. Η τοιχοποιία είναι γκρεμισμένη σε αρκετά σημεία, το κατώι είναι μπαζωμένο και η στέγη έχει καταρρεύσει πλήρως.

3.1. ΤΟΙΧΟΠΟΙΪΕΣ

Ο ανατολικός τοίχος έχει καταρρεύσει εντελώς. Ο δυτικός τοίχος στο σημείο που υπήρχε η πόρτα έχει καταρρεύσει επίσης. Σε γενικές γραμμές, λόγω της αποκόλλησης του κονιάματος, όλη η τοιχοποιία είναι αποσαθρωμένη.

3.2. ΠΑΤΩΜΑ

Το πάτωμα είναι κατεστραμμένο.

3.3. ΣΤΕΓΗ

Η στέγη έχει καταρρεύσει εντελώς.

3.4. ΕΞΩΣΤΗΣ (χαγιάτι)

Έχουν καταρρεύσει κάποια ξύλινα στηρίγματα του ξύλινου υπόστεγου που τον σκεπάζει. Το ξύλινο πάτωμα έχει καταρρεύσει και αυτό εν μέρη. Επίσης κάποια από τα βυζαντινά κεραμίδια έχουν αποκολληθεί. Λόγω του υλικού του οποίου είναι φτιαγμένο έχει υποστεί και αυτό βλάβες. Και γενικά τα ξύλα έχουν σαπίσει

3.5. ΕΠΙΧΡΙΣΜΑ - ΚΟΝΙΑΜΑ

Αποκόλληση του κονιάματος. Σε κάποια σημεία στο κτίριο φαίνονται υπολείμματα κονιάματος.

3.6. ΑΝΟΙΓΜΑΤΑ - ΚΟΥΦΩΜΑΤΑ

Στο κατώι στο χώρο φύλαξης ζώων, η πόρτα υπάρχει μισή. Η είσοδος στο χώρο αποθήκευσης αγαθών δε φαίνεται καθόλου, γιατί είναι καλυμμένη με χώματα και χόρτα. Και οι δύο εισοδοί στο ανώι δεν υπάρχουν λόγω της κατάρρευσης της τοιχοποιίας. Τα κασώματα στα μπροστινά παράθυρα υπάρχουν, αλλά τα παραθυρόφυλλα είναι διαλυμένα, δεν υπάρχει ίχνος παλαιών πατζουριών και τζαμιών. Τα υπόλοιπα παράθυρα στο ανώι, ένα στον ανατολικό τοίχο και ένα στον δυτικό, δεν υπάρχουν λόγω της απώλειας της τοιχοποιίας. Η πέτρινη είσοδος στην ανατολική πλευρά του οικοπέδου είναι μισογκρεμισμένη.

3.7. ΚΛΙΜΑΚΕΣ

Η μοναδική κλίμακα που υπήρχε στο οίκημα ήταν εξωτερική και ξύλινη, επομένως, εξαιτίας της φυσικής φθοράς του υλικού της, δεν υπάρχει πια. Η άλλη κλίμακα που

βρίσκεται εξωτερικά του οικοπέδου είναι αποσαθρωμένη και καλυμμένη από χώματα και χόρτα.

3.8. ΤΖΑΚΙ - ΕΣΤΙΑ

Το τζάκι είναι διαλυμένο.

6. ΣΥΜΠΕΡΑΣΜΑΤΑ

4.1. ΙΣΤΟΡΙΚΕΣ ΦΑΣΕΙΣ

Μετά την άλωση της Κωνσταντινούπολης από τους Τούρκους μέχρι τις πρώτες δεκαετίες μετά την ίδρυση της σύστασης του νεοελληνικού κράτους χτίστηκε το σύνολο της ελληνικής παραδοσιακής κατοικίας. Η ελληνική παραδοσιακή κατοικία χωρίζεται στην ηπειρωτική και την νησιωτική. Τα σπίτια χωρίζονται ανάλογα με την κοινωνική τάξη των ιδιοκτητών τους σε λαϊκά, μεσαία και αρχοντικά. Ωστόσο, η μεγάλη ανάπτυξη της παραδοσιακής κατοικίας σημειώθηκε τους δύο τελευταίους αιώνες της ξένης κυριαρχίας και συμβολίζει την οικονομική και πολιτισμική ανάπτυξη του ελληνισμού εκείνη την εποχή.

4.2. ΚΑΤΩΙ

Ο πιο εξελιγμένος τύπος του μονόσπιτου είναι η διώροφη κατοικία και κατοικείται από τη μεσαία τάξη. Είναι ένα ορθογώνιο σπίτι που αποτελείται από το κατώι και το ανώι. Στο κατώι βρίσκονται οι βοηθητικοί χώροι, όπως οι αποθήκες και οι στάβλοι.

4.3. ΑΝΩΙ

Στο ανώι ήταν ο χώρος που διέμεναν οι ιδιοκτήτες. Το κυριότερο σημείο του εσωτερικού χώρου είναι η εστία, δηλαδή το τζάκι όπου οι κάτοικοι μαγειρεύουν, κοιμούνται και ζεσταίνονται.

4.4. ΠΕΡΙΒΑΛΛΩΝ ΧΩΡΟΣ

Η αυλή και ο εξώστης υπήρχαν για τη διαμονή κατά την διάρκεια της καλοκαιρινής εποχής. Το χαγιάτι, δηλαδή ο ανοιχτός εξώστης που στεγάζεται με την προεξοχή της στέγης, είναι ενδεικτικό στο διώροφο σπίτι.

Στον περιβάλλοντα χώρο γινόταν επίσης διάφορες εργασίες από τους ιδιοκτήτες όπως και η παραμονή των ζώων κάποιες φορές. Συνήθως δεν ήταν διαμορφωμένοι με ιδιαίτερο τρόπο, αλλά υπήρχαν φυτά, χώμα και πέτρα.

B. ΠΡΟΤΑΣΗ

ΓΕΝΙΚΑ

Ο σκοπός της πρότασης για επανάχρηση είναι η ανάδειξη της ιστορικής προσωπικότητας του Οσίου Παπουλάκου. Η δημιουργία ενός χώρου εις μνήμη του, του χώρου μέσα στον οποίο γεννήθηκε, μεγάλωσε και πήρε την μεγάλη απόφαση να ασκητέψει. Αυτή η πρόταση θα αναδείξει την προσωπικότητα του οσίου Παπουλάκου και κατά συνέπεια και του χωριού. Θα φέρει τουρισμό και θα επαναφέρει τη ζωή στο χωριό που έχει αποξενωθεί.

Το οικοπέδο τοποθετείται πάνω από την εκκλησία του Αρμπουνα όπου φυλάσσεται η κάρα του οσίου. Το σοκάκι (κοινόχρηστος χώρος, πλάτους 3,00 μέτρων) το οποίο βρίσκεται βόρεια του οικοπέδου συνδέει ουσιαστικά το ναό του Αγίου Αθανασίου με την οικία του Παπουλάκου και αυτός είναι ο λόγος που τοποθετείται μία καινούργια είσοδος σε αυτό το σημείο (βόρεια του οικοπέδου). Η παλιά είσοδος βρίσκεται στην ανατολική πλευρά του οικοπέδου, ανακαινίζεται και επαναχρησιμοποιείται γιατί, πέραν της ιστορικής σημασίας της, υπάρχει άμεση πρόσβαση από τον δημοτικό δρόμο που βρίσκεται πάνω από το οικόπεδο (φαίνεται στο τοπογραφικό). Στην ανατολική πλευρά του οικοπέδου υπάρχει ένας ακόμα κοινόχρηστος χώρος (πλάτους 4,50 μέτρων) στον οποίο προυπήρχε μία κλίμακα από το ύψος της παλιάς εισόδου ως τον δημοτικό δρόμο, η οποία ανακατασκευάζεται και διαπλατώνεται. Προς την βόρεια πλευρά του κοινόχρηστου αυτού χώρου, για την μείωση της απότομης κλίσης του εδάφους, κατασκευάζεται μία ακόμα κλίμακα. Έτσι δημιουργείται εν μέρη μία κυκλική πορεία η οποία ακολουθείται και στις εισόδους των εκάστοτε χώρων των κτιρίων. Στην νότια πλευρά του οικοπέδου κατασκευάζεται μία κρήνη, στο σημείο που βρίσκεται η πηγή.

Ανακατασκευάζοντας λοιπόν τον χώρο της οικίας του Οσίου Παπουλάκου δημιουργείται η ανάγκη για την δημιουργία επιπλέον χώρων όπου θα στεγάζονται οι λειτουργίες του μουσειακού χώρου, όπως χώρος υποδοχής και WC. Για να προστατέψουμε λοιπόν την παραδοσιακή οικία, κατασκευάζουμε έναν χώρο, σε απόσταση σεβασμού από το παραδοσιακό κτίριο, ο οποίος αποτελείται από ανώι και κατώι και ακολουθεί, σύμφωνα με την αρχιτεκτονική της περιοχής, τις κλίσεις του εδάφους.

ΚΤΙΡΙΟΛΟΓΙΚΗ ΠΕΡΙΓΡΑΦΗ

1.1 ΟΙΚΙΑ ΠΑΠΟΥΛΑΚΟΥ

Η πρόσβαση στο ανώι γίνεται με δύο τρόπους, για την διευκόλυνση της πρόσβασης των επισκεπτών από όλες τις πλευρές της οικίας, αλλά και για την διατήρηση της κυκλικής πορείας που αναφέρθηκε παραπάνω. Η μία είσοδος βρίσκεται στην ανατολική πλευρά του κτιρίου ενώ η άλλη στην δυτική (όπως φαίνεται στις κατόψεις).

Στο κατώι ο χώρος φύλαξης ζώων γίνεται χώρος φύλαξης και συντήρησης κειμηλίων. Τοποθετείται μία βιτρίνα διαστάσεων 0.57 x 2.19 x 2.71 στον δυτικό τοίχο όπου θα φυλάσσονται κειμήλια και ένας πάγκος στην μέση του δωματίου διαστάσεων 0.68 x 2.17 όπου και θα γίνεται η συντήρηση. Ο χώρος αποθήκευσης αγαθών γίνεται εκθεσιακός χώρος όπου τοποθετούνται τρεις προθήκες διαστάσεων 1.00 x 2.00 και τρεις κάθετες προθήκες στον δυτικό, νότιο και βόρειο τοίχο αντίστοιχα. Το ανώι γίνεται εξ' ολοκλήρου εκθεσιακός χώρος. Τοποθετούνται τέσσερις προθήκες διαστάσεων 1.00 x 2.00, μία κάθετη προθήκη στον νότιο τοίχο καθώς και δύο καρέκλες μοναστηριακού τύπου μπροστά από το τζάκι. Το ερμάριο το οποίο προυπήρχε, ανακατασκευάζεται και επαναχρησιμοποιείται για την φύλαξη κειμηλίων.

1.2. ΝΕΑ ΚΑΤΑΣΚΕΥΗ

Το ισόγειο (κατώι) βρίσκεται στο ίδιο ύψος με το κατώι της οικίας του Παπουλάκου. Η είσοδος γίνεται από την πόρτα που βρίσκεται κάτω από τη σκάλα εξωτερικά του κτιρίου. Στην είσοδο του ισόγειου βρίσκεται ένας ενιαίος χώρος που αποτελείται από το καθιστικό και την τραπεζαρία. Ο χώρος αυτός είναι ανοιχτός για όλους τους επισκέπτες, για να ξεκουράζονται και για να γευματίζουν. Για τον φωτισμό και αερισμό του χώρου αυτού, αλλά και του διαδρόμου, έχει κατασκευαστεί ένα γυάλινο στεγάκι, όπου διαμέσω του γυαλιού γίνεται ο φωτισμός, ενώ διαμέσω των περσίδων ο αερισμός. Δίπλα από την τραπεζαρία, για τη σωστή λειτουργικότητα των χώρων, βρίσκεται η κουζίνα στην οποία η πρόσβαση γίνεται διαμέσω μίας καμάρας. Στο βόρειο τμήμα του κτίσματος βρίσκονται δύο μικρά υπνοδωμάτια (κελιά), διαστάσεων 2.68 x 1.71 μέτρα, τα οποία, σύμφωνα με την μοναστηριακή αρχιτεκτονική, διαθέτουν μόνο ένα κρεβάτι και ένα κομοδίνο, και φωτίζονται από ένα μικρό παράθυρο στο βόρειο τοίχο. Στη νότια πλευρά της κατασκευής τοποθετείται ένα μικρό WC και ένα μπάνιο. Οι χώροι υγιεινής καθώς και η κουζίνα φωτίζονται και αερίζονται τεχνητά. Ο όροφος συνδέεται με το ισόγειο με μία εσωτερική σκάλα, ο οποίος βρίσκεται στο ίδιο ύψος με το ανώι. Εκεί έχει τοποθετηθεί η υποδοχή, ένα μικρό σαλόνι μπροστά από το τζάκι και μία προθήκη με είδη προς πώληση (βιβλία με

την βιογραφία του Παπουλάκου, με την ιστορία του Άρμπουνα και των γύρω περιοχών, καρτ-ποστάλ κλπ).

1.3. ΚΑΤΑΣΚΕΥΑΣΤΙΚΗ ΠΕΡΙΓΡΑΦΗ

1.3.1. ΟΙΚΙΑ ΠΑΠΟΥΛΑΚΟΥ

Πρόκειται για μία παραδοσιακή πέτρινη οικία και στόχος είναι να μην αλλοιωθεί το αυθεντικό παραδοσιακό υλικό από το οποίο έχει κατασκευαστεί. Αυτό σημαίνει ότι θα πρέπει να γίνει κάθε δυνατή προσπάθεια για να γίνουν όσο το δυνατόν λιγότερες ανακατασκευές κάτι που δεν είναι τόσο εύκολο όμως, διότι υπάρχει μεγάλο μέρος του σπιτιού που έχει καταρρεύσει. Μεγάλα κομμάτια τοίχων έχουν πέσει, τα παράθυρα έχουν ξηλωθεί, τα τζάμια απουσιάζουν. Οι επεμβάσεις θα μπορούσαν να περιοριστούν στις αναγκαίες, τόσο εξωτερικά όσο και εσωτερικά αλλά δεν είναι επιτρεπτό λόγω της μεγάλης έκτασης κατάρρευσης που έχει υποστεί. Θα πρέπει να προσαρμοστεί η σύγχρονη τεχνολογία στην παλαιά πέτρινη τεχνική.

Θα υπάρχει σεβασμός στη δομοστατική οργάνωση, θα χρησιμοποιηθούν υλικά και τεχνικές που χρησιμοποιήθηκαν κατά την κατασκευή του, όπου βέβαια είναι εφικτό. Οι ανακατασκευές των κατεστραμμένων τμημάτων θα πραγματοποιηθούν με υλικά και μεθόδους συμβατές με την ιστορική κατασκευή του κτιρίου. Προτείνονται δοκιμασμένες τεχνικές στην αποκατάσταση ιστορικών κτιρίων, όπως η στεγάνωση.

Τα υλικά που θα χρησιμοποιηθούν θα είναι παραδοσιακά όσο είναι δυνατόν. Πλεονέκτημα αποτελεί το γεγονός ότι δεν απαιτείται σοβάς, χτίσιμο τοίχων με τούβλα και χρωματισμοί που ανήκουν σε πιο σύγχρονες τεχνικές. Θα γίνει προσπάθεια για περιορισμό στις αναγκαίες μορφολογικές, δομικές και λειτουργικές αποκαταστάσεις των χώρων.

Εξεύρεση της κατάλληλης πέτρας και τοποθέτηση της υπάρχουσας αποτελεί σημαντικό κομμάτι της κατασκευής, καθώς και η χρήση παραδοσιακών υλικών, όπως ο ασβέστης και το ξύλο. Η αναζήτηση των φυσικών υλικών από το περιβάλλον ελαχιστοποιεί το κόστος, μειώνει την κατανάλωση ενέργειας και ενσωματώνει το κτίριο στο φυσικό περιβάλλον.

Ο φέρων οργανισμός, ο οποίος αποτελεί το σύνολο των κατακόρυφων και οριζόντιων δομικών στοιχείων που φέρουν τα ωφέλιμα και μόνιμα φορτία του και τα μεταβιβάζουν στη γη, σχηματοποιεί το κτίσμα στο χώρο ανάλογα με το βασικό υλικό που χρησιμοποιείται και προσαρμόζεται στις φυσικές του ιδιότητες. Η χρήση της πέτρας μορφώνει τη δομική μορφή του κτίσματος σε μία συμπαγή μάζα και έτσι φέροντα και φερόμενα στοιχεία διαφορίζονται ελάχιστα. Τα περιμετρικά τοιχώματα στην όψη του φέροντος οργανισμού κατασκευάζονται από

βαριά τοιχοποιία για να παραλάβει τα φορτία. Το μεγάλο πάχος της τοιχοποιίας (50 εκ. στο κατώ και 45 εκ. στο ανώι) εξασφαλίζει την απαραίτητη αντοχή σε θλίψη και σε κάμψη. Για καλύτερη συνοχή της δομής τοποθετούνται κάθε 70-100εκ. εγκάρσιοι λίθοι, μπατικοί που καταλαμβάνουν όλο το πλάτος του τοιχώματος. Σιλικόνη εφαρμόζεται στην πέτρα για στεγανοποίηση. Αραιώση με νερό, αφού καθαριστεί πρώτα η επιφάνεια από σκόνες και λιπαρές ουσίες γίνεται επάλειψη σε μία στρώση.

Σε ύψος ανά 1.00 - 1.50 μ. διαμορφώνονται οριζόντιοι αρμοί, τα λεγόμενα ντουζένια. Το μήκος των αρμών δεν ξεπερνούν τα 30-35εκ. Τα ντουζένια βοηθούν στη διασφάλιση μη ανατροπής του τοιχώματος και διευκολύνει τη μεταβίβαση των φορτίων στο έδαφος.

Αφού πρώτα αφαιρεθούν τα κομμάτια που έχουν υποστεί βλάβη ή δεν στηρίζονται σωστά και αφού γίνει περισυλλογή της πέτρας, θα καθαριστεί η τοιχοποιία, θα αφαιρεθεί το παλιό κονίαμα και θα ξεκινήσει το χτίσιμο της τοιχοποιίας. Χρήση ασβεστοκονιάματος, δηλαδή πολτός ασβέστου και άμμου στην ίδια αναλογία με προσθήκη 150 κιλών τσιμέντου σε ένα κυβικό μίγματος. Θα γίνει καλή εφαρμογή του κονιάματος ανάμεσα στους αρμούς (πάχους 2,3-3εκ) με τον κατάλληλο εξοπλισμό. Θα τοποθετηθεί κάθε στρώση και το κονίαμα που περισσεύει θα αφαιρεθεί και θα στρωθεί σωστά για να δημιουργηθεί μία λεία επιφάνεια.

Τα στηρίγματα των ανοιγμάτων θα καθαριστούν και θα συντηρηθούν, όσο αυτό είναι δυνατόν, και κάποια θα αποκατασταθούν με νέα ξύλινα. Γίνεται τοποθέτηση ξύλινων κουφωμάτων στα ανοίγματα. Τα παραθυρόφυλλα κατασκευάζονται με ενισχυμένες σανίδες τα οποία συνδέονται μεταξύ τους με μικρότερα βοηθητικά, δημιουργώντας ένα “Z”. Σε αυτό το σημείο πρέπει να σημειωθεί ότι όλες οι είσοδοι προυπήρχαν.

Η στέγη, η οποία είναι τρίριχτη, θα ανακατασκευαστεί εκ νέου και θα χρησιμοποιηθούν κάποια υλικά τα οποία έχουν διασωθεί, όπως ορισμένος αριθμός κεραμιδιών και ξύλινων ελκυστήρων.

Για την κατασκευή της στέγης αρχικά σηκώνεται το 1ο ψαλίδι 1,00 μ από την παρειά της στενής πλευράς προκειμένου να δημιουργηθεί η τριγωνική σκούφια^[10](Σχ.3). Κάθετα στην ένωση των ψαλιδιών σηκώνεται ο αμοιβοντας ο οποίος καρφώνεται από τη μια μεριά στον κεντρικό ορθοστάτη (μπαμπά) ενώ από την άλλη εδράζεται στο πάτερο σχηματίζοντας ένα τρίγωνο. Το τρίγωνο αυτό φέρει στο 1/3 του μήκους του ορθοστάτη και λοξή αντηρίδα (ανέμη) που καταλήγει στον ‘μπαμπά’ του 1ου ψαλιδιού. Στη συνέχεια σηκώνονται οι μαχιάδες^[11] οι οποίοι από τη μια μεριά καρφώνονται στους περιμετρικούς στρωτήρες^[12] και από την άλλη στους αμοιβοντας του 1ου ψαλιδιού. Από τη μέση των μαχιάδων ξεκινούν λοξές αντηρίδες (σύνδεση με πελέκημα και χώνευση) και καταλήγουν στον κεντρικό ορθοστάτη. Στη συνέχεια τοποθετούνται επάλληλα ψαλίδια ανά 1,60μ. Πάνω στους αμείβοντας των επάλληλων ψαλιδιών καρφώνονται οι τραβέρσες^[13](5*5 εκ. ανά 50 εκ.) και πάνω σε αυτές δημιουργείται ένα συνεχές σανίδωμα (πέτσωμα) καρφώνοντας τα πέταυρα^[14] ,

σανίδες πάχους 1,5 - 2 εκ., παράλληλα στη ρύση των νερών. Τέλος στρώνονται τα βυζαντινά κεραμίδια της στέγης.

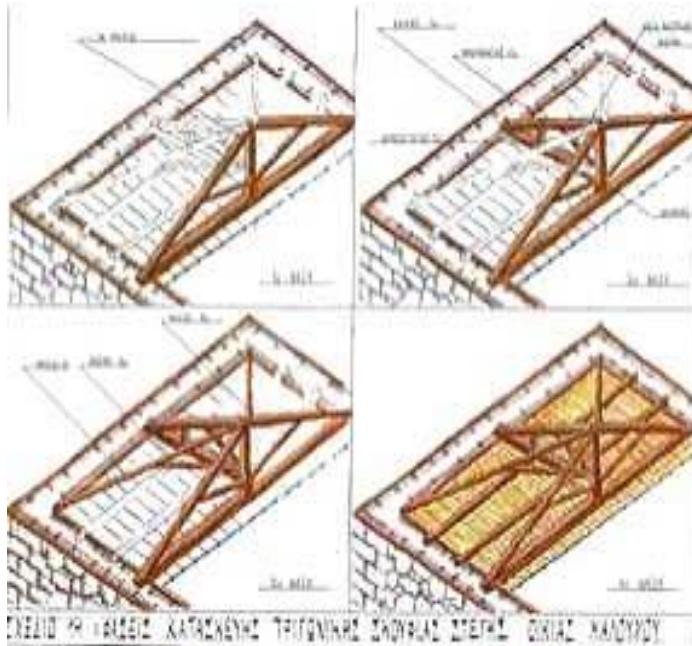

Σχέδιο 3

Το κατώτερο δάπεδο (πάτωμα στο κατώι), και το νότιο τμήμα του δαπέδου στο ανώι, που βρίσκεται σε επαφή με το έδαφος, διαμορφώνεται από μπετόν-αρμέ για μεγαλύτερη προστασία της κατασκευής και τοποθετείται από πάνω ξύλινο πάτωμα από δρυς, για μεγαλύτερη αντοχή. Το υπόλοιπο πάτωμα στο ανώι διαμορφώνεται όπως ακριβώς ήταν, δηλαδή με χρήση των πάτερων, και τοποθετείται και εδώ δάπεδο από δρυς.

Τέλος το υπόστεγο ανακατασκευάζεται και επεκτείνεται προς τον ανατολικό τοίχο ώστε να υπάρχει πρόσβαση.

1.3.2. ΝΕΑ ΚΑΤΑΣΚΕΥΗ

Η νέα κατασκευή, όπως αναφέρθηκε προηγουμένως δημιουργείται από την ανάγκη περισσότερων χώρων για την στέγαση βασικών αναγκών του συγκροτήματος.

Η κατασκευή αυτή είναι από οπλισμένο σκυρόδεμα (όπου γίνεται επαφή με το έδαφος) και τούβλα (σε όλη την υπόλοιπη τοιχοποιία εσωτερικά αλλά και εξωτερικά). Τοποθετούνται θεμέλια, και κολώνες ενώ ο τοίχος έχει πάχος 0.25 μ. εξωτερικά και 0.10 μ. εσωτερικά. Χρησιμοποιούνται πλάκες ύψους 0.15 μ.

Στο κατώι, στην βόρεια πλευρά του οικοπέδου, τοποθετούνται δύο υπνοδωμάτια-κελιά, τα οποία έχουν από ένα παράθυρο (στην βόρεια πλευρά του τοίχου). Τοποθετείται καθιστικό και τραπεζαρία μπροστά στην είσοδο του

οικοδομήματος ενώ στην νότια πλευρά κατασκευάζεται ένα λουτρό. Ανάμεσα στο λουτρό και στην τραπεζαρία είναι μία κουζίνα. Στα δυτικά βρίσκεται μία εσωτερική σκάλα που δίνει πρόσβαση στον όροφο. Επίσης πρόσβαση στον όροφο γίνεται και με εξωτερική σκάλα από το ισόγειο αλλά και από την παλιά είσοδο του οικοπέδου. Στον όροφο βρίσκεται η υποδοχή. Όλα τα δάπεδα είναι επενδεδυμένα από πέτρα.

Στέγη δεν υπάρχει ούτε στο ισόγειο ούτε στον όροφο. Όμως στο ισόγειο, λόγω έλλειψης ανοιγμάτων στον χώρο της τραπεζαρίας και του καθιστικού, δημιουργείται ένα άνοιγμα στην πλάκα όπου και τοποθετείται ένα μικρό γυάλινο στέγαστρο (για φωτισμό) και περσίδες περιμετρικά αυτού (για αερισμό). Το γυάλινο αυτό στέγαστρο εδράζεται σε μπετόν ύψους 0.45 μ.

Όλο το νέο οικοδόμημα είναι επιχρισμένο εσωτερικά και εξωτερικά προς σεβασμό του ιστορικού κτιρίου. Στην περιοχή βρίσκονται και άλλα κτίρια επιχρισμένα.

Τα ανοίγματα ακολουθούν τις γραμμές και την απλότητα που χαρακτηρίζει αυτά του υπάρχοντος κτιρίου. Τέλος μία εστία τοποθετείται στον χώρο της υποδοχής για τη διατήρηση της παραδοσιακής αρχιτεκτονικής.

2. ΜΟΡΦΟΛΟΓΙΚΗ ΠΕΡΙΓΡΑΦΗ

2.1. ΚΤΙΡΙΑ

Σύμφωνα με την τοπική παραδοσιακή αρχιτεκτονική η οικία του Παπουλάκου ανακατασκευάζεται εξ' ολοκλήρου από τοπικά εξορήσιμη πέτρα, ενώ στο νέο κτίριο, όντας αποκλειστικά κατασκευασμένο από οπλισμένο σκυρόδεμα, γίνεται επικάλυψη από την ίδια πέτρα, για την ομαλή ενταξή του στο φυσικό περιβάλλον. Το νέο κτίριο έχει κατασκευαστεί έτσι ώστε να μην επισκιάζει την ιστορική οικία. Αναλυτικότερα το νότιο τμήμα του ισογείου εδράζεται στην φυσική κλίση του εδάφους, ενώ το βόρειο τμήμα του είναι ογκομετρικά μικρότερο από το υπάρχων κτίριο. Την ίδια λογική ακολουθεί και ο όροφος. Τα δύο κτίρια έχουν απόσταση μεταξύ τους 4.50 μέτρα.

2.2. ΠΕΡΙΒΑΛΛΩΝ ΧΩΡΟΣ

Ο εξωτερικός χώρος καθαρίζεται για να φυτευθούν δένδρα (καρυδιές και μουριές, σύμφωνα με την τοπική χλωρίδα) που θα προφυλάσσουν το κτίριο από τη ζέστη και το κρύο, με το φύλλωμά τους, όπως και παγκάκια για τους επισκέπτες. Ο πίσω χώρος θα επιχωματωθεί και θα κατασκευαστούν σκάλες πέτρινες που θα συνδέουν τους χώρους κυκλικά. Η επίχωση θα εκτελεστεί με προσοχή και σύμφωνα με όλες τις μεθόδους και προδιαγραφές που επιβάλλει ο κανονισμός της οδοποιίας. Ο βαθμός συμπίκνωσης θα είναι τέτοιος ώστε το έδαφος που θα δημιουργηθεί να έχει τη συνεκτικότητα του φυσικού και να παρέχει ικανοποιητικές αντοχές σε φορτίσεις. Η πρόβλεψη για μία σχετική συμπίκνωση είναι σημαντική για να μην παρασύρονται τα χώματα εύκολα από τις βροχές. Ο επιχωματωμένος αυτός χώρος καλύπτεται αρχικά από σκυρόδεμα και έπειτα πλακοστρώνεται. Επίσης πλακοστρώνεται και ο διάδρομος μπροστά από την παλαιά είσοδο (ανατολικά του οικοπέδου), μέχρι και το σημείο που βρίσκεται το γυάλινο στεγάκι.

Περιμετρικά αυτού δημιουργείται χώρος για την διέλευση των επισκεπτών, σε κυκλική πάλι πορεία, και τοποθετούνται δύο παγκάκια για την ανάπαυση τους.

Πλακόστρωτες κυκλικές διαδρομές σχεδιάζονται σε όλο το οικόπεδο, οι οποίες οδηγούν στις εκάστοτε εισόδους και στην κρήνη, η οποία κατασκευάζεται στο νότιο τμήμα του οικοπέδου. Όλο το υπόλοιπο οικόπεδο καλύπτεται από γρασίδι. Στην δυτική πλευρά κατασκευάζεται εξωτερική πλακόστρωτη κλίμακα, για την ομαλότερη διέλευση των επισκεπτών στον ιστορικό και μουσειακό χώρο. Η κατασκευή τους είναι η παραδοσιακή. Τέλος, ξερολιθιά χρησιμοποιείται στην περίφραξη του οικοπέδου, η οποία χτίζεται χωρίς κονίαμα και η αντοχή σε ακαμψία βασίζεται στην σωστή συναρμογή των λίθων. Συντηρείται

2.3.ΔΙΚΤΥΑ (ΗΛΕΚΤΡΟΛΟΓΙΚΑ - ΥΔΡΑΥΛΙΚΑ)

Η νέα παροχή ηλεκτρικού ρεύματος η οποία θα είναι σύμφωνη με τις σημερινές προδιαγραφές θα δοθεί από την αρμόδια υπηρεσία. Στο εσωτερικό του κτιρίου τα καλώδια θα είναι εντοιχισμένα. Επιπροσθέτως υφίσταται και παροχή νερού αλλά και αποχετευτικού συστήματος λόγω της αυξημένης ανάγκης των μπάνιων που θαπροστεθούν.

2.4.ΦΩΤΙΣΜΟΣ

2.4.1.ΦΩΤΙΣΜΟΣ ΤΟΥ ΜΟΥΣΕΙΑΚΟΥ ΧΩΡΟΥ

Η καταστροφή των εκθεμάτων προέρχεται σε γενικές γραμμές από τη ρύπανση του περιβάλλοντος, την υγρασία, το φως και τη θέρμανση.

Η κατάλληλη επιλογή της φωτεινής πηγής παίζει πρωτεύοντα ρόλο στη μελέτη του τεχνητού φωτισμού των μουσείων

Το χρώμα του φωτός είναι σημαντικός παράγοντας γιατί όχι μόνο μπορεί να προκαλέσει εσφαλμένα οπτικά αποτελέσματα στην εμφάνιση των αντικειμένων αλλά και γιατί επηρεάζει τον περιβάλλοντα χώρο και τις υποσυνείδητες εντυπώσεις του παρατηρητή. Το ανθρώπινο μάτι έχει μεγαλύτερη ευαισθησία στο φως χαμηλής θερμοκρασίας χρώματος από ότι στο υψηλής. Έτσι για παράδειγμα, ο φωτισμός ενός χώρου με λαμπτήρες πυράκτωσης αλογόνου που έχουν χαμηλή θερμοκρασία χρώματος δημιουργεί στο παρατηρητή την εντύπωση ότι είναι έντονα φωτισμένος ενώ για να πετύχουμε την ίδια εντύπωση χρησιμοποιώντας λαμπτήρες φθορισμού με υψηλότερη θερμοκρασία χρώματος απαιτούνται αισθητά υψηλότερα επίπεδα φωτισμού. Η ικανότητα των φωτεινών πηγών να αποδίδουν τα χρώματα με ακρίβεια είναι ύψιστης σημασίας στο περιβάλλον των μουσείων. Έτσι η καλύτερη φωτεινή πηγή κατά αυτή την έννοια είναι ο λαμπτήρας πυράκτωσης αλογόνου που έχει η άριστη χρωματική απόδοση (CRI 99). Οι λαμπτήρες αλογόνου εκπέμπουν περισσότερο στο κόκκινο/κίτρινο τμήμα του ορατού φάσματος και έχουν συνεχόμενο φάσμα όπως και το φως της ημέρας, το οποίο είναι σημαντικός παράγοντας όσο αφορά την ανταπόκριση του ανθρώπινου ματιού στο φως.

Όλες οι προθήκες φωτίζονται εσωτερικά. Τοποθετείται σύστημα οπτικών ινών. Το σύστημα αυτό είναι ένα σύστημα διανομής του φωτισμού από μια απομακρυσμένη φωτεινή πηγή στο εσωτερικό της προθήκης, μέσω ευέλικτων πλαστικών αγωγών ή δεσμών από γυάλινες ίνες που μεταφέρουν φως. Το πλεονέκτημα του συστήματος αυτού είναι ότι επιτρέπει την τοποθέτηση της φωτεινής πηγής σε κάποια απόσταση μακριά από την προθήκη κάτι που επιτρέπει την εύκολη

συντήρηση του όλου συστήματος και την αλλαγή του λαμπτήρα. Το εξαιρετικά μικρό μέγεθος των οπτικών ινών κάνει επίσης εύκολη την διακριτική ενσωμάτωση τους στο σώμα της προθήκης. Για τις περισσότερες εφαρμογές φωτισμού σε μουσεία οι γυάλινες οπτικές ίνες είναι η ενδεδειγμένη λύση, γιατί μειώνουν την εκπομπή υπερύδους ακτινοβολίας

2.4.2.ΦΩΤΙΣΜΟΣ ΠΕΡΙΒΑΛΛΩΝ ΧΩΡΟΥ

Θα πραγματοποιηθεί μελέτη φωτισμού των όψεων του κτιρίου ώστε να φωταγωγηθεί και να αναδειχθεί η λειτουργία του, αλλά και η παρουσία του στο οικιστικό περιβάλλον. Στην περιμετρική περίφραξη του κτιρίου θα τοποθετηθεί ανάλογος φωτισμός εσωτερικά αλλά και εξωτερικά από αυτήν όπου υπάρχουν κλίμακες. Σε όλες τις εισόδους θα τοποθετηθεί φωτοκύτταρο για την καλύτερη και οικονομικότερη φωταγωγή των κτιρίων.

Σε αυτό το σημείο, παρουσιάζεται η πρόταση σε μορφή εικόνας με χρήση του φωτορεαλισμού.



Φωτ i, Φωτορεαλισμός πρότασης, άποψη από δυτική πλευρά.

ΑΠΟΚΑΤΑΣΤΑΣΗ ΚΑΙ ΕΠΑΝΑΧΡΗΣΗ ΤΗΣ ΟΙΚΙΑΣ ΤΟΥ ΟΣΙΟΥ ΧΡΙΣΤΟΦΟΡΟΥ ΠΑΠΟΥΛΑΚΟΥ ΚΑΙ Η
ΕΠΑΝΑΧΡΗΣΗ ΤΟΥ ΩΣ ΜΟΥΣΕΙΑΚΟΣ ΧΩΡΟΣ



Φωτ. ii, Φωτορεαλισμός πρότασης, μπροστινή πλευρά



Φωτ. iii, Φωτορεαλισμός πρότασης, γυάλινο στεγάκι.

ΒΙΒΛΙΟΓΡΑΦΙΑ

Ελληνική

- 1) Αθανασόπουλος Χρήστος , Κατασκευή κτιρίων, σύνθεση και τεχνολογία, Αθήνα 2003
- 2) Κωνσταντίνου Τάσια & Χαλλά Ελένη, Κλειτορικό Οδοιπορικό, Περίπατος στον τόπο μας.
- 3) Μαμουλάκος Σ., Σημειώσεις Προστασία μνημείων, Το παλιό ωδείο στην οδό Φειδίου, Αθήνα 1999
- 4) Παπαχαράλαμπος Νίκος, Πρακτικές οδηγίες για σωστό και οικονομικό κτίσιμο κατοικίας, Αθήνα 2007
- 5) Πετρονάτης Αργύρης: Αρκαδία, Ελληνική παραδοσιακή αρχιτεκτονική, Εκδόσεις Μελίσα, τόμος 4, 1982
- 6) Χριστόπουλος Βασίλης: Αχαΐα, Ελληνική παραδοσιακή αρχιτεκτονική, Εκδόσεις Μελίσα, τόμος 4, 1982

Ξένη

- 1) Ashurst John & Nicola, Practical Building Conservation, vol. 1,2,3,5 , 1988
- 2) Neff/Neufert, Αρχιτεκτονικός σχεδιασμός και εφαρμογές, 1995

Ιστοσελίδες

- 1) <http://www.ekalavrita.gr>
- 2) <http://www.kalavrytanews.com>
- 3) http://kalavrita.ws.gr/Kalavrita_Hiking_Climbing.asp
- 4) <http://www.papoulakos.org>
- 5) <http://www.touristorama.com>
- 6) <http://www.greekarchitects.gr>

ΓΛΩΣΣΑΡΙ

[1] : Natura 2000 «Όρος Χελμός και ύδατα Στυγός»:

Το Δίκτυο Natura 2000 αποτελεί ένα Ευρωπαϊκό Οικολογικό Δίκτυο περιοχών, οι οποίες φιλοξενούν φυσικούς τύπους οικοτόπων και οικοτόπους ειδών που είναι σημαντικοί σε ευρωπαϊκό επίπεδο. Οι περιοχές που περιέχονται στον κατάλογο των τόπων κοινοτικής σημασίας, ο οποίος περιλαμβάνεται στο παράρτημα 1 της απόφασης 2006/613/ΕΚ της Επιτροπής (L 259), χαρακτηρίζονται με τον παρόντα νόμο ως Ειδικές Ζώνες Διατήρησης (Ε.Ζ.Δ.)

[2]: Θεόδωρος Ρηγόπουλος:

Η καταγωγή του ήταν από το χωριό Φίλια. Σημειώνουμε ότι ο φιλαίος αγωνιστής Θεόδωρος Ρηγόπουλος ήταν βαπτιστικός του Κολοκοτρώνη, σπούδασε στην Ελληνική σχολή του Σωποτού και μόλις 18 ετών έγινε υπασπιστής και στη συνέχεια γραμματικός του γιού του θρυλικού γέρου του Μωρηά, Πάνου Κολοκοτρώνη και αργότερα του ίδιου του Γέρου, αλλά και του Νικηταρά. Καταχωρεί βιογραφικό του Χριστόφορου Παπουλάκου για ελάχιστη έστω πολεμική συμμετοχή γενικότερα στα Καλαβρυτοχώρια.

[3] : Κριμαϊκός Πόλεμος (Οκτώβριος 1853 – Φεβρουάριος 1856) :

Μεταξύ της Ρωσικής Αυτοκρατορίας από τη μία πλευρά και των συμμαχικών δυνάμεων της Βρετανικής Αυτοκρατορίας, της Αυτοκρατορίας της Γαλλίας, της Οθωμανικής Αυτοκρατορίας και του Βασιλείου της Σαρδηνίας από την άλλη πλευρά. Οι Ρωσοτουρκικές συνεννοήσεις απέτυχαν και η Ρωσία εισέβαλλε στα εδάφη των Παραδουνάβιων περιοχών χωρίς να κυρήξει τον πόλεμο στην Τουρκία. Οι Τούρκοι με την βοήθεια των συμμάχων (Αγγλων και Γάλλων) νικά τους ρώσους στην Βλαχία τον Οκτώβρη του 1853. Στις 28 Μαρτίου του 1854 η Αγγλία και η Γαλλία κήρυξαν τον πόλεμο στη Ρωσία. Μετά την πτώση της Σεβαστούπολης οι Ρώσοι ηττήθηκαν και υπέγραψαν ειρήνη.

Τα νέα του Ρωσοτουρκικού πολέμου συγκίνησαν σφοδρά τους Έλληνες και τον Βασιλιά Όθωνα που στην κυριολεξία εκείνη την εποχή φλέγονταν από τον πυρετό της "Μεγάλης Ιδέας" του Κωλέττη και της απελευθέρωσης των Ελλήνων που βρίσκονταν υπό Οθωμανικό ζυγό. Ο ίδιος ο Όθων αδιαφορώντας για τις προειδοποιήσεις των ξένων πρεσβευτών στην Αθήνα, συγκέντρωσε μυστικά μεγάλα ποσά από πλούσιους ομογενείς και οργάνωσε μια σειρά από επαναστατικά κινήματα στην Ήπειρο στην Θεσσαλία και στην Μακεδονία, τα οποία εμπύχωσε με τους καλύτερους μόνιμους Έλληνες αξιωματικούς και άλλους τοπικούς. Η δίκη του Παπουλάκου στις 26 Ιουνίου του 1853, λόγω της υποστήριξης που είχε από τους διαλυθέντες Φιλορθόδοξους και κατ' επέκταση από το ρωσόφιλο κόμμα, απέκτησε ιδιαίτερο ενδιαφέρον. Δόθηκε αναβολή στην δίκη, εξαιτίας της απουσίας μαρτύρων, για την 16 Σεπτεμβρίου 1853. Τελικώς, κατά τον Αύγουστο 1853, δόθηκε χάρη και όλοι οι κατηγορούμενοι απαλλάχθηκαν των ποινικών

κατηγοριών με Βασιλικό Διάταγμα, επειδή (όπως έλεγε το Διάταγμα) έδειξαν φανερά σημεία μεταμέλειας.

[4] : Κεντρί

Είναι η τριγωνική απόληξη του τοίχου της μικρής διάστασης του σπιτιού

[5] : Κολοβή (ή σούτα)

Είναι η απόληξη της στέγης.

[6] : Κόρδες

Τα ψαλίδια, τα λοξά των ζευκτών της στέγης

[7] : Τράβες

Είναι τα οριζόντια πελεκητά ξύλα των ζευκτών της στέγης. Η πελεκητή ξυλεία στέγης είναι κορμοί ξύλου ελαφρά πριονισμένοι ώστε να διατηρούν την κωνικότητά τους (χαρακτηρίζονται σαν τράβα) και αποτελούν την ιδανική λύση για παραδοσιακά κτίσματα.

[8] : Αστράχα ή οστράχα

Είναι δύο παράλληλα ξύλα που τοποθετούνται στο τέλος της τοιχοποιίας και πάνω τους στηρίζονται-καρφώνονται- τα ζευκτά της στέγης.

[9] : Τσατμάς

Είναι ένας ελαφρός τοίχος μικτής κατασκευής, με ξύλινο σκελετό καλυμμένο με πέτσωμα από λεπτά οριζόντια σανιδάκια καρφωμένα ανά αποστάσεις, τα οποία επιχρίονται με ασβεστοκονίαμα ενισχυμένο με γιδότριχα.

[10] : Σκούφια

Στο εσωτερικό μέρος της εστίας. Παρουσιάζει ενδιαφέρον γιατί συνήθως φέρει πτυχώσεις, είναι κατασκευασμένη από σοβά με τριμμένα κεραμίδια και καταλήγει σε οριζόντιο γείσο στο οποίο στηρίζεται η ημικωνική σκούφια.

[11] : Μαχιάς

Είναι η κορυφή της στέγης. Οι λεγόμενες γραμμές ράχως.

[12] : Στρωτήρες

Είναι τεμάχια ξύλου που παρεμβάλλονται στα σημεία εδράσεως της στέγης.

[13] : Τραβέρσες

Είναι ξύλινοι δοκοί που υποστηρίζουν την βασική υποδομή της στέγης και χρησιμοποιούνται ως σύνδεσμοι.

[14] : Πέταυρα

Είναι ξύλινες σανίδες που χρησιμοποιούνται στο πέτσωμα, οι οποίες καρφώνονται στα πανωτσίμπιδα, αφήνοντας μικρούς αρμούς ανάμεσά τους, για να « πιάνει » η λάσπη.

ΚΑΤΑΛΟΓΟΣ ΣΧΕΔΙΩΝ

1^η φάση σχεδίων- αποτύπωση

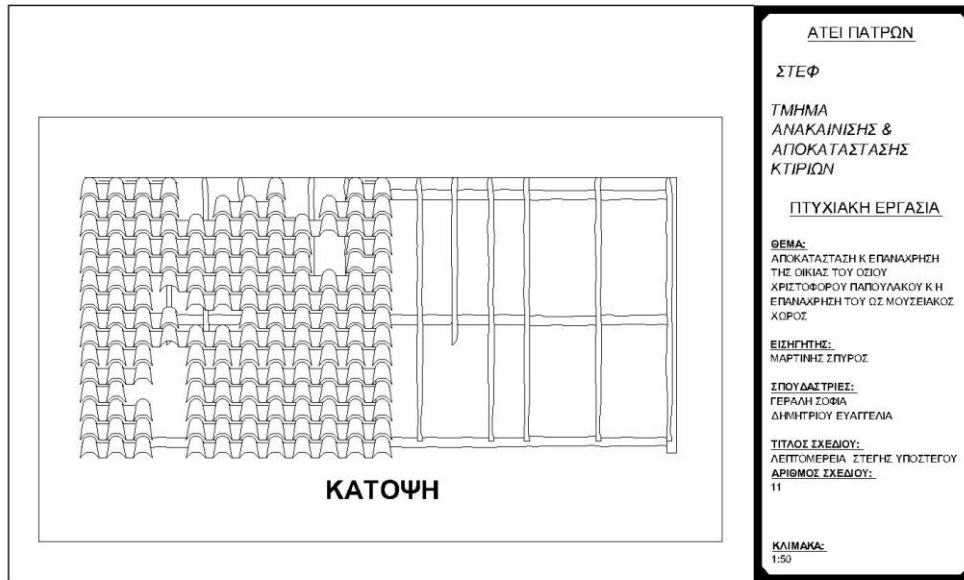

ΑΠΟΚΑΤΑΣΤΑΣΗ ΚΑΙ ΕΠΑΝΑΧΡΗΣΗ ΤΗΣ ΟΙΚΙΑΣ ΤΟΥ ΟΣΙΟΥ ΧΡΙΣΤΟΦΟΡΟΥ ΠΑΠΟΥΛΑΚΟΥ ΚΑΙ Η
ΕΠΑΝΑΧΡΗΣΗ ΤΟΥ ΩΣ ΜΟΥΣΕΙΑΚΟΣ ΧΩΡΟΣ

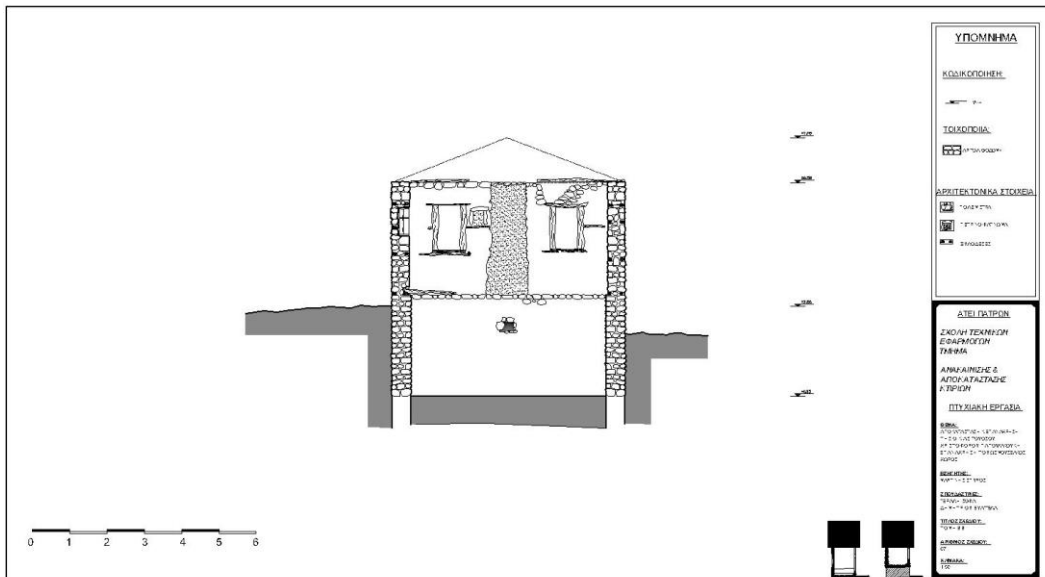
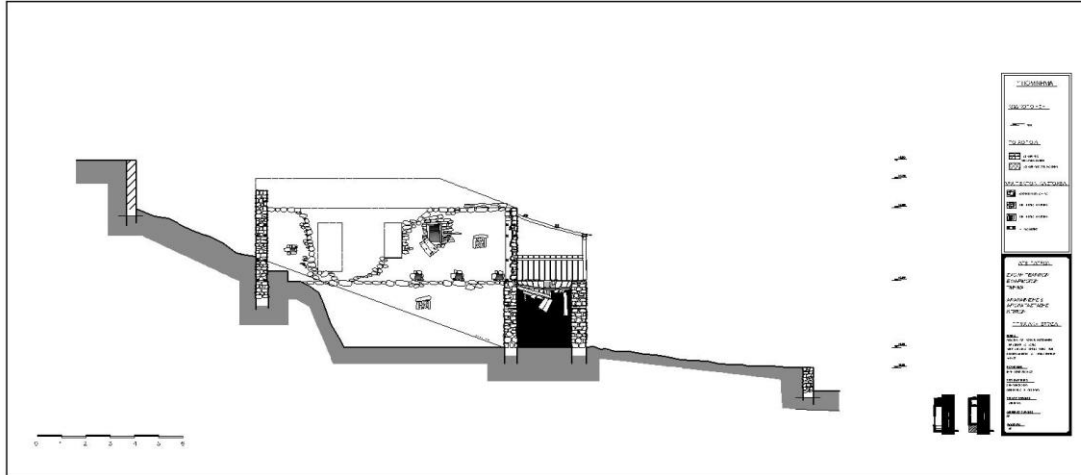

ΑΠΟΚΑΤΑΣΤΑΣΗ ΚΑΙ ΕΠΑΝΑΧΡΗΣΗ ΤΗΣ ΟΙΚΙΑΣ ΤΟΥ ΟΣΙΟΥ ΧΡΙΣΤΟΦΟΡΟΥ ΠΑΠΟΥΛΑΚΟΥ ΚΑΙ Η
ΕΠΑΝΑΧΡΗΣΗ ΤΟΥ ΩΣ ΜΟΥΣΕΙΑΚΟΣ ΧΩΡΟΣ

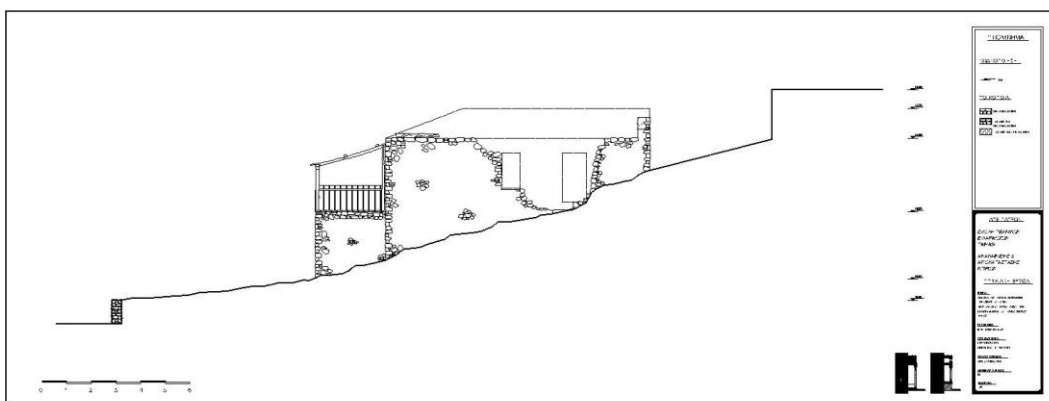
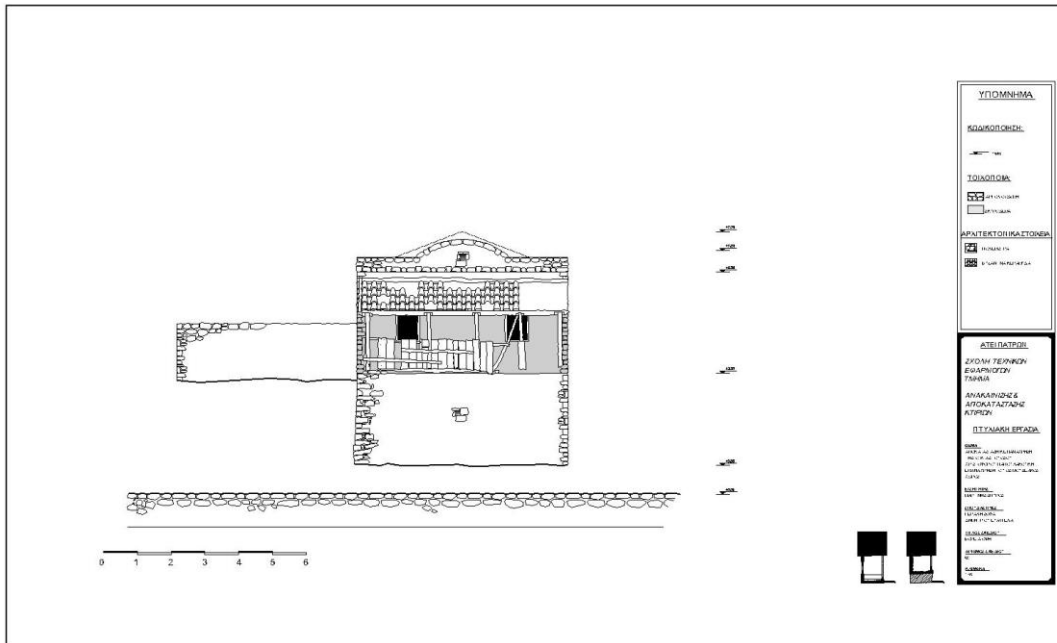

ΑΠΟΚΑΤΑΣΤΑΣΗ ΚΑΙ ΕΠΑΝΑΧΡΗΣΗ ΤΗΣ ΟΙΚΙΑΣ ΤΟΥ ΟΣΙΟΥ ΧΡΙΣΤΟΦΟΡΟΥ ΠΑΠΟΥΛΑΚΟΥ ΚΑΙ Η
ΕΠΑΝΑΧΡΗΣΗ ΤΟΥ ΩΣ ΜΟΥΣΕΙΑΚΟΣ ΧΩΡΟΣ

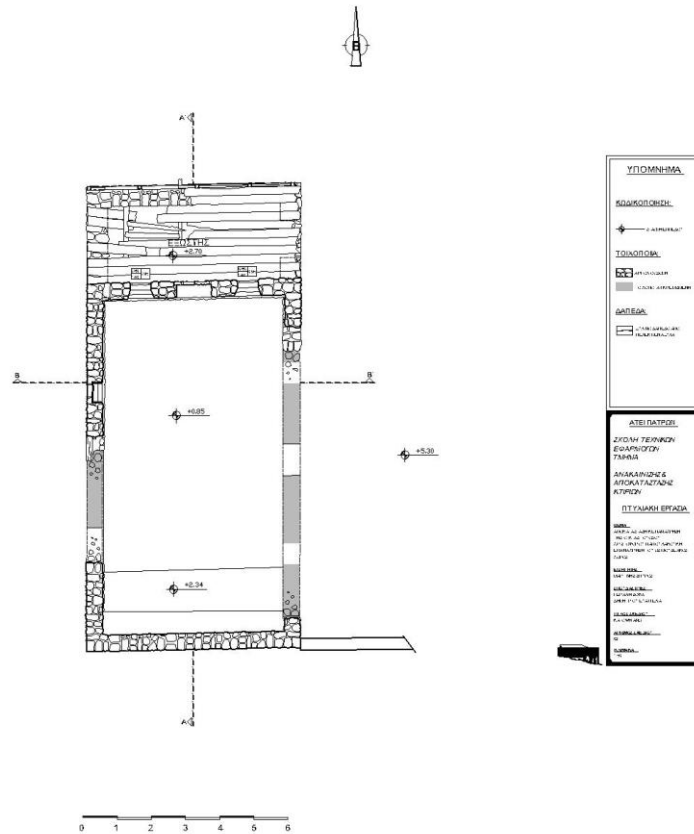
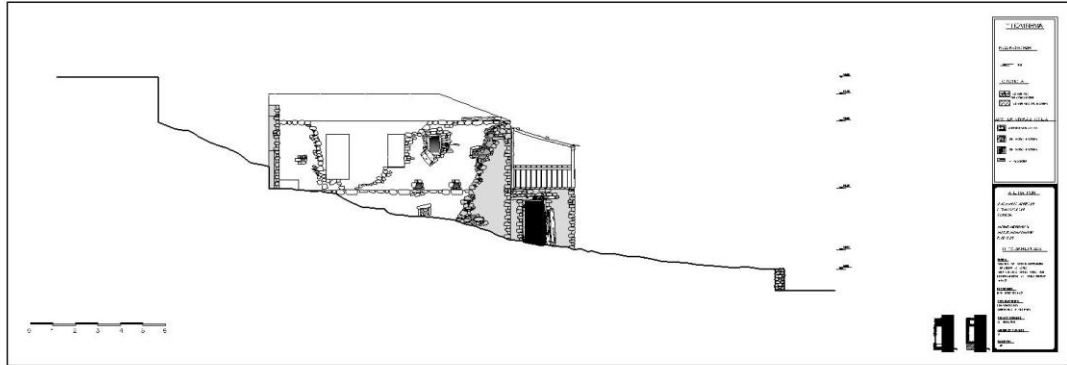

ΑΠΟΚΑΤΑΣΤΑΣΗ ΚΑΙ ΕΠΑΝΑΧΡΗΣΗ ΤΗΣ ΟΙΚΙΑΣ ΤΟΥ ΘΣΙΟΥ ΧΡΙΣΤΟΦΟΡΟΥ ΠΑΠΟΥΛΑΚΟΥ ΚΑΙ Η ΕΠΑΝΑΧΡΗΣΗ ΤΟΥ ΩΣ ΜΟΥΣΕΙΑΚΟΣ ΧΩΡΟΣ

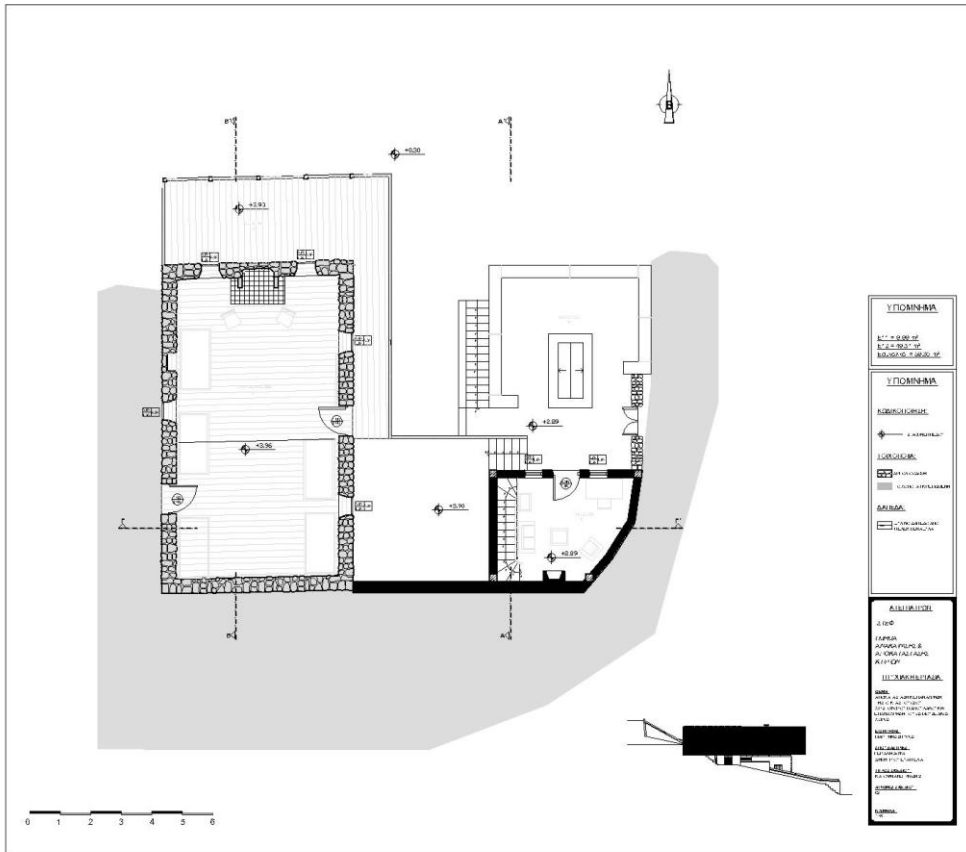
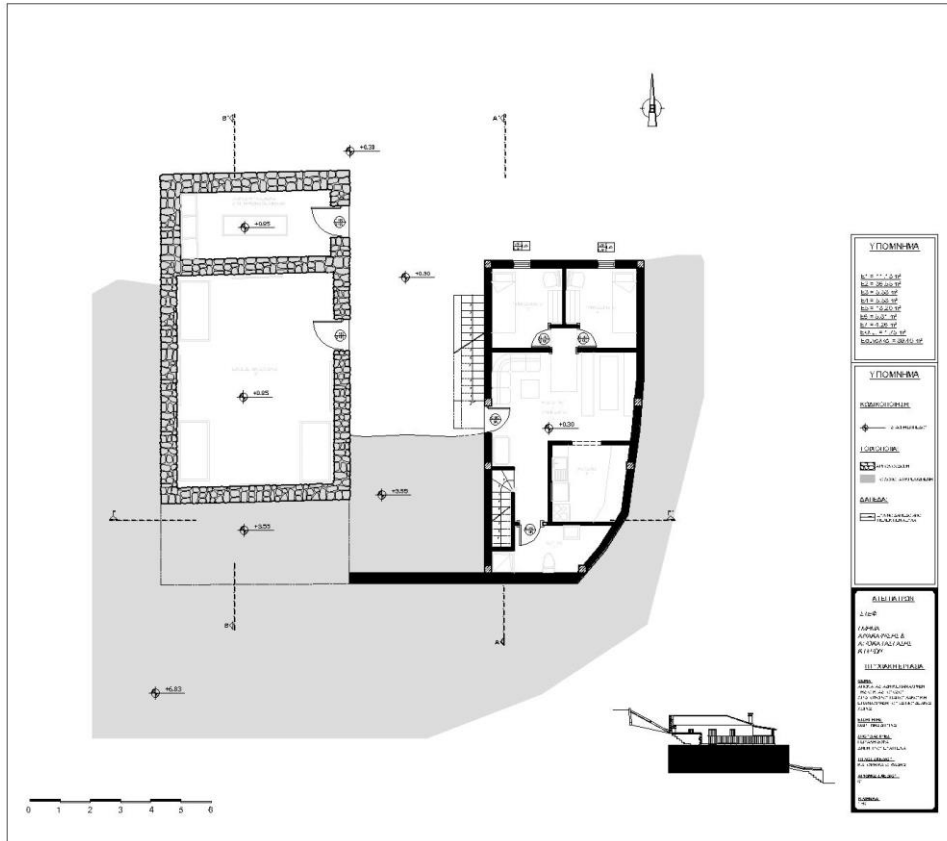

**ΑΠΟΚΑΤΑΣΤΑΣΗ ΚΑΙ ΕΠΑΝΑΧΡΗΣΗ ΤΗΣ ΟΙΚΙΑΣ ΤΟΥ ΟΣΙΟΥ ΧΡΙΣΤΟΦΟΡΟΥ ΠΑΠΟΥΛΑΚΟΥ ΚΑΙ Η
ΕΠΑΝΑΧΡΗΣΗ ΤΟΥ ΩΣ ΜΟΥΣΕΙΑΚΟΣ ΧΩΡΟΣ**

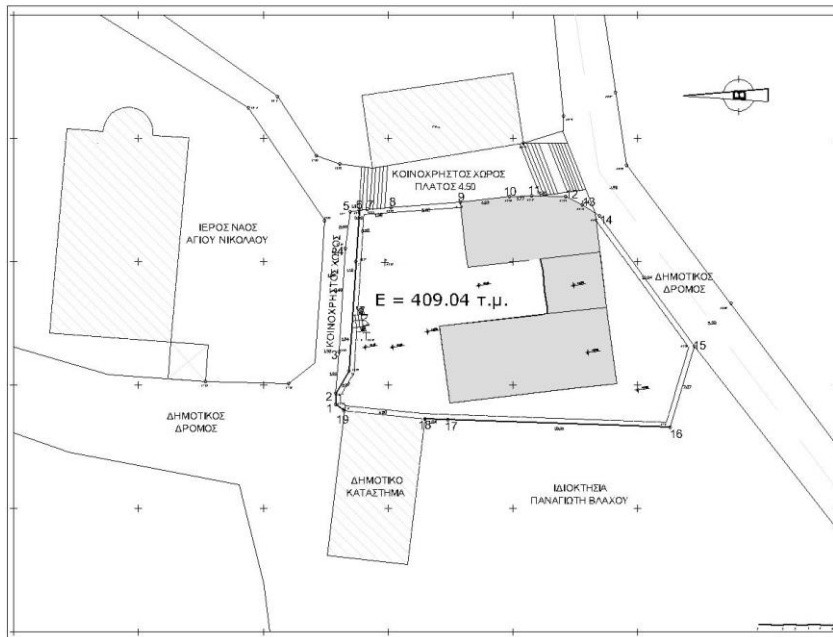

ΑΤΕΙ ΠΑΤΡΩΝ

**ΣΧΟΛΗ ΤΕΧΝΙΚΩΝ
ΕΦΑΡΜΟΓΩΝ
ΤΜΗΜΑ**

**ΑΝΑΚΑΙΝΙΣΗΣ &
ΑΠΟΚΑΤΑΣΤΑΣΗΣ
ΚΤΙΡΙΩΝ**

ΠΤΥΧΙΑΚΗ ΕΡΓΑΣΙΑ

ΘΕΜΑ:
ΑΠΟΚΑΤΑΣΤΑΣΗ Κ ΕΠΑΝΑΧΡΗΣΗ
ΤΗΣ ΟΙΚΙΑΣ ΤΟΥ ΟΣΙΟΥ
ΧΡΙΣΤΟΦΟΡΟΥ ΠΑΠΟΥΛΑΚΟΥ Κ Η
ΕΠΑΝΑΧΡΗΣΗ ΤΟΥ ΩΣ ΜΟΥΣΕΙΑΚΟΣ
ΧΩΡΟΣ

ΕΙΣΗΓΗΤΗΣ:
ΜΑΡΤΙΝΗΣ ΣΠΥΡΟΣ

ΣΠΟΥΔΑΣΤΡΙΕΣ:
ΓΕΡΑΛΗ ΣΟΦΙΑ
ΔΗΜΗΤΡΙΟΥ ΕΥΑΓΓΕΛΙΑ

ΤΙΤΛΟΣ ΣΧΕΔΙΟΥ:
ΤΟΠΟΓΡΑΦΙΚΟ ΔΙΑΓΡΑΜΜΑ
ΑΡΙΘΜΟΣ ΣΧΕΔΙΟΥ:
10

ΚΛΙΜΑΚΑ:
1:100

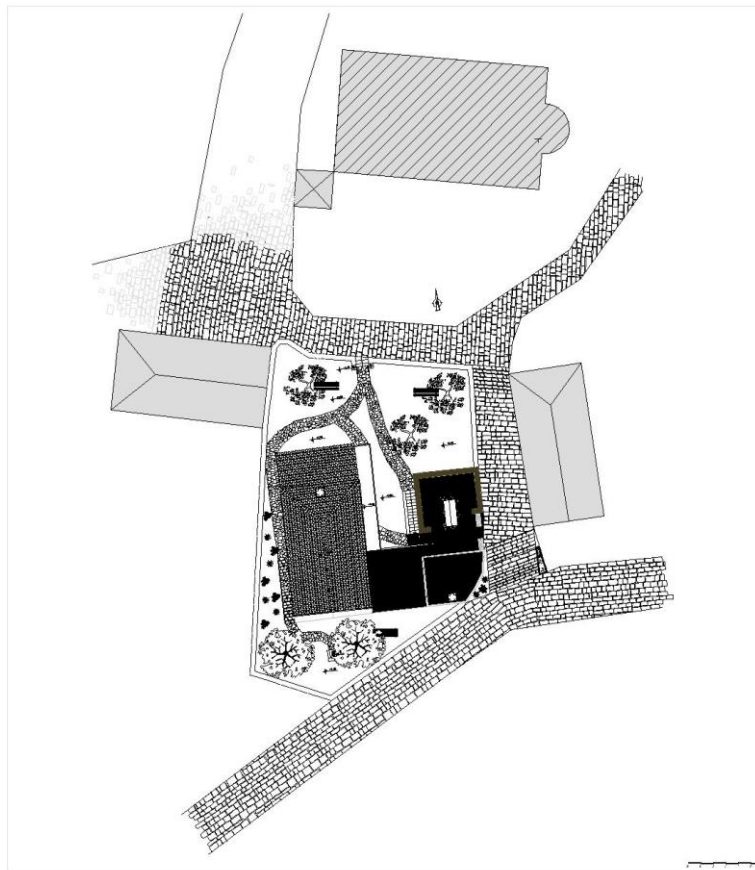

ΥΠΟΜΝΗΜΑ

- 1 ΠΛΑΚΟΣΤΡΩΣΗ ΜΕ ΣΑΙΣΤΟΠΛΑΚΕΣ GREEN SAND
- 2 ΠΛΑΚΟΣΤΡΩΣΗ ΜΕ ΣΑΙΣΤΟΠΛΑΚΕΣ GREEN SAND

ΑΤΕΙ ΠΑΤΡΩΝ

**ΣΧΟΛΗ ΤΕΧΝΙΚΩΝ
ΕΦΑΡΜΟΓΩΝ
ΤΜΗΜΑ**

**ΑΝΑΚΑΙΝΙΣΗΣ &
ΑΠΟΚΑΤΑΣΤΑΣΗΣ
ΚΤΙΡΙΩΝ**

ΠΤΥΧΙΑΚΗ ΕΡΓΑΣΙΑ

ΘΕΜΑ:
ΑΠΟΚΑΤΑΣΤΑΣΗ Κ ΕΠΑΝΑΧΡΗΣΗ
ΤΗΣ ΟΙΚΙΑΣ ΤΟΥ ΟΣΙΟΥ
ΧΡΙΣΤΟΦΟΡΟΥ ΠΑΠΟΥΛΑΚΟΥ Κ Η
ΕΠΑΝΑΧΡΗΣΗ ΤΟΥ ΩΣ ΜΟΥΣΕΙΑΚΟΣ
ΧΩΡΟΣ

ΕΙΣΗΓΗΤΗΣ:
ΜΑΡΤΙΝΗΣ ΣΠΥΡΟΣ

ΣΠΟΥΔΑΣΤΡΙΕΣ:
ΓΕΡΑΛΗ ΣΟΦΙΑ
ΔΗΜΗΤΡΙΟΥ ΕΥΑΓΓΕΛΙΑ

ΤΙΤΛΟΣ ΣΧΕΔΙΟΥ:
ΠΕΡΙΒΑΛΛΟΝ ΧΩΡΟΣ
ΑΡΙΘΜΟΣ ΣΧΕΔΙΟΥ:
09

ΚΛΙΜΑΚΑ:
1:100

ΑΠΟΚΑΤΑΣΤΑΣΗ ΚΑΙ ΕΠΑΝΑΧΡΗΣΗ ΤΗΣ ΟΙΚΙΑΣ ΤΟΥ ΟΣΙΟΥ ΧΡΙΣΤΟΦΟΡΟΥ ΠΑΠΟΥΛΑΚΟΥ ΚΑΙ Η ΕΠΑΝΑΧΡΗΣΗ ΤΟΥ ΩΣ ΜΟΥΣΕΙΑΚΟΣ ΧΩΡΟΣ

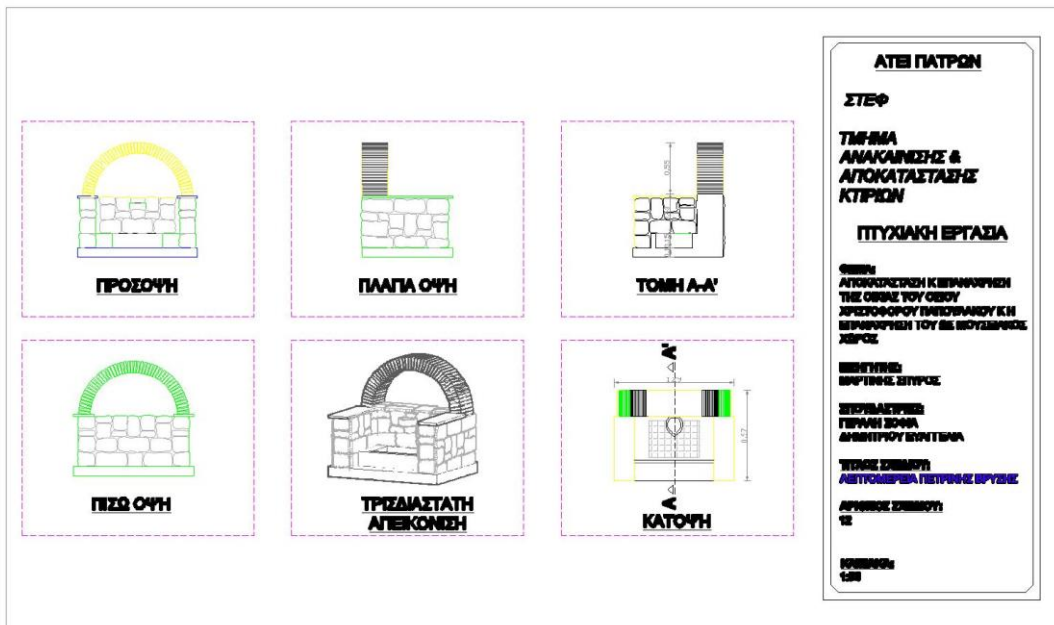
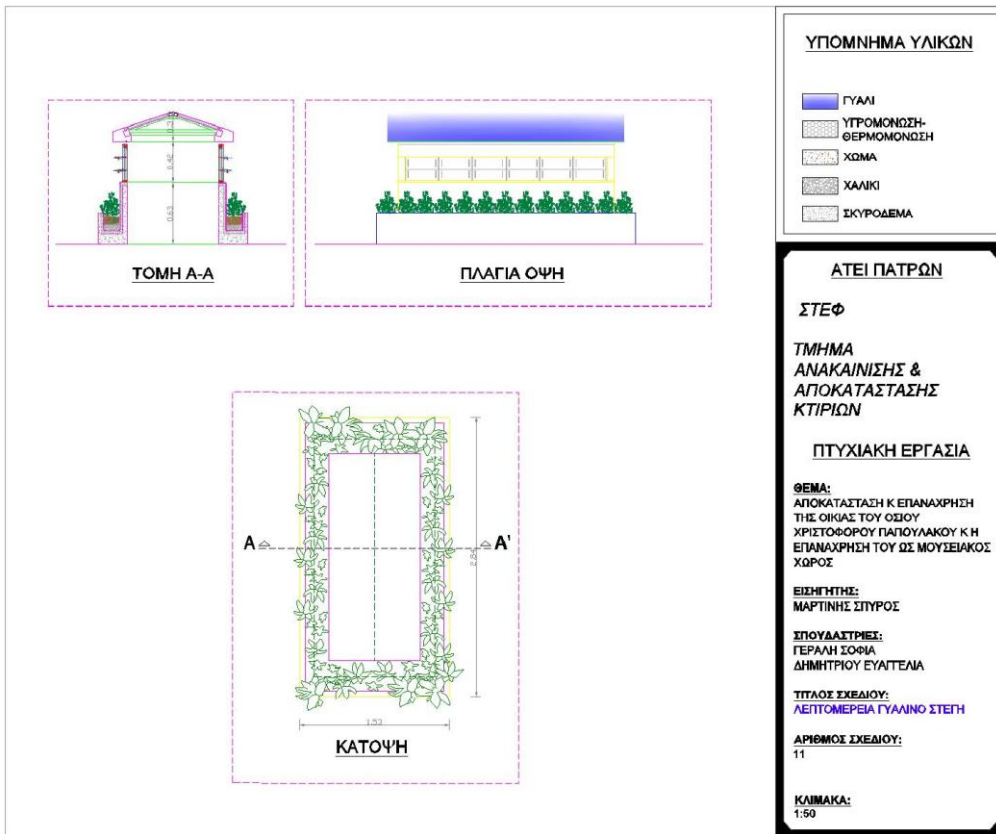

ΑΠΟΚΑΤΑΣΤΑΣΗ ΚΑΙ ΕΠΑΝΑΧΡΗΣΗ ΤΗΣ ΟΙΚΙΑΣ ΤΟΥ ΘΣΙΟΥ ΧΡΙΣΤΟΦΟΡΟΥ ΠΑΠΟΥΛΑΚΟΥ ΚΑΙ Η
ΕΠΑΝΑΧΡΗΣΗ ΤΟΥ ΩΣ ΜΟΥΣΕΙΑΚΟΣ ΧΩΡΟΣ

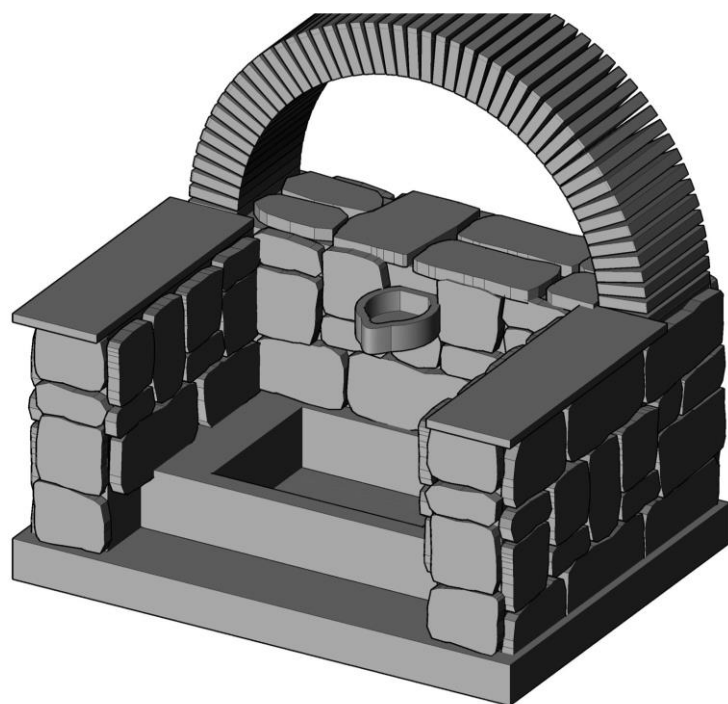
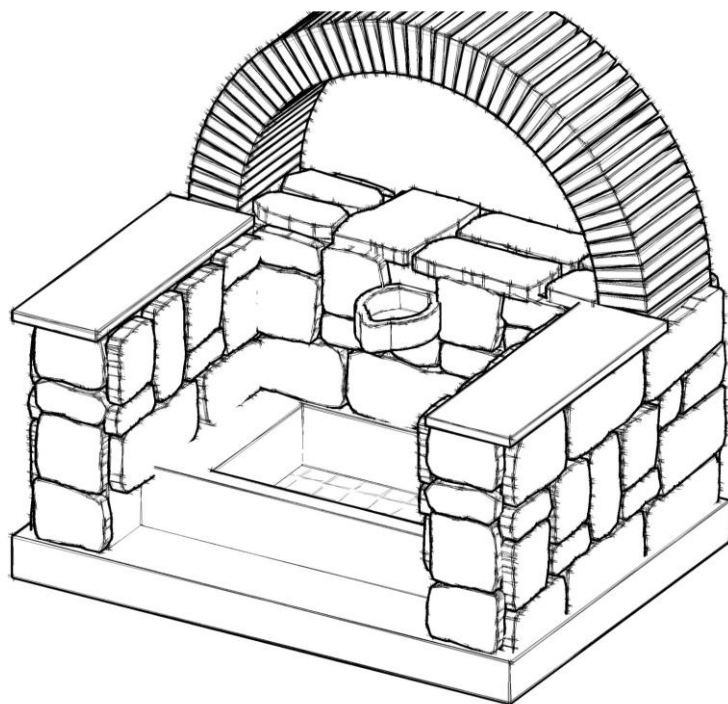

ΚΑΤΑΛΟΓΟΣ ΦΩΤΟΓΡΑΦΙΩΝ

- Φωτ i, Φωτορεαλισμός πρότασης, άποψη από δυτική πλευρά.
- Φωτ, ii, Φωτορεαλισμός πρότασης, μπροστινή πλευρά
- Φωτ. iii, Φωτορεαλισμός πρότασης, γυάλινο στεγάκι.
- Φωτ. 1: Η οικία του Χριστόφορου Παπουλάκου πριν την κατάρρευση.
- Φωτ. 2: Η οικία του Χριστόφορου Παπουλάκου στην αρχή της κατάρρευσης.
- Φωτ. 3: Η οικία του Χριστόφορου Παπουλάκου πριν την ολική κατάρρευση.
- Φωτ. 4: Πρόσοψη οικίας Χριστόφορου Παπουλάκου
- Φωτ. 5: Ανατολική άποψη οικίας Χριστόφορου Παπουλάκου
- Φωτ 6: Ξύλινο ερμάριο, οι θέσεις όπου ήταν τα πάτερα του πατώματος και πέτρινο φάτνωμα στο κατώι.
- Φωτ 7: Ανοίγματα και η εστία στο κέντρο της τοιχοποιίας στο ανώι.
- Φωτ.8: Αυλή της οικίας του Χριστοφόρου Παπουλάκου.
- Φωτ. 9: Πέτρες στον εξωτερικό χώρο
- Φωτ.10: Κατάρρευση στέγης, πατώματος και τοιχοποιίας στο εσωτερικό της οικίας.
- Φωτ. 11-12: Λεπτομέρειες χώματος στον εσωτερικό χώρο.
- Φωτ.13: Νότια άποψη της τοιχοποιίας της οικίας.
- Φωτ.14: Η είσοδος στο χώρο αποθήκευσης αγαθών στο κατώι.
- Φωτ.15: Η είσοδος στο χώρο φύλαξης ζώων στο κατώι.
- Φωτ.16: Ο χώρος φύλαξης ζώων στο κατώι.
- Φωτ.17: Νοτιοδυτική τοιχοποιία (ανοίγματα, ερμάριο, πέτρινα φαντώματα σε ανώι και κατώι και οι θέσεις όπου ήταν τα πάτερα του πατώματος).
- Φωτ.18: Φάτνωμα στον νότιο τοίχο, στον χώρο φύλαξης ζώων στο κατώι.
- Φωτ.19: Μεταλλικό στοιχείο εποχής Οσίου Χριστοφόρου Παπουλάκου.
- Φωτ.20 ,21, 22: Άλλες παραδοσιακές κατοικίες του χωριού Άρμπουνα.
- Φωτ.23: Παράδειγμα τρίριχτης στέγης οικίας που βρίσκεται στον Άρμπουνα.
- Φωτ.24: Χώρος όπου στεγάζεται η σκήτη του Παπουλάκου.

Φωτ.25: Η σκήτη του Οσίου Χριστοφόρου Παπουλάκου.

Φωτ.26: Άποψη του χωριού Άρμπουνας από ψηλά.

Φωτ. 27: Φωτογραφία του Παπουλάκου

Φωτ. 28: Χάρτης Δήμου Λευκασίου



Φωτ. 1: Η οικία του Χριστόφορου Παπουλάκου πριν την κατάρρευση.



Φωτ. 2: Η οικία του Χριστόφορου Παπουλάκου στην αρχή της κατάρρευσης.



Φωτ. 3: Η οικία του Χριστόφορου Παπουλάκου πριν την ολική κατάρρευση.

ΑΠΟΚΑΤΑΣΤΑΣΗ ΚΑΙ ΕΠΑΝΑΧΡΗΣΗ ΤΗΣ ΟΙΚΙΑΣ ΤΟΥ ΟΣΙΟΥ ΧΡΙΣΤΟΦΟΡΟΥ ΠΑΠΟΥΛΑΚΟΥ ΚΑΙ Η
ΕΠΑΝΑΧΡΗΣΗ ΤΟΥ ΩΣ ΜΟΥΣΕΙΑΚΟΣ ΧΩΡΟΣ



Φωτ. 4: Πρόσοψη οικίας Χριστόφορου Παπουλάκου

ΑΠΟΚΑΤΑΣΤΑΣΗ ΚΑΙ ΕΠΑΝΑΧΡΗΣΗ ΤΗΣ ΟΙΚΙΑΣ ΤΟΥ ΟΣΙΟΥ ΧΡΙΣΤΟΦΟΡΟΥ ΠΑΠΟΥΛΑΚΟΥ ΚΑΙ Η
ΕΠΑΝΑΧΡΗΣΗ ΤΟΥ ΩΣ ΜΟΥΣΕΙΑΚΟΣ ΧΩΡΟΣ



Φωτ. 5: Ανατολική άποψη οικίας Χριστόφορου Παπουλάκου



Φωτ 6: Ξύλινο ερμάριο, οι θέσεις όπου ήταν τα πάτερα του πατώματος και πέτρινο φάτνωμα στο κατώι.

ΑΠΟΚΑΤΑΣΤΑΣΗ ΚΑΙ ΕΠΑΝΑΧΡΗΣΗ ΤΗΣ ΟΙΚΙΑΣ ΤΟΥ ΟΣΙΟΥ ΧΡΙΣΤΟΦΟΡΟΥ ΠΑΠΟΥΛΑΚΟΥ ΚΑΙ Η
ΕΠΑΝΑΧΡΗΣΗ ΤΟΥ ΩΣ ΜΟΥΣΕΙΑΚΟΣ ΧΩΡΟΣ



Φωτ 7: Ανοίγματα και η εστία στο κέντρο της τοιχοποιίας στο ανώι.

ΑΠΟΚΑΤΑΣΤΑΣΗ ΚΑΙ ΕΠΑΝΑΧΡΗΣΗ ΤΗΣ ΟΙΚΙΑΣ ΤΟΥ ΟΣΙΟΥ ΧΡΙΣΤΟΦΟΡΟΥ ΠΑΠΟΥΛΑΚΟΥ ΚΑΙ Η
ΕΠΑΝΑΧΡΗΣΗ ΤΟΥ ΩΣ ΜΟΥΣΕΙΑΚΟΣ ΧΩΡΟΣ



Φωτ.8: Αυλή της οικίας του Χριστοφόρου Παπουλάκου.

ΑΠΟΚΑΤΑΣΤΑΣΗ ΚΑΙ ΕΠΑΝΑΧΡΗΣΗ ΤΗΣ ΟΙΚΙΑΣ ΤΟΥ ΟΣΙΟΥ ΧΡΙΣΤΟΦΟΡΟΥ ΠΑΠΟΥΛΑΚΟΥ ΚΑΙ Η
ΕΠΑΝΑΧΡΗΣΗ ΤΟΥ ΩΣ ΜΟΥΣΕΙΑΚΟΣ ΧΩΡΟΣ



Φωτ. 9: Πέτρες στον εξωτερικό χώρο

ΑΠΟΚΑΤΑΣΤΑΣΗ ΚΑΙ ΕΠΑΝΑΧΡΗΣΗ ΤΗΣ ΟΙΚΙΑΣ ΤΟΥ ΟΣΙΟΥ ΧΡΙΣΤΟΦΟΡΟΥ ΠΑΠΟΥΛΑΚΟΥ ΚΑΙ Η
ΕΠΑΝΑΧΡΗΣΗ ΤΟΥ ΩΣ ΜΟΥΣΕΙΑΚΟΣ ΧΩΡΟΣ



Φωτ.10: Κατάρρευση στέγης, πατώματος και τοιχοποιίας στο εσωτερικό της οικίας.

ΑΠΟΚΑΤΑΣΤΑΣΗ ΚΑΙ ΕΠΑΝΑΧΡΗΣΗ ΤΗΣ ΟΙΚΙΑΣ ΤΟΥ ΟΣΙΟΥ ΧΡΙΣΤΟΦΟΡΟΥ ΠΑΠΟΥΛΑΚΟΥ ΚΑΙ Η
ΕΠΑΝΑΧΡΗΣΗ ΤΟΥ ΩΣ ΜΟΥΣΕΙΑΚΟΣ ΧΩΡΟΣ



Φωτ. 11-12: Λεπτομέρειες χώματος στον εσωτερικό χώρο.

ΑΠΟΚΑΤΑΣΤΑΣΗ ΚΑΙ ΕΠΑΝΑΧΡΗΣΗ ΤΗΣ ΟΙΚΙΑΣ ΤΟΥ ΟΣΙΟΥ ΧΡΙΣΤΟΦΟΡΟΥ ΠΑΠΟΥΛΑΚΟΥ ΚΑΙ Η
ΕΠΑΝΑΧΡΗΣΗ ΤΟΥ ΩΣ ΜΟΥΣΕΙΑΚΟΣ ΧΩΡΟΣ



Φωτ.13: Νότια άποψη της τοιχοποιίας της οικίας.



Φωτ.14: Η είσοδος στο χώρο αποθήκευσης αγαθών στο κατώι.



Φωτ.15: Η είσοδος στο χώρο φύλαξης ζώων στο κατώι.



Φωτ.16: Ο χώρος φύλαξης ζώων στο κατώι.



Φωτ.17: Νοτιοδυτική τοιχοποιία (ανοίγματα, ερμάριο, πέτρινα φατνώματα σε ανώι και κατώι και οι θέσεις όπου ήταν τα πάτερα του πατώματος).



Φωτ.18: Φάτνωμα στον νότιο τοίχο, στον χώρο φύλαξης ζώων στο κατώι.



Φωτ.19: Μεταλλικό στοιχείο εποχής Οσίου Χριστοφόρου Παπουλάκου.

ΑΠΟΚΑΤΑΣΤΑΣΗ ΚΑΙ ΕΠΑΝΑΧΡΗΣΗ ΤΗΣ ΟΙΚΙΑΣ ΤΟΥ ΟΣΙΟΥ ΧΡΙΣΤΟΦΟΡΟΥ ΠΑΠΟΥΛΑΚΟΥ ΚΑΙ Η
ΕΠΑΝΑΧΡΗΣΗ ΤΟΥ ΩΣ ΜΟΥΣΕΙΑΚΟΣ ΧΩΡΟΣ



Φωτ.20 ,21, 22: Άλλες παραδοσιακές κατοικίες του χωριού Άρμπουνα.

ΑΠΟΚΑΤΑΣΤΑΣΗ ΚΑΙ ΕΠΑΝΑΧΡΗΣΗ ΤΗΣ ΟΙΚΙΑΣ ΤΟΥ ΟΣΙΟΥ ΧΡΙΣΤΟΦΟΡΟΥ ΠΑΠΟΥΛΑΚΟΥ ΚΑΙ Η
ΕΠΑΝΑΧΡΗΣΗ ΤΟΥ ΩΣ ΜΟΥΣΕΙΑΚΟΣ ΧΩΡΟΣ



Φωτ.23: Παράδειγμα τρίριχτης στέγης οικίας που βρίσκεται στον Άρμπουνα.



Φωτ.24: Χώρος όπου στεγάζεται η σκήτη του Παπουλάκου.



Φωτ.25: Η σκήτη του Οσίου Χριστοφόρου Παπουλάκου.

ΑΠΟΚΑΤΑΣΤΑΣΗ ΚΑΙ ΕΠΑΝΑΧΡΗΣΗ ΤΗΣ ΟΙΚΙΑΣ ΤΟΥ ΟΣΙΟΥ ΧΡΙΣΤΟΦΟΡΟΥ ΠΑΠΟΥΛΑΚΟΥ ΚΑΙ Η
ΕΠΑΝΑΧΡΗΣΗ ΤΟΥ ΩΣ ΜΟΥΣΕΙΑΚΟΣ ΧΩΡΟΣ



Φωτ.26: Άποψη του χωριού Άρμπουνας από ψηλά.

ΑΠΟΚΑΤΑΣΤΑΣΗ ΚΑΙ ΕΠΑΝΑΧΡΗΣΗ ΤΗΣ ΟΙΚΙΑΣ ΤΟΥ ΟΣΙΟΥ ΧΡΙΣΤΟΦΟΡΟΥ ΠΑΠΟΥΛΑΚΟΥ ΚΑΙ Η
ΕΠΑΝΑΧΡΗΣΗ ΤΟΥ ΩΣ ΜΟΥΣΕΙΑΚΟΣ ΧΩΡΟΣ



Φωτ. 27: Φωτογραφία του Παπουλάκου

ΑΠΟΚΑΤΑΣΤΑΣΗ ΚΑΙ ΕΠΑΝΑΧΡΗΣΗ ΤΗΣ ΟΙΚΙΑΣ ΤΟΥ ΟΣΙΟΥ ΧΡΙΣΤΟΦΟΡΟΥ ΠΑΠΟΥΛΑΚΟΥ ΚΑΙ Η
ΕΠΑΝΑΧΡΗΣΗ ΤΟΥ ΩΣ ΜΟΥΣΕΙΑΚΟΣ ΧΩΡΟΣ



Φωτ. 28: Χάρτης Δήμου Λευκασίου