

**ΤΕΧΝΟΛΟΓΙΚΟ ΕΚΠΑΙΔΕΥΤΙΚΟ ΙΔΡΥΜΑ ΠΑΤΡΩΝ
ΣΧΟΛΗ: ΤΕΧΝΟΛΟΓΙΚΩΝ ΕΦΑΡΜΟΓΩΝ
ΤΜΗΜΑ: ΑΝΑΚΑΙΝΙΣΗΣ ΚΑΙ ΑΠΟΚΑΤΑΣΤΑΣΗΣ ΚΤΙΡΙΩΝ**

ΠΤΥΧΙΑΚΗ ΕΡΓΑΣΙΑ

**ΑΡΧΙΤΕΚΤΟΝΙΚΗ ΑΝΑΛΥΣΗ ΤΗΣ ΑΝΑΠΤΥΞΗΣ
ΔΕΚΑ ΠΑΡΑΔΟΣΙΑΚΩΝ ΧΩΡΙΩΝ ΤΗΣ ΠΑΦΟΥ
ΣΤΗΝ ΚΥΠΡΟ ΚΑΙ ΕΠΑΝΑΧΡΗΣΗ ΕΝΟΣ
ΚΤΙΡΙΟΥ ΣΕ ΚΑΘΕ ΧΩΡΙΟ**

**ΟΝΟΜΑΤΕΠΩΝΥΜΟ ΣΠΟΥΔΑΣΤΡΙΑΣ: ΛΟΙΖΟΥ ΚΥΡΙΑΚΟΥΛΛΑ
ΕΠΟΠΤΕΥΟΥΣΑ ΚΑΘΗΓΗΤΡΙΑ: ΧΡΥΣΑΝΘΟΠΟΥΛΟΥ ΠΑΡΘΕΝΟΠΗ**

ΚΥΠΡΟΣ – ΠΑΦΟΣ 2012

ΠΕΡΙΕΧΟΜΕΝΑ

ΠΡΟΛΟΓΟΣ	σελ. 7
ΟΙ ΟΙΚΙΣΜΟΙ – Ο ΑΝΘΡΩΠΟΣ	σελ. 8
ΚΥΠΡΟΣ	σελ. 9
ΠΑΦΟΣ	σελ.10
ΣΤΟΧΟΣ Η ΠΕΡΑΙΤΕΡΩ ΤΟΥΡΙΣΤΙΚΗ ΑΝΑΠΤΥΞΗ ΤΗΣ ΥΠΑΙΘΡΟΥ	σελ. 14
ΑΣΤΡΟΝΟΜΙΚΟΣ ΧΑΡΤΗΣ ΤΗΣ ΚΥΠΡΟΥ	σελ. 17
ΤΥΠΟΛΟΓΙΑ ΤΗΣ ΚΥΠΡΙΑΚΗΣ ΚΑΤΟΙΚΙΑΣ	σελ. 18
ΓΕΝΙΚΑ ΓΙΑ ΤΗ ΛΑΙΚΗ ΑΡΧΙΤΕΚΤΟΝΙΚΗ	σελ. 20
Ο ΦΕΡΩΝ ΟΡΓΑΝΙΣΜΟΣ	σελ. 20
ΚΑΤΑΣΚΕΥΗ ΘΕΜΕΛΙΩΝ	σελ. 22
ΕΞΩΤΕΡΙΚΗ ΤΟΙΧΟΙ	σελ. 23
ΛΙΘΙΝΟΙ ΚΑΤΑΣΚΕΥΗ	σελ. 23
ΠΛΙΝΘΙΝΗ ΚΑΤΑΣΚΕΥΗ	σελ. 28
ΣΤΕΓΑΣΕΙΣ	σελ. 28
ΔΩΜΑ	σελ. 29
ΣΤΕΓΗ	σελ. 33
ΚΑΤΩΤΕΡΟ ΠΑΤΩΜΑ	σελ. 36
ΕΣΩΤΕΡΙΚΑ ΧΩΡΙΣΜΑΤΑ	σελ. 37
ΟΡΟΦΕΣ	σελ. 37
ΤΟ ΠΑΤΩΜΑ ΣΤΟ ΑΝΩΙ	σελ. 37
ΚΟΥΦΩΜΑΤΑ	σελ. 39
ΠΟΡΤΕΣ	σελ. 39
ΠΑΡΑΘΥΡΑ	σελ. 41
ΣΚΑΛΕΣ	σελ. 41
ΦΟΥΡΝΟΙ	σελ. 43
ΤΖΑΚΙΑ	σελ. 43
ΜΠΑΛΚΟΝΙΑ	σελ. 43
ΤΟ ΣΧΗΜΑ, ΟΙ ΚΥΡΙΟΙ ΔΡΟΜΟΙ ΚΑΙ Ο ΠΥΡΗΝΑΣ ΤΟΥ ΟΙΚΙΣΜΟΥ	σελ. 45
ΚΑΜΑΡΕΣ	σελ. 45
ΤΣΑΔΑ	σελ. 49
ΕΚΚΛΗΣΙΑ / ΕΞΩΚΛΗΣΙΑ	σελ. 50
ΜΟΝΑΣΤΗΡΙ ΤΙΜΙΟΥ ΣΤΑΥΡΟΥ (ΜΙΝΘΑΣ)	σελ. 50
ΠΑΝΑΓΙΑ ΤΗΝ ΧΡΥΣΕΛΕΟΥΣΑ	σελ. 51
ΕΞΩΚΛΗΣΗ ΑΓΙΑΣ ΜΑΡΙΝΑΣ	σελ. 51
ΕΞΩΚΛΗΣΗ ΑΓΙΩΝ ΚΩΝΣΤΑΝΤΙΝΟΥ ΚΑΙ ΕΛΕΝΗΣ	σελ. 51
ΕΞΩΚΛΗΣΗ ΑΓΙΩΝ ΚΩΝΣΤΑΝΤΙΝΟΥ ΚΑΙ ΕΛΕΝΗΣ (ΑΓΙΑΣΜΑ)	σελ. 52
ΜΟΥΣΕΙΟ ΕΥΑΓΟΡΑ ΠΑΛΛΙΚΑΡΙΔΗ	σελ. 52
ΚΑΤΟΙΚΙΑ	σελ. 54
ΓΕΝΙΚΗ ΠΕΡΙΓΡΑΦΗ ΤΟΥ ΚΤΙΡΙΟΥ	σελ. 55
ΚΑΤΑΣΚΕΥΑΣΤΙΚΗ ΠΕΡΙΓΡΑΦΗ	σελ. 56
ΥΛΙΚΑ ΚΑΤΑΣΚΕΥΗΣ	σελ. 56
ΠΑΘΟΛΟΓΙΑ	σελ. 57
ΑΡΧΙΤΕΚΤΟΝΙΚΑ ΣΧΕΔΙΑ (ΑΠΟΤΥΠΩΣΗ)	σελ. 59
ΚΑΤΟΨΗ ΙΣΟΓΕΙΟΥ ΚΑΙ ΔΩΜΑΤΟΣ	σελ. 59
ΤΟΜΕΣ	σελ. 60
ΔΥΤΙΚΗ ΚΑΙ ΑΝΑΤΟΛΙΚΗ ΟΨΗ	σελ. 61

ΒΟΡΙΑ ΚΑΙ ΝΟΤΙΑ ΟΨΗ	σελ. 62
ΠΡΟΤΑΣΗ ΑΝΑΚΑΙΝΙΣΗΣ ΤΟΥ ΚΤΙΡΙΟΥ	σελ. 63
ΑΡΧΙΤΕΚΤΟΝΙΚΑ ΣΧΕΔΙΑ (ΑΝΑΚΑΙΝΙΣΗΣ)	σελ. 64
ΚΑΤΟΨΗ ΙΣΟΓΕΙΟΥ ΚΑΙ ΔΩΜΑΤΟΣ	σελ. 64
ΤΟΜΕΣ	σελ. 65
ΔΥΤΙΚΗ ΚΑΙ ΑΝΑΤΟΛΙΚΗ ΟΨΗ	σελ. 66
ΒΟΡΙΑ ΚΑΙ ΝΟΤΙΑ ΟΨΗ	σελ. 67
ΑΡΟΔΕΣ	σελ. 68
ΕΚΚΛΗΣΙΑ ΤΟΥ ΑΓΙΟΥ ΚΑΛΑΝΔΙΩΝΑ	σελ. 69
ΤΟ ΑΓΙΑΣΜΑ ΤΟΥ ΑΓΙΟΥ ΚΑΛΑΝΔΙΩΝΑ	σελ. 71
Η ΒΙΚΛΑ	σελ. 72
Η ΚΑΤΩ ΒΡΥΣΗ	σελ. 73
ΟΙ ΜΥΛΟΙ - ΕΛΑΙΟΤΡΙΒΕΙΟ	σελ. 73
ΤΟ ΦΑΡΑΓΓΙ ΤΟΥ ΑΒΑΚΑ	σελ. 75
ΚΑΤΟΙΚΙΑ	σελ. 76
ΓΕΝΙΚΗ ΠΕΡΙΓΡΑΦΗ ΤΟΥ ΚΤΙΡΙΟΥ	σελ. 77
ΚΑΤΑΣΚΕΥΑΣΤΙΚΗ ΠΕΡΙΓΡΑΦΗ	σελ. 78
ΥΛΙΚΑ ΚΑΤΑΣΚΕΥΗΣ	σελ. 78
ΠΑΘΟΛΟΓΙΑ	σελ. 79
ΑΡΧΙΤΕΚΤΟΝΙΚΑ ΣΧΕΔΙΑ (ΑΠΟΤΥΠΩΣΗ)	σελ. 81
ΚΑΤΟΨΗ ΙΣΟΓΕΙΟΥ ΚΑΙ ΔΩΜΑΤΟΣ	σελ. 81
ΤΟΜΕΣ	σελ. 82
ΑΝΑΤΟΛΙΚΗ ΚΑΙ ΒΟΡΙΑ ΟΨΗ	σελ. 83
ΝΟΤΙΑ ΚΑΙ ΔΥΤΙΚΗ ΟΨΗ	σελ. 84
ΠΡΟΤΑΣΗ ΑΝΑΚΑΙΝΙΣΗΣ ΤΟΥ ΚΤΙΡΙΟΥ	σελ. 85
ΑΡΧΙΤΕΚΤΟΝΙΚΑ ΣΧΕΔΙΑ (ΑΝΑΚΑΙΝΙΣΗΣ)	σελ. 86
ΚΑΤΟΨΗ ΙΣΟΓΕΙΟΥ ΚΑΙ ΔΩΜΑΤΟΣ	σελ. 86
ΤΟΜΕΣ	σελ. 87
ΑΝΑΤΟΛΙΚΗ ΚΑΙ ΒΟΡΙΑ ΟΨΗ	σελ. 88
ΝΟΤΙΑ ΚΑΙ ΔΥΤΙΚΗ ΟΨΗ	σελ. 89
ΜΗΛΙΟΥ	σελ. 90
ΚΑΤΟΙΚΙΑ	σελ. 92
ΓΕΝΙΚΗ ΠΕΡΙΓΡΑΦΗ ΤΟΥ ΚΤΙΡΙΟΥ	σελ. 93
ΚΑΤΑΣΚΕΥΑΣΤΙΚΗ ΠΕΡΙΓΡΑΦΗ	σελ. 93
ΥΛΙΚΑ ΚΑΤΑΣΚΕΥΗΣ	σελ. 93
ΠΑΘΟΛΟΓΙΑ	σελ. 95
ΑΡΧΙΤΕΚΤΟΝΙΚΑ ΣΧΕΔΙΑ (ΑΠΟΤΥΠΩΣΗ)	σελ. 96
ΚΑΤΟΨΗ ΙΣΟΓΕΙΟΥ ΚΑΙ ΔΩΜΑΤΟΣ	σελ. 96
ΤΟΜΕΣ	σελ. 97
ΒΟΡΙΑ ΚΑΙ ΝΟΤΙΑ ΟΨΗ	σελ. 98
ΔΥΤΙΚΗ ΚΑΙ ΑΝΑΤΟΛΙΚΗ ΟΨΗ	σελ. 99
ΠΡΟΤΑΣΗ ΑΝΑΚΑΙΝΙΣΗΣ ΤΟΥ ΚΤΙΡΙΟΥ	σελ. 100
ΑΡΧΙΤΕΚΤΟΝΙΚΑ ΣΧΕΔΙΑ (ΑΝΑΚΑΙΝΙΣΗΣ)	σελ. 101
ΚΑΤΟΨΗ ΙΣΟΓΕΙΟΥ ΚΑΙ ΔΩΜΑΤΟΣ	σελ. 101
ΤΟΜΕΣ	σελ. 102
ΒΟΡΙΑ ΚΑΙ ΝΟΤΙΑ ΟΨΗ	σελ. 103
ΔΥΤΙΚΗ ΚΑΙ ΑΝΑΤΟΛΙΚΗ ΟΨΗ	σελ. 104
ΛΑΣΑ	σελ. 105
ΚΑΤΟΙΚΙΑ	σελ. 108
ΓΕΝΙΚΗ ΠΕΡΙΓΡΑΦΗ ΤΟΥ ΚΤΙΡΙΟΥ	σελ. 109
ΚΑΤΑΣΚΕΥΑΣΤΙΚΗ ΠΕΡΙΓΡΑΦΗ	σελ. 109

ΥΛΙΚΑ ΚΑΤΑΣΚΕΥΗΣ	σελ. 109
ΠΑΘΟΛΟΓΙΑ	σελ. 111
ΑΡΧΙΤΕΚΤΟΝΙΚΑ ΣΧΕΔΙΑ (ΑΠΟΤΥΠΩΣΗ)	σελ. 112
ΚΑΤΟΨΗ ΙΣΟΓΕΙΟΥ ΚΑΙ ΔΩΜΑΤΟΣ	σελ. 112
ΤΟΜΕΣ	σελ. 113
ΝΟΤΙΑ ΚΑΙ ΒΟΡΙΑ ΟΨΗ	σελ. 114
ΑΝΑΤΟΛΙΚΗ ΚΑΙ ΔΥΤΙΚΗ ΟΨΗ	σελ. 115
ΠΡΟΤΑΣΗ ΑΝΑΚΑΙΝΙΣΗΣ ΤΟΥ ΚΤΙΡΙΟΥ	σελ. 116
ΑΡΧΙΤΕΚΤΟΝΙΚΑ ΣΧΕΔΙΑ (ΑΝΑΚΑΙΝΙΣΗΣ)	σελ. 117
ΚΑΤΟΨΗ ΙΣΟΓΕΙΟΥ ΚΑΙ ΔΩΜΑΤΟΣ	σελ. 117
ΤΟΜΕΣ	σελ. 118
ΝΟΤΙΑ ΚΑΙ ΒΟΡΙΑ ΟΨΗ	σελ. 119
ΑΝΑΤΟΛΙΚΗ ΚΑΙ ΔΥΤΙΚΗ ΟΨΗ	σελ. 120
ΠΟΛΕΜΙ	σελ. 121
ΕΚΚΛΗΣΙΑ ΤΗΣ ΠΑΝΑΓΙΑΣ ΤΗΣ ΟΔΗΓΗΤΡΙΑΣ	σελ. 123
ΞΩΚΛΗΣΙΑ	σελ. 124
ΠΟΛΙΤΙΣΜΟΣ / ΑΘΛΗΤΙΣΜΟΣ	σελ. 124
ΕΚΠΑΙΔΕΥΣΗ	σελ. 125
ΑΜΠΕΛΟΚΑΛΙΕΡΓΕΙΑ.....	σελ. 127
ΚΑΤΟΙΚΙΑ	σελ. 128
ΓΕΝΙΚΗ ΠΕΡΙΓΡΑΦΗ ΤΟΥ ΚΤΙΡΙΟΥ	σελ. 129
ΚΑΤΑΣΚΕΥΑΣΤΙΚΗ ΠΕΡΙΓΡΑΦΗ	σελ. 130
ΥΛΙΚΑ ΚΑΤΑΣΚΕΥΗΣ	σελ. 130
ΠΑΘΟΛΟΓΙΑ	σελ. 132
ΑΡΧΙΤΕΚΤΟΝΙΚΑ ΣΧΕΔΙΑ (ΑΠΟΤΥΠΩΣΗ).....	σελ. 133
ΚΑΤΟΨΗ ΙΣΟΓΕΙΟΥ ΚΑΙ ΟΡΟΦΟΥ	σελ. 133
ΚΑΤΟΨΗ ΔΩΜΑΤΟΣ	σελ. 134
ΤΟΜΕΣ	σελ. 135
ΑΝΑΤΟΛΙΚΗ ΚΑΙ ΔΥΤΙΚΗ ΟΨΗ	σελ. 136
ΝΟΤΙΑ ΚΑΙ ΒΟΡΙΑ ΟΨΗ	σελ. 137
ΠΡΟΤΑΣΗ ΑΝΑΚΑΙΝΙΣΗΣ ΤΟΥ ΚΤΙΡΙΟΥ	σελ. 138
ΑΡΧΙΤΕΚΤΟΝΙΚΑ ΣΧΕΔΙΑ (ΑΝΑΚΑΙΝΙΣΗΣ).....	σελ. 139
ΚΑΤΟΨΗ ΙΣΟΓΕΙΟΥ	σελ. 139
ΚΑΤΟΨΗ ΟΡΟΦΟΥ ΚΑΙ ΔΩΜΑΤΟΣ	σελ. 140
ΤΟΜΕΣ	σελ. 141
ΑΝΑΤΟΛΙΚΗ ΚΑΙ ΔΥΤΙΚΗ ΟΨΗ	σελ. 142
ΝΟΤΙΑ ΚΑΙ ΒΟΡΙΑ ΟΨΗ	σελ. 143
ΚΟΥΚΛΙΑ	σελ. 144
ΕΚΚΛΗΣΙΑ / ΕΞΩΚΛΗΣΙΑ	σελ. 146
ΕΚΚΛΗΣΙΑ ΤΗΣ ΠΑΝΑΓΙΑΣ ΤΗΣ ΟΔΗΓΗΤΡΙΑΣ	σελ. 147
ΕΞΩΚΛΗΣΙ ΤΟΥ ΑΓΙΟΥ ΓΕΩΡΓΙΟΥ	σελ. 147
ΕΞΩΚΛΗΣΙ ΑΓΙΟΥ ΚΩΝΣΤΑΝΤΙΝΟΥ ΚΑΙ ΕΛΕΝΗΣ	σελ. 148
ΕΡΕΙΠΙΟ ΤΗΣ ΕΚΚΛΗΣΙΑΣ ΑΓΙΟΥ ΕΠΙΦΑΝΕΙΟΥ	σελ. 148
ΕΡΕΙΠΙΟ ΤΗΣ ΕΚΚΛΗΣΙΑΣ ΑΓΙΟΥ ΝΙΚΟΛΑΟΥ	σελ. 148
ΕΡΕΙΠΙΟ ΤΗΣ ΕΚΚΛΗΣΙΑΣ ΤΗΣ ΠΑΝΑΓΙΑΣ ΦΑΝΕΡΩΜΕΝΗΣ	σελ. 148
ΕΡΕΙΠΙΟ ΕΚΚΛΗΣΙΑΣ ΑΓΙΟΙ ΠΕΝΤΕ ΜΑΡΤΥΡΕΣ	σελ. 149
ΚΑΤΟΙΚΙΑ	σελ. 149
ΓΕΝΙΚΗ ΠΕΡΙΓΡΑΦΗ ΤΟΥ ΚΤΙΡΙΟΥ	σελ. 151
ΚΑΤΑΣΚΕΥΑΣΤΙΚΗ ΠΕΡΙΓΡΑΦΗ	σελ. 152
ΥΛΙΚΑ ΚΑΤΑΣΚΕΥΗΣ	σελ. 152
ΠΑΘΟΛΟΓΙΑ	σελ. 154
ΑΡΧΙΤΕΚΤΟΝΙΚΑ ΣΧΕΔΙΑ (ΑΠΟΤΥΠΩΣΗ)	σελ. 156
ΚΑΤΟΨΗ ΙΣΟΓΕΙΟΥ ΚΑΙ ΔΩΜΑΤΟΣ	σελ. 156
ΤΟΜΕΣ	σελ. 157

ΑΝΑΤΟΛΙΚΗ ΚΑΙ ΒΟΡΙΑ ΟΨΗ	σελ. 158
ΝΟΤΙΑ ΚΑΙ ΔΥΤΙΚΗ ΟΨΗ	σελ. 159
ΠΡΟΤΑΣΗ ΑΝΑΚΑΙΝΙΣΗΣ ΤΟΥ ΚΤΙΡΙΟΥ	σελ. 160
ΑΡΧΙΤΕΚΤΟΝΙΚΑ ΣΧΕΔΙΑ (ΑΝΑΚΑΙΝΙΣΗΣ)	σελ. 161
ΚΑΤΟΨΗ ΙΣΟΓΕΙΟΥ ΚΑΙ ΔΩΜΑΤΟΣ	σελ. 161
ΤΟΜΕΣ	σελ. 163
ΑΝΑΤΟΛΙΚΗ ΚΑΙ ΒΟΡΙΑ ΟΨΗ	σελ. 163
ΝΟΤΙΑ ΚΑΙ ΔΥΤΙΚΗ ΟΨΗ	σελ. 164
ΧΟΛΕΤΡΙΑ	σελ. 165
ΕΚΚΛΗΣΙΑ / ΕΞΩΚΛΗΣΙΑ	σελ. 167
ΜΝΗΜΕΙΟ ΗΡΩΩΝ	σελ. 168
ΓΕΩΡΓΙΑ – ΚΤΗΝΟΤΡΟΦΙΑ – ΠΤΗΝΟΤΡΟΦΙΑ	σελ. 168
ΚΑΤΟΙΚΙΑ	σελ. 170
ΓΕΝΙΚΗ ΠΕΡΙΓΡΑΦΗ ΤΟΥ ΚΤΙΡΙΟΥ	σελ. 172
ΚΑΤΑΣΚΕΥΑΣΤΙΚΗ ΠΕΡΙΓΡΑΦΗ	σελ. 172
ΥΛΙΚΑ ΚΑΤΑΣΚΕΥΗΣ	σελ. 172
ΠΑΘΟΛΟΓΙΑ	σελ. 173
ΑΡΧΙΤΕΚΤΟΝΙΚΑ ΣΧΕΔΙΑ (ΑΠΟΤΥΠΩΣΗ)	σελ. 175
ΚΑΤΟΨΗ ΙΣΟΓΕΙΟΥ ΚΑΙ ΔΩΜΑΤΟΣ	σελ. 175
ΤΟΜΕΣ	σελ. 176
ΝΟΤΙΑ ΚΑΙ ΒΟΡΙΑ ΟΨΗ	σελ. 177
ΑΝΑΤΟΛΙΚΗ ΚΑΙ ΔΥΤΙΚΗ ΟΨΗ	σελ. 178
ΠΡΟΤΑΣΗ ΑΝΑΚΑΙΝΙΣΗΣ ΤΟΥ ΚΤΙΡΙΟΥ	σελ. 179
ΑΡΧΙΤΕΚΤΟΝΙΚΑ ΣΧΕΔΙΑ (ΑΝΑΚΑΙΝΙΣΗΣ)	σελ. 180
ΚΑΤΟΨΗ ΙΣΟΓΕΙΟΥ ΚΑΙ ΔΩΜΑΤΟΣ	σελ. 180
ΤΟΜΕΣ	σελ. 181
ΝΟΤΙΑ ΚΑΙ ΒΟΡΙΑ ΟΨΗ	σελ. 182
ΑΝΑΤΟΛΙΚΗ ΚΑΙ ΔΥΤΙΚΗ ΟΨΗ	σελ. 183
ΤΡΑΧΥΠΕΔΟΥΛΑ	σελ. 184
ΙΕΡΑ ΜΟΝΗ ΑΓΙΟΥ ΣΑΒΒΑ ΤΗΣ ΚΑΡΟΝΑΣ	σελ. 185
ΚΑΤΟΙΚΙΑ	σελ. 186
ΓΕΝΙΚΗ ΠΕΡΙΓΡΑΦΗ ΤΟΥ ΚΤΙΡΙΟΥ	σελ. 188
ΚΑΤΑΣΚΕΥΑΣΤΙΚΗ ΠΕΡΙΓΡΑΦΗ	σελ. 189
ΥΛΙΚΑ ΚΑΤΑΣΚΕΥΗΣ	σελ. 189
ΠΑΘΟΛΟΓΙΑ	σελ. 190
ΑΡΧΙΤΕΚΤΟΝΙΚΑ ΣΧΕΔΙΑ (ΑΠΟΤΥΠΩΣΗ)	σελ. 192
ΚΑΤΟΨΗ ΙΣΟΓΕΙΟΥ ΚΑΙ ΔΩΜΑΤΟΣ	σελ. 192
ΤΟΜΕΣ	σελ. 193
ΝΟΤΙΑ ΚΑΙ ΒΟΡΙΑ ΟΨΗ	σελ. 194
ΔΥΤΙΚΗ ΚΑΙ ΑΝΑΤΟΛΙΚΗ ΟΨΗ	σελ. 195
ΠΡΟΤΑΣΗ ΑΝΑΚΑΙΝΙΣΗΣ ΤΟΥ ΚΤΙΡΙΟΥ	σελ. 196
ΑΡΧΙΤΕΚΤΟΝΙΚΑ ΣΧΕΔΙΑ (ΑΝΑΚΑΙΝΙΣΗΣ)	σελ. 197
ΚΑΤΟΨΗ ΙΣΟΓΕΙΟΥ ΚΑΙ ΔΩΜΑΤΟΣ	σελ. 197
ΤΟΜΕΣ	σελ. 198
ΝΟΤΙΑ ΚΑΙ ΒΟΡΙΑ ΟΨΗ	σελ. 199
ΔΥΤΙΚΗ ΚΑΙ ΑΝΑΤΟΛΙΚΗ ΟΨΗ	σελ. 200
ΣΑΛΑΜΙΟΥ	σελ. 201
ΙΕΡΟΣ ΝΑΟΣ ΑΓΙΑΣ ΒΑΡΒΑΡΑΣ	σελ. 203
ΙΕΡΟ ΕΞΩΚΚΛΗΣΙ ΑΓΙΑΣ ΠΑΡΑΣΚΕΥΗΣ	σελ. 203
ΙΕΡΟ ΜΟΝΗ ΠΑΝΑΓΙΑΣ ΣΑΛΑΜΙΩΤΙΣΣΗΣ	σελ. 203
ΚΕΙΜΗΛΙΑ ΤΗΣ ΜΟΝΗΣ	σελ. 204
ΝΗΜΕΙΟ ΠΕΡΙΚΛΗ ΠΕΡΙΚΛΕΟΥΣ	σελ. 205
ΚΑΤΟΙΚΙΑ	σελ. 206

ΓΕΝΙΚΗ ΠΕΡΙΓΡΑΦΗ ΤΟΥ ΚΤΙΡΙΟΥ	σελ. 207
ΚΑΤΑΣΚΕΥΑΣΤΙΚΗ ΠΕΡΙΓΡΑΦΗ	σελ. 208
ΥΛΙΚΑ ΚΑΤΑΣΚΕΥΗΣ	σελ. 208
ΠΑΘΟΛΟΓΙΑ	σελ. 209
ΑΡΧΙΤΕΚΤΟΝΙΚΑ ΣΧΕΔΙΑ (ΑΠΟΤΥΠΩΣΗ)	σελ. 211
ΚΑΤΟΨΗ ΙΣΟΓΕΙΟΥ ΚΑΙ ΟΡΟΦΟΥ	σελ. 211
ΚΑΤΟΨΗ ΔΩΜΑΤΟΣ	σελ. 212
ΤΟΜΕΣ	σελ. 213
ΒΟΡΙΑ ΚΑΙ ΝΟΤΙΑ ΟΨΗ	σελ. 214
ΑΝΑΤΟΛΙΚΗ ΚΑΙ ΔΥΤΙΚΗ ΟΨΗ	σελ. 215
ΠΡΟΤΑΣΗ ΑΝΑΚΑΙΝΙΣΗΣ ΤΟΥ ΚΤΙΡΙΟΥ	σελ. 216
ΑΡΧΙΤΕΚΤΟΝΙΚΑ ΣΧΕΔΙΑ (ΑΝΑΚΑΙΝΙΣΗΣ)	σελ. 216
ΚΑΤΟΨΗ ΙΣΟΓΕΙΟΥ ΚΑΙ ΔΩΜΑΤΟΣ	σελ. 216
ΚΑΤΟΨΗ ΟΡΟΦΟΥ ΚΑΙ ΔΩΜΑΤΟΣ	σελ. 217
ΤΟΜΕΣ	σελ. 218
ΒΟΡΙΑ ΚΑΙ ΝΟΤΙΑ ΟΨΗ	σελ. 219
ΑΝΑΤΟΛΙΚΗ ΚΑΙ ΔΥΤΙΚΗ ΟΨΗ	σελ. 220
ΣΤΑΤΟΣ – ΑΓΙΟΣ ΦΩΤΙΟΣ	σελ. 221
ΕΚΚΛΗΣΙΑ ΣΩΤΗΡΟΣ ΧΡΙΣΤΟΥ	σελ. 222
ΞΩΚΛΗΣΙ ΑΓΙΟΥ ΓΕΩΡΓΙΟΥ ΣΤΟ ΠΑΛΙΟ ΧΩΡΙΟ ΑΓΙΟΣ ΦΩΤΙΟΣ	σελ. 223
ΞΩΚΛΗΣΙ ΑΓΙΟΣ ΦΩΤΙΟΣ & ΑΝΙΚΗΤΟΣ ΣΤΟ ΠΑΛΙΟ ΧΩΡΙΟ ΑΓΙΟΣ ΦΩΤΙΟΣ	σελ. 223
ΞΩΚΛΗΣΙ ΑΓΙΟΣ ΖΗΝΟΒΙΟΣ&ΑΓΙΑ ΖΗΝΟΒΙΑ ΣΤΟ ΠΑΛΙΟ ΧΩΡΙΟ ΣΤΑΤΟΣ	σελ. 224
ΞΩΚΛΗΣΙ ΑΓΙΑΣ ΒΑΡΒΑΡΑΣ ΣΤΟ ΠΑΛΙΟ ΧΩΡΙΟ ΣΤΑΤΟΣ	σελ. 224
ΜΟΝΑΣΤΗΡΙ ΑΓΙΑΣ ΜΟΝΗΣ	σελ. 225
ΑΜΠΕΛΟΚΑΛΙΕΡΓΕΙΑ / ΟΙΝΟΠΟΙΕΙΑ	σελ. 226
ΚΑΤΟΙΚΙΑ	σελ. 227
ΓΕΝΙΚΗ ΠΕΡΙΓΡΑΦΗ ΤΟΥ ΚΤΙΡΙΟΥ	σελ. 229
ΚΑΤΑΣΚΕΥΑΣΤΙΚΗ ΠΕΡΙΓΡΑΦΗ	σελ. 230
ΥΛΙΚΑ ΚΑΤΑΣΚΕΥΗΣ	σελ. 230
ΠΑΘΟΛΟΓΙΑ	σελ. 231
ΑΡΧΙΤΕΚΤΟΝΙΚΑ ΣΧΕΔΙΑ (ΑΠΟΤΥΠΩΣΗ).....	σελ. 232
ΚΑΤΟΨΗ ΙΣΟΓΕΙΟΥ ΚΑΙ ΔΩΜΑΤΟΣ	σελ. 232
ΤΟΜΕΣ	σελ. 233
ΝΟΤΙΑ ΚΑΙ ΔΥΤΙΚΗ ΟΨΗ	σελ. 234
ΒΟΡΙΑ ΚΑΙ ΑΝΑΤΟΛΙΚΗ ΟΨΗ	σελ. 235
ΠΡΟΤΑΣΗ ΑΝΑΚΑΙΝΙΣΗΣ ΤΟΥ ΚΤΙΡΙΟΥ	σελ. 236
ΑΡΧΙΤΕΚΤΟΝΙΚΑ ΣΧΕΔΙΑ (ΑΝΑΚΑΙΝΙΣΗΣ)	σελ. 237
ΚΑΤΟΨΗ ΙΣΟΓΕΙΟΥ ΚΑΙ ΔΩΜΑΤΟΣ	σελ. 237
ΤΟΜΕΣ	σελ. 238
ΝΟΤΙΑ ΚΑΙ ΔΥΤΙΚΗ ΟΨΗ	σελ. 239
ΒΟΡΙΑ ΚΑΙ ΑΝΑΤΟΛΙΚΗ ΟΨΗ	σελ. 240
ΓΕΝΙΚΗ ΠΕΡΙΓΡΑΦΗ ΕΡΓΑΣΙΩΝ ΠΟΥ ΑΠΑΙΤΟΥΝΤΑΙ ΚΑΙ ΣΤΑ ΔΕΚΑ	
ΚΤΙΡΙΑ ΤΩΝ ΧΩΡΙΑ	σελ. 241
ΕΠΙΛΟΓΟΣ	σελ. 242
ΒΙΒΛΙΟΓΡΑΦΙΑ	σελ. 243

ΠΡΟΛΟΓΟΣ

Το ιδιαίτερο ενδιαφέρον μου για την παραδοσιακή αρχιτεκτονική με οδήγησε στην επιλογή του θέματος της εργασίας που αφορά στην αρχιτεκτονική ανάλυση της ανάπτυξης δέκα παραδοσιακών χωριών της Πάφου στην Κύπρο και την επανάχρηση ενός κτιρίου σε κάθε χωριό.

Αντικείμενο της παρούσας μελέτης αποτελεί η παραδοσιακή αρχιτεκτονική της Κύπρου. Συγκεκριμένα παρουσιάζονται 10 παραδοσιακοί οικισμοί που βρίσκονται στην επαρχία Πάφου στην Κύπρο. Οι εν λόγω οικισμοί έχουν επιλεγεί για ξενάγηση των τουριστών, αλλά και των ντόπιων κατοίκων. Η μελέτη αναφέρεται στη δημιουργία του κάθε οικισμού, την ανάπτυξή του, τις καλλιέργειές του και πως αυτός έχει εξελιχθεί στις μέρες μας. Επιπρόσθετα αναλύεται ένα σπίτι από το κάθε χωριό και ανακαινίζεται με τέτοιο τρόπο έτσι ώστε ο επισκέπτης να παρατηρεί στο κτίριο αναλλοίωτη την αρχιτεκτονική του. Μέσα στο κτήριο οι επισκέπτες θα έχουν την ευχέρεια να παρατηρούν, αλλά και να αγοράζουν οτιδήποτε αφορά στην ιστορία και παράδοση του κάθε χωριού.

«Η Κύπρος το μεγάλο ελληνικό νησί της Ανατολής με τη μακρά πολιτιστική παράδοση, έχει να παρουσιάσει ένα πλήθος από μνημεία διαφόρων περιόδων, κατάλοιπα της υψηλής δημιουργίας των κατοίκων του. Αυτή η δημιουργία βρήκε την έκφραση της, από την προϊστορική εποχή μέχρι σήμερα, σε σύνολα με ιδιαίτερη σημασία για ολόκληρο το μεσογειακό χώρο. Η λαϊκή αρχιτεκτονική δημιουργία, εκείνη δηλαδή που βρίσκεται πιο κοντά στις ρίζες του σημερινού Ελληνισμού του νησιού, είναι συγχρόνως αυτή που υφίσταται τον τελευταίο καιρό τις μεγαλύτερες καταστροφές. Μετά την απελευθέρωση της Κύπρου από την ξένη κατοχή και πριν ακόμα από την τουρκική εισβολή, οι οικονομικοί και κοινωνικοί μετασχηματισμοί, που ακολούθησαν την ανάπτυξη του τόπου και η διάδοση της σύγχρονης τεχνολογίας επιτάχυναν την εγκατάλειψη και την καταστροφή της παραδοσιακής κατοικίας περίπου ομοιόμορφα σε όλο το νησί. Μέσα σε ένα σχετικά μικρό χρονικό διάστημα αλλοιώθηκε ανεπανόρθωτα μια μακραίωνη παράδοση στη δόμηση. Η λαϊκή έκφραση δεν μπορεί πια τις πιο πολλές φορές να αποτελέσει σε όλη της την έκταση αντικείμενο μιας ζωντανής λαογραφίας και στον οικιστικό τομέα, η μελέτη αρχίζει αναγκαστικά να ανήκει ολοένα και περισσότερο στην περιοχή των ιστορικών ερευνών.

Η αρχιτεκτονική του νησιού μετά τη βυζαντινή εποχή παρουσιάζει σε πολλούς τομείς εξάρτηση από επιδράσεις που ήλθαν από άλλα μέρη, μαζί με την ξένη επιβουλή στο νησί. Με την κατάληψη του τόπου από τους Φράγκους αρχίζει μια περίοδος ξενοκρατίας στην Κύπρο που έχει βέβαια να παρουσιάσει διαστήματα μεγάλης ακμής. Η εποχή της Φραγκοκρατίας(1191-1489) αφήνει μεγαλόπρεπα αρχιτεκτονικά κατάλοιπα, όπως καθεδρικούς ναούς και μοναστήρια, που εμφανίζουν μέχρι σήμερα την ισχύ και την πολιτιστική ακτινοβολία του κράτους των Λουζινιανών βασιλιάδων. Η ευρωστία του τόπου εξακολουθεί και κατά την Ενετοκρατία (1489-1571) να γίνεται κατάδηλη με τα εκτεταμένα οχυρωματικά έργα των μεγάλων πόλεων. Η δυτική μεσαιωνική και αναγεννησιακή ρυθμολογία πρέπει επίσης να είχε να επιδείξει και στην αστική αρχιτεκτονική αξιόλογα παραδείγματα.

Όλα αυτά όμως αντιπροσωπεύουν εκφράσεις από μια άρχουσα τάξη προς τον τόπο. Μέσα σ' αυτή τη μακροχρόνια καταπίεση, που θα συνεχισθεί με την τουρκική(1571-1878) και αγγλική κατοχή(1878-1959), ο Έλληνας κάτοικος του νησιού θα διατηρήσει την ελληνικότητα στην αρχιτεκτονική δημιουργία του, ακόμα και όταν χρησιμοποιεί λεπτομέρειες παρμένες από ξένα πρότυπα. Το πεδίο της ωστόσο θα περιορισθεί αναγκαστικά κυρίως στην κατοικία, αλλά και στις μικρές εκκλησίες της υπαίθρου. Η λαϊκή δημιουργία στην Κύπρο αποκαλύπτει την πιο γνήσια ελληνική έκφραση στην τέχνη της νεώτερης ιστορίας του νησιού». (Σίνος Σ.,1976, σσ.11-12)

Το θέμα μας αναλύει και παρουσιάζει την παραδοσιακή αρχιτεκτονική που σιγά-σιγά χάνεται και αλλοιώνεται από τη μοντέρνα. Με αυτόν τον τρόπο καταστρέφονται εκτός από την αρχιτεκτονική, τα ήθη και έθιμα του κάθε χωριού, γιατί ο άνθρωπος προτιμά την εξέλιξη.



χάρτης 1
Πηγή χάρτη 1, <http://www.cyprusinfo.gr> 24/8/2011

ΟΙ ΟΙΚΙΣΜΟΙ -Ο ΑΝΘΡΩΠΟΣ

Πηγή: Στεφάνου Σίνου, 1976. «Αναδρομή στη Λαϊκή Αρχιτεκτονική της Κύπρου». Αθήνα

Οι οικισμοί είναι δεμένοι ο καθένας με τον τόπο του, συγκροτημένοι σχεδόν όλοι από μικρά οικοδομήματα που φέρνουν ανάγλυφη τη σφραγίδα του γνώστη λαϊκού τεχνίτη. Οι κάτοικοι που πολλές φορές ταυτίζονται με αυτό τον τεχνίτη, έδωσαν πάντα ότι μπορούσαν από τον εαυτό τους για να οργανώσουν τον τόπο της ιδιωτικής τους ζωής με όσο πιο μεγάλη πληρότητα θα μπορούσε να γίνει να τον κάνουν, ανάλογα με τα μέσα τους, όσο τους ήταν δυνατόν, πιο ευχάριστο.

Ίσως να είχαν οι κάτοικοι την ίδια επιδίωξη και για τη διαμόρφωση των κοινόχρηστων χώρων, που ήσαν και αυτοί στενά δεμένοι με την καθημερινή τους ζωή. Μόνο που τα παλιά τα χρόνια, για να ολοκληρωθεί μια τέτοια διαμόρφωση, οι δυνατότητες ήσαν οικονομικά και πολιτικά περιορισμένες. Η μακρόχρονη καταπίεση και η ανασφάλεια στην οποία ζούσαν δεν τους άφηνε να ξανοιχτούν σε δρόμους και σε πλατείες. Ούτε τα έσοδα τους που ήσαν συνήθως λιγοστά έδιναν τα μέσα για να οργανώσουν με άνεση τους κοινοτικούς χώρους.

Η εκκλησία με τη σχετική της αυτονομία, σαν κύρια αρχή στην περίοδο της ξενοκρατίας, θα παίξει έναν πολλαπλό ρόλο. Θα γίνει μοναδικός φορέας της παιδείας και προστάτης του Ελληνισμού του νησιού, μεσολαβητής για την είσπραξη των φόρων και την απονομή δικαιοσύνης. Έτσι όλες οι κοινωνικές και διοικητικές δραστηριότητες των κατοίκων θα διαδραματισθούν στο κτίριο της εκκλησίας.

Σε άμεση σχέση με τις εκκλησιαστικές και κοινωνικοπολιτιστικές λειτουργίες δημιουργούνται και οι προϋποθέσεις για μια πιο έντονη εμπορική συναλλαγή. Το πανηγύρι είναι ένας θεσμός που δείχνει καλύτερα από κάθε άλλη εκδήλωση την κοινωνική, πολιτιστική και οικονομική εικόνα που έχει επικρατήσει τόσους αιώνες στον ελληνικό χώρο. Η ανταλλαγή προϊόντων, το εμπόριο, παραμένουν σε υποτυπώδη κατάσταση στις πιο πολλές περιοχές του νησιού. Ακριβώς γι' αυτό το λόγο δεν θα πρέπει να αναζητηθούν παντού εμπορικά κέντρα στην

ύπαιθρο. Το πανηγύρι θα αναπλήρωσει το εμπορικό κέντρο και θα στηθεί στο χωριό και στους γειτονικούς οικισμούς της περιοχής πολλές φορές το χρόνο, τόσες όσες αρκούν για τις λιγοστές άλλωστε ανάγκες των ανθρώπων. Η επιθυμητή χρονική εναλλαγή των πανηγυριών στα γειτονικά χωριά θα επιδράσει ακόμα και στην αφιέρωση των εκκλησιών σε διαφορετικούς αγίους.

Με αυτά τα δεδομένα η μετάβαση του αγρότη στην πόλη γίνεται σπάνια. Η ζωή του κατοίκου μοιράζεται ανάμεσα στους αγρούς και στο σπίτι του. Η διαμόρφωση της κατοικίας παίρνει έτσι μια πρωταρχική σημασία γι' αυτόν. Περίπου την ίδια σημασία θα έχει η κατοικία και στους μεγαλύτερους οικισμούς με την προηγμένη βιοτεχνία και το εμπόριο.

ΚΥΠΡΟΣ

Η Κύπρος είναι το τρίτο μεγαλύτερο σε έκταση νησί της Μεσογείου. Γεωγραφικά μπορεί να θεωρηθεί ότι ανήκει στην Νοτιοανατολική Ευρώπη ή στην Νοτιοδυτική Ασία. Επειδή ιστορικά, πολιτιστικά και οικονομικά έχει δεσμούς με την Ευρώπη και ιδιαίτερα με την Ελλάδα, θεωρείται μέρος μόνο της Δύσης και της Ευρώπης. Είναι σήμερα το νοτιοανατολικό άκρο της Ευρωπαϊκής Ένωσης αλλά και της Ευρώπης ολόκληρης. Είναι μέλος της Ευρωπαϊκής Ένωσης και βρίσκεται 270 χιλιόμετρα ανατολικά της Ελλάδας (Καστελόριζο), 100 περίπου χιλιόμετρα νότια της Τουρκίας και 120 χιλιόμετρα δυτικά της Συρίας.

Πριν από πολλά εκατομμύρια χρόνια η περιοχή της Κύπρου και όλη η παραμεσόγεια περιοχή ήταν καλυμμένη με θάλασσα. Η Κύπρος πήρε τη σημερινή της μορφή εξαιτίας της σύγκρουσης δυο μεγάλων πλακών του στερεού φλοιού της γης, της Ευρασιατικής και της Αφρικανικής, με αποτέλεσμα την άνοδο της περιοχής της Κύπρου και των άλλων γειτονικών μας περιοχών πάνω από την επιφάνεια της θάλασσας. Η μετακίνηση των δυο πλακών συνεχίζεται και σήμερα, γι' αυτό και στην περιοχή υπάρχει σεισμική δραστηριότητα.

Οφείλει τον εθνικό και πολιτιστικό της χαρακτήρα στους Έλληνες της μυκηναϊκής εποχής, που ήρθαν κι εγκαταστάθηκαν στην Κύπρο τους τελευταίους αιώνες της εποχής του χαλκού (γύρω στο 1200 - 1050 π.Χ.). Οι Κύπριοι από τότε μίλησαν Ελληνικά και πήραν στον τρόπο ζωής τους και στον πολιτισμό τους ελληνικά χαρακτηριστικά, χωρίς ποτέ να πάψουν την επαφή τους με τις γειτονικές τους χώρες της Ανατολής. Αυτό τον εθνικό και πολιτιστικό χαρακτήρα μαζί με την ελληνική τους διάλεκτο διατήρησαν οι Κύπριοι από τ' αρχαία χρόνια ως σήμερα. Οι επιδράσεις των κατακτητών δεν μπόρεσαν να τους αποξενώσουν από την παράδοσή τους ούτε ν' αλλοιώσουν τα βασικά στοιχεία του πολιτισμού τους.

Μετά το 1974 που έγινε η Τουρκική εισβολή και μια βίαιη κατάληψη του βόρειου τμήματος του νησιού, 200.000 Ελληνοκύπριοι αναγκάστηκαν να μεταφερθούν στις ελεύθερες περιοχές στα νότια του νησιού, ενώ οι Τουρκοκύπριοι μεταφέρθηκαν στο βορρά και δημιούργησαν μετά από 9 χρόνια δικό τους κράτος που δεν αναγνωρίστηκε από καμία χώρα και οργανισμό εκτός από την Τουρκία με την ονομασία Τουρκική Δημοκρατία της Βορείου Κύπρου. Ο συνολικός πληθυσμός της Κύπρου είναι, σύμφωνα με εκτιμήσεις του 2009 είναι 796.740 κάτοικοι. Η συντριπτική πλειοψηφία των Ελληνοκυπρίων είναι ορθόδοξοι χριστιανοί, ενώ οι περισσότεροι Τουρκοκύπριοι μουσουλμάνοι. Εκτός από αυτά τα δυο θρησκευόμενα, υπάρχουν επίσης κάποιες άλλες μικρές κοινότητες όπως: η Εβραϊκή, η Προτεσταντική, η Καθολική, η Μαρωνίτικη και μια Αρμενική αποστολή στην Κύπρο. Η Κύπρος έχει 6 μεγάλες πόλεις: την Λευκωσία (πρωτεύουσα) με πληθυσμό 206.200 κατοίκους, την Λεμεσό με 161.200 κατοίκους, την Λάρνακα με 72.000 κατοίκους, την Πάφο με 47.300 και τις πόλεις Κερύνεια και Αμμόχωστος, οι οποίες βρίσκονται από το 1974 υπό Τουρκική Κατοχή.



χάρτης 2
 Πηγή χάρτη 2, <http://toolserver.org> 2011

ΠΑΦΟΣ



χάρτης 3

Πηγή χάρτη 3 , <http://el.wikipedia.org> 2011



Παλιά φωτογραφία της Πάφου
 φώτο 01

Φώτο 1 www.paphos/images.org 2012

Η Πάφος βρίσκεται στο νοτιοδυτικό τμήμα της Κύπρου. Μεταξύ άλλων, ήταν διάσημο και ως κέντρο λατρείας της θεάς Αφροδίτης. Η πόλη χωρίζεται σε δύο επίπεδα: στην Πάφο, γνωστή και ως Κτήμα, που είναι το εμπορικό κέντρο της πόλης και την Κάτω Πάφο που βρίσκεται χαμηλότερα και παραλιακά και είναι ο κατ' εξοχήν τουριστικός προορισμός του νησιού. Όλος ο αρχαιολογικός χώρος της Πάφου βρίσκεται υπό την προστασία της UNESCO από το 1980.



Το όνομα της πόλης συνδέεται με τη θεά Αφροδίτη, δεδομένου ότι Πάφος ήταν το όνομα της μυθολογικής κόρης της Αφροδίτης και του Πυγμαλίωνα. Κατά την αρχαιότητα ήταν χωρισμένη σε βασιλεία, τα οποία ως γνωστό διαλύθηκαν κατά τα τέλη του 4ου π.Χ. αιώνα από τον Πτολεμαίο Α', έναν από τους διαδόχους του Μεγάλου Αλεξάνδρου. Λίγο πιο πριν ο τελευταίος βασιλιάς της Πάφου, ο Νικοκλής, είχε μεταφέρει την έδρα του βασιλείου του δυτικότερα, σε πιο κατάλληλη τοποθεσία, που ονομάστηκε Νέα Πάφος (η σημερινή Κάτω Πάφος). Η Νέα Πάφος έμελλε να γνωρίσει λαμπρές ημέρες δόξας κατά τα ελληνιστικά χρόνια, ως έδρα των κυβερνητών της Κύπρου, η οποία και είχε ενταχθεί στο βασίλειο των Πτολεμαίων, των Ελλήνων βασιλέων της Αιγύπτου. Κατά τα ελληνιστικά χρόνια η Πάφος έγινε πρωτεύουσα της Κύπρου. Όταν η Κύπρος κατακτήθηκε από τους Ρωμαίους, το 58 π.Χ., παρέμεινε πρωτεύουσα της Κύπρου και έδρα των Ρωμαίων κυβερνητών του νησιού. Ήταν τότε με ναούς, επαύλεις, ανάκτορα, θέατρο, ωδείο και πολλά άλλα εντυπωσιακά οικοδομήματα, καθώς και τειχισμένη με ισχυρά τείχη. Τα εξαιρετικά και άφθονα ψηφιδωτά δάπεδα της Πάφου, που συνεχώς αποκαλύπτονται από την αρχαιολογική σκαπάνη, μαρτυρούν την ακμή της πόλης, η οποία όμως υπέφερε κατά καιρούς και από ισχυρούς σεισμούς.

Το 45 μ.Χ. έφθασαν στην Πάφο οι απόστολοι Βαρνάβας, Παύλος και Μάρκος, κατά τη διάρκεια της πρώτης αποστολικής περιόδου στην Κύπρο. Παρά το ότι η παράδοση λέγει ότι στην Πάφο ο απόστολος Παύλος εισέπραξε "σαράντα παρά μίαν" (δηλαδή 39) μαστιγώσεις, ωστόσο μαρτυρείται, αντίθετα, ότι εκεί είχε κηρύξει το Χριστιανισμό και ενώπιον αυτού τούτου του Ρωμαίου κυβερνήτη, του Σεργίου Παύλου, ο οποίος και αποδέχθηκε τη νέα θρησκεία. Έτσι, η Κύπρος έγινε η πρώτη χώρα στον κόσμο που κυβερνήθηκε από έναν Χριστιανό.

Τα βυζαντινά χρόνια η Πάφος έχασε τα πρωτεία, επειδή πρωτεύουσα έγινε η Σαλαμίς. Οι σεισμοί αλλά και οι επανειλημμένες αραβικές επιδρομές, μεταξύ του 7ου και του 10ου μ.Χ. αιώνα, οδήγησαν την πόλη στην παρακμή. Ήταν τότε το δυτικό λιμάνι της Κύπρου, καθώς και επισκοπική έδρα. Η πόλη γνώρισε τη μεγαλύτερή της παρακμή κατά την περίοδο της Τουρκοκρατίας (1570-1878). Κατά την Αγγλοκρατία, είχαν κατασκευαστεί αρκετά έργα, αλλά η πόλη μπορεί να θεωρηθεί πως γνωρίζει ακμή μετά το 1974, όπου αρκετοί πρόσφυγες είχαν μετακινηθεί εδώ λόγω της Τούρκικης εισβολής. Σήμερα είναι μια πόλη γραφική και σύγχρονη, που δεν έχει να ζηλέψει τίποτα απ' τις υπόλοιπες πόλεις του νησιού. Πόλους έλξης αποτελούν τα αρχαία πατώματα με ψηφιδωτά, το όμορφο παλαιό λιμάνι της με το κάστρο, τα σύγχρονα ξενοδοχεία και τουριστικές εγκαταστάσεις, τα διάφορα μουσεία, το βυζαντινό κάστρο των Εφτά Κολώνων, τους Τάφους των Βασιλιάδων, την Στήλη του Αποστόλου Παύλου και τον Ναό της Αφροδίτης (η θεά της αγάπης και της ομορφιάς). Πραγματικός θησαυρός θεωρούνται τα ψηφιδωτά που αναβρεθήκαν μετά από ανασκαφές στην Κάτω Πάφο, στην Οικία του Διονύσου, την Οικία του Αιώνος και την Οικία του Θησέως, και τα οποία διατηρήθηκαν σε πάρα πολύ καλή κατάσταση κάτω από την γη για 16 αιώνες μέχρι την τυχαία ανακάλυψή τους στα τελευταία χρόνια και αποκαλυψη τους μετά από πολλών χρόνων ανασκαφές. Όλα τα πιο πάνω εντάχθηκαν σε ένα αρχαιολογικό πάρκο, που καλύπτει την περιοχή από το λιμάνι της πόλης μέχρι και τους τάφους των Βασιλέων, προσβάσιμο μόνο από πεζούς, ενώ ακόμα και σήμερα πολλές αποστολές από διάφορα πανεπιστήμια του εξωτερικού καταφθάνουν στην περιοχή για ανασκαφές αφού ένα πολύ μικρό ποσοστό της έχει ανασκαφεί πλήρως.



φώτο 02



φώτο 03

φφ Φωτο 2

(<http://el.wikipedia.org/wiki> φωτο 02, 03, 04)

φώτο 04



Κάστρο Πάφου



Φώτο 05

Προσωπικές
φωτογραφίες



Φώτο 06

Η οικονομία της Πάφου στηρίζεται κατά μεγάλο μέρος στην ανεπτυγμένη τουριστική της βιομηχανία. Κάθε χρόνο εκατοντάδες χιλιάδες είναι οι τουρίστες που επισκέπτονται την πόλη. Το κλίμα της Κύπρου κάνει τους θερινούς μήνες έναν δημοφιλή χρόνο για τον τουρισμό στην Πάφο, όταν η θερμοκρασία ανέρχεται σε περίπου 30-35 βαθμούς Κελσίου. Λόγω του πολύ ήπιου χειμώνα, αρκετοί τουρίστες έρχονται τους χειμερινούς μήνες και ασχολούνται με δραστηριότητες όπως το περπάτημα και την ποδηλασία. Λόγω του πολύ ήπιου κλίματος και της μεγάλης περιόδου καλοκαιρίας κατά τη διάρκεια του έτους, η κυρίως τουριστική περίοδος αρχίζει μέσα στον Απρίλιο και λήγει περί τα τέλη Οκτωβρίου, ενώ στους υπόλοιπους μήνες και πάλι εξακολουθεί να είναι ο πρώτος σε πληρότητα τουριστικός προορισμός της Κύπρου. Το μεγαλύτερο μέρος των τουριστών που επισκέπτεται την Πάφο προέρχεται από Ευρωπαϊκές χώρες, κατά κύριο λόγο από την Αγγλία, ενώ υπάρχουν και αρκετοί Ρώσοι ταξιδιώτες. Επίσης μεγάλο μέρος του τουρισμού απορροφάται σε περιόδους διακοπών από την τουριστική

βιομηχανία του τόπου.

Πέραν των ξενοδοχειακών μονάδων λειτουργούν βεβαίως και άλλα καταστήματα. Κατά την ημέρα η Πάφος έχει να προσφέρει στον επισκέπτη της μια μεγάλη ποικιλία από δραστηριότητες. Οι προσπάθειες των τοπικών αρχών για αναβάθμιση του προϊόντος και της ανταγωνιστικότητας του, οδηγούν στην δημιουργία και την εκτέλεση αρκετών έργων με κορυφαίο αυτό της πλήρους ανακατασκευής του παραλιακού μετώπου στην Κάτω Πάφο. Το έργο απέδωσε στους δημότες και τους επισκέπτες ένα μοναδικό χώρο περιπάτου και ξεκούρασης, ενώ παράλληλα ολοκληρώθηκαν και τα έργα της κατασκευής πεζόδρομου από την παραλιακή λεωφόρο προς τον Φάρο, διαδρομή εξαιρετική κυρίως τις ώρες του ηλιοβασιλέματος, αλλά και του πεζόδρομου στο ανατολικό παραλιακό μέτωπο.



Φώτο 07

Προσωπικές
φωτογραφίες

Παραλιακό μέτωπο
Κ.Πάφου



Φώτο 08

ΣΤΟΧΟΣ

Η ΠΕΡΑΙΤΕΡΩ ΤΟΥΡΙΣΤΙΚΗ ΑΝΑΠΤΥΞΗ ΤΗΣ ΥΠΑΙΘΡΟΥ

Η ύπαιθρος της Κύπρου κρύβει μέσα της έναν ανεξάντλητο ιστορικό, φυσικό και ανθρώπινης ποιότητας πλούτο που αποκαλύπτει με γενναιοδωρία σε όσους την επισκέπτονται. Τα παραδοσιακά της χωριά, κατάσπαρτα, στολίζουν και συμπληρώνουν το υπέροχο φυσικό περιβάλλον, με τον τοπικό τους χαρακτήρα και την παραδοσιακή τους δόμηση και λαϊκή αρχιτεκτονική. Σε τέτοια μέρη προάγεται η αρμονική συνύπαρξη του ανθρώπου με τη φύση, μια σχέση που ολοένα και περισσότεροι επισκέπτες αναζητούν στις διακοπές τους. Μέσα σ' αυτό το περιβάλλον ο επισκέπτης βιώνει καθημερινά την πλούσια παράδοση των ανθρώπων των χωριών, τους απλούς και ήρεμους ρυθμούς της ζωής, τις λαϊκές ασχολίες και συνήθειες, τις αυθεντικές γεύσεις του παραδοσιακού φαγητού φιλτραρισμένα από εκείνο το αίσθημα της γνήσιας φιλοξενίας.

Ακολούθως θα μελετήσουμε και θα αναλύσουμε, από τα 136 χωριά που έχει η Πάφος, 10 παραδοσιακά, λαμβάνοντας υπόψη την ξενάγηση και περνώντας δύο άξονες από το χάρτη μας.

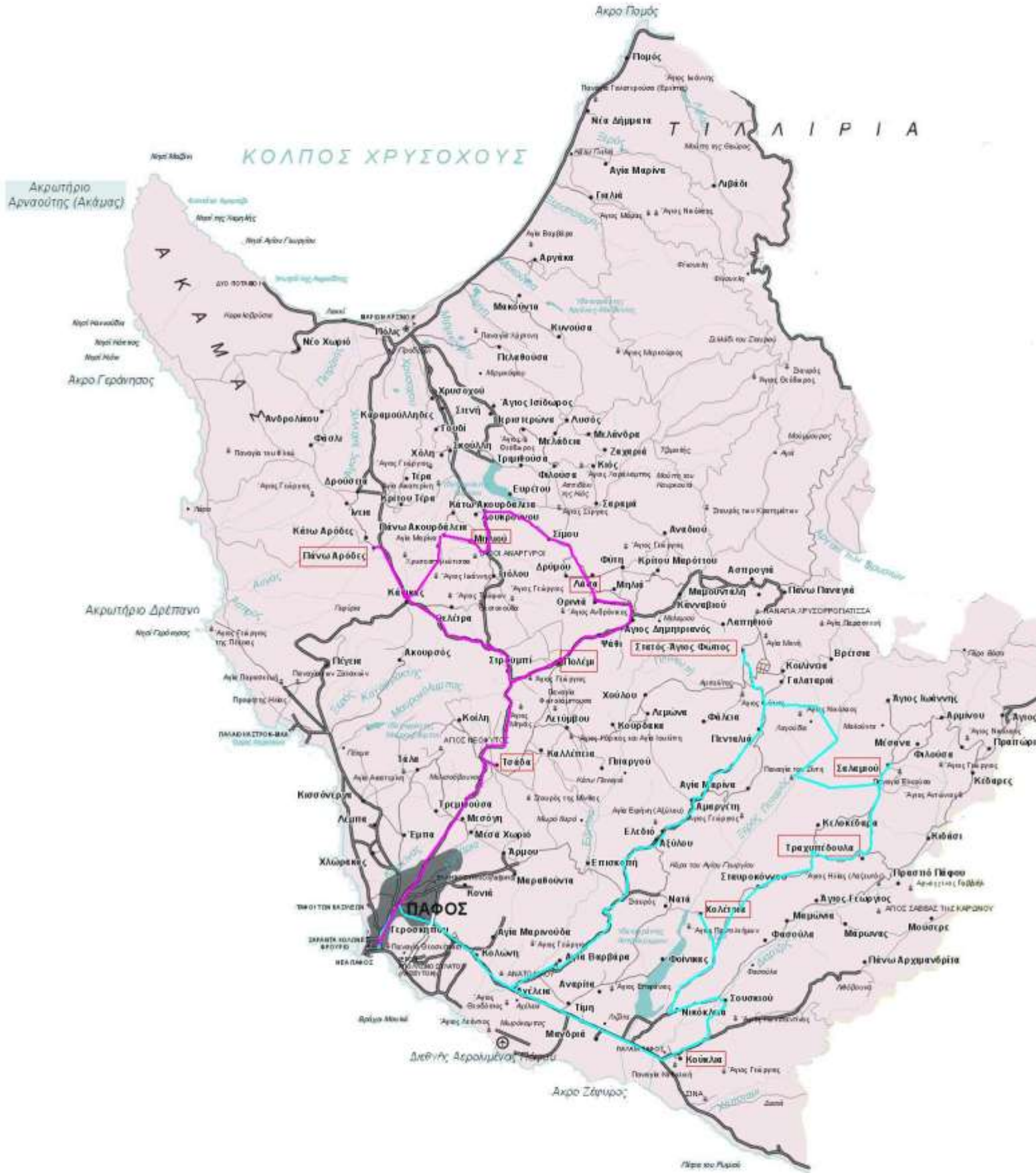

Το πρώτο χωριό που συναντά κανείς είναι η Τσάδα, στο οποίο θα γίνει ξενάγηση στο μοναστήρι του Σταυρού της Μίθθας, εκεί ζει ο μοναχός Πατήρ Βαρνάβας. Στη συνέχεια θα επισκεφτούν το κτίριο μας που εκεί ο κάθε επισκέπτης θα μπορεί να δει και να αγοράσει διάφορα θρησκευτικά είδη όπως: θρησκευτικά βιβλία, σταυρούς, κομποσχοίνια, εικόνες για βοήθεια συντήρησης του μοναστηριού του Σταυρού της Μίθθας.

Επόμενος σταθμός το χωριό Πάνω Αρόδες, εκεί θα πραγματοποιηθεί επίσκεψη στο Αγίασμα του Αγίου Καλανδίωνα, στο φαράγγι του Άβακα και στη συνέχεια θα κατευθυνθούμε προς το κτίριο μας για να δουν το Μουσείο Παραδοσιακής Τέχνης. Στεγάζει μια μεγάλη συλλογή παραδοσιακών αντικειμένων που προέρχονται από όλη την Κύπρο και κυρίως από την Επαρχία Πάφου. Μέσα από τα αντικείμενα αυτά αντικατοπτρίζεται η καθημερινή ζωή, οι διάφορες γεωργικές ασχολίες και τα παραδοσιακά επαγγέλματα, καθώς και οι διάφορες εκφάνσεις της λαϊκής τέχνης στην Κύπρο κατά τη διάρκεια της τουρκοκρατίας και ακόμη μέχρι τα μισά του 20ου αιώνα. Θα υπάρχει λίγη ώρα για περιήγηση στο χωριό ελεύθερα προαιρετικά για να επισκεφθούν την εκκλησία του Αγίου Καλανδίωνα, όπου εκεί βρίσκονται οι δύο λάρνακες, του Αγίου Αγαπητικού και του Αγίου Μισητικού, που και αυτές με την σειρά τους έχουν κάποια ιστορία μπροστά τους.

Μετά την ξενάγηση στις Αρόδες προχωράμε προς τη Μηλιού για να κάνουμε μια στάση για καφέ. (Θα υπάρχει λίγη ώρα για περιήγηση στο χωριό ελεύθερα).

Στην συνέχεια της διαδρομής θα κάνουμε στάση στο χωριό Λάσα, όπου θα μελετήσουμε την παραδοσιακή λαϊκή αρχιτεκτονική του. Τα πετρόκτιστα σπίτια μακρυνάρια και ανώγια, με τα σκαλιστά πλαίσια γύρω από τις πόρτες και τα παράθυρα, εντυπωσιάζουν από την πρώτη στιγμή τον επισκέπτη. Η εκκλησία του χωριού είναι αφιερωμένη στην Παναγία και κτίστηκε στα τέλη του 19ου αιώνα. Εν συνέχεια θα κατευθυνθούμε προς το κτίριο μας για να δουν και να αγοράσουν τα παραδοσιακά υφαντά με ζωηρούς χρωματισμούς της Κύπρου (Θα υπάρχει λίγη ώρα για περιήγηση στο χωριό ελεύθερα προαιρετικά).

Και η τελευταία διαδρομή για την πρώτη ξενάγηση θα είναι το Πολέμι, στο οποίο θα γίνει στάση για φαγητό και ξεκούραση. Όλα τα πιάτα του καταστήματος θα είναι Κυπριακή παραδοσιακή κουζίνα. Μετά από το φαγητό και την ξεκούραση θα πάμε στο οινοποιείο ΣΟΔΑΠ με το όνομα ΚΑΜΑΝΤΕΡΑΙΝΑ της περιοχής για ξενάγηση και δόκιμη των κρασιών που παράγει το οινοποιείο.

Την επόμενη ημέρα η διαδρομή είναι προς το χωριό Κούκλια. Ο επισκέπτης έχει την ευκαιρία να γνωρίσει καλύτερα, μέσα από τις αρχαιολογικές ανακαλύψεις τον τόπο λατρείας της θεάς Αφροδίτης. Τη θρυλική Πέτρα του Ρωμιού, ένα από τα ομορφότερα φυσικά αξιοθέατα της περιοχής, που συνδυάζει το μαγευτικό τοπίο με μυθολογικά και λαϊκά στοιχεία. Στη συνέχεια θα επισκεφτούμε το κτίριο μας που εκεί ο κάθε επισκέπτης θα μπορεί να δει και να αγοράσει διάφορα είδη από το σουβενίρ.

Μετά την ξενάγηση στα Κούκλια προχωράμε προς τα Χολέτρια για να κάνουμε μια στάση στη καφετέρια με το βοτανικό κήπο και να δούμε την υπέροχη θεά που υπάρχει. (Θα υπάρχει λίγη ώρα για περιήγηση στο χωριό ελεύθερα).

Στην συνέχεια της διαδρομής θα κάνουμε στάση στο χωριό Τραχυπέδουλα, το οποίο είναι ένα μικρό παραδοσιακό χωριό με φιλόξενους κατοίκους. Εκεί θα επισκεφτούμε το κτήριο που έχει γίνει κατάστημα παραδοσιακών γλυκών.

Προχωρούμε προς το χωριό Σαλαμιού, όπου θα γίνει στάση για φαγητό και ελεύθερη περιήγηση του χωριού. Η τελευταία διαδρομή για τις ξενάγησης θα είναι στο χωριό Στατός – Άγιος Φώτιος, στο οποίο θα επισκεφτούμε το οινοποιείο Κολιός και το μοναστήρι της Χρυσολογιάτισσας. Στο κτήριο θα βρει ο επισκέπτης διάφορα είδη που κατασκευάζονται από σταφύλι: όπως κρασιά, ζιβανία, κουμανταρία, παλουζέ, σταφίδα, σιουτζιούκος κτλ.

Γαστρονομικός Χάρτης της Κύπρου

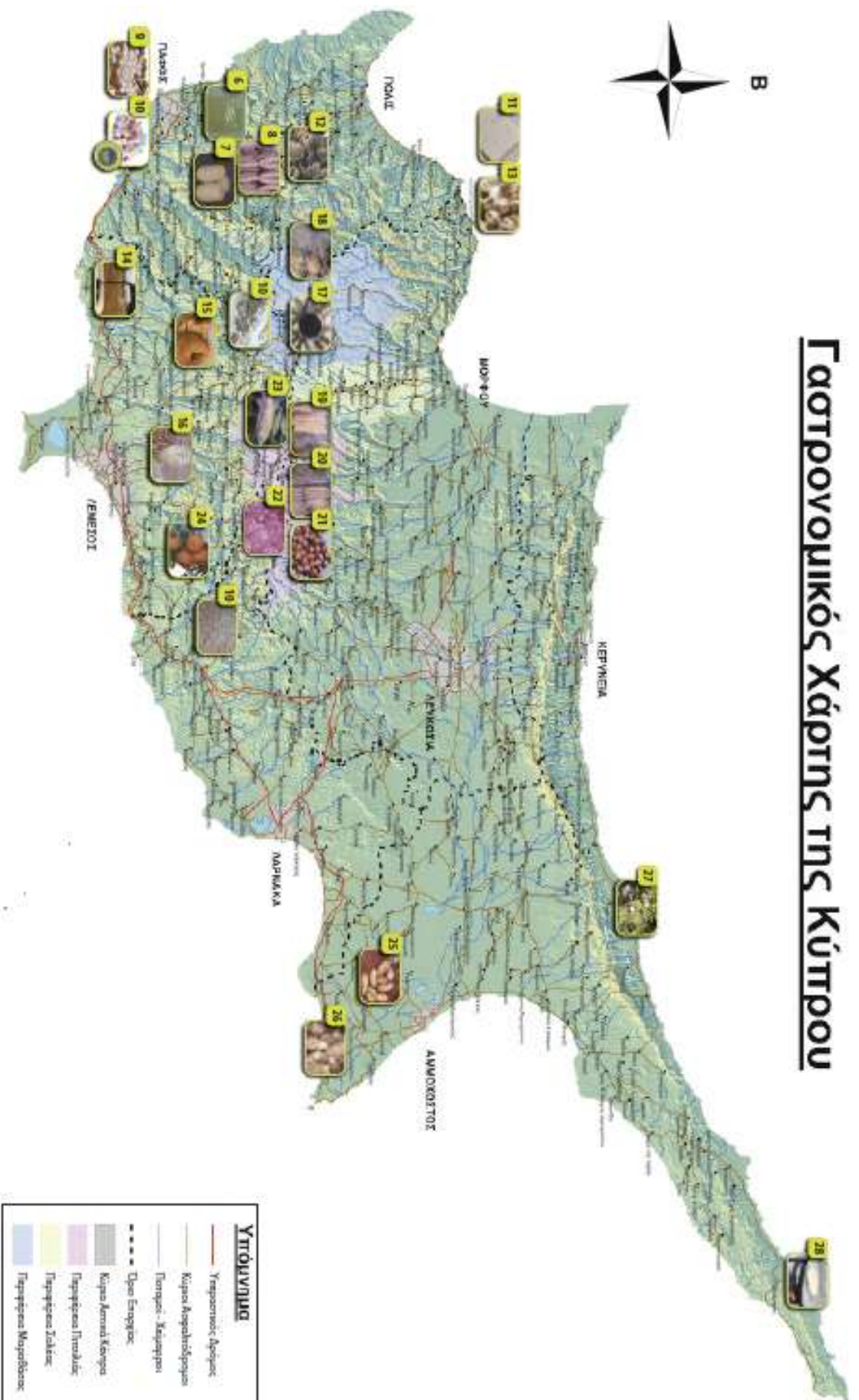

ΤΥΠΟΛΟΓΙΑ ΤΗΣ ΚΥΠΡΙΑΚΗΣ ΚΑΤΟΙΚΙΑΣ

πηγές:

http://el.wikipedia.org/wiki/%CE%9B%CE%B1%CF%8A%CE%BA%CE%AE_%CE%B1%CF%81%CF%87%CE%B9%CF%84%CE%B5%CE%BA%CF%84%CE%BF%CE%BD%CE%B9%CE%BA%CE%AE_%CF%83%CF%84%CE%B7%CE%BD_%CE%9A%CF%8D%CF%80%CF%81%CE%BF

Σίνου, Σ. 1976. Αναδρομή στη Λαϊκή Αρχιτεκτονική της Κύπρου. Αθήνα.

Θεοδοσίου, Α. & Πήττα, Α. 1996. Ημέρες Ευρωπαϊκής κληρονομιάς: ΗΛΙΑΚΟΣ ΚΑΙ ΑΥΛΗ, ΧΩΡΟΙ ΖΩΗΣ.

Πολεμίτη, Ο. & Χατζηαντωνίου, Μ. ΥΛΙΚΑ ΚΑΙ ΤΡΟΠΟΙ ΔΟΜΗΣΗΣ ΣΤΗ ΛΑΪΚΗ ΑΡΧΙΤΕΚΤΟΝΙΚΗ.

Παραδοσιακές Πετρόκτιστες Οικοδομές Υψηλής Αποκατάστασης Ζημιών. Υπουργείο Εσωτερικών, Λευκωσία, 2000.

Αρχιτεκτονική Τεχνολογία Β' Έκδοση Νίκος Τσινίκας Αρχιτέκτων Αναπληρωτής Καθηγητής Α.Π.Θ Θεσσαλονίκη 1993

Πληροφορίες για παραδοσιακή Αρχιτεκτονική: Μάριος Λάμπρου, Γιώργος Μιλτιάδους, από εργοληπτικές εταιρείες, από Έλενα Κωνσταντίνου, Νίκος Πετριδης, Άντρη Αθανασίου, Νίκος Λοΐζου, κατοίκους χωριών Προσωπικές φωτογραφίες

Η λαϊκή αρχιτεκτονική της Κύπρου παρουσιάζει μια ιδιάζουσα πολυμορφία. Η χρησιμοποίηση των τοπικών υλικών στη δόμηση οδηγούν σε μια διαφοροποίηση των οικισμών από τόπο σε τόπο, δίνοντας τους μια αμεσότητα στη σχέση τους με τη γη, στο τοπίο που τους περιβάλλει.

Η ένταξη των Κυπριακών οικισμών μέσα στη γύρω φύση είναι ένα αυτονόητο αποτέλεσμα σε μια δόμηση που χρησιμοποιεί στη κατασκευή τα υλικά του κάθε τόπου κι όπου βασική επιδίωξη του κτίστη είναι η προσαρμογή του κελύφους της κατοικίας στα γεωφυσικά δεδομένα του αμέσου περιβάλλοντος. Φυσικά δεν είναι μόνο ο παράγοντας αυτός που οδήγησε στη πολυμορφία της Κυπριακής λαϊκής αρχιτεκτονικής. Άλλοι παράγοντες είναι οι κλιματολογικές συνθήκες, τα τοπογραφικά καθώς και τα ιστορικά δεδομένα του νησιού με τα οποία αρχίζει και η μελέτη.

Σκοπός μας είναι να μελετηθούν όλα τα υλικά και οι τρόποι δόμησης που οδήγησαν τον Κύπριο τεχνίτη στη διαμόρφωση της λαϊκής αρχιτεκτονικής του νησιού. Πρωταρχικής σημασίας για τον Κύπριο αγρότη ήταν η ύπαρξη ενός κλειστού χώρου, προφυλαγμένου από τις καιρικές συνθήκες, αλλά ανοικτού μπροστά που θα διευκόλυνε τη καθημερινή ζωή στην ύπαιθρο. Έτσι γεννιέται το μακρυνάρι (βλ. σχήμα 1 εικόνα 09), που είναι η βασική μορφή απ' όπου ξεκινάει η όλη οργάνωση της κατοικίας. Είναι το πιο απλό κέλυφος του Κυπριακού σπιτιού. Η μορφή του επηρεάζεται άμεσα από τις δυνατότητες κατασκευής, έτσι ώστε για να καλυφθεί με τα μικρά διαθέσιμα δοκάρια πρέπει να γίνει στενό και μακρύ.

Στο μακρυνάρι όμως ήταν αδύνατο να χωρέσουν οι άνθρωποι, τα ζώα, τα έπιπλα και τα γεωργικά προϊόντα γι' αυτό προστίθεται κατά τη διεύθυνση της μεγάλης πλευράς και δεύτερο μακρυνάρι, το σώσπιτο, το οποίο επικοινωνεί εσωτερικά με το πρώτο και χρησιμοποιείται σαν αποθήκη.

Εξέλιξη του τύπου του μακρυναριού αποτελεί η προσθήκη δεύτερου μακρυναριού κατά τη μεγάλη πλευρά, έχοντας την πρόσοψη προς τη μικρή πλευρά καθώς και η προσθήκη του δεύτερου μακρυναριού πίσω από το πρώτο. Με την προσθήκη αυτή προήλθε το δίχωρο ή παλάτι. Κατόπιν η μεσοτοιχία αντικαθίσταται με ξύλινο δοκάρι, τη νευκά που υποστηρίζεται στο μέσο με ένα ή και δύο υποστυλώματα. Στο δίχωρο η στέγη είναι δικλινής με πολύ ελαφριά κλίση. Από το δίχωρο με νευκά προέρχεται ο τύπος με καμάρα.

Με την ανάπτυξη του πολιτισμού αυξάνονται και οι κοινωνικές υποχρεώσεις της οικογένειας. Έτσι προστίθεται άλλο ένα μακρυνάρι ή δίχωρο, τα οποία επικοινωνούν εσωτερικά και αποτελούν τα βοηθητικά δωμάτια της κατοικίας.

Με την πάροδο του χρόνου κατασκευάζεται μπροστά από την είσοδο του κυρίως δωματίου ένα είδος γείσου, το οποίο σιγά-σιγά προεκτείνεται και υποστηρίζεται σε ένα ή δύο ξύλινα υποστυλώματα και αποτελεί ένα είδος προστώου. Το πρόστωο αυτό επεκτείνεται και κλείνεται από πάνω με την προέκταση της στέγης. Κατόπιν κλείνεται περιμετρικά και τα υποστυλώματα στην πρόσοψη αντικαθιστά η καμάρα. Έτσι εξελίσσεται ο λεγόμενος ηλιακός.

Στα κυρίως δωμάτια προστίθενται έπειτα βοηθητικά δωμάτια με το άνοιγμά τους στον ηλιακό ή και έξω από αυτόν. Επίσης προστίθεται και δεύτερος όροφος, το ανώι, που χρησιμεύει σαν χώρος ύπνου. Η άνοδος σ' αυτό γίνεται με σκάλα εξωτερικά.

1. ΕΞΕΛΙΞΗ ΤΗΣ ΤΥΠΟΛΟΓΙΑΣ ΤΗΣ ΚΥΠΡΙΑΚΗΣ ΛΑΪΚΗΣ ΚΑΤΟΙΚΙΑΣ

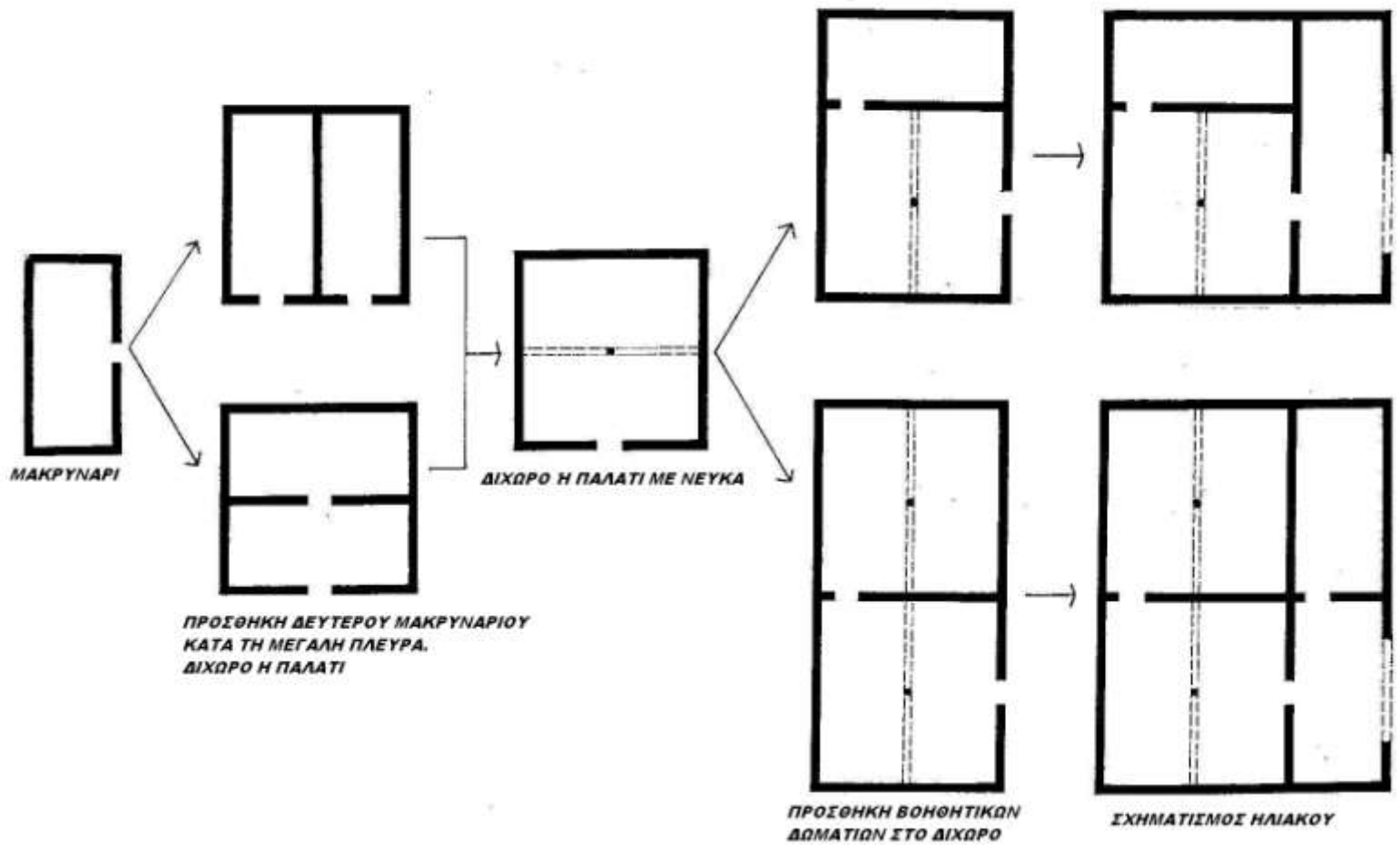

Εικόνα 09

ΓΕΝΙΚΑ ΓΙΑ ΤΗ ΛΑΪΚΗ ΑΡΧΙΤΕΚΤΟΝΙΚΗ

Η λαϊκή αρχιτεκτονική δημιουργία είναι εκείνη που βρίσκεται πιο κοντά στις ρίζες του σημερινού Ελληνισμού του νησιού. Ο τρόπος οικοδομής της λαϊκής κατοικίας ακολουθεί την παράδοση από τα αρχαία πρότυπα με το λιτό σχήμα και τις αρμονικές γραμμές. Έτσι οι κατοικίες με τα απλά κυβικά σχήματα και την αρμονική διάταξη, με το ωχρώδες χρώμα της πέτρας, τις Βυζαντινές καμάρες και τα απαλά χρώματα των ανοιγμάτων, δίνουν εξαιρετικά σύνολα, εκφράζοντας την Ελληνικότητα στην αρχιτεκτονική, ακόμα κι όταν χρησιμοποιούνται λεπτομέρειες επηρεασμένες από τον ξένο κατακτητή.

Οι κάτοικοι, που τις περισσότερες φορές είναι και οι τεχνίτες, οργανώνουν τον τόπο της ιδιωτικής τους ζωής με όσο πιο μεγάλη πληρότητα θα μπορούσε να γίνει και τον κάνουν ανάλογα με τα μέσα τους όσο τους είναι δυνατό πιο ευχάριστο. Οι οικισμοί, ενταγμένοι στο τοπίο της Κυπριακής γης, βρίσκονται κατάσπαρτοι σε διάφορους σχηματισμούς και συγκροτημένοι από μικρά οικοδομήματα.

Η μακρόχρονη καταπίεση και η ανασφάλεια στην οποία ζούσαν οι Κύπριοι δεν τους άφηνε να ξανοικτούν σε δρόμους και πλατείες. Ακόμα και τα λιγοστά τους έσοδα δεν τους επέτρεπαν να οργανώσουν με άνεση τους κοινοτικούς χώρους. Έτσι όλες οι κοινωνικές και διοικητικές δραστηριότητες των κατοίκων διαδραματίζονται στο κτίριο της εκκλησίας. Αποτέλεσμα ήταν η ζωή του αγρότη να μοιράζεται ανάμεσα στους αγρούς και στο σπίτι του. Έτσι η διαμόρφωση της κατοικίας έπαιρνε μια πρωταρχική σημασία γι' αυτόν.

Τα υλικά και οι τρόποι δόμησης, από τα οποία προκύπτει και η μορφή, είναι όμοια με αυτά του Ελλαδικού χώρο. Η λαϊκή δημιουργία στην Κύπρο αποκαλύπτει έτσι την πιο γνήσια έκφραση στην τέχνη της νεώτερης ιστορίας του νησιού. Σε όλη την Κύπρο τα υλικά και οι τρόποι δόμησης είναι οι ίδιοι.

Ο ΦΕΡΩΝ ΟΡΓΑΝΙΣΜΟΣ

Η κατοικία για να εξυπηρετήσει τους σκοπούς για τους οποίους κτίστηκε έχει ανάγκη να στηριχθεί στο έδαφος, ενώ ταυτόχρονα να δημιουργεί χώρους στεγασμένους, απαλλαγμένους από δομικά στοιχεία για την καλύτερη λειτουργία της. Η εξασφάλιση των χώρων αυτών στη λαϊκή αρχιτεκτονική της Κύπρου γίνεται με πέτρες, ξύλα και χώμα, υλικά παρμένα εξ' ολοκλήρου από τη γη. Τα υλικά αυτά περικλείουν κι έτσι δημιουργούν τους χώρους, ενώ ταυτόχρονα αντέχουν στα φορτία που τους επιβάλλονται και τα μεταβιβάζουν με ασφάλεια στο έδαφος.

Έτσι, τόσο οι τοίχοι των λιθόκτιστων όσο και οι τοίχοι των πλινθόκτιστων σπιτιών αποτελούν και τα υλικά διαμόρφωσης του εσωτερικού χώρου, αλλά και τον φέροντα οργανισμό για τα φορτία της στέγης, το δικό τους βάρος καθώς και τα κινητά βάρη.

Συγκεκριμένα ο φέρων οργανισμός της Κυπριακής λαϊκής (βλ. σχήμα 2 εικόνα 10) κατοικίας αποτελείται από την πλάκα, που μεταβιβάζει τα φορτία στα δοκάρια μέσω των οποίων μεταφέρονται στα κατακόρυφα στοιχεία δηλαδή τις τοιχοποιίες που είναι φέρουσες και τα μεταβιβάζουν στα θεμέλια κι από εκεί στο έδαφος.

Η πλάκα είναι κατασκευασμένη από αργιλική λάσπη (υδροαδιαπέρατη) αναμιγμένη με άχυρο. Η λάσπη που έχει μικρή εργασιμότητα, για να μην περνά μέσα από τις τρύπες που αφήνουν τα ξερόκλαδα ή τα πλεγμένα καλάμια δημιουργούσε ένα συμπαγές στοιχείο. Η ρηγμάτωσή της αποφευγόταν με τη φύτευση σπόρων, οι ρίζες των οποίων έδεναν την άργιλλο.

Τα φορτία της πλάκας εκτός από το ίδιο βάρος ήταν κυρίως η σοδειά προς αποξήρανση και το βάρος ενός ή δύο ανθρώπων (περίπου 20-30 kg/m²). Η κύρια καταπόνηση της είναι καμπτική.

Τα ξύλινα δοκάρια στα οποία πατάει η πλάκα, αναλαμβάνουν τα φορτία της και τα μεταβιβάζουν στα κατακόρυφα στοιχεία δηλαδή τους δύο απέναντι μακρούς τοίχους. Η μεταβίβαση αυτή για να γίνει με ασφάλεια, αφού οι μαστορες δεν ήταν μηχανικοί, οδηγούσε σε υπερδιαστασιολόγηση των δοκαριών. Έτσι τα δοκάρια ήταν πολύ χοντρά και πυκνά τοποθετημένα σε σχέση με φορτίο που αναλάμβαναν. Επίσης ήταν βαλμένα εμπειρικά κατά τη

διεύθυνση κίνησης των φορτίων δηλαδή κατά τη μικρή διάσταση της πλάκας και πακτώνονταν στην τοιχοποιία. Η καταπόνησή τους είναι κύρια καμπτική και λιγώτερο διατμητική-αξονική.

Ακολούθως η τοιχοποιία παραλάμβανε τις αξονικές καταπονήσεις των δοκών δηλαδή τη θλίψη και ενδεχομένως τη διάτμηση που επιβάλλουν τα δοκάρια. Η τοιχοποιία εκτός από ελάχιστες περιπτώσεις αποτελείται από πέτρες σκληρές που συνδέονται με κονιάματα κύρια αργιλλικά. Αυτά έχουν την ιδιότητα της πόλωσης μετά την ανάμιξη με το νερό άρα την καλύτερη συγκόλληση των λίθων, επομένως τη μεγαλύτερη αντοχή σε θλίψη.

Για μεγαλύτερη ασφάλεια και καλύτερη στήριξη των τοίχων πολλές φορές παρεμβάλλονται κατά διαστήματα ξύλινες συνδέσεις, οι λεγόμενες μαντωσιές που προσδίδουν στο κτίριο ευστάθεια και αντισεισμικότητα.

Επίσης μεγάλη σημασία στη στατική λειτουργία και ευστάθεια του κτιρίου έχουν τα πρέκια των ανοιγμάτων. Πολλές φορές, όταν αυτά είναι ξύλινα έχουν μεγάλο μήκος. Άλλες φορές είναι από συμπαγή κομμάτια πέτρας ή μαρμάρου επιτρέποντας έτσι την ομαλή συνεργασία των τμημάτων της τοιχοποιίας κάτω από το άνοιγμα.

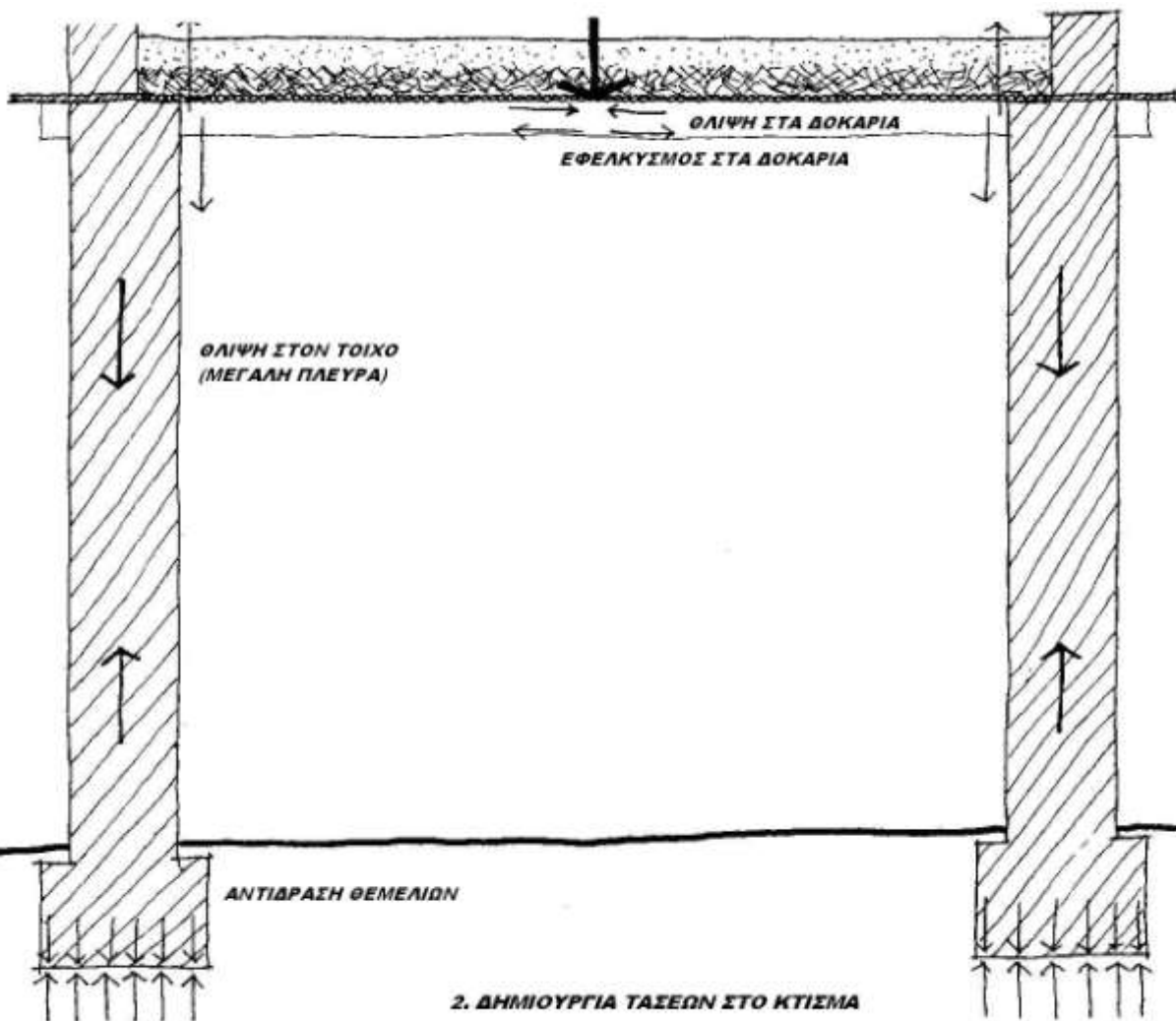

Εικόνα 10

ΚΑΤΑΣΚΕΥΗ ΘΕΜΕΛΙΩΝ

Η κατοικία έχει ανάγκη να στερεωθεί στο έδαφος. Τα θεμέλια εξασφαλίζουν τη στήριξη αυτή. Είναι τα στοιχεία που δομούνται μέσα στο έδαφος. Ο μάστορας γνώριζε καλά ότι η πέτρα, που ήταν το χρησιμοποιούμενο υλικό στην κατασκευή του, έχει μεγαλύτερη αντοχή από το έδαφος στο οποίο θα στηριζόταν. Έτσι το πρώτο στοιχείο στη δόμηση της κατοικίας του είναι το θεμέλιο που δέχεται τα φορτία της ανωδομής από τους συνεχείς τοίχους και τα μοιράζει σε μεγαλύτερες επιφάνειες για να μην επιβαρύνει το έδαφος περισσότερο απ' όσο αντέχει.

Αφού χαραθούν τα θεμέλια από τον πρωτομάστορα προχωρούν αμέσως στην εκσκαφή τους, οπότε τίθεται κι ο θεμέλιος λίθος αφού προηγηθεί ο Αγιασμός και το σφάξιμο του πετεινού για να στοιχειώσει το σπίτι. Η θεμελίωση έχει συνήθως μεγαλύτερο και σπάνια το ίδιο πάχος με την ανωδομή. Είναι δηλαδή ένας χοντρός πέτρινος τοίχος, που σχηματίζει μια τάφρο πάνω (βλ. σχήμα 3 εικόνα 11) στον οποίο θα συνεχιστεί η δόμηση των τοίχων. Το θεμέλιο κτίζεται μέχρι και μερικά εκατοστά πάνω από τη στάθμη του εδάφους και γεμίζεται με χώμα και πέτρες για να διαμορφωθεί το πάτωμα της κατοικίας.

Στα πλινθόκτιστα σπίτια τα θεμέλια είναι επίσης δομημένα με πέτρες, οι οποίες κτίζονται μέχρι περίπου ένα μέτρο πάνω από το έδαφος. Αν κατά την εκσκαφή βρουν μεγάλες πέτρες ή βράχους τότε κτίζουν τα θεμέλια σε συνέχεια με αυτές.

Σε εδάφη με κλίση ο χωρικός ήταν υποχρεωμένος να διενεργήσει εκβραχισμούς, να κτίσει τους πλάγιους τοίχους με ύψος μεγαλύτερο προς την κατωφέρεια και μικρότερο προς την ανωφέρεια και τον τοίχο της προσόψεως ψηλό. Μερικές φορές ο τοίχος στην ανωφέρεια αναπλήρωνεται με το κάθετο κοπτόμενο σκλήρο έδαφος. Από εκβραχισμό τοίχος είναι πλατύτερος στη βάση. Το δωμάτιο που σχηματίζεται είναι ημιυπόγειο και χρησιμοποιείται για τα ζώα.

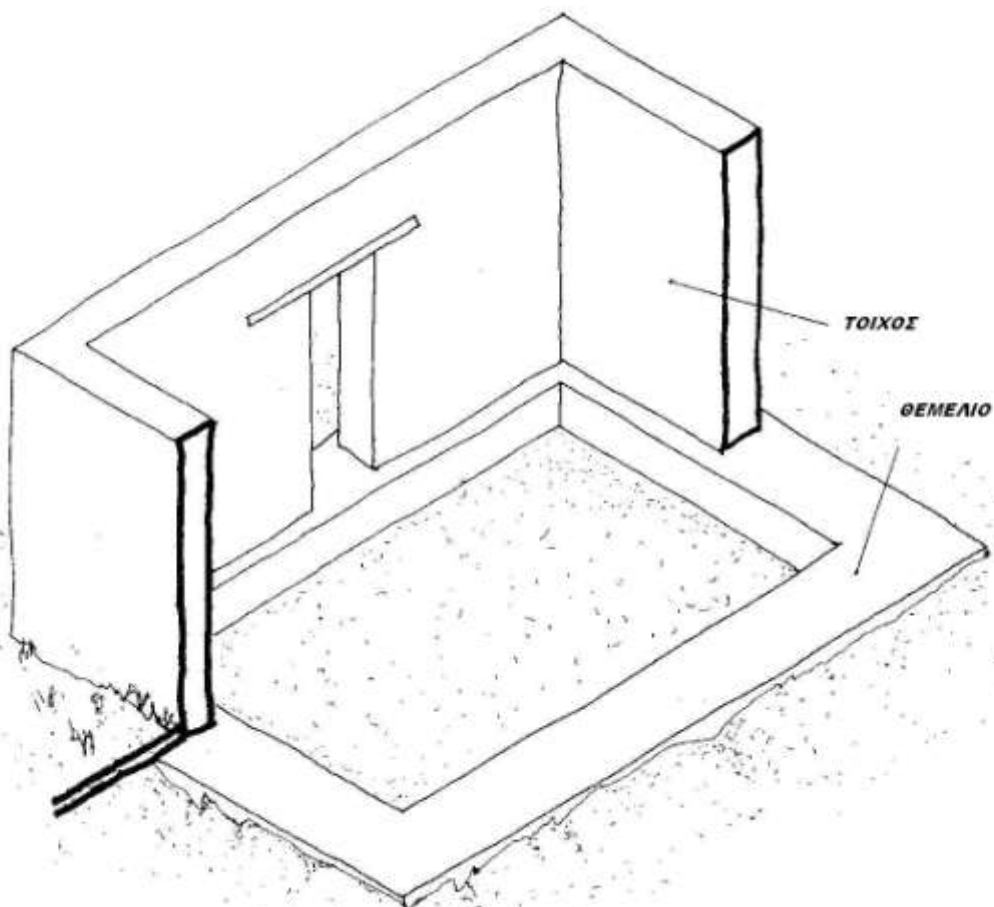

3. ΚΑΤΑΣΚΕΥΗ ΘΕΜΕΛΙΩΝ

Εικόνα 11

ΕΞΩΤΕΡΙΚΟΙ ΤΟΙΧΟΙ

ΛΙΘΙΝΗ ΚΑΤΑΣΚΕΥΗ

Ότι βγαίνει κοντά στον τόπο της οικοδομής, είναι πάντοτε φθηνότερο και συνηθισμένο υλικό για την κατασκευή. Έτσι ο Κύπριος τεχνίτης κτίζει το σπίτι του με την πέτρα που βγάζει πολλές φορές μέσα από το κτήμα του. Όμως από κοιλάδα σε κοιλάδα, από κορυφή σε κορυφή, από πεδιάδα σε πεδιάδα υπάρχουν αρκετές διαφορές στη σύνθεση του εδάφους και στον επί μέρους χαρακτήρα του τοπίου. Σε συνάρτηση με τους παράγοντες αυτούς θα ιδωθούν οι έντονες διαφοροποιήσεις στις λιθοδομές, δηλαδή στις κατασκευές που βρίσκονται σε άμεση σχέση με την ίδια τη γη και τη συστασή της, χωρίς βέβαια να παραγνωρίζεται η επίδραση που ασκούσαν οι εκάστοτε οικονομικές δυνατότητες των οικισμών. Έτσι στην Κύπρο συναντά κανείς μια μεγάλη ποικιλία λιθοδομών. Από τις ισόδομες ως τις ακανόνιστες, τις κατασκευές από ισομεγέθεις πέτρες και το παίξιμο με το διαφορετικό σε μέγεθος, σε υφή και χρώμα υλικό, τους προσδίδει μια ιδιαίτερη σημασία για την εξωτερική διαμόρφωση των σπιτιών του νησιού.

Τις πέτρες που θα χρειαστούν για το κτίσιμο της οικοδομής κόβουν οι πετροκόποι ή πετράρηες. Στο νησί ποικίλουν τα εξής είδη των λίθων: η σιδερόπετρα που είναι σκληρή και γι' αυτό χρησιμοποιείται ακατέργαστη, η αθασόπετρα ή ήμερη που είναι λίθος με λεπτούς κόκκους εύκολος στην κατεργασία και ωραίος στην εμφάνιση και γι' αυτό χρησιμοποιείται πολύ, η πουρόπετρα, πώρινος λίθος με το χρώμα της ώχρας, ευκολοκατέργαστος επίσης χρησιμοποιείται πολύ. Μερικοί δεν τον χρησιμοποιούν, γιατί φθείρεται εύκολα, η μαρμαρόπετρα κατεργάζεται εύκολα, φθείρεται όμως εύκολα. Άλλα είδη λίθων που συναντούνται είναι οι σχιστόλιθοι, οι ματσαγκάνες, οι μώλοι, οι κροκάλες.

Οι πιο κοινές λιθοδομές είναι οι καμωμένες από ακανόνιστες πέτρες σε (βλ. σχήμα 4 εικόνα 12) διάφορα μεγέθη. Οι επιφάνειες των τοίχων δημιουργούνται με τυχαία σχήματα των ακατέργαστων λίθων που συνδέονται μεταξύ τους με πηλό για κονίαμα. Σπάνια κι όχι σε όλα τα μέρη της Κύπρου γίνεται και χρήση του ασβέστη. Στις γωνίες χρησιμοποιούνται λαξευμένες πέτρες που είναι μεγαλύτερες από τις άλλες και προσεκτικά δομημένες. Αρκετές φορές πελεκημένοι λίθοι χρησιμοποιούνται και για τους λαμπάδες των θυρών και παραθύρων. Κάποτε οι τοίχοι των μικρών πλευρών του σπιτιού φτιάχνονται πιο προσεγμένα με ισόδομο σχεδόν σύστημα και αποτελούσαν ένα πιο σταθερό στήριγμα του συνόλου.

Σε ελάχιστες περιοχές τα σπίτια μερικές φορές σοβατίζονταν. Πολλές φορές ο σοβάς δεν σκεπάζει ολόκληρη την επιφάνεια της τοιχοποιίας, αλλά (βλ. σχήμα 5 εικόνα 13) περιτριγυρίζει τους αρμούς αφήνοντας μικρά κενά απ' όπου φαίνονται οι πέτρες. Το πλατύ αυτό μίστρισμα ακολουθεί το γενικό χαρακτήρα της δομής του τοίχου, δηλαδή σε τοίχους με πλακοειδείς πέτρες αφήνονται μακρόστενα κενά ενώ σε αυτούς με ογκοδέστερες πέτρες αφήνονται πιο φαρδιά κενά. Η τεχνική αυτή προκύπτει από την ανάγκη για οικονομία στη χρήση του κονιάματος που όμως καταλήγει σε ένα οργανικό διακοσμητικό αποτέλεσμα.

Πολύ συχνά συναντά κανείς τοιχοποιίες με πελεκητές πέτρες δομημένες με ισόδομο σύστημα. Επειδή η ντόπια πέτρα, η πουρόπετρα που συνήθως χρησιμοποιείται είναι μαλακιά δεν επιτρέπει την επεξεργασία των ακμών της. Έτσι για να σχηματίσει η κάθε στρώση μια οριζόντια επιφάνεια στην πάνω της πλευρά που θα δεχθεί την επόμενη ισοπεδώνεται με μια σειρά από μικρά βότσαλα ή πλάκες (βλ. σχήμα 6 εικόνα 14). Το ίδιο συμβαίνει και στους κάθετους αρμούς. Η τοιχοποιία με παρεμβολή από πλάκες και βότσαλα συναντάται και σε πιο ακανόνιστες δομές, όταν χρησιμοποιούνται μεγάλες πέτρες σε πολλών λογιών μεγέθη.

Οι πολύ προσεγμένες ισόδομες τοιχοποιίες χωρίς τη χρήση κονιάματος (βλ. σχήμα 7 εικόνα 15) εμφανίζονται σε περιοχές που η πέτρα είναι σκληρή. Οι τεχνίτες λαξεύουν την πέτρα δινοντάς της έναν καθαρό ορθογώνιο παραλληλεπίπεδο όγκο, έτσι ώστε να παρουσιάζεται σαν ένα μεγάλο πλινθάρι. Υπάρχουν περιπτώσεις που οι πέτρες είναι τόσο τέλεια λαξευμένες και δομημένες, ώστε οι τοιχοποιίες με το χρώμα της ώχρας που έχουν, να μοιάζουν σαν μια επίπεδη κάθετη συνέχεια της ίδιας της γης. Σε περιπτώσεις που χρησιμοποιείται το κονίαμα σαν συνθετική ύλη επιδιώκεται να τονίζονται οι αρμοί.

Τέλος, για το κτίσιμο των τοίχων, όταν αυτοί αρχίζουν να λαμβάνουν ύψος χρησιμοποιούνται σκαλωσιές που τις στερεώνουν σε μικρές οπές που αφήνουν στο τοίχο ειδικά για το σκοπό αυτό. Το πάχος των τοίχων είναι περίπου 40εκ. Σε σπάνιες περιπτώσεις μπορεί

να φτάσει τα 50εκ. Σε ένα μέτρο ύψος από το έδαφος αφήνονται τυφλά ανοίγματα στο τοίχο που έχουν βάθος 20εκ περίπου και ονομάζονται κόγχες. Η βάση της κόγχης αποτελείται από μια μεγάλη πλάκα. Πάνω καταλήγει σε τρίγωνο που τα σκέλη του αποτελούνται από δύο πλακοειδείς πέτρες. Σπανιότερα οι κόγχες αυτές είναι τοξωτές.

4. ΤΟΙΧΟΠΟΙΑ ΔΟΜΗΜΕΝΕΣ ΜΕ ΑΚΑΤΕΡΓΑΣΤΕΣ ΠΕΤΡΕΣ

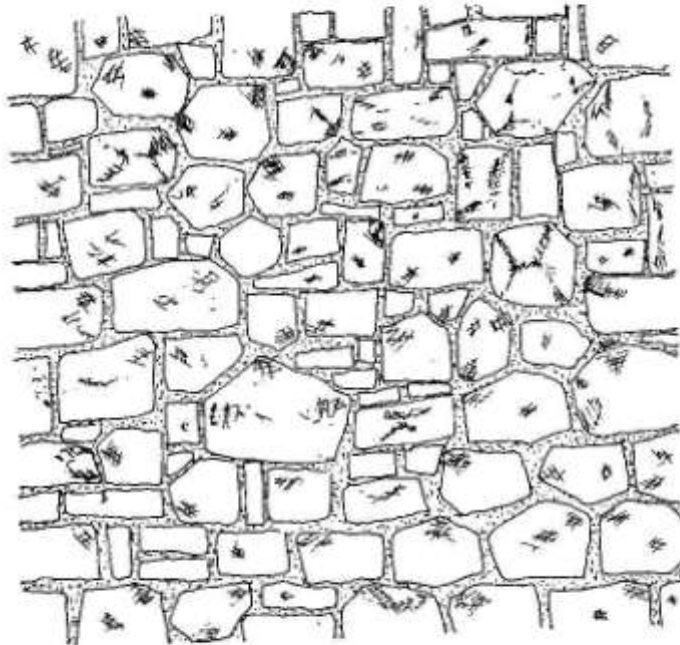

ΟΨΗ

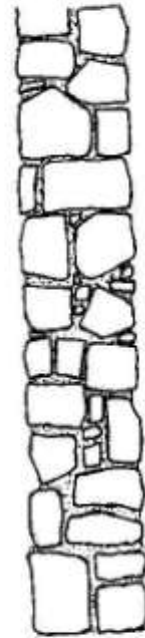

ΤΟΜΗ



Εικόνα 12

5. ΑΡΜΟΛΟΓΗΜΑ ΜΕ ΚΟΝΙΑΜΑ ΣΕ ΤΟΙΧΟΠΟΙΙΑ ΑΠΟ ΑΚΑΝΟΝΙΣΤΕΣ ΠΕΤΡΕΣ

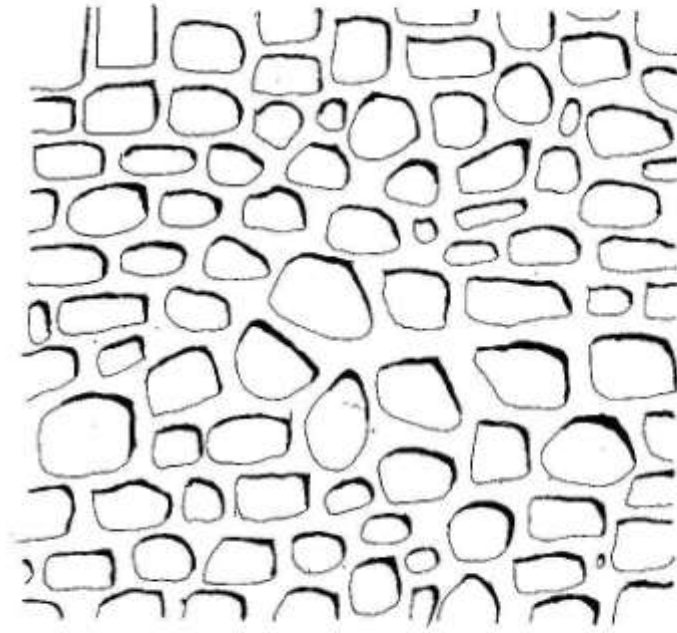

ΟΨΗ



ΤΟΜΗ



Εικόνα 13

6. ΤΟΙΧΟΠΟΙΑ ΜΕ ΠΕΛΕΚΗΤΕΣ ΠΕΤΡΕΣ ΠΕΡΙΚΛΕΙΣΤΕΣ ΑΠΟ ΠΛΑΚΕΣ

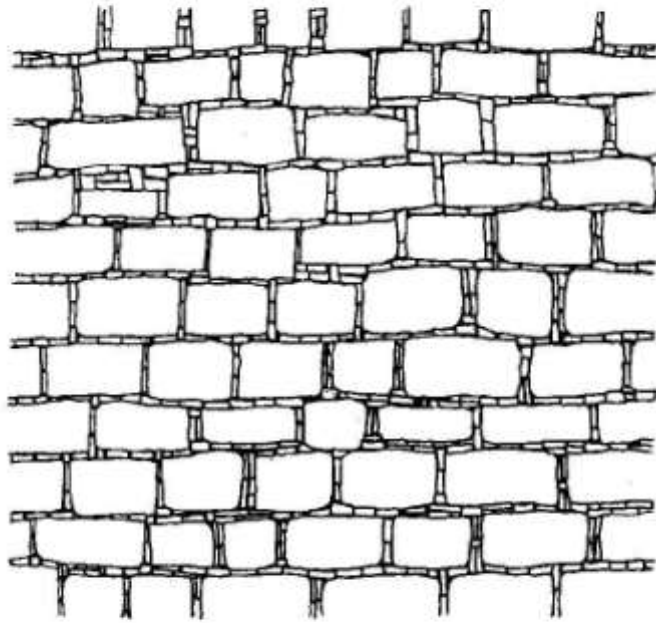

ΟΨΗ



ΤΟΜΗ



Εικόνα 14

7. ΤΟΙΧΟΠΟΙΑ ΧΩΡΙΣ ΚΟΝΙΑΜΑ

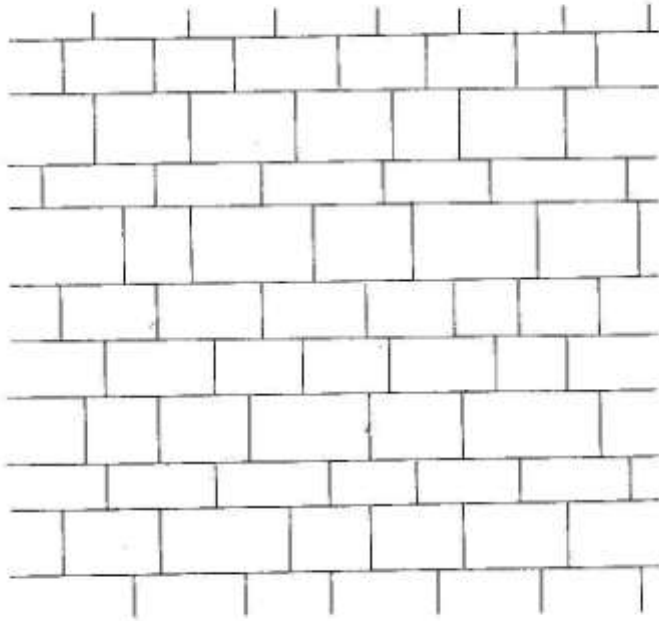

ΟΨΗ

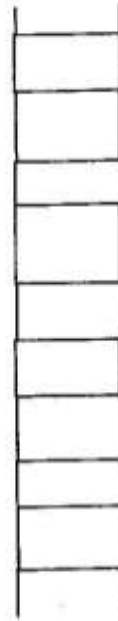

ΤΟΜΗ



Εικόνα 15

ΠΛΙΝΘΙΝΗ ΚΑΤΑΣΚΕΥΗ

Εκτός από την πέτρινη κατασκευή των τοίχων, συχνά στην Κυπριακή λαϊκή αρχιτεκτονική συναντάται και η πλίνθινη κατασκευή. Τis πλίνθους, στην Κυπριακή διάλεκτο πλιθθάρα ή πλιτάρκα, κατασκευάζουν οι πλιτταράρες. Όποιος είχε ανάγκη τις πλίνθους έπρεπε να φέρει στους πλιτταράρες χώμα και κόντυλα, δηλαδή άχυρα από τους κόνδυλους των σιταριών, οι οποίοι δεν έσπαζαν κατά το αλώνισμα.

Σπανιώτερα έφερναν και φύκια. Ο πηλός ανακατευόταν με τα υλικά αυτά και αφού ζυμωνόταν καλά τον αφήναν μια μέρα να υγρανθεί. Η εργασία αυτή επαναλαμβανόταν και την επομένη, ώστε να λειώσουν καλά οι σβώλοι που σχηματίζονταν με το πρώτο ζύμωμα. Κατόπιν οι πλιτταράρες μετέφεραν τον πηλό με ένα είδος φορείου που ήταν κατασκευασμένο από σανίδια, τα οποία ήταν προσαρμοσμένα εγκάρσια πάνω σε δύο κυλινδρικά δοκάρια, τη λεγόμενη τσουβέραν. Ο πηλός χυνόταν σε καλούπια, τους πλιττοκόπους, δηλαδή ξύλινα ορθογώνια πλαίσια και σχηματίζονταν οι πλίνθες σε ορθογώνια παραλληλεπίπεδα διαστάσεων 40X30X6εκ. Οι πλίνθες αφήνονταν στον ήλιο λίγες μέρες να ξεραθούν και μετά μεταφέρονταν στο χώρο χρησιμοποίησής τους. Τόσο η κατασκευή όσο και η αποξήρανση γινόταν σε χώρο στεγασμένο για προστασία από τη βροχή ή τις απότομες μεταβολές τις θερμοκρασίας. Για την αποφυγή ρηγματώσεων κατά την αποξήρανση η άνω επιφάνεια της πλίνθας διαβρεχόταν ελαφρά.

Ο πλίνθινος τοίχος θεμελιώνεται σε λίθινη κτιστή βάση που προστατεύει την πλινθοδομή από την ανοδική υγρασία του εδάφους και τα νερά της βροχής. Η βάση αυτή γίνεται είτε με κανονικό αρμολόγημα είτε με πέτρες από περισυλλογή. Πολλές φορές για λόγους οικονομικούς η βάση αυτή δεν υπάρχει καθόλου.

Αφού εξομαλυνθεί η επιφάνεια της λιθοδομής με γυψόπλακες, αχυροπηλό ή γυψοκονίαμα, κτίζεται η πλίνθινη ανωδομή. Το κτίσιμο της πλινθοδομής γίνεται σε ισόδομο σύστημα. Συνδετικό υλικό είναι ο πηλός ή μίγμα πηλού και αχύρων. Ο πηλός πιο αραιωμένος χρησιμοποιείται σαν σοβάς που επιχρίεται με ένα τελικό στρώμα πολύ νερωμένο για να δώσει μια λεία επιφάνεια στον τοίχο. Καμιά φορά χρησιμοποιούνται ξυλοδεσιές για τους τοίχους για την αποφυγή ανομοιομορφων καθιζήσεων. Οι παραστάδες προστατεύονται από τη φθορά της βροχής με πιο ανθεκτικό επίχρισμα ή ενισχύονται με λίθινα πλαίσια. Με τον ίδιο τρόπο μπορούσαν να ενισχύσουν και τις γωνίες των τοίχων.

Η πλίνθινη κατασκευή χρησιμοποιείται πολλές φορές σε συνδυασμό με την πέτρα. Μερικές φορές έκτιζαν χαμηλό λίθινο τοίχο σαν μικρό ορθοστάτη ενώ άλλες φορές ολόκληρο το ισόγειο ήταν λίθινη κατασκευή και ο όροφος πλίνθινη. Η πλίνθινη επιφάνεια κτιζόταν πάντοτε πιο μέσα από την πέτρινη. Ο τοίχος στην κορυφή προστατεύεται από τα νερά της βροχής με προεξοχή της στέγης.

ΣΤΕΓΑΣΕΙΣ

Στη λαϊκή αρχιτεκτονική της Κύπρου διακρίνονται δύο είδη στεγάσεων: το δώμα και η στέγη. Στα πεδινά χωριά η στέγαση διαμορφώνεται με οριζόντιες στέγες, τα δώματα, που έχουν ελαφρότατη κλίση για να γίνεται καλύτερα η ροή του νερού της βροχής προς τα έξω. Την ξύλινη κατασκευή του δώματος μπορούμε να την παρατηρήσουμε στην πιο λιτή της έκφραση στα μακρυνάρια, καθώς και στα δίχωρα με ελάχιστες διαφοροποιήσεις. Στα ορεινά χωριά η στέγαση γίνεται με μονοκλινείς ή δικλινείς στέγες, πολύ πιο σπάνια και με τετρακλινείς. Οι μονοκλινείς χρησιμοποιούνται για να σκεπάσουν μικρά κτίσματα κυρίως βοηθητικά, ενώ στα μεγαλύτερα ο κανόνας είναι οι δικλινείς με τα κεραμίδια.

ΛΩΜΑ

Αρχικά θα εξετάσουμε το φέρον μέρος στο δώμα. Ο φέρων οργανισμός αποτελείται από τα δοκάρια που τα ονομάζουν βολίτζια από το Γαλλικό *volige* και παράγωγο από το λατινικό *noio* δηλαδή πετώ. Έτσι η ονομασία των απλών δοκαριών τα χαρακτηρίζει σαν «ιπτάμενα» στοιχεία στη δόμηση του κελύφους της κατοικίας. Χρησιμοποιούνται ολόκληροι κορμοί από λεύκες ή κυπαρίσσια. Η μόνη επεξεργασία που τους γίνεται είναι το πελέκημα των κλαριών και η αφαίρεση του φλοιού τους. Έχουν διάμετρο διατομής 8-20εκ και μήκος 3.0m. Μεταγενέστερα τα επεξεργάζονται και τους δίνουν ορθογώνια διατομή. Αυτά πατάνε στους δύο απέναντι μακρούς τοίχους και τοποθετούνται ρυθμικά, παράλληλα προς τη μικρή πλευρά του σπιτιού, σε απόσταση 10-30 εκ το ένα από το άλλο. Η απόσταση αυτή καθορίζεται ανάλογα με το άνοιγμα που γεφυρώνουν καθώς και τη διατομή τους. Τα κενά που δημιουργούνται μεταξύ των δοκαριών στο τέλειωμα του τοίχου γεμίζονται με πέτρα ή πλίνθα ανάλογα με το είδος της τοιχοποιίας. Κάθε δοκάρι πακτώνεται στον τοίχο με την προσθήκη γύρω του κονιάματος, ώστε να κλείσουν τα κενά.

Πάνω από τα βολίτζια και εγκάρσια προς αυτά τοποθετείται το τσίπωμα, (βλ.σχήμα 8 εικόνα 16) μια κατασκευή από πολύ λεπτά κλαδιά θάμνων ή ρίζες, τα οποία τοποθετούνται κάθετα σ'αυτά κλείνοντας τα κενά μεταξύ των δοκών τα λεγόμενα διάκενα. Έτσι δημιουργείται μια επιφάνεια κατάλληλη για την τοποθέτηση της τελικής επικάλυψης. Σε πολλά χωριά παρεμβάλλουν στο τσίπωμα κομμάτια από φρύγανα ή ακανθώδεις θάμνους για να διασφαλίσουν το δώμα από τα φίδια και τα ποντίκια.

Μεταγενέστερα, το τσίπωμα γινόταν από σανίδια ή καλάμια δεμένα το ένα δίπλα στο άλλο σε διάφορους σχεδιασμούς. Στην περίπτωση που χρησιμοποιούσαν σανίδια τα κάρφωναν απ' ευθείας στα δοκάρια. Τις ψαθαρκές δηλαδή επιφάνειες από καλάμια, προκατασκεύαζαν στο έδαφος κι έπειτα τις τοποθετούσαν στο δώμα. Οι κατασκευές αυτές ήταν πιο στερεές και πιο δαπανηρές και δημιουργούσαν στο ταβάνι μια λεία επιφάνεια. Πάνω από το τσίπωμα τοποθετούσαν βούρλα, φύκια ή θυμάρι πάχους 5 εκ., τα οποία λέγονται στρωτέρι. Αυτό έχει σκοπό να απομονώσει τα δοκάρια και το τσίπωμα από την υγρασία και να εμποδίσει τη δυσμενή επίδραση της θερμότητας και του ψύχους.

Όταν γίνουν οι πιο πάνω εργασίες ακολουθεί η επίστρωση του δώματος με λεπτό στρώμα πηλού κι έπειτα λεπτό στρώμα από χώμα, που το κτυπούν καλά για να μπει σε όλες τις σχισμές και τα κενά. Πάνω από αυτό τίθεται και δεύτερο στρώμα πηλού, κάπως παχύτερο, για την καλύτερη συμπλήρωση της όλης στέγασης. Αν στην επίστρωση αυτή παρουσιαστούν ρωγμές τότε αυτές πιέζονται με το μυστρί, ώστε να κλείσουν ή γεμίζονται με αραιό πηλό. Έτσι το δώμα αποκτά πάχος 20-25εκ περίπου. Εκτός από την προστασία από τη βροχή και τις θερμομονωτικές ικανότητες, παρέχει και επίπεδη επιφάνεια για την έκθεση διαφόρων προϊόντων στον ήλιο.

Σε όλη την περίμετρο της βάσης του δώματος τοποθετούνται χοντρές πλάκες μαρμάρου που προεξέχουν, οι οποίες εκτός του ότι το υποβαστάζουν, σχηματίζουν το γείσο το λεγόμενο κρόδωμα ή περιβάζι. Το γείσο, εκτός των μορφολογικών σκοπών προστατεύει μέχρι σε ένα σημείο τους τοίχους από τη βροχή. Πάνω από τις πλάκες τοποθετούν μια ως τρεις στρώσεις από πέτρες ανάλογα με το μέγεθος τους, σχηματίζοντας το στηθαίο που συγκρατεί τα νερά της βροχής καθώς και την τελική επίστρωση του δώματος με χώμα και πηλό. Αυτό λέγεται σεμέριν.

Στα ορεινά χωριά για το σχηματισμό του γείσου χρησιμοποιούν (βλ.σχήμα 9 εικόνα 17) μεγάλες διχάλες από κλαριά στραμμένες προς τα μέσα και προς τα πάνω, τα λεγόμενα κρομώχτια. Το ένα τους σκέλος έχει μήκος ένα μέτρο περίπου, ενώ το άλλο είναι μικρότερο. Τοποθετούνται στο πιο ψηλό σημείο της τοιχοποιίας παράλληλα μεταξύ τους. Το μακρύ σκέλος ακουμπά εγκάρσια στο τοίχο και προβάλλεται προς τα έξω και το μικρό στρέφεται προς τα πάνω. Εγκάρσια προς τα μακρυά σκέλη τοποθετούνται λεπτά ξύλα ή καλάμια και πάνω από αυτά βούρλα και πηλός όπως κατά το σχηματισμό του δώματος. Πάνω από το σχηματιζόμενο γείσο κατασκευάζεται το στηθαίο.

Κατά διαστήματα αφήνονται στο στηθαίο ανοίγματα για να τοποθετούνται οι υδροροές (στην Κυπριακή διάλεκτο: χολέτρες). Αυτές ήταν πήλινοι κυλινδρικοί σωλήνες με το στόμιο στενότερο, ώστε να εκτοξεύεται μακριά το νερό της βροχής. Άλλοτε ήταν από ένα φύλλο

μετάλλου λυγισμένο σε σχήμα U ή από πέτρα ορθογώνια που αξονικά στην πάνω επιφάνεια της λάξευαν ένα λούκι, για να φεύγει το νερό.

Όταν πρόκειται να στεγαστεί το δίκωρο με οριζόντια στέγαση χρησιμοποιείται η νευκά· ξύλινο δοκάρι που υποστηρίζεται από ένα ή και δύο στύλους ανάλογα με το άνοιγμα που γεφυρώνει. Όταν δεν βρίσκουν μονοκόμματο κορμό δέντρου όσο και το μήκος του σπιτιού, τοποθετούν δύο, που στηρίζονται με τη μεγαλύτερή τους διάμετρο στους πλάγιους τοίχους, και προς το μέσο του χώρου στο στύλο.

Οι ξύλινοι στύλοι που υποβαστάζουν τη νευκά συνήθως στέκουν πάνω σε σχεδόν κυλινδρικές πέτρες. Η στερέωσή τους με απλό μπήξιμο στη γη, αποφεύγεται είτε γιατί προϋποθέτει μια βαθιά εισδοχή τους στο χώμα είτε μια διαγώνια υποστήριξή τους. Πέρα όμως από αυτό μια τέτοια κατασκευή έχει το μειονέκτημα ότι αφήνει απροστάτευτο το ξύλο από τη φθορά της υγρασίας του εδάφους. Έτσι ο στύλος απλά, πατάει ή πάνω στο δάπεδο ή στις κυλινδρικές πέτρες μια και η καταπόνησή του με τα σημαντικά φορτία του δώματος το εμποδίζει να ξεφύγει από τη βάση του σε περίπτωση που θα υποστεί μια γερή ώθηση στο σημείο αυτό.

Για περισσότερη ασφάλεια στην υποδοχή του δοκαριού, αυτό φέρει (βλ.σχήμα 10 εικόνα 18) ένα οριζόντιο ξύλο, το τζιεφάλιν ή μετώπιν, κάθετα ή και κατά τη διεύθυνσή του. Όταν αυτό έχει μεγάλο μήκος αυτό λέγεται μισοδότζιν και για τη καλύτερη στήριξη του τοποθετούνται οι μασχάλες, δύο ξύλινα υποστηρίγματα το καθένα από τα οποία αποτελεί την υποτείνουσα αντεστραμμένου ορθογωνίου τριγώνου με κάθετες πλευρές το στύλο και το μισοδότζιν. Πολλές φορές τοθετούνται μασχάλες που υποστηρίζονται στον τοίχο. Όταν ο κορμός που θα χρησιμοποιηθεί για στύλος καταλήγει σε σχήμα V, δηλαδή υπάρχει φυσική υποδοχή για το δοκάρι τότε η πιο πάνω κατασκευή παραλείπεται. Η στέγαση αυτή είναι λίγο ψηλότερη στο μέσο ακριβώς, πάνω από το δοκάρι, με πολύ ελαφριά κλίση για την απορροή των νερών της βροχής και για να μην παρασύρεται η επικάλυψή της, που είναι με πηλό, από τα νερά μιας ραγδαίας βροχής.

Οι εργασίες που γίνονται για να συμπληρωθεί η στέγαση στο δίκωρο είναι οι ίδιες που έχουν περιγραφεί πιο πριν για το μακρυνάρι.

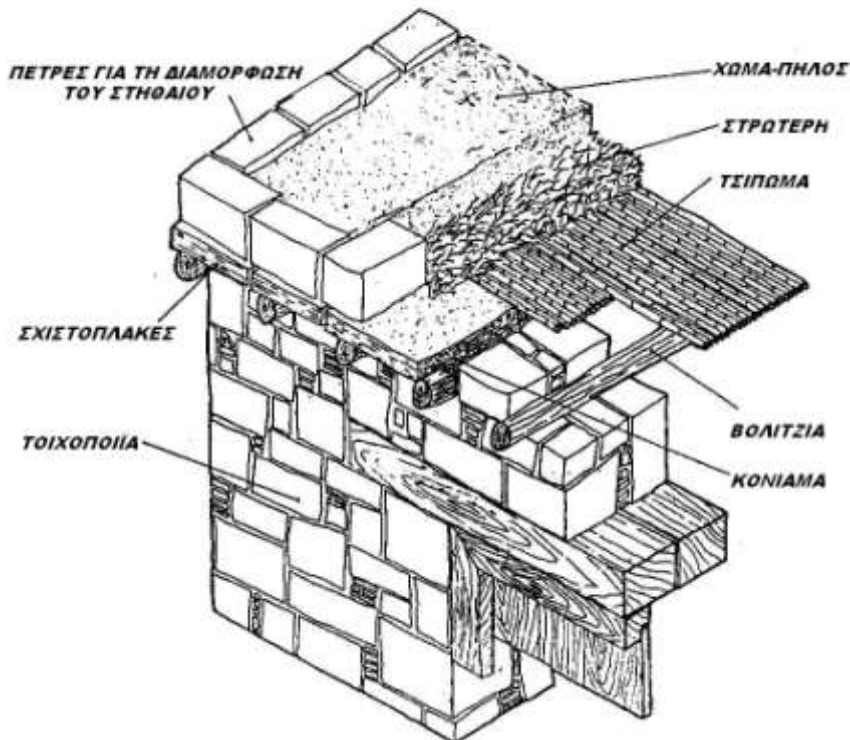

8. ΔΙΑΜΟΡΦΩΣΗ ΤΟΥ ΔΩΜΑΤΟΣ



Εικόνα 16

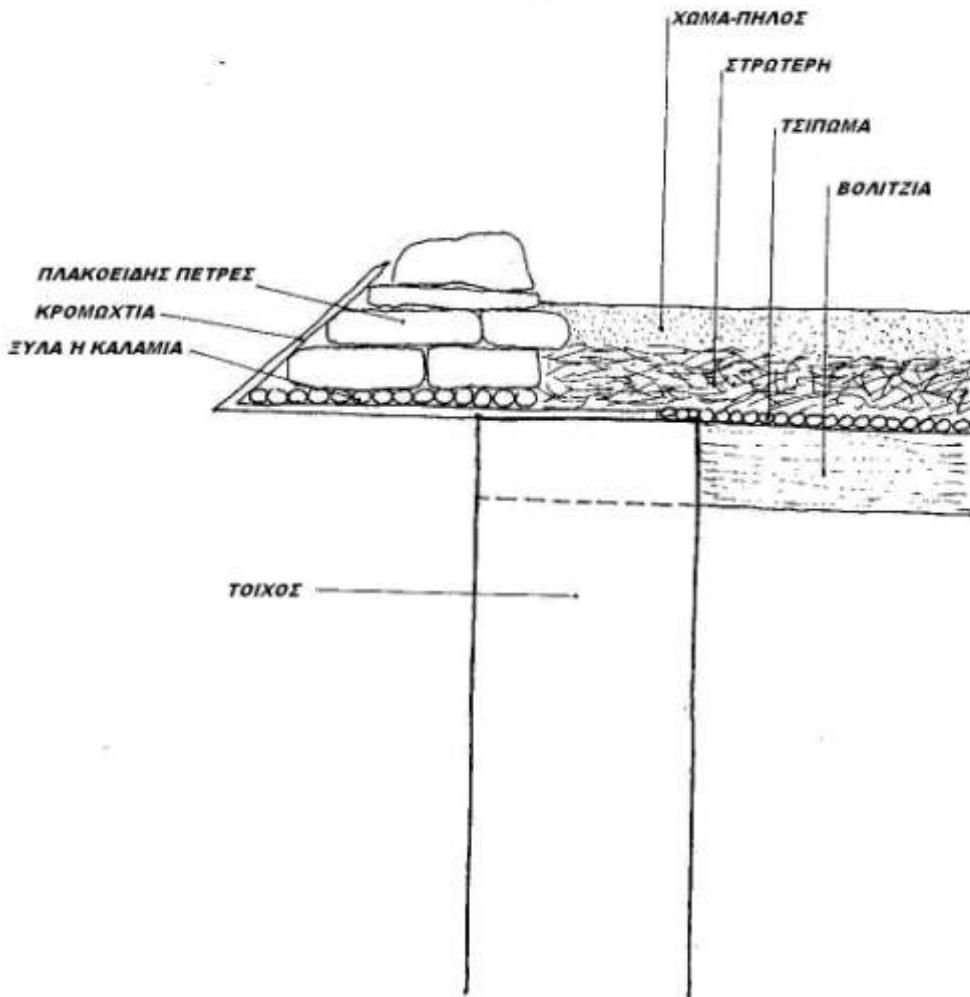

Εικόνα 17

9. ΣΧΗΜΑΤΙΣΜΟΣ ΓΕΙΣΟΥ ΜΕ ΚΡΟΜΩΧΤΙΑ

10. ΤΡΟΠΟΙ ΥΠΟΔΟΧΗΣ ΤΗΣ ΝΕΥΚΑΣ ΣΤΟ ΣΤΥΛΟ

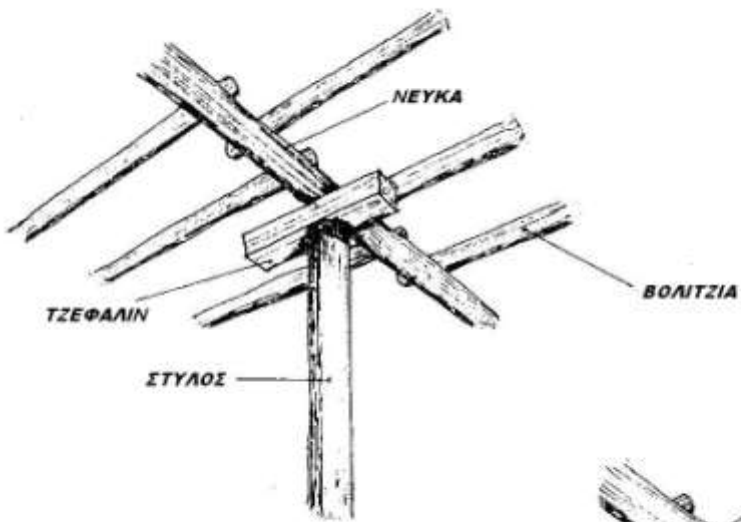

Α. ΜΕ ΤΟ ΤΖΕΦΑΛΙΝ

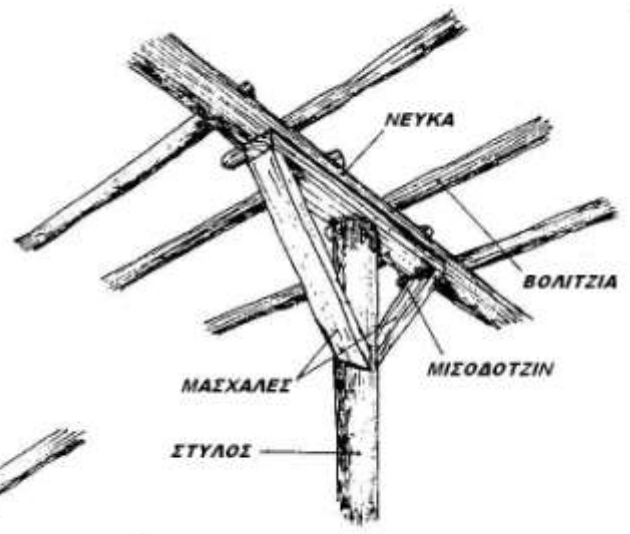

Β. ΜΕ ΤΟ ΜΙΣΟΔΟΤΖΙΝ

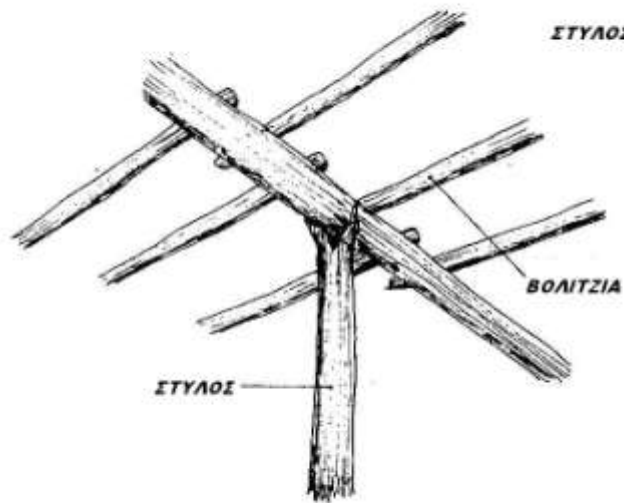

Γ. ΜΕ ΤΟ ΦΥΣΙΚΟ ΣΧΗΜΑ ΤΟΥ ΚΟΡΜΟΥ



Εικόνα 18

ΣΤΕΓΗ

Οι μονοκλινείς στέγες είναι οι πιο εύκολες και απλές κατασκευές και χρησιμοποιούνται για να σκεπάσουν μικρά κτίσματα, κύρια βοηθητικά. Η κλίση είναι πάντοτε προς τη μεγάλη πλευρά που είναι και η πρόσοψη. Έτσι οι δύο απέναντι μεγάλες πλευρές κτίζονται με διαφορά ύψους, η οποία θα καθορίσει και την κλίση της στέγης. Οι στενοί τοίχοι έχουν τριγωνική απόληξη παρουσιάζοντας στην όψη σχήμα τραπέζιο. Τα δοκάρια τοποθετούνται ρυθμικά, κάθετα (βλ.σχήμα 11 εικόνα 19) στις μεγάλες πλευρές του σπιτιού όπως και στα δώματα. Εγκάρσια προς τα δοκάρια τοποθετούνται είτε ξύλινοι ράβδοι πάνω στις οποίες προσδένονται τα κεραμίδια, είτε σανίδια ή καλάμια πάνω στα οποία στρώνουν λεπτό στρώμα ασβεστοπηλού, στο οποίο επικάθονται τα κεραμίδια. Από τον τρόπο αυτό της τοποθέτησής τους ονομάζονται βορκωτά κεραμίδια. Συνήθως τα κεραμίδια που χρησιμοποιούνται είναι Βυζαντινού τύπου, ενώ σπάνια και Γαλλικού.

Για την κατασκευή δίριχτης ψαλιδωτής στέγης δίδεται ισοσκελής τριγωνική κατεύθυνση στο πάνω μέρος των στενών παραλλήλων τοίχων της κατοικίας. Στην κορυφή των δύο τριγώνων τοποθετείται η νευκά, δηλαδή το χοντρό δοκάρι που συναντήσαμε και στην κατασκευή του δώματος. Αυτή λόγω της θέσης της λέγεται κάβαλλος ή μεσοκαρίνα και λόγω της υπηρεσίας που παρέχει λέγεται και γάδαρος. Πάνω στην νευκά κάθεται το ένα άκρο των βολιτζιών (τεγίδες), ενώ το άλλο στηρίζεται στους δυο απέναντι μακρούς τοίχους. Για ενίσχυση της στέγης πολλές φορές τοποθετούν ακόμα δύο δοκάρια παράλληλα με τη νευκά και συμμετρικά προς αυτή στο μέσο περίπου της κλίσης. Η νευκά υποβαστάζεται με ένα ή και δύο στύλους. Η τελική επικάλυψη με κεραμίδια γίνεται με τον ίδιο τρόπο όπως και στις μονόριχτες.

Η στέγη πάντοτε εξέχει και κατά τη διεύθυνση της κλίσης και κατά την πλευρά του μετώπου της. Στην πρώτη περίπτωση η προεξοχή κυμαίνεται από 70-140 εκ. ενώ στη δεύτερη από 20-40 εκ. Εκτός από την προστασία που προσφέρει στους τοίχους από τα νερά της βροχής, η μεγάλη προεξοχή χρησιμοποιείται και σαν ημιυπαίθριος χώρος.

Το γείσο διαμορφώνεται με καλάμια ή σανίδια ανάλογα με τι (βλ.σχήμα 12 εικόνα 20) χρησιμοποιήθηκε στο κλείσιμο κενών μεταξύ των δοκαριών. Όταν η προεξοχή είναι πολύ μικρή χρησιμοποιούνται πλάκες μαρμάρου, οι οποίες ακουμπούν στο τελείωμα του τοίχου. Στην περίπτωση της διαμόρφωσης του γείσου με καλάμια στο μέτωπο της στέγης, αυτά για να μη σπάζουν ακουμπούν στις άκρες τους σε ξύλινο στρογγυλό δοκάρι που στερεώνεται στη νευκά και σε δύο άλλα δοκάρια παράλληλα της.

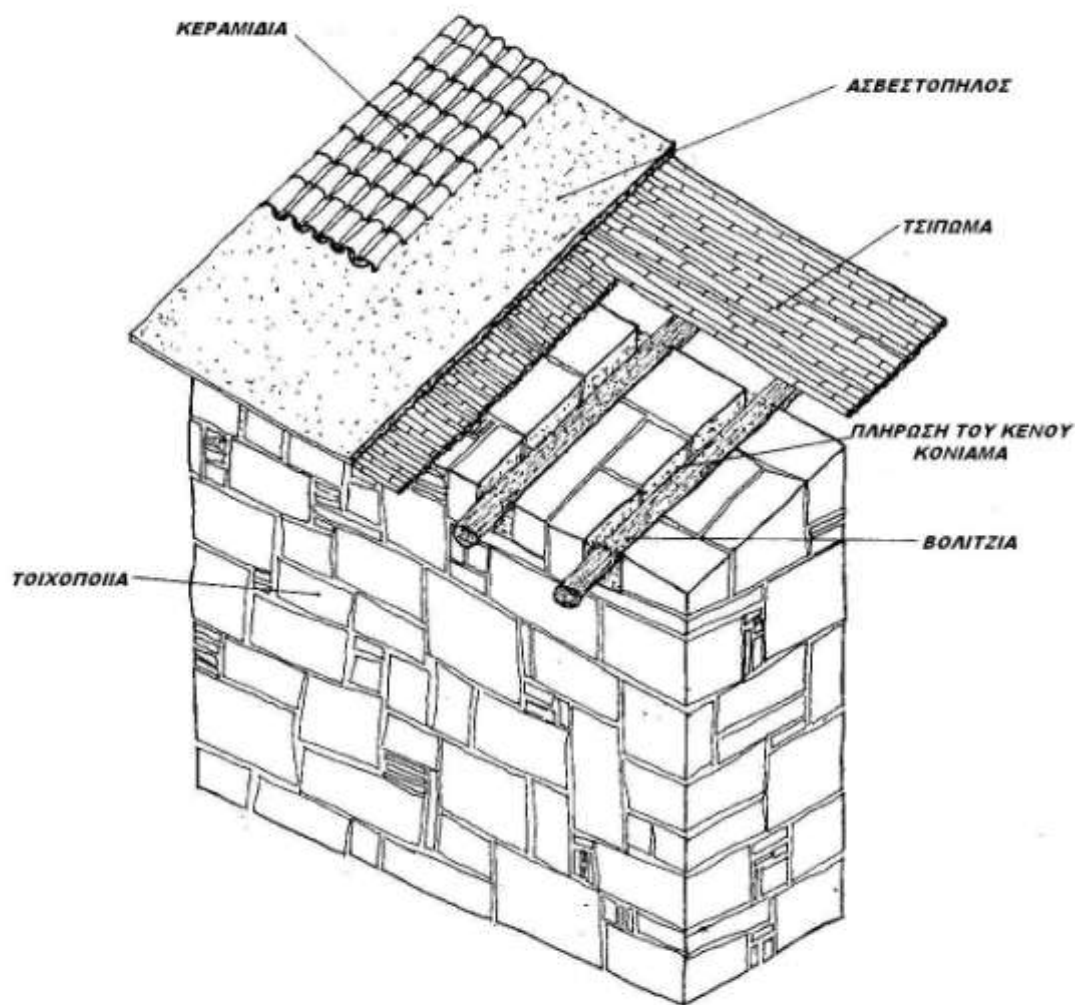

11. ΔΙΑΜΟΡΦΩΣΗ ΤΗΣ ΣΤΕΓΗΣ



Εικόνα 19

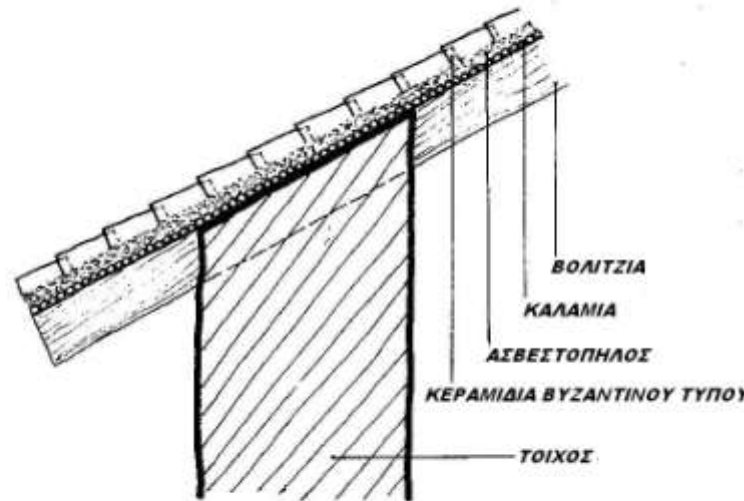
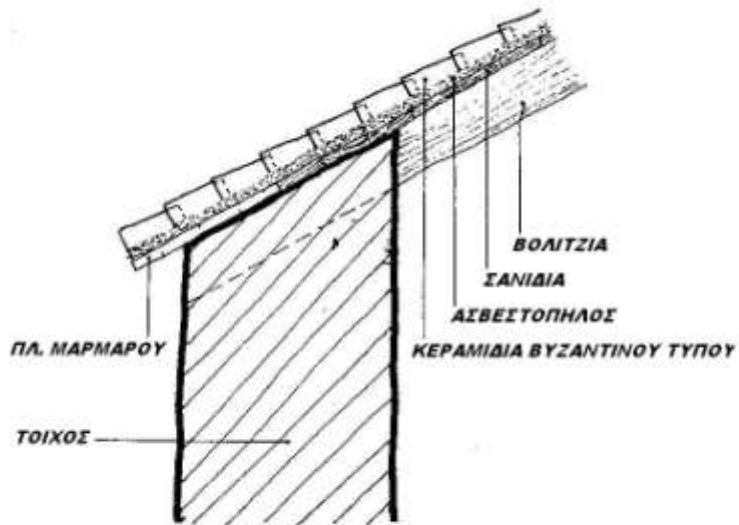
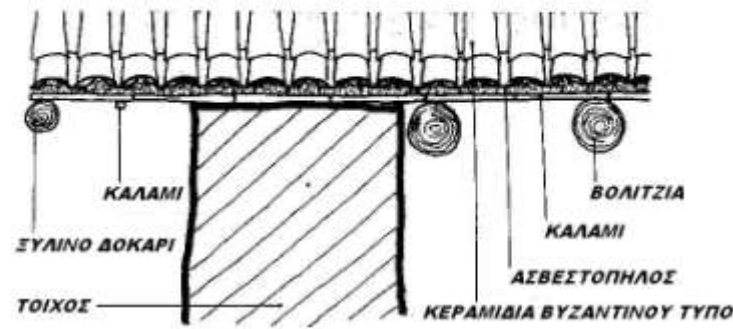
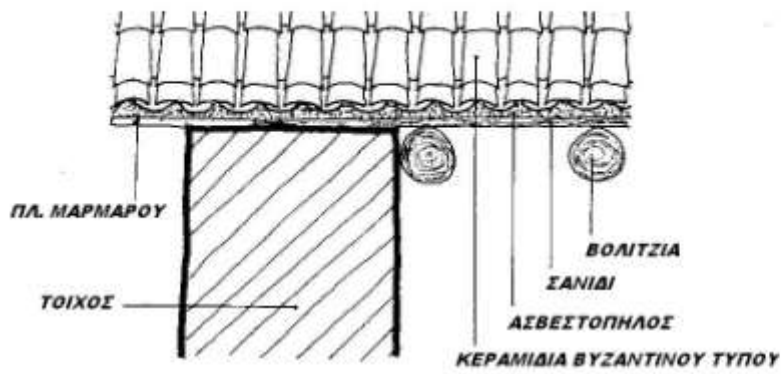

12. ΔΙΑΜΟΡΦΩΣΗ ΓΕΙΣΟΥ ΣΤΙΣ ΣΤΕΓΕΣ



Εικόνα 20

ΚΑΤΩΤΕΡΟ ΠΑΤΩΜΑ

Αφού γίνει η δόμηση των θεμελίων, γεμίζεται το κενό από την εκσκαφή (βλ.σχήμα 13 εικόνα 21) με πέτρες μέχρι να φτάσει το ύψος της στάθμης του εδάφους. Έπειτα κλείνουν τα κενά μεταξύ των λίθων με χώμα, το οποίο βρέχεται επί τόπου για να γίνει πηλός. Με τον τρόπο αυτό μονώνουν το δάπεδο από την υγρασία του εδάφους.

Η διαμόρφωση του δαπέδου γίνεται με χώμα ή μικρές κροκάλες. Κάθε χρόνο λίγο πριν μπει ο χειμώνας, το δάπεδο έπρεπε να συλωθεί δηλαδή να τοποθετηθεί καινούριο στρώμα πηλού. Ο πηλός αυτός κατασκευαζόταν από χώμα στο οποίο ανακάτευαν πολύ λεπτό άχυρο. Κάθε φορά μετά το σκούπισμα του σπιτιού και ειδικά το καλοκαίρι η οικοδέσποινα έπρεπε να ραντίσει το σπίτι με ειδικό σταμνί, το οποίο εκτός του κανονικού στόματος είχε και κρουνό με στενό στόμα από το οποίο χυνόταν το νερό. Με τις κατάλληλες κινήσεις σχηματίζονταν με το νερό διάφορα σχήματα στο δάπεδο. Σε πιο πλούσια σπίτια πάνω από τον πηλό τοποθετούσαν πλάκες μαρμάρου πάχους 2εκ περίπου σχηματίζοντας στο δάπεδο διάφορα σχήματα.

13. ΔΙΑΜΟΡΦΩΣΗ ΚΑΤΩΤΕΡΟΥ ΔΑΠΕΔΟΥ

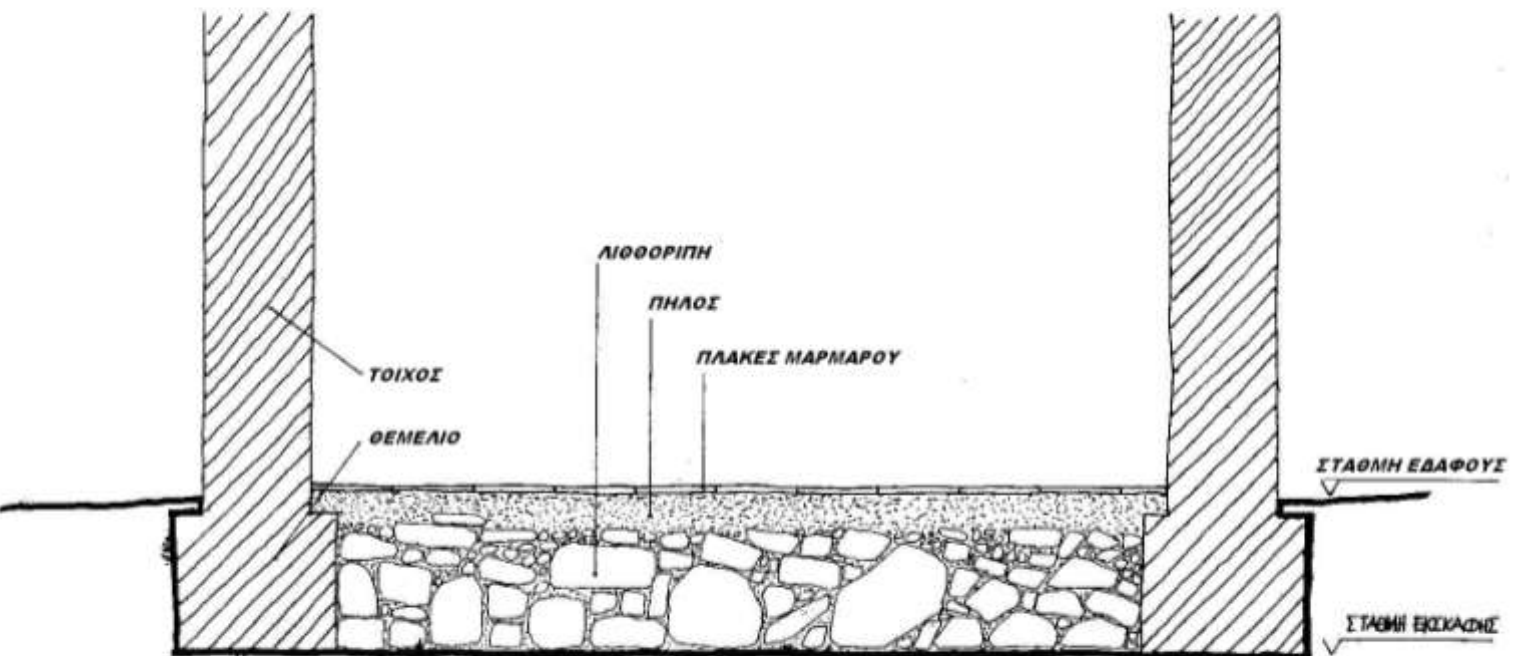

Εικόνα 21

ΕΣΩΤΕΡΙΚΑ ΧΩΡΙΣΜΑΤΑ

Τα εσωτερικά χωρίσματα κτίζονται με όρθια ξύλα, στερεωμένα μεταξύ τους με άλλα ξύλα κατά διάφορες διευθύνσεις, τα κενά των οποίων γεμίζονται με πέτρες και γυψοπηλό. Οι τοίχοι αυτοί λέγονται τολμάδες.

Για πιο πρόχειρες κατασκευές τα εσωτερικά χωρίσματα κτίζονται με καλάμια συνδεδεμένα παράλληλα τα οποία επιχρίονται με γύψο και στις δύο πλευρές. Συνήθως έχουν ύψος δύο μέτρα περίπου και πλαισιώνονται από το στύλο που υποβαστάζει τη στέγη και από οριζόντια ράβδο που στηρίζεται στο στύλο και στον τοίχο. Τα καλάμια τοποθετούνται παράλληλα με το έδοφος.

ΟΡΟΦΕΣ

Στο Κυπριακό λαϊκό σπίτι δεν γίνεται καμιά ιδιαίτερη κατασκευή για την οροφή. Πάντοτε είναι εμφανής ο φέρων οργανισμός της στέγης, δηλαδή τα βολίτσια και το υλικό με το οποίο γεφυρώνονται τα μεταξύ τους κενά. Αυτό όπως αναφέρθηκε και πιο πριν είναι ρίζες ή κλαδιά δέντρων, καλάμια ή σανίδια. Στην περίπτωση που χρησιμοποιούνται καλάμια ή σανίδια η οροφή αποκτά μια λεία επιφάνεια.

ΤΟ ΠΑΤΩΜΑ ΣΤΟ ΑΝΩΙ

Στο ανώι το πάτωμα γίνεται με δύο τρόπους: πρώτος τρόπος είναι (βλ.σχήμα 14 εικόνα 22) σανίδια καρφωμένα στα βολίτσια, στοιχίζει βέβαια πιο ακριβά αλλά κατασκευάζεται πιο εύκολα. Δεύτερος είναι η κατασκευή που περιγράφηκε για το δώμα με τη διαφορά ότι για τη διαμόρφωση δαπέδου βάζουν πλάκες μαρμάρου.

14. ΔΙΑΜΟΡΦΩΣΗ ΠΑΤΩΜΑΤΟΣ ΣΤΟ ΑΝΩ

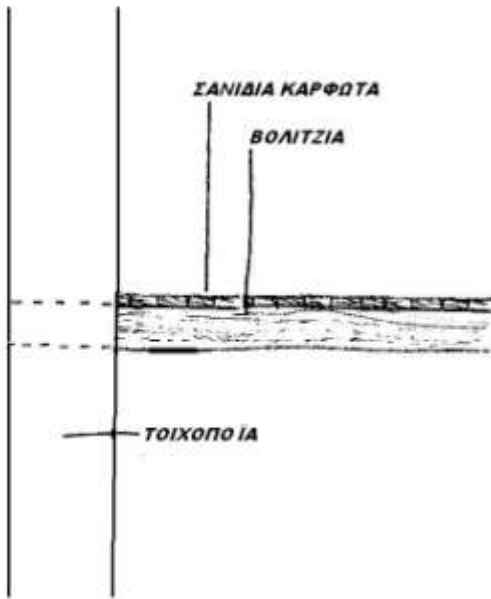

Α. ΜΕ ΣΑΝΙΔΙΑ ΚΑΡΦΩΤΑ

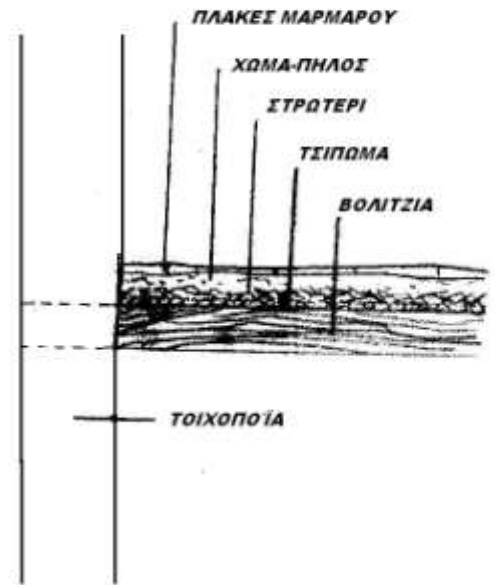

Β. ΜΕ ΠΛΑΚΕΣ ΜΑΡΜΑΡΟΥ



Εικόνα 22

ΚΟΥΦΩΜΑΤΑ

ΠΟΡΤΕΣ

Στην Κύπρο οι πόρτες εμφανίζονται σε ποικίλες μορφές και διαστάσεις. Η διαμόρφωσή τους διαφοροποιείται ανάλογα με το μέγεθος και τον τύπο του σπιτιού, ενώ τα υλικά και ο τρόπος κατασκευής τους είναι ο ίδιος σε ολόκληρο το νησί. Οι περισσότερες πόρτες στα εσωτερικά των σπιτιών αλλά και οι εξώθυρες στα απλά μοκρυνάρια έχουν ορθογωνικά ανοίγματα με ξύλινα πρέκια και κάσσες. Η κάσσα καρφώνεται στον πέτρινο τοίχο απ' ευθείας ή σε ξύλινους τόκους που είναι ρυθμικά πακτωμένοι σε αυτόν. Το πανωκάσι είναι πάντοτε καρφωτό στο ξύλινο πρέκι.

Η πόρτα αποτελείται πάντα από δύο φύλλα. Καθένα από αυτά αποτελείται από τρεις ή και περισσότερες κάθετες σανίδες που συνδέονται μεταξύ τους με ξύλα τα οποία καρφώνονται οριζόντια πίσω από αυτές και καλούνται ζυγοί. Πολλές φορές, τα φαρδιά στρογγυλεμένα κεφάλια των καρφίων εξέχουν, αποτελώντας διακοσμητικό στοιχείο για την πόρτα. Κάθε φύλλο συγκρατείται (βλ.σχήμα 15 εικόνα 23) στον παραστατό (παραστάδα) με τις πουρτουβέλλες (μντεσεδέες). Αυτές είναι καρφιά διπλωμένα σε σχήμα καρυοθραύστη και λέγονται διπλόριζα ή γριτζέλλοι, τα οποία διασταυρώνονται κατά τις κορυφές ανά δύο χιαστί. Το ένα καρφώνεται στον παραστατό και το άλλο στο ζυγό της πόρτας. Τα δύο φύλλα συναντώνται σε κάθετη γραμμή στο μέσο περίπου του ανοίγματος. Το σημείο επαφής καλύπτεται με πλατειά ράβδο που καρφώνεται στο άκρο του αριστερού φύλλου.

Στις μεγαλύτερες πόρτες των καλοκατασκευασμένων σπιτιών και στα ξωπόρτια των αυλών τους, συναντούμε συχνά λίθινα τοξωτά υπέρθυρα και κάποτε ημικυκλικά. Στις περιπτώσεις αυτές το λίθινο υπέρθυρο συνεχίζεται με μια επίσης προσεγγμένη δόμηση και στους λαμπάδες. Το κατώφλι που σχηματίζει κάποιο μικρό αναβαθμό είναι επίσης κατασκευασμένο από λαξευμένες πέτρες.

Τα φύλλα των θυρών αυτών συγκρατούνται πάνω στις πέτρινες παραστάδες με τα κάγκαρα, δηλαδή σιδερένια καρφιά σε σχήμα ορθής γωνίας των οποίων το ένα άκρο στερεώνεται μέσα στον τοίχο ενώ το άλλο στρέφεται κατακόρυφα προς τα πάνω. Στο πίσω μέρος του κάθε φύλλου της πόρτας είναι στερεωμένα με χοντρά καρφιά οι πλατάνες, δηλαδή ελάσματα από σίδηρο που καταλήγουν σε μια κυλινδρική οπή. Αυτό κάθεται στο κατακόρυφο μέρος του καγκάρου κι έτσι η πόρτα μπορεί να συγκρατείται στη θέση της και να ανοιγοκλείνει.

Το τοξωτό υπέρθυρο στηρίζεται στους λαμπάδες. Αφού ο τοίχος κτιστεί μέχρι το ύψος που θα στηριχθεί το υπέρθυρο τοποθετείται η караπατζιά ή караβατζιά, δηλαδή ο ξυλότυπος που ήταν ένας τοξοειδής σκελετός. Για την κατασκευή της καμπύλης χρησιμοποιούν συνήθως το μουρέλλο, δηλαδή ένα καλάμι που το περιστρέφουν γύρω από το κέντρο του τοξοειδούς ή σπανιότερα ημικυκλικού υπερθύρου που θα κτιστεί το οποίο περιστρεφόμενο καθορίζει τη γραμμή κατεύθυνσης του τόξου. Το υπέρθυρο κατασκευάζεται από κατεργασμένες πέτρες με τις δυο επιφάνειες να συγκλίνουν στο κέντρο του τόξου και αποτελεί φέρον στοιχείο. Σε ελάχιστες περιπτώσεις το υπέρθυρο κατασκευάζεται από ακατέργαστες ορθογώνιες πέτρες μικρού πλάτους. Οι πέτρες αυτές τοποθετούνται με τη βοήθεια ξυλοτύπου και συνδέονται μεταξύ τους με πηλό.

Συχνά συναντούμε και πόρτες με ευθύγραμμο υπέρθυρο. Οι πέτρες που το αποτελούν έχουν σχήμα παραλληλεπίπεδο και τοποθετούνται συμμετρικά στον κατακόρυφο άξονα του ανοίγματος. Οι εσωτερικές πλευρές των λίθων αυτών συγκλίνουν αντίστοιχα στον άξονα αυτό, των οποίων το κέντρο μετωπίζεται προς τα πάνω.

Πολλές φορές τα υπέρθυρα, είτε αυτά είναι τοξωτά είτε είναι ευθύγραμμα κατασκευάζονται από γύψο και ακατέργαστες πέτρες. Εδώ αφού τοποθετηθεί ο ξυλότυπος σχηματίζεται στο πλάτος του ένα είδος αυλακιού με γύψινο τοίχωμα, στο οποίο τοποθετούνται οι ακατέργαστες πέτρες, οι οποίες ποτίζονται με γύψο.

15. ΣΤΕΡΕΩΣΗ ΦΥΛΛΟΥ ΠΟΡΤΑΣ ΣΤΟΝ ΠΑΡΑΣΤΑΤΟ

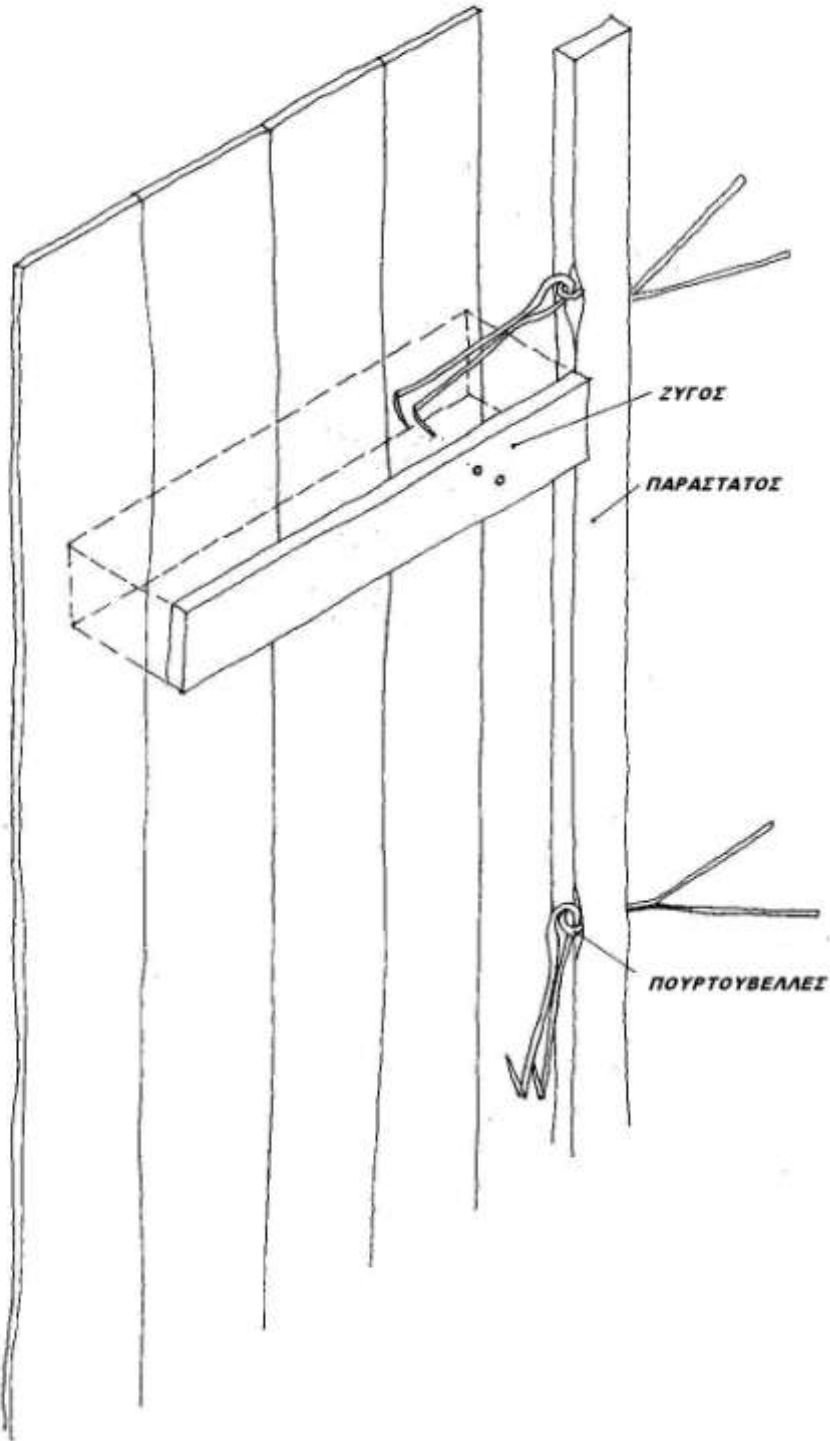

Εικόνα 23



ΠΑΡΑΘΥΡΑ

Πολύ παλιά στην Κυπριακή λαϊκή κατοικία παράθυρα δεν υπήρχαν από το φόβο της εισβολής των κατακτητών σε αυτή. Ο αερισμός γινόταν με τις αρσέρες μικρές ορθογώνιες οπές, διαστάσεων 20 X 25 εκ περίπου όταν πρόκειται για λίθινο τοίχο. Στις οπές αυτές, όπως αναφέρθηκε και πιο πριν, τοποθετούσαν τις σκαλωσιές. Όταν πρόκειται για πλίνθινες κατασκευές, οι αρσέρες έχουν ισοσκελές τριγωνικό σχήμα. Κλείνονταν με γύψινη πλάκα, πλάτους ενός εκατοστού, διάτρητη με τρύπες που σχημάτιζαν διάφορα γεωμετρικά σχήματα. Οι πλάκες αυτές τοποθετούνταν ανά μία εσωτερικά και εξωτερικά της επιφάνειας του τοίχου.

Τα νεώτερα σπίτια έχουν παράθυρα που κλείνουν μόνο με τα ξύλινα παραθυρόφυλλα. Τα παραθυρόφυλλα όπως και στις πόρτες κατασκευάζονται από σανίδες καρφωτές. Τα τζαμιλίκια προστέθηκαν αργότερα. Το πλάτος κάθε φύλλου είναι όσο και το πάχος του τοίχου δηλαδή 40-50 εκ. Πολλές φορές τα παράθυρα είναι μονόφυλλα με ένα μόνο σανίδι πλάτους 40εκ.

Στα παράθυρα του ισογείου αναγκάζονταν να βάλουν σιδεριές για την προστασία τους. Αυτές ήταν σιδερένιες ράβδοι προσαρμοσμένες κάθετα στο πλαίσιο του παραθύρου. Στερεώνονται στις οπές που ανοίγονται στο πανωκάσι και κατωκάσι, όταν το πλαίσιο είναι ξύλινο και στο πρέκι και στην ποδιά, όταν το πλαίσιο είναι πέτρινο. Ρυθμικά στο ύψος του παραθύρου στερέωναν οριζόντια μία ή περισσότερες ράβδους μεταλλικές ή ξύλινες με οπές, τα ζυαματερά. Μέσα από τις οπές αυτές διέρχονται οι κάθετες ράβδοι και καθιστούν τη κατασκευή πιο στερεή.

Στον όροφο όπου δεν υπάρχει η ανάγκη για ασφάλεια, τοποθετούνται τα παρμάτζια, ξύλινα κάγκελα με διάφορα σχήματα που συνήθως φθάνουν μέχρι το μέσο ύψος του παραθύρου.

Τα υλικά και οι τρόποι που χρησιμοποιούνται για τη δόμηση των παραθύρων είναι τα ίδια με αυτά που χρησιμοποιούνται και για τις πόρτες για τα οποία έγινε λόγος πιο πριν.

ΣΚΑΛΕΣ

Οι σκάλες, που πάντοτε ανεβάζουν στο ανώι είτε είναι φορητές ξύλινες και λέγονται ανεμόσκαλες, είτε είναι σταθερές ξύλινες ή λίθινες και λέγονται πετρόσκαλες. Οι φορητές ξύλινες σκάλες, πάντοτε έχουν μικρό πλάτος και μεγάλη κλίση. Τα σκαλοπάτια στηρίζονται στην πλευρά των βαθμιδοφόρων. Η τοποθέτησή τους γίνεται συρταρωτά σε ορθογώνιες εγκοπές (βλ. σχήμα 16 εικόνα 24). Για πιο πρόχειρες κατασκευές χρησιμοποιούνται δύο κορμοί δέντρων πάνω στους οποίους καρφώνονται ορθογωνικής διατομής ξύλινες ράβδοι.

Οι σταθερές ξύλινες σκάλες γίνονται με τον ίδιο τρόπο με τη διαφορά ότι έχουν μικρότερη κλίση. Η τοποθέτηση των σκαλοπατιών γίνεται συρταρωτά όπως και στις κινητές σκάλες. Το κιγκλίδωμα είναι συνήθως ξύλινο με δύο ή και περισσότερους ορθοστάτες που στηρίζονται στους βαθμιδοφόρους της σκάλας. Αυτά ενώνονται με την κουπαστή και με μια ξύλινη ράβδο παράλληλα σε αυτήν, μερικά εκατοστά πάνω από τα σκαλοπάτια. Το κενό συμπληρώνεται είτε με ξύλινες ράβδους που τοποθετούνται κατακόρυφα ή χιαστί, είτε με σιδερένιες κατακόρυφες ράβδους.

Η πετρόσκαλα κτίζεται με την ίδια πέτρα που χρησιμοποιήθηκε για τους τοίχους της κατοικίας. Συνήθως στηρίζεται σε Βυζαντινή ημικυκλική καμάρα για εξοικονόμηση χώρου και υλικών. Κατά κανόνα είναι ευθύγραμμες χωρίς πλατύσκαλο και ευθύγραμμες με στροφή 90° με πλατύσκαλο. Οι βαθμίδες που έχουν 20 εκ ύψος και 25 εκ πλάτος είναι από ορθογώνιες λαξευμένες πέτρες και αποτελούνται από ένα μέχρι τρία κομμάτια. Το κιγκλίδωμα κατασκευάζεται με τον ίδιο τρόπο όπως και στην ξύλινη σκάλα με τη διαφορά ότι οι ορθοστάτες είναι δύο και στηρίζονται, ένας στο δοκάρι του μπαλκονιού κι άλλος δίπλα στα πρώτα σκαλοπάτια.

Σε μερικές περιπτώσεις, στις ευθύγραμμες σκάλες με στροφή 90° το πάνω σκέλος τους αποτελείται από ξύλινα δοκάρια (κορμούς δέντρων) το ένα δίπλα στο άλλο που εδράζονται στο πλατύσκαλο και στο μπαλκόνι. Πάνω σε αυτά κτίζουν μικρές πέτρες με πηλό σχηματίζοντας τα

σκαλοπάτια στα οποία τοποθετούν τις βαθμίδες που είναι απο λαξευμένες πέτρες. Σε άλλες περιπτώσεις το πάνω σκέλος της σκάλας είναι ξύλινο με συρταρωτά σκαλοπάτια.

16. ΚΑΤΑΣΚΕΥΗ ΣΚΑΛΑΣ

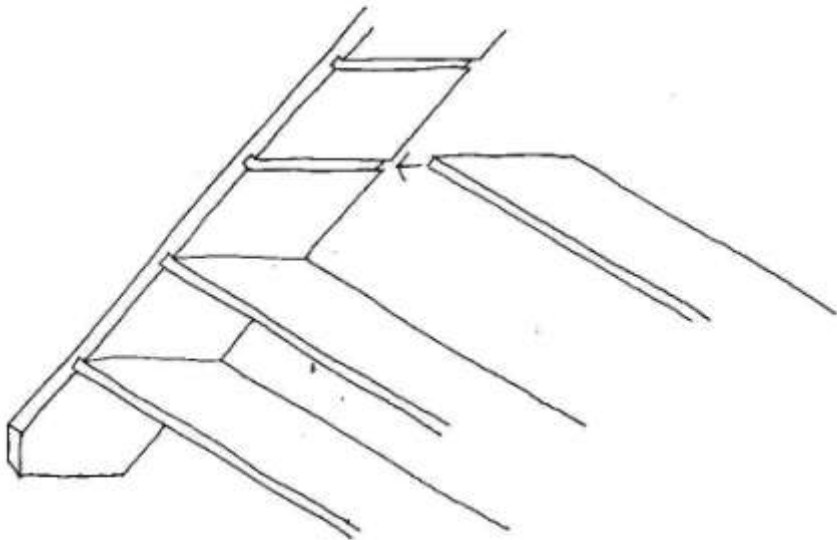

A. ΤΟΠΟΘΕΤΗΣΗ ΣΚΑΛΟΠΑΤΙΩΝ ΣΥΡΤΑΡΩΤΑ

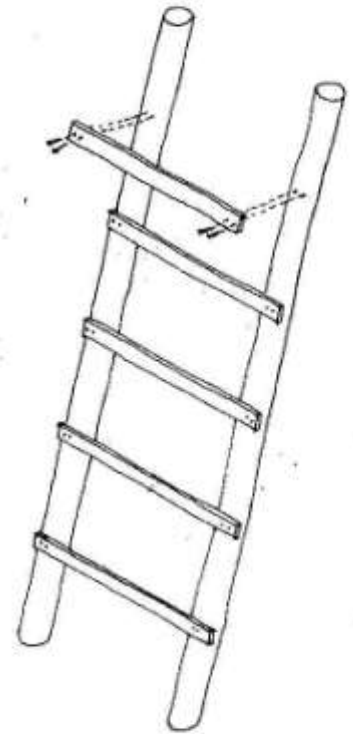

B. ΤΟΠΟΘΕΤΗΣΗ ΣΚΑΛΟΠΑΤΙΩΝ ΚΑΡΦΩΤΑ (ΠΡΟΧΕΙΡΗ ΚΑΤΑΣΚΕΥΗ)



Εικόνα 24

ΦΟΥΡΝΟΙ

Οι φούρνοι στα Κυπριακά λαϊκά σπίτια είναι δύο ειδών: στο ένα όλο το εσωτερικό είναι κενό και χωρίζεται στο μέσον με μια οριζόντια πλάκα, η οποία στο βάθος απέναντι από το στόμιο αφήνει ημισεληνοειδή οπή. Η φωτιά ανάβεται στο κάτω μέρος. Το δεύτερο είδος έχει μόνο το χώρο πάνω από την πλάκα ενώ ο κάτω χώρος είτε είναι κτισμένος και χρησίμευε σαν βάση για τον θόλο του φούρνου, είτε είναι κενός και χρησίμευε για αποθήκη των ξύλων. Η φωτιά εδώ ανάβεται πάνω στη πλάκα.

Για το κτίσιμο της θολωτής κατασκευής χρησιμοποιούν αντί ξυλοτύπου, χώμα και ξερά κλαδιά με τα οποία διαμορφώνουν την εσωτερική του επιφάνεια. Αφού του δώσουν το μέγεθος που θέλουν, αρχίζουν το κτίσιμο που γίνεται με ειδικά λεπτά πυρίμαχα τούβλα κατα δακτύλιους που στενεύουν προς τα πάνω. Μετά το κτίσιμο αφαιρείται το χώμα και τα ξερά κλαδιά. Στο πιο ψηλό σημείο του θόλου αφήνουν μιά τρύπα την οποία σκεπάζουν με πλάκα ανάλογα με τη θερμοκρασία που θέλουν μέσα στον φούρνο.

Για να αποκτήσει εξωτερικά ο θόλος λεία επιφάνεια, γειμίζουν τα κενά με χώμα. Επίσης μπροστά από το στόμιο αριστερά και δεξιά του φτιάχνουν κόγχες που έχουν ορθογώνιο ή τοξωτό ή ημικυκλικό σχήμα και πλαισιώνονται από μεγάλες λαξευμένες πέτρες.

Μερικές φορές για να διαμορφωθεί επίπεδη επιφάνεια, πάνω από το φούρνο κτίζεται περιμετρικά του, τοίχος του οποίου το ύψος φθάνει λίγο πιο ψηλά από το ύψος της θολωτής κατασκευής. Τα κενά γειμίζονται με χώμα και η τελευταία στρώση γίνεται από ειδικό χώμα που προσστατεύει τα δοκάρια του δώματος από τη θερμότητα του φούρνου.

ΤΖΑΚΙΑ

Το τζάκι (τσιμινιά) βρίσκεται συνήθως στον ανατολικό τοίχο για να μη γειμίζει καπνό το σπίτι όταν φυσάει βοριάς. Τις περισσότερες φορές τοποθετείται στη γωνία. Η κατασκευή γίνεται από πέτρα και γύψο. Το ανοιγμά του είναι τοξοειδές και εδράζεται σε δύο κτισμένες στον τοίχο πέτρες που βρίσκονται στα άκρα της υποτεινούςας τριγώνου σε κάτοψη που σχηματίζεται.

Αφού κτιστεί ο τοίχος πάνω στο τόξο σέ ύψος μέχρι 1.70m από το πάτωμα ξεκινά το κτίσιμο της καπνοδόχου που έχει τεταρτοκυκλική διατομή, η οποία στενεύει προς τα πάνω.

Η καπνοδόχος κτίζεται με μικρές πλακοειδείς πέτρες ή πυρίμαχα τούβλα και καταλήγει ένα περίπου μέτρο πάνω από τη στέγη. Μερικές φορές ο τοίχος που πλαισιώνει το ανοιγμά του τζακιού κτίζεται σε δύο στηθαία που έχουν ύψος όσο και του ανοιγματος.

ΜΠΑΛΚΟΝΙΑ

Τα μπαλκόνια μπορούν να διακριθούν σε δύο είδη: σε αυτά που έχουν ξεχωριστή στέγη και σε αυτά που η στέγη του σπιτιού συνεχίζεται και σκεπάζει το μπαλκόνι (βλ.σχήμα 17 εικόνα 25). Κατασκευαστικά ο τρόπος που στηρίζεται και στεγάζεται το μπαλκόνι είναι ο ίδιος σε ολόκληρο το νησί.

Η στήριξη γίνεται σε προέκταση των δοκαριών του πατώματος του ανωγιού. Εγκάρσια σε αυτά καρφώνουν σανίδια σχηματίζοντας το δάπεδο. Μερικές φορές στις άκρες των δοκαριών καρφώνουν διαγώνια ξύλινα υποστηρίγματα που στερεώνονται στον τοίχο για να αντιμετωπίζεται η ροπή κάμψεως που πιθανόν να δημιουργείται.

Η στέγη όταν είναι ξεχωριστή κατασκευή στηρίζεται σε δύο λεπτά δοκάρια που έχουν μικρή διαφορά ύψους ώστε να της δώσουν κάποια κλίση. Έτσι το ένα δοκάρι που βρίσκεται ψηλότερα είτε είναι πακτωμένο κατά μήκος στον τοίχο προεξέχοντας μερικά εκατοστά, είτε καρφώνεται σε δύο μικρούς τάκους που είναι επίσης πακτωμένοι στον τοίχο. Το άλλο δοκάρι υποβαστάζεται από δύο ή και τρία υποστυλώματα που καρφώνονται στα δοκάρια του πατώματος που προεξέχουν. Τα δοκάρια ενώνονται εγκάρσια με τρεις ή περισσότερες ράβδους πάνω στις οποίες τοποθετείται πλέγμα από καλάμια που προκατασκευάζεται στο έδαφος. Πάνω στο πλέγμα στερεώνονται κεραμίδια Βυζαντινού τύπου.

Όταν η στέγαση αποτελεί συνέχεια της στέγης του σπιτιού, τότε κατα μήκος των δοκαριών που εξέχουν καρφώνεται μια σχετικά χοντρή ξύλινη ράβδος, η οποία υποβαστάζεται με δύο ή και περισσότερα υποστυλώματα ανάλογα με το μήκος της. Συνήθως η στέγη προεξέχει σε όλο το μήκος του τοίχου οπότε το μπαλκόνι που πάντα έχει το ίδιο μήκος με τη στέγη προβάλλεται σε ολόκληρη την όψη.

Σε μερικά ορεινά χωριά η στέγη προεξέχει μέχρι και τρία μέτρα οπότε το μπαλκόνι που έχει σχεδόν το ίδιο πλάτος δεν μπορεί να είναι πρόβολος. Έτσι στηρίζεται σε μια νευκά που υποβαστάζεται από δύο ή και περισσότερους στύλους. Τα υποστυλώματα που υποβαστάζουν τη στέγη συνήθως πατάνε στη νευκά.

17. ΕΙΔΗ ΜΠΑΛΚΟΝΙΩΝ

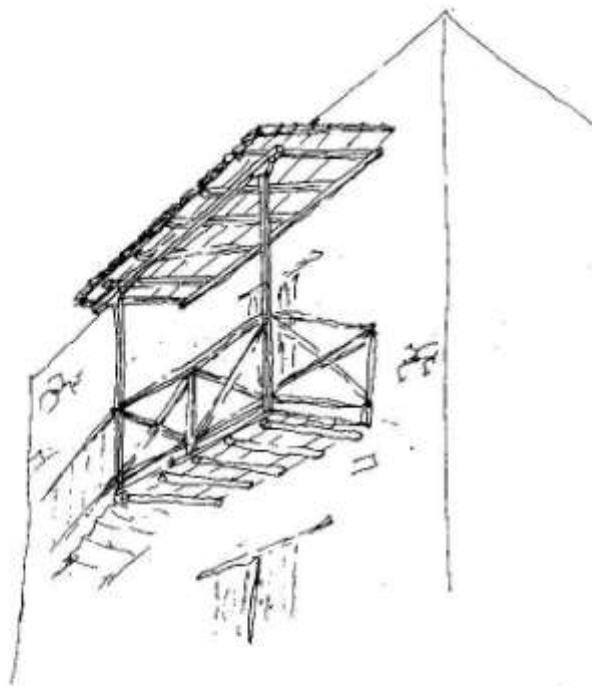

A. ΜΠΑΛΚΟΝΗ ΜΕ ΑΝΕΞΑΡΤΗΤΗ ΣΤΕΓΑΣΗ

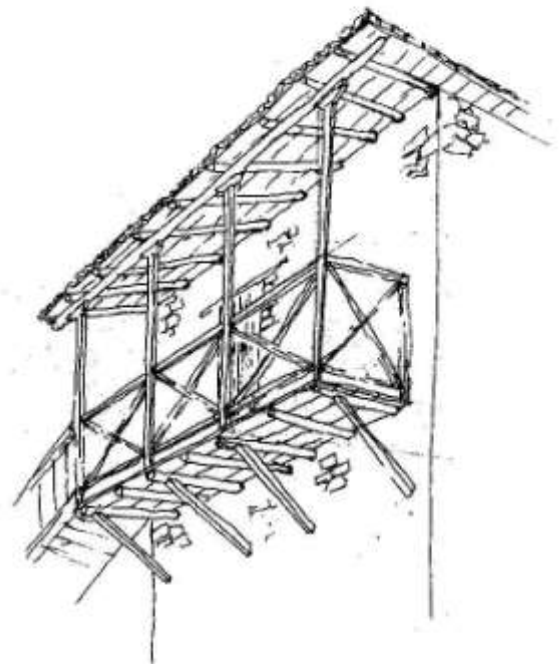

B. ΜΠΑΛΚΟΝΙ ΠΟΥ Η ΣΤΕΓΑΣΗ ΤΟΥ ΑΠΟΤΕΛΕΙ ΣΥΝΕΧΕΙΑ ΕΚΕΙΝΗΣ ΤΟΥ ΚΤΙΣΜΑΤΟΣ



Εικόνα 25



ΤΟ ΣΧΗΜΑ, ΟΙ ΚΥΡΙΟΙ ΔΡΟΜΟΙ ΚΑΙ Ο ΠΥΡΗΝΑΣ ΤΟΥ ΟΙΚΙΣΜΟΥ

Το σχήμα του οικισμού, ιδιαίτερα των παλαιότερων τμημάτων του είναι τυχαίο. Η ρυμοτομία είναι ακανόνιστη λόγω της απουσίας πολεοδομικού σχεδιασμού και του δυναμικού τρόπου ανάπτυξης του οικισμού. Οι δρόμοι διαμορφωμένοι σύμφωνα με το σχήμα και το μέγεθος των ιδιοκτησιών εκατέρωθεν τους, είναι στην πλειονότητά τους στενοί και ακολουθούν τις κλίσεις του εδάφους. Είναι συχνά τεθλασμένοι και πολύ σπάνια ευθύγραμμοι, με εξαίρεση μερικά τμήματα του κύριου δρόμου που διασχίζει το χωριό και μερικών άλλων δρόμων που αποτελούν βασικούς κυκλοφοριακούς άξονες προς ορισμένες κατευθύνσεις.

Ευρύτερος είναι ο δρόμος γύρω από την αυλή της εκκλησίας στις πλευρές του οποίου είναι τοποθετημένα σημαντικά κτίρια. Στην πραγματικότητα ο δρόμος αυτός αποτελεί τη συνένωση διαφόρων μικρότερων δρόμων που όλοι μαζί διαμορφώνουν έναν κυκλικό δρόμο γύρω από την αυλή της εκκλησίας του χωριού. Πάνω στο δρόμο αυτό βρίσκονται τα δημόσια κτίρια (το γραφείο του κοινοτάρχη, το κοινοτικό ιατρείο κ.ά) και όλα σχεδόν τα καφενεία και τα καταστήματα που κατά καιρούς λειτουργούσαν στο χωριό.

Ο πυρήνας του οικισμού, όπως συμβαίνει συνήθως, ήταν πιο πυκνοκατοικημένος, με πολύπλοκες συνθέσεις μεγάλων και μικρών κτιρίων και αυλών με ακανόνιστα σχήματα και διεισδύσεις της μιας ιδιοκτησίας στην άλλη. Κύρια χαρακτηριστικά αυτής της μορφής δόμησης είναι οι κοινοί τοίχοι των οικοδομών και η συχνή παρεμβολή τμημάτων μιας ιδιοκτησίας σε άλλες γειτονικές ιδιοκτησίες. Οι παρεμβολές αυτές, σε πολλές περιπτώσεις, έμοιαζαν σαν σφήνες. Αυτό συνήθως ήταν αποτέλεσμα οικοδομικών αναπτύξεων που δινόταν από τον αρχικό ιδιοκτήτη σε παιδιά του ή κληρονομούνταν από αυτά.

ΚΑΜΑΡΕΣ

Η καμάρα είναι το κυρίαρχο και πιο εντυπωσιασκό στοιχείο στην κατασκευή του Κυπριακού λαϊκού σπιτιού. Στρογγυλές και οξυκόρυφες αποτελούν απόδειξη της μαστορίας του Κύπριου τεχνίτη και της παράδοσής του στην επεξεργασία της πέτρας που την κρατάει ατόφια από την αρχαία εποχή. Την τεχνική της κατασκευής της καμάρας, πήραν οι Κύπριοι από τους Φράγκους και Ενετούς κατακτητές. Ακόμα οι παλιοί τεχνίτες θυμούνται τα σχέδια και τα πρότυπα που είχαν οι πατεράδες τους και που τα έπαιρναν αντιγράφοντας λεπτομέρειες από τη μεσαιωνική παράδοση. Βέβαια τα πρότυπα αυτά αφομοιώθηκαν και δόθηκαν στην εφαρμογή τους με το τρόπο που αρμόζει στο λιτό τρόπο ζωής του κατοίκου του νησιού.

Η καμάρα αντικατέστησε το ξύλινο δοκάρι και γεννήθηκε από την ανάγκη δημιουργίας μεγαλύτερων χώρων. Ανάλογα προς τα υλικά με τα οποία κατασκευάζεται χωρίζεται σε δύο είδη: σε αυτή που κτίζεται με ακατέργαστες πέτρες και καλείται στραοκαμάρα από τη στραβή μορφή που παίρνει και στην άλλη που κτίζεται από πέτρες πελεκητές, και καλείται πελετζητή καμάρα.

Για την κατασκευή της κτίζονται σε ύψος ενός περίπου μέτρου τα πόδια της, δηλαδή η βάση στην οποία στηρίζεται ή καμάρα. Για περισσότερη ασφάλεια κτίζουν πίσω από τα πόδια της, ένα είδος αντηρίδας τους κλώτσους για να παραλαμβάνουν τις οριζόντιες ωθήσεις.

Αφού κτιστεί η βάση στήνεται ο ξυλότυπος όπως αναφέρθηκε και στα τόξα (βλ.σχήμα 18). Για την κατασκευή της καμπύλης χρησιμοποιούν το μωρέλλο, ένα καλάμι το οποίο στερεώνεται στο κέντρο του ημικυκλίου της καμάρας και περιστρεφόμενο κατά τους δείκτες του ρολογιού καθορίζει τη γραμμή κατεύθυνσης του τόξου της καμάρας. Για τις οξυκόρυφες καμάρες το καλάμι, που έχει μήκος τα 2/3 του ανοίγματος, στερεώνεται διαδοχικά σε δύο θέσεις που ορίζονται από το κοινό σημείο τομής των τόξων, με ακτίνα το μωρέλλο και κέντρα την κορυφή και το άκρο της καμάρας.

Κατά πλάτος του ξυλοτύπου σχηματίζουν ένα είδος καλουπιού με γύψινο τοίχωμα. Στο καλούπι αυτό τοποθετούνται οι ακατέργαστες πέτρες, οι οποίες ποτίζονται με γύψο. Αφού πήξει η γύψος αφαιρείται ο ξυλότυπος.

Η πελετζητή καμάρα κατασκευάζεται με πελεκητές πέτρες που οι δύο εσωτερικές επιφάνειες καθώς και η κάτω συγκλίνουν στο κέντρο του κύκλου σχηματίζοντας έτσι το

τοξοειδές σχήμα της καμάρας. Η σύνδεση επιτυγχάνεται με την χάραξη σκοτιών στις συγκλίνουσες πλευρές οι οποίες γεμίζονται με γύψο.

Στο κλειδί της καμάρας υπάρχει ένας κρίκος από τον οποίο αναρτάται η λάμπα του σπιτιού (βλ.σχήμα 19). Μια ράβδος μεταλλική που καταλήγει σε σπή κρατά τον κρίκο. Η ράβδος αυτή στερεώνεται μεταξύ των δύο κορυφαίων λίθων της καμάρας, σε λούκι που σκαλίζεται ειδικά γι' αυτή. Στο πάνω της άκρο υπάρχει ακόμα μία σπή από την οποία περνά μια μικρότερη ράβδος παράλληλη με το άνοιγμα της καμάρας, η οποία κρατά την όλη κατασκευή του κρίκου.

18. ΚΑΤΑΣΚΕΥΗ ΣΥΛΟΤΥΠΟΥ ΚΑΜΑΡΑΣ

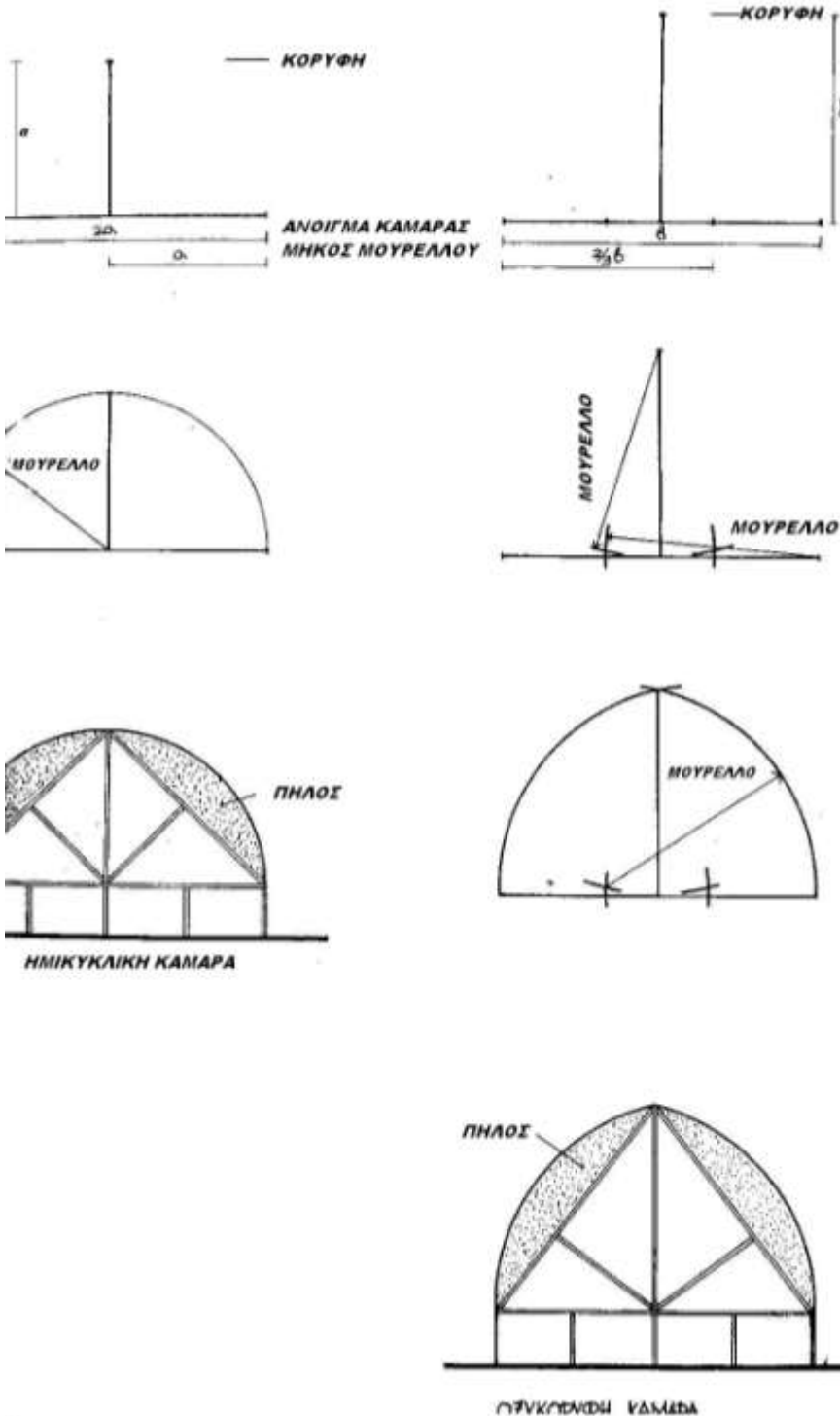

Σχήμα 18

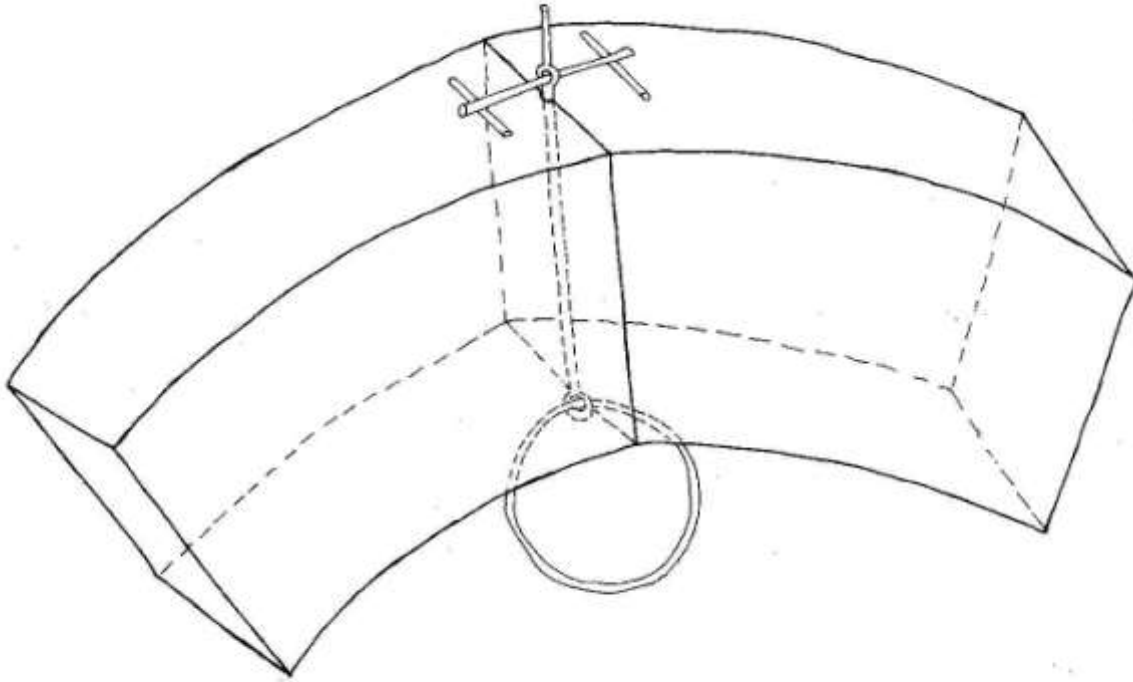

19. ΤΡΟΠΟΣ ΣΤΕΡΕΩΣΗΣ ΤΟΥ ΚΡΙΚΟΥ ΣΤΗ ΚΑΜΑΡΑ

Σχήμα 19

ΤΣΑΔΑ

πηγές:

www.ekk.org.cy

www.googlemaps.com 2012

προσωπικές φωτογραφίες

Η Τσάδα του χθες και του σήμερα – Επετειακή Έκδοση Συνδέσμου Ανάπτυξης και Αποδήμων Τσάδας για τα δεκάχρονα του 1993- 2003

Νέαρχος Κληρίδη, Λευκωσία 1961, Χωριά και πολιτείες της Κύπρου



Η Τσάδα είναι ορεινό χωριό της Επαρχίας Πάφου, στη γεωγραφική περιφέρεια των αμπελοχωριών Λεμεσού-Πάφου.

Η κοινότητα είναι κτισμένη σε μέσο υψόμετρο 600 μέτρων και δέχεται μια μέση ετήσια βροχόπτωση, γύρω στα 610 χιλιοστόμετρα. Η αμπελοκαλλιέργεια, υπήρξε από τα παλιά χρόνια, η κύρια απασχόληση και η βασική πηγή εισοδήματος, για τους περισσότερους κατοίκους της κοινότητας. Εκτός από τα αμπέλια, στην περιοχή καλλιεργούνται τα σιτηρά, τα νομειτικά φυτά, οι χαρουπιές, οι ελιές, οι καρυδιές, οι αμυγδαλιές, λίγα φρουτόδεντρα, (μηλιές, αχλαδιές και πορτοκαλιές) και ελάχιστα λαχανικά και όσπρια.

Η κοινότητα βρίσκεται σε μια απόσταση περίπου 10 km από την πόλη της Πάφου. Λόγω του υψομέτρου της, η Τσάδα διακατέχεται από ένα σχετικά ήπιο κλίμα. Αρκετά ψυχρή το Χειμώνα και δροσερή το καλοκαίρι. Αποτελείται από περίπου 1000 κατοίκους, ντόπιους και αλλοδαπούς.

Το χωριό γνώρισε συνεχή πληθυσμιακή αύξηση από το 1881 μέχρι το 1946. Το 1881 οι κάτοικοί του ήσαν 383, που αυξήθηκαν στους 438 το 1891, στους 536 το 1901, στους 650 το 1911, στους 712 το 1921, στους 742 το 1931 και στους 953 το 1946. Το 1960, οι κάτοικοι μειώθηκαν στους 907, αυξήθηκαν στους 909 το 1973, αλλά μειώθηκαν στους 878 το 1976 και στους 815 το 1982, στους 680 το 2001 και στην απογραφή του 2011, οι κάτοικοι της κοινότητας ανέρχονταν στους 1043.

Για την ονομασία του χωριού, δεν υπάρχει έγκυρη πληροφόρηση. Διάφορες είναι οι εκδοχές που λέγονται από τους κατοίκους. Ωστόσο, η επικρατέστερη και αυτή που λέγεται από τις πιο παλιές γενιές, είναι ότι κατά την περίοδο της Τουρκοκρατίας το χωριό που βρισκόταν τότε χτισμένο, στις πιο χαμηλές περιοχές (περιοχή Κουρκάς), δεχόταν αρκετές παρενοχλήσεις από τους Τούρκους. Για το λόγο αυτό, οι κάτοικοι αποφάσισαν να μετακινήσουν το χωριό «Τσά – δα» όπως έλεγαν τότε, δηλαδή λίγο πιο πέρα, έτσι και έμεινε η σημερινή ονομασία του χωριού, Τσάδα.

Από τη Τσάδα, καταγόταν ο ήρωας του ένοπλου απελευθερωτικού αγώνα του 1955-59 Ευαγόρας Παλληκαρίδης.





Μοναστήρι Τιμίου Σταυρού (Μίνθας)

Το μοναστήρι του Τιμίου Σταυρού της Μίνθας, βρίσκεται 3 χιλιόμετρα νοτιοανατολικά της Τσάδας. Η παλαιότερη αναφορά είναι ότι το μοναστήρι κτίστηκε το 1520 περίπου, όταν μετά από ένα όραμα που είχε κάποιος, βρέθηκε στην περιοχή ένας μεγάλος Σταυρός, ανάμεσα σε ένα θάμνο με ένα κερι δίπλα του αναμμένο. Λέγεται ότι το μοναστήρι ιδρύθηκε, λόγω της εύρεσης αυτού του Σταυρού. Στοιχεία που βρέθηκαν στο μοναστήρι

μαρτυρούν ότι η εκκλησία κατεδαφίστηκε και το 1745, κτίστηκε ξανά από τον τότε Μητροπολίτη Πάφου Ιωακείμ. Ο Σταυρός αυτός τοποθετήθηκε πάνω από το εικονοστάσι. Σήμερα βρίσκεται συντηρημένος στο μουσείο της Μητρόπολης Πάφου και στην θέση του υπάρχει πιστό αντίγραφο.

Όταν η Κύπρος κατακτήθηκε από τους Φράγκους, Φράγκοι μοναχοί εγκαταστάθηκαν στο μοναστήρι του Τιμίου Σταυρού, διώχνοντας τους Έλληνες μοναχούς. Οι έλληνες μοναχοί φεύγοντας πήραν μαζί τους ένα άλλο Μεγάλο Σταυρό, που είχαν στο εικονοστάσιο της εκκλησίας του μοναστηριού και τον έκρυψαν μέσα σε δένδρα γλυφονιάς (Μέντας), για να τον μεταφέρουν μαζί τους αργότερα, στον νέο τόπου που θα πήγαιναν.

Οι Φράγκοι μοναχοί τυχαία βρήκαν τον Σταυρό μέσα στα δένδρα και τον μετέφεραν πίσω στο μοναστήρι και τον τοποθέτησαν συμπτωματικά στην ίδια θέση που βρισκόταν προηγουμένως. Στα γαλλικά η Μέντα ονομάζεται μίνθα και έτσι οι Φράγκοι μοναχοί ονόμασαν το μοναστήρι Σταυρό της Μίνθας. Στις αρχές του 20ου αιώνα ο μοναχός που έμενε στο μοναστήρι αντελήφθηκε μια μεγάλη φωτιά γύρω από το μοναστήρι. Προσπάθησε να την σβήσει, αλλά δεν τα κατάφερε. Τότε πήρε τον Σταυρό και τον έριξε μέσα στην φωτιά. Ο Σταυρός πήρε φωτιά στο κάθετο μέρος του και η υπόλοιπη πυρκαγιά έσβησε. Ο Σταυρός αυτός υπάρχει μέχρι σήμερα στην εκκλησία του μοναστηριού.

Το μοναστήρι βρίσκεται σε ήσυχο μέρος μέσα στα γήπεδα του γκολφ που υπάρχουν στην περιοχή. Μέσα στον περίβολο του υπάρχουν κυπαρίσσια, λεμονιές, ροδιές και ένα παλιό πηγάδι, το οποίο σήμερα δεν λειτουργεί. Η εκκλησία του μοναστηριού είναι μονόκλιτη, καμαροσκέπαστη, πολύ μικρή, χωρίς διακόσμηση, αλλά καλής αρχιτεκτονικής. Έχει τρεις θύρες, ένα τρούλο και ένα μικρό καμπαναριό.

Εσωτερικά το εικονοστάσι είναι ξυλόγλυπτο και επιχρυσωμένο από το 1836. Οι εικόνες που βρίσκονται πάνω στο εικονοστάσι, χρονολογούνται από το 1770. Πιο πάνω από τις μεγάλες εικόνες του εικονοστασίου, υπάρχει μια στενότερη ζώνη, σε δύο σειρές. Στην πρώτη σειρά υπάρχουν δεκατρείς εικόνες και στην πιο πάνω έντεκα.

Εξωτερικά είναι πετρόκτιστη και ο αυλόγυρος πλακόστρωτος. Στο περίβολο βρίσκονται και τα παλιά κελιά του μοναστηριού, τα οποία συντηρήθηκαν υπό την επίβλεψη του τμήματος αρχαιοτήτων. Η εκκλησία λειτουργείται κανονικά. Το δέος και η ηρεμία που προσφέρει ο χώρος, παραμένουν ανέγγιχτα μέχρι σήμερα. Στο μοναστήρι υπάρχει σήμερα μόνο ένας μοναχός, ο πάτερ Βαρνάβας, ο οποίος μπορεί να ξεναγήσει το κάθε πολίτη στο μοναστήρι.

Παναγία την Χρυσελεούσα

Ένα σπουδαίο οικοδόμημα βρίσκεται κτισμένο στο κέντρο του χωριού. Είναι η κεντρική εκκλησία της κοινότητας και είναι αφιερωμένη στη Παναγία την Χρυσελεούσα.

Η εκκλησία κτίστηκε στις αρχές του 20^{ου} αιώνα (1910). Στο μεγάλο σεισμό που έγινε το 1953 στην Πάφο, η εκκλησία υπέστη μεγάλες και σοβαρές ζημιές. Η κοινότητα όμως φρόντισε το 1955 για την ανοικοδόμηση νέου ναού, κοντά στη καταστραφείσα εκκλησία, όπου διατηρείται μέχρι και σήμερα.

Αρχιτεκτονικά είναι κτισμένη σε βασιλικό ρυθμό μετά τρούλου και έχει την άνεση να φιλοξενήσει μέχρι και τριακόσιους πιστούς. Εξωτερικά είναι πετρόκτιστη και ο περίβολος μεγάλος, άνετος και φραγμένος με περιτοίχισμα, επενδυμένο με διακοσμητική πέτρα. Με τη συμβολή των κατοίκων της κοινότητας, πρόσφατα το δάπεδο του περιβόλου πλακοστρώθηκε. Το καμπαναριό του ναού πετρόκτιστο ψηλό καμαρωτό, εφαπτόμενο επί του ναού και βρίσκεται στην δυτική πλευρά της εκκλησίας. Εσωτερικά η εκκλησία διαθέτει ένα μαρμάρινο εικονοστάσι, όπου πλαισιώνεται με τις φορητές παλιές εικόνες των αγίων. Μερικές από τις εικόνες στο εικονοστάσι, φαίνεται να χρονολογούνται. Αυτές είναι, η θαυματουργός εικόνα της Παναγίας Θεοτόκου, του Ιωάννη Προδρόμου και μερικές άλλες, οι οποίες μεταφέρθηκαν από την καταστραφείσα παλιά εκκλησία. Η εκκλησία είναι επίπεδη εσωτερικά και δεν διαθέτει γυναικωνίτη. Από τα παλαιότερα χρόνια και συνεχίζει μέχρι τις μέρες μας, να υπάρχει μεγάλος σεβασμός και ευλάβεια, στην αφιερωμένη και θαυματουργή εικόνα της Παναγίας Χρυσελεούσας, αφού μετά από παρακλήσεις που γινόντουσαν, ιδιαίτερα σε καιρούς ανομβρίας η Παναγία ήταν πάντοτε στο πλευρό της κοινότητας.



Εξωκλήσι Αγίας Μαρίνας

Νέο εξωκλήσι που κτίστηκε το 1954 από δωρεά της Μαρούλας Ομήρου Δημητριάδη, κατοίκου της κοινότητας. Είναι μικρό εκκλησάκι και βρίσκεται στα δυτικά του χωριού. Βρίσκεται κτισμένο υπερυψωμένα από το επίπεδο της γης και εξωτερικά είναι ασπρισμένο. Είναι απέριπτο ξωκλήσι και εσωτερικά επίπεδο. Δεν διαθέτει γυναικωνίτη παρά μόνο μερικές πρόσφατες εικόνες επάνω στο απλό ξύλινο εικονοστάσι του.

Εξωκλήσι Αγίων Κωνσταντίνου και Ελένης

Νεόκτιστο ξωκλήσάκι των Αγίων Κωνσταντίνου και Ελένης, κτισμένο από το 1970. Κτίστηκε από εισφορές τόσο των κατοίκων του χωριού, όσο και άλλων δωρητών. Είναι μικρό μονόχωρο καμαροσκέπαστο και έχει την άνεση να φιλοξενήσει γύρω στους πενήντα πιστούς. Βρίσκεται στα ανατολικά του χωριού. Εξωτερικά είναι ασπρισμένο και πρόσφατα κατασκευάσαν κτιστό καμπαναριό. Στο εσωτερικό του, το εικονοστάσι του ναού είναι ξύλινο, απλό, με λιγιστές αγίες εικόνες. Πριν από περίπου δέκα χρόνια το εκκλησάκι συντηρήθηκε και πάλι.

Εξωκλήσι Αγίων Κωνσταντίνου και Ελένης (Αγίασμα)

Είναι ένα εκκλησάκι πρόσφατα κτισμένο (1995) από το ζεύγος Άννας και Βάσου Δημητρίου. Βρίσκεται έξω από το χωριό, στους πρόποδες ενός μικρού βουνού. Λένε πως παλαιότερα, εκεί στο βουνό βρισκόταν μια σπηλιά, που στο εσωτερικό της υπήρχαν σταλακτίτες και το αγίασμα.

Περίπου το 1980 από κακοκαιρία, το βουνό έσκασε και η είσοδος έκλεισε. Η Αγία Ελένη οραμάτησε την Άννα Δημητρίου, φέροντάς την στο βουνό, αλλά δεν τα κατάφερε να μπει στη σπηλιά. Θεώρησε λοιπόν η γυναίκα αυτή, πως έπρεπε να ανοίξει ξανά την είσοδο αυτή προς το αγίασμα. Έξω ακριβώς από αυτή τη σπηλιά λοιπόν, έκτισε το εκκλησάκι το οποίο και αφιέρωσε στους Αγίους Κωνσταντίνο και Ελένη. Το εκκλησάκι συγκοινωνεί, μέσω μιας μικρής στοάς, με την σπηλιά όπου βρίσκεται το Αγίασμα και η εικόνα της Αγίας Ελένης. Πολλοί πιστοί οι οποίοι επισκέφτηκαν το εξωκλήσι, ανέφεραν ότι ενώ βρίσκονταν εντός της στοάς, οι σταλαγμίτες οι οποίοι βρίσκονται εκεί, έτρεχαν Αγίασμα.

Γύρω από το εξωκλήσι φύτεψαν κυπαρίσσια. Ο αυλόγυρος μεγάλος, άνετος και πλακοστρωμένος. Είναι καμαροσκέπαστο με κεραμίδι στη στέγη. Το εκκλησάκι είναι μικρό και ασπρισμένο στο εξωτερικό του.

ΜΟΥΣΕΙΟ ΕΥΑΓΟΡΑ ΠΑΛΛΗΚΑΡΙΔΗ



Τον Ιούνιο του 1997, το Υπουργικό Συμβούλιο αποφάσισε να απαλλοτριώσει την πατρική οικία του Ευαγόρα Παλληκαρίδη στην Τσάδα. Την αναπαλαίωση και την μετατροπή της οικίας σε μουσείο, ανέλαβε το Συμβούλιο Ιστορικής Μνήμης Αγώνα ΕΟΚΑ 1955-59. Τα εγκαίνια του μουσείου, έγιναν στις 9 Ιουνίου του 2001, από τον Υπουργό Παιδείας και Πολιτισμού κύριο Ουράνιο Ιωαννίδη.

Στο πρώτο δωμάτιο της οικίας, παρουσιάζεται η εικόνα της παραδοσιακής αγροτικής οικίας των μέσων του 20ου αιώνα, εποχή κατά την οποία έζησε ο ήρωας.

Στο δεύτερο δωμάτιο, παρουσιάζονται η ζωή και οι αγώνες του έφηβου ήρωα της κυπριακής ελευθερίας. Μέσα από φωτογραφίες, επιστολές και κείμενα του ήρωα ποιητή, σκιαγραφείται το όλο ηθικό και ψυχικό μεγαλείο της προσωπικότητάς του. Επιδίωξη είναι, όπως ο χώρος της Οικίας – Μουσείου του Ευαγόρα Παλληκαρίδη, αποτελέσει και κέντρο πολιτιστικής δραστηριότητας. Για το λόγο αυτό, κατασκευάστηκε στο προαύλιο του Μουσείου, αμφιθέατρο το οποίο μπορεί να φιλοξενήσει μέχρι 250 άτομα. Τη λειτουργία του Μουσείου έχει αναλάβει η Διαχειριστική Επιτροπή Οικίας – Μουσείου Ευαγόρα Παλληκαρίδη, της οποίας προεδρεύει ο πρόεδρος του Κοινοτικού Συμβουλίου της Τσάδας και μετέχουν οι συγγενείς και συναγωνιστές του ήρωα.

Κατά τον Ιερώνυμο Κ. Περισιτιάνη, πρώτος δάσκαλος στο χωριό, πριν το 1878, ήταν ο Παπαγιαννίτης, γέροντας που δίδασκε στα παιδιά, τα «κοινά γράμματα». Η πληρωμή ήταν μια ή μιάμιση τουρκική λίρα, κατ' αποκοπήν από κάθε παιδί και το «σαββατιάτικο», δύο ψωμιά από κάθε παιδί.

Τον Παπαγιάννη διαδέχθηκε ο παπά Ιωάννης, με τους ίδιους όρους. Τα πλουσιότερα παιδιά, φοιτούσαν στο μοναστήρι του Αγίου Νεοφύτου, όπου διδάσκονταν από μοναχούς επί πληρωμή.

Από επίσημα στοιχεία, τα οποία υπάρχουν στο αρχείο του Δημοτικού Σχολείου, φαίνεται ότι πολλές ήταν οι δυσκολίες λειτουργίας του σχολείου, κατά τα πρώτα έτη δημιουργίας του. Ο πρώτος δάσκαλος, κατά τα αρχεία, ήταν ο ιερέας του χωριού.



Οι μαθητές λόγω γεωργικών ασχολιών με τους γονείς τους, συχνά δεν παρουσιάζονταν για μάθημα, πολλές φορές για μεγάλο χρονικό διάστημα. Με το πέρασμα του χρόνου, η φοίτηση έγινε πιο τακτική, αφού ήταν πλέον υποχρεωτική.

Σήμερα στην Κοινότητα Τσάδας, λειτουργούν ένα Δημοτικό Σχολείο και ένα Νηπιαγωγείο, τα οποία εργοδοτούν 6 δασκάλους και φοιτούν σε αυτά 60 περίπου μαθητές. Το νηπιαγωγείο κτίστηκε με δωρεά της κ. Παναγιώτας Σοφοκλέους Νικόλα, στη μνήμη του συζύγου της Πολύδωρου.

Το 1984, το Δημοτικό Σχολείο, έγινε περιφερειακό, αφού φοιτούσαν σε αυτό και μαθητές από το γειτονικό χωριό Κοίλη. Το 2002 μετονομάστηκε Περιφερειακό Δημοτικό Σχολείο Τσάδας – Κοίλης Ευαγόρας Παλληκαρίδης, τιμώντας έτσι τον ήρωα της Κοινότητας, ο οποίος μεταξύ άλλων, φοίτησε και αυτός στο σχολείο αυτό.

ΚΑΤΟΙΚΙΑ

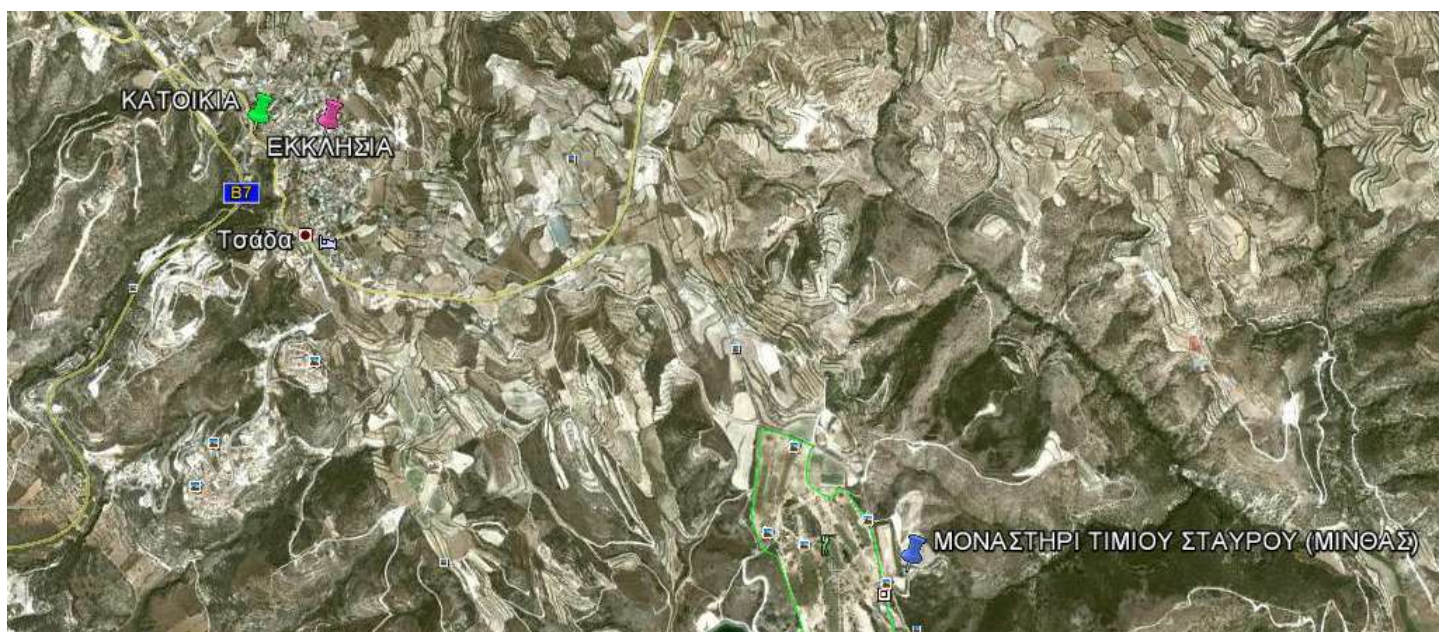

Κύρια είσοδος (Δυτική)



Πίσω πλευρά (Ανατολική)



Πλάγια πλευρά (Βόρεια)



Πλάγια πλευρά (Νότια)



ΓΕΝΙΚΗ ΠΕΡΙΓΡΑΦΗ ΤΟΥ ΚΤΙΡΙΟΥ

Στο χωριό Τσάδα το κτίριο είναι ισόγεια ορθογώνια κατοικία με 144.75 τ.μ οικοπέδου και σύνολο κατοικίας 57.70 τ.μ. Δεν γνωρίζουμε ακριβώς πότε έχει κτιστεί η κατοικία. Γνωρίζουμε όμως ότι στην κύρια είσοδο του σπιτιού υπήρχαν σκαλιά, αλλά λόγω της ανέγερσης του δρόμου αφαιρέθηκαν. Συνεπώς το σπίτι ήταν προσβάσιμο μόνο από τα πλάγια μέσω ενός χωματένιου δρόμου.

Εσωτερικά του κτιρίου υπήρχαν τρία δωμάτια (εικόνα 1). Οι διαστάσεις του κτιρίου είναι 4.44μ * 12.14μ, το εσωτερικό καθαρό ύψος είναι 3.43μ. Τα τρία δωμάτια χωρίζονται με τοίχο πάχους 0.60 μ. και εξωτερικά έχει πάχος 0.40μ. Η κύρια είσοδος της κατοικίας είναι δυτικά από το κύριο δρόμο του χωριού και βρίσκεται στο δωμάτιο δύο. Υπάρχουν επίσης ακόμη δύο εισόδους ανατολικά στο πίσω μέρος του κτιρίου στο δωμάτιο δύο και τρία.

Τα ανοίγματα που υπάρχουν στο δωμάτιο ένα είναι δύο παράθυρα, τα οποία έχουν πλάτος 0.92μ και ύψος 1.19μ. Η εσωτερική πόρτα που βρίσκεται ανάμεσα στο δωμάτιο ένα και δύο είναι 0.91μ και 2.10μ ύψος. Στο δωμάτιο δύο υπάρχουν δύο θύρες: στα ανατολικά βρίσκεται η κύρια είσοδος που έχει πλάτος 1.00μ. και ύψος 2.10μ. και στα δυτική πλευρά η θύρα είναι 1.35μ πλάτος και καθαρό ύψος 2.28μ, η εσωτερική πόρτα που βρίσκεται ανάμεσα στο δωμάτιο δύο και τρία είναι 0.86μ πλάτος και 2.10μ ύψος. Στο δωμάτιο τρία υπάρχει έναν παράθυρο που είναι πλάτος 0.90μ.και ύψος 1.19μ και μια πόρτα 1.20μ. πλάτος και ύψος 2.28μ. Υπάρχουν μικρές οπές στη δυτική και ανατολική πλευρά του κτιρίου.

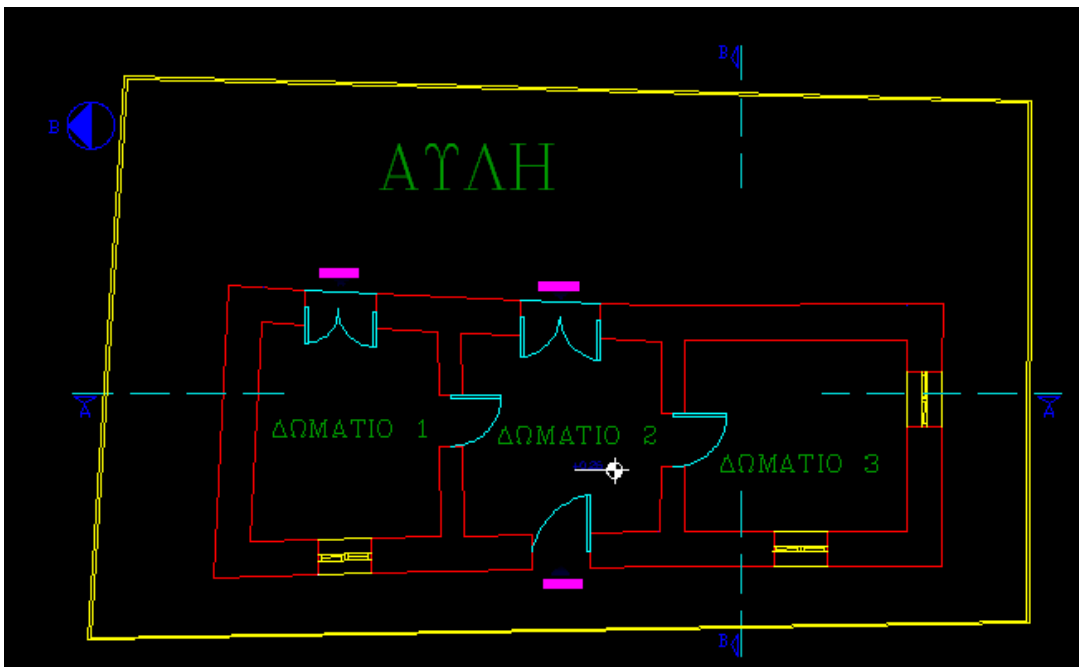

Εικόνα 1

ΚΑΤΑΣΚΕΥΑΣΤΙΚΗ ΠΕΡΙΓΡΑΦΗ

ΥΛΙΚΑ ΚΑΤΑΣΚΕΥΗΣ:

Η τοιχοποιία εσωτερικά και εξωτερικά είναι από ξερολιθιά και είναι επενδυμένη με επίχρισμα (εικόνα 1 & 2). Η οροφή είναι από μπετόν και κεραμίδια και από κάτω έχουμε επένδυση από σανιδωτά ξυλά και τράβες (εικόνα 3). Στα Βόρεια του κτιρίου (πίσω πλευρά) οι πόρτες είναι ξύλινες σανιδωτές (εικόνα 1), ενώ στα Νότια (κύρια είσοδος) τα παράθυρα είναι σανιδωτά και η πόρτα ξύλινη με υαλοστάτη (εικόνα 2) . Το πάτωμα του κτιρίου είναι μεταγενέστερη επέμβαση από μπετόν σχεδιασμένο σε τετραγωνάκια (εικόνα 4). Η ηλεκτρική εγκατάσταση είναι εξωτερικού τύπου (εικόνα 5).

Κύρια είσοδος



Εικόνα 1

Πίσω πλευρά



Εικόνα 2

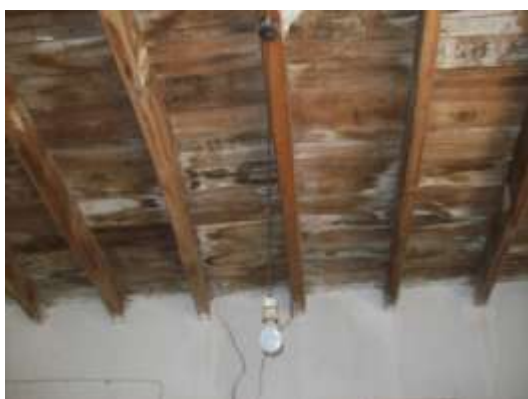

Εικόνα 3



Εικόνα 4



Εικόνα 5

ΠΑΘΟΛΟΓΙΑ

Το κτίριο υπέστη ζημιές λόγω των καιρικών συνθηκών και της μη συντήρησής του. Παρατηρούμε ότι στην τοιχοποιία έχει αποκολληθεί εξωτερικά και εσωτερικά το επίχρισμα λόγω υγρασίας (εικόνα 1 & 2), εσωτερικά υπάρχει ρωγμή. Έγινε αποκόλληση μεταξύ δύο ασύνθετων στοιχείων (εικόνα 6). Εξωτερικά του κτιρίου στη πίσω πλευρά παρατηρούμε στην τοιχοποιία ότι έχει δημιουργηθεί βλάστηση από φυτά (εικόνα 7). Στην μπροστινή πλευρά του κτιρίου υπάρχει διαμπερές ρωγμή και έχει διαβρωθεί ολόκληρη η πλευρά του λόγω της μη συντήρησης του κτιρίου (εικόνα 8) και εσωτερικά του κτιρίου έχει αποκολληθεί το επίχρισμα και φαίνεται η διαμπερές ρωγμή (εικόνα 9). Εσωτερικά του κτιρίου παρατηρούμε διάβρωση του ταβανιού (εικόνα 3), και υπάρχει υγρασία λόγω της μη συντήρησης του κτιρίου (εικόνα 10). Εσωτερικά του παραθύρου υπάρχουν ελαφριές ρηγματώσεις (εικόνα 11). Ακόμη οι πόρτες και τα παράθυρα παρατηρούμε ότι έχουν ξεθωριάσει και μερικές είναι κατεστραμμένες. Τα υδραυλικά και τα ηλεκτρολογικά του κτιρίου πρέπει να αντικατασταθούν με καινούργια.



Εικόνα 6



Εικόνα 7

Εικόνα 8



Εικόνα 9



Εικόνα 10



Εικόνα 11



ΑΡΧΙΤΕΚΤΟΝΙΚΑ ΣΧΕΔΙΑ (ΑΠΟΤΥΠΩΣΗ)

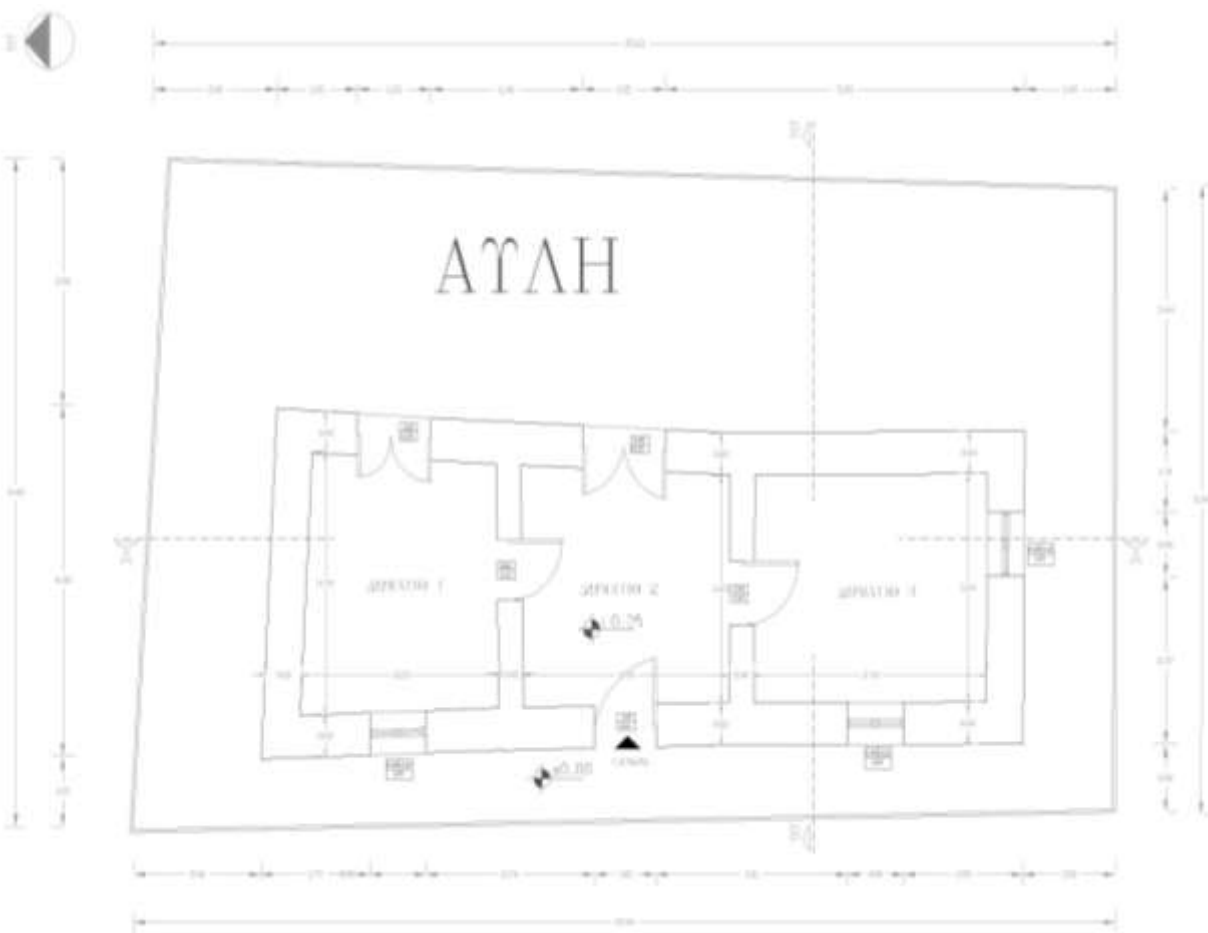

ΥΠΟΜΝΗΜΑ

- ΕΠΙΣΤΑΣΙΑ ΕΙΣΟΔΟΥ
- ΣΤΑΣΗ ΠΑΡΩΤΟΥ
- ΕΙΣΟΔΙΑ ΠΟΡΤΑΣ
- ΕΙΣΟΔΟΣ ΚΥΡΙΟΥ

ΑΝΟΤΗΤΕΣ ΚΩΔΙΚΟΣ	
ΣΥΛΛΕΞΕΙΣ	ΑΡ. ΣΥΛΛΕΞΕΙΣ
ΚΑΤΟΧΗ ΔΩΜΑΤΙΟΥ	1
ΚΑΜΑΡΑ	1.50 ΣΥΣΤ. ΤΡΑΛΙΑ

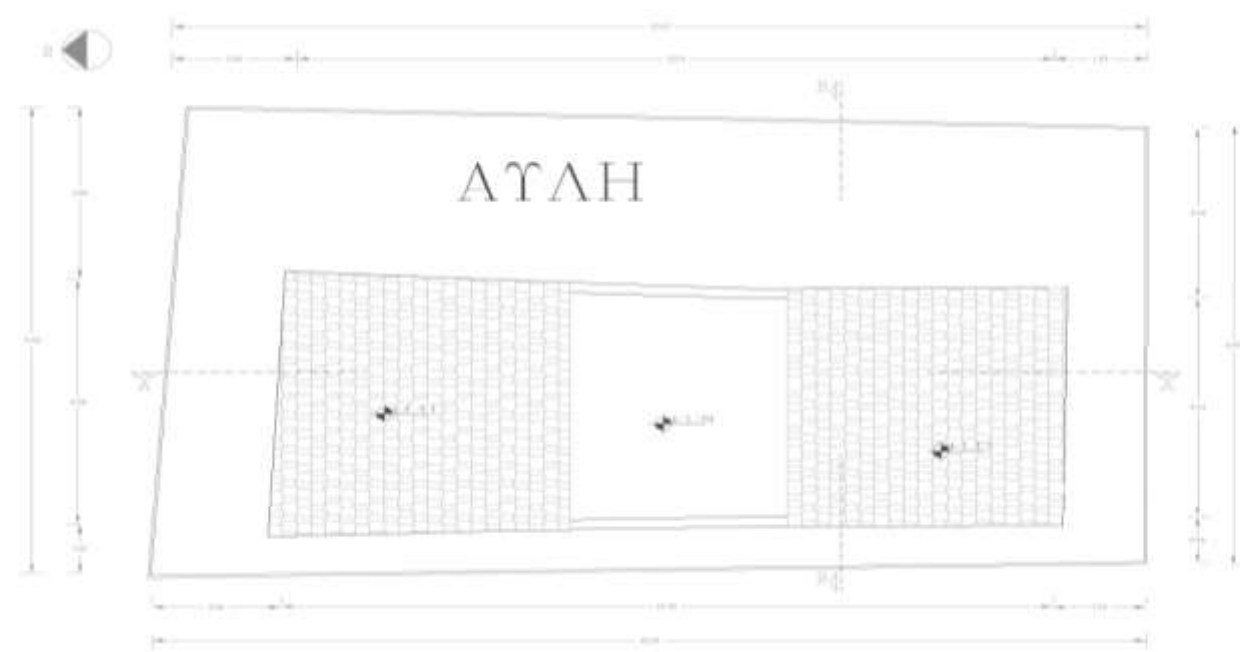



ΥΠΟΜΝΗΜΑ

- ΕΠΙΣΤΑΣΙΑ ΕΙΣΟΔΟΥ
- ΣΤΑΣΗ ΠΑΡΩΤΟΥ



ΑΝΟΤΗΤΕΣ ΚΩΔΙΚΟΣ	
ΣΥΛΛΕΞΕΙΣ	ΑΡ. ΣΥΛΛΕΞΕΙΣ
ΚΑΤΟΧΗ ΔΩΜΑΤΙΟΥ	2
ΚΑΜΑΡΑ	1.00 ΚΟΙΤΩ. ΤΡΑΛΙΑ

ΥΠΟΜΝΗΜΑ ΦΘΟΡΩΝ

-  ΔΙΑΜΠΕΡΕΣ ΡΟΓΜΗ
-  ΤΡΙΧΩΔΗΣ ΡΟΓΜΗ
-  ΑΠΟΚΟΛΑΣΕΙ ΤΟΥ ΕΠΙΚΡΣΜΑΤΟΣ

ΥΠΟΜΝΗΜΑ

ΣΤΑΘΜΗ ΚΤΙΡΙΟΥ

-  ΓΡΑΜΜΗ ΕΔΑΦΟΥΣ
-  ΛΙΘΟΚΤΙΣΤΟΙ ΤΟΙΧΟΠΟΙΑ

ΑΠΟΤΥΠΩΣΗ ΚΤΙΡΙΟΥ	
ΤΙΤΛΟΣ ΣΧΕΔΙΟΥ ΤΟΜΗ Α-Α	ΑΡ. ΣΧΕΔΙΟΥ 3
ΚΑΙΜΑΚΑ: 1:50	ΧΩΡΙΟ: ΤΣΑΔΑ

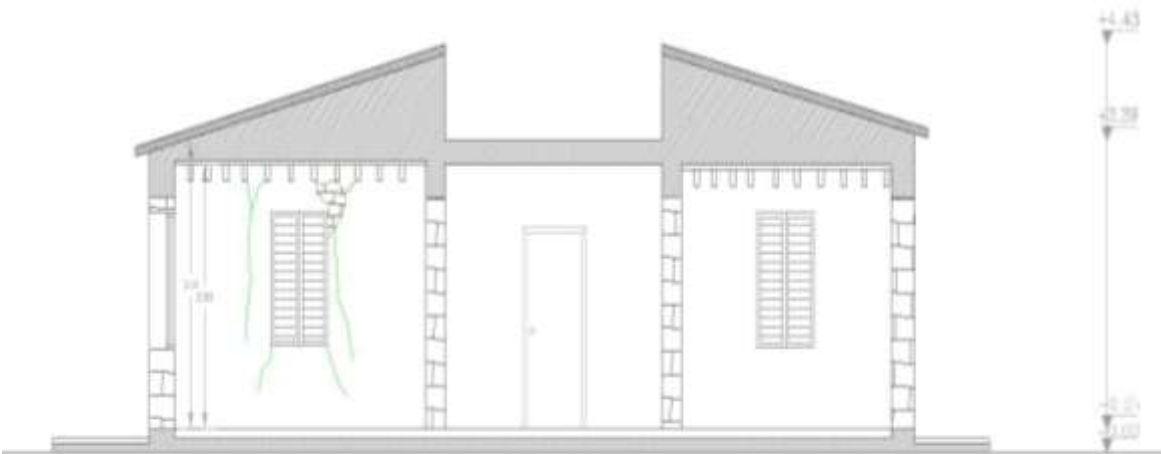

ΥΠΟΜΝΗΜΑ



ΣΤΑΘΜΗ ΚΤΙΡΙΟΥ

-  ΓΡΑΜΜΗ ΕΔΑΦΟΥΣ
-  ΛΙΘΟΚΤΙΣΤΟΙ ΤΟΙΧΟΠΟΙΑ

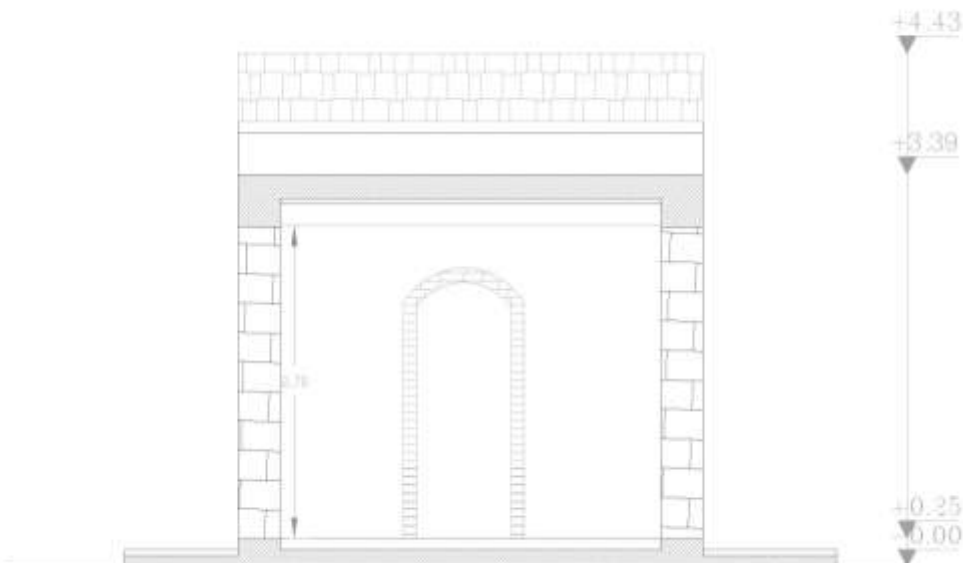
ΑΠΟΤΥΠΩΣΗ ΚΤΙΡΙΟΥ	
ΤΙΤΛΟΣ ΣΧΕΔΙΟΥ ΤΟΜΗ Β-Β	ΑΡ. ΣΧΕΔΙΟΥ 4
ΚΑΙΜΑΚΑ: 1:50	ΧΩΡΙΟ: ΤΣΑΔΑ



ΥΠΟΜΝΗΜΑ ΦΘΟΡΩΝ



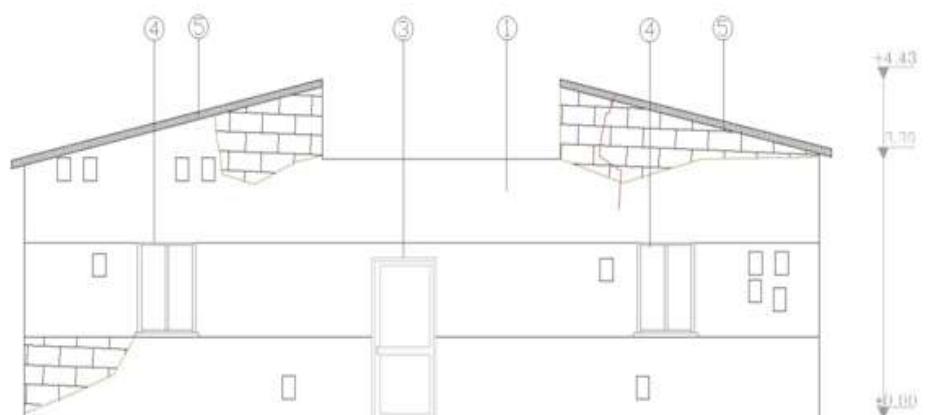

-  ΑΠΟΚΟΛΛΗΣΗ ΤΟΥ ΕΠΙΧΡΙΣΜΑΤΟΣ
-  ΔΙΑΜΠΕΡΕΣ ΡΩΓΜΗ



ΥΠΟΜΝΗΜΑ ΤΑΙΚΩΝ (ΧΑΡΑΚΤΗΡΙΣΜΟΣ ΤΑΙΚΩΝ)	
①	ΣΕΡΟΛΟΘΙΑ ΕΠΕΝΔΥΜΕΝΗ ΜΕ ΕΠΙΧΡΙΣΜΑ
②	ΠΟΡΤΑ ΣΥΛΙΝΗ ΣΑΝΙΔΩΤΗ ΧΡΩΜΑΤΟΣ ΜΠΛΕ
③	ΠΟΡΤΑ ΣΥΛΙΝΗ ΜΕ ΤΑΛΟΣΤΑΤΗ ΣΑΝΙΔΩΤΗ ΧΡΩΜΑΤΟΣ ΜΠΛΕ
④	ΠΑΡΑΘΥΡΑ ΣΥΛΙΝΑ ΣΑΝΙΔΩΤΑ ΧΡΩΜΑΤΟΣ ΜΠΛΕ
⑤	ΚΕΡΑΜΙΔΑ

ΑΠΟΤΥΠΩΣΗ ΚΤΙΡΙΟΥ	
ΤΙΤΛΟΣ ΣΧΕΔΙΟΥ ΔΥΤΙΚΗ ΟΨΗ (ΠΡΟΣΟΨΗ)	ΑΡ. ΣΧΕΔΙΟΥ 5
ΚΑΙΜΑΚΑ- 1:50	ΧΩΡΙΟ: ΤΣΑΔΑ

ΥΠΟΜΝΗΜΑ ΦΘΟΡΩΝ

-  ΑΠΟΚΟΛΛΗΣΗ ΤΟΥ ΕΠΙΧΡΙΣΜΑΤΟΣ
-  ΕΜΦΑΝΙΣΗ ΜΙΚΡΟΟΡΓΑΝΙΣΜΩΝ
-  ΔΙΑΜΠΕΡΕΣ ΡΩΓΜΗ
-  ΜΑΥΡΙΣΜΑ ΣΤΗ ΤΟΠΟΘΡΟΝΑ





ΥΠΟΜΝΗΜΑ ΤΑΙΚΩΝ (ΧΑΡΑΚΤΗΡΙΣΜΟΣ ΤΑΙΚΩΝ)	
①	ΣΕΡΟΛΟΘΙΑ ΕΠΕΝΔΥΜΕΝΗ ΜΕ ΕΠΙΧΡΙΣΜΑ
②	ΠΟΡΤΑ ΣΥΛΙΝΗ ΣΑΝΙΔΩΤΗ ΧΡΩΜΑΤΟΣ ΜΠΛΕ
③	ΠΟΡΤΑ ΣΥΛΙΝΗ ΜΕ ΤΑΛΟΣΤΑΤΗ ΣΑΝΙΔΩΤΗ ΧΡΩΜΑΤΟΣ ΜΠΛΕ
④	ΠΑΡΑΘΥΡΑ ΣΥΛΙΝΑ ΣΑΝΙΔΩΤΑ ΧΡΩΜΑΤΟΣ ΜΠΛΕ
⑤	ΚΕΡΑΜΙΔΑ

ΑΠΟΤΥΠΩΣΗ ΚΤΙΡΙΟΥ	
ΤΙΤΛΟΣ ΣΧΕΔΙΟΥ ΑΝΑΤΟΛΙΚΗ ΟΨΗ (ΠΙΣΤ. ΠΛΑΥΡΑ)	ΑΡ. ΣΧΕΔΙΟΥ 6
ΚΑΙΜΑΚΑ- 1:50	ΧΩΡΙΟ: ΤΣΑΔΑ

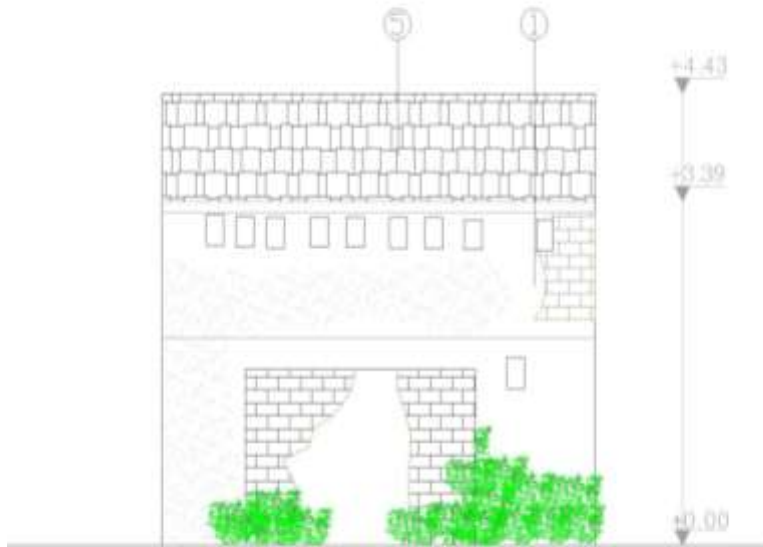
ΥΠΟΜΝΗΜΑ ΦΘΟΡΩΝ



-  ΑΠΟΚΟΛΛΗΣΕΙ ΤΟΥ ΕΠΙΧΡΙΣΜΑΤΟΣ
-  ΕΜΦΑΝΙΣΗ ΜΙΚΡΟΟΡΓΑΝΙΣΜΩΝ
-  ΜΑΤΡΙΣΜΑ ΣΤΗ ΤΟΙΧΟΠΟΝΙΑ

ΥΠΟΜΝΗΜΑ ΤΑΙΚΩΝ (ΧΑΡΑΚΤΗΡΙΣΜΟΣ ΤΑΙΚΩΝ)

- ① ΣΕΡΟΛΙΘΙΑ ΕΠΕΝΔΥΜΕΝΗ ΜΕ ΕΠΙΧΡΙΣΜΑ
- ② ΠΟΡΤΑ ΣΤΑΙΝΗ ΣΑΝΙΔΩΤΗ ΧΡΩΜΑΤΟΣ ΜΠΛΕ
- ③ ΠΟΡΤΑ ΣΤΑΙΝΗ ΜΕ ΤΑΛΟΣΤΑΤΗ ΣΑΝΙΔΩΤΗ ΧΡΩΜΑΤΟΣ ΜΠΛΕ
- ④ ΠΑΡΑΘΡΑ ΣΤΑΙΝΑ ΣΑΝΙΔΩΤΑ ΧΡΩΜΑΤΟΣ ΜΠΛΕ
- ⑤ ΚΕΡΑΜΙΔΙΑ

ΑΠΟΤΥΠΩΣΗ ΚΤΙΡΙΟΥ

ΤΙΤΛΟΣ ΣΧΕΔΙΟΥ	ΑΡ. ΣΧΕΔΙΟΥ
ΒΟΡΙΑ ΟΨΗ (ΠΛΑΓΙΑ ΠΛΕΥΡΑ)	7
ΚΑΙΜΑΚΑ: 1:50	ΧΩΡΙΟ: ΤΣΑΔΑ

ΥΠΟΜΝΗΜΑ ΦΘΟΡΩΝ

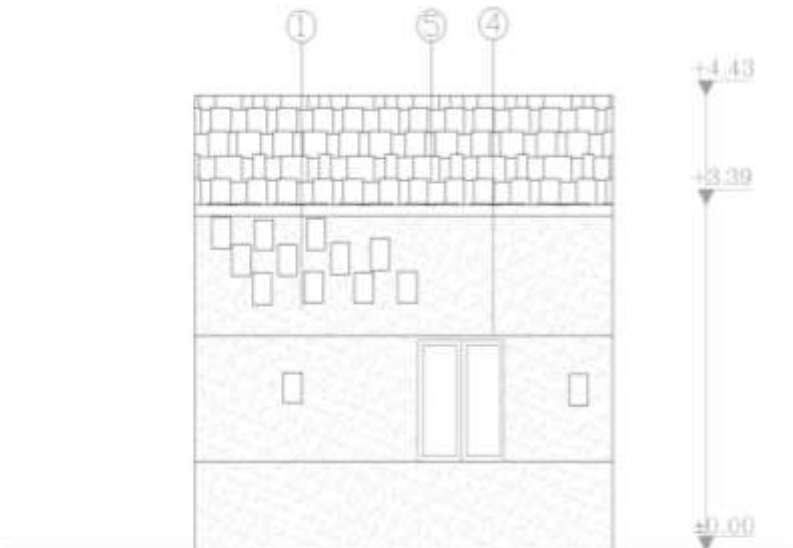

-  ΜΑΤΡΙΣΜΑ ΣΤΗ ΤΟΙΧΟΠΟΝΙΑ

ΥΠΟΜΝΗΜΑ ΤΑΙΚΩΝ (ΧΑΡΑΚΤΗΡΙΣΜΟΣ ΤΑΙΚΩΝ)

- ① ΣΕΡΟΛΙΘΙΑ ΕΠΕΝΔΥΜΕΝΗ ΜΕ ΕΠΙΧΡΙΣΜΑ
- ② ΠΟΡΤΑ ΣΤΑΙΝΗ ΣΑΝΙΔΩΤΗ ΧΡΩΜΑΤΟΣ ΜΠΛΕ
- ③ ΠΟΡΤΑ ΣΤΑΙΝΗ ΜΕ ΤΑΛΟΣΤΑΤΗ ΣΑΝΙΔΩΤΗ ΧΡΩΜΑΤΟΣ ΜΠΛΕ
- ④ ΠΑΡΑΘΡΑ ΣΤΑΙΝΑ ΣΑΝΙΔΩΤΑ ΧΡΩΜΑΤΟΣ ΜΠΛΕ
- ⑤ ΚΕΡΑΜΙΔΙΑ

ΑΠΟΤΥΠΩΣΗ ΚΤΙΡΙΟΥ

ΤΙΤΛΟΣ ΣΧΕΔΙΟΥ	ΑΡ. ΣΧΕΔΙΟΥ
ΝΟΤΙΑ ΟΨΗ (ΠΛΑΓΙΑ ΠΛΕΥΡΑ)	8
ΚΑΙΜΑΚΑ: 1:50	ΧΩΡΙΟ: ΤΣΑΔΑ

ΠΡΟΤΑΣΗ ΑΝΑΚΑΙΝΙΣΗΣ ΤΟΥ ΚΤΙΡΙΟΥ

Στη Τσάδα λόγω του γεγονότος ότι θα επισκεφτούμε το μοναστήρι της Μίθθας, η κατοικία θα μετατραπεί σε κατάστημα, όπου ο κάθε επισκέπτης θα μπορεί να αγοράζει διάφορα εκκλησιαστικά είδη όπως κομποσχοίνια, σταυρούς, εικόνες και βιβλία. Τα λεφτά όλα θα πηγαίνουν για συντήρηση του μοναστηριού. Στο δωμάτιο ένα θα υπάρχει ένα ταμείο για να ελέγχεται και η είσοδος ένα πάγκο ο οποίος θα έχει εικόνες. Στο δωμάτιο δύο θα υπάρχει και εδώ ένα ταμείο κοντά στην είσοδο και ακόμη ένας πάγκος όπου εδώ θα υπάρχουν κομποσχοίνια και σταυρούς. Στο δωμάτιο τρία θα υπάρχουν βιβλία και μια τουαλέτα, η οποία είναι κατασκευασμένη από γυψοσανίδα. Εξωτερικά θα φυτευτούν λουλούδια και δεντράκια και το πάτωμα θα γίνει πλακόστρωτο με παραδοσιακή πέτρα. Ακόμη εξωτερικά το κτίριο θα μείνει με την λιθόκτιστη πέτρα και εσωτερικά θα είναι χρώματος άσπρο. Οι θύρες και τα παράθυρα θα γίνουν ξύλινα σανιδωτά χρώματος μπλε. Το πάτωμα εσωτερικά θα γίνει από πλάκες πέτρας.



ΑΡΧΙΤΕΚΤΟΝΙΚΑ ΣΧΕΔΙΑ (ΑΝΑΚΑΙΝΙΣΗΣ)

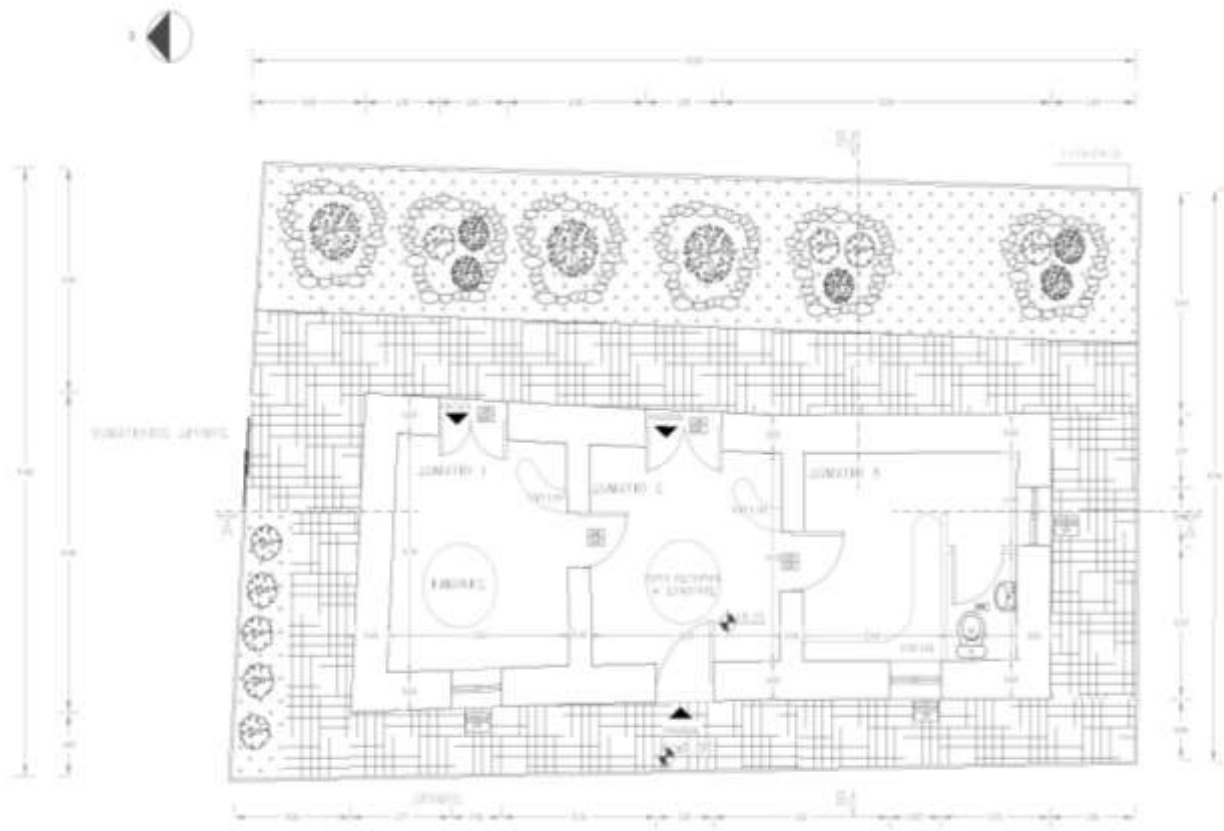

ΤΙΠΟΜΝΗΜΑ

- ΠΡΟΣΑΝΑΤΟΛΙΣΜΟΣ
- ΣΤΑΘΜΗ ΔΑΠΕΔΟΥ
- ΚΟΤΩΜΑ ΠΑΡΑΘΗΤΟΥ
- ΚΟΤΩΜΑ ΠΟΡΤΑΣ
- ΕΙΣΟΔΟΣ ΚΤΙΡΙΟΥ

ΑΝΑΚΑΙΝΙΣΗ ΚΤΙΡΙΟΥ	
ΠΥΛΩΣ ΎψΟΥΣ	ΑΡ. ΎψΟΥΣ
ΚΑΤΟΦΗ ΚΟΡΦΟΥΣ	9
ΚΑΙΜΑΚΑ: 1:50	ΜΕΡΟΣ ΤΣΑΛΑ

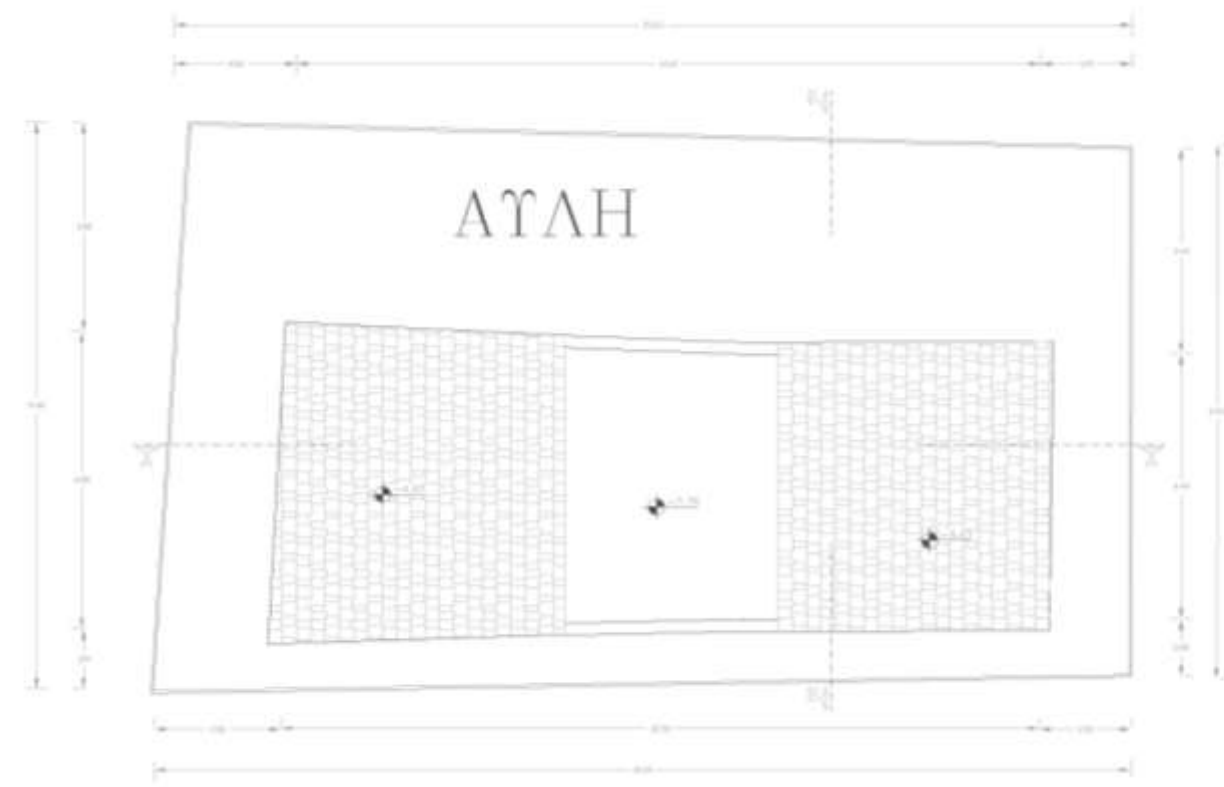

ΤΙΠΟΜΝΗΜΑ

- ΠΡΟΣΑΝΑΤΟΛΙΣΜΟΣ
- ΣΤΑΘΜΗ ΔΑΠΕΔΟΥ
- ΚΟΤΩΜΑ ΠΑΡΑΘΗΤΟΥ
- ΚΟΤΩΜΑ ΠΟΡΤΑΣ
- ΕΙΣΟΔΟΣ ΚΤΙΡΙΟΥ

ΑΝΑΚΑΙΝΙΣΗ ΚΤΙΡΙΟΥ	
ΠΥΛΩΣ ΎψΟΥΣ	ΑΡ. ΎψΟΥΣ
ΚΑΤΟΦΗ ΔΩΜΑΤΟΣ	10
ΚΑΙΜΑΚΑ: 1:50	ΜΕΡΟΣ ΤΣΑΛΑ

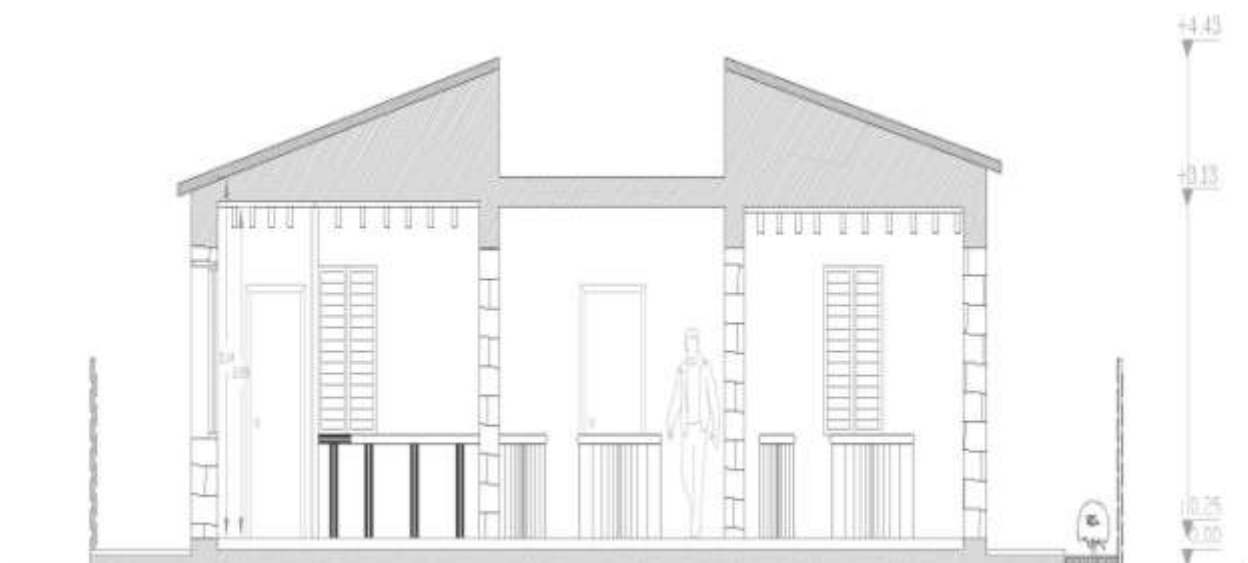

ΥΠΟΜΝΗΜΑ

ΣΤΑΘΜΗ ΚΤΙΡΙΟΥ

- ΓΡΑΜΜΗ ΕΔΑΦΟΥΣ
- ΛΙΘΟΚΤΙΣΤΟΙ ΤΟΙΧΟΠΟΙΑ

ΑΝΑΚΑΙΝΙΣΗ ΚΤΙΡΙΟΥ

ΤΙΤΛΟΣ ΣΧΕΔΙΟΥ	ΑΡ. ΣΧΕΔΙΟΥ
ΤΟΜΗ Α-Α	11
ΚΑΙΜΑΚΑ: 150	ΧΩΡΙΟ: ΤΣΑΛΑ

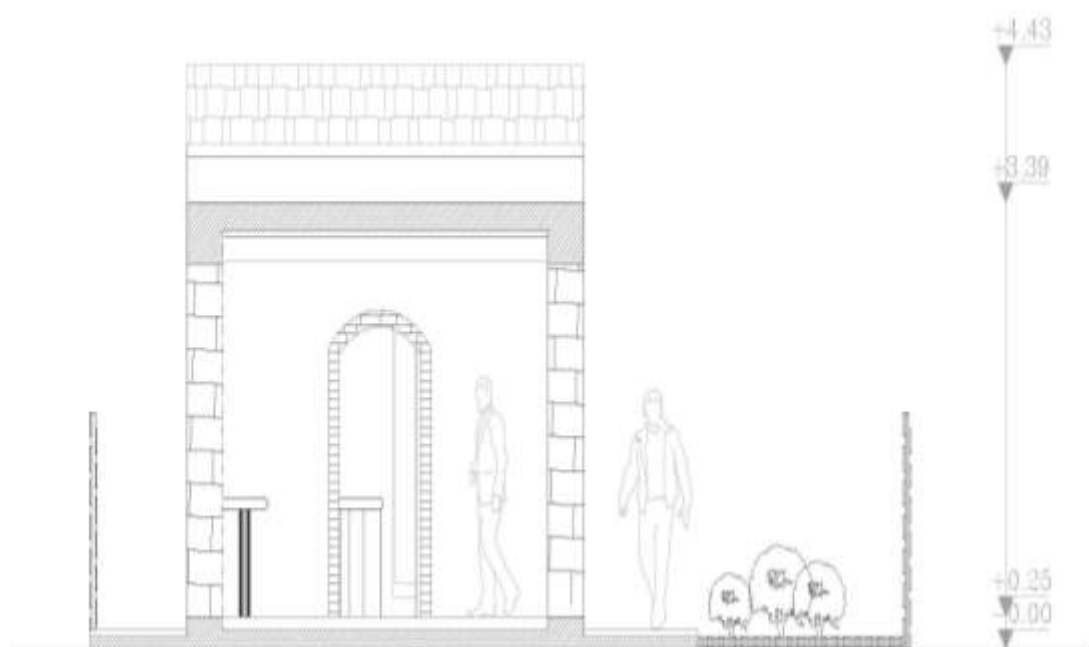

ΥΠΟΜΝΗΜΑ

ΣΤΑΘΜΗ ΚΤΙΡΙΟΥ

- ΓΡΑΜΜΗ ΕΔΑΦΟΥΣ
- ΛΙΘΟΚΤΙΣΤΟΙ ΤΟΙΧΟΠΟΙΑ

ΑΝΑΚΑΙΝΙΣΗ ΚΤΙΡΙΟΥ

ΤΙΤΛΟΣ ΣΧΕΔΙΟΥ	ΑΡ. ΣΧΕΔΙΟΥ
ΤΟΜΗ Β-Β	12
ΚΑΙΜΑΚΑ: 150	ΧΩΡΙΟ: ΤΣΑΛΑ

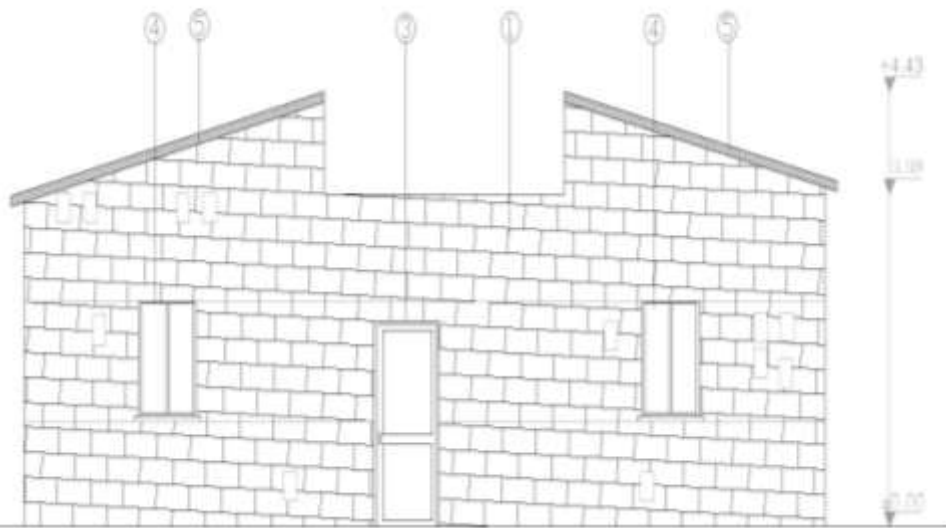

ΤΙΜΟΝΗΜΑ ΤΑΚΙΝ
(ΧΑΡΑΚΤΗΡΙΣΜΟΣ ΤΑΚΙΝ)

- ① ΞΕΡΟΛΩΘΙΑ ΕΠΕΝΔΥΜΕΝΗ ΜΕ ΕΠΙΧΡΙΣΜΑ
- ② ΠΟΡΤΑ ΣΤΑΙΝΗ ΣΑΝΙΔΩΤΗ ΧΡΩΜΑΤΟΣ ΜΠΛΕ
- ③ ΠΟΡΤΑ ΣΤΑΙΝΗ ΜΕ ΤΑΛΟΣΤΑΤΗ ΣΑΝΙΔΩΤΗ ΧΡΩΜΑΤΟΣ ΜΠΛΕ
- ④ ΠΑΡΑΒΤΡΑ ΣΤΑΙΝΑ ΣΑΝΙΔΩΤΑ ΧΡΩΜΑΤΟΣ ΜΠΛΕ
- ⑤ ΚΕΡΑΜΙΔΙΑ

ΑΝΑΚΑΙΝΙΣΗ ΚΤΙΡΙΟΥ	
ΤΙΤΛΟΣ ΣΧΕΔΙΟΥ	ΑΡ. ΣΧΕΔΙΟΥ
ΔΥΤΙΚΗ ΟΦΗ (ΠΡΟΣΟΜΗ)	13
ΚΑΙΜΑΚΑ: 150	ΧΩΡΙΟ: ΤΣΑΛΑ

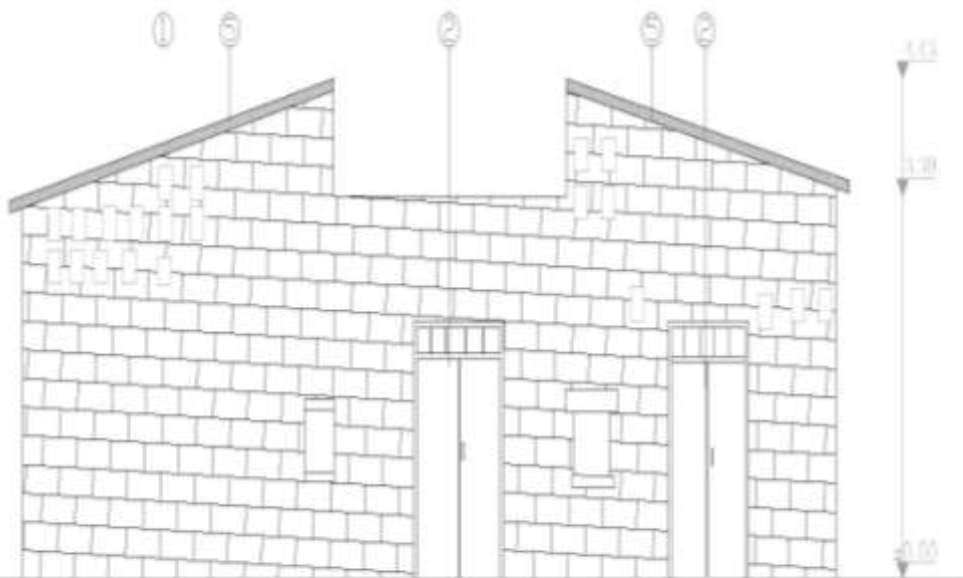

ΤΙΜΟΝΗΜΑ ΤΑΚΙΝ
(ΧΑΡΑΚΤΗΡΙΣΜΟΣ ΤΑΚΙΝ)

- ① ΞΕΡΟΛΩΘΙΑ ΕΠΕΝΔΥΜΕΝΗ ΜΕ ΕΠΙΧΡΙΣΜΑ
- ② ΠΟΡΤΑ ΣΤΑΙΝΗ ΣΑΝΙΔΩΤΗ ΧΡΩΜΑΤΟΣ ΜΠΛΕ
- ③ ΠΟΡΤΑ ΣΤΑΙΝΗ ΜΕ ΤΑΛΟΣΤΑΤΗ ΣΑΝΙΔΩΤΗ ΧΡΩΜΑΤΟΣ ΜΠΛΕ
- ④ ΠΑΡΑΒΤΡΑ ΣΤΑΙΝΑ ΣΑΝΙΔΩΤΑ ΧΡΩΜΑΤΟΣ ΜΠΛΕ
- ⑤ ΚΕΡΑΜΙΔΙΑ

ΑΝΑΚΑΙΝΙΣΗ ΚΤΙΡΙΟΥ	
ΤΙΤΛΟΣ ΣΧΕΔΙΟΥ	ΑΡ. ΣΧΕΔΙΟΥ
ΑΝΑΤΟΛΙΚΗ ΟΦΗ (ΠΙΣΤ. ΠΛΑΤΡΑ)	14
ΚΑΙΜΑΚΑ: 150	ΧΩΡΙΟ: ΤΣΑΛΑ

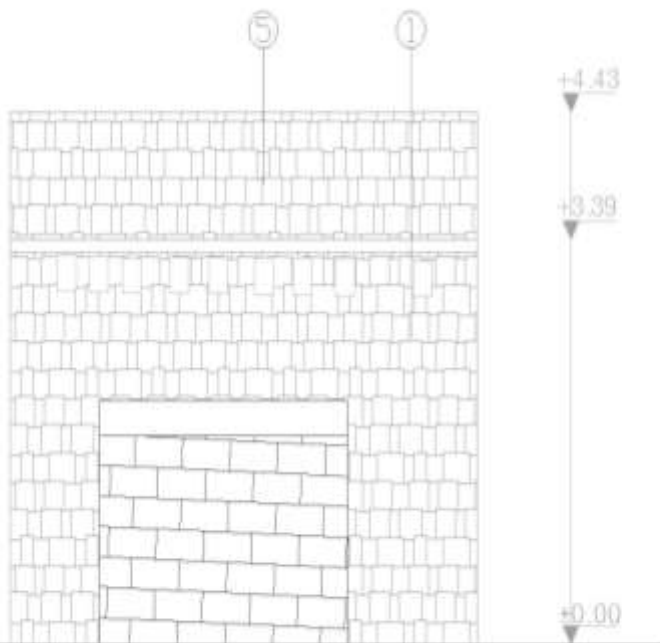

ΤΠΟΜΝΗΜΑ ΤΑΙΚΩΝ
(ΧΑΡΑΚΤΗΡΙΣΜΟΣ ΤΑΙΚΩΝ)

- ① ΞΕΡΟΛΙΘΙΑ ΕΠΕΝΔΥΜΕΝΗ ΜΕ ΕΠΙΧΡΙΣΜΑ
- ② ΠΟΡΤΑ ΞΤΑΙΝΗ ΣΑΝΙΔΩΤΗ ΧΡΩΜΑΤΟΣ ΜΠΛΕ
- ③ ΠΟΡΤΑ ΞΤΑΙΝΗ ΜΕ ΤΑΛΟΣΤΑΤΗ ΣΑΝΙΔΩΤΗ ΧΡΩΜΑΤΟΣ ΜΠΛΕ
- ④ ΠΑΡΑΘΥΡΑ ΞΤΑΙΝΑ ΣΑΝΙΔΩΤΑ ΧΡΩΜΑΤΟΣ ΜΠΛΕ
- ⑤ ΚΕΡΑΜΙΔΙΑ

ΑΝΑΚΑΙΝΙΣΗ ΚΤΙΡΙΟΥ

ΤΙΤΛΟΣ ΣΧΕΔΙΟΥ	ΑΡ. ΣΧΕΔΙΟΥ
ΒΟΡΙΑ ΟΨΗ (ΠΛΑΓΙΑ ΠΛΕΥΡΑ)	15
ΚΑΙΜΑΚΑ: 1:50	ΧΩΡΙΟ: ΤΣΑΔΑ

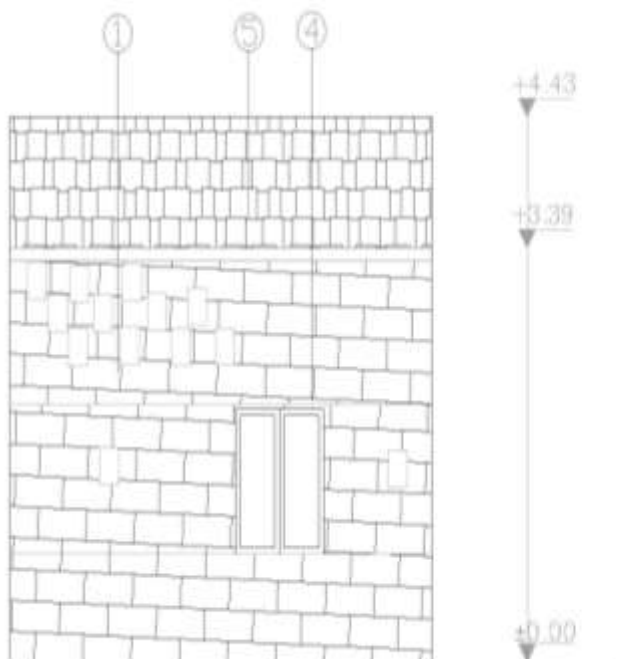

ΤΠΟΜΝΗΜΑ ΤΑΙΚΩΝ
(ΧΑΡΑΚΤΗΡΙΣΜΟΣ ΤΑΙΚΩΝ)

- ① ΞΕΡΟΛΙΘΙΑ ΕΠΕΝΔΥΜΕΝΗ ΜΕ ΕΠΙΧΡΙΣΜΑ
- ② ΠΟΡΤΑ ΞΤΑΙΝΗ ΣΑΝΙΔΩΤΗ ΧΡΩΜΑΤΟΣ ΜΠΛΕ
- ③ ΠΟΡΤΑ ΞΤΑΙΝΗ ΜΕ ΤΑΛΟΣΤΑΤΗ ΣΑΝΙΔΩΤΗ ΧΡΩΜΑΤΟΣ ΜΠΛΕ
- ④ ΠΑΡΑΘΥΡΑ ΞΤΑΙΝΑ ΣΑΝΙΔΩΤΑ ΧΡΩΜΑΤΟΣ ΜΠΛΕ
- ⑤ ΚΕΡΑΜΙΔΙΑ

ΑΝΑΚΑΙΝΙΣΗ ΚΤΙΡΙΟΥ

ΤΙΤΛΟΣ ΣΧΕΔΙΟΥ	ΑΡ. ΣΧΕΔΙΟΥ
ΝΟΤΙΑ ΟΨΗ (ΠΛΑΓΙΑ ΠΛΕΥΡΑ)	16
ΚΑΙΜΑΚΑ: 1:50	ΧΩΡΙΟ: ΤΣΑΔΑ

ΑΡΟΔΕΣ

πηγές:

www.googlemaps.com 2012

<http://noctoc-noctoc.blogspot.com>

<http://www.hellenica.de>

προσωπικές φωτογραφίες

Δρ, Χριστος Γ. Αριστείδου, Λευκωσία, 2010, Οι Αρόδες από την αρχαιότητα μέχρι σήμερα



Οι Πάνω Αρόδες και οι Κάτω Αρόδες είναι δύο χωριά που βρίσκονται στο οροπέδιο της Λαόνας, στην επαρχία Πάφου μεταξύ των χωριών Κάθηκα και Δρούσειας. Βρίσκονται στο νοτιότερο άκρο της Κύπρου και ανήκουν στην ομάδα οικισμών της Χερσονήσου του Ακάμα. Οι Πάνω Αρόδες βρίσκονται σε υψόμετρο 600 περίπου μέτρων πάνω από τη θάλασσα. Το χωριό δεσπόζει του κόλπου της Χρυσοχούς στα βόρεια και της δυτικής παφιακής θάλασσας στα δυτικά. Οι Πάνω Αρόδες μέχρι το 1974 ήταν μικτό χωριό. Την τεράστια πλειοψηφία των κατοίκων του χωριού το 1960 γύρω στο 85% αποτελούσαν οι Ελληνοκύπριοι. Το υπόλοιπο 15% των κατοίκων αποτελείτο από Τουρκοκύπριους. Οι Κάτω Αρόδες, που είναι σχεδόν ενωμένες με τις Πάνω Αρόδες, ήταν αμιγώς τούρκικο χωριό, αν και κατά τις αρχές του αιώνα στο χωριό κατοικούσε και μικρός αριθμός Ελληνοκυπρίων. Πριν από την Τουρκοκρατία η



περιοχή όπου σήμερα βρίσκονται οι Κάτω Αρόδες αποτελούσε τμήμα των Πάνω Αρόδων με αμιγώς χριστιανικό πληθυσμό.

Από γεωλογική άποψη οι Πάνω Αρόδες είναι τοποθετημένες πάνω σε μια μεγάλη ποικιλία γεωλογικών αποθέσεων, που μαζί με άλλες τεκτονικές κινήσεις, επηρέασαν σημαντικά το ανάγλυφο. Τα κυριότερα πετρώματα είναι οι ασβεστολιθικοί ψαμμίτες κοντά στη θάλασσα, οι υφαλογενείς ασβεστόλιθοι, οι κρητίδες, οι μάργες, οι μαργαϊκές κρητίδες και οι αποθέσεις του σχηματισμού Μαμωνιών (κυρίως ψαμμίτες και ποικίλων συστάσεων μικροί και μεγάλοι βράχοι ή κομμάτια πετρωμάτων ανάμικτα με αργίλους).

Το κλίμα του χωριού είναι ξηρό. Έχει τα χαρακτηριστικά του μεσογειακού κλίματος με μακρά ζεστά καλοκαίρια και σύντομους ήπιους χειμώνες.

Οι Πάνω Αρόδες βρίσκόμενες σε οροπέδιο που έχει ύψος 600 μ. πάνω από τη θάλασσα, είναι απαλλαγμένες κατά τους καλοκαιρινούς μήνες από την υγρασία και τις πολύ ψηλές θερμοκρασίες. Το κλίμα είναι τέτοιο που κάποιος και αν ακόμη το καλοκαίρι κοιμηθεί τις πρωινές ώρες μετά τα μεσάνυχτα και ξυπνήσει νωρίς το πρωί θα είναι ξεκούραστος και κεφάλτος. Γι αυτό και το χωριό θεωρείται ως πολύ κατάλληλος χώρος για παραθερισμό.

Οι Πάνω Αρόδες περί τα τέλη της Τουρκοκρατίας και στις αρχές της Αγγλοκρατίας ήταν ένα από τα μεγαλύτερα χωριά της επαρχίας Πάφου. Τον Σεπτέμβριο του 1878, δηλαδή το έτος εγκατάστασης των Άγγλων στην Κύπρο, σύμφωνα με στατιστικά στοιχεία που δημοσίευσε ο Λοχαγός Wauchore, τότε Διοικητής της Επαρχίας Πάφου με βάση τις Οθωμανικές πηγές, το χωριό διέθετε 80 σπίτια και είχε 203 συνολικά άρρενες κατοίκους, από τους οποίους 159 ήταν χριστιανοί και 43 μωαμεθανοί.

Οι κατάσταση πληθυσμού κατά την περίοδο 1881-2011 είναι το 1881 ανέρχονταν στους 364, που αυξήθηκαν στους 443 το 1911. Το 1931 οι κάτοικοι ανήλθαν στους 522, το 1946 στους 617, το 1960 στους 492, το 1976 στους 278, το 1982 στους 193, το 1992 στους 120, το 2001 στους 108. Και τέλος στην απογραφή του 2011 υπήρξε αύξηση στους 135.

Οι Πάνω Αρόδες, όπως και τα άλλα χωριά της Λαόνας, αποτελούν ένα παραδοσιακό οικισμό, που παρουσιάζει ιδιαίτερο κοινωνικό, πολιτιστικό και αρχιτεκτονικό ενδιαφέρον. Πρόκειται για μια κοινότητα, που καθόλη την περίοδο της Τουρκοκρατίας και Αγγλοκρατίας, άλλα και παλαιότερα αποτελούσε οικισμό του οποίου οι κάτοικοι ασχολούνταν αποκλειστικά με τη γεωργία και τη κτηνοτροφία.

ΕΚΚΛΗΣΙΑ ΤΟΥ ΑΓΙΟΥ ΚΑΛΑΝΔΙΩΝΑ

Ο Άγιος Κλανδίων είναι ένας από τους Αλαμάνους αγίους που ήλθαν στην Κύπρο όταν οι Σαρακηνοί κατέλαβαν τη Γη της Επαγγελίας μετά την πτώση της Ιερουσαλήμ το 1187. Μετά την πτώση των Ιερουσολύμων στα χέρια των Μουσουλμάνων, όσοι Χριστιανοί γλύτωσαν, αρχιεπίσκοποι, επίσκοποι, παπάδες και λαός, δυστυχημένοι και κατατρεγμένοι πήγαν όπου κατόρθωσαν και όπου μπόρεσαν να βρουν καταφύγιο. Ένας σημαντικός αριθμός από αυτούς ήλθε στην Κύπρο. Σύμφωνα με υπάρχουσες αναφορές ο αριθμός τους έφθανε τους τριακόσιους.

Η εκκλησία του Αγίου Καλανδίων, που είναι και ο μόνος ναός που υπάρχει σήμερα στο χωριό και σε ολόκληρη την Κύπρο, κτίστηκε τον 18ο αιώνα (γύρω στα 1750) σε μορφή τρίκλιτου ναού. Ο ναός αργότερα καταστράφηκε από σεισμό και όταν κτίστηκε ξανά αφαιρέθηκαν τα δύο ακρινά κλίτη του και έμεινε το κεντρικό μόνο κλίτος και το καμπαναριό, το οποίο γκρεμίστηκε δύο φορές, κατά τους σεισμούς του 1953 και 1995.

Εμφανή άφησαν τα ίχνη τους στις Πάνω Αρόδες κυρίως ο Άγιος Καλανδίων, ο Άγιος Αγάπιος και ο Άγιος Βαρναάμ. Η εκκλησία του χωριού, κτισμένη στα μέσα του 18ου αιώνα, είναι αφιερωμένη στον άγιο Καλανδίων ο οποίος, όπως γνωρίζουμε από το συναξάρι του, ήταν γιατρός, προστάτης των Αρόδων. Κατά τον Μαχαιρά, ο άγιος Καλάντιος είχε ασκητεύσει στο



χωριό Αρόδες, μαζί με τους αγίους Αγάπιο και Βαρναάμ. Στον ίδιο άγιο είναι αφιερωμένο και το αγίασμα στα νοτιοανατολικά του χωριού, στην τοποθεσία Μέλης.

Ο ναός του Αγίου Καλανδίωνα είναι κτισμένος εξολοκλήρου από πέτρα της περιοχής και έχει μήκος 21,00m , πλάτος 6,30m και ύψος 5,50m εξωτερικά και 5,00 m εσωτερικά. Είναι καμαροσκεπής, με θόλο κατά μήκος του άξονα Ανατολής – Δύσης και έχει τέσσερις αψίδες που γεφυρώνουν την απόσταση μεταξύ του βόρειου και του νότιου τοίχου. Η δικλινής οροφή επικαλύπτεται με επίπεδα αυλακωτά κεραμίδια.

Η τοιχοποιία του ναού έχει πάχος 125 εκ., εκτός από δύο τμήματα στο βόρειο και νότιο τοίχο, όπου το πάχος είναι 60 εκ. Εξωτερικά, αντίστοιχα προς τις θέσεις των εσωτερικών αψίδων, διαμορφώνονται αντηρίδες πάχους 30 εκ. και πλάτους 100 εκ., γεφυρωμένες με αψίδες. Η είσοδος του ναού βρίσκεται στο κέντρο της νότιας πλευράς. Μία δεύτερη πόρτα, όπως συμβαίνει με όλες τις εκκλησίες, βρίσκεται στη δυτική πλευρά του ναού. Η βόρεια σημερινή έξοδος του ναού στα παλαιότερα χρόνια ήταν παράθυρο, το κούφωμα του οποίου χρησίμευε και ως μικρή αποθήκη λαδιού. Γύρω στα 1940 στη θέση του παραθύρου ανοίχτηκε πόρτα τόσο για καλύτερο εξαερισμό του ναού όσο και για τη γρηγορότερη εκκένωσή του σε περίπτωση κινδύνου.

Λιγιστά διακοσμητικά στοιχεία παρουσιάζονται σε τμήματα του γείσου των οροφών του ναού καθώς και στο παράθυρο του ιερού, όπου υπάρχει ανάγλυφη παράσταση χεριού να κρατεί σταυρό.

Αρκετοί κάτοικοι των Πάνω Αρόδων από τα τέλη του 19ου αιώνα μετανάστευαν στην Αίγυπτο όπου αργότερα παρουσιάζονται ως επιτυχημένοι έμποροι ή τεχνίτες στην ελληνική παροικία κυρίως της Αλεξάνδρειας και του Καΐρου. Οι απόδημοι δεν ξεχνούσαν ποτέ το χωριό τους. Έστελλαν τακτικά χρήματα στις οικογένειές τους που ζούσαν στο χωριό και μερικοί απ' αυτούς προέβαιναν σε δωρεές στην εκκλησία και το σχολείο της κοινότητας. Η καμπάνα της εκκλησίας του Αγίου Καλανδίωνα, που χρησιμοποιείται μέχρι σήμερα, εστάλη το 1897 ως δώρο από έξι Αροδίτες που ζούσαν στο Κάιρο.

Στα βόρεια και νότια της εκκλησίας του αγίου Καλανδίωνα βρίσκονται δυο λάρνακες, κατασκευασμένες από ντόπιο ασβεστόλιθο, από τις οποίες η μια είναι αφιερωμένη στον Άγιο Αγάπιο και η άλλη στον Άγιο Βαρναάμ. Για τις δύο αυτές λάρνακες που βρίσκονται στην ίδια θέση πριν από πολλά χρόνια ίσως και αιώνες, χωρίς να είναι γνωστό πότε ακριβώς τοποθετήθηκαν εδώ, υπάρχουν τρεις εκδοχές. Η πρώτη εκδοχή είναι ότι σε μια απ'αυτές θάφτηκε ο Άγιος Αγάπιος και στην άλλη ο Άγιος Βαρναάμ. Η δεύτερη εκδοχή είναι ότι οι λάρνακες αυτές κατασκευάστηκαν και αφιερώθηκαν στους δύο αγίους που αναφέραμε χωρίς οι δύο άγιοι να έχουν ταφεί σε αυτές. Η τρίτη εκδοχή, είναι ότι οι λάρνακες αποτελούν κενοτάφια ή ακόμη και τάφους πλουσίων κατοίκων των Αρόδων. Οι υποστηρικτές της τρίτης εκδοχής πιστεύουν ότι οι δύο λάρνακες, όταν η εκκλησία ήταν τρίκλιτη, πιθανόν να βρίσκονταν εντός της εκκλησίας αλλά αργότερα όταν η εκκλησία καταστράφηκε από σεισμό και ξανακτίστηκε ως μονόκλιτη, οι λάρνακες έκοψαν έξω.



Η λάρνακα του Αγίου Μισσητικού (Μεσσητικού).



Η λάρνακα του Αγίου Αγαπητικού.

Η ασβεστολιθική λάρνακα ή σαρκοφάγος, που βρίσκεται στα νότια της εκκλησίας, είναι γνωστή ως λάρνακα του αγίου Αγαπητικού επειδή είναι αφιερωμένη στον άγιο Αγάπιο ή Αγάπη. Η λάρνακα αυτή έχει μήκος στη βάση 2.10μ. , πλάτος 0.95μ. , και ύψος 1.05μ. Απέχει ακριβώς 2.85μ. από την εκκλησία. Αποτελείται από δύο μέρη: το κύριο μέρος όπου τοποθετήθηκε ο νεκρός και το κάλυμμα. Πιθανόν το μικρό άνοιγμα να είναι μεταγενέστερο στοιχείο.

Στα βόρεια της εκκλησίας βρίσκεται η άλλη ασβεστολιθική λάρνακα γνωστή τοπικά ως σαρκοφάγος του αγίου Μισητικού (άγιος Μίσιος, ή Μισήτης ή Μισητικός ή Μεσίτης ή Μεσιτικός), στην οποία κατά πάσα πιθανότητα θάφτηκε ο άγιος Βαρναάμ. Οι λάρνακες αυτές, όπως ήδη αναφέραμε, βρίσκονται στις Πάνω Αρόδες εδώ και αιώνες. Οι παλαιότεροι κάτοικοι της περιοχής τις θυμούνται ως τέτοιες από τον καιρό της γέννησής τους. Ως τέτοιες τις θυμούνταν και παλαιότεροι κάτοικοι του χωριού που τώρα δεν βρίσκονται στη ζωή. Μερικοί από τους γηραιότερους κατοίκους του χωριού μας ανέφεραν ότι οι γονείς και οι παππούδες τους, που έζησαν στα μέσα του 19^{ου} και τις αρχές του 20^{ου} αιώνα, σε αφηγήσεις τους θυμούνταν και περιέγραφαν τις λάρνακες αυτές όπως είναι σήμερα, πράγμα που σημαίνει ότι αυτές υπήρχαν στην αυλή της εκκλησίας του χωριού πριν από πάρα πολλά χρόνια.

Για τις δύο λάρνακες σώζεται μια πολύ ενδιαφέρουσα παράδοση. «Αν θέλεις να σε αγαπήσει ή να εκδικηθείς κάποιο πρόσωπο, θα πρέπει χωρίς να γίνεις αντιληπτός να επισκεφθείς ένα από τα δυο μνήματα και να κόψεις ένα μικροσκοπικό κομμάτι ή να ξύσεις λίγη σκόνη από την ασβεστόπετρα της μιας ή της άλλης σαρκοφάγου. Αν θέλεις να σε αγαπήσει κάποιο πρόσωπο η σκόνη πρέπει να προέρχεται από τη λάρνακα του Αγίου Αγαπητικού, ενώ αν θέλεις κάποιος να μισήσει ένα πρόσωπο, τότε η σκόνη πρέπει να προέρχεται από τη λάρνακα του Αγίου Μισητικού που βρίσκεται στη βόρεια πλευρά της εκκλησίας. Αφού κονιορτοποιήσεις το πέτρωμα, θα το ρίξεις κρυφά στο ποτό του προσώπου που επιθυμείς να σε αγαπήσει ή να εκδικηθείς, οπότε μπορείς να επιτύχεις αυτό που θέλεις». Τη σκόνη μπορεί να τη ρίξει στο ποτό και ένα άλλο πρόσωπο της εμπιστοσύνης του ενδιαφερομένου. Σύμφωνα με την παράδοση αυτοί που έρχονται να πάρουν τη σκόνη δεν πρέπει να γίνουν αντιληπτοί από κανένα. Γι' αυτό πολλές φορές τις νύχτες έρχονται άτομα, ιδιαίτερα γυναίκες, που ως επί το πλείστον αντιμετωπίζουν αισθήματα παράφορου έρωτα, για να κόψουν ένα κομματάκι ή να ξύσουν λίγη σκόνη από τις δύο σαρκοφάγους.

Οι παλαιότεροι κάτοικοι του χωριού διηγούνται ότι για τον σκοπό αυτό από πολλές δεκάδες χρόνια πριν τις λάρνακες αυτές επισκέπτονταν άνθρωποι από πολύ μακρινές περιοχές της Κύπρου, την Αμμόχωστο, τη Λευκωσία, τη Λεμεσό και αλλού. Η παράδοση είναι γνωστή σχεδόν σ' ολόκληρη την Κύπρο, περισσότερο όμως είναι γνωστή στα γειτονικά χωριά και την επαρχία Πάφου.

Αποτέλεσμα της συχνής αφαίρεσης κομματιών από τις δύο λάρνακες, κυρίως των καλυμμάτων τους, είναι, να μικραίνουν συνεχώς, και πιο πολύ του αγίου Αγαπητικού, επειδή η δύναμή του χρειάζεται περισσότερο.

Επίσης, στις Αρόδες υπήρχαν και δύο μετόχια. Το ένα μετόχι το είχε η Μονή του Αγίου Γεωργίου Νικοξυλίτη που βρίσκεται δυο μίλια ΒΑ του χωριού Δρούσεια.

Το δεύτερο μετόχι που υπήρχε στις Πάνω Αρόδες βρισκόταν στην περιοχή που σήμερα είναι γνωστή ως του Αγίου Σάββα (τοπωνύμιο), όπου βρίσκεται ερειπωμένη εκκλησία, επικρατεί η παράδοση πως στην περιοχή λειτουργούσε στα παλαιά χρόνια μοναστήρι.

Το αγίασμα του Αγίου Καλανδίωνα

Το αγίασμα του Αγίου Καλανδίωνα βρίσκεται στα νοτιοανατολικά του χωριού, στην τοποθεσία Μέλης. Στο σημείο αυτό παλαιότερα υπήρχε μικρή πηγή. Στα παλιά χρόνια, όπως διηγούνται οι γεροντότεροι κάτοικοι του χωριού, πήγαιναν εκεί με τα ζώα τους και έπαιρναν νερό με κούζες. Αργότερα, όταν παρουσιάστηκε ανομβρία, το νερό λιγόστεψε. Μέχρι πριν τριάντα-σαράντα χρόνια εκεί υπήρχαν γούρνες όπου οι Αροδίτες βοσκοί και άλλοι πότιζαν τα ζώα τους.



Το Αγίασμα του Αγίου Καλανδίωνα.

Το αγίασμα του Αγίου Καλανδίωνα έχει θεραπευτικές ιδιότητες. Ο Άγιος Καλανδίωνας ήταν γιατρός και είναι ειδικός στη θεραπεία δερματικών παθήσεων. Παλαιότερα αλλά και σήμερα άνθρωποι με δερματικές παθήσεις και κυρίως «σπυριά» έρχονται στο αγίασμα,

έπαιρναν λάσπη από αυτό και όταν την έβαζαν πάνω σε αυτά ή σε άλλο μέρος του δέρματος που υπέφερε θεραπεύονταν.

Υπάρχουν πολλές μαρτυρίες για ανθρώπους που θεραπεύτηκαν. Μια μαρτυρία αφορά κάτοικο του Κάθηκα που υπέφερε χρόνια από σπυριά στο πρόσωπο και θεραπεύτηκε με λάσπη από το Αγίασμα του Αγίου Καλανδίου. Επίσης μια γυναίκα από τη Λευκωσία θεραπεύτηκε επίσης με λάσπη από το Αγίασμα από κάποια δερματική ασθένεια που υπέφερε. Από τότε έρχεται κάθε χρόνο στις Πάνω Αρόδες, την ημέρα της γιορτής του Άγιου Καλανδίου και «κάνει τη γιορτή του», ευχαριστώντας τον Άγιο για τη θεραπεία της.

Η Βίκλα

Η Βίκλα των Πάνω Αρόδων αποτελεί ένα από τα πιο σημαντικά αξιοθέατα του χωριού όχι μόνο γιατί είναι το πιο ψηλό σημείο του χωριού με υπέροχη και μοναδική θέα, αλλά και για καθαρά ιστορικούς λόγους. Ο τόπος αυτός διαδραμάτισε σημαντικό ρόλο στην ιστορία της περιοχής. Η τοποθεσία αυτή ονομάζεται Βίκλα (βίγλα. Από τη λατ. *Vigilia* =εγρήγορση, αγρυπνία, σκοπιά, φυλάκιο σε δεσπόμενη θέση), επειδή στα παλιά χρόνια χρησιμοποιούνταν ως παρατηρητήριο προς τις δύο θάλασσες, που τόσο καθαρά φαίνονται από το σημείο αυτό. Κατά πάσα πιθανότητα απ' εδώ περνούσε ο ρωμαϊκός δρόμος. Από τη Βίκλα των Αρόδων η θέα τόσο προς τον κόλπο της Χρυσοχούς όσο και προς τη δυτική παφιακή θάλασσα είναι μοναδική. Κατά τους Βυζαντινούς χρόνους βρισκόταν εδώ κάποιο φυλάκιο, ακόμη και πύργος, για να φρουρείται η περιοχή, ιδιαίτερα στην εποχή των αραβικών επιδρομών.

Οι βιγλάτορες, αυτοί που φύλαγαν τις περιοχές κυρίως από τους Σαρακηνούς και άλλους πειρατές, περνούσαν μεγάλο μέρος του χρόνου τους σ' αυτά τα υψώματα, τις βίγλες. Οι βίγλες αυτές τραγουδήθηκαν από αρκετούς ποιητές. Ιδιαίτερα όμως τις βρίσκουμε στα δημοτικά μας τραγούδια. Σε αυτά περιέχονται στίχοι που αναφέρονται τόσο στις βίγλες όσο και στους βιγλάτορες.

Η βίκλα των Αρόδων προσφέρει μοναδική, πανοραμική και ανυπέβλητη θέα. Ο επισκέπτης, που θα θελήσει να απολαύσει τη θέα από τη βίγλα, μπορεί ν' απολαμβάνει για ώρες την απεραντοσύνη που απλώνεται μπροστά του. Ο υπέροχος συνδυασμός βουνού και θάλασσας προσφέρει μια μαγευτική θέα. Η γραφικότητα του τοπίου είναι ανεπανάληπτη. Στα βόρεια φαίνεται ο κόλπος της Χρυσοχούς. Ο επισκέπτης βλέπει μέχρι τον κάβο του Πωμού, που ξεχωρίζει ευδιάκριτα. Ολόκληρη η πεδιάδα της Χρυσοχούς, με τις γυμνές αλλά και τις δενδροφυτεμένες εκτάσεις της, με φόντο τα γαλάζια νερά του κόλπου, φαίνεται τόσο κοντά και τόσο όμορφα. Μόνο ένας μικρός λόφος σε εμποδίζει να διακρίνεις ακόμη και τα Λουτρά της Αφροδίτης.

Όμως εκείνο που μπορείς να θαυμάσεις υπέροχα από τη βίκλα των Αρόδων είναι το λιοχάραμα και το ηλιοβασίλεμα. Ο ήλιος τις πρωινές ώρες αρχίζει να στέλλει τις ανταύγειές του πάνω από το δάσος της Πάφου. Όταν ανατέλλει μέσα από το νέφη, οι ιριδισμοί του είναι γοητευτικοί και συναρπαστικοί. Η μοναδικότητα όμως της βίκλας είναι το ηλιοβασίλεμα. Απ' εδώ βλέπεις τον ήλιο να χάνεται σιγά-σιγά στη δυτική παφιακή θάλασσα. Μια πύρινη σφαίρα αιωρείται τόσο κοντά σου, που νομίζεις πως μπορείς να τη φτάσεις με λίγο ποδαρόδρομο. Τα χρώματα είναι φαντασμαγορικά. Το φαινόμενο διατηρείται λίγα μόνο λεπτά. Το μάτι δεν χορταίνει να βλέπει την ολοπόρφυρη αυτή σφαίρα. Οι τελευταίοι που καθημερινά θα απολαύσουν αυτό το ηλιοβασίλεμα είναι αυτοί που τυχαίνει να βρίσκονται κάπου κοντά στη βίκλα των Αρόδων.



Η Κάτω Βρύση

Οι Πάνω Αρόδες μέχρι το 1933 αντιμετώπιζαν σοβαρό πρόβλημα νερού με αποτέλεσμα το χωριό να υποφέρει από αφόρητη λειψυδρία. Η επίλυση του προβλήματος αυτού επιτεύχθηκε ύστερα από συστηματικές, επίμονες και πολυετείς προσπάθειες των κατοίκων του χωριού. Αυτές είχαν ως αποτέλεσμα την έγκριση του απαιτούμενου δανείου από την τότε αγγλική κυβέρνηση που μαζί με άλλο τόσο ποσό που διέθεσαν οι κάτοικοι του χωριού κατέστη δυνατή η μεταφορά του πολυπόθητου νερού και κτίστηκε η Κάτω Βρύση. Το νερό μεταφέρθηκε το 1934, οπότε κτίστηκε και η ωραιότερη

βρύση του χωριού, γνωστή ως Κάτω Βρύση. Για πολλά χρόνια ήταν η μόνη, αλλά και αργότερα, παρά τη μεταφορά και άλλου νερού στο χωριό, μέχρι το 1953 παρέμεινε η κυριότερη πηγή προμήθειας νερού για το χωριό. Δίπλα από τη Βρύση αυτή κατασκευάστηκε μεγάλη δεξαμενή από την οποία μέχρι σήμερα αρδεύονται τα περβόλια της περιοχής. Οι πέτρες της δεξαμενής και των καμάρων της Κάτω Βρύσης έχουν πελεκηθεί το 1934 από τον μάστορο Σταύρο Χαραλάμπους, αδελφό του κωμοδρόμου Αναστάση Χαραλάμπους.

Η δεξαμενή ήταν το μέρος όπου ποτίζονταν τα μεγάλα ζώα του χωριού, όπως βόδια γαϊδαροί, αγελάδες κ.ά. Από την περίοδο του μεσοπολέμου και μετά εδώ πότιζαν και τις καμήλες με τις οποίες μετέφεραν στο χωριό οι αγωγιάτες διάφορα προϊόντα, κυρίως φθαρτά, από τα χωριά που βρίσκονταν γύρω από το Κτήμα, σημερινή πόλη της Πάφου. Τόσο η βρύση όσο και η δεξαμενή σώζονται μέχρι σήμερα σε πολύ καλή κατάσταση και αποτελούν ένα σπάνιο και θαυμάσιο αρχιτεκτονικό κτίσμα της εποχής εκείνης και κόσμημα της λαϊκής αρχιτεκτονικής.

ΟΙ Μύλοι - Ελαιοτριβείο

Στα παλιά χρόνια που οι κάτοικοι των Πάνω Αρόδων ασχολούνταν πολύ περισσότερο με τη γεωργία, υπήρχε ανάγκη να κατασκευαστούν αλευρόμυλοι και λιοτρίβια. Οι Πάνω Αρόδες κατά το πρώτο μισό του 20ού αιώνα διέθετε και νερόμυλους και μηχανοκίνητους αλευρόμυλους.

Οι παλιοί κάτοικοι μου ανέφεραν ότι στα παλιά χρόνια στην περιοχή που βρίσκεται το φαράγγι του Άβακα υπήρχαν δύο νερόμυλοι και εκεί οι χωριανοί άλεθαν το σιτάρι. Οι μύλοι χρησιμοποιούσαν ως κινητήρια δύναμη το νερό του ποταμού. Το νερό έπεφτε με μεγάλη ορμή πάνω σε μια ξύλινη φτερωτή η οποία κινούσε τον άξονα και τις μυλόπετρες που άλεθαν το σιτάρι και το μετέτρεπαν σε αλεύρι. Οι νερόμυλοι αυτοί λειτουργούσαν μέχρι τα τέλη της δεκαετίας του 1930. Οι Αροδίτες άλεθαν τα σιτάρια τους και σε νερόμυλους της Ακουρδάλιας και της Κρίτου Τέρας. Αργότερα οι νερόμυλοι εγκαταλείφθηκαν επειδή στο μεταξύ άρχισε η χρήση των μηχανοκίνητων αλευρόμυλων. Κατά τη δεκαετία του 1930 στο χωριό λειτουργούσε στην περιοχή του Μέλη και μηχανοκίνητος αλευρόμυλος, ιδιοκτήτης του οποίου ήταν η οικογένεια Κουτσάκου. Ο αλευρόμυλος αυτός αρκετά χρόνια, διέκοψε τη λειτουργία του. Ένα δεύτερο μηχανοκίνητο αλευρόμυλο λειτούργησε στις Πάνω Αρόδες το 1952 ο Κυριάκος Σαβλαγκός. Ο αλευρόμυλος αυτός λειτούργησε για λίγα μόνο χρόνια.

Στο χωριό κατά το πρώτο μισό του 20^{ου} αιώνα λειτούργησαν δύο ελαιοπιεστήρια. Το παλαιότερο από αυτά βρισκόταν στη δυτική πλευρά της αυλής της εκκλησίας του Αγίου Καλανδίου, μπροστά από την είσοδο του Αρρεναγωγείου που βρίσκεται κοντά στο σημείο αυτό. Το ελαιοτριβείο ανήκε στην εκκλησία του χωριού και ενοικιαζόταν κάθε χρόνο σε κάποιον



Το μεταλλικό ελαιοπιεστήριο που με τη βοήθεια ξυμυλών χρησιμοποιείται για δέκαετίες για την εξαγωγή του λαδιού.

χωριανό ο οποίος αναλάμβανε την εκμετάλλευσή του έναντι καταβολής ενοικίου. Υπολείμματα του ελαιοτριβείου αυτού, και κυρίως η πλάκα στην οποία μαζευόταν αρχικά το λάδι για να καταλήξει στο δοχείο υποδοχής, υπάρχουν ακόμη και σήμερα, στο ίδιο ακριβώς σημείο όπου βρισκόταν το ελαιοπιεστήριο.

Αργότερα το ελαιοπιεστήριο αυτό εγκαταλείφθηκε και κατασκευάστηκε νέο, ιδιοκτήτης του οποίου ήταν και πάλι η εκκλησία. Εγκαταστάθηκε και αυτό στην αυλή της εκκλησίας αλλά σε άλλο σημείο, βορειοανατολικά της εκκλησίας. Κατάλοιπα του δεύτερου αυτού ελαιοτριβείου, που χρησιμοποιείτο μέχρι τη δεκαετία του 1980, σώζονται μέχρι σήμερα. Η διαδικασία της εξαγωγής του λαδιού είχε ως εξής: Ο μύλος αποτελείτο από μεγάλη λαξευτή πέτρα σε σχήμα μικρής δεξαμενής (λεγόταν και σκουτέλλιν) και μέσα σε αυτή βρισκόταν όρθια μια άλλη στρογγυλή πέτρα, η μυλόπετρα (το λεγόμενο δρακούνιν). Στο κέντρο της μυλόπετρας υπήρχε τρύπα από όπου περνούσε μια μεγάλη ξύλινη δοκός (το λεγόμενο δοξάριν). Τη δοκόν αυτή, συνήθως τη γύριζαν άλογα ή ακόμα και οι ίδιοι οι άνθρωποι που περπατούσαν κυκλικά γύρω από τη μυλόπετρα. Γυρίζοντας η πέτρα κυλούσε κυκλικά μέσα στη δεξαμενή, συνθλίβοντας τις ελιές που γίνονταν μια εύπλαστη μάζα (ζυμάρι).

Το πιεστήριο ήταν ξύλινο και αποτελείτο από τα παρακάτω μέρη:

α) Τη βάση από χοντρό κορμό δέντρου με μεγάλη διάμετρο και επίπεδη επιφάνεια που χρησιμοποιείτο ως βάση για την πίεση των ζεμπιλιών.

β) Δεξιά και αριστερά της βάσης ήταν στερεωμένοι δυο κάθετοι ξύλινοι δοκοί.

γ) Πάνω σε αυτές τις δοκούς και σε ύψος 6-7 ποδών ήταν στερεωμένος άλλος κορμός δέντρου με επίπεδη προς τα κάτω επιφάνεια.

δ) Στο κέντρο της αυτή η επιφάνεια ήταν τρυπημένη με τέτοιο τρόπο ώστε να περνά ένας ξύλινος κοχλίας. Στο κάτω μέρος του κοχλίου στερεωνόταν μια ξύλινη πλατιά δοκός, επίπεδη προς την επιφάνεια, έτσι ώστε όταν γύριζε ο κοχλίας να συμπαρασύρει και την ξύλινη επίπεδη επιφάνεια.

ε) Τα ζεμπίλια. Πρώτα λοιπόν έβαζαν τις ελιές μέσα στο πιεστήριο-δεξαμενή και τις πίεζαν για να γίνουν ζυμάρι. Μετά τις έβαζαν μέσα στα ζεμπίλια (καλάθια φτιαγμένα από σκληρά φύλλα ή φλούδες δέντρων), τα οποία τοποθετούσαν το ένα πάνω στο άλλο μέσα στο πιεστήριο.

Το πρώτο λάδι που εξαγόταν, λεγόταν «κρέμασμα» και χυνόταν σε ένα μεγάλο πήλινο δοχείο, βυθισμένο κατά το ήμισυ του μέσα στο έδαφος (τη λεγόμενη δάνη). Στην συνέχεια πρόσθεταν λίγο ζεστό νερό για να υποβοηθήσει την εξαγωγή του λαδιού, ήταν όμως δεύτερης ποιότητας, το λεγόμενο μαυριδερό ή «τζιούζουρος».

Όταν τέλειωνε το μάζεμα του λαδιού, ακολουθούσε το ψήσιμο της «καπίρας», δηλαδή της φρυγανιάς. Κάθε νοικοκυρά έφερνε φρέσκο ψωμί, το έψηναν στα κάρβουνα, το έκοβαν μετά σε μικρά κομμάτια και στη συνέχεια τα «βουτούσαν» μέσα στο φρέσκο με λίγο λεμόνι και αλάτι.

Η πληρωμή του μυλωνά γινόταν συνήθως σε είδος, περίπου 100 δράμια λαδιού για κοφίνι ελιές.



Μύλος για το άλεσμα σιταριού που βρίσκεται στην αυλή της εκκλησίας.

Στην αυλή της εκκλησίας σώζεται ακόμη ο Μύλος για το άλεσμα σιταριού. Αυτός χρησιμοποιείτο για το άλεσμα σιταριού, ιδιαίτερα του σιταριού που προοριζόταν για ετοιμασία του ρεσιού που προσφερόταν στους γάμους που γίνονταν στο χωριό. Ο μύλος αυτός, που είναι χειροκίνητος, βρίσκεται ακριβώς στο ίδιο σημείο όπου κατασκευάστηκε πριν πολλές δεκαετίες. Αποτελεί ένα σημαντικό σημείο αναφοράς γιατί σ' όλα τα ανδρόγυνα του χωριού θυμίζει το γάμο τους.

Το φαράγγι του Άβακα

Ένα από τα πιο σημαντικά και εντυπωσιακά αξιοθέατα των Πάνω Αρόδων, με μοναδικότητα στην Κύπρο, αναμφίβολα, είναι το Φαράγγι του Άβακα. Πρόκειται για καταπληκτικό φαράγγι, ένα από τα πιο βαθιά και πιο στενά που υπάρχουν στην Κύπρο. Πήρε το όνομά του από το ομώνυμο μικρό ποτάμι της δυτικής Πάφου με λεκάνη απορροής 24 τετρ. χιλ. Τις κύριες πηγές του αποτελούν αρκετοί χείμαρροι από τα χωριά Πάνω Αρόδες, Κάτω Αρόδες και Ίνεια στ' ανατολικά του Ακάμα, μερικοί από τους οποίους βρίσκονται σε υψόμετρο 600 περίπου μέτρων πάνω από την επιφάνεια της θάλασσας. Ο ποταμός Άβακας, μήκους 9 περίπου χλμ., δέχεται στην κοίτη του, κατά τους χειμερινούς κυρίως μήνες, αρκετές ποσότητες νερού. Αυτό οφείλεται στο γεγονός ότι οι πηγές του δέχονται μια μέση ετήσια βροχόπτωση γύρω στα 600 περίπου χιλιοστά, που είναι ψηλότερη από τη μέση ετήσια βροχόπτωση για ολόκληρη την Κύπρο, η οποία στην τριακονταετία 1951-1980 ήταν 477 χιλιοστά. Ένας ακόμη σημαντικός παράγοντας που συμβάλλει στην εισροή σημαντικών ποσοτήτων νερού στη ροή του ποταμού είναι το αδιαπέραστο των πετρωμάτων πάνω στα οποία βρίσκονται οι περισσότερο παραποτάμιοι του Άβακα. Ο ποταμός εκβάλλει στη θάλασσα μεταξύ του Δρέπανου Ακρωτηρίου και της Λάρας και έστω και σε μικρότερες ποσότητες κατά τους θερινούς μήνες, έχει πάντοτε νερό στην κοίτη του. Στα παλαιότερα χρόνια ήταν πλούσιος σε χέλια, γεγονός που προκαλούσε το ενδιαφέρον των κατοίκων των Πάνω Αρόδων και της γύρω περιοχής, οι οποίοι τα αλίευαν.



Το φαράγγι του Άβακα

Το Φαράγγι του Άβακα είναι ένα σπάνιο, όμορφο και μοναδικό δημιούργημα της φύσης, αποτέλεσμα της ποτάμιας διάβρωσης. Αυτό χωρίζει το μεγάλο ασβεστολιθικό οροπέδιο της περιοχής σε δύο, στο οροπέδιο της Λίπατης και στο οροπέδιο της Λάρας. Το τελευταίο εκτείνεται μέχρι τη θάλασσα, δημιουργώντας κόμβους και ορμίσκους. Το φαράγγι αρχίζει από την περιοχή Κολώνη του χωριού Πάνω Αρόδες, όπου διασώζονται δύο νερόμυλοι (λειτούργουσαν μέχρι τον Β' Παγκόσμιο Πόλεμο) και φτάνει μέχρι το γνωστό τσιφλίκι της Τοξεύτρας, που είναι ιδιοκτησία της Μητρόπολης Πάφου.

Το φαράγγι έχει έκταση 2 περίπου χλμ. και πλάτος το οποίο κυμαίνεται από 3 μέχρι 10 μέτρα. Το μέσο υψόμετρο από την κοίτη του ποταμού μέχρι την κορυφή του οροπεδίου ξεπερνά τα 80 μέτρα και σε ορισμένα σημεία τα 100 μέτρα. Διασχίζοντας ο επισκέπτης τον ποταμό από το βόρειο στο νότιο τμήμα και αντίστροφα θα συναντήσει τεράστιους ογκόλιθους που φράσσουν την κοίτη του ποταμού, δημιουργώντας σε κάποια σημεία και μικρούς καταρράκτες. Η διάβαση του φαραγγιού δεν συνιστάται κατά τους χειμερινούς μήνες, επειδή ο ποταμός είναι ορμητικός.

Στις πλαγιές του φαραγγιού υπάρχουν μικρά σπήλαια και κοιλώματα στα ασβεστολιθικά πετρώματά του. Αυτά φιλοξενούν μερικά είδη της άγριας χλωρίδας που ευδοκμεί στην περιοχή, όπως πλατάνια, κυπαρίσσια, σχίνους, αγριοχαρουπιές, αγριελιές, ασπάλαθοι, θυμάρι, λάδανο, κ.ά. Από την πανίδα του φαραγγιού ξεχωρίζουν οι αλεπούδες, οι γύπες, τα αγριοπερίστερα, τα περδίκια, λίγοι λαγοί, οι φάσσες και πολλά ενδημικά και αποδημητικά πουλιά. Ακόμη υπάρχουν αρκετοί νυχτοκόρακες και διάφορα ερπετά.

Οι κάτοικοι των Αρόδων γνώριζαν το φαράγγι από πολύ παλιά, επειδή το επισκέπτονταν για ν' αλέσουν το σιτάρι τους στους νερόμυλους που υπήρχαν εκεί. Κατά τις δεκαετίες 1950 και 1960 οι επισκέψεις από κατοίκους του χωριού άρχισαν να γίνονται συχνότερες. Μετά τη δεκαετία του 1960, έγινε μια οργανωμένη επίσκεψη στο φαράγγι με οδηγό τον Ξενοφώντα Λοττίδη από μια ομάδα παραγόντων και κατοίκων των Πάνω Αρόδων που ήταν ιδιαίτερα ευαίσθητοποιημένοι σε θέματα περιβάλλοντος και φυσικών ομορφιών του χωριού. Κατά την περίοδο αυτή στο φαράγγι υπήρχαν ακόμη αρκετοί σταλαχτίτες. Βέβαια, το φαράγγι κατά διαστήματα επισκέπτονταν και άλλοι κάτοικοι του χωριού, είτε μεμονωμένα είτε σχηματίζοντας ολιγάριθμες ομάδες. Οι επισκέψεις αυτές, σε συνδυασμό με την ανάληψη κάποιων ενεργειών, συνέβαλαν στην αύξηση του ενδιαφέροντος τόσο των αρχών του χωριού όσο και των

περιβαλλοντικών αρχών και αρμοδίων κυβερνητικών υπηρεσιών, με αποτέλεσμα να αρχίσει η ανάδειξη της μεγάλης και πολύπλευρης σημασίας του φαράγγιού.

Το φαράγγι σήμερα προσελκύει σημαντικό αριθμό επισκεπτών, ντόπιων και ξένων που είναι λάτρεις των σπάνιων και μοναδικών φυσικών καλλονών του τόπου μας. Η διέλευση μέσα από το φαράγγι είναι δύσκολη, γι' αυτό και πολύ λίγοι μέχρι σήμερα το διάβηκαν από τη μια άκρη στην άλλη. Όμως το φαράγγι με το δέος, το μυστήριο και τη γοητεία του προκαλεί τους επισκέπτες να επιχειρήσουν να το διαβούν ολόκληρο. Με μια συστηματική μελέτη και την εκτέλεση κάποιων αναγκαίων έργων, μεταξύ των οποίων πρέπει να περιλαμβάνεται και η διάνοιξη δρόμου προς αυτό από το χωριό, το φαράγγι μπορεί να καταστεί ακόμη πιο ελκυστικό για χιλιάδες ντόπιους και ξένους φυσιολάτρες με πολλαπλά οφέλη για τον τουρισμό και τον τόπο μας γενικότερα.

ΚΑΤΟΙΚΙΑ



Κύρια είσοδος (Ανατολική πλευρά)

ΓΕΝΙΚΗ ΠΕΡΙΓΡΑΦΗ ΤΟΥ ΚΤΙΡΙΟΥ

Το κτίριο στις Άνω Αρόδες αφορά ένα δίχωρο κτίριο με καμάρα, το οποίο ήταν καφενείο και βρίσκεται στο κέντρο του χωριού κοντά στην εκκλησία. Η κάτοψη του κτιρίου είναι ακανόνιστη με σύνολο 60.63 τ.μ. Υπέστη βλάβες από το σεισμό του 1995 που έπληξε την επαρχία Πάφου και επισκευάστηκε με κλείσιμο των ρωγμών, αρμολόγηση των τοιχοποιιών και τοποθέτηση χαλύβδινων περιδέσεων.

Η κύρια είσοδος της κατοικίας τοποθετείται στον κύριο δρόμο του χωριού που βρίσκεται Ανατολικά, απέναντι από το καφενείο και την εκκλησία. Οι διαστάσεις του κτιρίου μας είναι 9.55 μ * 5.58 μ, το εσωτερικό καθαρό ύψος είναι 3.48 μ και στην κουζίνα είναι 2.53 μ. Το κτίριο εξωτερικά είχε πάχος 0.60μ. και εσωτερικά του κτιρίου προς την κουζίνα ήταν 0.50μ και η καμάρα 0.35μ. (εικόνα 1).

Σε ολόκληρο το κτίριο υπάρχει έναν παράθυρο και τρεις πόρτες· η κεντρική πόρτα του κτιρίου, η πόρτα που είναι μέσα στο κτίριο που οδηγεί προς την κουζίνα και τέλος η πόρτα πίσω, που δυστυχώς δεν μπορούσαμε να βγούμε έξω. Το παράθυρο είχε πλάτος 0.82 μ. και ύψος 1.21μ. Η κύρια είσοδος είχε 1.38 μ. πλάτος και ύψος 2.33 μ, η εσωτερική πόρτα είχε πλάτος 1.12 μ. και 2.10μ. ύψος, η πόρτα της κουζίνας 1.40μ. πλάτος και ύψος 2.58 μ. και τέλος η πόρτα της κουζίνας είχε 0.88μ. πλάτος και ύψος 1.76 μ.

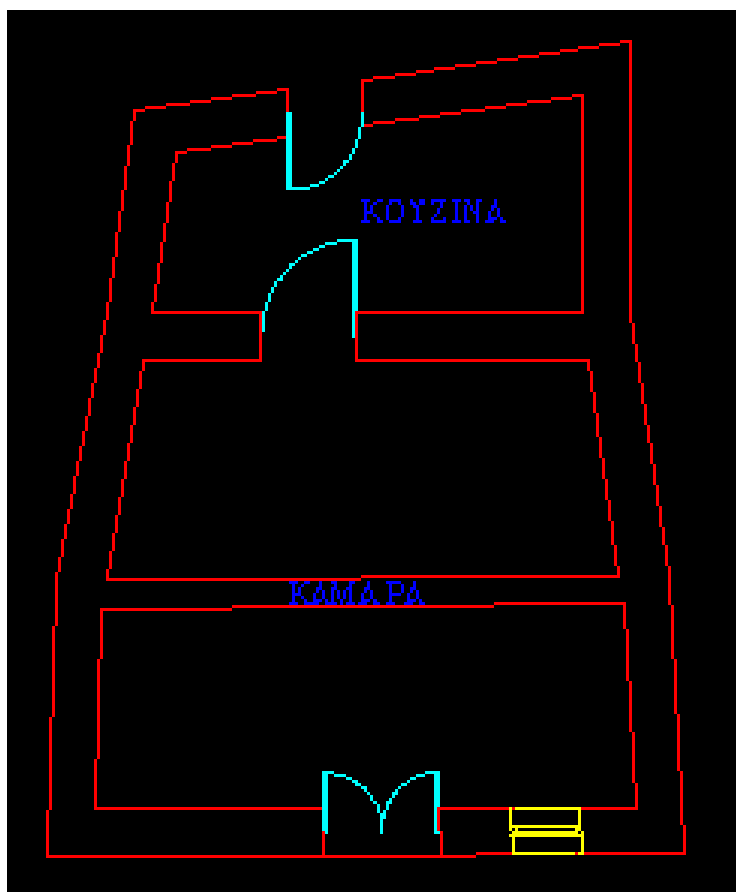

Εικόνα 1

ΚΑΤΑΣΚΕΥΑΣΤΙΚΗ ΠΕΡΙΓΡΑΦΗ

ΥΛΙΚΑ ΚΑΤΑΣΚΕΥΗΣ:

Εξωτερικά και εσωτερικά του κίτρου οι τοίχοι ήταν λιθόκτιστοι, ενώ εσωτερικά είχε επικάλυψη από σοβά (εικόνα 2). Η οροφή του ισογείου πάνω από τα βολίτζια ήταν επίσης από μπετόν (εικόνα 4). Οι θύρες και το παράθυρο ήταν ξύλινα χρώματος καφέ. Εσωτερικά η πόρτα δεν υπήρχε και τέλος η πόρτα της κουζίνας ήταν γυάλινη (εικόνα 5). Εξωτερικά υπήρχαν σιδερένιες υδρορροές (εικόνα 2). Η οροφή της κουζίνας ήταν επενδυμένη από σοβά. Το πάτωμα του κτιρίου είναι μεταγενέστερη επέμβαση από μπετόν και χαλίκια ποταμού (εικόνα 3).



Εικόνα 2



Εικόνα 3



Εικόνα 4





Εικόνα 5



ΠΑΘΟΛΟΓΙΑ

Λόγω της εγκατάλειψης του κτιρίου και της μη συντήρησής του έχει υποστεί κάποιες ζημιές. Στην τοιχοποιία παρατηρούμε ότι εσωτερικά έχει αποκολληθεί ο σοβάς σχεδόν σε όλο το κτίριο (εικόνα 7). Στη στέγη του κτιρίου παρατηρούμε ότι πιθανόν υπήρχε πάνω από τα βολίτζια επένδυση από ακανθώθεις θάμνους και λόγω της μη συντήρησής τους έχουν αποκολληθεί. Επίσης παρατηρούμε ότι το μπετόν στο δώμα με το πέρασμα του χρόνου έχει φθαρεί λόγω της υγρασίας (εικόνα 8). Το ανώφλι και ο σοβάς από την υγρασία έχουν διαβρωθεί (εικόνα 9). Στην πρόσοψη του κτιρίου παρατηρούμε ότι υπάρχει υγρασία και βλάστηση διάφορων μικροοργανισμών. Επίσης τα βολίτζια που προεξέχουν έξω από την πρόσοψη του σπιτιού έχουν αποκοπεί λόγω φθοράς (εικόνα 10). Το παράθυρο και η πόρτα της πρόσοψης χρειάζονται συντήρηση. Το πάτωμα χρειάζεται αντικατάσταση. Τα υδραυλικά και τα ηλεκτρολογικά του κτιρίου πρέπει να αντικατασταθούν με καινούργια.

Εικόνα 7



Εικόνα 8





Εικόνα 8



Εικόνα 9



Εικόνα 10

ΑΡΧΙΤΕΚΤΟΝΙΚΑ ΣΧΕΔΙΑ (ΑΠΟΤΥΠΩΣΗ)



ΤΥΠΟΜΝΗΜΑ

- ΠΡΟΣΑΝΑΤΟΛΙΣΜΟΣ
- ΣΤΑΘΜΗ ΔΑΠΕΔΟΥ
- ΚΟΥΦΩΜΑ ΠΑΡΑΘΡΟΥ
- ΚΟΥΦΩΜΑ ΠΟΡΤΑΣ
- ΕΙΣΟΔΟΣ ΚΤΙΡΙΟΥ

ΑΠΟΤΥΠΩΣΗ ΚΤΙΡΙΟΥ	
ΤΥΠΟΣ ΣΧΕΔΙΟΥ	ΑΡ. ΣΧΕΔΙΟΥ
ΚΑΤΟΠΗ ΕΣΟΤΕΡΟΥ	1
ΚΑΙΜΑΚΑ: 1:50	ΧΩΡΙΟ: ΑΡΧΑΔΕΣ

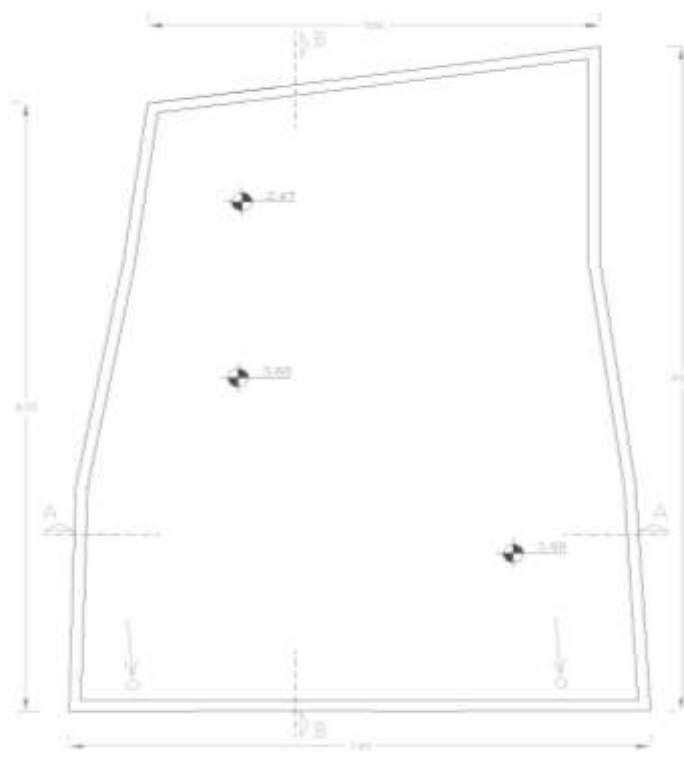



ΤΥΠΟΜΝΗΜΑ

- ΠΡΟΣΑΝΑΤΟΛΙΣΜΟΣ
- ΣΤΑΘΜΗ ΔΑΠΕΔΟΥ
- ΚΟΥΦΩΜΑ ΠΑΡΑΘΡΟΥ
- ΚΟΥΦΩΜΑ ΠΟΡΤΑΣ
- ΕΙΣΟΔΟΣ ΚΤΙΡΙΟΥ

ΑΠΟΤΥΠΩΣΗ ΚΤΙΡΙΟΥ	
ΤΥΠΟΣ ΣΧΕΔΙΟΥ	ΑΡ. ΣΧΕΔΙΟΥ
ΚΑΤΟΠΗ ΔΟΜΑΤΟΣ	2
ΚΑΙΜΑΚΑ: 1:50	ΧΩΡΙΟ: ΑΡΧΑΔΕΣ

ΥΠΟΜΝΗΜΑ ΦΘΟΡΩΝ

-  ΤΡΙΧΟΕΙΔΗΣ ΡΟΓΜΗ
-  ΑΠΟΚΟΛΛΗΣΗ ΤΟΥ ΕΠΙΧΡΙΣΜΑΤΟΣ
-  ΕΜΦΑΝΙΣΗ ΜΙΚΡΟΟΡΓΑΝΙΣΜΩΝ ΔΙΩΓ ΤΥΡΑΣΙΑΣ

ΥΠΟΜΝΗΜΑ

ΣΤΑΘΜΗ ΚΤΙΡΙΟΥ

-  ΓΡΑΜΜΗ ΕΔΑΦΟΥΣ
-  ΛΙΘΟΚΤΙΣΤΟΙ ΤΟΙΧΟΠΟΙΑ

ΑΠΟΤΥΠΩΣΗ ΚΤΙΡΙΟΥ

ΤΙΤΛΟΣ ΣΧΕΔΙΟΥ	ΑΡ. ΣΧΕΔΙΟΥ
ΤΟΜΗ Α - Α	3
ΚΑΙΜΑΚΑ: 1:50	ΧΩΡΙΟ: ΑΡΟΔΕΣ

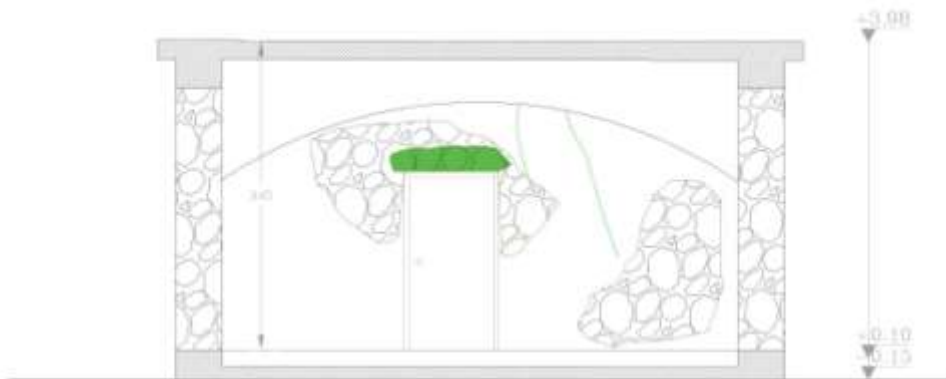

ΥΠΟΜΝΗΜΑ

ΣΤΑΘΜΗ ΚΤΙΡΙΟΥ

-  ΓΡΑΜΜΗ ΕΔΑΦΟΥΣ
-  ΛΙΘΟΚΤΙΣΤΟΙ ΤΟΙΧΟΠΟΙΑ

ΑΠΟΤΥΠΩΣΗ ΚΤΙΡΙΟΥ

ΤΙΤΛΟΣ ΣΧΕΔΙΟΥ	ΑΡ. ΣΧΕΔΙΟΥ
ΤΟΜΗ Β-Β	4
ΚΑΙΜΑΚΑ: 1:50	ΧΩΡΙΟ: ΑΡΟΔΕΣ

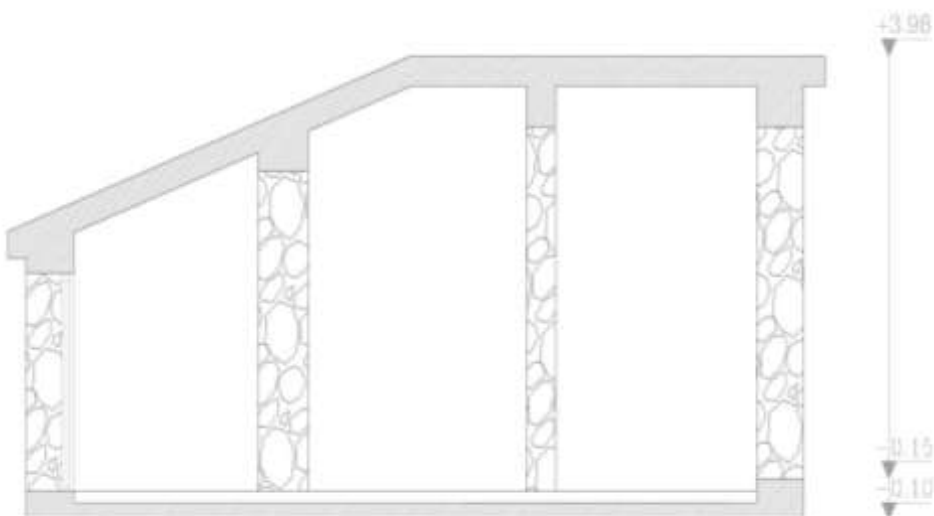

ΥΠΟΜΝΗΜΑ ΦΘΟΡΩΝ

- ΥΓΡΑΣΙΑ
- ΑΠΟΚΟΛΛΗΣΗ ΤΟΙΧΟΠΟΙΑΣ
- ΕΜΦΑΝΙΣΗ ΜΙΚΡΟΟΡΓΑΝΙΣΜΩΝ ΛΟΓΩ ΥΓΡΑΣΙΑΣ

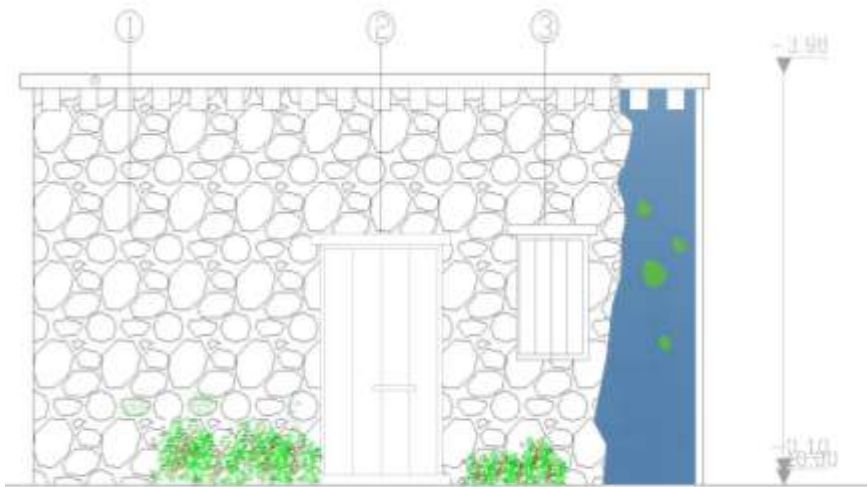

ΥΠΟΜΝΗΜΑ ΤΑΙΚΩΝ (ΧΑΡΑΚΤΗΡΙΣΜΟΣ ΤΑΙΚΩΝ)

- ① ΤΟΙΧΟΠΟΙΑ ΜΕ ΠΕΛΕΚΗΤΕΣ ΠΕΤΡΕΣ ΠΕΡΙΚΛΕΙΣΤΕΣ ΑΠΟ ΠΛΑΚΕΣ
- ② ΣΤΑΙΝΗ ΠΟΡΤΑ ΧΡΩΜΑΤΟΣ ΚΑΦΕ
- ③ ΣΤΑΙΝΑ ΠΑΡΑΘΥΡΟΦΥΛΑΔΑ ΧΡΩΜΑΤΟΣ ΚΑΦΕ
- ④ ΓΥΑΛΙΝΗ ΠΟΡΤΑ

ΑΠΟΤΥΠΩΣΗ ΚΤΙΡΙΟΥ

ΤΙΤΛΟΣ ΣΧΕΔΙΟΥ	ΑΡ. ΣΧΕΔΙΟΥ
ΑΝΑΤΟΛΙΚΗ ΟΨΗ (ΠΡΟΣΟΨΗ)	5
ΚΑΙΜΑΚΑ: 1:50	ΧΩΡΙΟ: ΑΡΟΔΕΣ

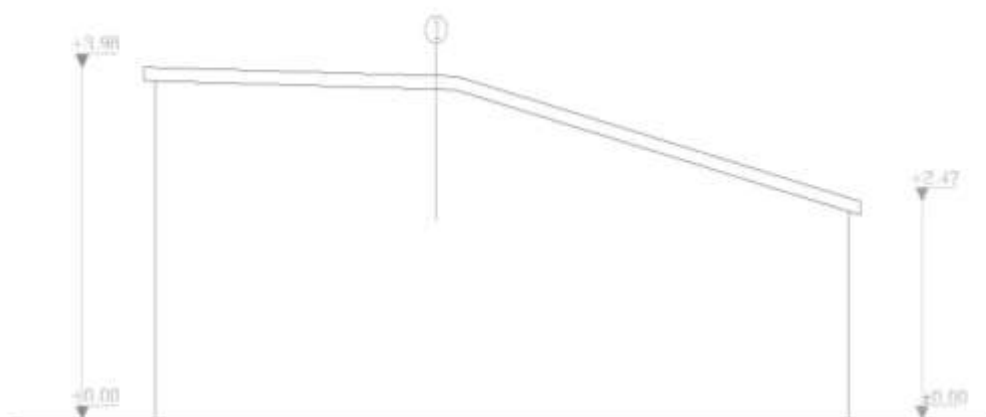

ΥΠΟΜΝΗΜΑ ΤΑΙΚΩΝ (ΧΑΡΑΚΤΗΡΙΣΜΟΣ ΤΑΙΚΩΝ)

- ① ΤΟΙΧΟΠΟΙΑ ΜΕ ΠΕΛΕΚΗΤΕΣ ΠΕΤΡΕΣ ΠΕΡΙΚΛΕΙΣΤΕΣ ΑΠΟ ΠΛΑΚΕΣ
- ② ΣΤΑΙΝΗ ΠΟΡΤΑ ΧΡΩΜΑΤΟΣ ΚΑΦΕ
- ③ ΣΤΑΙΝΑ ΠΑΡΑΘΥΡΟΦΥΛΑΔΑ ΧΡΩΜΑΤΟΣ ΚΑΦΕ
- ④ ΓΥΑΛΙΝΗ ΠΟΡΤΑ

ΑΠΟΤΥΠΩΣΗ ΚΤΙΡΙΟΥ

ΤΙΤΛΟΣ ΣΧΕΔΙΟΥ	ΑΡ. ΣΧΕΔΙΟΥ
ΒΟΡΙΑ ΟΨΗ (ΠΑΛΙΑ ΠΛΑΤΡΑ)	6
ΚΑΙΜΑΚΑ: 1:50	ΧΩΡΙΟ: ΑΡΟΔΕΣ

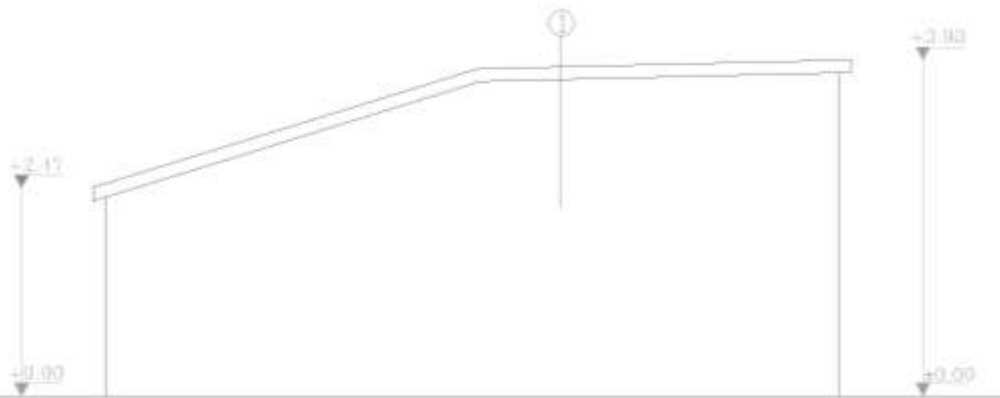

ΤΠΟΜΝΗΜΑ ΤΑΙΚΩΝ (ΧΑΡΑΚΤΗΡΙΣΜΟΣ ΤΑΙΚΩΝ)	
①	ΤΟΙΧΟΠΟΙΑ ΜΕ ΠΕΛΕΚΗΤΕΣ ΠΕΤΡΕΣ ΠΕΡΙΚΛΕΙΣΤΕΣ ΑΠΟ ΠΛΑΚΕΣ
②	ΣΤΑΙΝΗ ΠΟΡΤΑ ΧΡΩΜΑΤΟΣ ΚΑΦΕ
③	ΣΤΑΙΝΑ ΠΑΡΑΘΥΡΟΦΤΑΛΑ ΧΡΩΜΑΤΟΣ ΚΑΦΕ
④	ΓΥΑΛΙΝΗ ΠΟΡΤΑ

ΑΠΟΤΤΙΩΣΗ ΚΤΙΡΙΟΥ	
ΤΙΤΛΟΣ ΣΧΕΔΙΟΥ ΝΟΤΙΑ ΘΨΗ (ΠΛΑΓΙΑ ΠΛΕΥΡΑ)	ΑΡ. ΣΧΕΔΙΟΥ 7
ΚΛΙΜΑΚΑ: 1:50	ΧΩΡΙΟ: ΑΡΟΔΕΣ

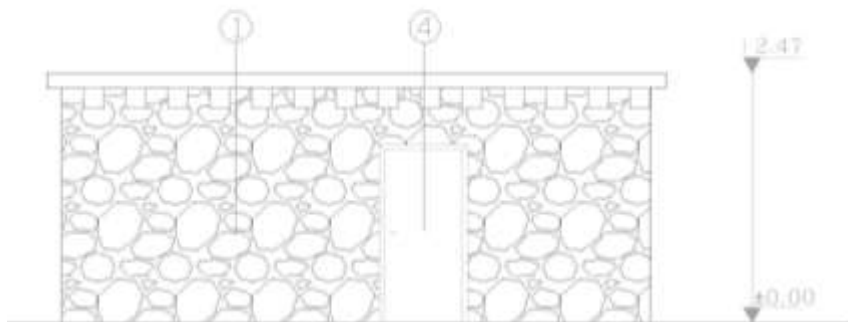

ΤΠΟΜΝΗΜΑ ΤΑΙΚΩΝ (ΧΑΡΑΚΤΗΡΙΣΜΟΣ ΤΑΙΚΩΝ)	
①	ΤΟΙΧΟΠΟΙΑ ΜΕ ΠΕΛΕΚΗΤΕΣ ΠΕΤΡΕΣ ΠΕΡΙΚΛΕΙΣΤΕΣ ΑΠΟ ΠΛΑΚΕΣ
②	ΣΤΑΙΝΗ ΠΟΡΤΑ ΧΡΩΜΑΤΟΣ ΚΑΦΕ
③	ΣΤΑΙΝΑ ΠΑΡΑΘΥΡΟΦΤΑΛΑ ΧΡΩΜΑΤΟΣ ΚΑΦΕ
④	ΓΥΑΛΙΝΗ ΠΟΡΤΑ

ΑΠΟΤΤΙΩΣΗ ΚΤΙΡΙΟΥ	
ΤΙΤΛΟΣ ΣΧΕΔΙΟΥ ΔΥΤΙΚΗ ΘΨΗ (ΠΙΣΩ ΠΛΕΥΡΑ)	ΑΡ. ΣΧΕΔΙΟΥ 8
ΚΛΙΜΑΚΑ: 1:50	ΧΩΡΙΟ: ΑΡΟΔΕΣ

ΠΡΟΤΑΣΗ ΑΝΑΚΑΙΝΙΣΗΣ ΤΟΥ ΚΤΙΡΙΟΥ

Στις Αρόδες το κτίριο θα γίνει μουσείο παραδοσιακής τέχνης. Σύμφωνα με την πρότασή μας μόλις μπαίνουμε από την είσοδο στο κτίριο πριν την καμάρα θα υπάρχει στα αριστερά μια κρεμάστρα με παραδοσιακές στολές και στα δεξιά του κτιρίου θα υπάρχει πάγκος με παραδοσιακά κεντήματα. Μετά την καμάρα του κτιρίου θα υπάρχει πάγκος με χειροποίητα χαλιά και μια ανέμη και αργαλειό. Εκεί που ήταν η κουζίνα έχουμε κάνει μια αποθήκη, και μια τουαλέτα, οι οποίες θα χωρίζονται με γυψοσανίδα. Εξαιτίας της μη ύπαρξης παραθύρου θα βάλουμε εσωτερικό εξαερισμό γι' αυτή. Στο χώρο που ήταν ο πάγκος της κουζίνας έχει μπει ένας πάγκος για βιβλία. Εξωτερικά το κτίριο θα μείνει με την λιθόκτιστη πέτρα και εσωτερικά θα είναι χρώματος άσπρο εκτός όπου φαίνεται η πέτρα εκεί θα μείνει όπως έχει η πέτρα. Οι θύρες και τα παράθυρα θα γίνουν χρώματος καφέ από ξύλο. Το πάτωμα θα γίνει από μαρμαρόπετρα.



ΠΑΡΑΔΟΣΙΑΚΕΣ ΣΤΟΛΕΣ



ΑΝΕΜΗ



ΑΡΓΑΛΕΙΟΣ

ΑΡΧΙΤΕΚΤΟΝΙΚΑ ΣΧΕΔΙΑ (ΑΝΑΚΑΙΝΙΣΗΣ)

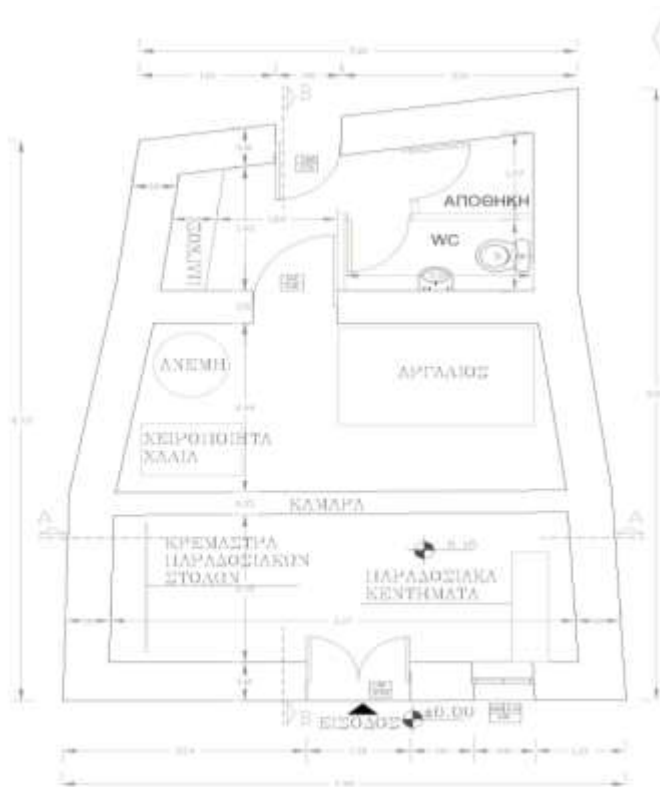

ΤΠΟΜΝΗΜΑ

- ΠΡΟΣΑΝΑΤΟΛΙΣΜΟΣ
- ΣΤΑΘΜΗ ΔΑΠΕΔΟΥ
- ΚΟΤΦΟΜΑ ΠΑΡΑΘΥΡΟΥ
- ΚΟΤΦΟΜΑ ΠΟΡΤΑΣ
- ΕΙΣΟΔΟΣ ΚΤΙΡΙΟΥ

ΑΝΑΚΑΙΝΙΣΗ ΚΤΙΡΙΟΥ	
ΤΙΤΛΟΣ ΣΧΕΔΙΟΥ	ΑΡ. ΣΧΕΔΙΟΥ
ΚΑΤΟΦΗ ΕΣΟΤΙΟΥ	9
ΚΑΙΜΑΚΑ 1:50	ΧΡΕΙΟ: ΑΡΧΑΙΟΣ

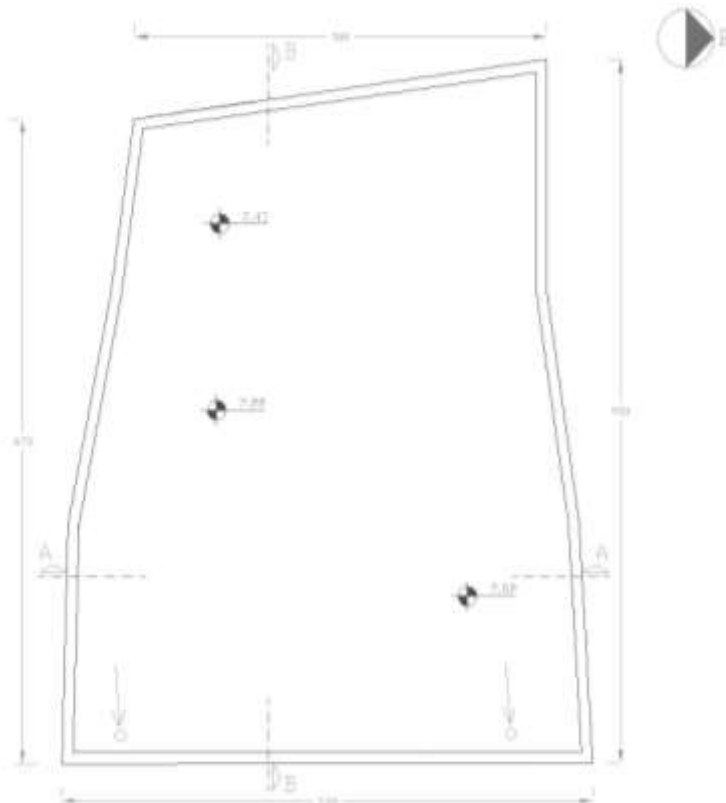



ΤΠΟΜΝΗΜΑ

- ΠΡΟΣΑΝΑΤΟΛΙΣΜΟΣ
- ΣΤΑΘΜΗ ΔΑΠΕΔΟΥ
- ΚΟΤΦΟΜΑ ΠΑΡΑΘΥΡΟΥ
- ΚΟΤΦΟΜΑ ΠΟΡΤΑΣ
- ΕΙΣΟΔΟΣ ΚΤΙΡΙΟΥ

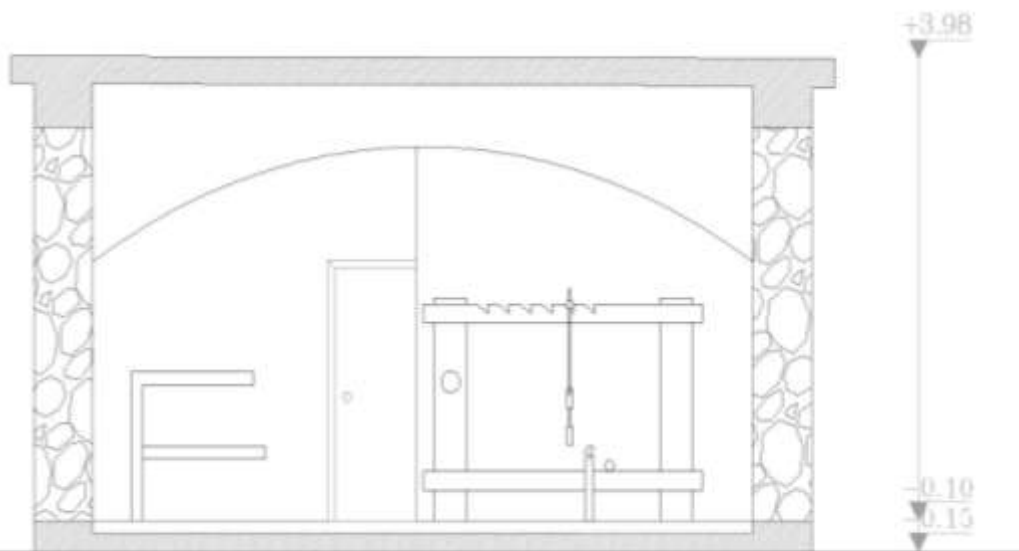
ΑΝΑΚΑΙΝΙΣΗ ΚΤΙΡΙΟΥ	
ΤΙΤΛΟΣ ΣΧΕΔΙΟΥ	ΑΡ. ΣΧΕΔΙΟΥ
ΚΑΤΟΦΗ ΔΩΜΑΤΟΣ	10
ΚΑΙΜΑΚΑ 1:50	ΧΡΕΙΟ: ΑΡΧΑΙΟΣ





ΣΤΑΘΜΗ ΚΤΙΡΙΟΥ

-  ΓΡΑΜΜΗ ΕΔΑΦΟΥΣ
-  ΛΙΘΟΚΤΙΣΤΟΙ ΤΟΙΧΟΠΟΙΑ

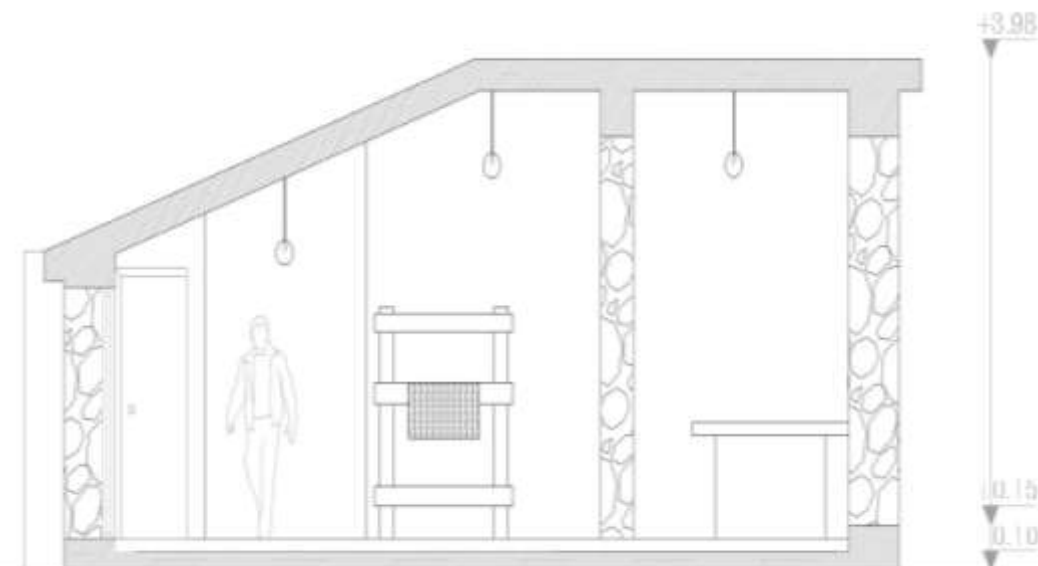
ΑΝΑΚΑΙΝΙΣΗ ΚΤΙΡΙΟΥ	
ΤΙΤΛΟΣ ΣΧΕΔΙΟΥ	ΑΡ. ΣΧΕΔΙΟΥ
ΤΟΜΗ Α - Α	11
ΚΑΙΜΑΚΑ: 1:50	ΧΩΡΙΟ: ΑΡΟΔΕΣ



ΣΤΑΘΜΗ ΚΤΙΡΙΟΥ

-  ΓΡΑΜΜΗ ΕΔΑΦΟΥΣ
-  ΛΙΘΟΚΤΙΣΤΟΙ ΤΟΙΧΟΠΟΙΑ

ΑΝΑΚΑΙΝΙΣΗ ΚΤΙΡΙΟΥ	
ΤΙΤΛΟΣ ΣΧΕΔΙΟΥ	ΑΡ. ΣΧΕΔΙΟΥ
ΤΟΜΗ Β-Β	12
ΚΑΙΜΑΚΑ: 1:50	ΧΩΡΙΟ: ΑΡΟΔΕΣ

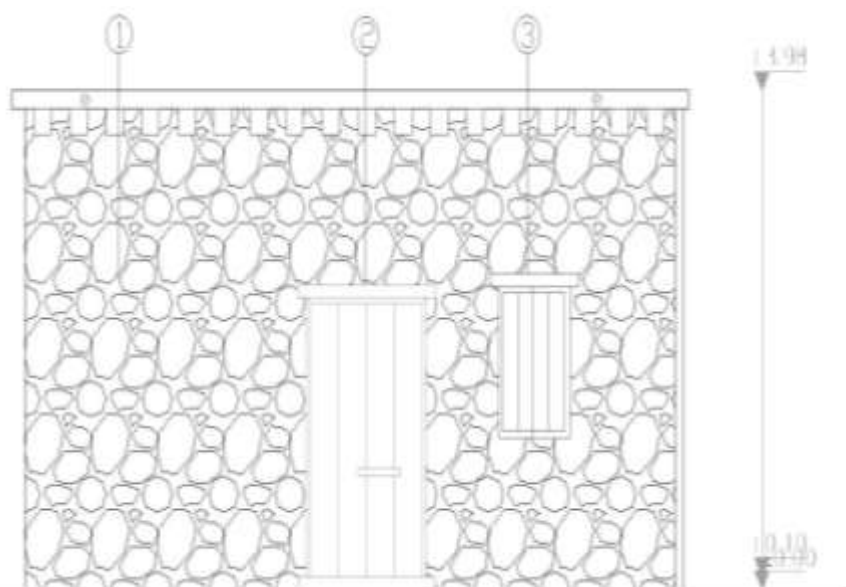

ΤΙΤΛΟΣ ΣΧΕΔΙΟΥ
(ΧΑΡΑΚΤΗΡΙΣΜΟΣ ΤΑΙΚΩΝ)

- ① ΤΟΙΧΟΠΟΙΑ ΜΕ ΠΕΛΕΚΗΤΕΣ ΠΕΤΡΕΣ ΠΕΡΙΚΛΕΙΣΤΕΣ ΑΠΟ ΠΛΑΚΕΣ
- ② ΞΥΛΙΝΗ ΠΟΡΤΑ ΧΡΩΜΑΤΟΣ ΚΑΦΕ
- ③ ΞΥΛΙΝΑ ΠΑΡΑΘΥΡΟΦΥΛΑ ΧΡΩΜΑΤΟΣ ΚΑΦΕ
- ④ ΓΥΑΛΙΝΗ ΠΟΡΤΑ

ΑΝΑΚΑΙΝΙΣΗ ΚΤΙΡΙΟΥ

ΤΙΤΛΟΣ ΣΧΕΔΙΟΥ	ΑΡ. ΣΧΕΔΙΟΥ
ΑΝΑΤΟΛΙΚΗ ΟΨΗ (ΠΡΟΣΟΨΗ)	13

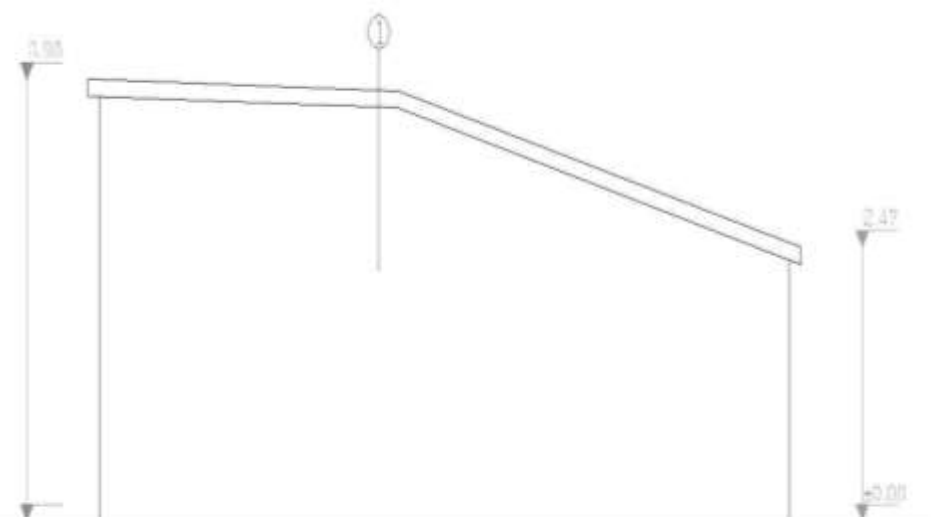

ΤΙΤΛΟΣ ΣΧΕΔΙΟΥ
(ΧΑΡΑΚΤΗΡΙΣΜΟΣ ΤΑΙΚΩΝ)

- ① ΤΟΙΧΟΠΟΙΑ ΜΕ ΠΕΛΕΚΗΤΕΣ ΠΕΤΡΕΣ ΠΕΡΙΚΛΕΙΣΤΕΣ ΑΠΟ ΠΛΑΚΕΣ
- ② ΞΥΛΙΝΗ ΠΟΡΤΑ ΧΡΩΜΑΤΟΣ ΚΑΦΕ
- ③ ΞΥΛΙΝΑ ΠΑΡΑΘΥΡΟΦΥΛΑ ΧΡΩΜΑΤΟΣ ΚΑΦΕ
- ④ ΓΥΑΛΙΝΗ ΠΟΡΤΑ

ΑΝΑΚΑΙΝΙΣΗ ΚΤΙΡΙΟΥ

ΤΙΤΛΟΣ ΣΧΕΔΙΟΥ	ΑΡ. ΣΧΕΔΙΟΥ
ΒΟΡΙΑ ΟΨΗ (ΠΛΑΓΙΑ ΠΛΕΥΡΑ)	14
ΚΩΔΙΚΟΣ: 150	ΧΩΡΙΟ: ΑΡΟΣΣΕ

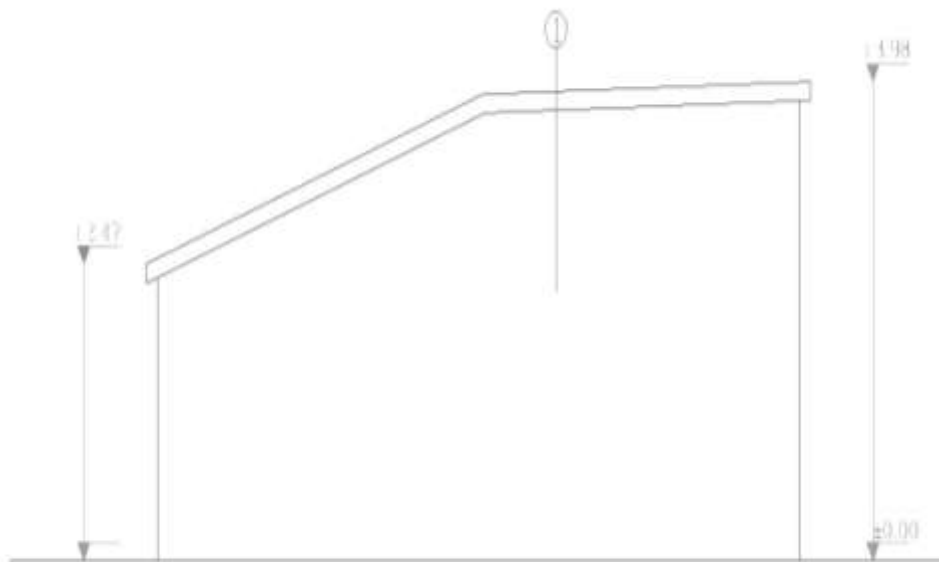

ΥΠΟΜΝΗΜΑ ΤΑΙΚΩΝ
(ΧΑΡΑΚΤΗΡΙΣΜΟΣ ΤΑΙΚΩΝ)

- ① ΤΟΙΧΟΠΟΙΑ ΜΕ ΠΕΛΕΚΗΤΕΣ ΠΕΤΡΕΣ ΠΕΡΙΚΛΕΙΣΤΕΣ ΑΠΟ ΠΛΑΚΕΣ
- ② ΣΤΑΙΝΗ ΠΟΡΤΑ ΧΡΩΜΑΤΟΣ ΚΑΦΕ
- ③ ΣΤΑΙΝΑ ΠΑΡΑΘΡΟΦΥΛΛΑ ΧΡΩΜΑΤΟΣ ΚΑΦΕ
- ④ ΓΤΑΛΙΝΗ ΠΟΡΤΑ

ΑΝΑΚΑΙΝΙΣΗ ΚΤΙΡΙΟΥ

ΤΙΤΛΟΣ ΣΧΕΔΙΟΥ	ΑΡ. ΣΧΕΔΙΟΥ
ΝΟΤΙΑ ΘΥΗ (ΠΑΛΙΑ ΠΛΕΤΡΑ)	15
ΚΛΙΜΑΚΑ: 1:50	ΧΩΡΙΟ: ΑΡΟΔΕΣ

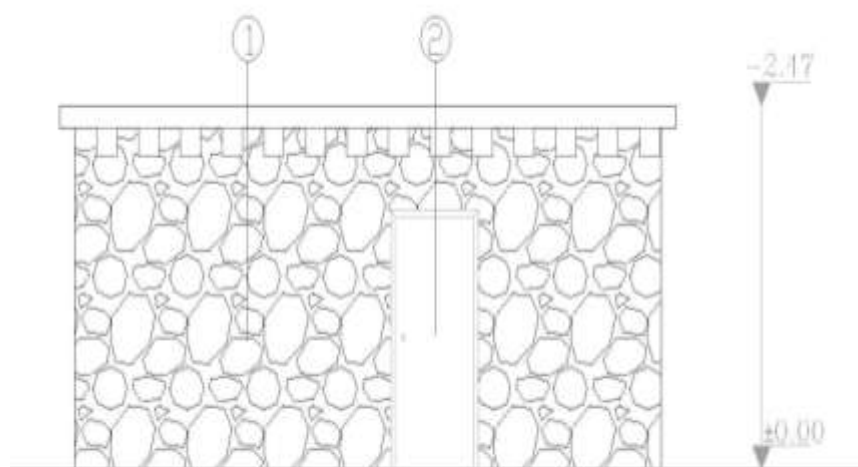

ΥΠΟΜΝΗΜΑ ΤΑΙΚΩΝ
(ΧΑΡΑΚΤΗΡΙΣΜΟΣ ΤΑΙΚΩΝ)

- ① ΤΟΙΧΟΠΟΙΑ ΜΕ ΠΕΛΕΚΗΤΕΣ ΠΕΤΡΕΣ ΠΕΡΙΚΛΕΙΣΤΕΣ ΑΠΟ ΠΛΑΚΕΣ
- ② ΣΤΑΙΝΗ ΠΟΡΤΑ ΧΡΩΜΑΤΟΣ ΚΑΦΕ
- ③ ΣΤΑΙΝΑ ΠΑΡΑΘΡΟΦΥΛΛΑ ΧΡΩΜΑΤΟΣ ΚΑΦΕ
- ④ ΓΤΑΛΙΝΗ ΠΟΡΤΑ

ΑΝΑΚΑΙΝΙΣΗ ΚΤΙΡΙΟΥ

ΤΙΤΛΟΣ ΣΧΕΔΙΟΥ	ΑΡ. ΣΧΕΔΙΟΥ
ΔΥΤΙΚΗ ΘΥΗ (ΠΙΣΩ ΠΛΕΤΡΑ)	16
ΚΛΙΜΑΚΑ: 1:50	ΧΩΡΙΟ: ΑΡΟΔΕΣ

ΜΗΛΙΟΥ

πηγές:

www.ekk.org.cy

www.googlemaps.com 2012

<http://www.impaphou.org>

Νέαρχος Κληρίδη, Λευκωσία, 1961, Χωριά και πολιτείες της Κύπρου
προσωπικές φωτογραφίες



Η Μηλιού είναι ελληνικό χωριό της επαρχίας Πάφου, περί τα 2 χιλιόμετρα βόρεια της πόλης της Πάφου. Είναι κτισμένη σε μέσο υψόμετρο 250 μέτρων. Το λοφώδες τοπίο του χωριού είναι διαμελισμένο από τους μικρούς παραπόταμους του ποταμού του Σταυρού της Ψώκας που ρέουν στην περιοχή του.

Από γεωλογικής απόψεως, στη διοικητική έκταση του χωριού κυριαρχούν οι αποθέσεις του σχηματισμού Αθαλάσσας (ασβεστολιθικοί ψαμμίτες και άμμοι), οι αποθέσεις του σχηματισμού Πάχνας (εναλλασσόμενες στρώσεις κιμωλιών, μαργών και ψαμμιτών) και οι αποθέσεις του σχηματισμού Λευκωσίας (ασβεστολιθικοί ψαμμίτες, κροκάλες και ψαμμιτικές μάργες). Πάνω στα πετρώματα αυτά αναπτύχθηκαν ασβεστούχα εδάφη και ξερορεντζίνες.

Η Μηλιού δέχεται μια μέση ετήσια βροχόπτωση περί τα 630 χιλιοστόμετρα. Στην περιοχή της καλλιεργούνται τα αμπέλια οινοποιήσιμων ποικιλιών, τα εσπεριδοειδή, οι αμυγδαλιές, οι χαρουπιές και τα κουκκιά, καθώς και λίγες μηλιές, σιτηρά και νομειτικά φυτά. Η κτηνοτροφία είναι πολύ περιορισμένη. Το 1985 εκτρέφονταν 36 πρόβατα, 31 κατσίκες, 2 αγελάδες, 7 χοίροι και 80 πουλερικά.

Από συγκοινωνιακής απόψεως, η Μηλιού βρίσκεται περί το 1,5 χμ. δυτικά του κύριου δρόμου Πάφου-Πόλης με τον οποίο συνδέεται με ασφαλτόστρωτο δρόμο. Συνδέεται επίσης με σκυρόστρωτους δρόμους, στα βορειοδυτικά με το χωριό Κάτω Ακουρδάλια (περί τα 2 χμ.), και στα δυτικά με το χωριό Πάνω Ακουρδάλια (περί το 1 χμ.).

Το χωριό γνώρισε πληθυσμιακές αυξομειώσεις. Το 1881 οι κάτοικοι του ήσαν 112 που αυξήθηκαν στους 137 το 1891, στους 140 το 1901, μειώθηκαν στους 109 το 1911, αυξήθηκαν στους 212 το 1911 και στους 263 το 1921, μειώθηκαν στους 248 το 1931 αλλά αυξήθηκαν στους 130 το 1921 και στους 141 το 1931. το 1946 οι κάτοικοι της Μηλιούς μειώθηκαν στους 118 το 1960, αυξήθηκαν στους 114 το 1973 αλλά μειώθηκαν στους 95 το 1976 και στους 84 το 1982 και στην απογραφή του 2011 αυξήθηκαν στους 89.

Το χωριό δεν αναφέρεται σε μεσαιωνικές πηγές και πιθανόν να έχει ιδρυθεί αργότερα, κατά την περίοδο της τουρκοκρατίας. Η ονομασία του είναι συνώνυμη, υποκοριστικό του μηλιά (Μηλιού = μικρή μηλιά).

Η εκκλησία του χωριού είναι αφιερωμένη στην Αγία Παρασκευή. Επίσης, κοντά στο χωριό βρίσκεται το μοναστήρι των Αγίων Αναργύρων.

Στην περιοχή της Μηλιούς υπάρχουν ενδείξεις ότι υφίσταται αρχαιολογικός χώρος, συνεπώς ότι κατοικείτο και κατά την Αρχαιότητα. Δεν έχουν γίνει όμως κανονικές ανασκαφές, γι' αυτό και δεν υπάρχουν επίσημα στοιχεία.

Στο χωριό λειτούργησε σχολείο πριν από την αγγλική κατοχή, με πρώτο δάσκαλο τον Χατζηχαράλαμπο Ρέπανο από τον Κάθηκα, που δίδαξε από το 1845 μέχρι τον θάνατο του το 1894. Μετά δίδαξε ο Χατζηκωνσταντίνος από τη Γιόλου, που είχε πάει στην Ελλάδα κι είχε αποκτήσει την ελληνική υπηκοότητα αλλά νυμφεύθηκε στη Μηλιού.

Η Ιερά Μονή των Αγίων Αναργύρων στο χωριό Μηλιού της Πάφου ήταν ένα ιστορικό μοναστήρι. Κτίστηκε το 1649 από τον Άγιο Πανάρετο που ήταν τότε Μητροπολίτης Πάφου. Κατά τη διάρκεια της μακρόχρονης παρουσίας του, είχε προσφέρει πολλά στη περιοχή τόσο σε πνευματικό, όσο και σε πολιτιστικό, αλλά και σε μορφωτικό επίπεδο. Κατά τα χρόνια της Τουρκοκρατίας η Μονή αυτή φώτισε πολλούς ανθρώπους στα γράμματα. Στη δεκαετία του 1980 η Μονή λειτουργούσε ως γυναικείο μοναστήρι.

Το 2009 η Μονή αφέθηκε από την Εκκλησία της Κύπρου να μετατραπεί σε πολυτελή ξενοδοχειακή μονάδα - spa resort.

Την άνοιξη οι λεμονανθοί με το μεθυστικό τους άρωμα και τα υπέροχα αγριολούλουδα σε οδηγούν στα μονοπάτια για να γνωρίσεις τον φυσικό πλούτο της περιοχής.

Οι 85 κάτοικοι του χωριού έχουν πολλά να θυμούνται από τα πιο παλιά χρόνια. Στο Δημοτικό σχολείο φοιτούσαν 40-50 παιδιά και στο χωριό υπήρχαν 2 καφενεία. Δυστυχώς, τώρα το σχολείο δεν λειτουργεί κι έτσι τα παιδιά πηγαίνουν σε γειτονικά περιφερειακά σχολεία αφού το μονοτάξιο σχολείο.



Η Μονή όπως ήταν πριν τη μετατροπή της σε spa resort

<http://noctoc.blogspot.com>

ΚΑΤΟΙΚΙΑ



Κύρια είσοδος (Βόρεια)



Πίσω πλευρά (Νότια)



ΓΕΝΙΚΗ ΠΕΡΙΓΡΑΦΗ ΤΟΥ ΚΤΙΡΙΟΥ

Στο χωριό Μηλιού το κτίριο βρίσκεται στο κέντρο του χωριού. Είναι ισόγεια κατοικία με 161.28 τ.μ οικοπέδου και το σύνολο της κατοικίας είναι 71.29 τ.μ . Η είσοδος της κατοικίας βρίσκεται προς το δρόμο και είναι βόρεια.

Οι διαστάσεις του είναι 17.01 μ * 9.50 μ, το εσωτερικό καθαρό ύψος στο δωμάτιο ένα είναι 2.98 μ και στο δωμάτιο δύο είναι 2.10μ. Τα δύο δωμάτια χωρίζονται με τοίχο πάχους 0.30 μ. και εξωτερικά έχει πάχος 0.40 μ.

Τα ανοίγματα που υπάρχουν στο **δωμάτιο ένα** είναι τρία παράθυρα η κύρια είσοδος στο χώρο και μια εσωτερική είσοδος που μπορούμε να κατευθυνθούμε απευθείας στο **δωμάτιο δύο** όπου υπάρχει έναν παράθυρο και η είσοδος του δωματίου, τα παράθυρα όλα είναι 1.63 μ. πλάτος και ύψος 1.20μ και οι πόρτες είναι 1.23 μ. πλάτος και ύψος 2.00 μ

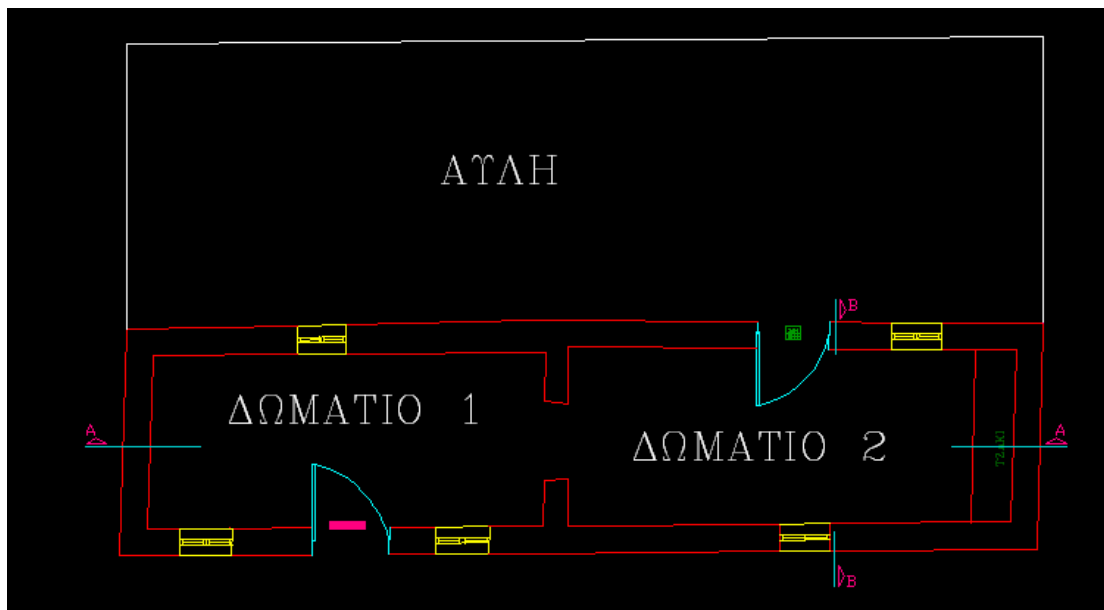

Εικόνα 1

ΚΑΤΑΣΚΕΥΑΣΤΙΚΗ ΠΕΡΙΓΡΑΦΗ

ΥΛΙΚΑ ΚΑΤΑΣΚΕΥΗΣ:

Εξωτερικά και εσωτερικά η τοιχοποιία ήταν λιθόκτιστη από ακανόνιστες πέτρες και ακόμη εσωτερικά ήταν επενδυμένη από γύψο (εικόνα 2). Η οροφή του κτιρίου είναι από καλάμια, τράβες μπετόν και κεραμιδιά (εικόνα 3 & 4). Οι πόρτες και τα παράθυρα ήταν ξύλινα χρώματος πράσινο (εικόνα 5). Το πάτωμα του κτιρίου είναι μεταγενέστερη επέμβαση από μπετόν (εικόνα 6). Στο κτίριο υπάρχει και τζάκι, το οποίο είναι λιθόκτιστο με επένδυση γύψου (εικόνα 7). Η ηλεκτρική εγκατάσταση ήταν εξωτερικού τύπου (εικόνα 8).

Εξωτερικά



Εσωτερικά



Εικόνα 2



Εικόνα 3



Εικόνα 4



Εικόνα 5



Εικόνα 6



Εικόνα 7



Εικόνα 8

ΠΑΘΟΛΟΓΙΑ

Στο κτίριο παρατηρούμε ότι η τοιχοποιία εξωτερικά πρέπει να καθαριστεί και να διορθωθούν οι ρηγματώσεις που υπάρχουν και οι χαλαροί λίθοι (εικόνα 9). Οι τράβες της οροφής και τα καλάμια θέλουν συντήρηση και αλλαγή των κεραμιδιών που είναι καταστραμμένα (εικόνα 10). Στις πόρτες και στα παράθυρα κάνουμε συντήρηση και θα τα αποκαταστήσουμε όπου χρειάζονται (εικόνα 11). Στο τζάκι πρέπει να αφαιρεθεί ο γύψος και να διορθωθούν οι χαλαροί λίθοι και τέλος να ξανά γυψωθεί από πάνω (εικόνα 12). Στην πίσω πλευρά του κτιρίου που είναι η αυλή πρέπει να καθαριστεί αρκετά καλά και τέλος η ηλεκτρική εγκατάσταση και τα υδραυλικά πρέπει να αποκατασταθούν.



Εικόνα 9



Εικόνα 10



Εικόνα 11



Εικόνα 12

ΑΡΧΙΤΕΚΤΟΝΙΚΑ ΣΧΕΔΙΑ (ΑΠΟΤΥΠΩΣΗ)

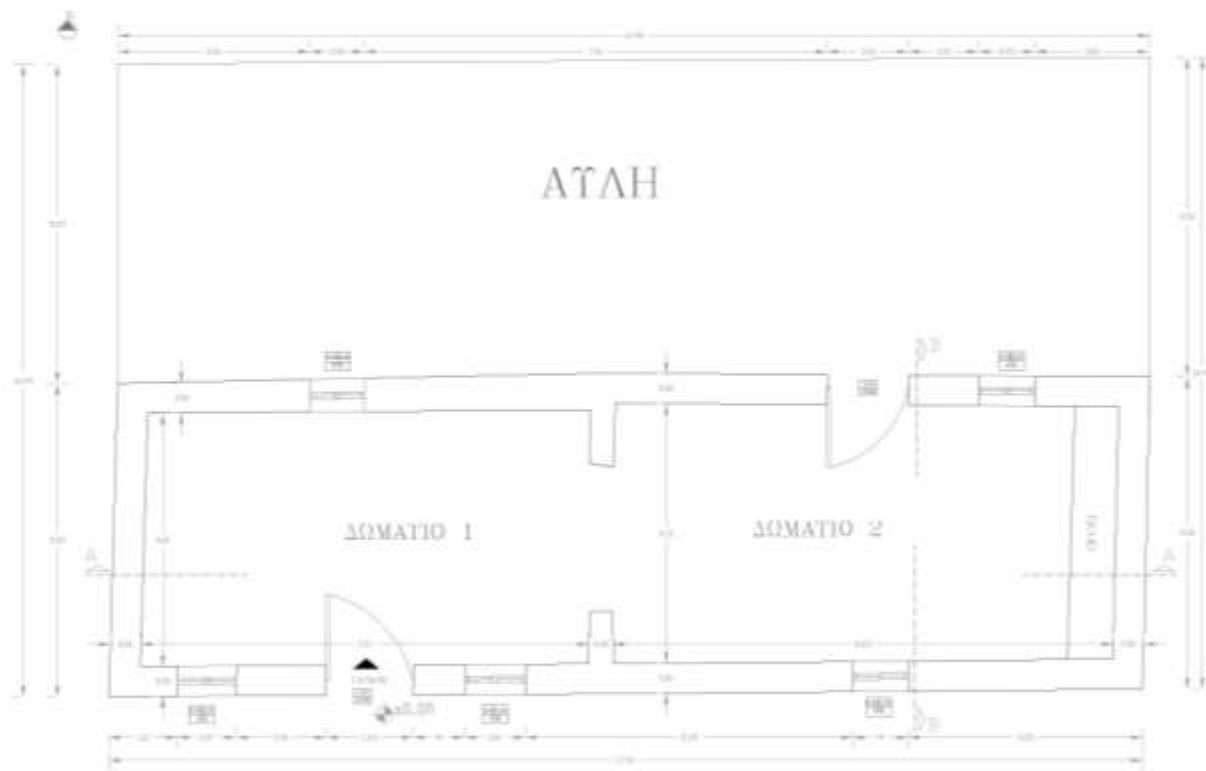

ΥΠΟΜΝΗΜΑ

- ΠΡΟΣΑΝΑΤΟΛΙΣΜΟΣ
- ΣΥΜΜΗ ΔΑΠΕΔΟΥ
- ΚΟΥΦΟΜΑ ΠΑΡΑΥΡΤΟΥ
- ΚΟΥΦΟΜΑ ΠΟΡΤΑΣ
- ΕΙΣΟΔΟΣ ΚΤΙΡΙΟΥ

ΑΠΟΤΙΤΕΣΗ ΣΤΗΡΣΟΥ	
ΤΥΠΟΣ ΣΧΕΔΙΟΥ	Μ. ΣΧΕΔΙΟΥ
ΚΑΤΩΦΗ ΣΤΗΡΣΟΥ	1
ΚΩΔΙΚΟΣ	1:50 ΣΧΙΣΤΟ ΜΗΜΟΣ

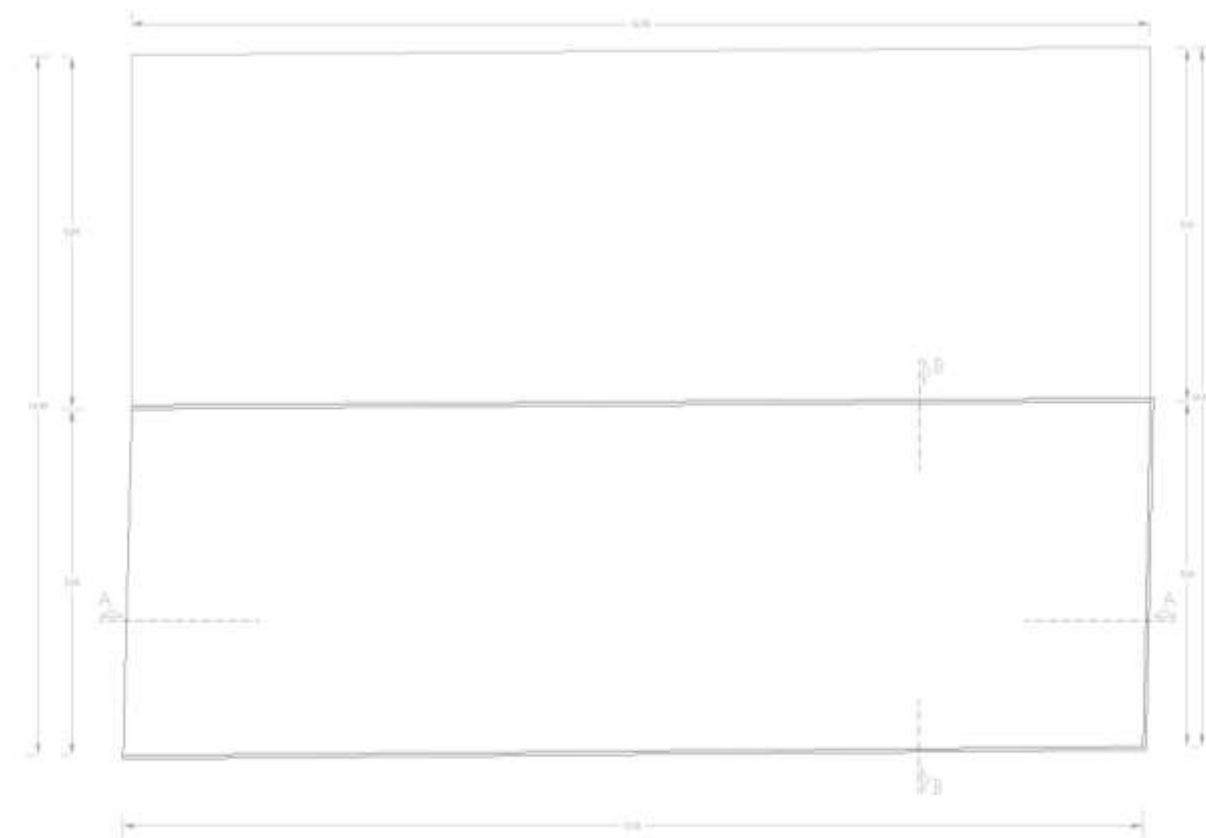

ΥΠΟΜΝΗΜΑ

- ΠΡΟΣΑΝΑΤΟΛΙΣΜΟΣ
- ΣΥΜΜΗ ΔΑΠΕΔΟΥ
- ΚΟΥΦΟΜΑ ΠΑΡΑΥΡΤΟΥ
- ΚΟΥΦΟΜΑ ΠΟΡΤΑΣ
- ΕΙΣΟΔΟΣ ΚΤΙΡΙΟΥ

ΑΠΟΤΙΤΕΣΗ ΣΤΗΡΣΟΥ	
ΤΥΠΟΣ ΣΧΕΔΙΟΥ	Μ. ΣΧΕΔΙΟΥ
ΚΑΤΩΦΗ ΔΩΜΑΤΟΣ	2
ΚΩΔΙΚΟΣ	1:50 ΣΧΙΣΤΟ ΜΗΜΟΣ

ΥΠΟΜΝΗΜΑ

ΣΤΑΘΜΗ ΚΤΙΡΙΟΥ

ΓΡΑΜΜΗ ΕΔΑΦΟΥ

ΛΙΘΟΚΤΙΣΤΟΙ ΤΟΙΧΟΠΟΙΑ

ΑΠΟΤΤΙΠΩΣΗ ΚΤΙΡΙΟΥ

ΤΙΤΛΟΣ ΣΧΕΔΙΟΥ	ΑΡ. ΣΧΕΔΙΟΥ
ΤΟΜΗ Α-Α	3
ΚΑΙΜΑΚΑ: 1:50	ΧΩΡΙΟ: ΜΗΛΙΟΥ

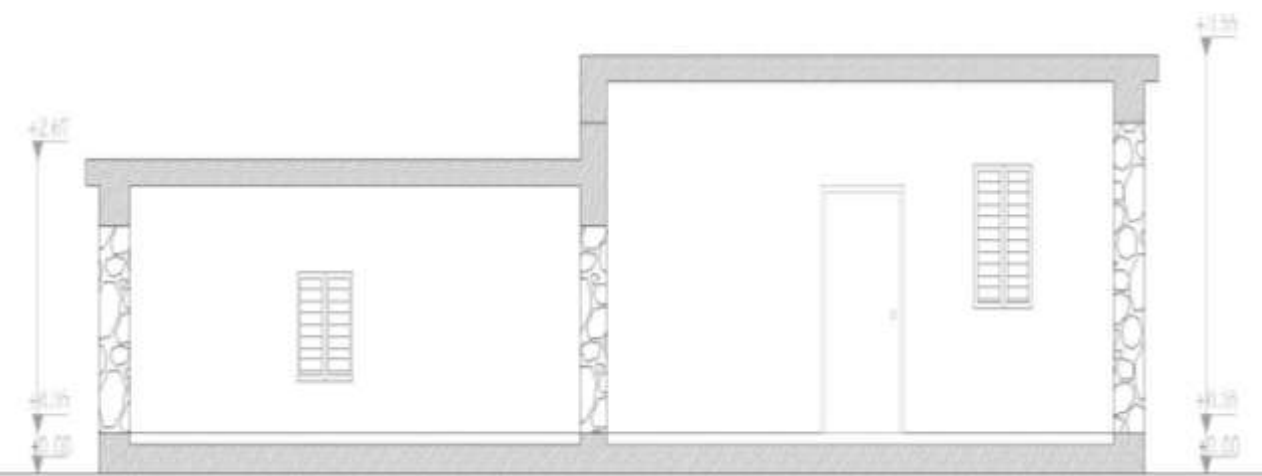

ΥΠΟΜΝΗΜΑ

ΣΤΑΘΜΗ ΚΤΙΡΙΟΥ

ΓΡΑΜΜΗ ΕΔΑΦΟΥ



ΛΙΘΟΚΤΙΣΤΟΙ ΤΟΙΧΟΠΟΙΑ

ΑΠΟΤΤΙΠΩΣΗ ΚΤΙΡΙΟΥ

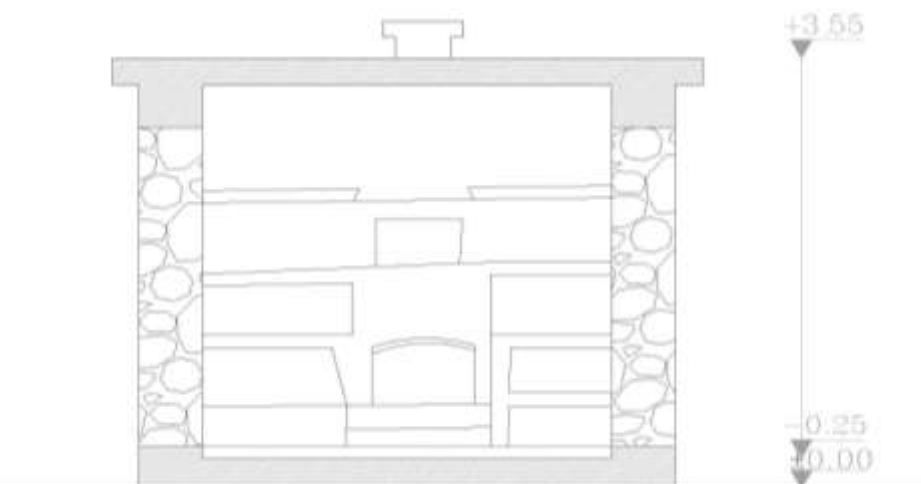
ΤΙΤΛΟΣ ΣΧΕΔΙΟΥ	ΑΡ. ΣΧΕΔΙΟΥ
ΤΟΜΗ Β-Β	4
ΚΑΙΜΑΚΑ: 1:50	ΧΩΡΙΟ: ΜΗΛΙΟΥ



ΥΠΟΜΝΗΜΑ ΦΘΟΡΩΝ

-  ΕΜΦΑΝΙΣΗ ΜΙΚΡΟΦΥΤΩΝ
-  ΠΑΡΑΘΥΡΑ & ΠΟΡΤΕΣ ΔΕΝ ΠΑΡΧΟΥΝ
-  ΜΑΤΡΙΞΙΑ ΣΤΗ ΤΟΙΧΟΠΛΗΞΗ

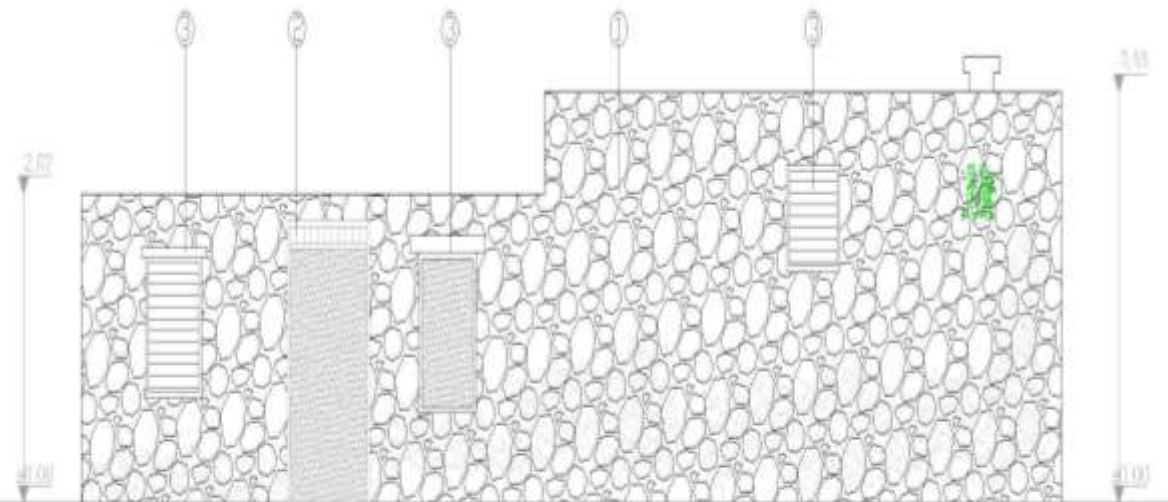

ΥΠΟΜΝΗΜΑ ΤΑΚΩΝ (ΧΑΡΑΚΤΗΡΙΣΜΟΣ ΤΑΚΩΝ)	
①	ΑΚΑΝΘΙΣΤΕΣ ΠΕΤΡΕΣ ΜΕ ΑΡΜΟΛΟΓΗΜΑ
②	ΣΤΑΙΝΗ ΠΟΡΤΑ ΧΡΩΜΑΤΟΣ ΠΡΑΣΙΝΟ
③	ΣΤΑΙΝΑ ΠΑΡΑΘΥΡΟΦΥΛΛΑ ΧΡΩΜΑΤΟΣ ΠΡΑΣΙΝΟ

ΑΔΟΥΤΗΡΩΣΗ ΚΥΡΙΑΤ	
ΥΠΟΣ ΣΧΕΔΙΟΥ	ΑΡ. ΣΧΕΔΙΟΥ
ΒΟΡΙΑ ΘΑΛ (ΠΡΟΣΟΦΗ)	5
ΚΑΜΑΚΑ: 150	ΣΥΡΙΟ: ΜΗΛΟΥ

ΥΠΟΜΝΗΜΑ ΦΘΟΡΩΝ

-  ΠΑΡΑΘΥΡΑ & ΠΟΡΤΕΣ ΔΕΝ ΠΑΡΧΟΥΝ

ΥΠΟΜΝΗΜΑ ΤΑΚΩΝ (ΧΑΡΑΚΤΗΡΙΣΜΟΣ ΤΑΚΩΝ)	
①	ΑΚΑΝΘΙΣΤΕΣ ΠΕΤΡΕΣ ΜΕ ΑΡΜΟΛΟΓΗΜΑ
②	ΣΤΑΙΝΗ ΠΟΡΤΑ ΧΡΩΜΑΤΟΣ ΠΡΑΣΙΝΟ
③	ΣΤΑΙΝΑ ΠΑΡΑΘΥΡΟΦΥΛΛΑ ΧΡΩΜΑΤΟΣ ΠΡΑΣΙΝΟ

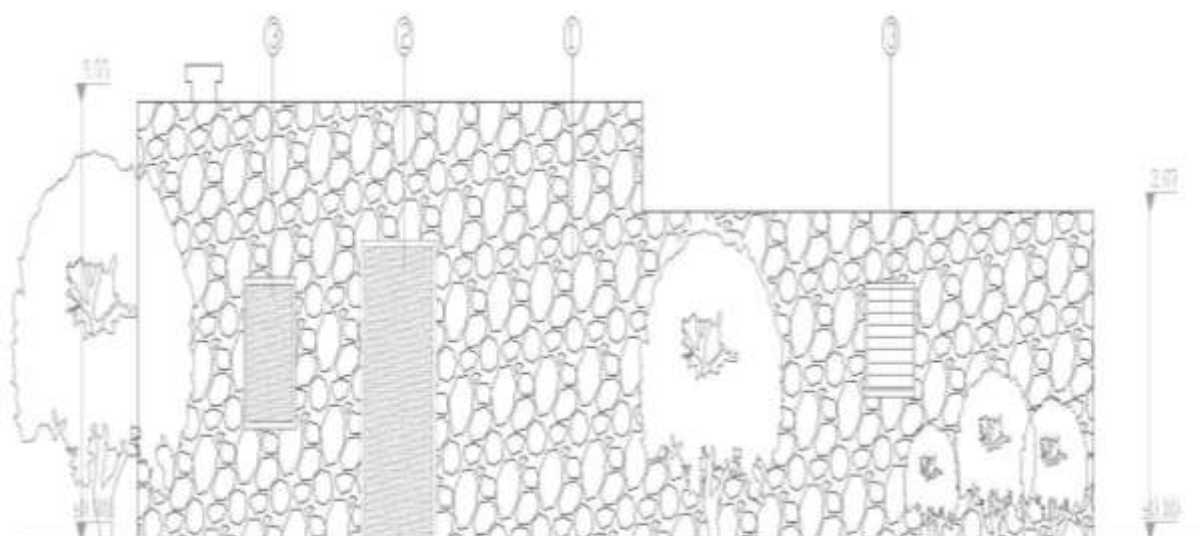

ΑΔΟΥΤΗΡΩΣΗ ΚΥΡΙΑΤ	
ΥΠΟΣ ΣΧΕΔΙΟΥ	ΑΡ. ΣΧΕΔΙΟΥ
ΝΟΤΙΑ ΘΑΛ (ΠΙΣΩ ΠΑΡΕΤΑ)	6
ΚΑΜΑΚΑ: 150	ΣΥΡΙΟ: ΜΗΛΟΥ

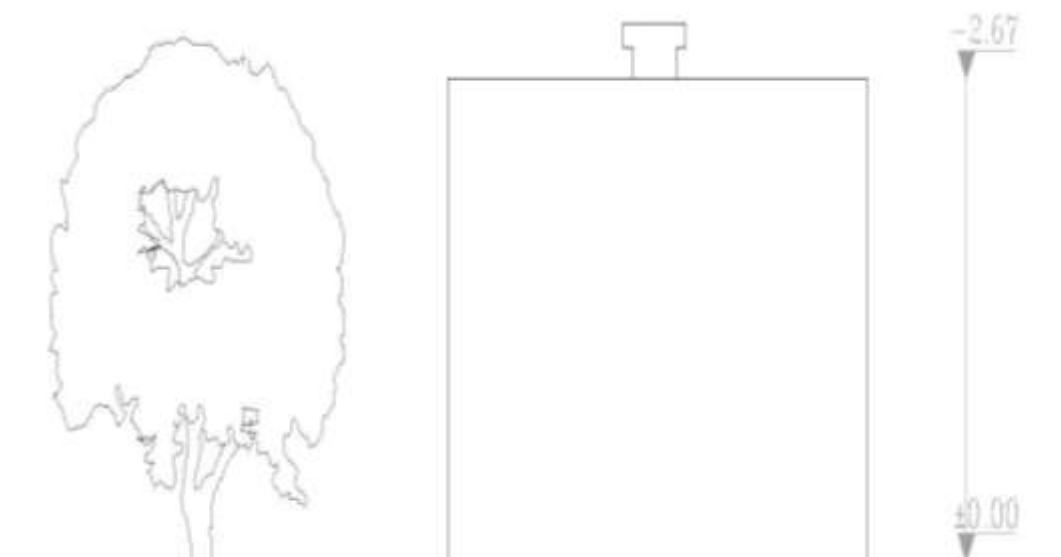

<u>ΑΠΟΤΥΠΩΣΗ ΚΤΙΡΙΟΥ</u>	
<u>ΤΙΤΛΟΣ ΣΧΕΔΙΟΥ</u> ΔΥΤΙΚΗ ΟΨΗ (ΠΛΑΓΙΑ ΠΛΕΥΡΑ)	<u>ΑΡ. ΣΧΕΔΙΟΥ</u> 7
<u>ΚΛΙΜΑΚΑ:</u> 1:50	<u>ΧΩΡΙΟ:</u> ΜΗΛΙΟΥ

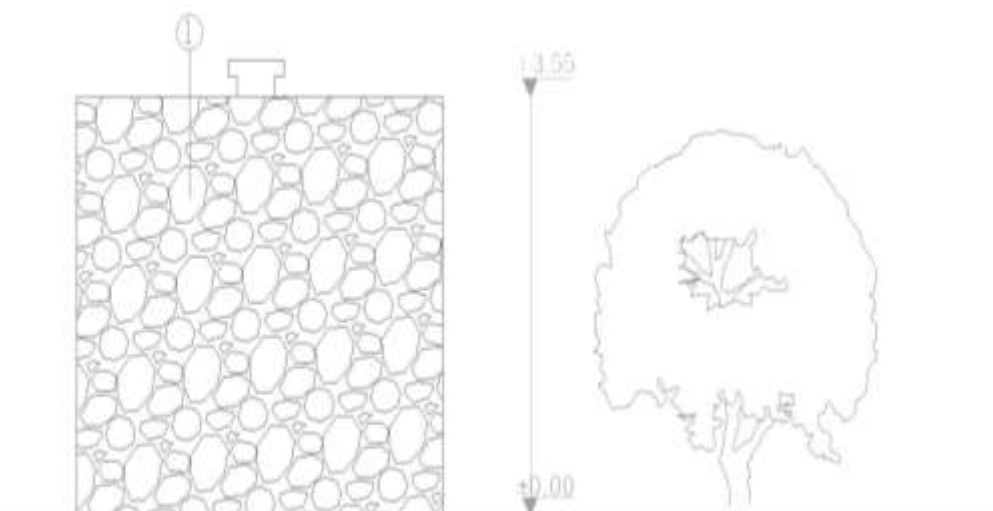

<u>ΥΠΟΜΝΗΜΑ ΓΛΥΚΩΝ</u> (ΧΑΡΑΚΤΗΡΙΣΜΟΣ ΓΛΥΚΩΝ)
① ΑΚΑΝΟΝΙΣΤΕΣ ΠΕΤΡΕΣ ΜΕ ΑΡΜΟΛΟΓΗΜΑ
② ΣΤΑΙΝΗ ΠΟΡΤΑ ΧΡΩΜΑΤΟΣ ΠΡΑΣΙΝΟ
③ ΣΤΑΙΝΑ ΠΑΡΑΘΥΡΟΦΤΑΛΑ ΧΡΩΜΑΤΟΣ ΠΡΑΣΙΝΟ

<u>ΑΠΟΤΥΠΩΣΗ ΚΤΙΡΙΟΥ</u>	
<u>ΤΙΤΛΟΣ ΣΧΕΔΙΟΥ</u> ΑΝΑΤΟΛΙΚΗ ΟΨΗ (ΠΛΑΓΙΑ ΠΛΕΥΡΑ)	<u>ΑΡ. ΣΧΕΔΙΟΥ</u> 8
<u>ΚΛΙΜΑΚΑ:</u> 1:50	<u>ΧΩΡΙΟ:</u> ΜΗΛΙΟΥ

ΠΡΟΤΑΣΗ ΑΝΑΚΑΙΝΙΣΗΣ ΤΟΥ ΚΤΙΡΙΟΥ

Το κτίριο στο χωριό Μηλιού θα μετατραπεί σε καφετέρια με σκοπό την ξεκούραση των επισκεπτών, αλλά και για να θαυμάζουν την τέλεια θέα που υπάρχει. Σύμφωνα με την πρότασή μας αμέσως μόλις εισέλθουμε στο κτίριο αριστερά θα είναι γυψοσανίδα όπου εκεί θα είναι οι τουαλέτες. Προς τα αριστερά θα είναι ο πάγκος εξυπηρέτησης των πελατών και το ταμείο μας. Εσωτερικά και εξωτερικά του κτιρίου προς την αυλή θα υπάρχουν τραπέζια. Το χειμώνα θα είναι ωραία να κάθονται κοντά στο τζάκι και να πίνουν το ρόφημά τους και όταν θα είναι καλός ο καιρός να βγαίνουν έξω στην πέργκολα που κατασκευάστηκε.

Εξωτερικά το κτίριο θα μείνει όπως είναι και εσωτερικά θα γίνει γύψος. Το πάτωμα θα γίνει τριφτό μπετόν. Οι θύρες και τα παράθυρα θα γίνουν σκούρο κυπαρισσί πράσινο. Όσον αφορά την πέργκολα εξωτερικά θα γίνει ξύλινη σκούρο καφέ.

ΑΡΧΙΤΕΚΤΟΝΙΚΑ ΣΧΕΔΙΑ (ΑΝΑΚΑΙΝΙΣΗΣ)

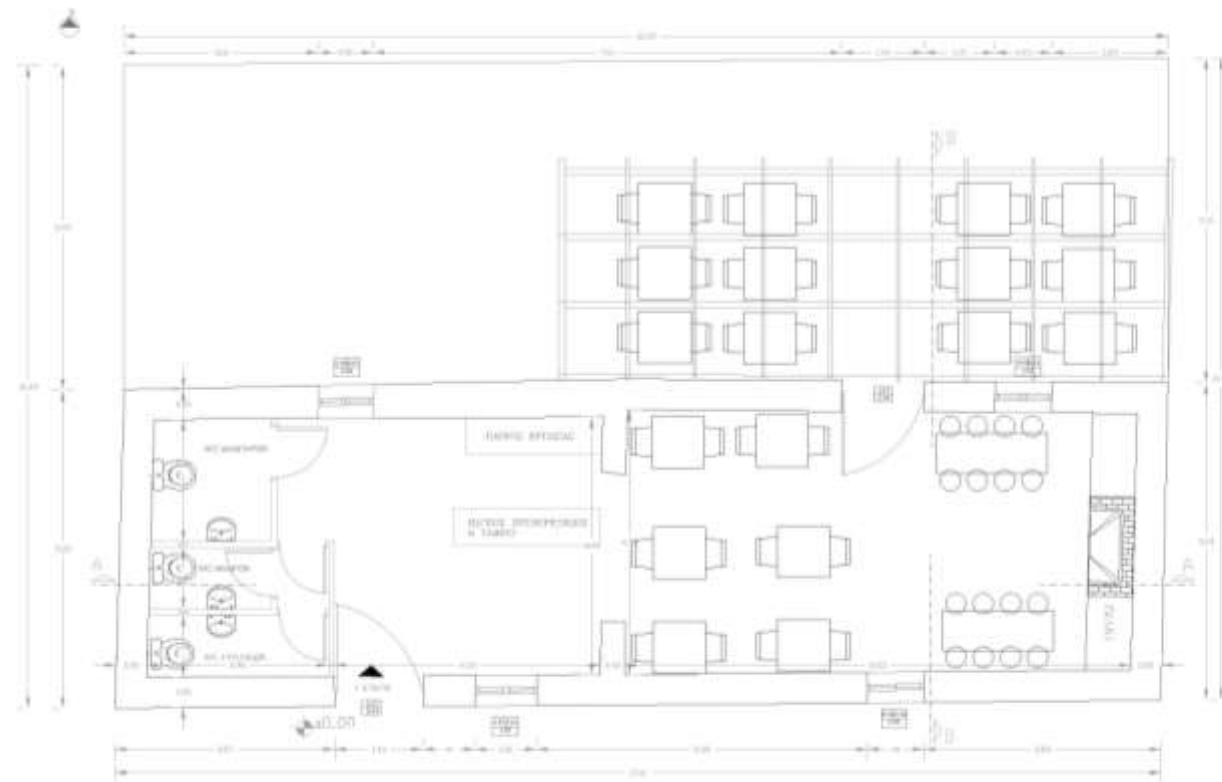

ΤΠΟΜΝΗΜΑ

- ΕΙΣΟΔΟΣ ΚΤΙΡΙΟΥ
- ΠΡΟΣΑΝΑΤΟΛΙΣΜΟΣ
- ΣΤΑΘΜΗ ΔΑΠΕΔΟΥ
- ΚΟΥΦΟΜΑ ΠΑΡΑΘΥΡΟΥ
- ΚΟΥΦΟΜΑ ΠΟΡΤΑΣ
- ΕΙΣΟΔΟΣ ΚΤΙΡΙΟΥ

ΑΝΑΚΑΙΝΙΣΗ ΚΤΙΡΙΟΥ	
ΥΠΟΛΟΓΟΣ ΣΧΕΔΙΟΥ	ΑΡ. ΣΧΕΔΙΟΥ
ΚΑΤΟΧΟΣ ΣΧΕΔΙΟΥ	9
ΚΑΙΜΑΚΑ	1:50 ΧΩΡΟΣ: ΜΗΛΟΥ

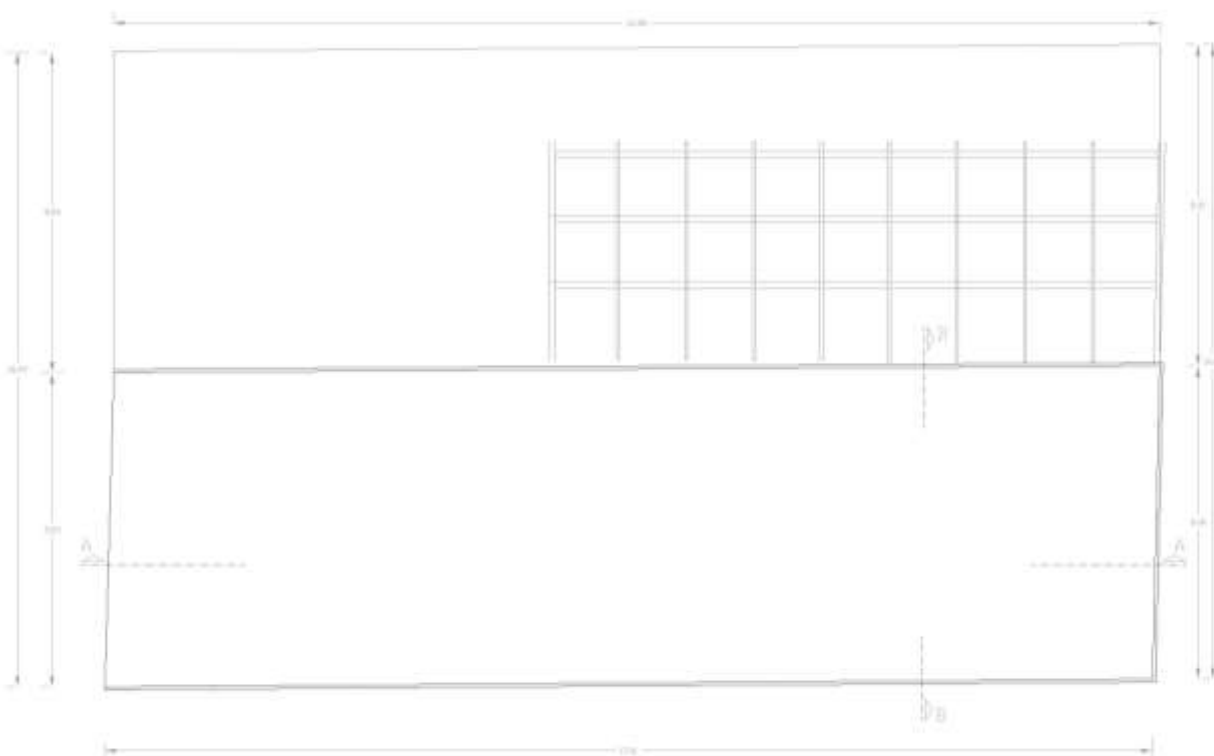

ΤΠΟΜΝΗΜΑ

- ΕΙΣΟΔΟΣ ΚΤΙΡΙΟΥ
- ΠΡΟΣΑΝΑΤΟΛΙΣΜΟΣ
- ΣΤΑΘΜΗ ΔΑΠΕΔΟΥ
- ΚΟΥΦΟΜΑ ΠΑΡΑΘΥΡΟΥ
- ΚΟΥΦΟΜΑ ΠΟΡΤΑΣ
- ΕΙΣΟΔΟΣ ΚΤΙΡΙΟΥ

ΑΝΑΚΑΙΝΙΣΗ ΚΤΙΡΙΟΥ	
ΥΠΟΛΟΓΟΣ ΣΧΕΔΙΟΥ	ΑΡ. ΣΧΕΔΙΟΥ
ΚΑΤΟΧΟΣ ΣΧΕΔΙΟΥ	10
ΚΑΙΜΑΚΑ	1:50 ΧΩΡΟΣ: ΜΗΛΟΥ

ΥΠΟΜΝΗΜΑ

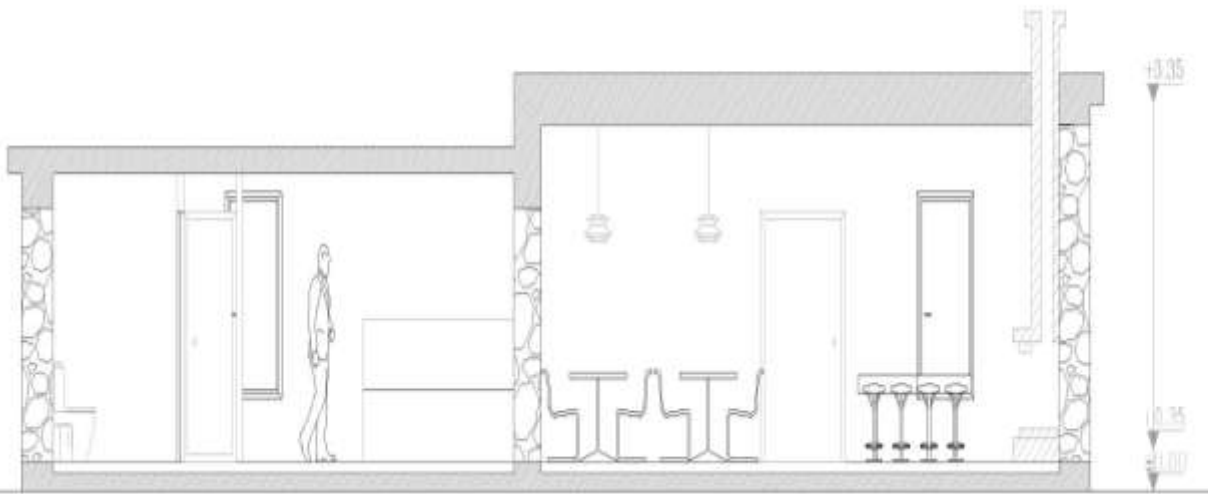

ΣΤΑΘΜΗ ΚΤΙΡΙΟΥ

— ΓΡΑΜΜΗ ΕΔΑΦΟΥΣ

⊞ ΛΙΘΟΚΤΙΣΤΟΙ ΤΟΙΧΟΠΟΙΑ

ΑΝΑΚΑΙΝΙΣΗ ΚΤΙΡΙΟΥ

ΤΙΤΛΟΣ ΣΧΕΔΙΟΥ	ΑΡ. ΣΧΕΔΙΟΥ
ΤΟΜΗ Α-Α	11
ΚΑΙΜΑΚΑ: 1:50	ΧΩΡΙΟ: ΜΗΛΙΟΥ

ΥΠΟΜΝΗΜΑ

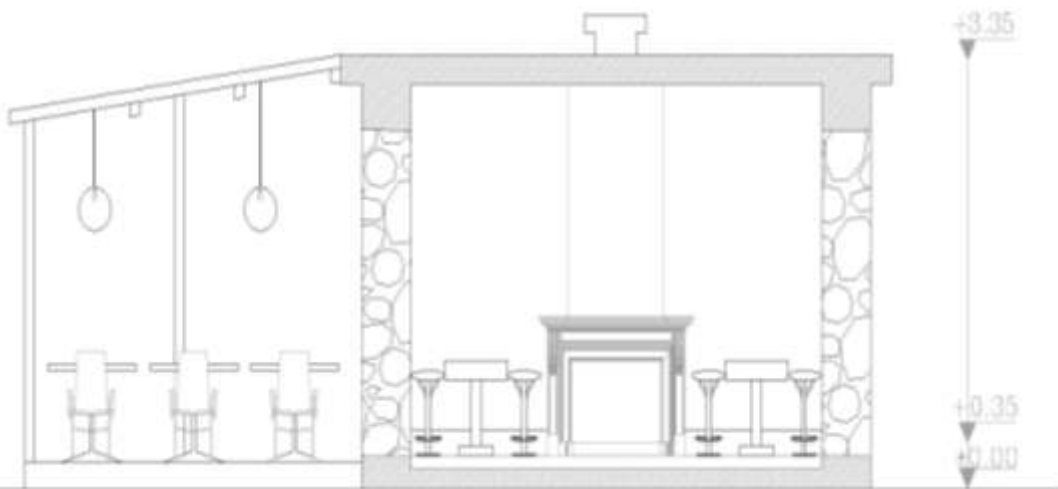

ΣΤΑΘΜΗ ΚΤΙΡΙΟΥ

— ΓΡΑΜΜΗ ΕΔΑΦΟΥΣ

⊞ ΛΙΘΟΚΤΙΣΤΟΙ ΤΟΙΧΟΠΟΙΑ

ΑΝΑΚΑΙΝΙΣΗ ΚΤΙΡΙΟΥ

ΤΙΤΛΟΣ ΣΧΕΔΙΟΥ	ΑΡ. ΣΧΕΔΙΟΥ
ΤΟΜΗ Β-Β	12
ΚΑΙΜΑΚΑ: 1:50	ΧΩΡΙΟ: ΜΗΛΙΟΥ

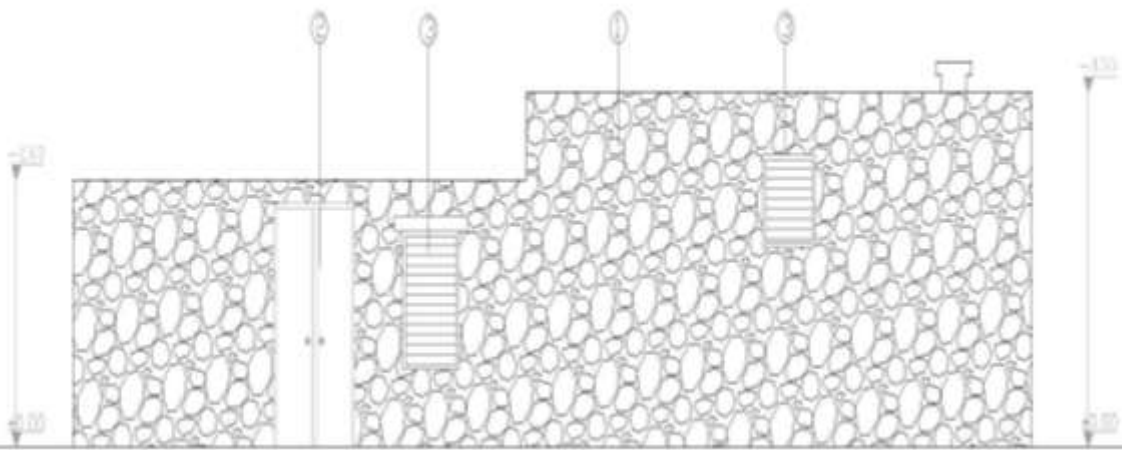

ΤΥΠΟΝΗΜΑ ΤΑΞΙΣ
(ΧΑΡΑΚΤΗΡΙΣΜΟΣ ΤΑΞΙΣ)

- ① ΑΚΑΝΟΝΕΣΤΕΣ ΠΕΤΡΕΣ ΜΕ ΑΡΜΟΛΟΓΗΜΑ
- ② ΣΤΑΙΝΗ ΠΟΡΤΑ ΧΡΩΜΑΤΟΣ ΠΡΑΣΙΝΟ
- ③ ΣΤΑΙΝΑ ΠΑΡΑΠΡΟΪΤΑΛΑ ΧΡΩΜΑΤΟΣ ΠΡΑΣΙΝΟ

ΑΝΑΚΑΝΩΣΗ ΚΤΙΡΙΟΥ	
ΤΥΠΟΣ ΣΥΣΤΟΙ	ΑΡ. ΣΥΣΤΟΙ
ΒΟΡΙΑ ΟΔΗ (ΠΡΟΣΟΔΗ)	13
ΚΑΘΑΡΑ: 1.50	ΣΥΡΡΙΟ: ΜΗΛΟΙ

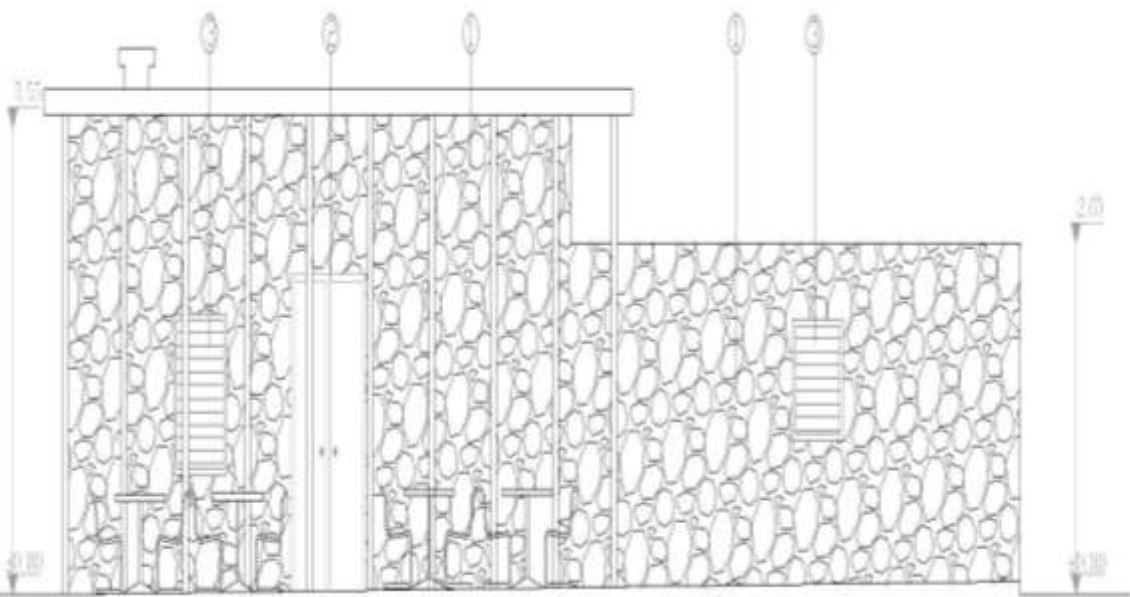

ΤΥΠΟΝΗΜΑ ΤΑΞΙΣ
(ΧΑΡΑΚΤΗΡΙΣΜΟΣ ΤΑΞΙΣ)

- ① ΑΚΑΝΟΝΕΣΤΕΣ ΠΕΤΡΕΣ ΜΕ ΑΡΜΟΛΟΓΗΜΑ
- ② ΣΤΑΙΝΗ ΠΟΡΤΑ ΧΡΩΜΑΤΟΣ ΠΡΑΣΙΝΟ
- ③ ΣΤΑΙΝΑ ΠΑΡΑΠΡΟΪΤΑΛΑ ΧΡΩΜΑΤΟΣ ΠΡΑΣΙΝΟ

ΑΝΑΚΑΝΩΣΗ ΚΤΙΡΙΟΥ	
ΤΥΠΟΣ ΣΥΣΤΟΙ	ΑΡ. ΣΥΣΤΟΙ
ΝΟΤΙΑ ΟΔΗ (ΠΙΣΤΡΑ)	14
ΚΑΘΑΡΑ: 1.50	ΣΥΡΡΙΟ: ΜΗΛΟΙ

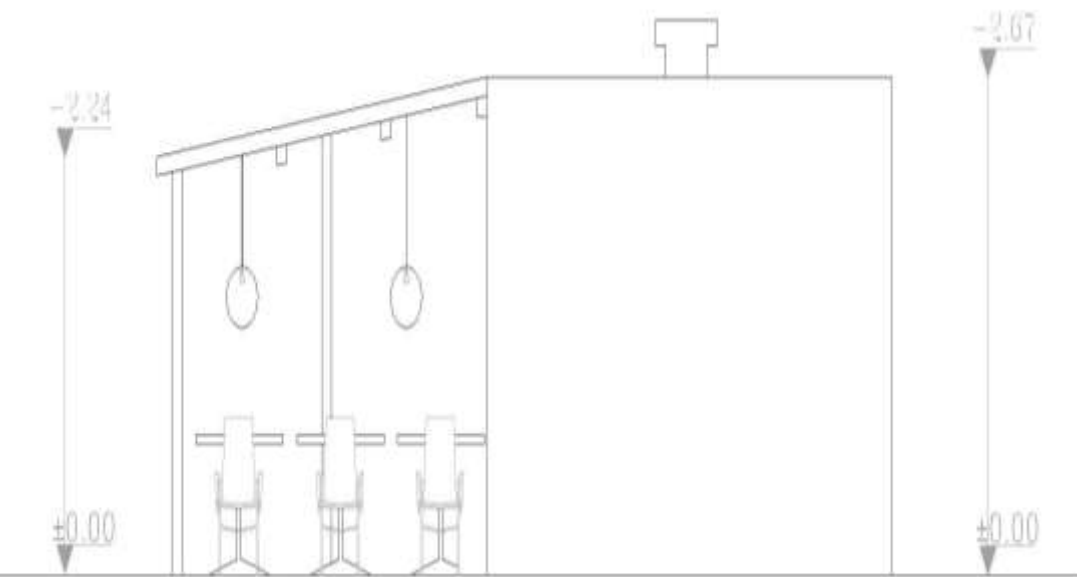

ΑΝΑΚΑΙΝΙΣΗ ΚΤΙΡΙΟΥ	
<u>ΤΙΤΛΟΣ ΣΧΕΔΙΟΥ</u> ΔΥΤΙΚΗ ΟΨΗ (ΠΛΑΓΙΑ ΠΛΕΤΡΑ)	<u>ΑΡ. ΣΧΕΔΙΟΥ</u> 15
<u>ΚΛΙΜΑΚΑ:</u> 1:50	<u>ΧΩΡΙΟ:</u> ΜΗΛΙΟΥ

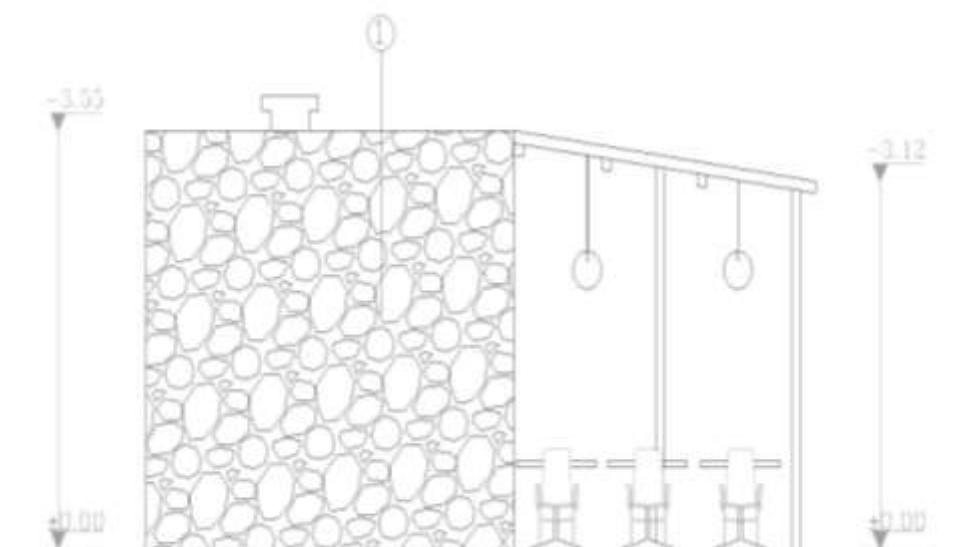

ΤΜΟΜΗΜΑ ΤΑΙΚΩΝ (ΧΑΡΑΚΤΗΡΙΣΜΟΣ ΤΑΙΚΩΝ)	
①	ΑΚΑΝΟΝΙΣΤΕΣ ΠΕΤΡΕΣ ΜΕ ΑΡΜΟΛΟΓΗΜΑ
②	ΣΤΑΙΝΗ ΠΟΡΤΑ ΧΡΩΜΑΤΟΣ ΠΡΑΣΙΝΟ
③	ΣΤΑΙΝΑ ΠΑΡΑΘΡΟΦΥΛΑΧΑ ΧΡΩΜΑΤΟΣ ΠΡΑΣΙΝΟ

ΑΝΑΚΑΙΝΙΣΗ ΚΤΙΡΙΟΥ	
<u>ΤΙΤΛΟΣ ΣΧΕΔΙΟΥ</u> ΑΝΑΤΟΛΙΚΗ ΟΨΗ (ΠΛΑΓΙΑ ΠΛΕΤΡΑ)	<u>ΑΡ. ΣΧΕΔΙΟΥ</u> 16
<u>ΚΛΙΜΑΚΑ:</u> 1:50	<u>ΧΩΡΙΟ:</u> ΜΗΛΙΟΥ

ΛΑΣΣΑ

πηγές:

www.ekk.org.cy

προσωπικές φωτογραφίες

Νέαρχος Κληρίδη, Λευκωσία, 1961, Χωριά και πολιτείες της Κύπρου,

www.googlemaps.com 2012

<http://el.wikipedia.org>



Αμιγώς ελληνικό χωριό της επαρχίας Πάφου, στη γεωγραφική περιφέρεια των αμπελοχωριών Λεμεσού και Πάφου, περί τα 26 χμ. βορειοανατολικά της πόλης της Πάφου.

Η Λάσσα είναι κτισμένη σε μέσο υψόμετρο 610 μέτρων. Το ανάγλυφο έχει μια κλίση από τα νότια προς τα βόρεια. Στα βόρεια σύνορα του χωριού το υψόμετρο είναι 220 μέτρα, αυξάνεται στα 610 κοντά στον οικισμό και στα 628 μέτρα κοντά στα νότια του σύνορα. Το τοπίο είναι διαμελισμένο από το ποτάμιο δίκτυο του ποταμού του Σταυρού της Ψώκας.

Από γεωλογικής απόψεως, στη διοικητική έκταση του χωριού κυριαρχούν οι αποθέσεις του σχηματισμού Καναβιούς (μπεντονίτες, ηφαιστειοκλαστικοί πηλίτες και ψαμμίτες) και οι αποθέσεις του σχηματισμού Λευκάρων (κρητίδες, ασβεστόλιθοι, μάργες και κερατόλιθοι). Πάνω στα πετρώματα αυτά αναπτύχθηκαν ασβεστούχα εδάφη και εδάφη του σχηματισμού των Μαμωνιών.



Η Λάσα δέχεται μια μέση ετήσια βροχόπτωση περί τα 630 χιλιοστόμετρα. Στην περιοχή του χωριού καλλιεργούνται τα αμπέλια (οινοποιήσιμες ποικιλίες), τα σιτηρά, τα νομευτικά φυτά (κυρίως βίκος), τα όσπρια (κυρίως κουκκία), λίγα εσπεριδοειδή, οι αμυγδαλιές, οι ελιές και λίγες μηλιές. Η κτηνοτροφία είναι περιορισμένη. Το 1985 εκτρέφονταν 171 κατσίκες, 10 πρόβατα, 20 χοίροι και 377 πουλερικά.



Στην Λάσα κατασκευάζονταν και κατασκευάζονται ακόμη σε περιορισμένη κλίμακα, θαυμάσια υφαντά με ζωηρούς χρωματισμούς και ποικίλα σχέδια, του γνωστού τύπου των φυδκιώτικων (από την ονομασία του γειτονικού χωριού Φύτη στο οποίο αναπτύχθηκε αρχικά το είδος αυτό των υφαντών και ακολούθως διαδόθηκε στα γύρω χωριά). Υφαίνονται τραπεζομάντηλα, σιεμέδες, σκεπάσματα κρεβατιών, ταγάρια, μαξιλαράκια, κουρτίνες και πολλά άλλα. Σχεδόν όλα τα σπίτια του χωριού έχουν από μια βούφα.

Από συγκοινωνιακής απόψεως, η Λάσα συνδέεται στα βορειοδυτικά με το χωριό Σίμου

(περί τα 3,5 χμ.), στα δυτικά με το χωριό Δρύμου (περί τα 1,5 χμ.), στα βορειοανατολικά με το χωριό Φύτη (περί τα 2 χμ.), στα νότια με το χωριό Δρυνιά (περί τα 1,5 χμ.) και στα νοτιοανατολικά με το χωριό Μηλιά (περί τα 2 χμ.).

Το χωριό γνώρισε στα χρόνια της κλειστής οικονομίας κάποια ευημερία και οι κάτοικοι του ζούσαν άνετα από τη γεωργία και τη κτηνοτροφία. Όμως οι ίδιες αυτές ασχολίες δεν μπόρεσαν να κρατήσουν τον πληθυσμό του τις τελευταίες δεκαετίες, ο οποίος άρχισε να εγκαταλείπει το χωριό. Σ' αυτό συνέβαλε η απομόνωση του χωριού, το δύσκολο γεωγραφικό περιβάλλον, οι ανύπαρκτοι αγροτικοί δρόμοι και κυρίως το

χαμηλό εισόδημα από τη γεωργία και τη κτηνοτροφία. Η εγκατάλειψη είναι παντού εμφανής στα απεριποίητα περιβόλια, στα ερειπωμένα αρχοντόσπιτα, στην απουσία καινούργιων σπιτιών, στον μεγάλο αριθμό ηλικιωμένων. Το 1881 οι κάτοικοι της Λάσας ήσαν 179 που αυξήθηκαν στους 208 το 1891, μειώθηκαν στους 198 το 1901, αυξήθηκαν στους 212 το 1911 και στους 263 το 1921, μειώθηκαν στους 248 το 1931 αλλά αυξήθηκαν πάλι στους 295 το 1946. Αργότερα το χωριό επιλέγει από την αστυφιλία και οι κάτοικοί του μειώθηκαν στους 279 το 1960, στους 254 το 1973, στους 219 το 1976 και στους 160 το 1982 στους 91 κατοίκους. Στην απογραφή του 2011 οι κάτοικοι του χωριού μειώθηκαν ακόμη πιο πολλή στους 78. Το χωριό Λάσα με την πάροδο του χρόνου άρχισε να εγκαταλείπεται. Ο αριθμός των ηλικιωμένων μειώθηκε ενώ οι νεότεροι έχουν μετακινηθεί και εγκατασταθεί σε μεγαλύτερες πόλεις ούτως ώστε να έχουν την δυνατότητα να απολαύσουν περισσότερες ανέσεις και ένα ψηλότερο βιοτικό επίπεδο.



Το χωριό Λάσα είχε αρχίσει να ρημάζεται με αποτέλεσμα να σβήνει από τον κυπριακό χάρτη. Ωστόσο, οι κάτοικοι σε στενή συνεργασία με τον κοινοτάρχη κ. Ηλία Ιωάννου και τα υπόλοιπα στελέχη του κοινοτικού συμβουλίου, κάνουν θεόρατες προσπάθειες για την ανάπλαση της εικόνας του χωριού. Δημιουργούνται νέα έργα, νέες προστάσεις και τίθενται σε εφαρμογή νέα σχέδια που αφορούν το κοινό καλό του χωριού. Αυτή η προσπάθεια συνεχίζεται και ενισχύεται και από άλλα μέλη. Ο αγώνας για αναγέννηση του

χωριού είναι συλλογικός. Μόνιμοι και πλέον απόδημοι κάτοικοι, καταβάλουν προσπάθειες για την επίτευξη του στόχου αυτού. Ιδρύεται έτσι ο Πολιτιστικός Σύλλογος, ο οποίος αποτελείται κυρίως από αποδήμους κατοίκους της Λάσας. Σκοπός του είναι η καλλιέργεια του πολιτισμού και η διατήρηση της παράδοσης του τόπου τους

Το χωριό διατηρεί σε μεγάλο βαθμό την παραδοσιακή λαϊκή αρχιτεκτονική του. Τα στενά της δρομάκια είναι ευθυγραμμισμένα με πετρόκτιστα παραδοσιακά σπίτια μακρυνάρια και ανώγια, με τα σκαλιστά πλαίσια γύρω από τις πόρτες και τα παράθυρα, από τα οποία μερικά είναι ερειπωμένα ενώ άλλα ανακαινίζονται

Η Λάσα υφίστατο κατά την περίοδο της φραγκοκρατίας και σύμφωνα προς τον ντε Μας Λατρί, ήταν φέουδο που ανήκε στον κόμητα της Έδεσσας. Ο ίδιος συγγραφέας αναφέρει ότι υπήρχε και βασιλικό κτήμα με την ονομασία Lassa στο διαμέρισμα (bailliage) των Πολεμιδιών, βόρεια της Επισκοπής Λεμεσού (ίσως η σημερινή Άλασσα).

Κατά τον Ν. Κληρίδη η ονομασία του χωριού Λάσα είναι αρχαία ελληνική και προέρχεται από την πελασγική λέξη λάρισα, που σημαίνει ψηλή τοποθεσία, ακρόπολη. Πολλά αρχαία τοπωνύμια στον ελληνικό χώρο έφεραν την ονομασία Λάρισα, που διασώζεται και σε σημερινή ελληνική πόλη.

Εάν πράγματι η ονομασία Λάσα είναι συντομευμένος τύπος της ονομασίας Λάρισα, τότε υποδηλώνει αρχαιότατη κατοίκηση στην περιοχή του χωριού, όπου ίσως υφίσταντο και οχυρώσεις. Η υπόθεση αυτή ενισχύεται κι από το γεγονός ότι και οι ονομασίες γειτονικών χωριών έχουν αρχαία ελληνική προέλευση όπως οι ονομασίες των χωριών Δρύμου και Δρυινιά

Η εκκλησία του χωριού είναι αφιερωμένη στην Παναγία και κτίστηκε στα τέλη του 19ου αιώνα. Ο Γκάννις αναφέρει ότι στην εκκλησία αυτή είχε δει ένα σπάνιο ασημένιο κουταλάκι βενετσιάνικης τέχνης, του 16ου αιώνα.

Το καταπράσινο τοπίο του Ρωμανού αποτελεί ένα από τα ομορφότερα τοπία που επισκέπτονται εκατοντάδες ντόπιοι και τουρίστες. Ακόμα, κάποιος μπορεί να επισκεφθεί τα εκκλησάκια του Αγίου Πρόδρομου, του Αγίου Ερμόλαου και να χαζέψει στο πάρκο του χωριού το οποίο πρόσφατα δημιουργήθηκε και ήδη φιλοξενεί αρκετούς νέους και παιδιά. Η πλατεία του χωριού, είναι πάντα ζωντανή, αφού δεκάδες νέοι βρίσκονται καθημερινά, γλεντώντας και ψυχαγωγώντας όχι μόνο τον εαυτό τους, αλλά και τους υπόλοιπους κατοίκους και ξένους.

Τελειώνοντας φτάνεις στο μονοπάτι της φύσης, στο οποίο θαυμάζεις τις ομορφιές που κρύβει η μικρή κοινότητα της Λάσας. Εκτός απ' τα πιο πάνω, η Λασιώτικη φιλοξενία, μας κινούν βέβαια το ενδιαφέρον να κάνουμε μια βόλτα σε αυτό το πανέμορφο χωριό για να γνωρίσουμε τον πολιτισμό του.



ΚΑΤΟΙΚΙΑ



Κύρια είσοδος (Νότια)



ΓΕΝΙΚΗ ΠΕΡΙΓΡΑΦΗ ΤΟΥ ΚΤΙΡΙΟΥ

Το κτίριο στη Λάσα βρίσκεται αρκετά κοντά στο κέντρο του χωριού. Από πληροφορίες που έχω πάρει είναι ότι οι ιδιοκτήτες του κτίσματος είναι οι ίδιοι με αυτούς του ισογείου, αλλά δεν είχαν αρκετά λεφτά να συντηρήσουν το ανώι και το άφησαν έτσι.

Η είσοδος του κτιρίου βρίσκεται Νότια που είναι και ο δρόμος του χωριού. Είναι ένας ενιαίος χώρος 30 τ.μ. Οι διαστάσεις του κτίσματος είναι 7.54 τ.μ * 3.96 τ.μ., εσωτερικά το καθαρό ύψος είναι 3.02μ και το πάχος του τοίχου είναι 0.40μ. Από το δρόμο για να ανέβουμε στο κτίριο μας υπάρχουν 8 σκαλιά και το συνολικό ύψος είναι 1.35μ.

Στο κτίριο υπάρχει μια πόρτα, η οποία είναι στη είσοδο του κτιρίου που βρίσκεται Νότια (εικόνα 1).

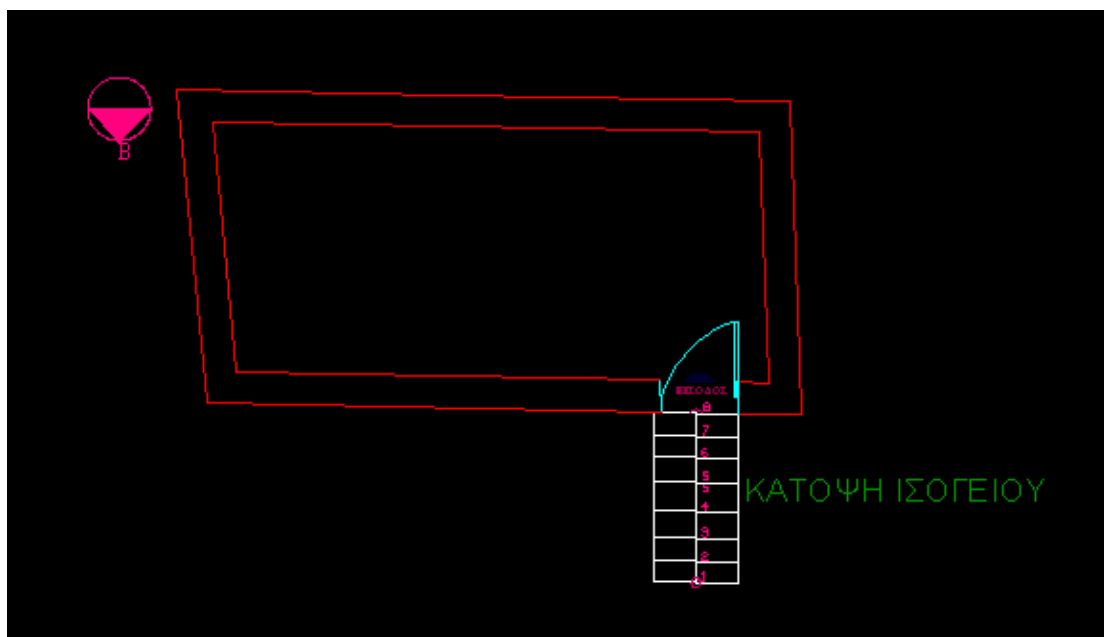

Εικόνα 1

ΚΑΤΑΣΚΕΥΑΣΤΙΚΗ ΠΕΡΙΓΡΑΦΗ

ΥΛΙΚΑ ΚΑΤΑΣΚΕΥΗΣ:

Τα υλικά κατασκευής του κτιρίου εξωτερικά και εσωτερικά είναι από τοιχοποιία χωρίς κονίαμα και εσωτερικά το κτίριο είναι από επίχρισμα (εικόνα 2). Η οροφή του κτιρίου ήταν από μπετόν εξωτερικά και εσωτερικά από καλάμια και βολίτζια (εικόνα 3). Η πόρτα του κτιρίου είναι ξύλινη σανιδωτή, αλλά έχει διαλυθεί, παρατηρούμε από την φωτογραφία 4 ότι το χρώμα της ήταν καφέ, αλλά έχει ξεθωριάσει από τον ήλιο. Το πάτωμα ήταν φτιαγμένο από μαρμαρόπλακα (εικόνα 5). Η ηλεκτρική εγκατάσταση του κτιρίου ήταν εξωτερικού τύπου (εικόνα 3).



Εικόνα 2



Εικόνα 3



Εικόνα 4

Εικόνα 5



ΠΑΘΟΛΟΓΙΑ

Στο κτίριο οι ζημιές που υπάρχουν είναι σοβαρές λόγω παραμέλησης του και από τους σεισμούς. Στην είσοδο του κτιρίου που είναι τα σκαλιά έχουν αφαιρεθεί ορισμένα και έχουν διαλυθεί (εικόνα 6). Ακόμη στην είσοδο του κτιρίου στον τοίχο υπάρχει διαμπερές ρωγμή (εικόνα 7). Παρατηρούμε ότι στην τοιχοποιία έχει αποκολληθεί εσωτερικά το επίχρισμα λόγω του σεισμού και ακόμη υπάρχουν τριχοειδείς ρωγμές (εικόνα 8). Η πόρτα που είναι διαλυμένη θα αφαιρεθεί (εικόνα 9). Η οροφή του κτιρίου χρειάζεται συντήρηση και μόνωση (εικόνα 3). Η ηλεκτρική εγκατάσταση πρέπει να ξανακατασκευαστεί.



Εικόνα 6



Εικόνα 7



Εικόνα 8



Εικόνα 9



Εικόνα 3

ΑΡΧΙΤΕΚΤΟΝΙΚΑ ΣΧΕΔΙΑ (ΑΠΟΤΥΠΩΣΗ)

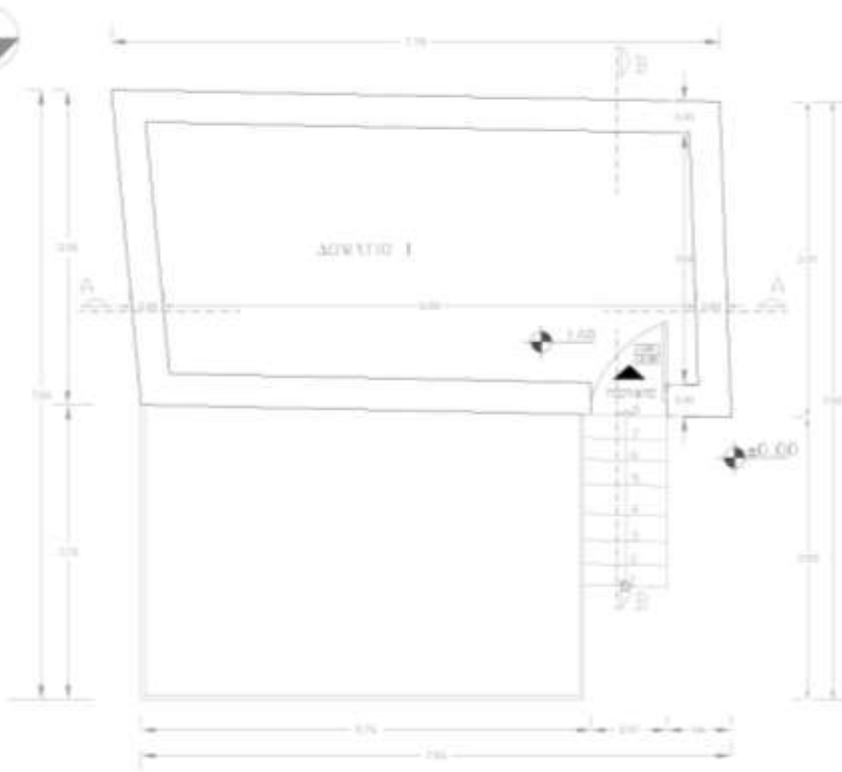

ΤΠΟΜΝΗΜΑ ΣΤΟΙΧΕΙΑ ΣΚΑΛΑΣ

	ΠΡΟΣΑΝΑΤΟΛΙΣΜΟΣ	ΥΨΟΣ ΑΝΑΒΑΣΗΣ	1.36 μ.
	ΣΤΑΘΜΗ ΔΑΠΕΔΟΥ	ΑΡ. ΡΙΧΤΙΩΝ	8
	ΚΟΤΦΩΜΑ ΠΑΡΑΘΡΟΥ	ΑΡ. ΠΑΤΗΜΑΤΩΝ	7
	ΕΙΣΟΔΟΣ ΚΤΙΡΙΟΥ	ΡΙΧΤΙ	0.198 μ.
		ΠΑΤΗΜΑ	0.292 μ.

ΑΠΟΤΥΠΩΣΗ ΚΤΙΡΙΟΥ	
ΤΙΤΛΟΣ ΣΧΕΔΙΟΥ	ΑΡ. ΣΧΕΔΙΟΥ
ΚΑΤΟΦΗ ΙΣΟΓΕΙΟΥ	1
ΚΑΙΜΑΚΑ: 1:50	ΧΩΡΙΟ: ΔΑΣΑ



ΤΠΟΜΝΗΜΑ

	ΠΡΟΣΑΝΑΤΟΛΙΣΜΟΣ
	ΣΤΑΘΜΗ ΔΑΠΕΔΟΥ
	ΚΟΤΦΩΜΑ ΠΑΡΑΘΡΟΥ
	ΕΙΣΟΔΟΣ ΚΤΙΡΙΟΥ

ΑΠΟΤΥΠΩΣΗ ΚΤΙΡΙΟΥ	
ΤΙΤΛΟΣ ΣΧΕΔΙΟΥ	ΑΡ. ΣΧΕΔΙΟΥ
ΚΑΤΟΦΗ ΔΩΜΑΤΟΣ	2
ΚΑΙΜΑΚΑ: 1:50	ΧΩΡΙΟ: ΔΑΣΑ

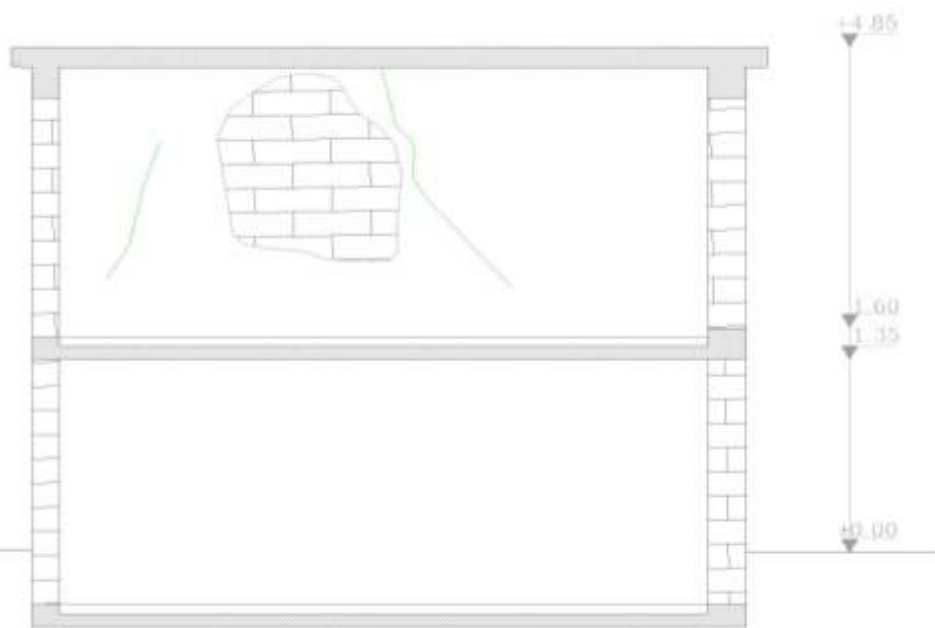

ΤΠΟΜΝΗΜΑ ΦΘΟΡΩΝ

- ΑΠΟΚΟΛΛΗΣΕΙ ΤΟΤ ΕΠΙΧΡΙΣΜΑΤΟΣ
- ΤΡΙΧΟΕΙΔΗΣ ΡΩΓΜΗ

ΤΠΟΜΝΗΜΑ

ΣΤΑΘΜΗ ΚΤΙΡΙΟΥ

- ΓΡΑΜΜΗ ΕΔΑΦΟΥΣ
- ΛΙΘΟΚΤΙΣΤΟΙ ΤΟΙΧΟΠΟΙΑ

ΑΠΟΤΥΠΩΣΗ ΚΤΙΡΙΟΥ	
ΤΙΤΛΟΣ ΣΧΕΔΙΟΥ ΤΟΜΗ Α-Α	ΑΡ. ΣΧΕΔΙΟΥ 3
ΚΑΙΜΑΚΑ: 1:50	ΧΩΡΙΟ: ΛΑΣΑ

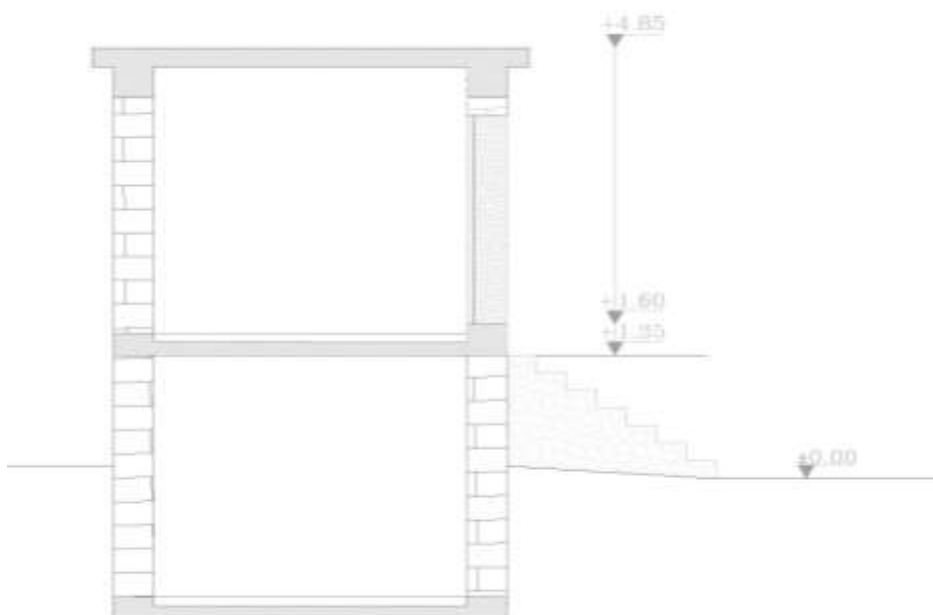

ΤΠΟΜΝΗΜΑ ΦΘΟΡΩΝ

- ΣΚΑΛΙΑ ΔΙΑΛΥΜΕΝΑ
- ΠΟΡΤΕΣ ΔΕΝ ΠΙΛΑΡΧΟΥΝ

ΤΠΟΜΝΗΜΑ

ΣΤΑΘΜΗ ΚΤΙΡΙΟΥ

- ΓΡΑΜΜΗ ΕΔΑΦΟΥΣ
- ΛΙΘΟΚΤΙΣΤΟΙ ΤΟΙΧΟΠΟΙΑ

ΑΠΟΤΥΠΩΣΗ ΚΤΙΡΙΟΥ	
ΤΙΤΛΟΣ ΣΧΕΔΙΟΥ ΤΟΜΗ Β-Β	ΑΡ. ΣΧΕΔΙΟΥ 4
ΚΑΙΜΑΚΑ: 1:50	ΧΩΡΙΟ: ΛΑΣΑ

ΤΠΟΜΝΗΜΑ ΦΘΟΡΩΝ

 ΔΙΑΜΠΕΡΕΣ ΓΡΩΓΜΗ

 ΠΟΡΤΑ ΔΕΝ ΥΠΑΡΧΕΙ

ΤΠΟΜΝΗΜΑ ΤΑΙΚΩΝ
(ΧΑΡΑΚΤΗΡΙΣΜΟΣ ΤΑΙΚΩΝ)
① ΤΟΙΧΟΠΟΙΑ ΧΩΡΙΣ ΚΟΝΙΑΜΑ
② ΣΤΑΙΝΗ ΣΑΝΙΔΩΤΗ ΠΟΡΤΑ ΧΡΩΜΑΤΟΣ ΚΑΦΕ

ΑΠΟΤΥΠΩΣΗ ΚΤΙΡΙΟΥ

ΤΙΤΛΟΣ ΣΧΕΔΙΟΥ	ΑΡ. ΣΧΕΔΙΟΥ
ΝΟΤΙΑ ΟΦΗ (ΠΡΟΣΟΦΗ)	5
ΚΑΙΜΑΚΑ: 150	ΧΩΡΙΟ: ΛΑΣΑ

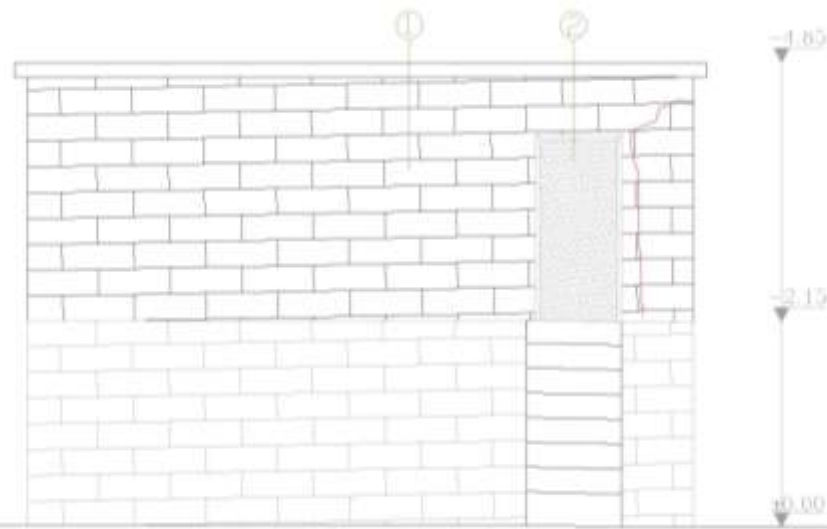

ΤΠΟΜΝΗΜΑ ΤΑΙΚΩΝ
(ΧΑΡΑΚΤΗΡΙΣΜΟΣ ΤΑΙΚΩΝ)
① ΤΟΙΧΟΠΟΙΑ ΧΩΡΙΣ ΚΟΝΙΑΜΑ
② ΣΤΑΙΝΗ ΣΑΝΙΔΩΤΗ ΠΟΡΤΑ ΧΡΩΜΑΤΟΣ ΚΑΦΕ

ΑΠΟΤΥΠΩΣΗ ΚΤΙΡΙΟΥ

ΤΙΤΛΟΣ ΣΧΕΔΙΟΥ	ΑΡ. ΣΧΕΔΙΟΥ
ΒΟΡΙΑ ΟΦΗ (ΠΙΣΩ ΠΛΕΥΡΑ)	6
ΚΑΙΜΑΚΑ: 150	ΧΩΡΙΟ: ΛΑΣΑ

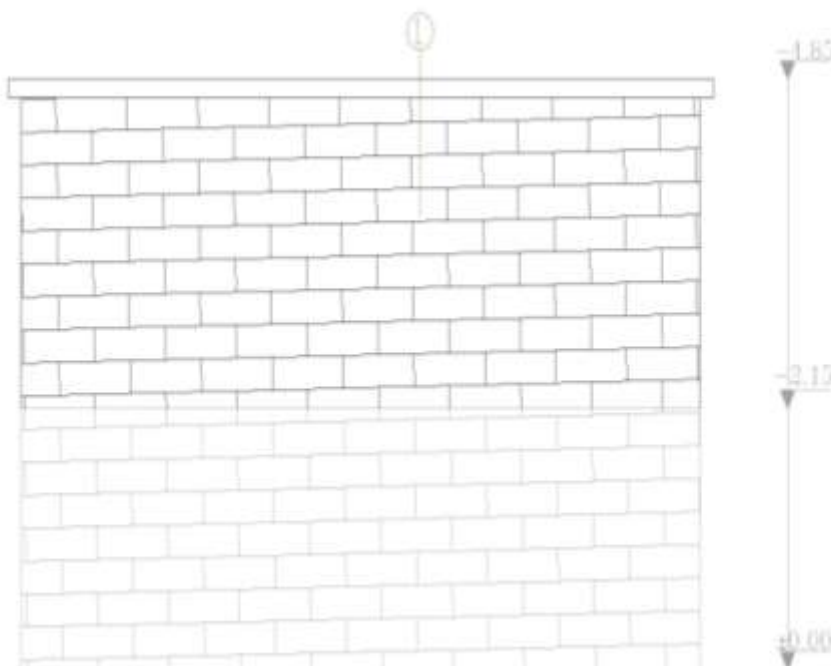

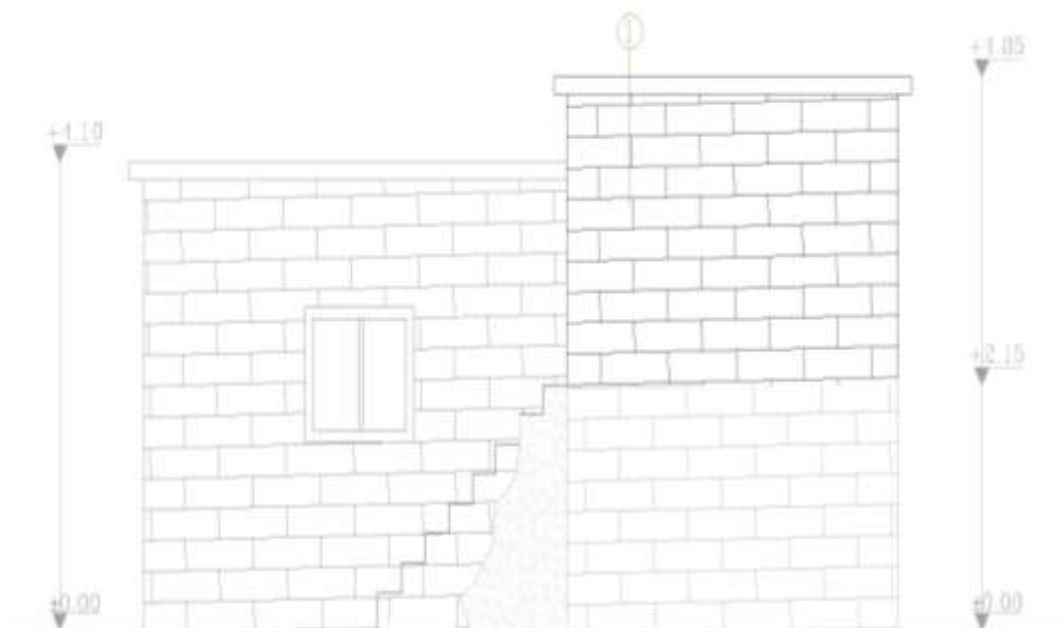

ΥΠΟΜΝΗΜΑ ΦΘΟΡΩΝ

ΣΚΑΛΙΑ ΔΙΑΔΤΜΕΝΑ

ΥΠΟΜΝΗΜΑ ΤΑΙΚΩΝ
(ΧΑΡΑΚΤΗΡΙΣΜΟΣ ΤΑΙΚΩΝ)
① ΤΟΙΧΟΠΟΙΑ ΧΩΡΙΣ ΚΟΝΙΑΜΑ
② ΣΤΑΙΝΗ ΣΑΝΙΔΩΤΗ ΠΟΡΤΑ ΧΡΩΜΑΤΟΣ ΚΑΦΕ

ΑΠΟΤΥΠΩΣΗ ΚΤΙΡΙΟΥ

ΤΙΤΛΟΣ ΣΧΕΔΙΟΥ ΑΝΑΤΟΛΙΚΗ ΟΥΗ (ΠΑΛΙΑ ΠΑΕΤΡΑ)	ΑΡ. ΣΧΕΔΙΟΥ 7
ΚΑΙΜΑΚΑ: 1:50	ΧΩΡΙΟ: ΛΑΣΑ

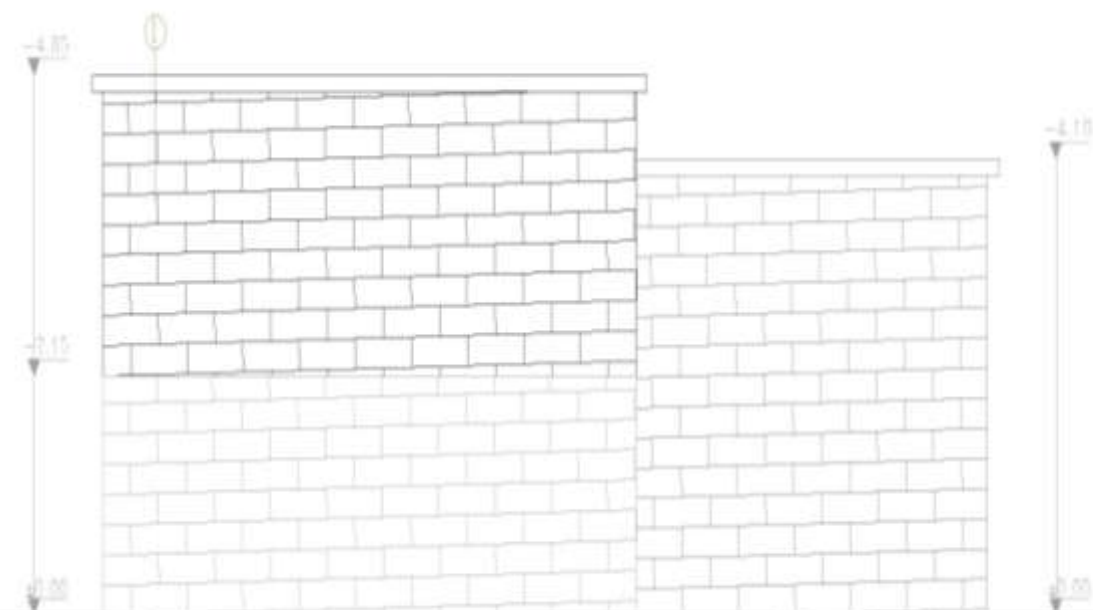

ΥΠΟΜΝΗΜΑ ΤΑΙΚΩΝ
(ΧΑΡΑΚΤΗΡΙΣΜΟΣ ΤΑΙΚΩΝ)
① ΤΟΙΧΟΠΟΙΑ ΧΩΡΙΣ ΚΟΝΙΑΜΑ
② ΣΤΑΙΝΗ ΣΑΝΙΔΩΤΗ ΠΟΡΤΑ ΧΡΩΜΑΤΟΣ ΚΑΦΕ

ΑΠΟΤΥΠΩΣΗ ΚΤΙΡΙΟΥ

ΤΙΤΛΟΣ ΣΧΕΔΙΟΥ ΔΥΤΙΚΗ ΟΥΗ (ΠΑΛΙΑ ΠΑΕΤΡΑ)	ΑΡ. ΣΧΕΔΙΟΥ 8
ΚΑΙΜΑΚΑ: 1:50	ΧΩΡΙΟ: ΛΑΣΑ

ΠΡΟΤΑΣΗ ΑΝΑΚΑΙΝΙΣΗΣ ΤΟΥ ΚΤΙΡΙΟΥ

Στη Λάσα το κτίριο θα μετατραπεί σε κατάστημα, όπου θα διατίθενται προς πώληση υφάσματα κατασκευαστικά με χρώματα. Η νέα χρήση του κτιρίου έχει προκύψει τόσο από το ίδιο το χωριό που έφτιαχναν τα υφάσματα αυτά όσο και από το γειτονικό χωριό. Σύμφωνα με την πρότασή μας στο κτίριο μόλις μπαίνουμε μέσα υπάρχουν πάγκοι, όπου εκτίθενται τα υφάσματα, υπάρχει μια καρκόλα (κρεβάτι παραδοσιακό) στο οποίο απάνω θα έχει και εκεί διάφορα υφάσματα και σκεπάσματα. Έχουμε φτιάξει μια τουαλέτα από γυψοσανίδα. Εσωτερικά του κτιρίου θα γίνει επίχρισμα με μπόγια άσπρη και την παραδοσιακή πέτρα. Η πόρτα του κτιρίου είναι ξύλινη σανιδωτή, χρώματος καφέ. Στο πάτωμα θα παραμείνει η μαρμαρόπλακα.

ΠΑΡΑΔΟΣΙΑΚΟ ΚΡΕΒΑΤΙ



ΚΕΝΤΗΜΑΤΑ



ΥΦΑΣΜΑΤΑ

ΑΡΧΙΤΕΚΤΟΝΙΚΑ ΣΧΕΔΙΑ (ΑΝΑΚΑΙΝΙΣΗ)

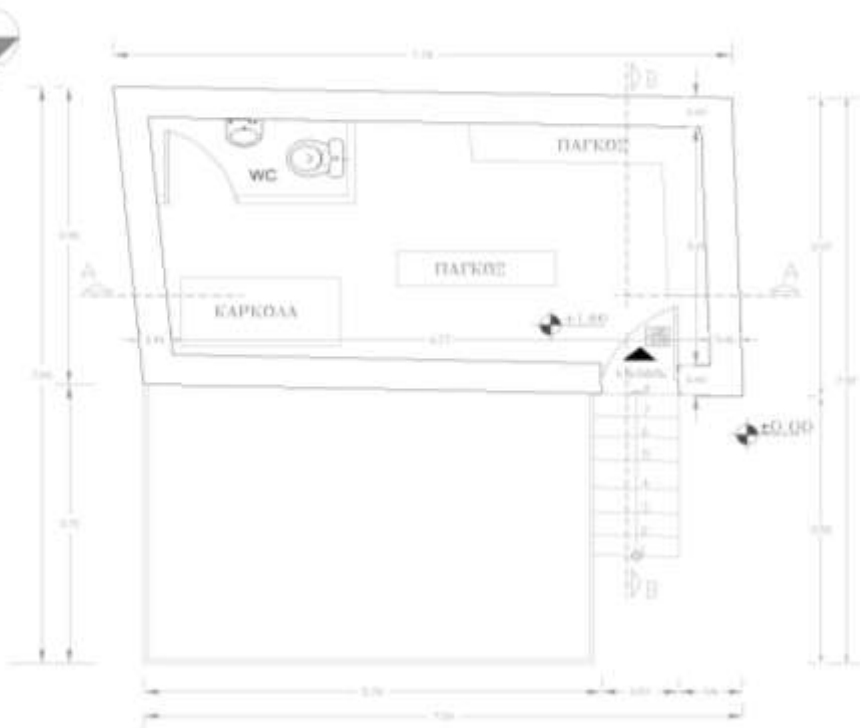

ΤΠΟΜΝΗΜΑ ΣΤΟΙΧΕΙΑ ΣΚΑΛΑ

ΠΡΟΣΑΝΑΤΟΛΙΣΜΟΣ	ΤΡΟΣ ΑΝΑΒΑΣΗΣ	1.35 μ.
ΣΤΑΘΜΗ ΔΑΠΕΔΟΥ	ΑΡ. ΡΙΧΤΙΩΝ	8
ΚΟΤΦΟΜΑ ΠΑΡΑΘΡΟΤ	ΑΡ. ΠΑΤΗΜΑΤΩΝ	7
ΕΙΣΟΔΟΣ ΚΤΙΡΙΟΥ	ΡΙΧΤΙ	0.168 μ.
	ΠΑΤΗΜΑ	0.20 μ.

ΑΝΑΚΑΙΝΙΣΗ ΚΤΙΡΙΟΥ	
ΤΙΤΛΟΣ ΣΧΕΔΙΟΥ	ΑΡ. ΣΧΕΔΙΟΥ
ΚΑΤΟΦΗ ΙΣΟΓΕΙΟΥ	9
ΚΑΙΜΑΚΑ 1:50	ΧΩΡΙΟ: ΔΑΣΑ

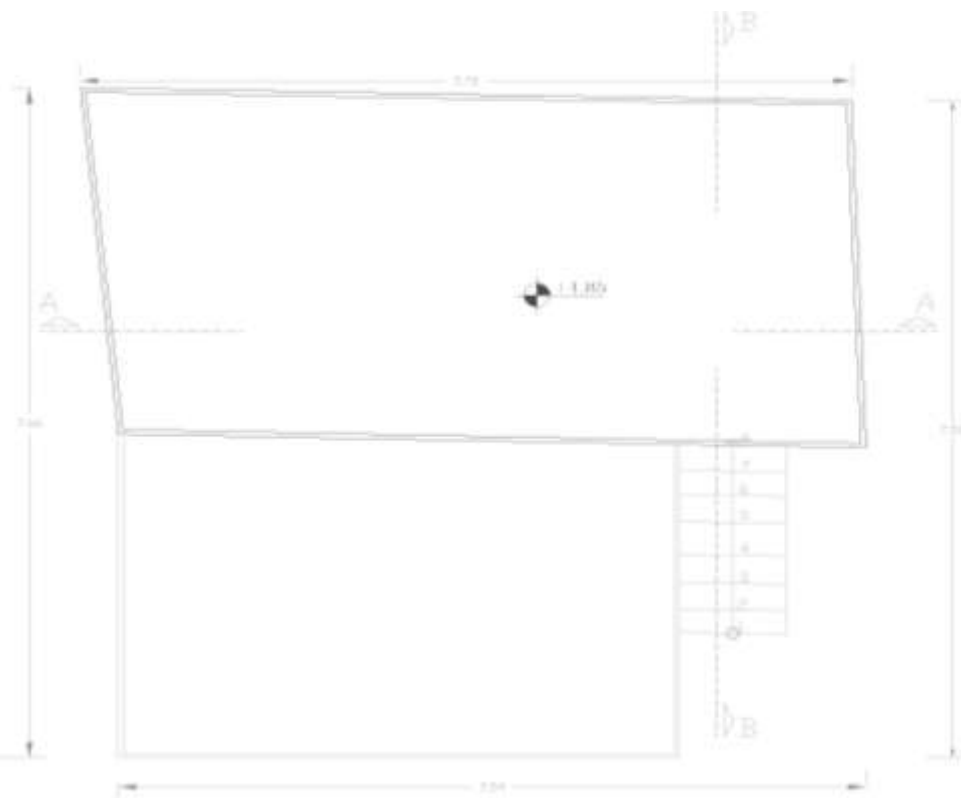

ΤΠΟΜΝΗΜΑ

ΠΡΟΣΑΝΑΤΟΛΙΣΜΟΣ	ΣΤΑΘΜΗ ΔΑΠΕΔΟΥ
ΚΟΤΦΟΜΑ ΠΑΡΑΘΡΟΤ	ΕΙΣΟΔΟΣ ΚΤΙΡΙΟΥ

ΑΝΑΚΑΙΝΙΣΗ ΚΤΙΡΙΟΥ	
ΤΙΤΛΟΣ ΣΧΕΔΙΟΥ	ΑΡ. ΣΧΕΔΙΟΥ
ΚΑΤΟΦΗ ΔΩΜΑΤΟΣ	10
ΚΑΙΜΑΚΑ: 1:50	ΧΩΡΙΟ: ΔΑΣΑ

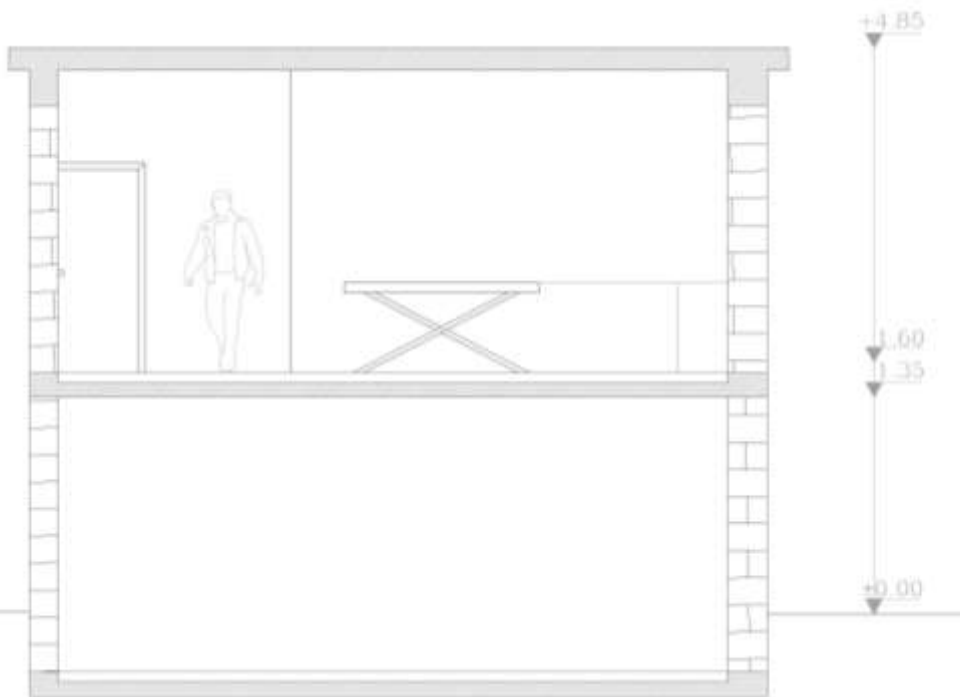

ΥΠΟΜΝΗΜΑ

ΣΤΑΘΜΗ ΚΤΙΡΙΟΥ

-  ΓΡΑΜΜΗ ΕΔΑΦΟΥΣ
-  ΛΙΘΟΚΤΙΣΤΟΙ ΤΟΙΧΟΠΟΙΑ

ΑΝΑΚΑΙΝΙΣΗ ΚΤΙΡΙΟΥ

ΤΙΤΛΟΣ ΣΧΕΔΙΟΥ	ΑΡ. ΣΧΕΔΙΟΥ
ΤΟΜΗ Α-Α	11
ΚΑΙΜΑΚΑ: 1:50	ΧΩΡΙΟ: ΛΑΣΑ

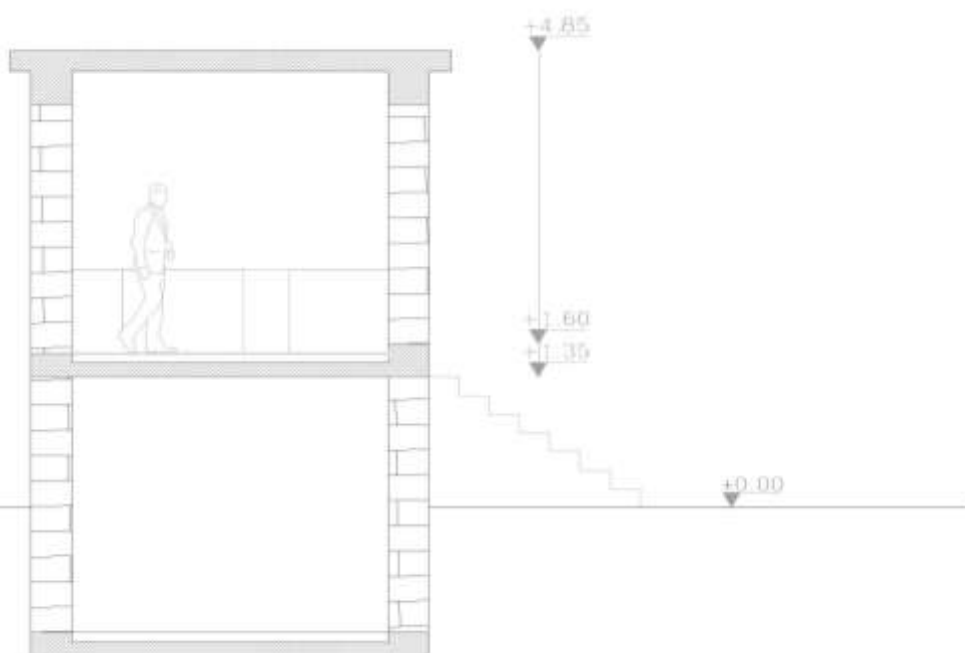

ΥΠΟΜΝΗΜΑ

ΣΤΑΘΜΗ ΚΤΙΡΙΟΥ

-  ΓΡΑΜΜΗ ΕΔΑΦΟΥΣ
-  ΛΙΘΟΚΤΙΣΤΟΙ ΤΟΙΧΟΠΟΙΑ

ΑΝΑΚΑΙΝΙΣΗ ΚΤΙΡΙΟΥ

ΤΙΤΛΟΣ ΣΧΕΔΙΟΥ	ΑΡ. ΣΧΕΔΙΟΥ
ΤΟΜΗ Β-Β	12
ΚΑΙΜΑΚΑ: 1:50	ΧΩΡΙΟ: ΛΑΣΑ

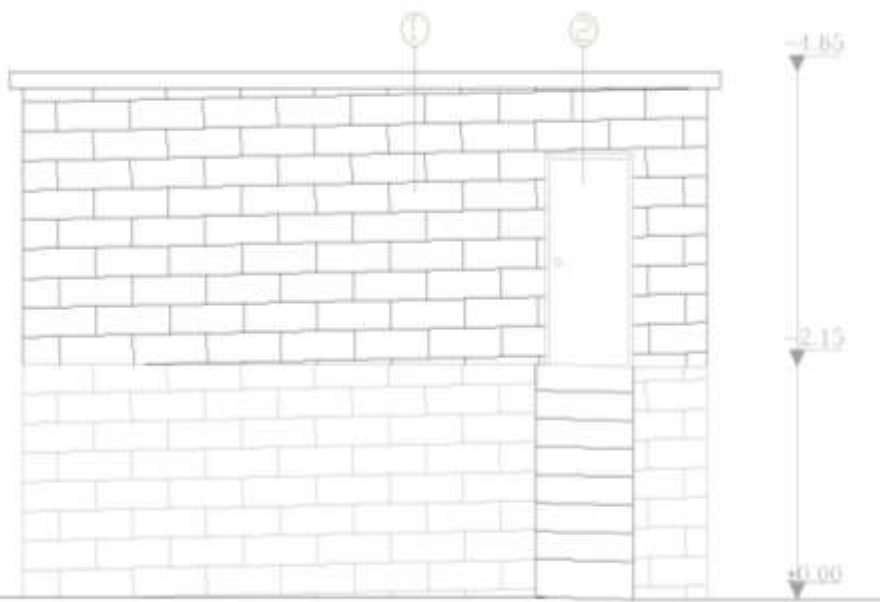

ΤΙΟΜΝΗΜΑ ΤΑΙΚΩΝ
 (ΧΑΡΑΚΤΗΡΙΣΜΟΣ ΤΑΙΚΩΝ)
 ① ΤΟΙΧΟΠΟΙΑ ΧΩΡΙΣ ΚΟΝΙΑΜΑ
 ② ΣΤΑΙΝΗ ΣΑΝΙΔΩΤΗ ΠΟΡΤΑ ΧΡΩΜΑΤΟΣ ΚΑΦΕ

ΑΝΑΚΑΙΝΙΣΗ ΚΤΙΡΙΟΥ	
ΤΙΤΛΟΣ ΣΧΕΔΙΟΥ	ΑΡ. ΣΧΕΔΙΟΥ
ΝΟΤΙΑ ΟΦΗ (ΠΡΟΣΟΦΗ)	13
ΚΑΙΜΑΚΑ: 1:50	ΧΩΡΙΟ: ΛΑΣΑ

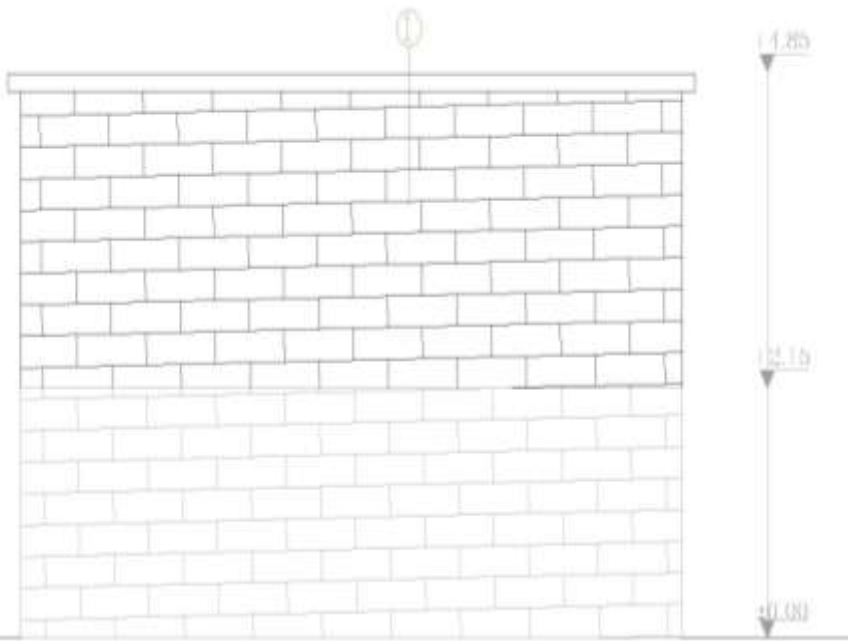

ΤΙΟΜΝΗΜΑ ΤΑΙΚΩΝ
 (ΧΑΡΑΚΤΗΡΙΣΜΟΣ ΤΑΙΚΩΝ)
 ① ΤΟΙΧΟΠΟΙΑ ΧΩΡΙΣ ΚΟΝΙΑΜΑ
 ② ΣΤΑΙΝΗ ΣΑΝΙΔΩΤΗ ΠΟΡΤΑ ΧΡΩΜΑΤΟΣ ΚΑΦΕ

ΑΝΑΚΑΙΝΙΣΗ ΚΤΙΡΙΟΥ	
ΤΙΤΛΟΣ ΣΧΕΔΙΟΥ	ΑΡ. ΣΧΕΔΙΟΥ
ΒΟΡΙΑ ΟΦΗ (ΠΙΣΩ ΠΑΕΤΡΑ)	14
ΚΑΙΜΑΚΑ: 1:50	ΧΩΡΙΟ: ΛΑΣΑ

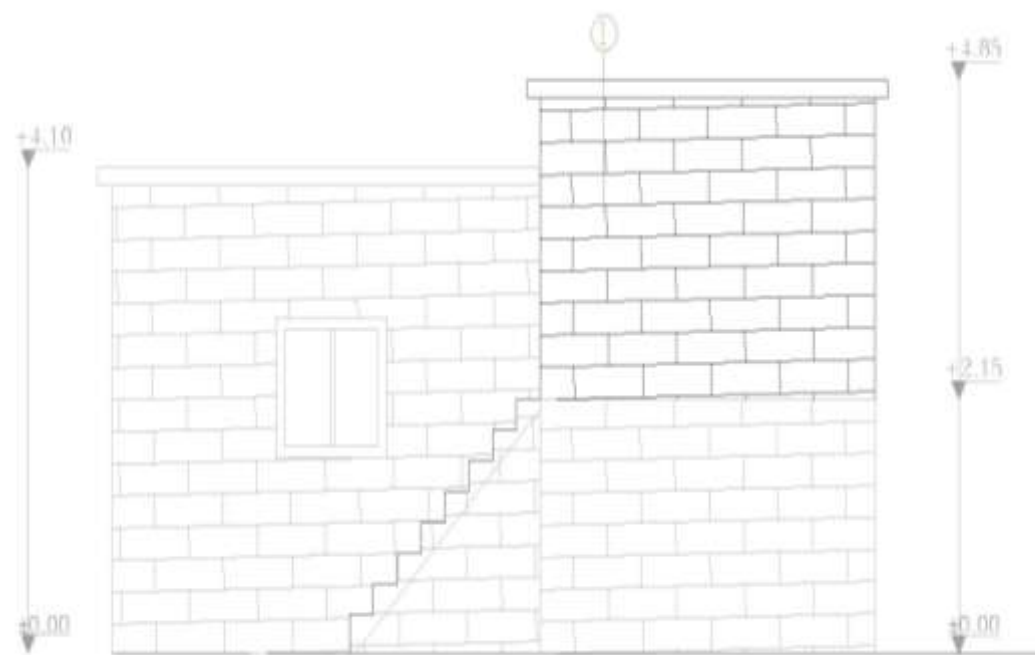

ΤΠΟΜΝΗΜΑ ΤΑΙΚΩΝ
 (ΧΑΡΑΚΤΗΡΙΣΜΟΣ ΤΑΙΚΩΝ)
 ① ΤΟΙΧΟΠΟΙΑ ΧΩΡΙΣ ΚΟΝΙΑΜΑ
 ② ΣΤΑΙΝΗ ΣΑΝΙΔΩΤΗ ΠΟΡΤΑ ΧΡΩΜΑΤΟΣ ΚΑΦΕ

ΑΝΑΚΑΙΝΙΣΗ ΚΤΙΡΙΟΥ	
ΤΥΠΟΣ ΣΧΕΔΙΟΥ	ΑΡ. ΣΧΕΔΙΟΥ
ΑΝΑΤΟΛΙΚΗ ΘΥΗ (ΠΑΛΙΑ ΠΛΕΤΡΑ)	15
ΚΑΙΜΑΚΑ: 1.50	ΧΩΡΙΟ: ΛΑΣΑ

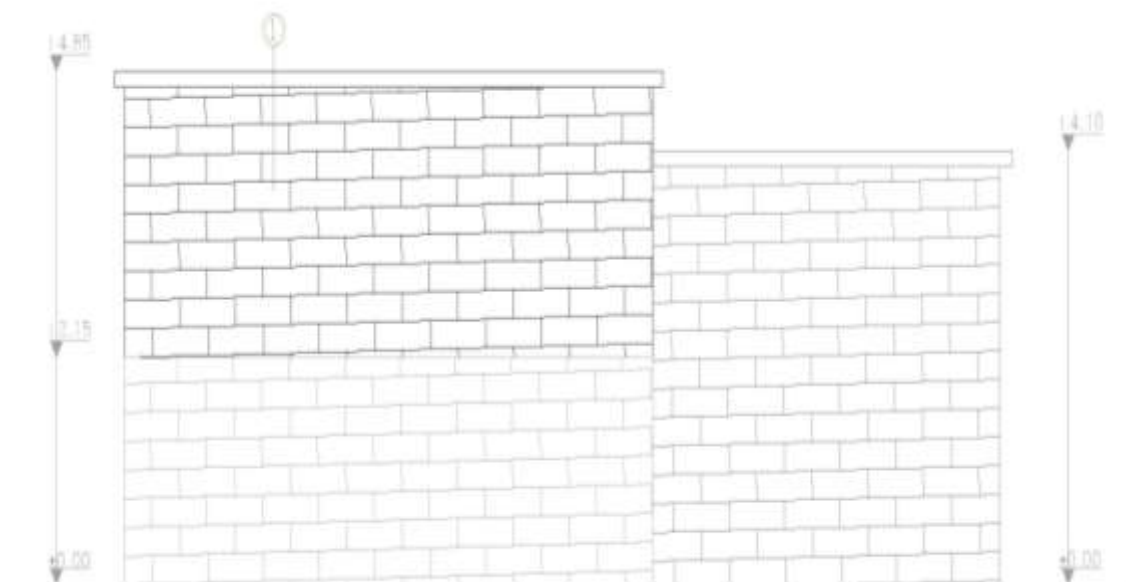

ΤΠΟΜΝΗΜΑ ΤΑΙΚΩΝ
 (ΧΑΡΑΚΤΗΡΙΣΜΟΣ ΤΑΙΚΩΝ)
 ① ΤΟΙΧΟΠΟΙΑ ΧΩΡΙΣ ΚΟΝΙΑΜΑ
 ② ΣΤΑΙΝΗ ΣΑΝΙΔΩΤΗ ΠΟΡΤΑ ΧΡΩΜΑΤΟΣ ΚΑΦΕ

ΑΝΑΚΑΙΝΙΣΗ ΚΤΙΡΙΟΥ	
ΤΥΠΟΣ ΣΧΕΔΙΟΥ	ΑΡ. ΣΧΕΔΙΟΥ
ΔΥΤΙΚΗ ΘΥΗ (ΠΑΛΙΑ ΠΛΕΤΡΑ)	16
ΚΑΙΜΑΚΑ: 1.50	ΧΩΡΙΟ: ΛΑΣΑ

ΠΟΛΕΜΙ

πηγές: www.ekk.org.cy

προσωπικές φωτογραφίες

www.googlemaps.com 2012

Νέαρχος Κληρίδη, Λευκωσία, 1961, Χωριά και πολιτείες της Κύπρου

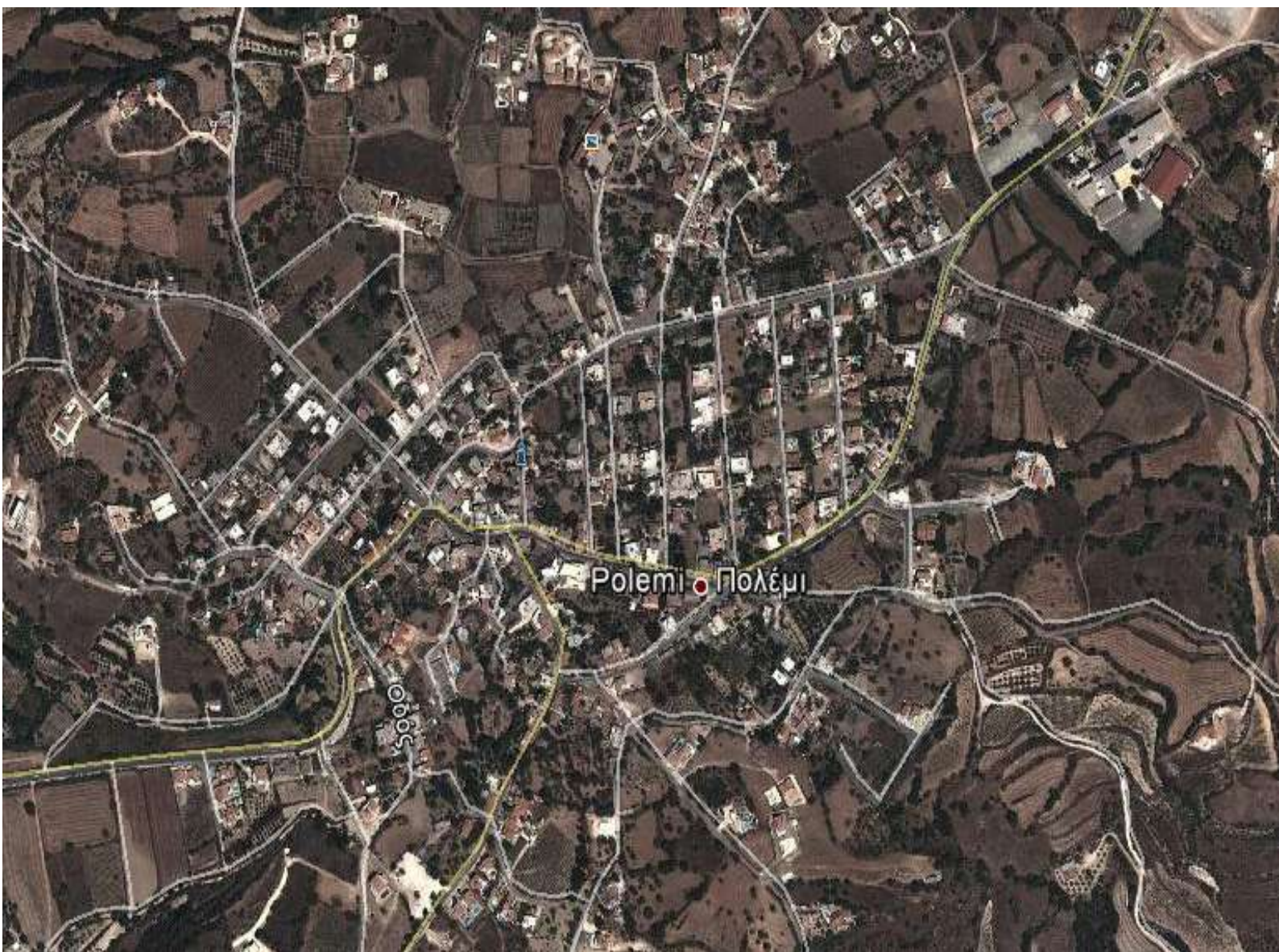

Στα βορειοανατολικά της πόλης Πάφου είναι χτισμένο το Πολέμι, γνωστό από τα βυζαντινά χρόνια με το ίδιο όνομα. Κατατάσσεται στα αμπελοχώρια της γεωγραφικής περιφέρειας Λεμεσού- Πάφου. Βρίσκεται σε απόσταση τριών χιλιομέτρων από την κεντρική οδική αρτηρία Πάφου-Πόλης.

Το χωριό φέρει ως μέσο υψόμετρο τα 460 μέτρα, με ψηλότερο σημείο στη βορειοδυτική πλευρά, η οποία αγγίζει τα 504 μέτρα. Όσον αφορά τη βροχόπτωση, ως μέσος όρος της θεωρούνται τα 637 χιλιάμετρα.

Οι κλιματολογικές συνθήκες σε συνδυασμό με τη μορφολογία του εδάφους ώθησαν στην ενασχόληση των κατοίκων κυρίως με την καλλιέργεια αμπελιών και λιγότερο μ' άλλα είδη. Το Πολέμι κατατασσόταν τέταρτο ανάμεσα στα χωριά της Πάφου, όσον αφορά την έκταση γης με αμπέλια. Η αμπελοκαλλιέργεια εκτεινόταν σε τετρακόσια εβδομήντα τέσσερα εκτάρια γης, ως επί το πλείστον «οινοποιήσιμων ποικιλιών».

Οι γεωργικές δραστηριότητες αποτέλεσαν βασικό τομέα ενασχόλησης των κατοίκων, εν αντιθέσει με τις κτηνοτροφικές, οι οποίες όπως καταδεικνύουν οι παρακάτω αριθμοί δεν ήταν διευρυμένες. Το 1985, έτος ορόσημο για την ακμή της αμπελοκαλλιέργειας, γινόταν εκτροφή μόλις 251 προβάτων, 180 κασικίων, 10 αγελάδων, 62 χοίρων και 1.900 κοτόπουλων.

Η γεωγραφική θέση του Πολεμίου, η γειτνίαση του με την πόλη της Πάφου αποτέλεσε τουλάχιστο μέχρι το έτος ίδρυσης της κυπριακής δημοκρατίας, το 1960, παράγοντα πληθυσμιακής αύξησης. Σε μόλις επτά χρόνια από τον καταστροφικό σεισμό του 1953, δηλαδή το 1960, το χωριό κατάφερε να κατέχει πληθυσμιακά τη δέκατη θέση ανάμεσα χωριά της Πάφου, ενώ το 1982 περιέπεσε στην ενδέκατη θέση. Τις τελευταίες δεκαετίες του 20ου αιώνα, το Πολέμι, όπως και αρκετά χωριά της Κύπρου, δέχτηκε το πλήγμα της αστυφιλίας. Μέσα από τα διαθέσιμα στοιχεία απογραφής εξαγάγεται το συμπέρασμα πως το Πολέμι, παρά τα δημογραφικά πλήγματα που δέχτηκε παρέμεινε ένα από τα μεγαλύτερα χωριά της Πάφου.

Η εκπαίδευση στο χωριό άρχισε από το πρώτο μισό του 19 αιώνα. Σημαντικό σταθμό στην ιστορία του Πολεμίου αλλά και για την ευρύτερη περιοχή, αποτελεί η ίδρυση του Γυμνασίου Πολεμίου.

Το Πολέμι, έχει να επιδείξει δραστηριότητα και στον αθλητικό τομέα. Ειδικότερα, ο αθλητικός σύλλογος του χωριού, με την επωνομασία «Άρης» κατέχει σημαντική θέση ανάμεσα στις ομάδες πετόσφαιρας του νησιού.

Ιδιαίτερα ενδιαφέροντα θεωρούνται τα ιστορικά στοιχεία, που προκύπτουν από την ονομασία του χωριού. Μερικοί μελετητές συνδέουν την ονομασία του χωριού με «το βυζαντινό οικιστή ή ιδιοκτήτη της περιοχής», Πολέμιο, γεγονός που παραπέμπει στην «ίδρυση του χωριού», ήδη από τα βυζαντινά χρόνια.

Η συγκεκριμένη τοποθεσία σηματοδοτείται μέσα από τα προϊστορικά ευρήματα, τη μαρτυρία για την ύπαρξη ενός μη σωζόμενου ναού αφιερωμένου στον Άγιο Μηνά, αλλά και με μια θρυλική ιστορία, η οποία παραπέμπει στο πέτρινο «Κάθισμα του Διγενή». Μια μεγάλη πέτρα, που ομοιάζει με κάθισμα θεωρείται πως ανήκει στο μυθικό ήρωα, Διγενή. Καθισμένος σ' αυτή την πέτρα, σύμφωνα πάντα με την παράδοση, ο ετοιμοπόλεμος ήρωας φρουρούσε αδιάκοπα το χωριό από τυχόν επίθεση των Σαρακηνών.

Οι αρχαιολογικές ανασκαφές έφεραν στο φως ορισμένα αντικείμενα, όπως μια πέτρινη αξίνα, των προϊστορικών χρόνων. Από την ανακάλυψη αυτή συνάγεται πως στην περιοχή η ανθρώπινη παρουσία ανάγεται στην περίοδο της προϊστορίας.

Μια άλλη εκδοχή για τη προέλευση της ονομασίας του χωριού, πέρα απ' αυτή που σχετίζεται με το βυζαντινό οικιστή, πηγάζει από το Λεόντιο Μαχαιρά. Σύμφωνα με τον τελευταίο, το χωριό οφείλει το όνομα του στη λατρεία ενός «Αλαμάνου Αγίου», του Πολέμιου.

Το χωριό διαθέτει ένα σημαντικό αριθμό εκκλησιαστικών οικοδομημάτων, στην



πλειονότητα τους ξωκλήσια. Το γνωστότερο από τα ξωκλήσια του χωριού είναι αφιερωμένο στον «Άγιο Νήπιο ή Νέπιο», προστάτη των νηπίων και βοηθού στο περπάτημά τους. Γενικά, τα περισσότερα από τα ξωκλήσια, τα οποία είναι διασκορπισμένα στην ευρύτερη περιοχή του χωριού, στις μέρες μας είναι ερειπωμένα. Το ξωκλήσι της Αγίας Αναστασίας, του Αγίου Γεωργίου, του Αγίου Θεόδωρου, του Αγίου Κουρνούτα, της Αγίας Μαρίας και τέλος του προφήτη Ηλία είναι μόνο μερικά από τα ξωκλήσια του Πολεμίου.

Η εικόνα των εκκλησιαστικών οικοδομημάτων του χωριού ολοκληρώνεται με το ερειπωμένο μοναστήρι και την κύρια εκκλησία του χωριού. Συγκεκριμένα, στα δυτικά του χωριού, ορθώνεται ερειπωμένο το Μετόχι του μοναστηριού του Κύκκου, κατόχου στο παρελθόν σημαντικής περιουσίας του χωριού. Τέλος, η κύρια εκκλησία του χωριού αφιερωμένη στη Παναγία Χρυσελευσα, χτίσμα περί του 16ου, αποτέλεσε, σύμφωνα με το μελετητή R.Gunnis, λατινικό παρεκκλήσι.

Το Πολέμι, στον τομέα της γεωργίας ξεχωρίζει για την αμπελοκαλλιέργεια, στο τομέα της παιδείας για την πρωτοπορία που επέδειξε στην παροχή μόρφωσης, και τέλος για τον αξιοσημείωτο αριθμό των εκκλησιαστικών του οικοδομημάτων. Εξέχουσας σημασίας αποτελούν τόσο η εύρεση προϊστορικών ευρημάτων όσο και η διατήρηση της ίδιας ονομασίας, αναγόμενης πιθανότατα στα βυζαντινά χρόνια.

Εκκλησία της Παναγίας της Οδηγήτριας



Στη βόρεια πλευρά του χωριού, προβάλλει η κύρια εκκλησία αφιερωμένη στην Παναγία την Οδηγήτρια. Η εκκλησία της Παναγίας αποτελεί οικοδόμημα του 12ου και 13ου αιώνα, το οποίο στις αρχές του 18ου αιώνα, περί το 1723, επεκτάθηκε.

Το 1723 ο νότιος τοίχος της αρχικής εκκλησίας γκρεμίστηκε, ώστε να προστεθεί ένα καινούριο τμήμα. Η επέκταση στο νότιο τμήμα της εκκλησίας σώζεται μέχρι σήμερα, παρά τον καταστροφικό σεισμό του 1953. Η εκκλησία υπέστη σοβαρές ζημιές μετά τον προαναφερόμενο σεισμό. Το καμπαναριό, το οποίο κατασκευάστηκε το 1723 γκρεμίστηκε ολοσχερώς. Λίγα χρόνια μετά το σεισμό,

προέβησαν στην ανέγερση καινούριου. Το νέο καμπαναριό, όπως χαρακτηριστικά αναφέρει κάτοικος του χωριού, «δυστυχώς δεν συνάδει με το παλιό κτίριο της εκκλησίας».

Αρχιτεκτονικά, το τμήμα της παλαιάς εκκλησίας, δηλαδή το σωζόμενο οικοδόμημα του 12ου αιώνα, ανήκει στον τύπο των μονόκλιτων σταυροειδών με τρούλο. Επίσης, ενσωματώνει νάρθηκα βυζαντινού ρυθμού. Το πρόσθετο τμήμα της εκκλησίας θεωρείται μια απλή δομική βασιλική. Οι διαστάσεις ολόκληρου του οικοδομήματος είναι περί τα δεκαέξι μέτρα μήκος και δεκατρία μέτρα πλάτος.

Κατά τα τέλη του 20ου αιώνα, στα 1962, η εκκλησία έτυχε ανακαίνισης. Ειδικότερα, αντικαταστάθηκαν τα άσπρα μάρμαρα με μωσαϊκά σκούρου χρώματος. Την ίδια χρονιά, προέβησαν και στην τοποθέτηση νέων κεραμιδιών.

Ιδιαίτερα επιβλητικό είναι το ξυλόγλυπτο εικονοστάσι, το οποίο αποτελείται από «σπάνια σκαλισματα». Στο παλαιότερο τμήμα της εκκλησίας διακρίνονται κάποιες τοιχογραφίες, οι οποίες φαίνεται πως καλύφθηκαν με παχύ στρώμα γύψου πιθανότατα για να προφυλαχθούν από τους Τούρκους, κατά την περίοδο της τουρκοκρατίας.

Ξωκλήσια

Το χωριό περιβάλλεται με δεκατέσσερα ξωκλήσια, τα οποία στην πλειοψηφία τους έχουν εγκαταλειφθεί. Η περιμετρική διάταξη των ξωκκλησιών στοχεύει στη δημιουργία ενός «οχυρού» προστασίας από φοβερές αρρώστιες, όπως πανώλη, τύφο.

Τα ερειπωμένα ξωκλήσια του χωριού είναι του Αγίου Μάμα, του Αγίου Βασιλείου, του Αγίου Γεωργίου, των Αγίων Αποστόλων Πέτρου και Παύλου, του Αγίου Θεοδώρου, του Αγίου Νεπίου, του Αγίου Κουρνούτα, του Αγίου Φωτίου, του Τίμιου Σταυρού και της Αγίας Αναστασίας.

Μονάχα τρία ξωκλήσια σώζονται, του Προφήτη Ηλία, της Αγίας Μαρίας και του Αγίου Γεωργίου. Το ξωκλήσι του Προφήτη Ηλία, καθώς και της Αγίας Μαρίας, έχουν ανοικοδομηθεί στα θεμέλια παλαιότερων ξωκκλησιών. Το μεν ξωκλήσι του Προφήτη Ηλία ανοικοδομήθηκε, περί τα 1920, ενώ το δε ξωκλήσι της Αγίας Μαρίας περί το 2003. Τέλος, το 2005 χτίστηκε ένα ξωκλήσι, αφιερωμένο στον Άγιο Γεώργιο.



Πολιτισμός/Αθλητισμός

Ο Πολιτισμός και Αθλητισμός στο Πολέμι άνθισε από το 19ο αιώνα. Το σπουδαιότερο αγώνισμα του 19ου αιώνα ήταν οι «αλογοδρομίες» που διεξάγονταν στους κάμπους του χωριού. Τους παρακολουθούσαν με ενθουσιασμό οι κάτοικοι του χωριού αλλά και οι προσκεκλημένοι τους από τα γύρω χωριά. Εκτός από αλογοδρομίες, γινότουσαν και κονταρομαχίες, ένα αγώνισμα που έχει τις ρίζες του στα μεσαιωνικά χρόνια. Σ' αυτό το αγώνισμα οι αντίπαλοι καβαλάρηδες κρατώντας ένα ξύλινο κοντάρι προσπαθούσαν να ρίξουν ο ένας τον άλλο από το άλογο του.

Κάποια άλλα αθλήματα εκείνης της εποχής ήταν η πάλη, η άρση βάρους γνωστή ως «το διτζίμι», στο οποίο συναγωνίζονταν για το ποιος θα σήκωνε πιο ψηλά μια μεγάλη πέτρα που τοποθετείτο άλλοτε στην αυλή της εκκλησίας και άλλοτε στην πλατεία του χωριού. Άλλο αγώνισμα ήταν το «σχοινί», ένα ομαδικό άθλημα, το οποίο γινόταν κυρίως μεταξύ ομάδων διαφορετικών κοινοτήτων. Συγκεκριμένα, «έβαζαν ένα μακρύ και γερό σχοινί και προσπαθούσαν τραβώντας όλοι μαζί μ' όλη τους τη δύναμη, να τραβήξουν την άλλη ομάδα προς το μέρος τους, να περάσει το σημάδι».

Το Αθλητικό Σωματείο «Άρης» ιδρύθηκε μετά το Β' Παγκόσμιο Πόλεμο. Για την ονομασία του ο Γαβριήλ Γεωργιάδης γράφει: «Δεν μπορούσαν οι Πολεμίτες να δώσουν άλλο όνομα απ' αυτό που έδωσαν στο αθλητικό τους σωματείο, όνομα που να 'χει σχέση με το όνομα του χωριού. Πολέμι το χωριό, Άρης ο σύλλογός του, τ' όνομα του θεού του πολέμου». Με την ίδρυση του Σωματείου προέκυψε η ανάγκη να καταγραφούν οι κανονισμοί του Σωματείου. Αυτούς τους έγραψε ένας Πολεμίτης γιατρός, Αντωνάκης Σωτηριάδης.

Ιδιαίτερη άνθιση γνώρισε το ποδόσφαιρο αλλά και ο αθλητισμός γενικά μετά την ίδρυση του Γυμνασίου Πολεμίου. Την ίδια εποχή ιδρύθηκε πρώτα η πετοσφαιρική ομάδα νέων, η οποία αρχικά αγωνιζόταν στην Α' Κατηγορία Πετόσφαιρας της Κύπρου ενώ σήμερα αγωνίζεται στη Β' Κατηγορία. Αργότερα, ιδρύθηκε και η γυναικεία πετοσφαιρική ομάδα, η οποία αγωνίζεται στην Α' Κατηγορία Πετόσφαιρας της Κύπρου.

Ο «Άρης Πολεμίου» αναλαμβάνει τη διοργάνωση καλλιτεχνικών εκδηλώσεων, θρησκευτικών εορτών και εθνικών επαιτειών, αλλά και θεατρικών παραστάσεων σε συνεργασία με το Γυμνάσιο. Υπήρχε μάλιστα τμήμα διδασκαλίας κυπριακών, ελληνικών και μοντέρνων χορών. Στις μέρες μας τη διδασκαλία των χορών ανέλαβε το Πολιτιστικό Κέντρο Πολεμίου, το οποίο έστω και μια φορά το χρόνο «διοργανώνει καλλιτεχνική βραδιά με πολύ πλούσιο πρόγραμμα και γλέντι τρικούμπερτο».

Μετά το 1950, στο Πολέμι προβάλλονταν πολύ συχνά κινηματογραφικές ταινίες κυρίως ελληνικές. Το Πολέμι είχε τη χαρά να απολαύσει τον ελληνικό κινηματογράφο όταν αυτός βρισκόταν στο απόγειο του, χάρη σε τρεις προοδευτικούς ανθρώπους το Χριστόδουλο Λαμπριανού, τον Αντώνη Σ. Ματσάγγο και το Γεώργιο Πολυκάρπου. Ο πρώτος κινηματογράφος, αυτός του Χριστόδουλου Λαμπριανού εγκαταστάθηκε στο καφενείο του γαμπρού του, του Γιάννη Χρυσοστόμου. Αργότερα, ο Αντώνης Σ. Ματσάγος, έκτισε το κινηματοθέατρο «ΝΤΙΑΝΑ». Ακολούθησε άλλο ένα κινηματοθέατρο, το οποίο έκτισε ο Γεώργιος Πολυκάρπου και ονομάστηκε αρχικά 'Σαν Σουσί' και ύστερα 'Αθήναιον'. Και το σημαντικότερο απ' όλα, άρχισαν και γυναίκες να προσέρχονται στις παραστάσεις. Μια νέα εποχή άρχιζε για το χωριό. Η γυναίκα που ήταν μόνο για το σπίτι και τις δουλειές και την ανατροφή των παιδιών, έπαιρνε μέρος σε κινηματογραφικές παραστάσεις». «Και τα δυο σινεμά δούλευαν πολύ, κυρίως τα Σαββατοκύριακα. Εκατοντάδες θαμώνες από το Πολέμι και όλα τα γύρω χωριά γέμιζαν ασφυκτικά τα δυο οικήματα. Πολλές φορές γινόταν και δεύτερη παράσταση.

Όλες σχεδόν οι παραγωγές της λεγομένης χρυσής εποχής του ελληνικού κινηματογράφου με τα μεγάλα ονόματα της μεγάλης οθόνης Βουγιουκλάκη, Καρέζη, Λαμπέτη, Κατράκης, Χόρν, Νέζερ, Παπαμιχαήλ, Αυλωνίτης, Φωτόπουλος, Βέγγος κ.α., προβλήθηκαν από τις κινηματογραφικές αυτές αίθουσες μαζί με πλήθος μεγάλων παραγωγών του Αμερικάνικου και Ιταλικού κινηματογράφου.

Αργότερα άρχισαν και Κυπριακοί Θίασοι να έρχονται και να παρουσιάζουν θεατρικά έργα. Όλα αυτά ανέβασαν το πολιτιστικό επίπεδο των κατοίκων πολύ. Καλλιεργήθηκαν οι άνθρωποι και προόδευσαν». Ξεχώριζαν και οι παραστάσεις του γνωστού караγκιοζοπαίχτη, Χριστόδουλου Πάφου, που παιζόντουσαν στο καφενείο του χωριού. Πολλές εκδηλώσεις εξακολουθούν να διοργανώνονται στο Πολέμι, τόσο από το Κοινοτικό Συμβούλιο όσο και από το Γυμνάσιο Πολεμίου. Για τις εθνικές επετείους του παρελθόντος ο Γαβριήλ Γεωργιάδης γράφει: «Πόσος ενθουσιασμός δημιουργείτο ανάμεσα στο ακροατήριο! Και πόσοι δάκρυζαν ακούγοντας και βλέποντας τα τόσα δεινά που τράβηξαν οι παππούδες μας στους δύσκολους αγώνες της φυλής για Λευτεριά».

Εκπαίδευση



Το Πολέμι στο τομέα της εκπαίδευσης φαίνεται πως πρωτοπορεί σε σχέση με τα υπόλοιπα χωριά του νησιού. Η εκπαίδευση ανάγεται στο πρώτο μισό του 19ου αιώνα, γεγονός που σχετίζεται με την δραστήρια παρουσία του Μετοχίου του Κύκκου στο χωριό. Αποκορύφωμα στην ιστορία της εκπαίδευσης του χωριού αποτελεί χωρίς αμφιβολία η ίδρυση της Εμπορικής Σχολής Πολεμίου.

Από το 1833, ο δάσκαλος του χωριού, γνωστός ως «Λογιώτατος», δίδασκε «εκκλησιαστικά γράμματα», όπως γραφή, αριθμητική και εκκλησιαστική μουσική στην οικία του. Από το 1863, έτος

θανάτου του προαναφερόμενου δασκάλου, μέχρι και το 1878, την μόρφωση στο χωριό μεταλαμβάνουν οι ιερείς. Το 1878, κατέφθασε στο χωριό καινούριος δάσκαλος, ο Χατζησθένης Σταυρινίδης, ο οποίος σπούδασε στα Ιεροσόλυμα. Στο μεταξύ, στα 1870, έλαβε χώρα η ίδρυση κοινοτικού σχολείου.

Στις αρχές του 20ου αιώνα, το 1948, έπειτα από πρωτοβουλία ορισμένων κατοίκων του χωριού, πραγματοποιήθηκε η οικοδόμηση περιφερειακού γυμνασίου. Το συγκεκριμένο σχολείο, προτού τεθεί σε λειτουργία ως κυβερνητικό, αποτελούσε Κοινοτική Εμπορική Σχολή ή αλλιώς η Ανωτέρα Εμπορική Σχολή Πολεμίου.

Η ίδρυση του συγκεκριμένου σχολείου μετά το Β΄ Παγκόσμιο Πόλεμο ήταν πράγματι ένα κατόρθωμα για τα δεδομένα και τις δυσκολίες της εποχής. Τότε, η Κύπρος βρισκόταν υπό την αποικιακή κυβέρνηση, η οποία δεν ενδιαφερόταν για τη μόρφωση του λαού. Την ίδρυση της Σχολής στο Πολέμι οραματίστηκαν ο καθηγητής Νίκος Καραπατάκης, και μια ομάδα φιλοπρόοδων κατοίκων του χωριού. Αρχικά, απευθύνθηκαν στο Μητροπολίτη Πάφου, στη συνέχεια στον Άνθιμο, χωρίς όμως θετική ανταπόκριση. Έπειτα, έπεισαν τους προύχοντες του χωριού να απευθυνθούν στον υπεύθυνο για θέματα παιδείας. Τελικά, επιτεύχθηκε συμφωνία. Εξασφάλισε την άδεια ιδρύσεως με αντάλλαγμα τον έλεγχο της από την Εφορία της κυβέρνησης.

Στις 10 Ιουλίου του 1949, η κοινότητα Πολεμίου συγκεντρώθηκε για να συζητήσει σχετικά με την ίδρυση της Ανωτέρας Σχολής, αλλά και τον «καταρτισμόν του Καταστατικού αυτής». Έπειτα από πολύωρες συζητήσεις, εγκρίθηκε το Καταστατικό και διατυπώθηκαν οι Κανονισμοί από τριάντα άρθρα. Μέσα από τα άρθρα ρυθμίστηκαν θέματα που αφορούσαν τη διοίκηση και την οργάνωση του σχολείου. Διευθυντής και ιδρυτής του σχολείου ορίστηκε ο Νίκος Καραπατάκης, ο οποίος μεταξύ των άλλων ήταν «υπεύθυνος για τον καταρτισμό των προγραμμάτων εργασίας, την εποπτεία των καθηγητών και την πειθαρχία των μαθητών». Τη διοίκηση του σχολείου ανέλαβε η «Σχολική Επιτροπεία» δέκα μελών με πενταετή θητεία και εκλεγμένη από τους άρρενες του χωριού που συμπλήρωναν το 22ο έτος της ηλικίας τους.

Η Γενική Συνέλευση εξέλεξε Επιτροπεία έντεκα μελών, εκ των οποίων ο ένας ήταν ο ιερέας του χωριού, ο Παναγιώτης Νεοφύτου. Η Επιτροπεία αυτή είχε συμβουλευτικό χαρακτήρα.

Σημαντικός σταθμός στην ιστορία της Σχολής θεωρείται η απόφαση της Σχολικής Επιτροπείας, στα 1952, να εγγραφεί στο «Μητρώο σχολείων Μέσης Εκπαίδευσης» ως «δημοσιώς επιχορηγούμενης», με τον όρο να ακολουθεί «πρόγραμμα εμπορικής κατεύθυνσης». Αυτό σήμαινε την καταβολή των μισθών των καθηγητών από την κυβέρνηση, αλλά ταυτόχρονα και τον πλήρη κυβερνητικό έλεγχο στις προσλήψεις προσωπικού, στα ωρολόγια καθώς και τα αναλυτικά προγράμματα.

Σε περιοδικό της εποχής «Εθνική Κύπρος», οι κάτοικοι του χωριού κατηγορήθηκαν ως «συνεργάτες» των Άγγλων. Η κατηγορία αυτή διέψευσε το φλογερό πάθος που επέδειξε η νεολαία του Πολεμίου κατά τον απελευθερωτικό αγώνα του 1955 με 1959

Τρία χρόνια μετά την εγγραφή του σχολείου στα «σχολεία Μέσης Εκπαίδευσης», τον Αύγουστο του 1955, οικοδομήθηκε ένα μοντέρνο σχολικό κτίριο και εργαστήρια. Τα έξοδα ανέγερσης ανήλθαν στις είκοσι έξι χιλιάδες οχτακόσιες λίρες(σαράντα πέντε χιλιάδες εφτακόσια εβδομήντα πέντε ευρώ) από τις οποίες οι επτά πεντακόσιες (δώδεκα οκτακόσια δέκα ευρώ) χορηγήθηκαν από την κυβέρνηση. Ευτύχημα αποτελεί πως το 1960, έτος ανακήρυξης της ανεξαρτησίας, το δάνειο χαρίστηκε από τον πρόεδρο Αρχιεπίσκοπο Μακάριο Γ΄. Στο μεταξύ, το 1958, η Σχολή μετονομάστηκε σε Εμπορικό Λύκειο Πολεμίου και το 1959 σε Εμπορικό Γυμνάσιο, ενώ ταυτόχρονα τέθηκε υπό τον «έλεγχο του Ελληνικού Εκπαιδευτικού Συμβουλίου, όπως και όλα τα ελληνικά γυμνάσια».

Η ίδρυση Γυμνασίου τόσο για το Πολέμι όσο και για τα γύρω χωριά ήταν σωτήρια, εφόσον παρείχε την ευκαιρία μορφώσεως σ' όλα τα παιδιά ανεξαρτήτου φύλου και οικονομικής κατάστασης. Στην αρχή φοιτούσαν μόνο άρρενες, αλλά από τη δεκαετία του '50 και κοπέλες, χάρη στην παρότρυνση του τότε προέδρου της σχολικής εφορίας.

Το 2000 οι κάτοικοι της κοινότητας, θέλοντας να τιμήσουν αλλά και να δείξουν την εκτίμησή τους προς τον Νίκο Καραπατάκη, ανέγειραν την προτομή του στην αυλή του σχολείου

Το Πολέμι κατέστη προπύργιο γνώσης για ολόκληρη την Πάφο. Οι απόφοιτοι της Σχολής του Πολεμίου κατάφεραν να διαπρέψουν χαράζοντας μια αξιόλογη σταδιοδρομία σ'

όσους τομείς επιδόθηκαν. Αρκετοί μάλιστα απόφοιτοι του σχολείου ανήλθαν σε σημαντικές κυβερνητικές θέσεις.

Αμπελοκαλλιέργεια

Η συστηματική αμπελοκαλλιέργεια στο χωριό ξεκίνησε το 1985. Αλλά από τις αρχές του 20ου αιώνα, περί τα 1920, στις λοφοσειρές του Πολεμίου υπήρχε έστω και περιορισμένη αμπελοκαλλιέργεια.

Αρχικά, σε ολόκληρη σχεδόν την πεδινή έκταση του χωριού καλλιεργούνταν δημητριακά. Η καλλιέργεια, των δημητριακών κρίθηκε ασύμφορη, εξαιτίας των επανειλημμένων καταστροφών είτε από «συριβίδα» είτε από πλημμύρες. Τα δημητριακά ήταν κατάλληλα μονάχα για τροφή των ζώων. Το μεγαλύτερο μέρος της πεδινής έκτασης αποτελούσε περιουσία της Μονής του Κύκκου.

Οι κάτοικοι για να καλλιεργούν τη γη έπρεπε να καταβάλουν ενοίκιο στη Μονή.

Μετά τις συνεχείς καταστροφές των καλλιεργειών, ο ηγούμενος Κύκκου, Κλεόπας, εισηγήθηκε να παραχωρηθεί η μοναστηριακή γη στους κατοίκους του χωριού, με τον όρο να φυτέψουν αμπέλια. Μετά από τριάντα χρόνια εντατικής καλλιέργειας, ο χωρικός είχε το δικαίωμα να κρατήσει ή να πωλήσει τη γη. Έτσι, σταδιακά, η μοναστηριακή γη μετατράπηκε σε αμπελώνες του Πολεμίου.

Στα μέσα του 20ου αιώνα άρχισε τη λειτουργία της η οινοβιομηχανία ΣΟΔΑΠ στην Πάφο, δίδοντας ένα επιπλέον κίνητρο για την ενασχόληση με την καλλιέργεια αμπελιών. Στα 1947 η αμπελοκαλλιέργεια εξαπλώθηκε σ' ολόκληρο το χωριό. Πρέπει να αναφερθεί πως η αμπελοκαλλιέργεια ευνοήθηκε από τις κλιματολογικές συνθήκες του χωριού. Το αμπέλι ως «ξηρικό φυτό» δεν απαιτούσε αρκετό νερό. Η αμπελοκαλλιέργεια σταδιακά κατέστη η βασική ενασχόληση των κατοίκων, η οποία μάλιστα ήταν ιδιαίτερα προσοδοφόρα. Αυτή η οικονομική άνθιση συνδέεται και με τη δημογραφική αύξηση, συγκεκριμένα οι οικογένειες του χωριού από πενταμελής έγιναν επταμελής.

Λίγα χρόνια αργότερα, το 1969 με πρωτοβουλία των κατοίκων του Πολεμίου ιδρύθηκε και η «Βιομηχανική Εταιρεία Πάφου», γνωστή ως ΒΕΑΠ. Η συγκεκριμένη βιομηχανία, παραλάμβανε τα σταφύλια, τα πολτοποιούσε ή διαφορετικά τα «πρεσάρисκε» και έπειτα τα πωλούσε για περαιτέρω επεξεργασία. Το εργοστάσιο κήρυξε πτώχευση, λόγω μιας σειράς δυσεπίλυτων οικονομικών προβλημάτων. Μάταια, η ΒΕΑΠ προέβηκε σε δάνειο από την κυβέρνηση αξίας 160.000 λιρών (286 461 ευρώ). Τελικά, το εργοστάσιο πωλήθηκε στην ΛΟΕΛ, η οποία ξόφλησε και το χρέος. Ούτε όμως αυτό το εργοστάσιο κατάφερε να στεριώσει, λειτούργησε μόνο περί τα τέσσερα χρόνια. Την τελευταία δεκαετία προσφέρει τις υπηρεσίες του ένα ιδιωτικό οινοποιείο το οποίο ακολουθεί τα ευρωπαϊκά πρότυπα. Αυτό καταφέρνει να εξυπηρετήσει τις ανάγκες τόσο του Πολεμίου όσο και των γύρω χωριών.

Το 2004 λειτούργησε παράρτημα του μετοχικού οινοποιείου ΣΟΔΑΠ με το όνομα ΚΑΜΑΝΤΕΡΑΙΝΑ. Το εργοστάσιο εξυπηρετεί τις ανάγκες των κατοίκων της περιοχής και είναι το μοναδικό οινοποιείο της Κύπρου που είναι κτισμένο βάσει των ευρωπαϊκών προδιαγραφών.

Σε πρώτη φάση, η αμπελοκαλλιέργεια στηρίχθηκε σε φυτείες κυρίως «παραδοσιακών αμπελιών». Τα τελευταία, χρόνια, πιο ειδικά πριν δυο δεκαετίες, οι φυτείες αυτές αντικαταστάθηκαν με νέες οινοποιήσιμες ποικιλίες. Αυτό είχε ως αποτέλεσμα, τον περιορισμό της αμπελοκαλλιέργειας από έξι εκατομμύρια σκάλες σε μόνο μια.



ΚΑΤΟΙΚΙΑ



Κύρια είσοδος (Ανατολική)



Πίσω πλευρά (Δυτική)



Πλάγια πλευρά (Νότια)



Πλάγια πλευρά (Βόρια)

ΓΕΝΙΚΗ ΠΕΡΙΓΡΑΦΗ ΤΟΥ ΚΤΙΡΙΟΥ

Στο χωριό Πολέμι το κτίριο βρίσκεται αρκετά κοντά στο κέντρο του χωριού. Δεν γνωρίζουμε πότε έχει κτιστεί. Αρχικά ήταν ισόγεια κατοικία με ανώι που επικοινωνούσαν μεταξύ τους με εξωτερική σκάλα και αργότερα προστέθηκε στο ισόγειο ακόμη ένα δωμάτιο, αφαιρέθηκε η εξωτερική σκάλα και έγινε εσωτερική. Η πρόσβαση είναι από την είσοδο που βρίσκεται ανατολικά.

Σύνολο του ισογείου είναι 73.30 τ.μ και στο ανώι είναι 31.35 τ.μ. Η είσοδος της κατοικίας είναι ανατολικά. Στο κτίριο υπάρχουν πέντε χώροι (εικόνα 1).

Οι διαστάσεις του είναι 9.78 μ * 8.71 μ. Τα ανοίγματα που υπάρχουν στο **ισόγειο** είναι τέσσερις εξωτερικές πόρτες, δύο εσωτερικές και δύο παράθυρα. Στο **ανώι** υπάρχουν δύο εξωτερικές πόρτες και ένα παράθυρο. Τα ανοίγματα που υπάρχουν στο **χώρο ένα** είναι ένα παράθυρο πλάτους 1.03 μ. και ύψους 1.35 μ., η κύρια είσοδος είναι 1.50 μ. πλάτος και ύψος 2.30μ., εσωτερική πόρτα που βρίσκεται ανάμεσα στο χώρο ένα και τρία (κουζίνα) έχει πλάτος 1.33 μ. και ύψος 1.96 μ. Στο **χώρο δύο** η εσωτερική είσοδος είναι 1.00 μ. πλάτος και 2.22μ. πλάτος στο **χώρο δυο-ένα** η είσοδος είναι 0.80 μ. πλάτος και 2.23 μ., υπάρχει έναν παράθυρο το οποίο είναι πλάτος 1.20 μ. και ύψος 1.35 μ και μια πόρτα που μπορούμε να βγούμε από το κτίριο είναι 1.00 μ. πλάτος και ύψος 2.24 μ. Για να ανέβουμε στο ανώι υπάρχουν 15 σκαλιά. Στο ανώι στο **χώρο 4** μόλις μπαίνουμε στην εισοδο το πλάτος είναι 1.37 μ. και ύψος 2.30μ., στη μπαλκονόπορτα είναι 1.40 μ. και ύψος 2.26 μ.

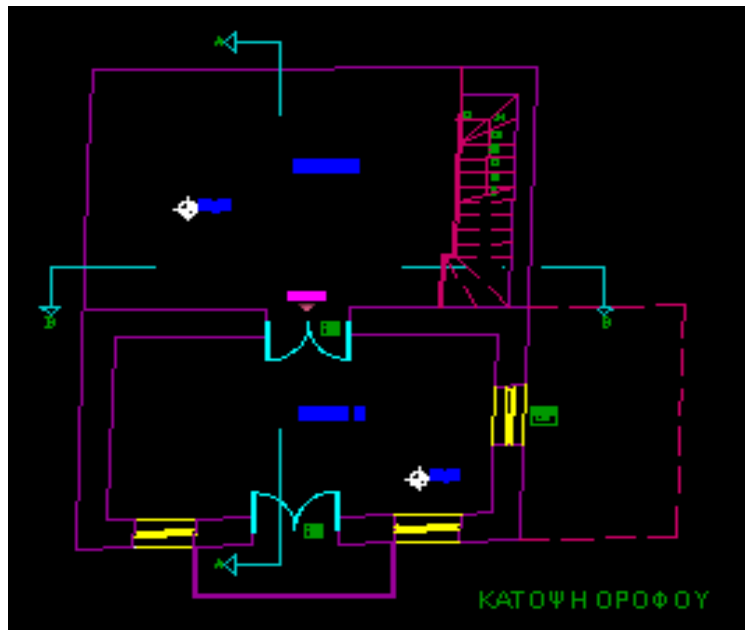
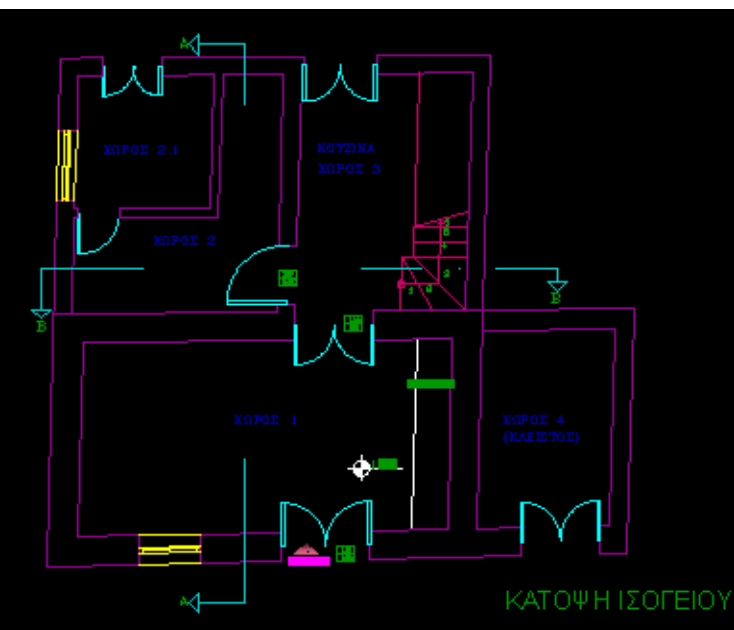

Εικόνα 1

ΚΑΤΑΣΚΕΥΑΣΤΙΚΗ ΠΕΡΙΓΡΑΦΗ

ΥΛΙΚΑ ΚΑΤΑΣΚΕΥΗΣ:

Εξωτερικά του κτιρίου η τοιχοποιία είναι λιθόκτιστη με αρμολόγημα. Το μπαλκόνι στο ανώι είναι κατασκευασμένο από μπετόν. Τα παραθυρόφυλλα είναι ξύλινα με υαλοστάτη εσωτερικά. Η κεντρική είσοδος του κτιρίου όπως και η μπαλκονόπορτα που βρίσκεται στο ανώι είναι ξύλινη με υαλοστάτη, οι υπόλοιπες πόρτες του κτιρίου είναι ξύλινες (εικόνα 2).

Εσωτερικά του κτιρίου στο κατώι η τοιχοποιία είναι λίθινη και γύψο (εικόνα 3). Το πάτωμα είναι φτιαγμένο από μπετόν (εικόνα 4). Η οροφή είναι από σανιδωτά τα ξύλα, καλάμια και βολίτζια (εικόνα 5). Στην εσωτερική πόρτα του κτιρίου η καμάρα είναι ξύλινη σανιδωτή (εικόνα 6). Η σκάλα που οδηγεί στο ανώι είναι από μπετόν με κιγκλιδώματα σιδερένια (εικόνα 7).

Στο ανώι η τοιχοποιία εσωτερικά είναι λιθόκτιστη (εικόνα 8). Η οροφή είναι από κεραμιδιά, καλάμια και βολίτζια (εικόνα 9). Στο πάτωμα στο ανώι είναι από πλάκες μαρμάρου (εικόνα 10).



Εικόνα 2



Εικόνα 3



Εικόνα 4



Εικόνα 5



Εικόνα 6



Εικόνα 7



Εικόνα 8



Εικόνα 9



Εικόνα 10

ΠΑΘΟΛΟΓΙΑ

Η τοιχοποιία του κτιρίου εξωτερικά θέλει συντήρηση και θέλει υγρό στερεοποίησης (εικόνα 2). Εσωτερικά πρέπει να επισκευαστεί ο σοβάς (εικόνα 11).

Η τοιχοποιία εξωτερικά χρειάζεται συντήρηση του αρμολογήματος και να γίνει καθαρισμός των λίθων. Οι πόρτες εσωτερικά του κτιρίου θέλουν συντήρηση, ενώ εξωτερικά οι πόρτες και τα παράθυρα πρέπει να αλλαχτούν επειδή είναι καταστραμμένα.

Στο ανώι στο μπαλκόνι υπάρχει υγρασία και δεν υπάρχει κιγκλίδωμα (εικόνα 2). Η μπαλκονόπορτα και τα παράθυρα πρέπει να αλλαχτούν. Στη στέγη χρειάζονται αλλαγή τα κεραμιδιά και κάτω από αυτά να γίνει μόνωση.

Στο έξτρα δωμάτιο που έχει κατασκευαστεί η τοιχοποιία εξωτερικά πρέπει να αφαιρεθεί το επίχρισμα και εσωτερικά ο σοβάς. Να αλλαχτούν τα παράθυρα και οι πόρτες (εικόνα 13). Στο δώμα έχει αποκολληθεί κομμάτι από το μπετόν και χρειάζεται μόνωση από πάνω. Το πάτωμα εσωτερικά πρέπει να αντικατασταθεί. Τα υδραυλικά και τα ηλεκτρολογικά του κτιρίου μας πρέπει να αντικατασταθούν με καινούργια (εικόνα 13).

Εικόνα 2



Εικόνα 11



Εικόνα 12



Εικόνα 13



ΑΡΧΙΤΕΚΤΟΝΙΚΑ ΣΧΕΔΙΑ (ΑΠΟΤΥΠΩΣΗ)

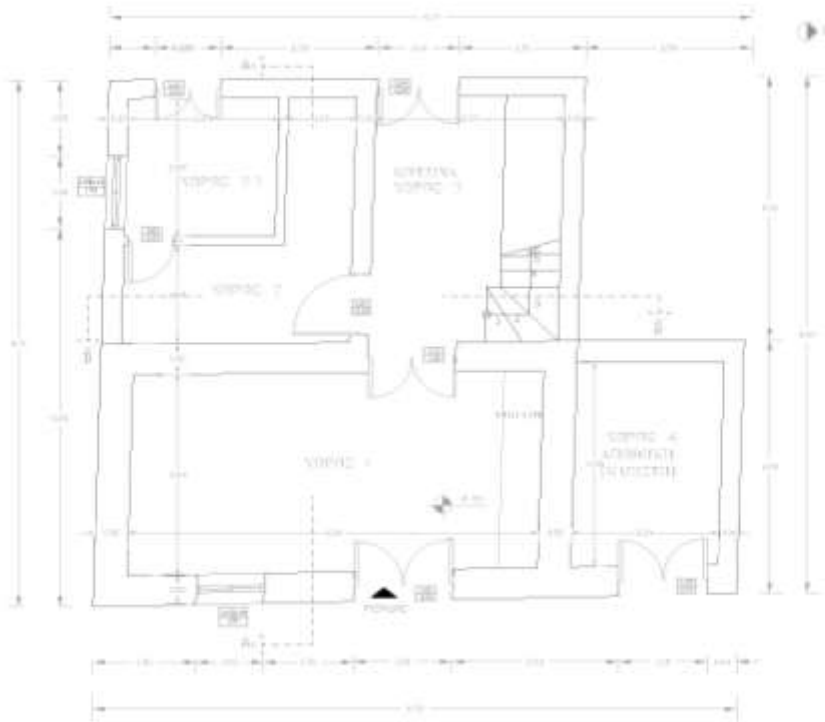

ΤΠΟΜΝΗΜΑ

- ΠΡΟΣΑΝΑΤΟΛΙΣΜΟΣ
- ΣΤΑΘΜΗ ΔΑΠΕΔΟΥ
- ΚΟΤΘΩΜΑ ΠΑΡΑΩΤΡΟΥ
- ΚΟΤΘΩΜΑ ΠΟΡΤΑΣ
- ΕΙΣΟΔΟΣ ΚΤΙΡΙΟΥ

ΣΤΟΙΧΕΙΑ ΣΚΑΛΑΣ

ΥΨΟΣ ΑΝΑΒΑΣΗΣ	3.35 μ.
ΑΡ. ΠΥΞΙΔΩΝ	15
ΑΡ. ΠΛΑΤΗΜΑΤΩΝ	14
ΠΛΥΤΗ	0.205 μ.
ΠΛΑΤΗΜΑ	0.239 μ.

ΑΒΟΤΗΡΕΣΧ ΚΤΙΡΙΟΥ	
ΤΥΠΟΣ ΣΧΕΔΙΟΥ	ΑΡ. ΣΧΕΔΙΟΥ
ΚΑΤΩΦΗ ΕΙΣΟΔΙΟΥ	1
ΚΑΜΑΚΑ: 1.50	ΧΩΡΙΟ ΠΟΛΕΜΙ

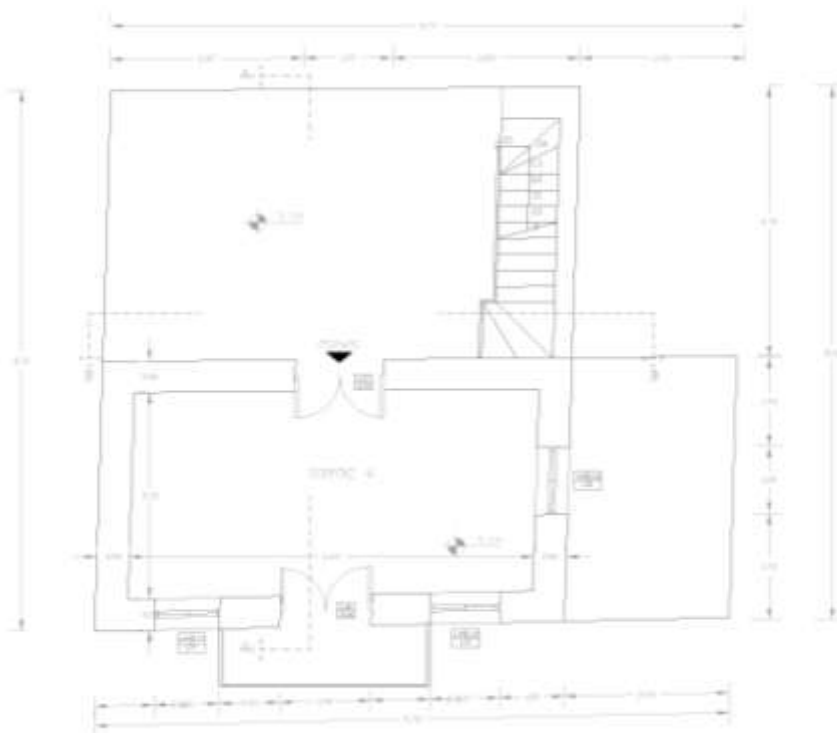

ΤΠΟΜΝΗΜΑ

- ΠΡΟΣΑΝΑΤΟΛΙΣΜΟΣ
- ΣΤΑΘΜΗ ΔΑΠΕΔΟΥ
- ΚΟΤΘΩΜΑ ΠΑΡΑΩΤΡΟΥ
- ΚΟΤΘΩΜΑ ΠΟΡΤΑΣ
- ΕΙΣΟΔΟΣ ΚΤΙΡΙΟΥ



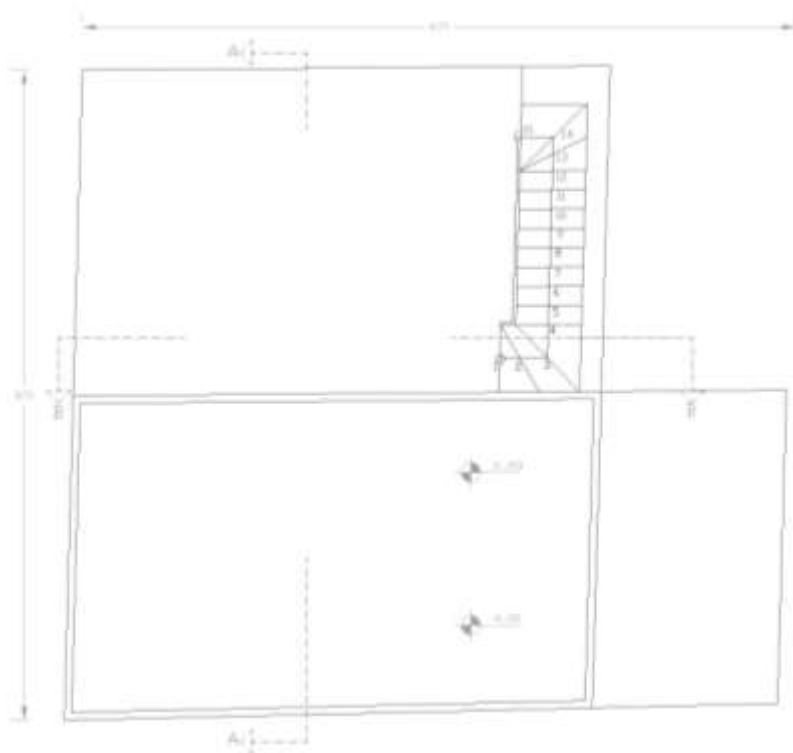

ΣΤΟΙΧΕΙΑ ΣΚΑΛΑΣ

ΥΨΟΣ ΑΝΑΒΑΣΗΣ	3.35 μ.
ΑΡ. ΠΥΞΙΔΩΝ	15
ΑΡ. ΠΛΑΤΗΜΑΤΩΝ	14
ΠΛΥΤΗ	0.205 μ.
ΠΛΑΤΗΜΑ	0.239 μ.

ΑΒΟΤΗΡΕΣΧ ΚΤΙΡΙΟΥ	
ΤΥΠΟΣ ΣΧΕΔΙΟΥ	ΑΡ. ΣΧΕΔΙΟΥ
ΚΑΤΩΦΗ ΟΡΟΦΟΥ	2
ΚΑΜΑΚΑ: 1.50	ΧΩΡΙΟ ΠΟΛΕΜΙ



ΥΠΟΜΝΗΜΑ

-  ΠΡΟΣΑΝΑΤΟΛΙΣΜΟΣ
-  0.00 ΣΤΑΘΜΗ ΔΑΠΕΔΟΥ
-  ΚΟΤΦΟΜΑ ΠΑΡΑΘΥΡΟΥ
-  ΚΟΤΦΟΜΑ ΠΟΡΤΑΣ
-  ΕΙΣΟΔΟΣ ΚΤΙΡΙΟΥ

ΣΤΟΙΧΕΙΑ ΣΚΑΛΑΣ

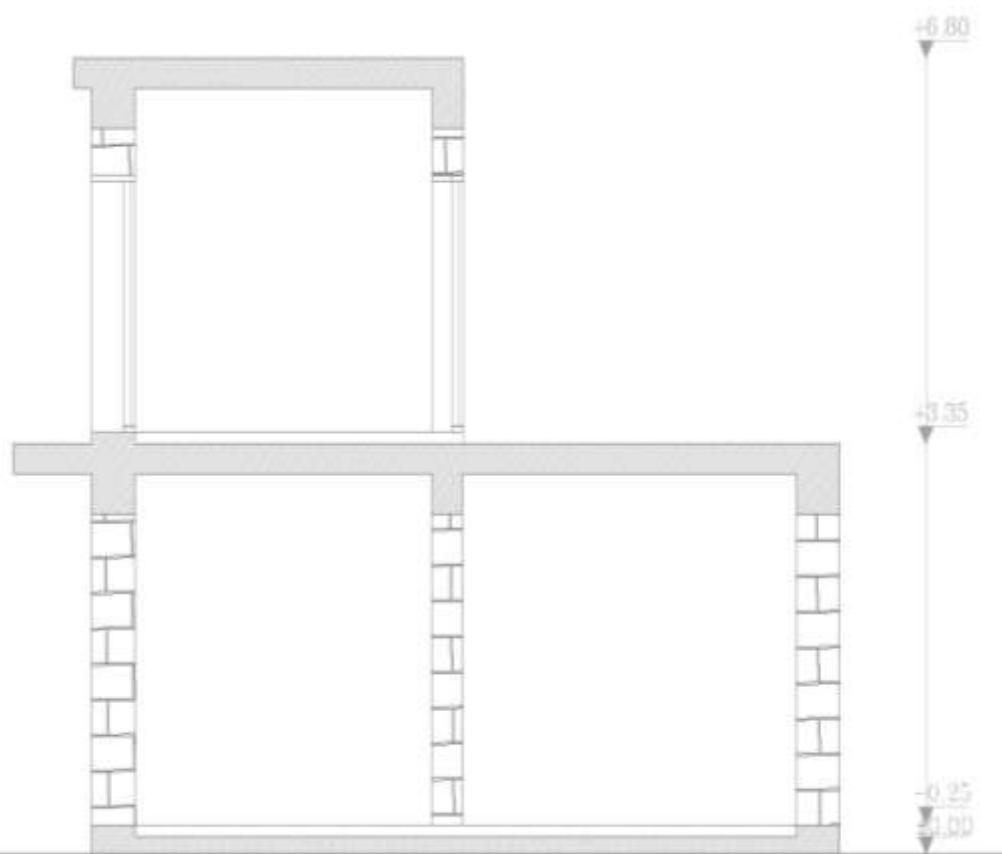

ΓΡΟΣ ΑΝΑΒΑΣΗΣ:	3.35 μ.
ΑΡ. ΡΙΧΤΙΩΝ:	15
ΑΡ. ΠΑΘΗΜΑΤΩΝ:	14
ΡΙΧΤΙ:	0.205 μ.
ΠΑΘΗΜΑ:	0.239 μ.

ΔΙΟΡΥΞΗ ΚΤΙΡΙΟΥ	
ΥΨΟΣ ΣΧΕΔΙΟΥ	ΑΡ. ΣΧΕΔΙΟΥ
ΚΑΤΟΨΗ ΔΟΜΑΤΟΣ	3
ΚΑΙΜΑΚΑ 1:50	ΧΡΩΤΟ ΠΟΛΙΤΕΜ



ΤΠΟΜΝΗΜΑ

ΣΤΑΘΜΗ ΚΤΙΡΙΟΥ

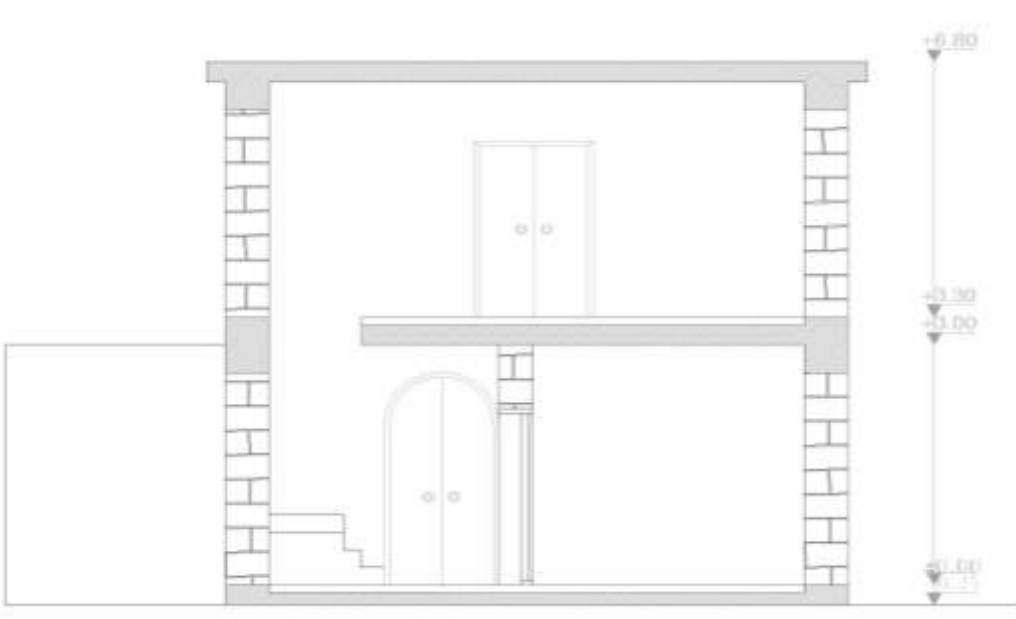

-  ΓΡΑΜΜΗ ΕΔΑΦΟΥΣ
-  ΛΙΘΟΚΤΙΣΤΟΙ ΤΟΙΧΟΠΟΙΑ

ΑΠΟΤΥΠΩΣΗ ΚΤΙΡΙΟΥ	
ΤΙΤΛΟΣ ΣΧΕΔΙΟΥ	ΑΡ. ΣΧΕΔΙΟΥ
ΤΟΜΗ Α-Α	4
ΚΑΙΜΑΚΑ: 1:50	ΧΩΡΙΟ: ΠΟΛΕΜΙ





ΤΠΟΜΝΗΜΑ

ΣΤΑΘΜΗ ΚΤΙΡΙΟΥ

-  ΓΡΑΜΜΗ ΕΔΑΦΟΥΣ
-  ΛΙΘΟΚΤΙΣΤΟΙ ΤΟΙΧΟΠΟΙΑ

ΑΠΟΤΥΠΩΣΗ ΚΤΙΡΙΟΥ	
ΤΙΤΛΟΣ ΣΧΕΔΙΟΥ	ΑΡ. ΣΧΕΔΙΟΥ
ΤΟΜΗ Β-Β	5
ΚΑΙΜΑΚΑ: 1:50	ΧΩΡΙΟ: ΠΟΛΕΜΙ

ΥΠΟΜΝΗΜΑ ΦΘΟΡΩΝ

-  ΑΠΟΚΟΛΛΗΣΕΙ ΤΟΥ ΕΠΙΧΡΙΣΜΑΤΟΣ
-  ΠΑΡΑΘΥΡΑ & ΠΟΡΤΕΣ ΔΕΝ ΠΑΡΧΟΥΝ
-  ΜΑΥΡΙΣΜΑ ΣΤΗ ΤΟΙΧΟΠΟΙΑ

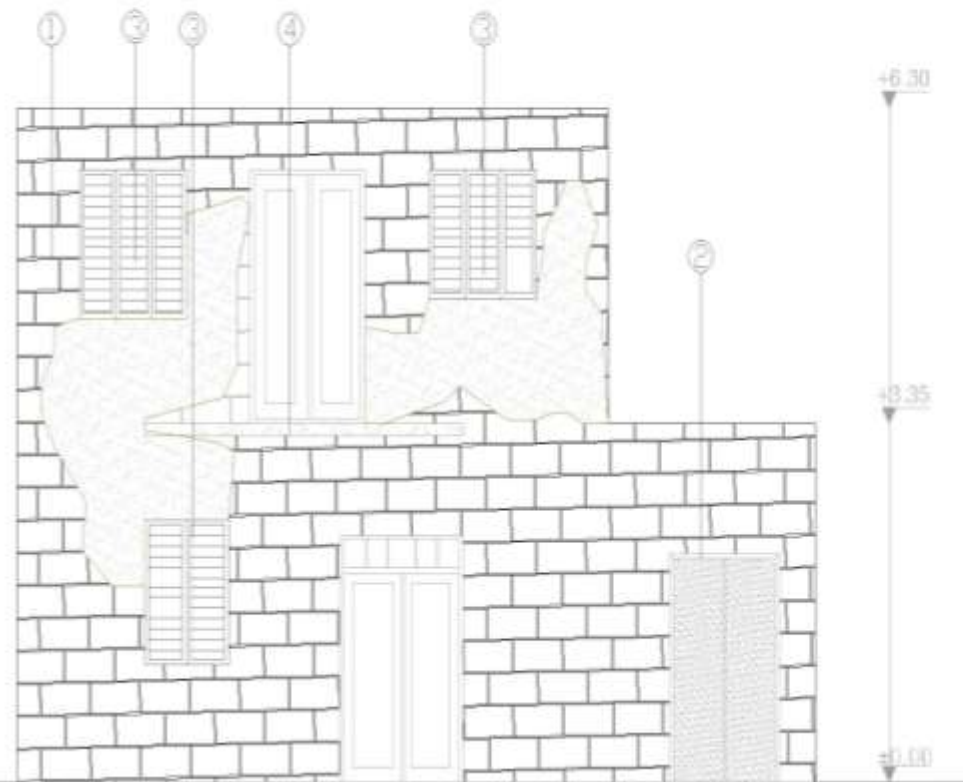

ΥΠΟΜΝΗΜΑ ΤΑΙΚΩΝ (ΧΑΡΑΚΤΗΡΙΣΜΟΣ ΤΑΙΚΩΝ)

- ① ΛΙΘΟΚΤΙΣΤΟΙ ΤΟΙΧΟΠΟΙΑ ΜΕ ΤΣΙΜΕΝΤΟΚΟΝΙΑΜΑ
- ② ΠΑΡΑΘΥΡΑ ΣΤΑΙΝΑ ΧΡΩΜΑΤΟΣ ΠΡΑΣΙΝΟ
- ③ ΠΑΡΑΘΥΡΑ ΣΤΑΙΝΑ ΧΡΩΜΑΤΟΣ ΓΑΛΑΖΙΟ
- ④ ΠΟΡΤΑ ΣΤΑΙΝΗ ΜΕ ΤΑΛΟΣΤΑΤΗ ΣΑΝΙΔΩΤΗ ΧΡΩΜΑΤΟΣ ΚΑΦΕ
- ⑤ ΠΑΡΑΘΥΡΑ ΣΤΑΙΝΑ ΧΡΩΜΑΤΟΣ ΚΑΦΕ

ΔΙΟΤΥΠΩΣΗ ΚΤΙΡΙΟΥ

ΤΙΤΛΟΣ ΣΧΕΔΙΟΥ	ΑΡ. ΣΧΕΔΙΟΥ
ΑΝΑΤΟΛΙΚΗ ΟΨΗ (ΠΡΟΣΟΨΗ)	6
ΚΛΙΜΑΚΑ: 1:50	ΧΩΡΙΟ: ΠΟΛΕΜΙ

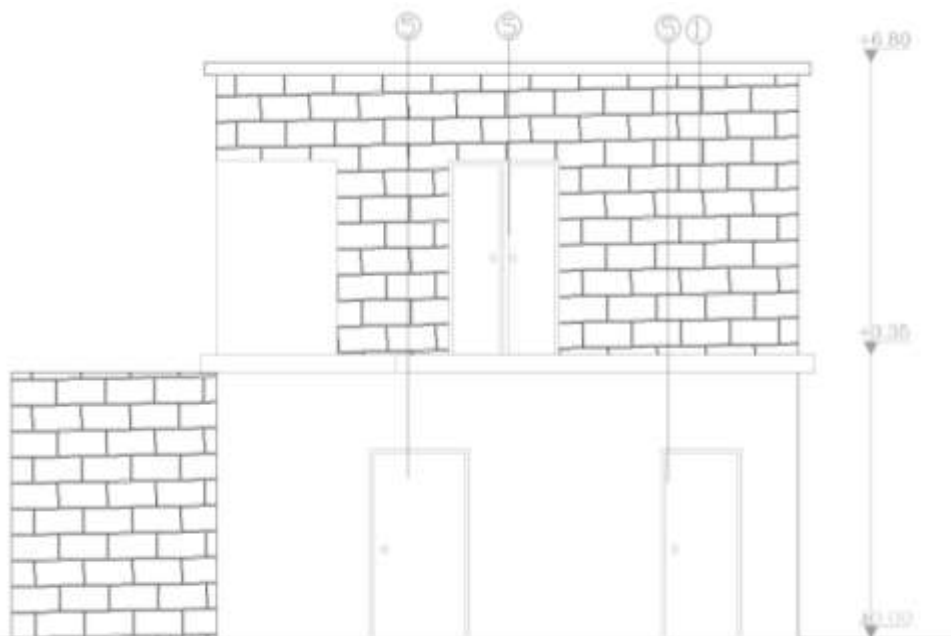

ΥΠΟΜΝΗΜΑ ΤΑΙΚΩΝ (ΧΑΡΑΚΤΗΡΙΣΜΟΣ ΤΑΙΚΩΝ)

- ① ΛΙΘΟΚΤΙΣΤΟΙ ΤΟΙΧΟΠΟΙΑ ΜΕ ΤΣΙΜΕΝΤΟΚΟΝΙΑΜΑ
- ② ΠΑΡΑΘΥΡΑ ΣΤΑΙΝΑ ΧΡΩΜΑΤΟΣ ΠΡΑΣΙΝΟ
- ③ ΠΑΡΑΘΥΡΑ ΣΤΑΙΝΑ ΧΡΩΜΑΤΟΣ ΓΑΛΑΖΙΟ
- ④ ΠΟΡΤΑ ΣΤΑΙΝΗ ΜΕ ΤΑΛΟΣΤΑΤΗ ΣΑΝΙΔΩΤΗ ΧΡΩΜΑΤΟΣ ΚΑΦΕ
- ⑤ ΠΑΡΑΘΥΡΑ ΣΤΑΙΝΑ ΧΡΩΜΑΤΟΣ ΚΑΦΕ

ΔΙΟΤΥΠΩΣΗ ΚΤΙΡΙΟΥ

ΤΙΤΛΟΣ ΣΧΕΔΙΟΥ	ΑΡ. ΣΧΕΔΙΟΥ
ΔΥΤΙΚΗ ΟΨΗ (ΠΙΣΩ ΠΛΕΥΡΑ)	7
ΚΛΙΜΑΚΑ: 1:50	ΧΩΡΙΟ: ΠΟΛΕΜΙ

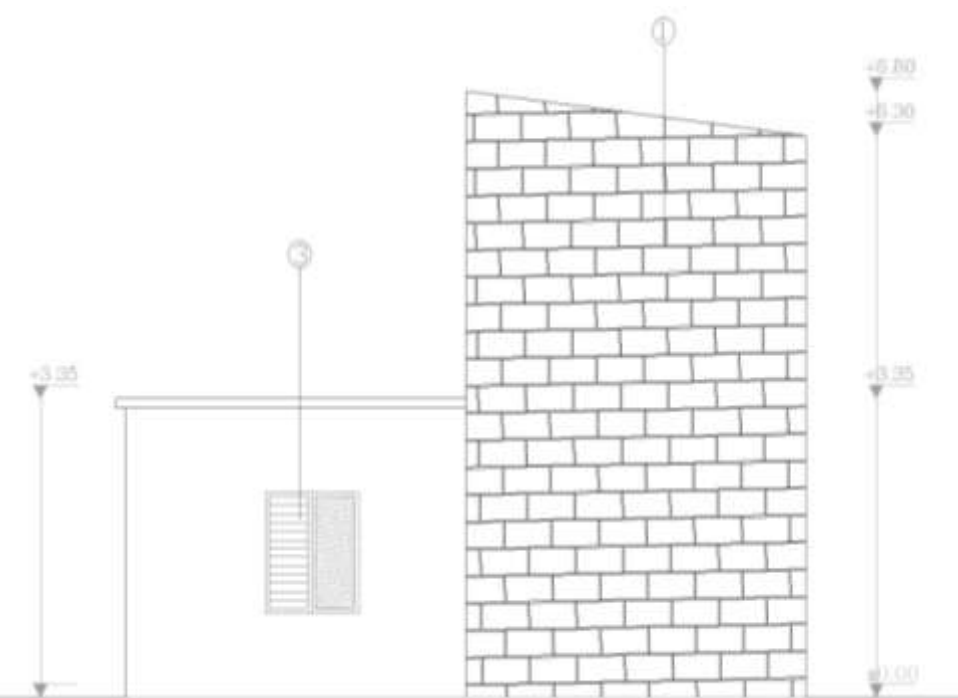

ΤΡΟΜΗΜΑ ΤΑΚΩΝ
(ΧΑΡΑΚΤΗΡΙΣΜΟΣ ΤΑΚΩΝ)

- ① ΛΙΘΟΚΤΙΣΤΟΙ ΤΟΙΧΟΠΟΙΑ ΜΕ ΤΣΙΜΕΝΤΟΚΟΝΙΑΜΑ
- ② ΠΑΡΑΘΥΡΑ ΣΤΑΙΝΑ ΧΡΩΜΑΤΟΣ ΠΡΑΣΙΝΟ
- ③ ΠΑΡΑΘΥΡΑ ΣΤΑΙΝΑ ΧΡΩΜΑΤΟΣ ΓΑΛΑΖΙΟ
- ④ ΠΟΡΤΑ ΣΤΑΙΝΗ ΜΕ ΤΑΛΟΣΤΑΤΗ ΣΑΝΙΔΩΤΗ ΧΡΩΜΑΤΟΣ ΚΑΦΕ
- ⑤ ΠΑΡΑΘΥΡΑ ΣΤΑΙΝΑ ΧΡΩΜΑΤΟΣ ΚΑΦΕ

ΑΠΟΤΥΠΩΣΗ ΚΤΙΡΙΟΥ

ΤΥΠΟΣ ΣΧΕΔΙΟΥ	ΑΡ. ΣΧΕΔΙΟΥ
ΝΟΤΙΑ ΘΗ (ΠΛΑΓΙΑ ΠΛΕΤΡΑ)	8
ΚΑΙΜΑΚΑ: 1:50	ΧΩΡΙΟ: ΠΟΛΕΜΙ

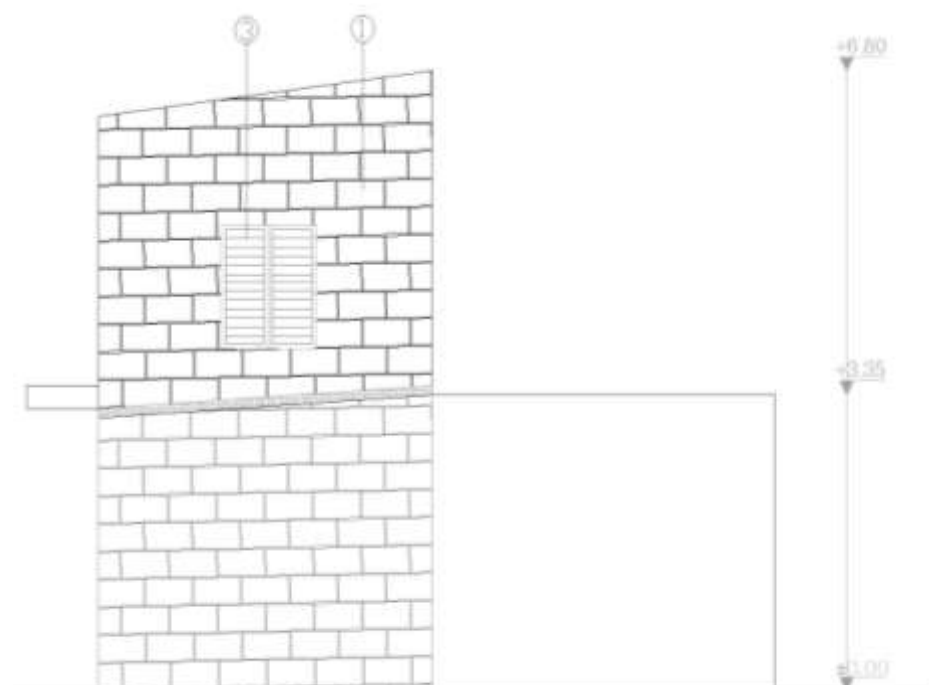

ΤΡΟΜΗΜΑ ΤΑΚΩΝ
(ΧΑΡΑΚΤΗΡΙΣΜΟΣ ΤΑΚΩΝ)

- ① ΛΙΘΟΚΤΙΣΤΟΙ ΤΟΙΧΟΠΟΙΑ ΜΕ ΤΣΙΜΕΝΤΟΚΟΝΙΑΜΑ
- ② ΠΑΡΑΘΥΡΑ ΣΤΑΙΝΑ ΧΡΩΜΑΤΟΣ ΠΡΑΣΙΝΟ
- ③ ΠΑΡΑΘΥΡΑ ΣΤΑΙΝΑ ΧΡΩΜΑΤΟΣ ΓΑΛΑΖΙΟ
- ④ ΠΟΡΤΑ ΣΤΑΙΝΗ ΜΕ ΤΑΛΟΣΤΑΤΗ ΣΑΝΙΔΩΤΗ ΧΡΩΜΑΤΟΣ ΚΑΦΕ
- ⑤ ΠΑΡΑΘΥΡΑ ΣΤΑΙΝΑ ΧΡΩΜΑΤΟΣ ΚΑΦΕ



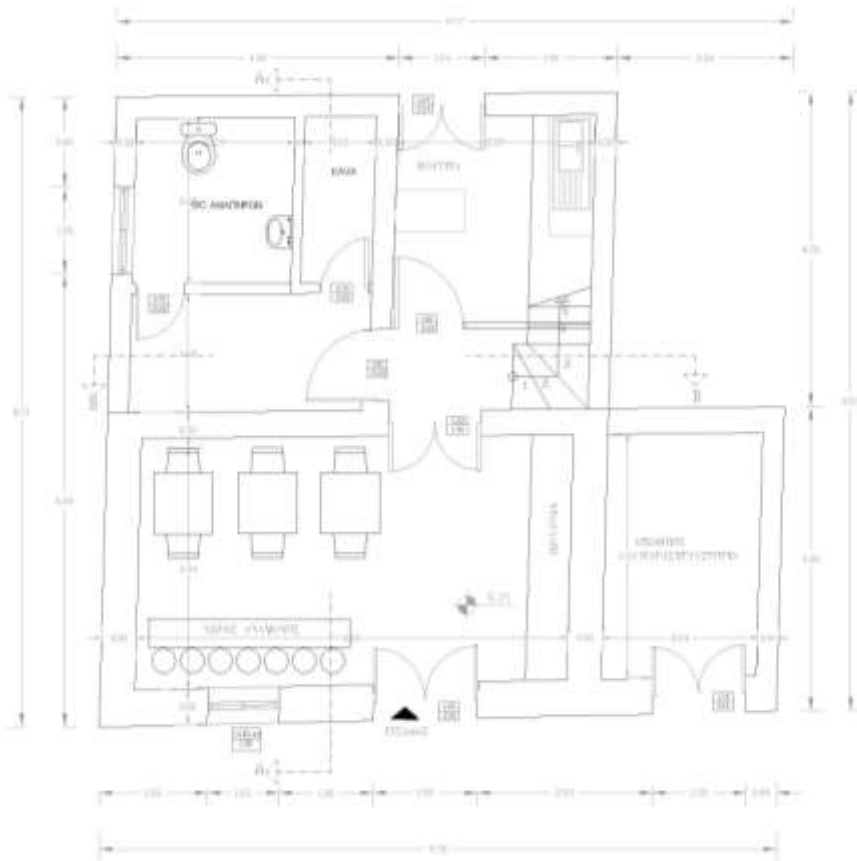

ΑΠΟΤΥΠΩΣΗ ΚΤΙΡΙΟΥ

ΤΥΠΟΣ ΣΧΕΔΙΟΥ	ΑΡ. ΣΧΕΔΙΟΥ
ΒΟΡΙΑ ΘΗ (ΠΛΑΓΙΑ ΠΛΕΤΡΑ)	9
ΚΑΙΜΑΚΑ: 1:50	ΧΩΡΙΟ: ΠΟΛΕΜΙ

ΑΡΧΙΤΕΚΤΟΝΙΚΑ ΣΧΕΔΙΑ (ΑΝΑΚΑΙΝΙΣΗΣ)



ΤΠΟΜΝΗΜΑ

-  ΠΡΟΣΑΝΑΤΟΛΙΣΜΟΣ
-  ΣΤΑΘΜΗ ΔΑΠΕΔΟΥ
-  ΚΟΥΦΩΜΑ ΠΑΡΑΣΤΡΟΤ
-  ΚΟΥΦΩΜΑ ΠΟΡΤΑΣ
-  ΕΙΣΟΔΟΣ ΚΤΙΡΙΟΥ

ΣΤΟΙΧΕΙΑ ΣΚΑΛΑΣ

ΤΡΟΣ. ΑΝΑΒΑΣΗΣ:	3.35 μ.
ΑΡ. ΡΙΧΤΙΩΝ:	15
ΑΡ. ΠΑΘΗΜΑΤΩΝ:	14
ΡΙΧΤΙ:	0.205 μ.
ΠΑΘΗΜΑ:	0.239 μ.

ΑΝΑΚΑΙΝΙΣΗ ΚΤΙΡΙΟΥ

ΤΙΤΛΟΣ ΣΧΕΔΙΟΥ	ΑΡ. ΣΧΕΔΙΟΥ
ΚΑΤΟΦΗ ΙΣΟΓΕΙΟΥ	10
ΚΑΙΜΑΚΑ 1:50	ΧΩΡΙΟ: ΠΟΛΕΜΙ

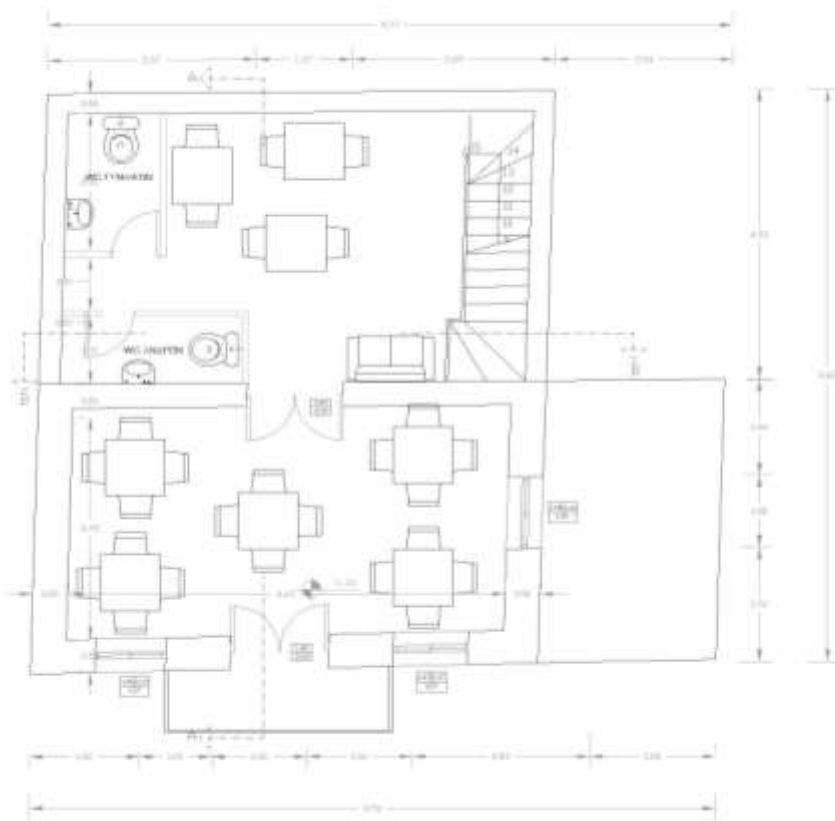

ΥΠΟΜΝΗΜΑ

- ΠΡΟΣΑΝΑΤΟΛΙΣΜΟΣ
- ΣΤΑΘΜΗ ΔΑΠΕΔΟΥ
- ΚΟΥΦΟΜΑ ΠΑΡΑΤΡΟΥ
- ΚΟΥΦΟΜΑ ΠΟΡΤΑΣ
- ΕΙΣΟΔΟΣ ΚΤΙΡΙΟΥ

ΣΤΟΙΧΕΙΑ ΣΚΑΛΑΣ

ΤΡΟΣ. ΑΝΑΒΑΣΗΣ	3.39 μ.
ΑΡ. ΡΙΧΤΩΝ	15
ΑΡ. ΠΑΤΗΜΑΤΩΝ	14
ΡΙΧΤΙ	0.205 μ.
ΠΑΤΗΜΑ	0.239 μ.

ΑΝΑΚΑΙΝΙΣΗ ΚΤΙΡΙΟΥ	
ΠΙΤΑΟΣ ΣΧΕΔΙΟΥ	ΑΡ. ΣΧΕΔΙΟΥ
ΚΑΤΟΦΗ ΔΡΟΦΟΥ	11
ΚΑΙΜΑΚΑ 1:50	ΣΧΡΙΟ ΠΟΛΕΜΙ

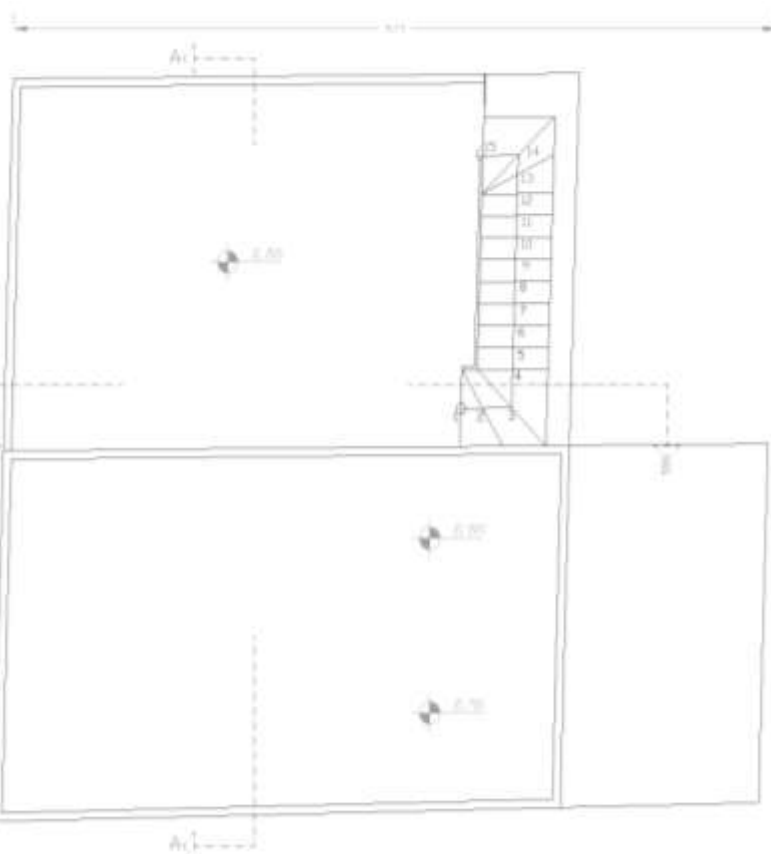

ΥΠΟΜΝΗΜΑ

- ΠΡΟΣΑΝΑΤΟΛΙΣΜΟΣ
- ΣΤΑΘΜΗ ΔΑΠΕΔΟΥ
- ΚΟΥΦΟΜΑ ΠΑΡΑΤΡΟΥ
- ΚΟΥΦΟΜΑ ΠΟΡΤΑΣ
- ΕΙΣΟΔΟΣ ΚΤΙΡΙΟΥ

ΣΤΟΙΧΕΙΑ ΣΚΑΛΑΣ

ΤΡΟΣ. ΑΝΑΒΑΣΗΣ	3.36 μ.
ΑΡ. ΡΙΧΤΩΝ	15
ΑΡ. ΠΑΤΗΜΑΤΩΝ	14
ΡΙΧΤΙ	0.205 μ.
ΠΑΤΗΜΑ	0.239 μ.

ΑΝΑΚΑΙΝΙΣΗ ΚΤΙΡΙΟΥ	
ΠΙΤΑΟΣ ΣΧΕΔΙΟΥ	ΑΡ. ΣΧΕΔΙΟΥ
ΚΑΤΟΦΗ ΔΩΜΑΤΟΣ	12
ΚΑΙΜΑΚΑ 1:50	ΣΧΡΙΟ ΠΟΛΕΜΙ

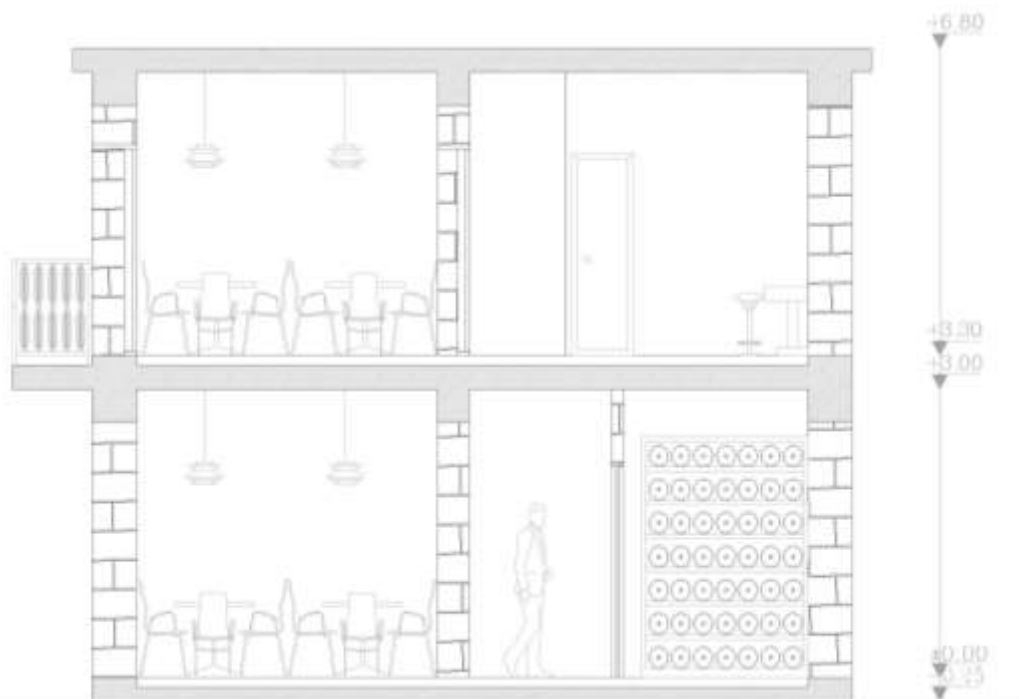

ΤΠΟΜΝΗΜΑ

ΣΤΑΘΜΗ ΚΤΙΡΙΟΥ

- ΓΡΑΜΜΗ ΕΔΑΦΟΥΣ
- ΛΙΘΟΚΤΙΣΤΟΙ ΤΟΙΧΟΠΟΙΑ

ΑΝΑΚΑΙΝΙΣΗ ΚΤΙΡΙΟΥ

ΤΙΤΛΟΣ ΣΧΕΔΙΟΥ	ΑΡ. ΣΧΕΔΙΟΥ
ΤΟΜΗ Α-Α	13
ΚΑΙΜΑΚΑ: 1:50	ΧΩΡΙΟ: ΠΟΛΕΜΙ

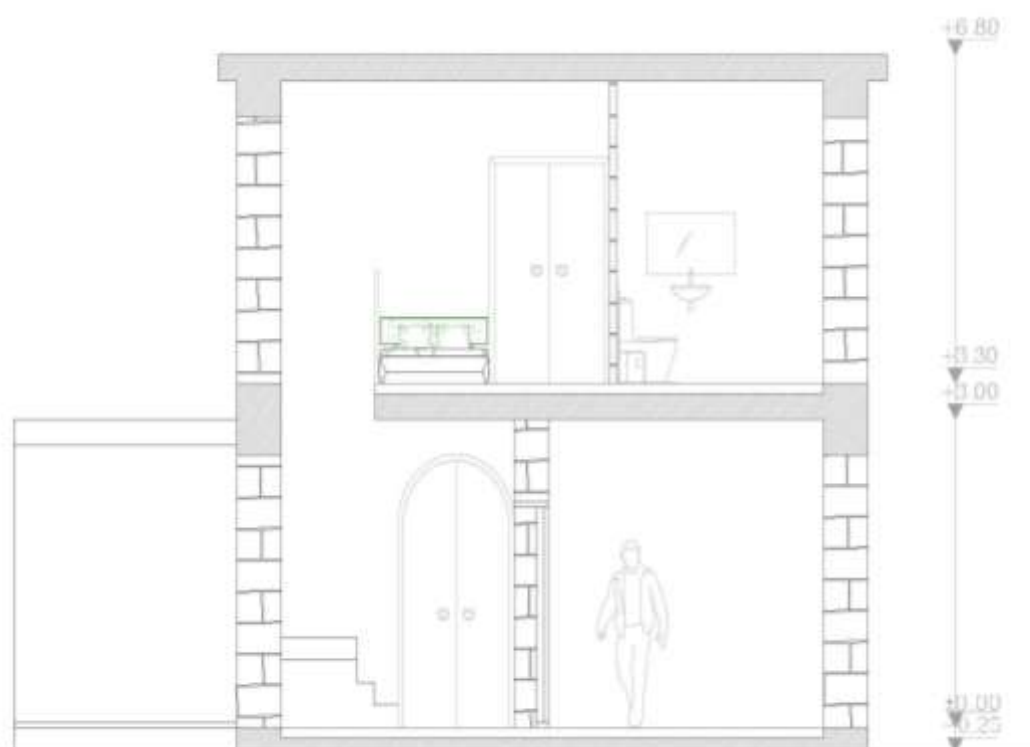

ΤΠΟΜΝΗΜΑ

ΣΤΑΘΜΗ ΚΤΙΡΙΟΥ

- ΓΡΑΜΜΗ ΕΔΑΦΟΥΣ
- ΛΙΘΟΚΤΙΣΤΟΙ ΤΟΙΧΟΠΟΙΑ

ΑΝΑΚΑΙΝΙΣΗ ΚΤΙΡΙΟΥ

ΤΙΤΛΟΣ ΣΧΕΔΙΟΥ	ΑΡ. ΣΧΕΔΙΟΥ
ΤΟΜΗ Β-Β	14
ΚΑΙΜΑΚΑ: 1:50	ΧΩΡΙΟ: ΠΟΛΕΜΙ

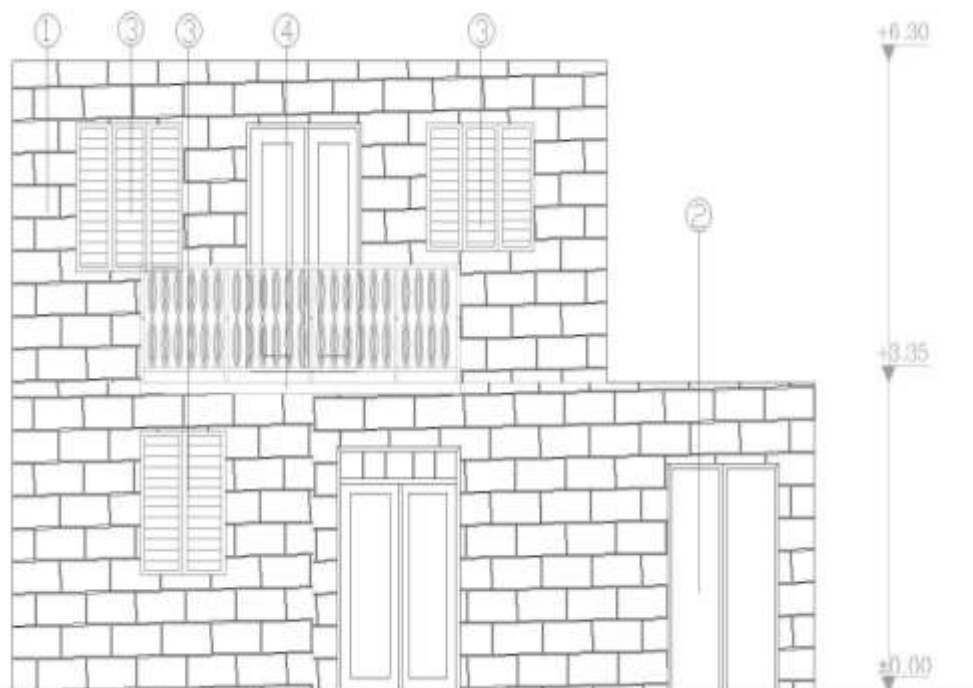

- ΥΠΟΜΝΗΜΑ ΤΑΙΚΩΝ
(ΧΑΡΑΚΤΗΡΙΣΜΟΣ ΤΑΙΚΩΝ)
- ① ΔΙΘΟΚΤΙΣΤΟΙ ΤΟΙΧΟΠΟΙΑ ΜΕ ΤΣΙΜΕΝΤΟΚΟΝΙΑΜΑ
 - ② ΠΑΡΑΘΥΡΑ ΣΤΑΙΝΑ ΧΡΩΜΑΤΟΣ ΠΡΑΣΙΝΟ
 - ③ ΠΑΡΑΘΥΡΑ ΣΤΑΙΝΑ ΧΡΩΜΑΤΟΣ ΓΑΛΑΖΙΟ
 - ④ ΠΟΡΤΑ ΣΤΑΙΝΗ ΜΕ ΤΑΛΑΣΤΑΤΗ ΣΑΝΙΔΩΤΗ ΧΡΩΜΑΤΟΣ ΚΑΦΕ
 - ⑤ ΠΑΡΑΘΥΡΑ ΣΤΑΙΝΑ ΧΡΩΜΑΤΟΣ ΚΑΦΕ

ΑΠΟΤΥΠΩΣΗ ΚΤΙΡΙΟΥ	
ΤΥΤΑΟΣ ΣΧΕΔΙΟΥ ΑΝΑΤΟΛΙΚΗ ΘΨΗ (ΠΡΟΣΟΨΗ)	ΑΡ. ΣΧΕΔΙΟΥ 15
ΚΛΙΜΑΚΑ: 1:50	ΧΩΡΙΟ: ΠΟΛΕΜΙ

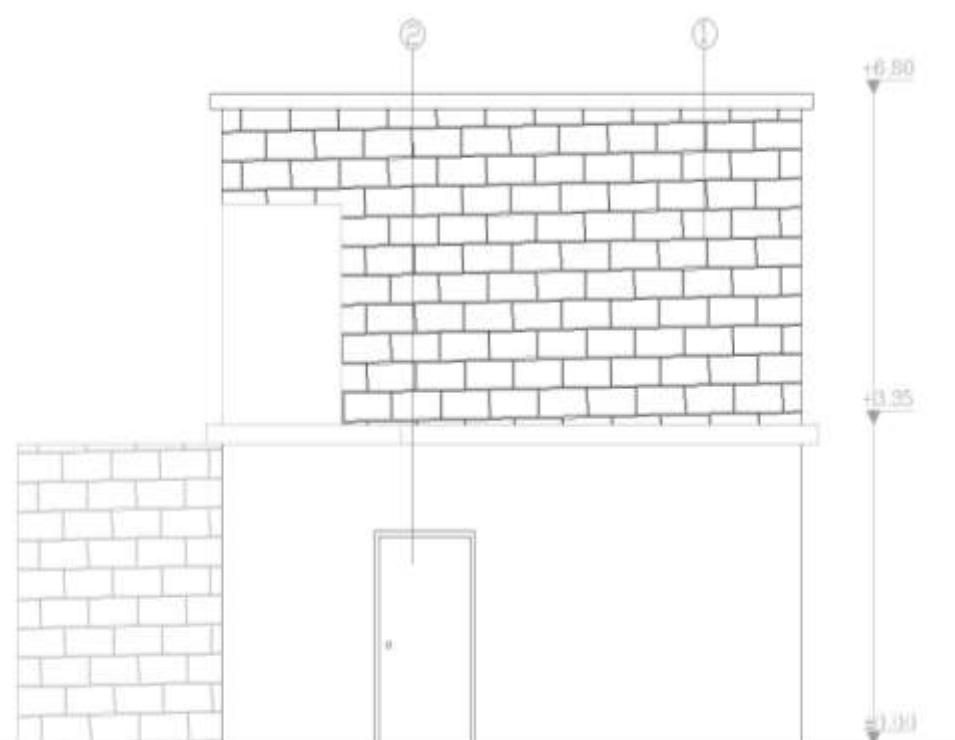

- ΥΠΟΜΝΗΜΑ ΤΑΙΚΩΝ
(ΧΑΡΑΚΤΗΡΙΣΜΟΣ ΤΑΙΚΩΝ)
- ① ΔΙΘΟΚΤΙΣΤΟΙ ΤΟΙΧΟΠΟΙΑ ΜΕ ΤΣΙΜΕΝΤΟΚΟΝΙΑΜΑ
 - ② ΠΑΡΑΘΥΡΑ ΣΤΑΙΝΑ ΧΡΩΜΑΤΟΣ ΠΡΑΣΙΝΟ
 - ③ ΠΑΡΑΘΥΡΑ ΣΤΑΙΝΑ ΧΡΩΜΑΤΟΣ ΓΑΛΑΖΙΟ
 - ④ ΠΟΡΤΑ ΣΤΑΙΝΗ ΜΕ ΤΑΛΑΣΤΑΤΗ ΣΑΝΙΔΩΤΗ ΧΡΩΜΑΤΟΣ ΚΑΦΕ
 - ⑤ ΠΑΡΑΘΥΡΑ ΣΤΑΙΝΑ ΧΡΩΜΑΤΟΣ ΚΑΦΕ

ΑΝΑΚΑΙΝΙΣΗ ΚΤΙΡΙΟΥ	
ΤΥΤΑΟΣ ΣΧΕΔΙΟΥ ΔΥΤΙΚΗ ΘΨΗ (ΠΙΣΩ ΠΛΕΥΡΑ)	ΑΡ. ΣΧΕΔΙΟΥ 16
ΚΛΙΜΑΚΑ: 1:50	ΧΩΡΙΟ: ΠΟΛΕΜΙ

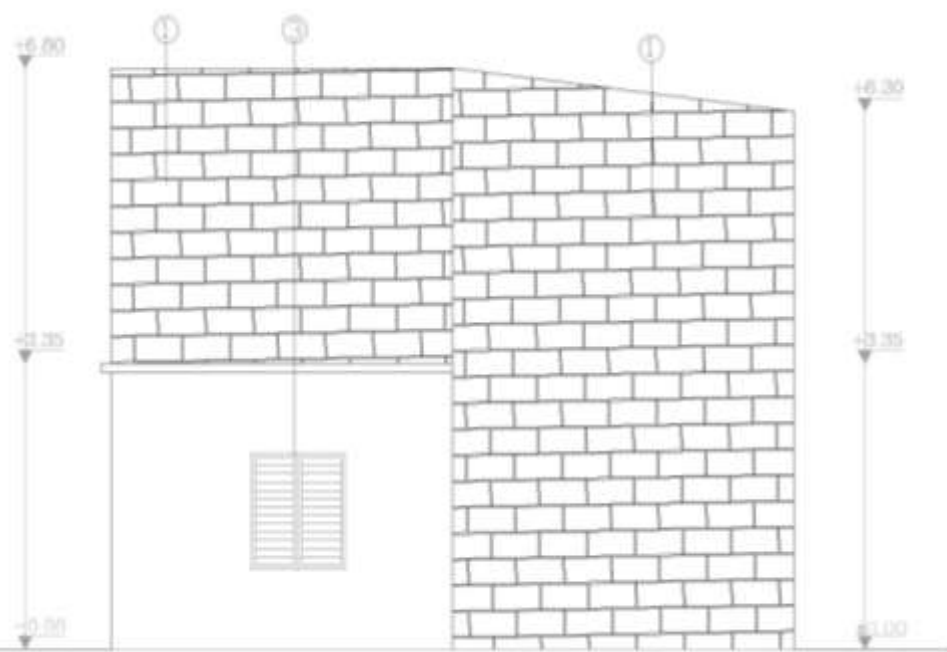

ΤΙΜΟΝΗΜΑ ΤΑΙΚΩΝ
(ΧΑΡΑΚΤΗΡΙΣΜΟΣ ΤΑΙΚΩΝ)

- ① ΛΙΘΟΚΤΙΣΤΟΙ ΤΟΙΧΟΠΟΙΙΑ ΜΕ ΤΣΙΜΕΝΤΟΚΟΝΙΑΜΑ
- ② ΠΑΡΑΘΥΡΑ ΣΤΑΙΝΑ ΧΡΩΜΑΤΟΣ ΠΡΑΣΙΝΟ
- ③ ΠΑΡΑΘΥΡΑ ΣΤΑΙΝΑ ΧΡΩΜΑΤΟΣ ΓΑΛΑΖΙΟ
- ④ ΠΟΡΤΑ ΣΤΑΙΝΗ ΜΕ ΤΑΛΟΣΤΑΤΗ ΣΑΝΙΔΩΤΗ ΧΡΩΜΑΤΟΣ ΚΑΦΕ
- ⑤ ΠΑΡΑΘΥΡΑ ΣΤΑΙΝΑ ΧΡΩΜΑΤΟΣ ΚΑΦΕ

ΑΝΑΚΑΙΝΙΣΗ ΚΤΙΡΙΟΥ	
ΤΙΤΛΟΣ ΣΧΕΔΙΟΥ	ΑΡ. ΣΧΕΔΙΟΥ
ΝΟΤΙΑ ΟΨΗ (ΠΛΑΓΙΑ ΠΑΕΤΡΑ)	17
ΚΑΙΜΑΚΑ: 1.50	ΧΩΡΙΟ: ΠΟΛΕΜΙ

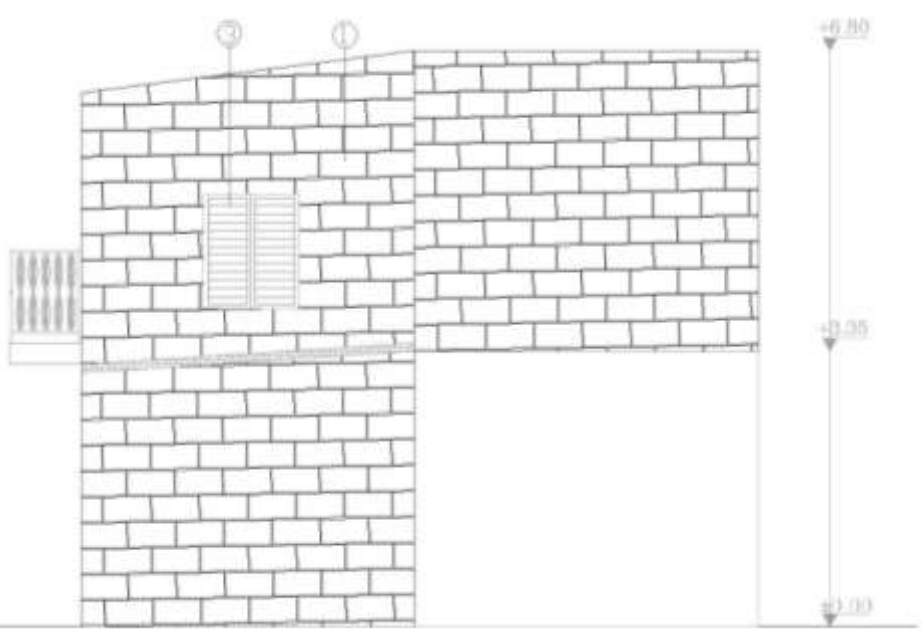

ΤΙΜΟΝΗΜΑ ΤΑΙΚΩΝ
(ΧΑΡΑΚΤΗΡΙΣΜΟΣ ΤΑΙΚΩΝ)

- ① ΛΙΘΟΚΤΙΣΤΟΙ ΤΟΙΧΟΠΟΙΙΑ ΜΕ ΤΣΙΜΕΝΤΟΚΟΝΙΑΜΑ
- ② ΠΑΡΑΘΥΡΑ ΣΤΑΙΝΑ ΧΡΩΜΑΤΟΣ ΠΡΑΣΙΝΟ
- ③ ΠΑΡΑΘΥΡΑ ΣΤΑΙΝΑ ΧΡΩΜΑΤΟΣ ΓΑΛΑΖΙΟ
- ④ ΠΟΡΤΑ ΣΤΑΙΝΗ ΜΕ ΤΑΛΟΣΤΑΤΗ ΣΑΝΙΔΩΤΗ ΧΡΩΜΑΤΟΣ ΚΑΦΕ
- ⑤ ΠΑΡΑΘΥΡΑ ΣΤΑΙΝΑ ΧΡΩΜΑΤΟΣ ΚΑΦΕ

ΑΝΑΚΑΙΝΙΣΗ ΚΤΙΡΙΟΥ	
ΤΙΤΛΟΣ ΣΧΕΔΙΟΥ	ΑΡ. ΣΧΕΔΙΟΥ
ΒΟΡΕΙΑ ΟΨΗ (ΠΛΑΓΙΑ ΠΑΕΤΡΑ)	18
ΚΑΙΜΑΚΑ: 1.50	ΧΩΡΙΟ: ΠΟΛΕΜΙ

ΚΟΥΚΛΙΑ

πηγές:

www.ekk.org.cy

Πληροφορίες από τον Οργανισμό Λανίτη, ιδιοκτήτη του «Aphrodite Hills» μέσω ενημερωτικών φυλλαδίων
Προσωπικές φωτογραφίες

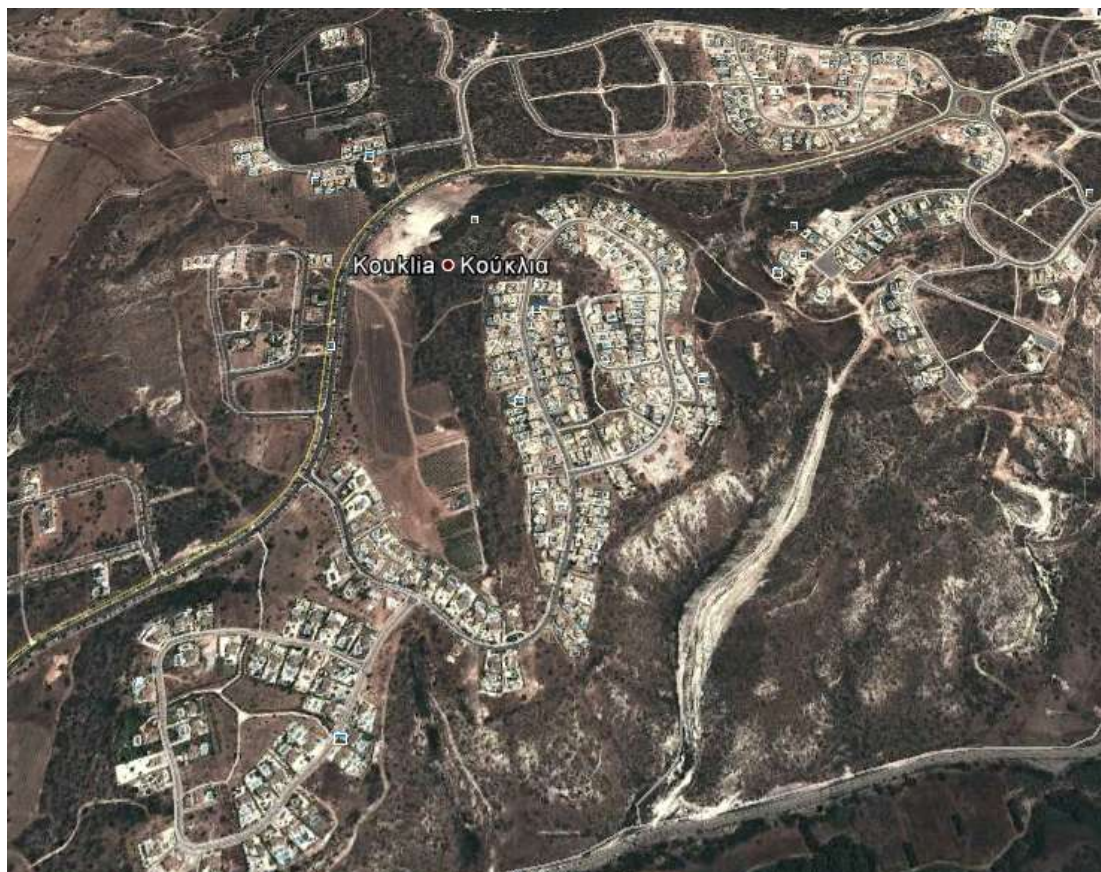

Τα Κούκλια είναι χωριό της επαρχίας Πάφου και απέχει 16 περίπου χιλιόμετρα από την πόλη της. Είναι κτισμένο σε μέσο υψόμετρο 85 μέτρων, στην παράκτια πεδιάδα της, βόρεια του κεντρικού αυτοκινητόδρομου Λεμεσού – Πάφου, όπου κατά τη μυθολογία αναδύθηκε η θεά της ομορφιάς και του έρωτα, Αφροδίτη.

Δέχεται μια μέση ετήσια βροχόπτωση γύρω στα 420 χιλιοστόμετρα και πάνω στη εύφορη περιοχή τους καλλιεργούνται αμπέλια (οινοποιήσιμες και επιτραπέζιες ποικιλίες), μπανάνες, όλων των ειδών τα εσπεριδοειδή, τα αβοκάντο, βερίκοκο, ακτινίδια, ελιές, χαρουπιές, όσπρια, φιστίκια και μεγάλη ποικιλία λαχανικών. Μέσα στα διοικητικά του όρια βρίσκεται και το δάσος Ραντί στα νοτιοανατολικά



καθώς επίσης και μέρος του δάσους Ορείτες στα βορειοανατολικά.

Η πολύ καλή γεωγραφική θέση του χωριού καθώς επίσης και οι προσοδοφόρες γεωργικές και κτηνοτροφικές εκμεταλλεύσεις είναι παράγοντες που βοήθησαν στην αξιόλογη πληθυσμιακή ανάπτυξη. Οι κάτοικοι των Κουκλιών το 1881 ανέρχονταν στους 404, που αυξήθηκαν στους 520 το 1921. Το 1946 οι κάτοικοι ανήλθαν στους 791 (437 ελληνοκύπριοι και 354 τουρκοκύπριοι) και το 1973 στους 1110 (613 ελληνοκύπριοι, 494 τουρκοκύπριοι και 3 άλλων εθνικοτήτων) Μετά την Τουρκική εισβολή του 1974 οι τουρκοκύπριοι κάτοικοι του χωριού εξαναγκάστηκαν από την ηγεσία τους να εγκαταλείψουν το χωριό τους και να μεταφερθούν μαζί με όλους του άλλους τουρκοκύπριους των ελεύθερων περιοχών, για εγκατάσταση στις κατεχόμενες περιοχές. Το 1976 οι κάτοικοι των Κουκλιών ήταν 732 που μειώθηκαν στους 681 το 1982 και το 2001 μειώθηκαν στους 669. Στην απογραφή του 2011 υπήρξε αύξηση στους 669.

Το χωριό βρίσκεται κτισμένο στην τοποθεσία όπου βρίσκεται η Παλαίπαφος, έδρα του βασιλείου της Πάφου, ενός από τα πιο σημαντικά αρχαία βασίλεια της Κύπρου.

Ολόκληρη η περιοχή της κοινότητας περιλαμβανομένου και του χώρου που βρίσκονται κτισμένα τα σημερινά σπίτια του χωριού, αποτελεί σημαντικότατο αρχαιολογικό χώρο. Έχουν γίνει κατά καιρούς ανασκαφές που έφεραν στην επιφάνεια τον περίφημο ναό της Παφίας Αφροδίτης, κατάλοιπα των οχυρώσεων της Παλαίπαφου και διάφορα άλλα κινητά ευρήματα τα οποία βρίσκονται στο αρχαιολογικό Μουσείο που βρίσκεται στο χωριό και στεγάζεται στη μεσαιωνική έπαυλη στα νότια του χωριού.

Το χωριό υπήρχε κατά τα Βυζαντινά χρόνια και αποτελούσε ιδιοκτησία Βυζαντινού αξιωματούχου κουβικουλαρίου. Η λέξη κουβούκλιον σήμαινε νεκρικό θάλαμο, αλλά και τον κοιτώνα των Βυζαντινών αυτοκρατόρων. Οι σωματοφύλακες των Βυζαντινών αυτοκρατόρων που φρουρούσαν τον αυτοκρατορικό κοιτώνα ονομάζονταν κουβικουλάριοι και συχνά τους παραχωρούσαν τεμάχια γης στις επαρχίες ως ανταμοιβή για τις υπηρεσίες που πρόσφεραν. Τέτοιος κουβικουλάριος πιθανότατα έγινε κύριος του χωριού και ονομάστηκε Κου(βού)κλια

Το χωριό μέχρι και την περίοδο της Φραγκοκρατίας, ονομάζεται Κουβούκλια, αντί του συντομευμένου Κούκλια. Ο Ντε Μας Λατρί αναφέρει ότι κατά την περίοδο της Φραγκοκρατίας το χωριό ήταν μεγάλο βασιλικό κτήμα στο οποίο καλλιεργείτο ζαχαροκάλαμο. Το ότι το χωριό αποτελούσε σημαντικό φέουδο αποδεικνύεται και από την μεγάλη μεσαιωνική έπαυλη των Κουκλιών.

Κατά την περίοδο της Τουρκοκρατίας τα Κούκλια κατασχέθηκαν από τον νέο κατακτητή και αποτέλεσα τσιφλίκι.

Σήμερα τα Κούκλια είναι μια ακμάζουσα κοινότητα. Η είσοδος του χωριού από τον κύριο δρόμο είναι φυτεμένη με φοινικίες και προσδίδει ιδιαίτερη ομορφιά. Οι δρόμοι του χωριού καθαροί και προσεγμένοι, φέρνουν τον επισκέπτη στην κεντρική πλατεία του χωριού, πού βρίσκεται και η εκκλησία του Αποστόλου και Ευαγγελιστή Λουκά. Οι κάτοικοι του χωριού διακρίνονται για την ευσέβεια και τον σεβασμό τους προς τα ιερά. Γύρω από το χωριό υπάρχουν είτε παρεκκλήσια είτε ερείπια παρεκκλησιών τα οποία μαρτυρούν την ευσέβεια των κατοίκων.

Στο χωριό υπάρχει περιφερειακό Δημοτικό Σχολείο στο οποίο φοιτούν τόσο οι μαθητές των Κουκλιών όσο και μαθητές από το διπλανό χωριό Νικόκλεια. Επίσης εδρεύει αστυνομικός σταθμός, υγειονομικό κέντρο και κυβερνητικό φυτώριο. Στην πλατεία του χωριού υπάρχουν αρκετά καφενεία και ταβέρνες που προσφέρουν πλούσια φαγητά και διασκέδαση.

Η περιοχή των Κουκλιών, η γνωστή από την αρχαιότητα ως Παλαίπαφος, στην μακρά ιστορία της φιλοξένησε και γοήτευσε ένα μεγάλο αριθμό επισκεπτών. Στις μέρες μας αποτελεί μια από τις περιοχές της Πάφου, η οποία μαγνητίζει επισκέπτες με διαφορετικά ενδιαφέροντα, εφόσον στα Κούκλια συνυπάρχουν αρχαιολογικά μνημεία, φυσικά αξιοθέατα, αλλά και σύγχρονοι χώροι αναψυχής. Η ανάπτυξη της περιοχής, σε οικιστικό και σε τουριστικό επίπεδο, είναι συνεχώς αυξανόμενη χάρη στο έκδηλο ενδιαφέρον τοπικών, κρατικών και ιδιωτικών παραγόντων.



Ένας σημαντικός λόγος τουριστικής ανάπτυξης της περιοχής, συνδέεται με την βαριά πολιτιστική κληρονομιά της ευρύτερης περιοχής των Κουκλιών.

Οι τουρίστες, επισκέπτονται τα Κούκλια, για να θαυμάσουν τα ευρήματα του αρχαιοελληνικού πολιτισμού. Ο επισκέπτης έχει την ευκαιρία να γνωρίσει καλύτερα, μέσα από τις αρχαιολογικές ανακαλύψεις τον τόπο λατρείας της θεάς Αφροδίτης. Το ιερό της Αφροδίτης, χάρη στην αγάπη των αρχαιολόγων, υψώνεται μπροστά στον επισκέπτη, με όλο του το μεγαλείο.

Η θρυλική Πέτρα του Ρωμιού, ένα από τα ομορφότερα φυσικά αξιοθέατα της περιοχής, που συνδυάζει το μαγευτικό τοπίο με μυθολογικά και λαϊκά στοιχεία, αποτελεί βασικό σημείο προσέλκυσης επισκεπτών. Η Πέτρα του Ρωμιού ελκύει ετησίως ένα σημαντικό αριθμό επισκεπτών τόσο από το νησί όσο και από το εξωτερικό.

Ο επισκέπτης μπορεί εύκολα να προσεγγίσει τα αναπτυξιακά έργα, χάρη στην αναβάθμιση του οδικού δικτύου, μέσω του οποίου τα Κούκλια ενώνονται οδικά με το κέντρο της Πάφου, τη Λεμεσό και το Τρόδος. Το βελτιωμένο οδικό δίκτυο σε συνδυασμό με τις πολλαπλές υπηρεσίες που παρέχουν οι οργανισμοί, συμβάλλει στην αυξανόμενη τουριστική ανάπτυξη των Κουκλιών.



Στα Κούκλια, τα τελευταία χρόνια, παρουσιάζεται ανάπτυξη και σε οικιστικό επίπεδο, γεγονός που αναμφίβολα προωθεί την ευρύτερη άνθιση της περιοχής. Στην περιοχή έχουν ήδη οικοδομηθεί επαύλεις, οι οποίες είναι έτοιμες για κατοίκηση, ενώ παράλληλα βαίνουν προς ολοκλήρωση εξοχικές.

ΕΚΚΛΗΣΙΕΣ-ΕΞΩΚΛΗΣΙΑ

Η Κοινότητα Κουκλιών, μια κοινότητα με αρχαία ιστορία, όπου εκεί έζησε και η ωραία Αφροδίτη, πράγμα που το μαρτυρούν τα ερείπια του ναού της, θα έχουμε και την ευκαιρία να δούμε τις όμορφες εκκλησιές αλλά και τα ξωκλήσια της. Στο κέντρο του χωριού και ανάμεσα στα παραδοσιακά σπιτάκια, θα συναντήσουμε την κεντρική εκκλησία του Αποστόλου και Αγίου Λουκά. Πριν περίπου 100 χρόνια από σεισμό, η εκκλησία υπέστη αρκετές ζημιές. Από μαρτυρίες που έχουμε ο ναός ξανακτίστηκε το 1895. Είναι ρυθμού Βασιλικού με κεραμίδια στη στέγη. Έχει την άνεση να φιλοξενήσει 250 με 300 πιστούς. Πριν όμως 18 χρόνια με δαπάνες της κοινότητας ο ναός ανακαινίστηκε. Εξωτερικά είναι κτισμένη από πέτρα πελεκητή της περιοχής. Το καμπαναριό είναι κτιστό και ενσωματωμένο στον υπόλοιπο ναό, αλλά δεν είναι και πάρα πολύ ψηλό. Ένεκα του σεισμού διατήρησαν αυτό το καμπαναριό που απέμεινε. Εσωτερικά η στέγη έχει ανακαινιστεί. Ήταν ξύλινη, με στήριγμα τις χαρακτηριστικές καμάρες απόστασης 3-4 μέτρων, η μια από την άλλη. Οι καμάρες διατηρούνται μέχρι και σήμερα σαν διακοσμητικό στοιχείο, αλλά η στέγη μετετράπη σε τσιμεντένια και επίπεδη. Η Αγία Τράπεζα έχει επίσης ανακαινιστεί, καθώς και το πάτωμα έχει επιστρωθεί με τετράγωνες μαρμαρίνες πλάκες. Ο ναός είναι διακοσμημένος με εικόνες και μια αγιογραφία. Είναι η αγιογραφία που συντηρήθηκε τελευταία και είναι αυτή του Αρχαγγέλου Μιχαήλ στον αριστερό τοίχο του ναού. Όλες οι άλλες είναι πολύ αλλοιωμένες και φτωχικές. Το εικονοστάσι της εκκλησίας έχει αντικατασταθεί με αντιγραφή του παλαιότερου. Είναι ξυλόγλυπτο με ενσωματωμένες τις εικόνες των αγίων. Διαθέτει δύο πύλες, την ωραία πύλη και μια άλλη δεξιότερα. Την παρουσία τους δίνουν τα ξύλινα ψαλτήρια. Δεν θα δούμε άμβωνες, αλλά ένα μεγάλο και αμφιθεατρικού τύπου κτιστό γυναικωνίτη να πλαισιώνει τον ναό. Στα αριστερά βρίσκεται η είσοδος του γυναικωνίτη από πρόσθετη πέτρινη σκάλα. Η αφιερωμένη εικόνα του αγίου υπάρχει. Είναι πολύ παλιά, αλλά δεν έγινε γνωστή η χρονολογική της κατασκευή. Στη προσπάθεια όμως να την διατηρήσουν, βρέθηκε στο βάθος άλλη μια εικόνα, πολύ καλύτερη της επιφανειακής και απεικονίζει τον Απόστολο Λουκά να κάθεται και να ζωγραφίζει. Είναι τοποθετημένη σε ειδικό εικονοστάσι στο αριστερό μέρος του τέμπλου.

Εκκλησία Παναγία Οδηγήτρια

Μια αρκετά μεγάλη εκκλησία, κτίσμα του 12ου αιώνα (1260). Πριν από το 1974, στην κοινότητα κατοικούσαν Τούρκοι μαζί με τους Έλληνες. Σύμφωνα με πληροφορίες, στην τοποθεσία αυτή ήταν κτισμένος ειδωλολατρικός ναός. Αλλά από σεισμό κατέρρευσε και στη θέση του με δαπάνες των χωρικών, έκτισαν τον σημερινό ναό της Παναγίας Οδηγήτριας. Γύρω από την εκκλησία, δυτικά και νότια, υπάρχουν μέχρι και σήμερα, πέτρινες καμάρες, ερείπια δηλαδή και αυτό μαρτυρεί πως ίσως εκεί, στον ειδωλολατρικό ναό να υπήρχε κτισμένο μοναστήρι.

Ο σημερινός ναός είναι σε μικρή απόσταση 10–15 μέτρων από το ναό της Αφροδίτης. Βρίσκεται ανάμεσα στα σπίτια του χωριού. Εξωτερικά είναι κτισμένη με πέτρα, από αυτή των χαλασμάτων του ναού της Αφροδίτης. Το κτίσιμο του αυλόγυρου της εκκλησίας, είναι σε χαμηλότερο επίπεδο από της γης και ακόμα χαμηλότερο το οικοδόμημα της εκκλησίας. Εσωτερικά ο ναός είναι εμπλουτισμένος από αγιογραφίες. Δεξιά από το τέμπλο είναι η αγιογραφία του Αγίου Θεράποντα και ακριβώς στην απέναντι πλευρά, αριστερά του τέμπλου, είναι η αγιογραφία του πιστού δωρητή. Μια άλλη αγιογραφία φέρει την παράσταση της κολάσεως, μια άλλη του Παντοκράτορα στο θόλο της εκκλησίας, η σειρά των προφητών, και η σειρά των 12 Αποστόλων. Το τέμπλο είναι απλό, ξύλινο και σκαλιστό. Οι φορητές εικόνες στο τέμπλο, πλαισιώνουν τον θρησκευτικό πλούτο του ναού. Διαθέτει δύο πύλες την ωραία (κεντρική) πύλη και αριστερότερα της ωραίας πύλης, η άλλη πύλη. Είναι επίπεδη εκκλησία δεν διαθέτει γυναικωνίτη. Τα ξύλινα ψαλτήρια δίνουν την παρουσία τους στο χώρο καθώς και το προσκυνητάρι στο κέντρο του ναού όπου πάνω φιλοξενείται η εικόνα της Παναγίας. Σύμφωνα με πληροφορίες το οικοδόμημα φαίνεται να είναι ένα αλλά το ένα μέρος, ο βασικός ναός μαζί με το ιερό είναι αφιερωμένο, στον Άγιο Θεράποντα και το άλλο στη Παναγία την Οδηγήτρια. Ο ναός αργότερα προεκτάθηκε, από το κέντρο δηλαδή του ναού, ακόμα οκτώ μέτρα πιο κάτω και αφιερώθηκε το πρόσθετο αυτό μέρος στην Παναγία την Οδηγήτρια. Θα πρέπει να προσέξει κανείς, τόσο εξωτερικά όσο εσωτερικά, το πρόσθετο αυτό κτίσμα. Λειτουργεί δώδεκα φορές τον χρόνο.



Εξωκλήσι του Αγίου Γεωργίου

Σε μια τοποθεσία λεγόμενη Χα-ποτάμι και νοτιοανατολικά του χωριού, βρίσκεται το ξωκλησάκι του Αγίου Γεωργίου. Έξω από το χωριό πάνω από τα ερείπια του μοναστηριού της Αγίας Αικατερίνης, το 1930 περίπου, κτίστηκε το ξωκλησάκι αυτό. Λεγόταν πως ήταν μετόχι της Αγίας Αικατερίνης του Όρους Σινά. Μικρό και απλό ξωκλήσι με ημικύκλια στέγη. Με άνεση μπορεί να φιλοξενήσει 100 πιστούς. Είναι εξωτερικά πετρόκτιστο, από πέτρα πελεκητή της περιοχής, αλλά εσωτερικά ασπρισμένη. Το ξωκλήσι του Αγίου Γεωργίου είναι κτισμένο σε χαμηλότερο επίπεδο, σε βαθούλωμα της γης και για να το αντικρίσεις θα πρέπει να το πλησιάσεις σε απόσταση 200 μέτρων.

Ξωκλήσι Αγίου Κωνσταντίνου & Ελένης

Βορειοανατολικά και σε απόσταση δύο–τριών χιλιομέτρων έξω από την κοινότητα Κουκλιών, θα αντικρίσουμε σε μια βουνοπλαγιά το ξωκλήσι του Αγίου Κωνσταντίνου & Ελένης. Έμεναν τότε πολλοί μοναχοί στο μοναστήρι. Επί Τουρκοκρατίας καταστράφηκε τόσο εσωτερικά όσο και εξωτερικά. Χρησιμοποιείτο ακόμα και για μάντρα ζώων. Σήμερα όμως σώζεται μόνο το καθολικό (κεντρικό) μέρος του ναού. Τότε δεν είχαν πρόσβαση οι χριστιανοί στην περιοχή. Πριν 40 περίπου χρόνια ανέλαβε την ανακαίνισή του το Τμήμα Αρχαιοτήτων, όπου είναι σήμερα ο ανακαινισμένος ναός. Είναι κτισμένος από πελεκητή πέτρα της περιοχής εξωτερικά. Η στέγη από πάνω είναι τσιμεντένια, ασπρισμένη και ημικύκλια. Εσωτερικά διακρίνεται η πέτρα στους τοίχους αλλά είναι πολύ φτωχικό. Οι αγιογραφίες δεν διακρίνονται και τόσο καλά, είναι αρκετά αλλοιωμένες και γίνονται προσπάθειες για την διατήρησή τους. Στη δυτική είσοδο που είναι ο νάρθηκας, στα δεξιά, είναι η αγιογραφημένη παράσταση που φέρει τη φιλοξενία του Αβραάμ και είναι η μόνη διατηρημένη και ευδιάκριτη. Εικονοστάσι δεν διαθέτει παρά μόνο 1–2 εικόνες τοποθετημένες σε καρέκλα. Στο νότιο μέρος του ξωκλήσιού υπάρχει ένας χείμαρρος. Σε απόσταση 200 μέτρων από το ξωκλήσι στη βουνοπλαγιά και παραπλεύρως του χειμάρρου, υπάρχει ένα κελί και φαίνεται να είναι προέκταση του μοναστηριού. Παραπλεύρως του χειμάρρου βρίσκεται η είσοδος του Κελιού. Το κελί αυτό δεν ήταν κτιστό. Ήταν υπόγειο, πολύ διαφορετικό από τα γνωστά κελιά που ξέρουμε. Η είσοδος του ήταν πετρόκτιστη και κατεβαίνοντας προς τα κάτω τον γκρεμό, έσκαψαν στο βάθος, δημιουργώντας ένα σπήλαιο περίπου όπως την κατακόμβη. Το αγιογράφησαν και μέχρι σήμερα διατηρούνται πολύ καθαρές οι αγιογραφίες. Αν το επισκεφθούμε θα δούμε και τον τάφο που άνοιξαν και παρέμεινε ανοιχτός. Φιλοξενούσε 10-15 μοναχούς.

Ερείπιο της Εκκλησίας Αγίου Επιφανείου

Ερείπιο της Εκκλησίας Αγίου Επιφανείου Νοτίως του χωριού και ανάμεσα στα σπία βρίσκεται το ερείπιο της εκκλησίας του Αγίου Επιφανείου. Ήταν παλιά εκκλησία. Ήταν κτισμένη σε Τούρκικη περιοχή. Η μνήμη του Αγίου Επιφανείου γιορτάζεται στην μεγάλη κεντρική εκκλησία του Αποστόλου και Αγίου Λουκά.

Ερείπιο της Εκκλησίας Αγίου Νικολάου

Ερείπιο της Εκκλησίας Αγίου Νικολάου Νοτιοδυτικά και ανάμεσα στα σπιτάκια του χωριού είναι τα ερείπια, αυτό που απέμεινε, τα θεμέλια ουσιαστικά του ναού του Αγίου Νικολάου. Το μόνο που ξεχωρίζει από τα θεμέλια είναι το ιερό και η κύρια εκκλησία. Πρόσφατα έφτιαξαν ένα κουτί εκεί στα ερείπια, για να πηγαίνει ο κάθε πιστός ν' ανάβει το κερί του και να κάνει την προσευχή του στον Άγιο Νικόλαο.

Ερείπιο της Εκκλησίας της Παναγίας Φανερωμένης

Ανατολική πλευρά του χωριού ανάμεσα στα σπιτάκια υπάρχει το ερείπιο της εκκλησίας της Παναγίας Φανερωμένης. Υπάρχουν μόνο τα θεμέλια, δεν λειτουργείται. Πρόσφατα με πρωτοβουλία ενός πιστού, αφού ήθελε να ολοκληρώσει το τάμα του στην Παναγία, έφτιαξε ένα λυόμενο σπιτάκι εκεί στα ερείπια της παλιάς εκκλησίας, και τοποθέτησαν μερικές εικόνες στο εσωτερικό της. Την ημέρα της γιορτής της, λειτουργείται και γιορτάζεται με λιτάνευση της Αγίας εικόνας της, στην εκκλησία της Παναγίας της Οδηγήτριας.

Ερείπιο Εκκλησίας Άγιοι Πέντε Μάρτυρες

Βόρεια του χωριού Κούκλια και σε απόσταση 1-2 χιλόμετρα, από το χωριό είναι το ερείπιο του ξωκλησιού των Αγίων Πέντε Μαρτύρων. Είναι ο Μαρδάριος, ο Ορέστης, Αυξέντιος, Ευγένιος, και ο Ευστράτιος. Οι Άγιοι Πέντε Μάρτυρες ήσαν Καππαδόκες, από την Καππαδοκία, πέρασαν στην Κύπρο, βασανίστηκαν και μαρτύρησαν για τον χριστιανισμό. Ο Ορέστης και Ευστράτιος άντεξαν τα βασανιστήρια και επέζησαν, ενώ οι άλλοι τρεις απεβίωσαν. Ο Ευστράτιος λέγεται πως ήταν πολύ μορφωμένος, πράγμα που φαίνεται από κάποιες ευχές του μεσονυκτίου και της τρίτης ώρας. Το ξωκλήσι ήταν κτισμένο ανάμεσα σε κάμπο, δίπλα από το ποταμό Διαρίζο. Σήμερα σώζονται μόνο τα θεμέλια.

ΚΑΤΟΙΚΙΑ



Κύρια είσοδος (ανατολική πλευρά)



Πλάγια (βόρεια πλευρά)



Πίσω πλευρά (Δυτική)



ΓΕΝΙΚΗ ΠΕΡΙΓΡΑΦΗ ΤΟΥ ΚΤΙΡΙΟΥ

Το κτίριο στο χωριό Κούκλια βρίσκεται επί της οδού Γρίβα Διγενή και είναι ισόγεια ορθογώνια κατοικία με 141.67 τ.μ. οικοπέδου και σύνολο κατοικίας 71.58 τ.μ. Η κατοικία βρίσκεται στο κέντρο του χωριού σε πολύ κοντινή απόσταση με το αρχαιολογικό μουσείο, την εκκλησία του χωριού του Απόστολου Λούκα όπως και πολλές ταβέρνες και καφενεία.

Δεν γνωρίζουμε ακριβώς πότε έχει κτιστεί η κατοικία, αλλά παρατηρούμε ότι είναι σε δύο φάσεις κατασκευασμένη. Η κατοικία εσωτερικά αποτελείται από τέσσερα δωμάτια (εικόνα 1). Κατά την πρώτη φάση κατασκευής το σπίτι αποτελείτο από ένα μακρινάρι, κατασκευασμένο από πέτρα και σοβά. Αργότερα με την κατασκευή του δεύτερου μακριναριού, το οποίο ήταν φτιαγμένο από τσιμεντοπλάκες και σοβά, πρόσθεσαν χωρίσματα εσωτερικά στην κατοικία.

Η είσοδος της κατοικίας βρίσκεται ανατολικά στο δρόμο του χωριού και είναι στο δωμάτιο τρία. Εξωτερικά στην πίσω αυλή του κτιρίου βρίσκεται η τουαλέτα και μια πολύ μικρή αποθήκη, στα οποία δεν ήταν δυνατόν να πλησιάσουμε (εικόνα 2). Οι διαστάσεις του κτιρίου είναι 10.55 μ. * 7.56μ, το εσωτερικό καθαρό ύψος είναι 2.97μ. Κατά την πρώτη φάση του κτιρίου τα δωμάτια χωρίζονται με εσωτερικό τοίχο πάχους 0.12 μ. και εξωτερικά 0.50 μ. Στη δεύτερη φάση τα δωμάτια εσωτερικά χωρίζονται με τοίχο πάχους 0.10 μ. και εξωτερικά έχει πάχος 0.50 μ. Υπάρχει ακόμη μια είσοδος δυτικά στο πίσω μέρος του κτιρίου στο δωμάτιο τέσσερα, όπου βρίσκεται η κουζίνα.

Τα ανοίγματα που υπάρχουν στο **δωμάτιο ένα** είναι ένα παράθυρο πλάτους 1.21 μ. και ύψους 1.21 μ., η εσωτερική πόρτα που βρίσκεται ανάμεσα στο δωμάτιο ένα και τρία έχει πλάτος 0.86 μ. και ύψος 1.91 μ. Στο **δωμάτιο τρία** υπάρχει έναν παράθυρο 1.21 μ. πλάτος και ύψος 1.21 μ. Η κύρια είσοδος του κτιρίου έχει 1.26 μ. πλάτος και ύψος 1.94 μ. Οι δύο εσωτερικές πόρτες που χωρίζουν τα δωμάτια ένα και τρία και τρία και τέσσερα έχουν πλάτος 0.86 μ. και ύψος 1.94 μ. Το **δωμάτιο δύο** έχει μονάχα μία εσωτερική πόρτα που το χωρίζει από το δωμάτιο τέσσερα. Η συγκεκριμένη πόρτα έχει πλάτος 1.00 μ. και ύψος 1.95μ. Τέλος το **δωμάτιο τέσσερα** έχει δύο εσωτερικές πόρτες που το χωρίζουν από το δωμάτιο δύο και τρία. Έχει επίσης ένα παράθυρο με 0.87 μ. πλάτος και ύψος 1.20 μ. Τέλος η εξωτερική πόρτα της κουζίνας έχει 0.87 μ. πλάτος και ύψος 1.95 μ.

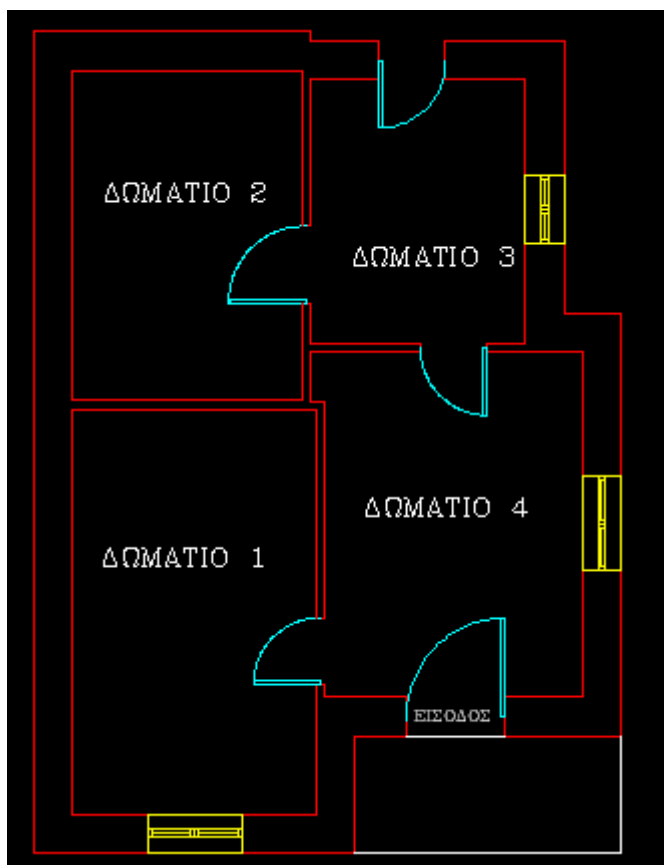

Εικόνα 1



Εικόνα 2

ΚΑΤΑΣΚΕΥΑΣΤΙΚΗ ΠΕΡΙΓΡΑΦΗ

ΥΛΙΚΑ ΚΑΤΑΣΚΕΥΗΣ:

Τα υλικά κατασκευής της κατοικίας στην πρώτη φάση του κτιρίου είναι η πέτρα και το σοβά για εσωτερικούς και εξωτερικούς χώρους, ενώ στη δεύτερη φάση είναι το τσιμεντόπετρα και σοβά (εικόνα 3). Η οροφή ήταν κατασκευασμένη από χαλίκι ποταμού με μπετόν και ελαφρώς σιδεροσυνδέσεις (εικόνα 4). Υπάρχουν τρία παράθυρα, τα οποία ήταν κατασκευασμένα από παραθυρόφυλλα ξύλινα χρώματος καφέ και εσωτερικά υπήρχε υαλοστάτης (εικόνα 5). Η κεντρική πόρτα του κτιρίου είναι ξύλινη με υαλοστάτη, ενώ η πόρτα της κουζίνας και οι εσωτερικές πόρτες δεν υπάρχουν (εικόνα 6). Το πάτωμα ήταν φτιαγμένο από μπετόν (εικόνα 7) και εξωτερικά υπήρχαν σιδερένιες υδρορροές. Η ηλεκτρική εγκατάσταση ήταν κατασκευασμένη παλαιού τύπου (εικόνα 8). Ενώ στην κουζίνα η βούρνα (νεροχύτης) ήταν φτιαγμένη από μάρμαρο (εικόνα 9). Παρατηρούμε ακόμη ότι τα υδραυλικά ήταν εξωτερικής κατασκευής παλαιού τύπου.

Εικόνα 3



Εικόνα 4





Εικόνα 5



Εικόνα 6



Εικόνα 7



Εικόνα 8



Εικόνα 9

ΠΑΘΟΛΟΓΙΑ

Το κτίριο έχει υποστεί σοβαρές ζημιές λόγω των καιρικών συνθηκών, τους σεισμούς και την αδιαφορία προς αυτό. Παρατηρούμε ότι στην τοιχοποιία έχει αποκολληθεί εξωτερικά και εσωτερικά ο σοβάς λόγω διάβρωσης (εικόνα 3 & εικόνα 10),

Επιπρόσθετα έχει αποκολληθεί εσωτερικά το μπετόν και φαίνεται ελαφρά η σιδεροσύνδεση (εικόνα 4). Λόγω του σεισμού υπάρχουν τριχιδείς ρωγμές στους τοίχους και διαμπερές στην κουζίνα (εικόνα 9).

Η ηλεκτρική εγκατάσταση έχει πάθει σοβαρή ζημιά λόγω παραμέλησης του κτιρίου (εικόνα 8). Εσωτερικά του κτιρίου οι πόρτες δεν υπάρχουν το ίδιο και η πόρτα της κουζίνας (εικόνα 6), ενώ τα παράθυρα υπάρχουν, αλλά είναι κατεστραμμένα λόγω μη συντήρησης του σπιτιού. Τα υδραυλικά και τα ηλεκτρολογικά του κτιρίου μας πρέπει να αντικατασταθούν με καινούργια.



Εικόνα 3



Εικόνα 10

Εικόνα 4



Εικόνα 9



Εικόνα 8



Εικόνα 6



ΑΡΧΙΤΕΚΤΟΝΙΚΑ ΣΧΕΔΙΑ (ΑΠΟΤΥΠΩΣΗ)

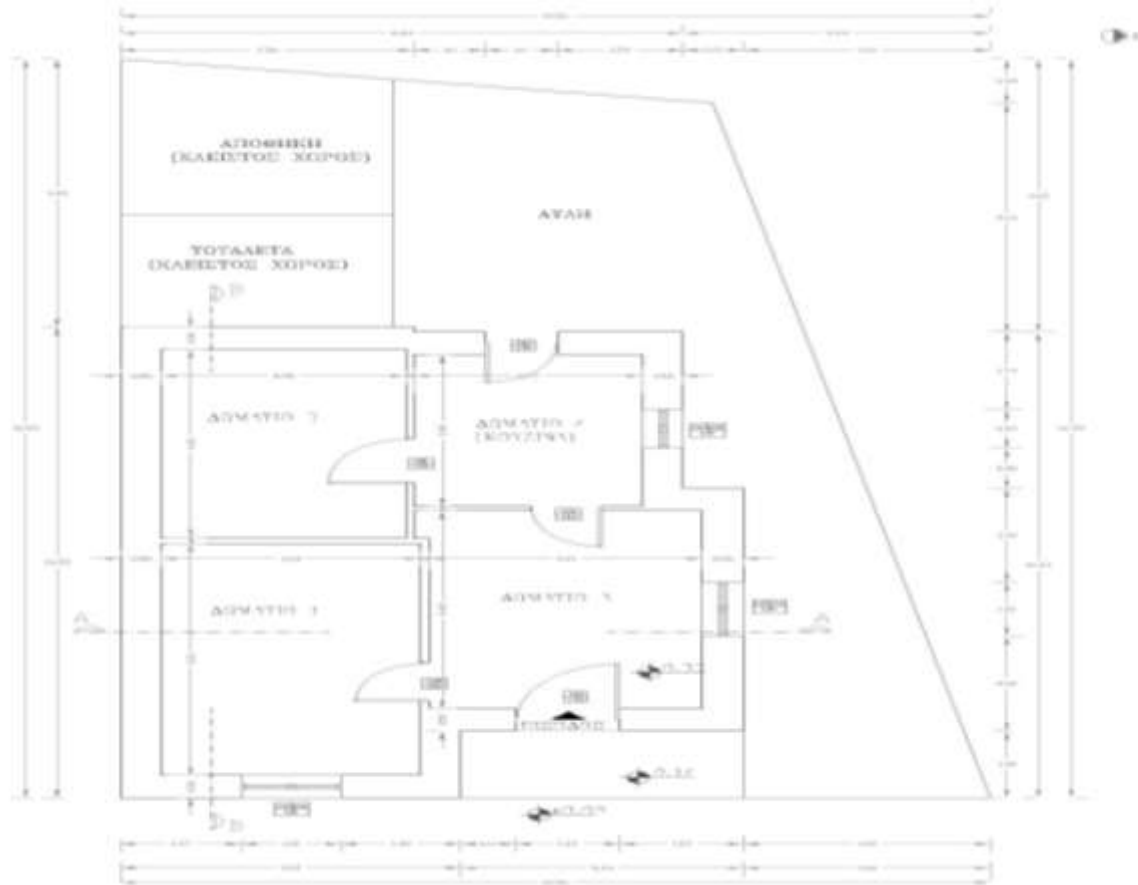

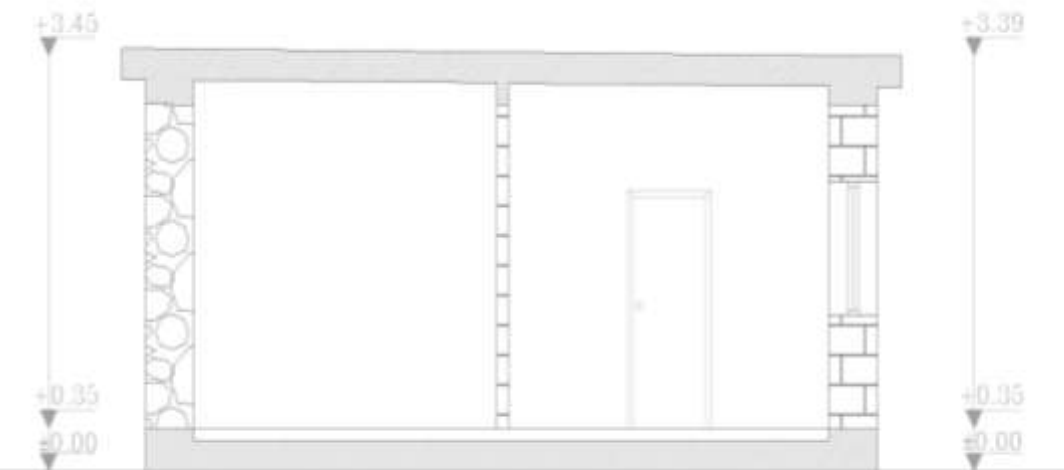

ΤΠΟΜΝΗΜΑ

ΣΤΑΘΜΗ ΚΤΙΡΙΟΥ

- ΓΡΑΜΜΗ ΕΔΑΦΟΥΣ
- ΛΙΘΟΚΤΙΣΤΟΙ ΤΟΙΧΟΠΟΙΑ
- ΤΣΙΜΕΝΤΟΠΕΤΡΑ

ΑΠΟΤΥΠΩΣΗ ΚΤΙΡΙΟΥ	
ΤΙΤΛΟΣ ΣΧΕΔΙΟΥ	ΑΡ. ΣΧΕΔΙΟΥ
ΤΟΜΗ Α-Α	3
ΚΑΙΜΑΚΑ: 1:50	ΧΩΡΙΟ: ΚΟΤΚΑΙΑ

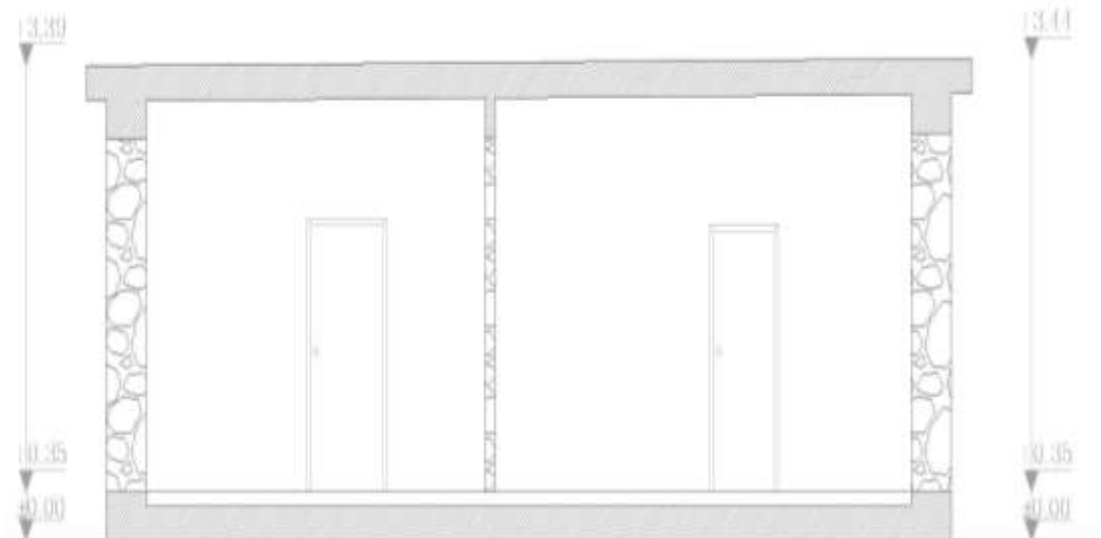



ΤΠΟΜΝΗΜΑ

ΣΤΑΘΜΗ ΚΤΙΡΙΟΥ

- ΓΡΑΜΜΗ ΕΔΑΦΟΥΣ
- ΛΙΘΟΚΤΙΣΤΟΙ ΤΟΙΧΟΠΟΙΑ
- ΤΣΙΜΕΝΤΟΠΕΤΡΑ

ΑΠΟΤΥΠΩΣΗ ΚΤΙΡΙΟΥ	
ΤΙΤΛΟΣ ΣΧΕΔΙΟΥ	ΑΡ. ΣΧΕΔΙΟΥ
ΤΟΜΗ Β-Β	4
ΚΑΙΜΑΚΑ: 1:50	ΧΩΡΙΟ: ΚΟΤΚΑΙΑ

ΥΠΟΜΝΗΜΑ ΦΘΟΡΩΝ

-  ΑΠΟΚΟΛΛΗΣΗ ΤΟΥ ΕΠΙΧΡΙΣΜΑΤΟΣ
-  ΤΡΙΧΩΕΙΔΗΣ ΡΩΓΜΗ
-  ΜΑΤΡΙΣΜΑ ΣΤΗ ΤΟΙΧΟΠΟΙΑ

ΥΠΟΜΝΗΜΑ ΤΑΚΩΝ
(ΧΑΡΑΚΤΗΡΙΣΜΟΣ ΤΑΚΩΝ)



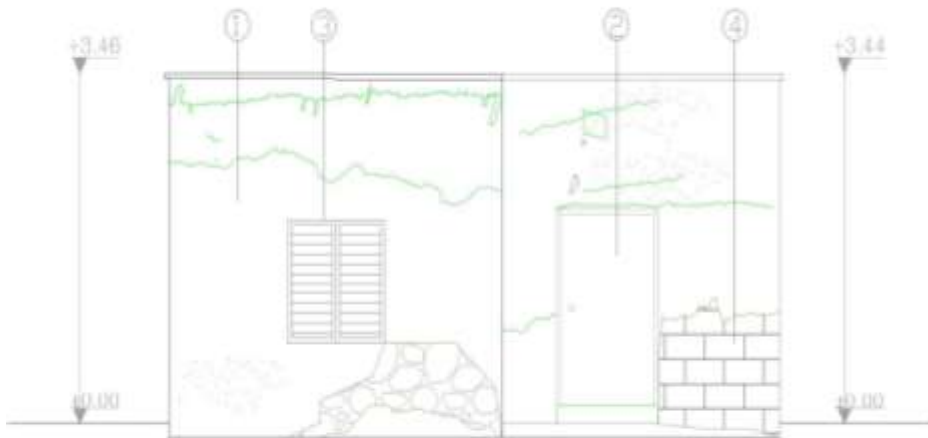

- ① ΤΟΙΧΟΠΟΙΑ ΜΕ ΠΕΤΡΕΣ
- ② ΣΤΑΙΝΗ ΠΟΡΤΑ ΜΕ ΤΑΛΟΣΤΑΤΗ ΧΡΩΜΑΤΟΣ ΚΑΦΕ
- ③ ΣΤΑΙΝΑ ΠΑΡΑΘΥΡΟΦΥΛΑ ΧΡΩΜΑΤΟΣ ΚΑΦΕ
- ④ ΤΣΙΜΕΝΟΠΕΤΡΑ

ΑΠΟΤΥΠΩΣΗ ΚΤΙΡΙΟΥ

ΤΙΤΛΟΣ ΣΧΕΔΙΟΥ	ΑΡ. ΣΧΕΔΙΟΥ
ΑΝΑΤΟΛΙΚΗ ΟΨΗ (ΠΡΟΣΟΨΗ)	5
ΚΑΙΜΑΚΑ: 1:50	ΧΩΡΙΟ: ΚΟΥΚΛΙΑ



ΥΠΟΜΝΗΜΑ ΦΘΟΡΩΝ

-  ΑΠΟΚΟΛΛΗΣΗ ΤΟΥ ΕΠΙΧΡΙΣΜΑΤΟΣ
-  ΤΡΙΧΩΕΙΔΗΣ ΡΩΓΜΗ
-  ΔΙΑΜΠΕΡΕΣ ΡΩΓΜΗ
-  ΜΑΤΡΙΣΜΑ ΣΤΗ ΤΟΙΧΟΠΟΙΑ

ΥΠΟΜΝΗΜΑ ΤΑΚΩΝ
(ΧΑΡΑΚΤΗΡΙΣΜΟΣ ΤΑΚΩΝ)

- ① ΤΟΙΧΟΠΟΙΑ ΜΕ ΠΕΤΡΕΣ
- ② ΣΤΑΙΝΗ ΠΟΡΤΑ ΜΕ ΤΑΛΟΣΤΑΤΗ ΧΡΩΜΑΤΟΣ ΚΑΦΕ
- ③ ΣΤΑΙΝΑ ΠΑΡΑΘΥΡΟΦΥΛΑ ΧΡΩΜΑΤΟΣ ΚΑΦΕ
- ④ ΤΣΙΜΕΝΟΠΕΤΡΑ

ΑΠΟΤΥΠΩΣΗ ΚΤΙΡΙΟΥ

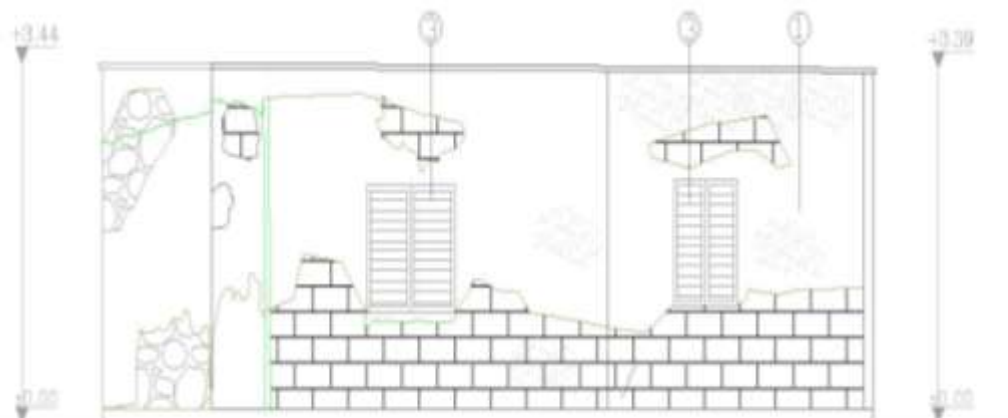

ΤΙΤΛΟΣ ΣΧΕΔΙΟΥ	ΑΡ. ΣΧΕΔΙΟΥ
ΒΟΡΙΑ ΟΨΗ (ΠΑΛΙΑ ΠΑΕΤΡΑ)	6
ΚΑΙΜΑΚΑ: 1:50	ΧΩΡΙΟ: ΚΟΥΚΛΙΑ





ΑΠΟΤΥΠΩΣΗ ΚΤΙΡΙΟΥ	
ΤΙΤΛΟΣ ΣΧΕΔΙΟΥ	ΑΡ. ΣΧΕΔΙΟΥ
ΝΟΤΙΑ ΟΨΗ (ΠΛΑΓΙΑ ΠΛΕΥΡΑ)	7
ΚΛΙΜΑΚΑ: 1:50	ΧΩΡΙΟ: ΚΟΤΚΛΙΑ

ΥΠΟΜΝΗΜΑ ΦΘΟΡΩΝ

-  ΠΟΡΤΕΣ ΔΕΝ ΥΠΑΡΧΟΥΝ
-  ΤΡΙΧΟΕΙΔΗΣ ΡΩΓΜΗ
-  ΜΑΤΡΙΣΜΑ ΣΤΗ ΤΟΙΧΟΠΟΙΑ

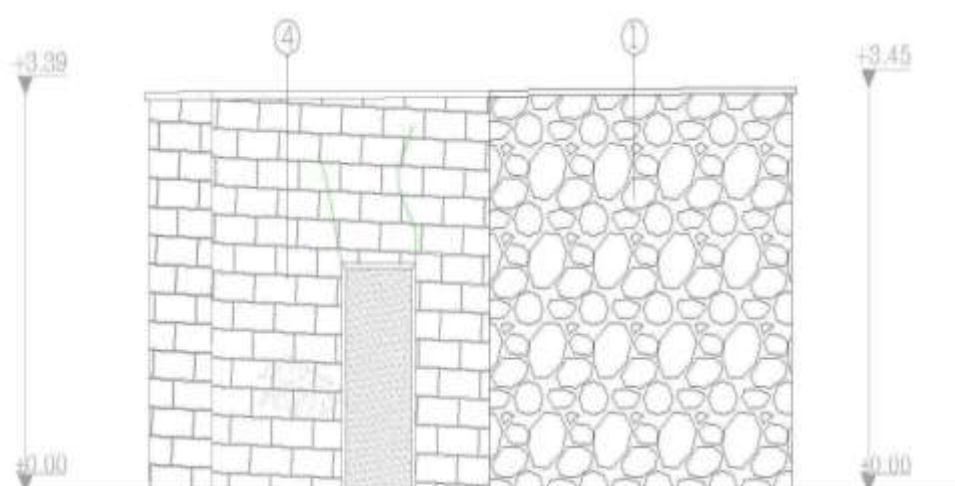

ΥΠΟΜΝΗΜΑ ΤΑΙΚΩΝ (ΧΑΡΑΚΤΗΡΙΣΜΟΣ ΤΑΙΚΩΝ)
① ΤΟΙΧΟΠΟΙΑ ΜΕ ΠΕΤΡΕΣ
② ΣΤΑΙΝΗ ΠΟΡΤΑ ΜΕ ΤΑΛΟΣΤΑΤΗ ΧΡΩΜΑΤΟΣ ΚΑΦΕ
③ ΣΤΑΙΝΑ ΠΑΡΑΘΥΡΟΦΥΛΛΑ ΧΡΩΜΑΤΟΣ ΚΑΦΕ
④ ΤΣΙΜΕΝΤΟΠΕΤΡΑ

ΑΠΟΤΥΠΩΣΗ ΚΤΙΡΙΟΥ	
ΤΙΤΛΟΣ ΣΧΕΔΙΟΥ	ΑΡ. ΣΧΕΔΙΟΥ
ΔΥΤΙΚΗ ΟΨΗ (ΠΙΣΩ ΠΛΕΥΡΑ)	8
ΚΛΙΜΑΚΑ: 1:50	ΧΩΡΙΟ: ΚΟΤΚΛΙΑ

ΠΡΟΤΑΣΗ ΑΝΑΚΑΙΝΙΣΗΣ ΤΟΥ ΚΤΙΡΙΟΥ

Στα Κούκλια το κτίριο μας θα μετατραπεί σε κατάστημα σουβενίρ. Η ιδέα προέκυψε λόγω της ύπαρξης δίπλα του ιερού της Αφροδίτης. Με αυτό τον τρόπο ο κάθε επισκέπτης του ναού θα έχει την ευχέρεια να περάσει από το κατάστημά μας για να προμηθευτεί σουβενίρ σχετικά με τον ναό της Θεάς. Σύμφωνα με την πρότασή μας μόλις μπαίνουμε από την είσοδο του κτιρίου ευθεία θα υπάρχει το ταμείο, το οποίο το έχουμε βάλει εκεί έτσι ώστε να μην ενοχλείτε κανείς που θα έρχεται ή θα φεύγει και ένας επιπλέον λόγος είναι για να μπορεί να ελέγχει παντού εκείνος που θα κάθεται εκεί. Ακόμη στην είσοδο θα υπάρχει ένας πάγκος με διάφορα βιβλία, τα οποία θα αφορούν το μουσείο, το ιστορικό του χώρου, ακόμη θα υπάρχουν cd με παραδοσιακή μουσική και dvd με επεξεργασμένα ιστορικά ντοκιμαντέρ. Στο χώρο που ήταν η κουζίνα έχουμε βάλει έναν τραπέζι, για να μπορεί ο οποιαδήποτε να πάρει ένα βιβλίο και να το διαβάζει εκεί εάν θέλει. Στα δύο δωμάτια έχουν προστεθεί πάγκοι στο κέντρο με διάφορα σουβενίρ και πάνω στους τοίχους γύρω από το κτίριο μας θα έχει φωτογραφίες του χωριού και κυρίως ευρήματα του μουσείου, τα οποία θα μπορούν να τα βλέπουν, αλλά και να τα αγοράζουν. Το πάτωμα του κτιρίου θα είναι από πέτρινες πλάκες. Οι τοίχοι εσωτερικά θα είναι χρώματος άσπρου και εξωτερικά θα φαίνεται η λιθοδομή του κτιρίου. Εσωτερικά δεν θα υπάρχουν πόρτες. Οι θύρες και τα παράθυρα θα γίνουν χρώματος καφέ από ξύλο.



ΑΡΧΙΤΕΚΤΟΝΙΚΑ ΣΧΕΔΙΑ (ΑΝΑΚΑΙΝΙΣΗΣ)



ΤΠΟΜΝΗΜΑ

- ΗΡΘΕΑΝΑΤΟΛΕΜΟΣ
- ΣΤΑΘΜΗ ΑΔΙΕΡΑΟΥ
- ΚΟΥΡΣΙΜΑ ΠΑΡΑΠΕΤΟΥ
- ΚΟΥΡΣΙΜΑ ΠΟΡΤΑΣ
- ΕΙΣΟΔΟΣ ΚΤΙΡΙΟΥ

ΑΝΑΚΑΙΝΙΣΗ ΚΤΙΡΙΟΥ	
ΤΙΤΛΟΣ ΕΡΓΑΣΙΟΥ	ΑΡ. ΕΡΓΑΣΙΟΥ
ΚΑΤΟΧΗ ΙΚΟΥΣΙΟΥ	0
ΕΚΜΕΤΡΑ: 1.00	ΣΧΕΔΙΟ: ΚΟΥΡΣΙΑ



ΤΠΟΜΝΗΜΑ



- ΗΡΘΕΑΝΑΤΟΛΕΜΟΣ
- ΣΤΑΘΜΗ ΑΔΙΕΡΑΟΥ
- ΚΟΥΡΣΙΜΑ ΠΑΡΑΠΕΤΟΥ
- ΚΟΥΡΣΙΜΑ ΠΟΡΤΑΣ
- ΕΙΣΟΔΟΣ ΚΤΙΡΙΟΥ

ΑΝΑΚΑΙΝΙΣΗ ΚΤΙΡΙΟΥ	
ΤΙΤΛΟΣ ΕΡΓΑΣΙΟΥ	ΑΡ. ΕΡΓΑΣΙΟΥ
ΚΑΤΟΧΗ ΔΩΜΑΤΟΣ	0
ΕΚΜΕΤΡΑ: 1.00	ΣΧΕΔΙΟ: ΚΟΥΡΣΙΑ



ΥΠΟΜΝΗΜΑ

ΣΤΑΘΜΗ ΚΤΙΡΙΟΥ

-  ΓΡΑΜΜΗ ΕΔΑΦΟΥΣ
-  ΛΙΘΟΚΤΙΣΤΟΙ ΤΟΙΧΟΠΟΙΑ
-  ΤΣΙΜΕΝΤΟΠΕΤΡΑ

ΑΝΑΚΑΙΝΙΣΗ ΚΤΙΡΙΟΥ

ΤΙΤΛΟΣ ΣΧΕΔΙΟΥ

ΑΡ. ΣΧΕΔΙΟΥ

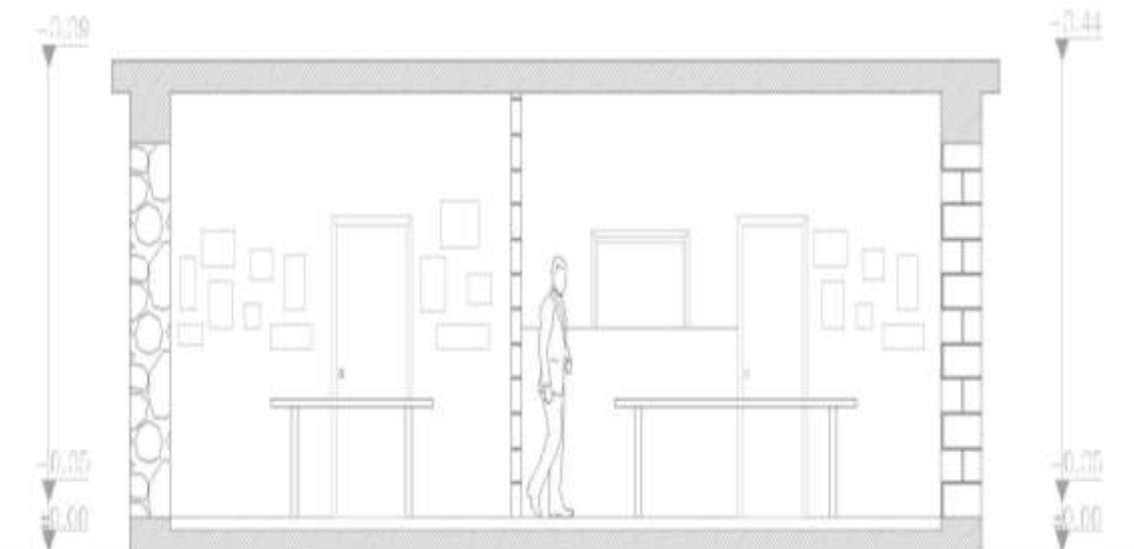

ΤΟΜΗ Α-Α

11



ΥΠΟΜΝΗΜΑ

ΣΤΑΘΜΗ ΚΤΙΡΙΟΥ

-  ΓΡΑΜΜΗ ΕΔΑΦΟΥΣ
-  ΛΙΘΟΚΤΙΣΤΟΙ ΤΟΙΧΟΠΟΙΑ
-  ΤΣΙΜΕΝΤΟΠΕΤΡΑ

ΑΝΑΚΑΙΝΙΣΗ ΚΤΙΡΙΟΥ

ΤΙΤΛΟΣ ΣΧΕΔΙΟΥ

ΑΡ. ΣΧΕΔΙΟΥ

ΤΟΜΗ Β-Β

12

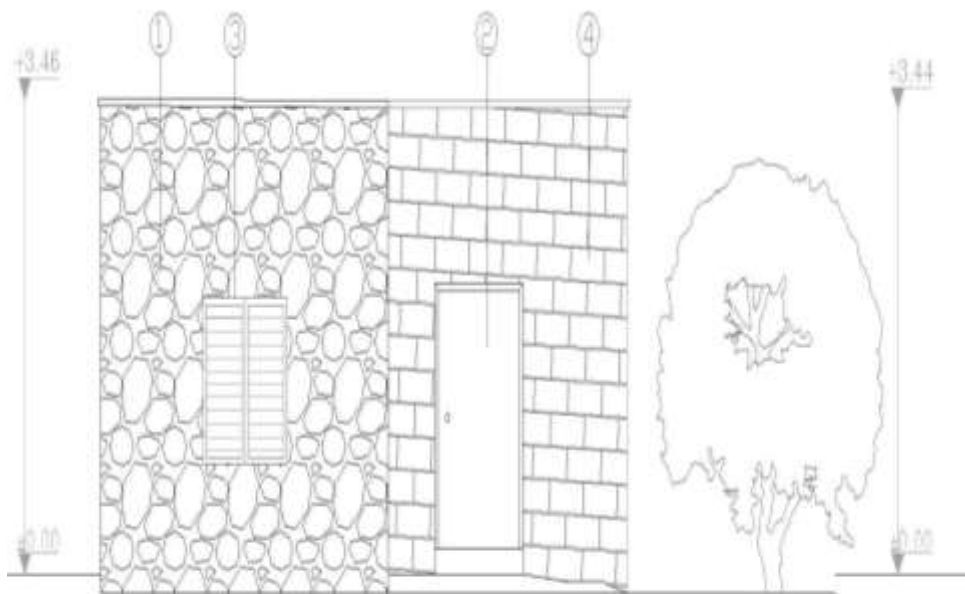

ΥΠΟΜΝΗΜΑ ΤΑΚΩΝ (ΧΑΡΑΚΤΗΡΙΣΜΟΣ ΤΑΚΩΝ)	
①	ΤΟΙΧΟΠΟΙΑ ΜΕ ΠΕΤΡΕΣ
②	ΞΥΛΙΝΗ ΠΟΡΤΑ ΜΕ ΥΑΛΟΣΤΑΤΗ ΧΡΟΜΑΤΟΣ ΚΑΦΕ
③	ΞΥΛΙΝΑ ΠΑΡΑΘΥΡΟΦΤΑΛΑ ΧΡΟΜΑΤΟΣ ΚΑΦΕ
④	ΤΣΙΜΕΝΟΠΕΤΡΑ

ΑΝΑΚΑΙΝΙΣΗ ΚΤΙΡΙΟΥ	
ΤΥΠΟΣ ΣΧΕΔΙΟΥ ΑΝΑΤΟΛΙΚΗ ΟΦΗ (ΠΡΟΣΟΦΗ)	ΑΡ. ΣΧΕΔΙΟΥ 13
ΚΛΙΜΑΚΑ: 150	ΧΩΡΙΟ: ΚΟΤΚΑΙΑ

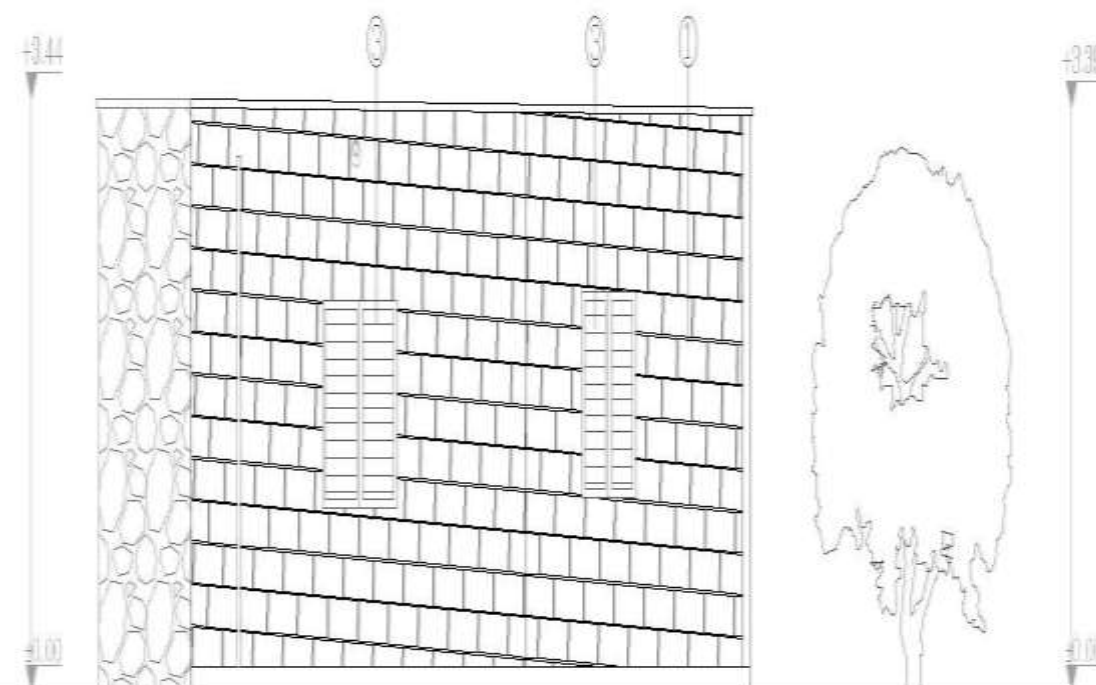

ΥΠΟΜΝΗΜΑ ΤΑΚΩΝ (ΧΑΡΑΚΤΗΡΙΣΜΟΣ ΤΑΚΩΝ)	
①	ΤΟΙΧΟΠΟΙΑ ΜΕ ΠΕΤΡΕΣ
②	ΞΥΛΙΝΗ ΠΟΡΤΑ ΜΕ ΥΑΛΟΣΤΑΤΗ ΧΡΟΜΑΤΟΣ ΚΑΦΕ
③	ΞΥΛΙΝΑ ΠΑΡΑΘΥΡΟΦΤΑΛΑ ΧΡΟΜΑΤΟΣ ΚΑΦΕ
④	ΤΣΙΜΕΝΟΠΕΤΡΑ

ΑΝΑΚΑΙΝΙΣΗ ΚΤΙΡΙΟΥ	
ΤΥΠΟΣ ΣΧΕΔΙΟΥ ΒΟΡΙΑ ΟΦΗ (ΠΛΑΙΑ ΠΛΕΥΡΑ)	ΑΡ. ΣΧΕΔΙΟΥ 14
ΚΛΙΜΑΚΑ: 150	ΧΩΡΙΟ: ΚΟΤΚΑΙΑ

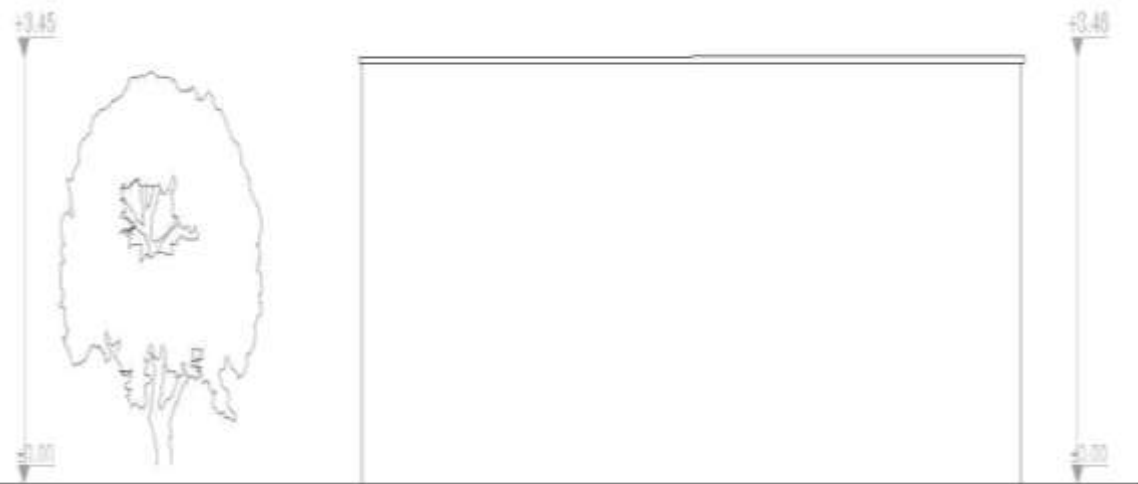

ΑΝΑΚΑΙΝΙΣΗ ΚΤΙΡΙΟΥ	
ΤΥΠΟΣ ΣΧΕΔΙΟΥ	ΑΡ. ΣΧΕΔΙΟΥ
ΝΟΤΙΑ ΘΑΛΗ (ΠΛΑΤΑ ΠΛΕΥΡΑ)	15
ΚΑΙΜΑΚΑ: 150	ΧΩΡΙΟ: ΚΟΥΚΛΙΑ

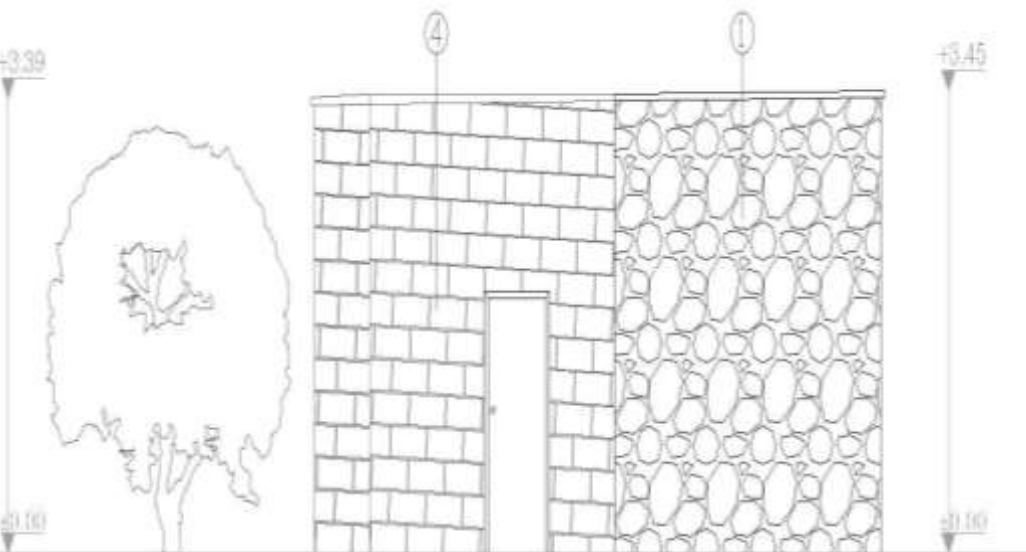

ΤΥΠΟΜΗΜΑ ΤΑΙΚΩΝ (ΧΑΡΑΚΤΗΡΙΣΜΟΣ ΤΑΙΚΩΝ)
① ΤΟΙΧΟΠΟΙΑ ΜΕ ΠΕΤΡΕΣ
② ΣΤΑΙΝΗ ΠΟΡΤΑ ΜΕ ΥΛΟΣΤΑΤΗ ΧΡΩΜΑΤΟΣ ΚΑΦΕ
③ ΣΤΑΙΝΑ ΠΑΡΑΘΡΟΦΤΑΛΑ ΧΡΩΜΑΤΟΣ ΚΑΦΕ
④ ΤΣΕΜΕΝΤΟΠΕΤΡΑ

ΑΝΑΚΑΙΝΙΣΗ ΚΤΙΡΙΟΥ	
ΤΥΠΟΣ ΣΧΕΔΙΟΥ	ΑΡ. ΣΧΕΔΙΟΥ
ΔΥΤΙΚΗ ΘΑΛΗ (ΠΛΕΥΡΑ)	16
ΚΑΙΜΑΚΑ: 150	ΧΩΡΙΟ: ΚΟΥΚΛΙΑ

ΧΟΛΕΤΡΙΑ

πηγές:

www.ekk.org.cy

<http://www.choletria.com>

www.googlemaps.com

προσωπικές φωτογραφίες

Νέαρχος Κληρίδη, Λευκωσία, 1961, Χωριά και πολιτείες της Κύπρου

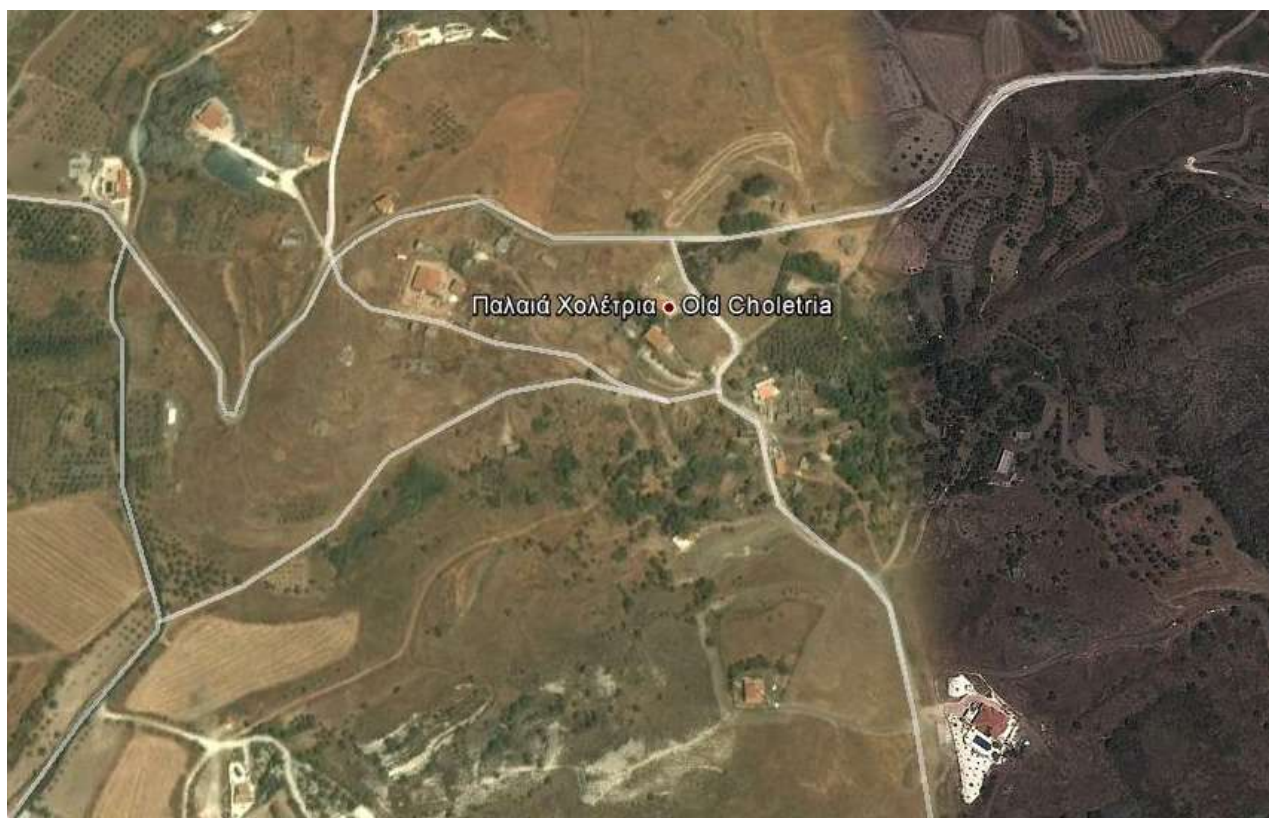



Σύμφωνα με την παράδοση το χωριό Χολέτρια έχει ζωή 500 περίπου χρόνων. Ο πρώτος χώρος ίδρυσης των Χολετριών στα πολύ παλιά χρόνια ήταν η τοποθεσία Αγία Ειρήνη, που βρίσκεται πολύ κοντά στο σημερινό χωριό. Στην τοποθεσία αυτή σώζονται μέχρι σήμερα ένα μισοχαλασμένο εκκλησάκι, τα χαλάσματα κάποιων σπιτιών και ένας ελιόμυλος.

Ο κύριος λόγος εγκατάλειψης της τοποθεσίας Αγία Ειρήνη είναι το ότι βρισκόταν σε ύψωμα απέναντι από την θάλασσα και ήταν μεγάλο μειονέκτημα για την εποχή εκείνη. Οι Σαρακηνοί και άλλοι επιδρομείς εντόπιζαν εύκολα το χωριό και προσαράζοντας στις ακτές έκαναν επιθέσεις και λεηλασίες.

Οι κάτοικοι τότε αναγκάστηκαν για μεγαλύτερη ασφάλεια, να μετακινήθηκαν σε άλλο σημείο, που σήμερα ονομάζεται «παλιό χωριό», μέσα στην κοιλάδα του Ξηρού, προφυλαγμένοι από τα γύρω βουνά, με άφθονο νερό και γόνιμο έδαφος. Το χωριό, όπως κτίστηκε στους πρόποδες των δύο βουνών και στις όχθες του ποταμού Ξερού, έμοιαζε με μια μεγάλη χολέτρα λόγω της σχισμής και της μορφής του εδάφους. Από αυτή την ιδιομορφία του χώρου πιστεύεται ότι πήρε και η κοινότητα το όνομα της.

Οι πρώτοι κάτοικοι του χωριού ήταν όλοι κτηνοτρόφοι. Σιγά-σιγά άρχισαν να ασχολούνται και με την γεωργία. Στις 10 Σεπτεμβρίου 1953 ένας ισχυρός σεισμός συγκλόνισε την επαρχία της Πάφου με αποτέλεσμα αρκετά χωριά να καταστραφούν και τα Χολέτρια να υποστούν σοβαρότατες ζημιές. Παρά τις προσπάθειες των κατοίκων για μετακίνηση του χωριού σε νέα περιοχή η αποικιακή κυβέρνηση δεν έδειξε το ανάλογο ενδιαφέρον. Έγιναν ορισμένες επιδιορθώσεις σε σπίτια που έπαθαν ζημιές και κτίστηκαν μερικές παράγκες στη θέση των



σπιτιών που καταστράφηκαν και η ζωή συνεχίστηκε. Αυτό όμως οδήγησε στην σταδιακή εγκατάλειψη της κοινότητας. Το 1967 ο χειμώνας ήρθε βαρύς. Οι αλλεπάλληλες και δυνατές βροχοπτώσεις προκάλεσαν κατολισθήσεις οι οποίες ήταν μεγάλες και επικίνδυνες για την ζωή των κατοίκων. Ο χειμώνας του 1968-69 ήταν εξίσου βαρύς και η κατάσταση επιδεινώθηκε. Υπήρξαν αρκετές περιπτώσεις που σπίτια έπεσαν εξαιτίας των κατολισθήσεων και η ανάγκη για μετακίνηση του χωριού ήταν πλέον επείγουσα. Οι κάτοικοι του χωριού πίεζαν την τότε κυβέρνηση και όσους μπορούσαν να δώσουν μια λύση στο πρόβλημα που αντιμετώπιζαν. Έφτασαν μέχρι και στον τότε πρόεδρο της Δημοκρατίας τον Αρχιεπίσκοπο Μακάριο ο οποίος έδωσε την υπόσχεση του για την μετακίνηση του χωριού.

Οι εργασίες για την μετοίκηση των Χολετριών άρχισαν στις 10 Μαρτίου του 1971. Σταμάτησαν όμως τον θλιβερό Ιούλιο του 1974 για να αρχίζουν και πάλι στις 19 Αυγούστου του 1974. Οι εργασίες συνεχίστηκαν εντατικά και στις 11 Ιανουαρίου 1975 η πρώτη οικογένεια εγκαταστάθηκε στο νέο χωριό για να ακολουθήσουν και άλλες. Στις 17 Ιουλίου 1975 το νέο χωριό ηλεκτροδοτήθηκε και μέχρι τέλος του ίδιου χρόνου όλες οι οικογένειες μετοίκησαν στο νέο χωριό. Το χωριό βρίσκεται 22 χιλιόμετρα ανατολικά της Πάφου και είναι κτισμένο σε μέσο υψόμετρο 150 μέτρων, δέχεται μια μέση ετήσια βροχόπτωση γύρω στα 480 χιλιοστόμετρα και στην περιοχή του καλλιεργούνται αμπέλια οινοποιήσιμων ποικιλιών, σιτηρά, ελιές, χαρουπιές και εσπεριδοειδή. Η Χολέτρια συνδέεται οδικώς στα δυτικά με τα χωριά Νατά και Αναρίτα και από εκεί με την Πάφο και στα Νότια με την Νικόκλεια και Τίμη και στα βόρεια με τα χωριά Σταυροκόβου και Κελοκέδαρα.

Η κοινότητα στην διάρκεια της μακράς ιστορίας της γνώρισε αρκετές πληθυσμιακές ανακατατάξεις. Οι κάτοικοι της το 1881 ήταν 103 που αυξήθηκαν στους 149 το 1901, στους 235 το 1921, στους 313 το 1946 και στους 356 το 1960. Στη συνέχεια το χωριό, όπως και όλα τα χωριά της περιοχής κτυπήθηκε από την αστυφιλία με αποτέλεσμα οι κάτοικοι του να μειωθούν στους 226 το 1976, στους 257 το 1982 και στους 241 το 2001. Στην απογραφή του 2011 οι κάτοικοι του χωριού αυξήθηκαν στους 264.

Τα Χολέτρια σε όλες τις εποχές του χρόνου έχει να προσφέρει στον επισκέπτη μοναδικές φυσικές ομορφιές. Την άνοιξη όλη η περιοχή του χωριού είναι γεμάτη με άγρια λουλούδια, το καλοκαίρι το κατακίτρινο τοπίο από τα θερισμένα χωράφια δίδει μια άλλη παράξενη ομορφιά, το φθινόπωρο με το δροσερό αεράκι χαρίζει μια νότα γαλήνης και ηρεμίας ενώ τον χειμώνα αντικρίζεις το Τροόδος με τα χιόνια του στις κορυφές του και την ομίχλη που επικρατεί εκεί δίδει μια άλλη γεύση του πανέμορφου κυπριακού τοπίου.

ΕΚΚΛΗΣΙΑ/ΕΞΩΚΛΗΣΙΑ

Στα παλιά Χολέτρια η εκκλησία του χωριού ήταν κτισμένη κοντά στον ποταμό με αρκετά μεγάλη απόσταση από την κοινότητα. Με το σεισμό του 1953 η εκκλησία έπαθε σοβαρότατες ζημιές. Υπολογίστηκε ότι για την επιδιόρθωση της χρειαζόταν ένα ποσό γύρω στις χίλιες λίρες (χίλια εφτακόσια οκτώ ευρώ), ποσό τεράστιο για την εποχή.

Μετά από εισήγηση του τότε Μητροπολίτη Πάφου Φώτιου, οι κάτοικοι του χωριού αποφάσισαν να κατασκευάσουν νέα εκκλησία στο κέντρο της κοινότητας. Στις 20 Ιουλίου 1954 λειτουργεί για πρώτη φορά η νέα εκκλησία η οποία ήταν κτισμένη με αντισεισμικό τρόπο. Δυστυχώς όμως με την πάροδο του χρόνου αποδείχτηκε ότι το κτίσιμο της εκκλησίας δεν ήταν και τόσο ποιοτικό με αποτέλεσμα η εκκλησία να υποστεί μεγάλες ρωγμές και τα νερά της βροχής να μπαίνουν μέσα στο ναό. Στις 25 Δεκεμβρίου του 1974 η αντισεισμική εκκλησία των Χολετριών καταρρέει και καταστρέφει ότι υπήρχε μέσα στον ναό.

Το 1984 ανεγείρεται η νέα εκκλησία των Χολετριών που είναι αφιερωμένη στον Άγιο Παντελεήμονα και αποτελεί σήμερα πραγματικό στολίδι για την κοινότητα μια και βρίσκεται στο πιο ψηλό σημείο του χωριού και δεσπόζει από πολύ μακριά.



ΜΝΗΜΕΙΟ ΗΡΩΩΝ

Η μικρή κοινότητα των Χολετριών, όπως και κάθε άλλο χωριό της Κύπρου, έχει συνεισφέρει σε μεγάλο βαθμό στις θυσίες του Κυπριακού Ελληνισμού για ελευθερία και αξιοπρέπεια. Έχει να επιδείξει και να καμαρώσει αγωνιστές αλλά και αθώα θύματα που με τις ρανίδες του αίματος τους και της ψυχής του πότισαν το δέντρο της ελευθερίας

Ο Θεόδωρος Ζήνωνος, αν και απόφοιτος του δημοτικού σχολείου, ήταν ένας άνθρωπος με πολλά ψυχικά και πνευματικά χαρίσματα και γεμάτος πατριωτισμό. Μυήθηκε στον αγώνα της ΕΟΚΑ εναντίον των Άγγλων σε ηλικία 19 χρόνων. Έπαιρνε μέρος σε ενέδρες, έκρυβε οπλισμό και βοηθούσε με αυτοθυσία καταζητούμενους από τους Άγγλους αγωνιστές.

Τα ξημερώματα της 30ης Ιουλίου 1957 φάλαγγα στρατιωτικών οχημάτων των Άγγλων φτάνουν στο χωριό. Η πολιτοφυλακή του χωριού έδωσε σύνθημα και ο Θεόδωρος μαζί με άλλους αγωνιστές στους περιμέναν στην έξοδο του χωριού.

Εκεί μια χειροβομβίδα που κρατούσε ο Θεόδωρος εξερράγη με αποτέλεσμα ο νέος να βρει τραγικό θάνατο.



ΓΕΩΡΓΙΑ - ΚΤΗΝΟΤΡΟΦΙΑ – ΠΤΗΝΟΤΡΟΦΙΑ

Είναι πολύ σημαντικό για μια κοινότητα, να βρίσκεται κτισμένη πάνω σε δύο μικρούς λόφους και στην κορυφογραμμή δύο ποταμών, του Ξερού και του Διαρίζου. Από εδώ φαίνεται πως, στο χωριό Χολέτρια συναντούμε ένα εύφορο και γόνιμο έδαφος. Οι κάτοικοι εδώ και πάρα πολλά χρόνια, είχαν την ευκαιρία της καλλιέργειας των χωραφιών τους, αλλά αρκετοί από τους κατοίκους ήταν κτηνοτρόφοι. Πολλοί πράγματι ζούσαν από αυτές τις ασχολίες, πράγμα που μας δείχνει ότι ήταν το μοναδικό βιοποριστικό τους επάγγελμα. Στον τομέα της γεωργίας καλλιεργούνται τα αμπέλια, οινοποιήσιμων ποικιλιών, τα σιτηρά, τα νομευτικά φυτά, τα εσπεριδοειδή, οι αμυγδαλιές, οι ελιές, οι χαρουπιές και λίγα όσπρια.



Ο τομέας της κτηνοτροφίας, φαίνεται να ευδοκιμεί σε αρκετά καλό επίπεδο. Το 1985 εκτρέφονταν αρκετά πρόβατα, γύρω στα 1300, γύρω στις 500 κατσίκες, κοντά στις 10 αγελάδες, περίπου 30 χοίροι και γύρω στα 500 κοτόπουλα. Εδώ αξίζει να σημειώσουμε, πως από τα πρόβατα και τις κατσίκες παράγεται αρκετό γάλα, όπου αυτό διοχετεύεται στην αγορά, είτε για παστερίωση φρέσκου γάλακτος, είτε για την κατασκευή του παραδοσιακού και γνήσιου χαλουμιού. Ο τομέας της πτηνοτροφίας, είναι λίγο παράξενο για τα κυπριακά δεδομένα, να εκτρέφονται στην Κύπρο οι στρουθοκάμηλοι. Στην όμορφη κοινότητα των Χολετριών, στην Πάφο, θα συναντήσουμε ένα μεγάλο εκτροφείο, όπου φιλοξενεί αυτό το πτηνό, που λέγεται στρουθοκάμηλος. Σε ένα μεγάλο αγροτεμάχιο, στα δυτικά του χωριού και σε απόσταση 1 χλμ. έξω από το χωριό, δημιουργήθηκε το πρώτο εκτροφείο στρουθοκαμήλων.

Με πρωτοβουλία του κ. Σωκράτη Ιωάννου και του κ Κλείτου Νεοφύτου, αγοράστηκαν 60 πτηνά, με στόχο και σκοπό να μεγαλώσουν την επιχείρηση και να προχωρήσουν στην εμπορεία του, στην Κυπριακή αγορά. Το μεγάλο αγροτεμάχιο των 20 στρεμμάτων, διαχωρίστηκε σε δρόμους, διαδρόμους και έγινε η ανάλογη περιήφραξη εξωτερικά. Ένας μεγάλος εχθρός της

στρουθοκαμήλου, είναι ο άνθρωπος. Για να γίνεται λοιπόν πιο εύκολη η πρόσβαση στο χώρο με το αυτοκίνητο, δημιουργήθηκαν οι σχετικοί δρόμοι και διάδρομοι. Ο χώρος έχει υποδιαιρεθεί ξανά σε μικρότερα τεμάχια των 1600 τ.μ., όπου εντός αυτού του τεμαχίου, δημιουργήθηκε και ο στεγασμένος χώρος, περίπου 16 τ.μ., για να στεγάζονται τα πτηνά κατά τις βροχερές μέρες. Σε κάθε τεμάχιο φιλοξενούνται 6 πτηνά, 2 αρσενικά και 4 θηλυκά. Η τροφή που τρέφονται καθημερινά τα πτηνά, βγαίνει μέσα από ειδικό διαιτολόγιο, που ετοιμάζεται από γιατρό και είναι φτιαγμένη από ειδικά συστατικά, που αποτελείται από διάφορα φυτικά είδη. Στο στεγασμένο χώρο υπάρχουν, το σύστημα αυτόματης ροής νερού και οι ειδικές ταΐστρες, όπου τοποθετείται η τροφή κατά τρόπο, ώστε να μην έρχονται οι άνθρωποι σε επαφή με τα πτηνά. Λίγα μέτρα πιο κάτω υπάρχει ακόμα ένα εκτροφείο, χωρητικότητας 50 στρουθοκαμήλων.

Είναι πτηνό της οικογένειας των στρουθιονιδών. Είναι το μεγαλύτερο πουλί, που ζει σήμερα στον κόσμο.

ΚΑΤΟΙΚΙΑ

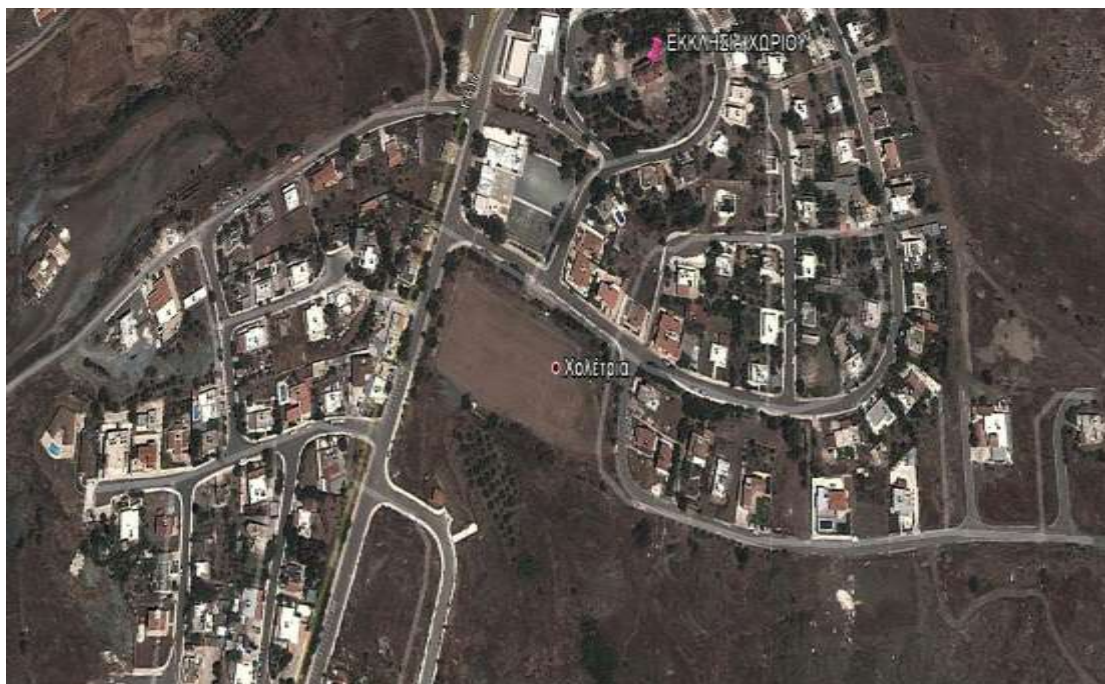

Κύρια είσοδος (Νότια)



Πίσω πλευρά (Βόρια)



Πλάγια πλευρά (Δυτικά)



Πλάγια πλευρά (Ανατολικά)



ΓΕΝΙΚΗ ΠΕΡΙΓΡΑΦΗ ΤΟΥ ΚΤΙΡΙΟΥ

Στο χωριό Χολέτρια το κτίριο μας βρίσκεται στα παλαιά Χολέτρια, με απόσταση δύο λεπτών από το καινούργιο χωριό. Είναι ισόγεια ορθογώνια κατοικία με 227.09 τ.μ. οικοπέδου και σύνολο της κατοικίας 60 τ.μ. Δεν γνωρίζουμε ακριβώς πότε έχει κτιστεί η κατοικία, αλλά παρατηρούμε ότι έχει ήδη ανακαινιστεί και αυτό το συμπεραίνουμε από το αρμολόγημα με κονίαμα που έχει γίνει στην τοιχοποιία από ακανόνιστες πέτρες.

Η είσοδος της κατοικίας είναι νότια, από την πίσω πλευρά του δρόμου, στο δωμάτιο δύο. Υπάρχουν τρεις χώροι στην οικία (εικόνα 1).

Οι διαστάσεις του κτιρίου είναι 13.61 μ * 4.43μ, το εσωτερικό καθαρό ύψος είναι 2.80 μ. Τα τρία δωμάτια χωρίζονται με τοίχο πάχους 0.30 μ. και εξωτερικά έχει πάχος 0.50 μ.

Τα ανοίγματα που υπάρχουν στο **δωμάτιο ένα** είναι δύο παράθυρα. Αυτό που βρίσκεται δυτικά έχει 1.03 μ. πλάτος και ύψος 1.45μ., και το δεύτερο παράθυρο από την πλευρά της εισόδου (Νότος) έχει πλάτος 1.05 μ. και ύψος 1.46μ. Η εσωτερική πόρτα που βρίσκεται ανάμεσα στο δωμάτιο ένα και δύο έχει 1.00 μ. πλάτος και ύψος 2.15 μ. Στο **δωμάτιο δύο**, που βρίσκεται ο διάδρομος και η είσοδος του κτιρίου, υπάρχει έναν παράθυρο με 1.03 μ. πλάτος και ύψος 1.47 μ. Η κύρια είσοδος του κτιρίου έχει 1.20 μ. πλάτος και ύψος 2.38 μ. Η εσωτερική πόρτα, που βρίσκεται ανάμεσα στα δωμάτια δύο και τρία έχει 0.95 μ. πλάτος και ύψος 2.03 μ. Τέλος στο **δωμάτιο τρία** υπάρχει μονάχα έναν παράθυρο με 1.02 μ. πλάτος και ύψος 1.47 μ.

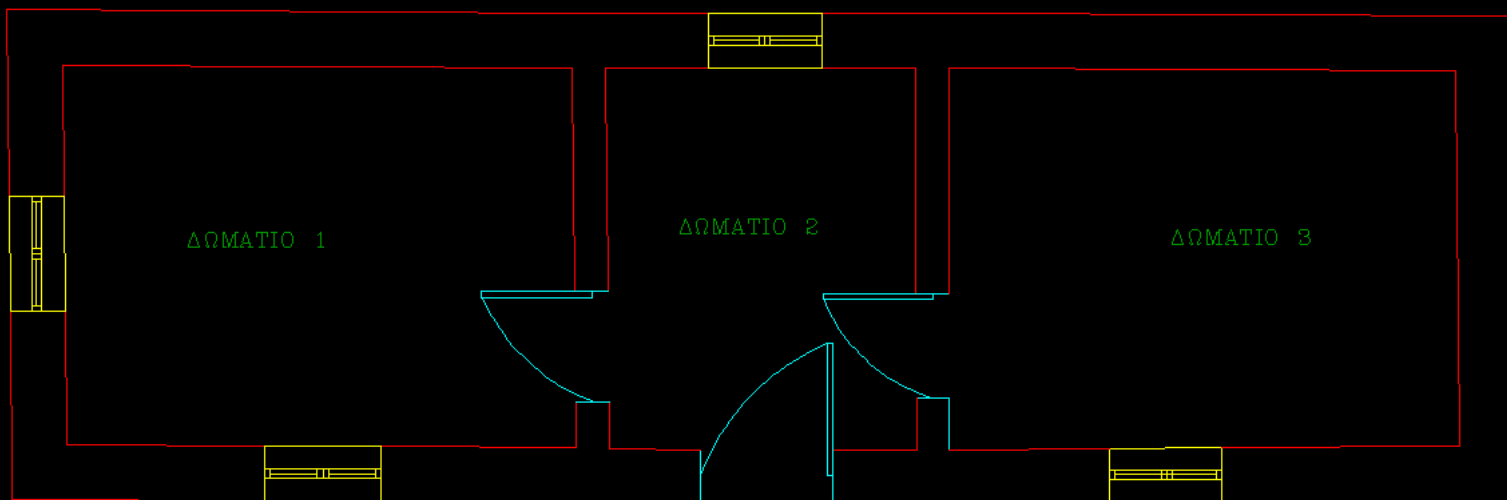

Εικόνα 1

ΚΑΤΑΣΚΕΥΑΣΤΙΚΗ ΠΕΡΙΓΡΑΦΗ

ΥΛΙΚΑ ΚΑΤΑΣΚΕΥΗΣ:

Τα υλικά κατασκευής του κτιρίου εξωτερικά και εσωτερικά είναι οι ακανόνιστες πέτρες με το αρμολόγημα. Επιπλέον εσωτερικά υπάρχει επιχρίσμα στους τοίχους (εικόνα 2). Η οροφή ήταν κατασκευασμένη από μπετόν και σοβά (εικόνα 3). Υπάρχουν τέσσερα παράθυρα και τρεις πόρτες, εκ των οποίων οι δυο είναι εσωτερικές και η άλλη αποτελεί την κύρια είσοδο του κτιρίου. Παρόλο που απουσιάζουν οι πόρτες παρατηρούμε από την κάσσια τους ότι ήταν χρώματος γαλάζιο, αλλά έχει ξεθωριάσει πλέον. Το πάτωμα ήταν φτιαγμένο από μάρμαρο, το οποίο τοποθετήθηκε κατά την ανακαίνιση. Επίσης υπήρχαν εξωτερικά σιδερένιες υδρορροές (εικόνα 2). Η ηλεκτρική εγκατάσταση ήταν κατασκευασμένη παλαιού τύπου.



Εικόνα 2



Εικόνα 3



ΠΑΘΟΛΟΓΙΑ

Στην τοιχοποιία του σπιτιού υπάρχουν σοβαρές ζημιές λόγω σεισμού.

Στη βόρεια και δυτική πλευρά του υπάρχει διαμπερές ρωγμή (εικόνα 4). Στην είσοδο του σπιτιού υπάρχει αποκόλληση λίθου (εικόνα 5). Εσωτερικά του κτιρίου έχει αποκολληθεί το επίχρισμα (εικόνα 6). Στο πάτωμα υπάρχουν ρωγμές (εικόνα 7). Πορτες και παραθυρα δεν υπάρχουν στο κτιριο μας. Τα υδραυλικά και τα ηλεκτρολογικά του κτιρίου μας πρέπει να αντικατασταθούν με καινούργια.



Εικόνα 4



Εικόνα 5



Εικόνα 6

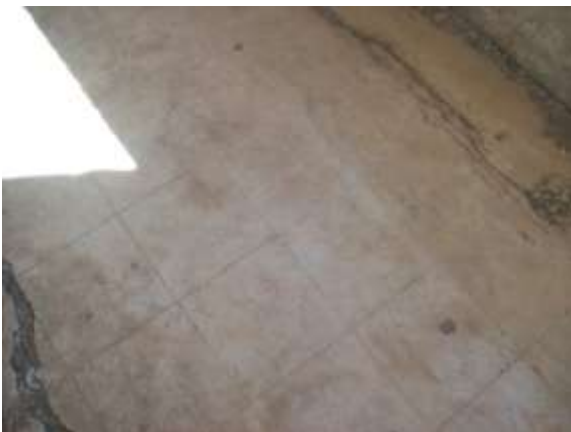

Εικόνα 7

ΑΡΧΙΤΕΚΤΟΝΙΚΑ ΣΧΕΔΙΑ (ΑΠΟΤΥΠΩΣΗΣ)

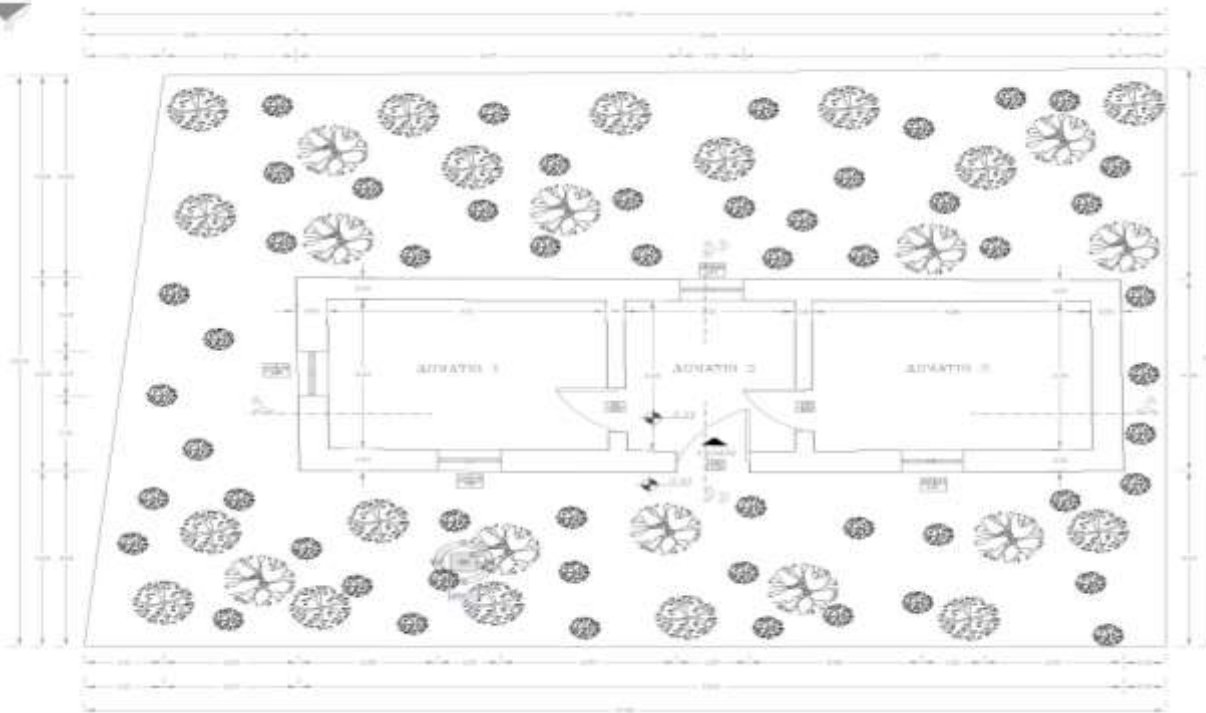

ΥΠΟΜΝΗΜΑ

- ΠΡΟΣΑΝΑΤΟΛΙΣΜΟΣ
- ΣΥΜΜΗ ΔΑΙΡΕΣΤΩ
- ΚΟΥΦΩΜΑ ΠΑΡΑΠΕΤΡΟΥ
- ΚΟΥΦΩΜΑ ΠΟΡΤΑΣ
- ΕΙΣΟΔΟΣ ΚΥΡΕΙΟΥ

ΑΠΟΤΥΠΩΣΗ ΣΧΗΜΑΤΩΝ

ΤΥΠΟΣ ΣΧΗΜΑΤΩΝ	ΑΡ. ΣΧΗΜΑΤΩΝ
ΚΑΤΟΦΗ ΕΙΣΟΔΟΥ	1
ΚΑΙΜΑΚΑ	1.66 ΚΙΛΩΓΡΑΜΜΑ

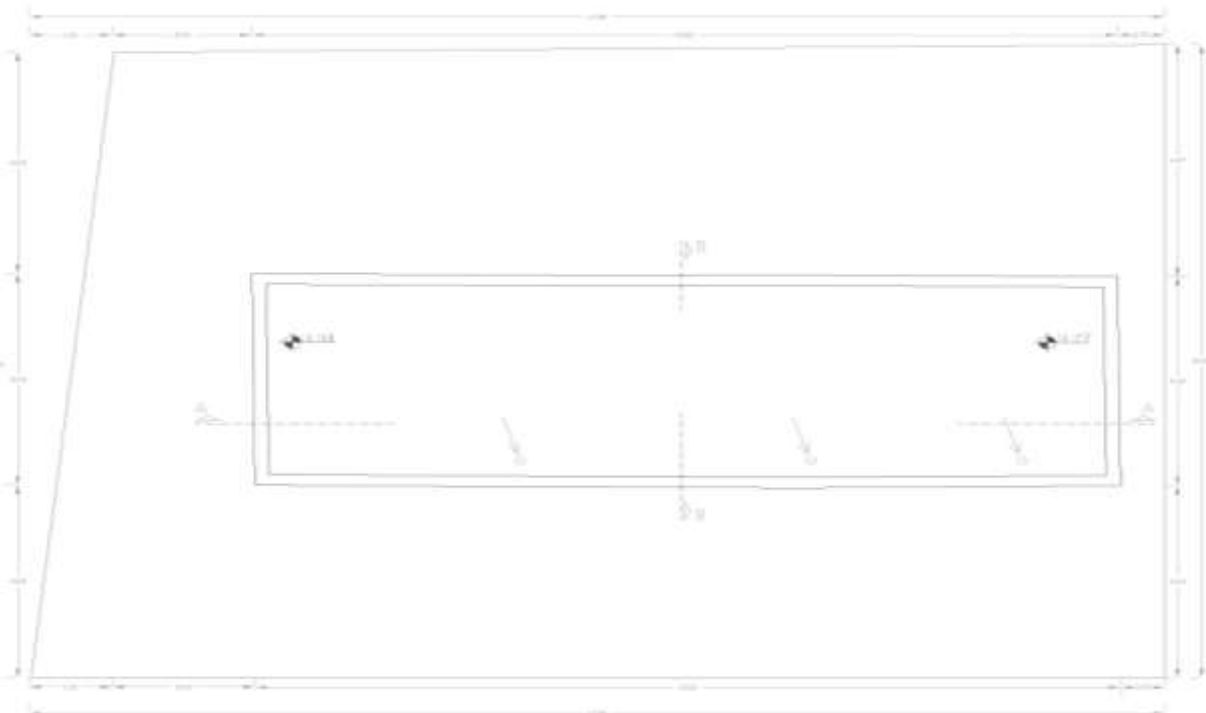

ΥΠΟΜΝΗΜΑ

- ΠΡΟΣΑΝΑΤΟΛΙΣΜΟΣ
- ΣΥΜΜΗ ΔΑΙΡΕΣΤΩ
- ΚΟΥΦΩΜΑ ΠΑΡΑΠΕΤΡΟΥ
- ΚΟΥΦΩΜΑ ΠΟΡΤΑΣ
- ΕΙΣΟΔΟΣ ΚΥΡΕΙΟΥ

ΑΠΟΤΥΠΩΣΗ ΣΧΗΜΑΤΩΝ

ΤΥΠΟΣ ΣΧΗΜΑΤΩΝ	ΑΡ. ΣΧΗΜΑΤΩΝ
ΚΑΤΟΦΗ ΔΩΜΑΤΙΟΥ	2
ΚΑΙΜΑΚΑ	1.50 ΚΙΛΩΓΡΑΜΜΑ

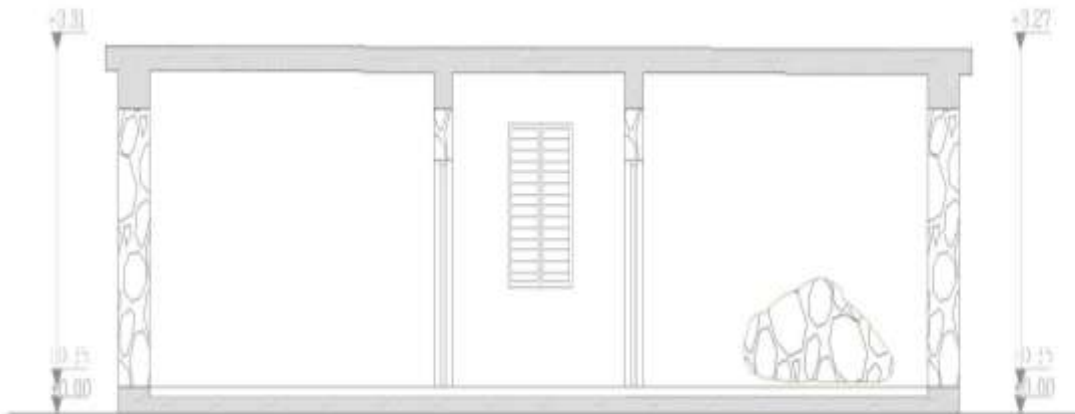

ΥΠΟΜΝΗΜΑ ΦΘΟΡΩΝ

ΑΠΟΚΟΛΛΗΣΗ ΤΟΥ ΕΠΙΧΡΩΜΑΤΟΣ

ΥΠΟΜΝΗΜΑ

ΣΤΑΘΜΗ ΚΤΙΡΙΟΥ



ΓΡΑΜΜΗ ΕΔΑΦΟΥΣ

ΛΙΘΟΚΤΙΣΤΟΙ ΤΟΙΧΟΠΟΙΑ

ΑΠΟΤΤΙΠΩΣΗ ΚΤΙΡΙΟΥ

ΤΙΤΛΟΣ ΣΧΕΔΙΟΥ

ΑΡ. ΣΧΕΔΙΟΥ

ΤΟΜΗ Α-Α

3

ΚΛΙΜΑΚΑ: 1:50

ΧΩΡΙΟ-ΧΟΛΕΤΡΙΑ

ΥΠΟΜΝΗΜΑ

ΣΤΑΘΜΗ ΚΤΙΡΙΟΥ



ΓΡΑΜΜΗ ΕΔΑΦΟΥΣ

ΛΙΘΟΚΤΙΣΤΟΙ ΤΟΙΧΟΠΟΙΑ

ΑΠΟΤΤΙΠΩΣΗ ΚΤΙΡΙΟΥ

ΤΙΤΛΟΣ ΣΧΕΔΙΟΥ

ΑΡ. ΣΧΕΔΙΟΥ

ΤΟΜΗ Β-Β

4

ΚΛΙΜΑΚΑ: 1:50

ΧΩΡΙΟ-ΧΟΛΕΤΡΙΑ

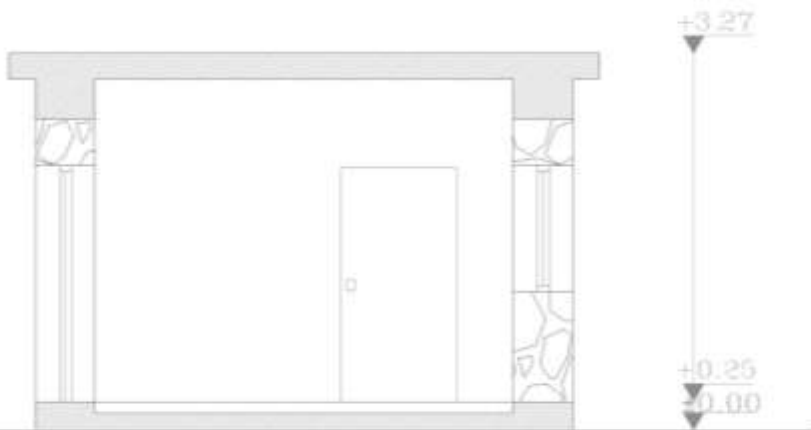

ΤΠΟΜΝΗΜΑ ΦΘΟΡΩΝ

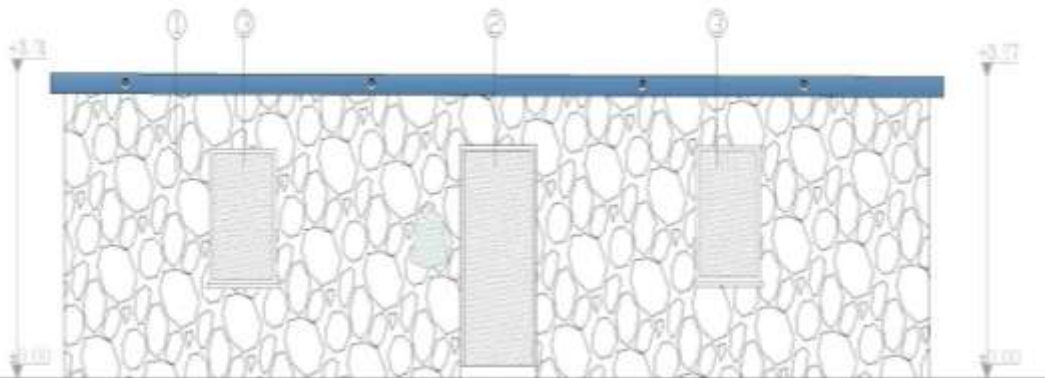

- ΠΤΡΑΞΙΑ
- ΠΑΡΑΘΗΤΡΑ & ΠΟΡΤΕΣ ΔΕΝ ΠΑΡΧΟΥΝ
- ΑΦΑΙΡΕΣΗ ΚΟΜΜΑΤΙΩΝ ΤΟΙΧΟΠΟΙΑΣ
- ΑΠΟΚΟΛΛΗΣΗ ΤΟΥ ΕΠΙΧΡΙΣΜΑΤΟΣ

ΤΠΟΜΝΗΜΑ ΤΑΚΩΝ (ΧΑΡΑΚΤΗΡΙΣΜΟΣ ΤΑΚΩΝ)	
①	ΑΚΑΝΟΝΙΤΕΣ ΠΕΤΡΕΣ ΜΕ ΑΡΜΟΛΟΓΗΜΑ
②	ΣΤΑΙΝΗ ΠΟΡΤΑ ΧΡΩΜΑΤΟΣ ΓΑΛΑΖΙΟ
③	ΣΤΑΙΝΑ ΠΑΡΑΘΗΤΡΟΤΑΛΑ ΧΡΩΜΑΤΟΣ ΓΑΛΑΖΙΟ
④	ΤΟΙΧΟΠΟΙΑ ΜΕ ΚΟΝΙΑΜΑ

ΑΠΟΤΙΠΩΣΗ ΚΤΙΡΙΟΥ	
ΤΥΠΟΣ ΣΧΕΔΙΟΥ	ΑΡ. ΣΧΕΔΙΟΥ
ΝΟΤΙΑ ΘΩΗ (ΠΡΟΣΘΩΗ)	5
ΚΑΙΜΑΚΑ: 1.50	ΣΥΡΙΟ-ΧΟΛΕΤΡΙΑ

ΤΠΟΜΝΗΜΑ ΦΘΟΡΩΝ

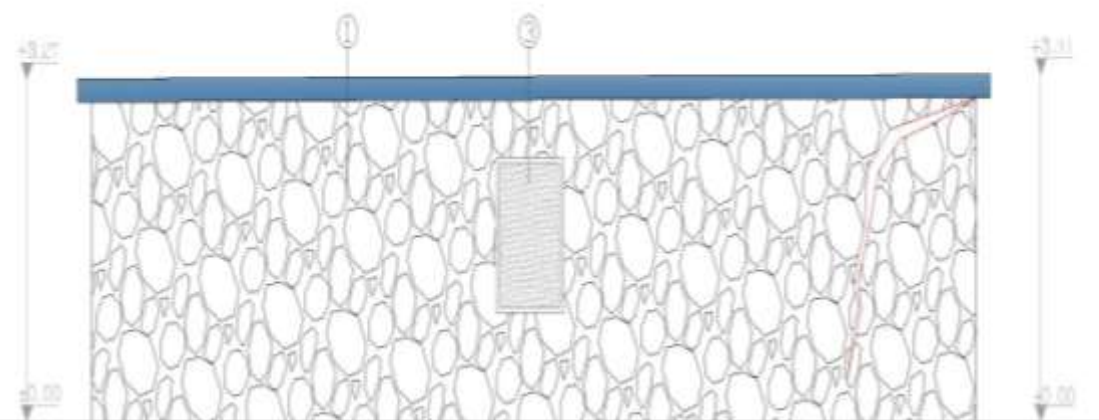

- ΠΑΡΑΘΗΤΡΑ ΔΕΝ ΠΑΡΧΟΥΝ
- ΠΤΡΑΞΙΑ
- ΔΙΑΜΠΕΡΕΣ ΡΩΤΗ

ΤΠΟΜΝΗΜΑ ΤΑΚΩΝ (ΧΑΡΑΚΤΗΡΙΣΜΟΣ ΤΑΚΩΝ)	
①	ΑΚΑΝΟΝΙΤΕΣ ΠΕΤΡΕΣ ΜΕ ΑΡΜΟΛΟΓΗΜΑ
②	ΣΤΑΙΝΗ ΠΟΡΤΑ ΧΡΩΜΑΤΟΣ ΓΑΛΑΖΙΟ
③	ΣΤΑΙΝΑ ΠΑΡΑΘΗΤΡΟΤΑΛΑ ΧΡΩΜΑΤΟΣ ΓΑΛΑΖΙΟ
④	ΤΟΙΧΟΠΟΙΑ ΜΕ ΚΟΝΙΑΜΑ

ΑΠΟΤΙΠΩΣΗ ΚΤΙΡΙΟΥ	
ΤΥΠΟΣ ΣΧΕΔΙΟΥ	ΑΡ. ΣΧΕΔΙΟΥ
ΒΟΡΙΑ ΘΩΗ (ΠΙΣΤ. ΠΛΕΥΡΑ)	6
ΚΑΙΜΑΚΑ: 1.50	ΣΥΡΙΟ-ΧΟΛΕΤΡΙΑ

ΤΠΟΜΝΗΜΑ ΦΘΟΡΩΝ

-  ΤΓΡΑΣΙΑ
-  ΔΙΑΜΠΕΡΕΣ ΡΩΓΜΗ

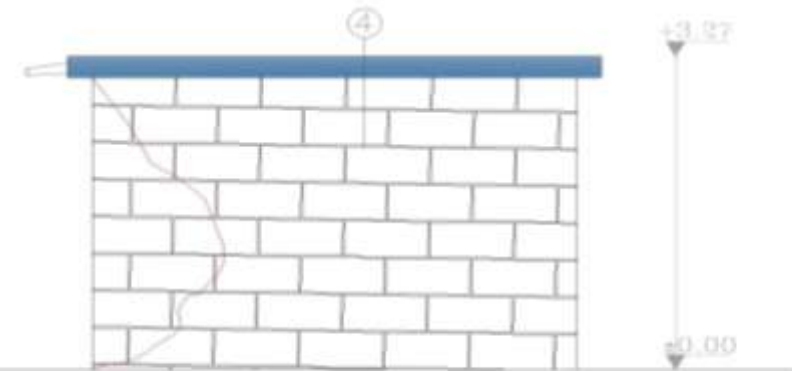





- ΤΠΟΜΝΗΜΑ ΤΑΙΚΩΝ
(ΧΑΡΑΚΤΗΡΙΣΜΟΣ ΤΑΙΚΩΝ)
- ① ΑΚΑΝΟΝΙΣΤΕΣ ΠΕΤΡΕΣ ΜΕ ΑΡΜΟΛΟΓΗΜΑ
 - ② ΣΤΑΙΝΗ ΠΟΡΤΑ ΧΡΩΜΑΤΟΣ ΓΑΛΑΖΙΟ
 - ③ ΣΤΑΙΝΑ ΠΑΡΑΘΡΟΦΥΛΑΑ ΧΡΩΜΑΤΟΣ ΓΑΛΑΖΙΟ
 - ④ ΤΟΙΧΟΠΟΙΑ ΜΕ ΚΟΝΙΑΜΑ

ΑΠΟΤΥΠΩΣΗ ΚΤΙΡΙΟΥ

ΤΙΤΛΟΣ ΣΧΕΔΙΟΥ ΑΝΑΤΟΛΙΚΗ ΟΦΗ (ΠΛΑΓΙΑ ΠΛΕΥΡΑ)	ΑΡ. ΣΧΕΔΙΟΥ 7
ΚΛΙΜΑΚΑ: 1:50	ΧΩΡΙΟ:ΧΟΛΕΤΡΙΑ

ΤΠΟΜΝΗΜΑ ΦΘΟΡΩΝ

-  ΤΓΡΑΣΙΑ
-  ΔΙΑΜΠΕΡΕΣ ΡΩΓΜΗ
-  ΠΑΡΑΘΡΑ & ΠΟΡΤΕΣ ΔΕΝ ΤΗΠΑΡΧΟΤΝ
-  ΑΦΑΙΡΕΣΗ ΚΟΜΜΑΤΙΩΝ ΤΟΙΧΟΠΟΙΑΣ
-  ΑΠΟΚΟΛΛΗΣΕΙ ΤΟΥ ΕΠΙΧΡΙΣΜΑΤΟΣ

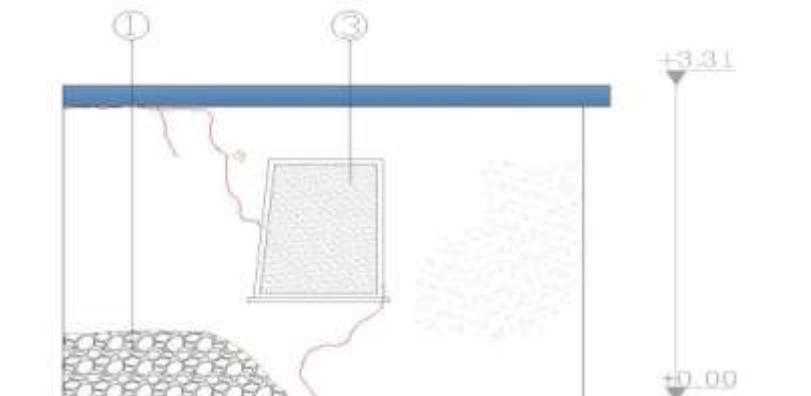

- ΤΠΟΜΝΗΜΑ ΤΑΙΚΩΝ
(ΧΑΡΑΚΤΗΡΙΣΜΟΣ ΤΑΙΚΩΝ)
- ① ΑΚΑΝΟΝΙΣΤΕΣ ΠΕΤΡΕΣ ΜΕ ΑΡΜΟΛΟΓΗΜΑ
 - ② ΣΤΑΙΝΗ ΠΟΡΤΑ ΧΡΩΜΑΤΟΣ ΓΑΛΑΖΙΟ
 - ③ ΣΤΑΙΝΑ ΠΑΡΑΘΡΟΦΥΛΑΑ ΧΡΩΜΑΤΟΣ ΓΑΛΑΖΙΟ
 - ④ ΤΟΙΧΟΠΟΙΑ ΜΕ ΚΟΝΙΑΜΑ

ΑΠΟΤΥΠΩΣΗ ΚΤΙΡΙΟΥ

ΤΙΤΛΟΣ ΣΧΕΔΙΟΥ ΔΥΤΙΚΗ ΟΦΗ (ΠΛΑΓΙΑ ΠΛΕΥΡΑ)	ΑΡ. ΣΧΕΔΙΟΥ 8
ΚΛΙΜΑΚΑ: 1:50	ΧΩΡΙΟ:ΧΟΛΕΤΡΙΑ

ΠΡΟΤΑΣΗ ΑΝΑΚΑΙΝΙΣΗΣ ΤΟΥ ΚΤΙΡΙΟΥ

Το κτίριο στο χωριό Χολέτρια αποφασίστηκε να γίνει καφετέρια με βοτανικό κήπο λόγω της εξαιρετικής θέας που υπάρχει στην περιοχή . Σύμφωνα με την πρότασή μας αμέσως μόλις εισέλθουμε στο κτίριο ευθεία θα υπάρχει ο πάγκος εξυπηρέτησης των πελατών και το ταμείο. Στα αριστερά του κτιρίου θα υπάρχουν τα τραπέζια, όπου θα κάθονται να πίνουν τον καφέ τους οι επισκέπτες και στα δεξιά θα είναι οι τουαλέτες (ανάπηρων, γυναικών και ανδρών) χωρισμένες μεταξύ τους με γυψοσανίδα. Η κάθε τουαλέτα θα έχει μέσα τον νιπτήρα της, αλλά στων γυναικών και των αντρών θα υπάρχουν και έξω νιπτήρες. Εξωτερικά του κτιρίου θα υπάρχει έναν πέτρινο μονοπάτι που θα διατρέχει ολόκληρο τον κήπο. Στον κήπο θα υπάρχουν διάφορα είδη φυτών και μια λιμνούλα. Εξωτερικά το κτίριο θα μείνει με την ακανόνιστη πέτρα και το αρμολόγημα. Εσωτερικά θα είναι βαμμένο σε άσπρο χρώμα. Οι θύρες και τα παράθυρα θα γίνουν χρώματος γκρίζο-μπλε. Όσον αφορά το πάτωμα θα είναι πέτρινο.



ΑΡΧΙΤΕΚΤΟΝΙΚΑ ΣΧΕΔΙΑ (ΑΝΑΚΑΙΝΙΣΗΣ)

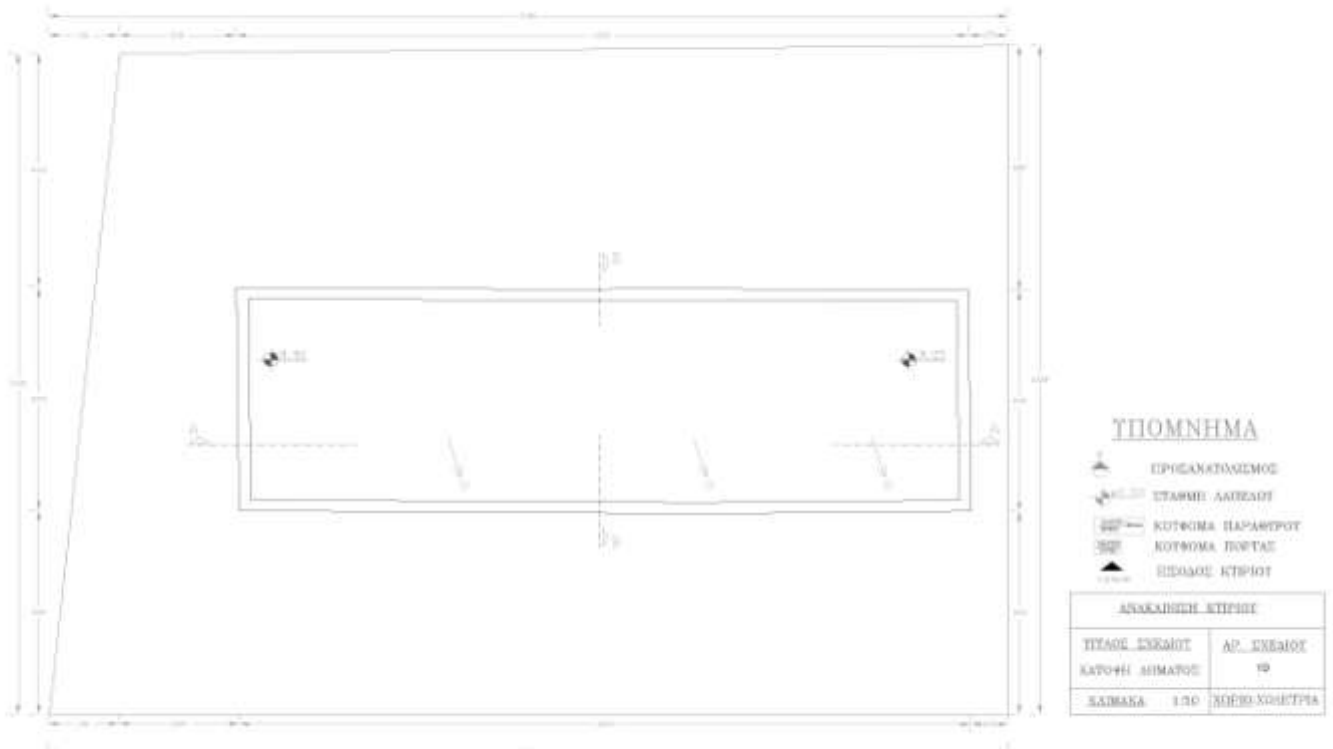
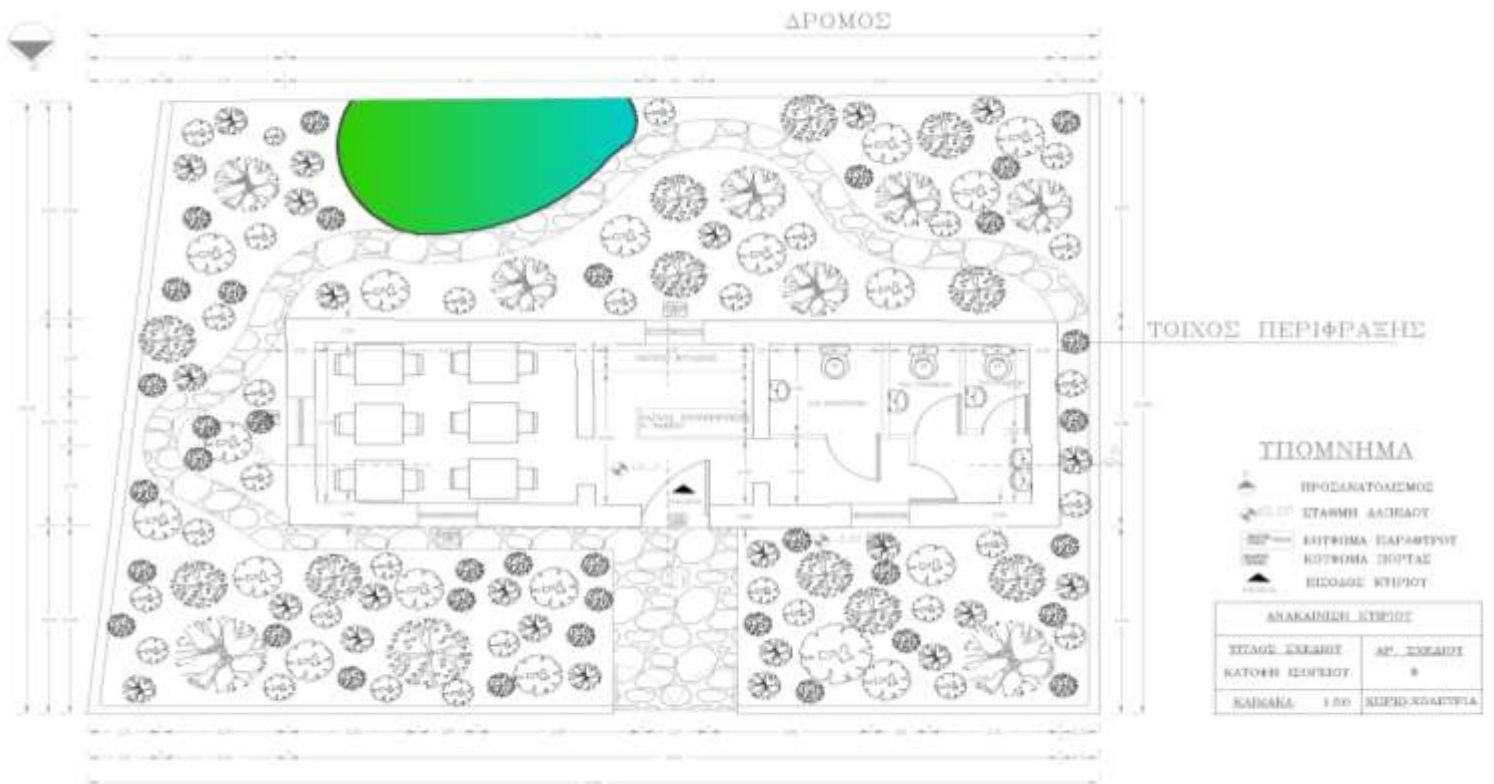

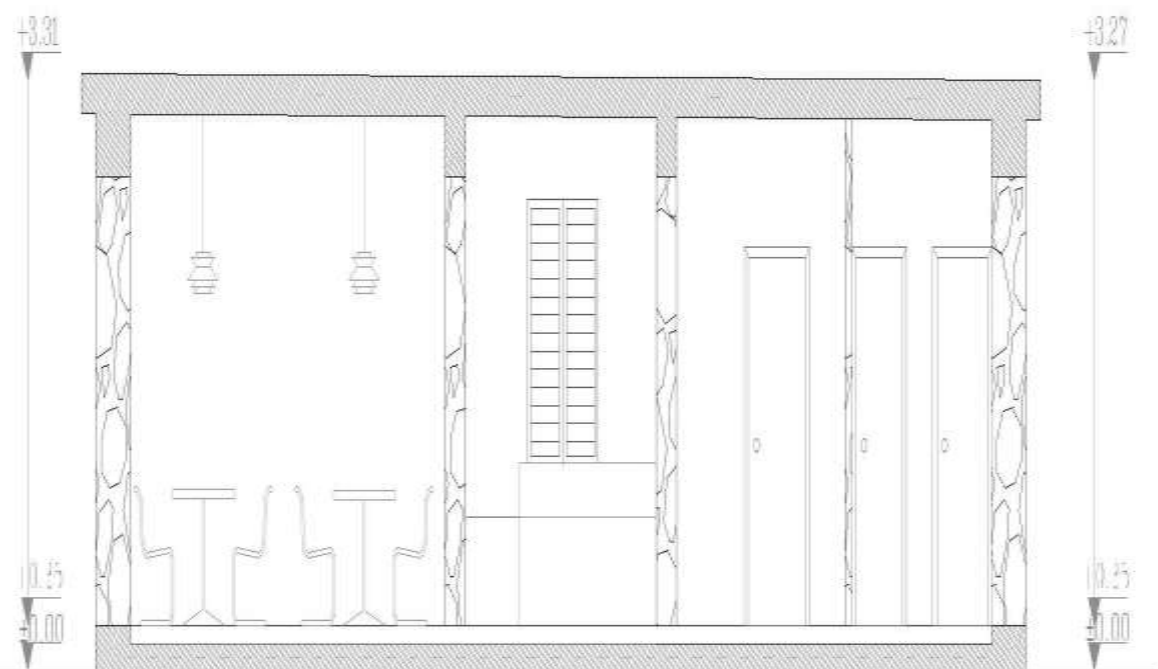

ΥΠΟΜΝΗΜΑ

ΣΤΑΘΜΗ ΚΤΙΡΙΟΥ

-  ΓΡΑΜΜΗ ΕΔΑΦΟΥΣ
-  ΛΙΘΟΚΤΙΣΤΟΙ ΤΟΙΧΟΠΟΙΑ

ΑΝΑΚΑΙΝΙΣΗ ΚΤΙΡΙΟΥ

ΤΙΤΛΟΣ ΣΧΕΔΙΟΥ

ΑΡ. ΣΧΕΔΙΟΥ

ΤΟΜΗ Α-Α

11

ΚΛΙΜΑΚΑ: 1:50 ΧΩΡΙΟ:ΧΟΛΕΤΡΙΑ

ΥΠΟΜΝΗΜΑ

ΣΤΑΘΜΗ ΚΤΙΡΙΟΥ

-  ΓΡΑΜΜΗ ΕΔΑΦΟΥΣ
-  ΛΙΘΟΚΤΙΣΤΟΙ ΤΟΙΧΟΠΟΙΑ

ΑΝΑΚΑΙΝΙΣΗ ΚΤΙΡΙΟΥ

ΤΙΤΛΟΣ ΣΧΕΔΙΟΥ

ΑΡ. ΣΧΕΔΙΟΥ

ΤΟΜΗ Β-Β

12

ΚΛΙΜΑΚΑ: 1:50 ΧΩΡΙΟ:ΧΟΛΕΤΡΙΑ

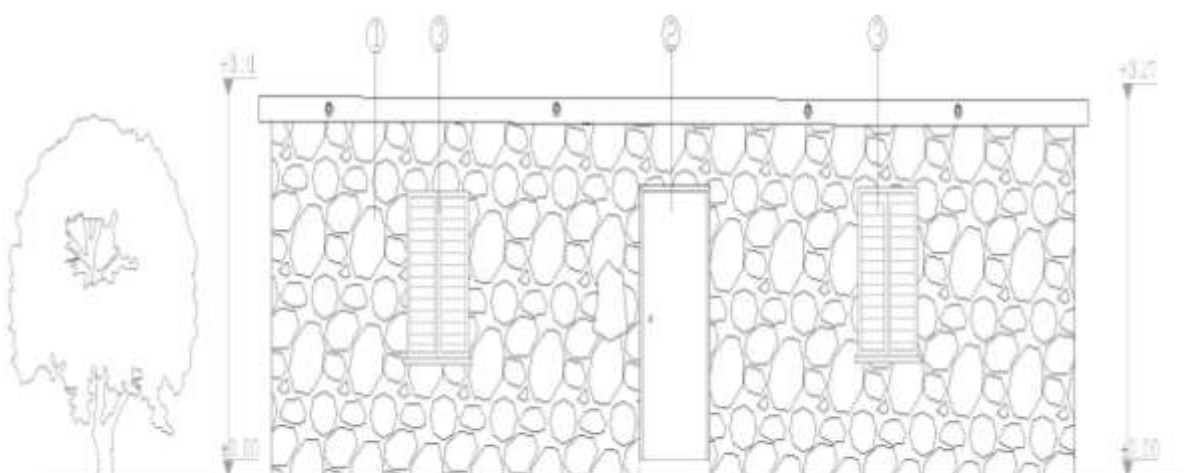

ΤΙΜΟΝΗΜΑ ΤΑΙΚΩΝ
(ΧΑΡΑΚΤΗΡΙΣΜΟΣ ΤΑΙΚΩΝ)

- ① ΑΚΑΝΟΝΙΣΤΕΣ ΠΕΤΡΕΣ ΜΕ ΑΡΜΟΛΟΓΗΜΑ
- ② ΣΤΑΙΝΗ ΠΟΡΤΑ ΧΡΟΜΑΤΟΣ ΓΑΛΑΖΙΟ
- ③ ΣΤΑΙΝΑ ΠΑΡΑΘΡΟΦΥΛΛΑ ΧΡΟΜΑΤΟΣ ΓΑΛΑΖΙΟ
- ④ ΤΟΙΧΟΠΟΙΙΑ ΜΕ ΚΟΝΙΑΜΑ

ΑΝΑΚΑΙΝΙΣΗ ΚΤΙΡΙΟΥ	
ΥΠΛΟΣ ΣΧΕΔΙΟΥ	ΑΡ. ΣΧΕΔΙΟΥ
ΝΟΤΙΑ ΘΥΗ (ΠΡΟΣΘΗ)	13
ΚΑΙΜΑΚΑ: 150	ΧΩΡΙΟ-ΧΟΛΕΤΡΙΑ

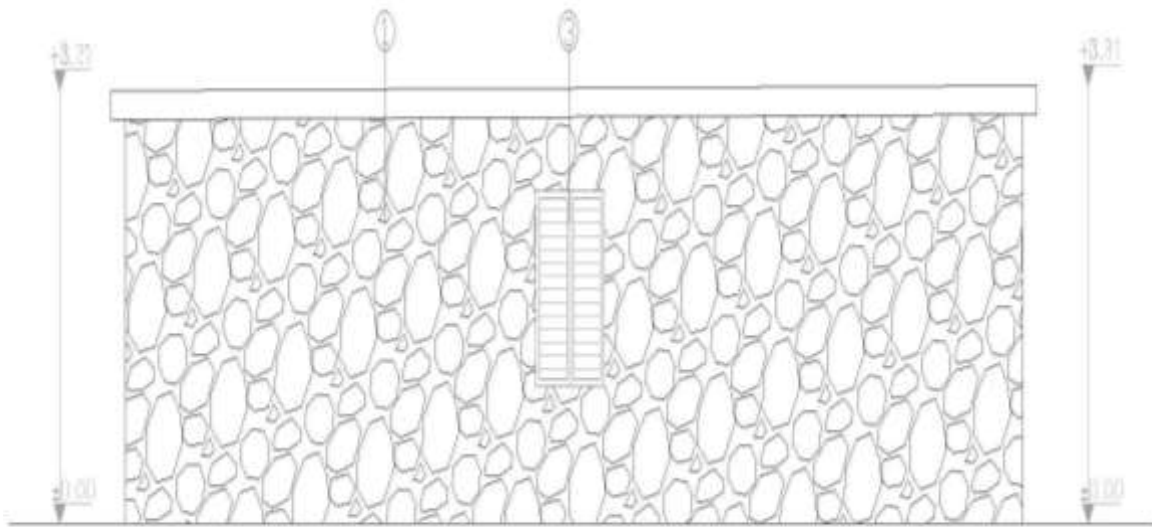

ΤΙΜΟΝΗΜΑ ΤΑΙΚΩΝ
(ΧΑΡΑΚΤΗΡΙΣΜΟΣ ΤΑΙΚΩΝ)

- ① ΑΚΑΝΟΝΙΣΤΕΣ ΠΕΤΡΕΣ ΜΕ ΑΡΜΟΛΟΓΗΜΑ
- ② ΣΤΑΙΝΗ ΠΟΡΤΑ ΧΡΟΜΑΤΟΣ ΓΑΛΑΖΙΟ
- ③ ΣΤΑΙΝΑ ΠΑΡΑΘΡΟΦΥΛΛΑ ΧΡΟΜΑΤΟΣ ΓΑΛΑΖΙΟ
- ④ ΤΟΙΧΟΠΟΙΙΑ ΜΕ ΚΟΝΙΑΜΑ

ΑΝΑΚΑΙΝΙΣΗ ΚΤΙΡΙΟΥ	
ΥΠΛΟΣ ΣΧΕΔΙΟΥ	ΑΡ. ΣΧΕΔΙΟΥ
ΒΟΡΙΑ ΘΥΗ (ΠΙΣΩ ΠΛΑΤΡΑ)	14
ΚΑΙΜΑΚΑ: 150	ΧΩΡΙΟ-ΧΟΛΕΤΡΙΑ

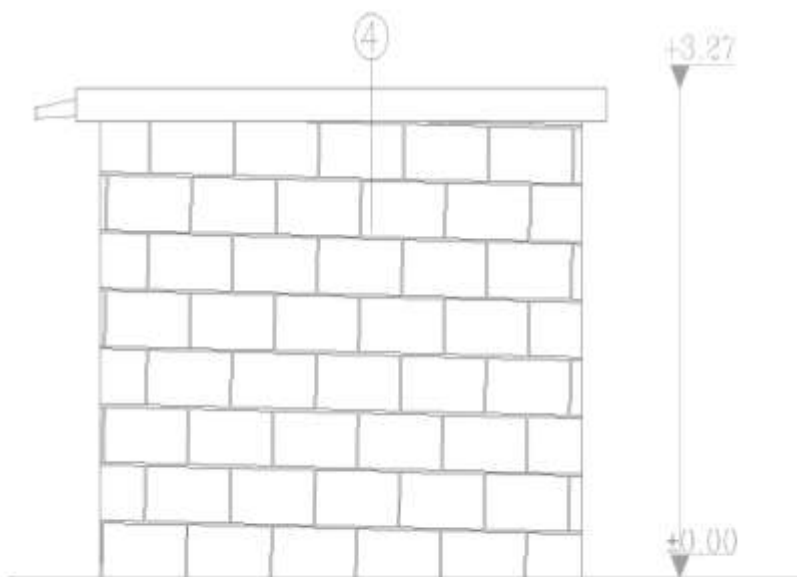

ΤΙΤΛΟΣ ΣΧΕΔΙΟΥ ΑΝΑΤΟΛΙΚΗ ΟΨΗ (ΠΛΑΓΙΑ ΠΛΕΥΡΑ)	
ΚΛΙΜΑΚΑ:	1:50
ΧΩΡΙΟ: ΧΟΛΕΤΡΙΑ	

ΤΙΤΛΟΣ ΣΧΕΔΙΟΥ ΑΝΑΤΟΛΙΚΗ ΟΨΗ (ΠΛΑΓΙΑ ΠΛΕΥΡΑ)	
ΚΛΙΜΑΚΑ:	1:50
ΧΩΡΙΟ: ΧΟΛΕΤΡΙΑ	

ΤΙΤΛΟΣ ΣΧΕΔΙΟΥ ΑΝΑΤΟΛΙΚΗ ΟΨΗ (ΠΛΑΓΙΑ ΠΛΕΥΡΑ)	
ΚΛΙΜΑΚΑ:	1:50
ΧΩΡΙΟ: ΧΟΛΕΤΡΙΑ	

ΤΙΤΛΟΣ ΣΧΕΔΙΟΥ ΑΝΑΤΟΛΙΚΗ ΟΨΗ (ΠΛΑΓΙΑ ΠΛΕΥΡΑ)	
ΚΛΙΜΑΚΑ:	1:50
ΧΩΡΙΟ: ΧΟΛΕΤΡΙΑ	

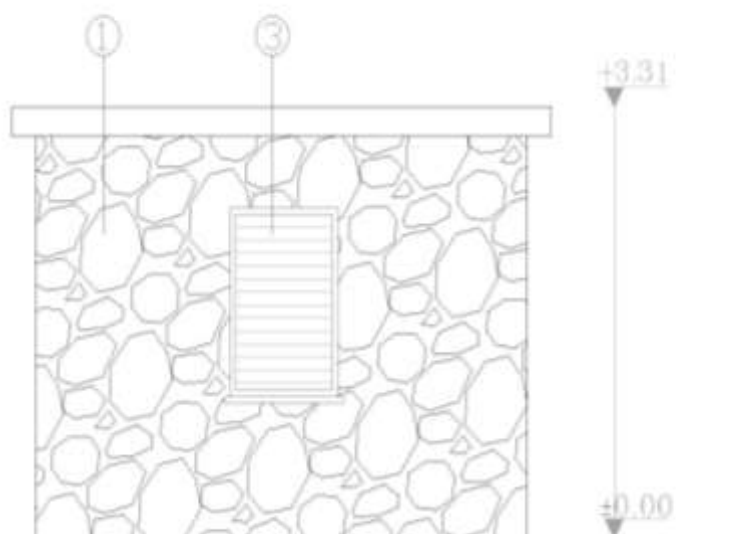

ΤΙΤΛΟΣ ΣΧΕΔΙΟΥ ΔΥΤΙΚΗ ΟΨΗ (ΠΙΣΩ ΠΛΕΥΡΑ)	
ΚΛΙΜΑΚΑ:	1:50
ΧΩΡΙΟ: ΧΟΛΕΤΡΙΑ	

ΤΙΤΛΟΣ ΣΧΕΔΙΟΥ ΔΥΤΙΚΗ ΟΨΗ (ΠΙΣΩ ΠΛΕΥΡΑ)	
ΚΛΙΜΑΚΑ:	1:50
ΧΩΡΙΟ: ΧΟΛΕΤΡΙΑ	

ΤΙΤΛΟΣ ΣΧΕΔΙΟΥ ΔΥΤΙΚΗ ΟΨΗ (ΠΙΣΩ ΠΛΕΥΡΑ)	
ΚΛΙΜΑΚΑ:	1:50
ΧΩΡΙΟ: ΧΟΛΕΤΡΙΑ	

ΤΙΤΛΟΣ ΣΧΕΔΙΟΥ ΔΥΤΙΚΗ ΟΨΗ (ΠΙΣΩ ΠΛΕΥΡΑ)	
ΚΛΙΜΑΚΑ:	1:50
ΧΩΡΙΟ: ΧΟΛΕΤΡΙΑ	

ΤΡΑΧΥΠΕΔΟΥΛΑ

πηγές:

www.googlemaps.com

<http://www.imparhou.org/Karonos.aspx>

Νεαρχος Κληρίδη Λευκωσία 1961 Χωρία και πολιτείες της Κύπρου

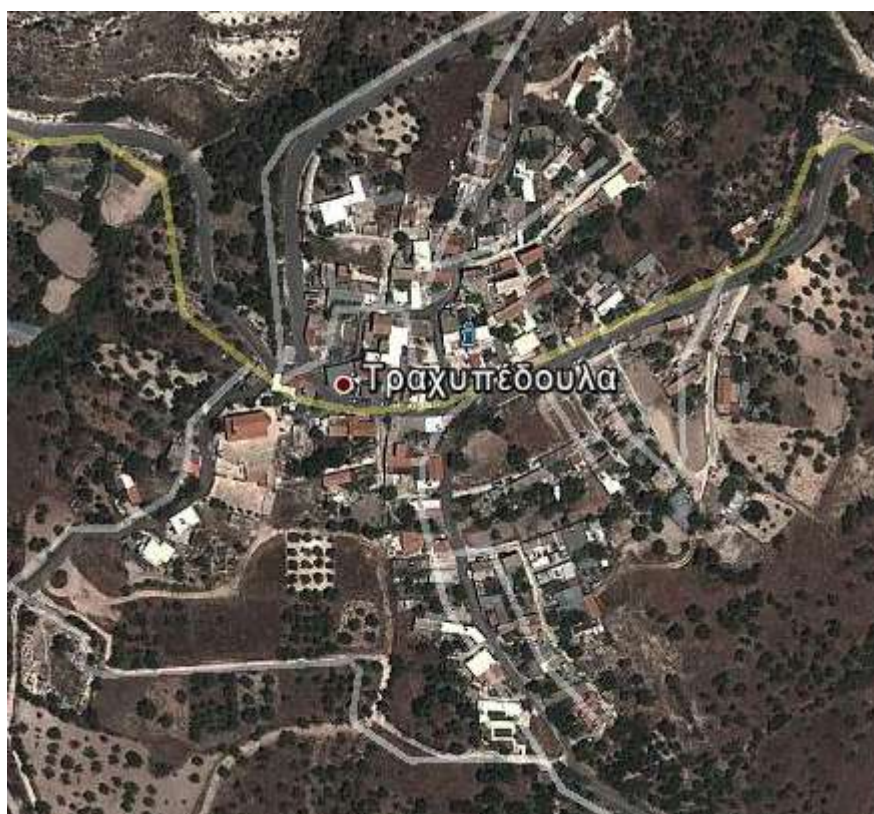

Αμιγώς ελληνικό χωριό της επαρχίας Πάφου, στη γεωγραφική περιφέρεια των αμπελοχωρίων Λεμεσού-Πάφου περί τα 34 χιλιόμετρα ανατολικά της πόλης της Πάφου.

Η Τραχυπέδουλα είναι κτισμένη σε μέσο υψόμετρο 520 μέτρων. Η περιοχή του έχει μια γενική κλίση από τα βόρεια προς τα νοτιά. Το υψόμετρο από τα 771 μέτρα (κορφή Παούρα) κοντά στα βόρεια του σύνορα, μειώνεται στα 520 μετρά στον οικισμό και στα 200 μέτρα στα νότια του σύνορα. Το τοπίο είναι διαμελισμένο από το ποταμό Διαριζό και τους παραπόταμους του που ρέουν στην περιοχή.



Από γεωλογικής απόψεως, στη διοικητική έκταση του χωριού κυριαρχούν οι αποθέσεις του σχηματισμού Λευκάρων (κρητίδες, μάργες και κερατόλιθοι), οι άργιλλοι του σχηματισμού Μονής και οι αποθέσεις του Συμπλέγματος των Μαμωνιών. Πάνω στα πετρώματα αυτά αναπτύχθηκαν ασβεστόχρα εδάφη και εδάφη του σχηματισμού των Μαμωνιών.

Η Τραχυπέδουλα δέχεται μια μέση ετήσια βροχόπτωση περί τα 580 χιλιοστόμετρα. Στην περιοχή της καλλιεργούνται τα αμπέλια οινοποιησίμων ποικιλιών, τα εσπεριδοειδή, οι αμυγδαλιές, οι ελιές, οι αχλαδιές, τα σιτηρά, τα νομευτικά φυτά και λίγα όσπρια. Υπάρχουν επίσης αρκετές ακαλλιέργητες εκτάσεις που καταλαμβάνονται από ποικίλη άγρια βλάστηση.

Όσον αφορά τη κτηνοτροφία, το 1985 εκτρέφονταν 335κατσίκες, 174 πρόβατα και 350 κοτόπουλα.

Από συγκοινωνιακής απόψεως, η Τραχυπέδουλα συνδέεται στα βόρεια με το χωριό Σαλαμιού (περί τα 6χμ.) και στα δυτικά με το δρόμο Σταυροκόννου- Κελοκεδάρων (περί τα 4χμ.). Στα νοτιοανατολικά συνδέεται με τον δρόμο Αγίου Γεωργίου Κελοκεδάρων- Κεδάρων (περί τα 3χμ.)

Το χωριό γνώρισε συνεχή πληθυσμιακή αύξηση από το 1881 μέχρι το 1946. Το 1881 οι κάτοικοι του ήσαν 110 που αυξήθηκαν στους 123 το 1891, στους 140 το 1901, στους 260 το 1911, στους 273 το 1921, στους 284 το 1931, στους 311 το 1946. στη συνέχεια το χωριό επλήγη από την συφιλία και ο κατοικιοι του μειώθηκαν στους 294 το 1960 και στους 272 το 1973, στους 249 το 1976 και στους 195 το 1982.

Το χωριό δεν αναφέρεται σε μεσαιωνικές πηγές και θεωρείται ότι είναι μεταγενέστερο, ιδρυμένο κατά την περίοδο της τουρκοκρατίας, κατά τον G.Jeffery. Τοπική παράδοση, εξ άλλου, αναφέρει ότι το χωριό ιδρύθηκε από τρεις βοσκούς από το κοντινό χωριό Σαλαμιού, που πρωτοι κατοίκησαν στην Τραχυπέδουλα κατά τιν 18ο αιώνα.

Η ονομασία του χωριού φαίνεται ότι προήλθε από το τραχύ πετρώδες έδαφος της περιοχής του. Το δεύτερο συνθετικό της ονομασίας του ίσως είναι η λεξη πεζούλα η και πεζούλια δηλαδή πέτρινοι πάγκοι ή «δόμες», οπότε πιθανόν η αρχική ονομασία της περιοχής να ήταν Τραχυπέζουλα.

Η εκκλησία του χωριού είναι αφιερωμένη στον Άγιο Χαράλαμπο.

Ιερά Μονή Αγίου Σάββα της Καρόνος



Η εγκαταλειφθείσα αυτή μονή βρίσκεται δύο χιλιόμετρα βοριοανατολικά του χωριού Πρασειό του διαμερίσματος Κελοκεδάρων και λειτουργεί ως παρεκκλήσι του χωριού Τραχυπέδουλα. Σώζεται ο ναός ο οποίος και επισκευάσθηκε και αρκετά ερειπωμένα κελιά. Ο ναός αρχικά ήταν τρίκλιτος σήμερα σώζεται μόνο το μεσαίο κλίτος και σκεπάζεται με δίρριχτη στέγη. Η μονή ιδρύθηκε πιθανώς το 1120 από τον καταγόμενο από την Μαλούντα του αγίου Ιωάννη-του διαμερίσματος Κελοκεδάρων-άγιο Ιωάννη, τον μετέπειτα Μητροπολίτη Πάφου. Ο άγιος Ιωάννης ήταν και ο πρώτος ηγούμενος της μονής άλλοι ηγούμενοι που είναι γνωστά τα ονόματά τους ήταν: Γεράσιμος, Αρσένιος, Ιγνάτιος και Ιωακείμ. Η αδελφότητα της Μονής διαλύθηκε κατά τη δεκαετία του 1920, για άγνωστους λόγους.

ΚΑΤΟΙΚΙΑ

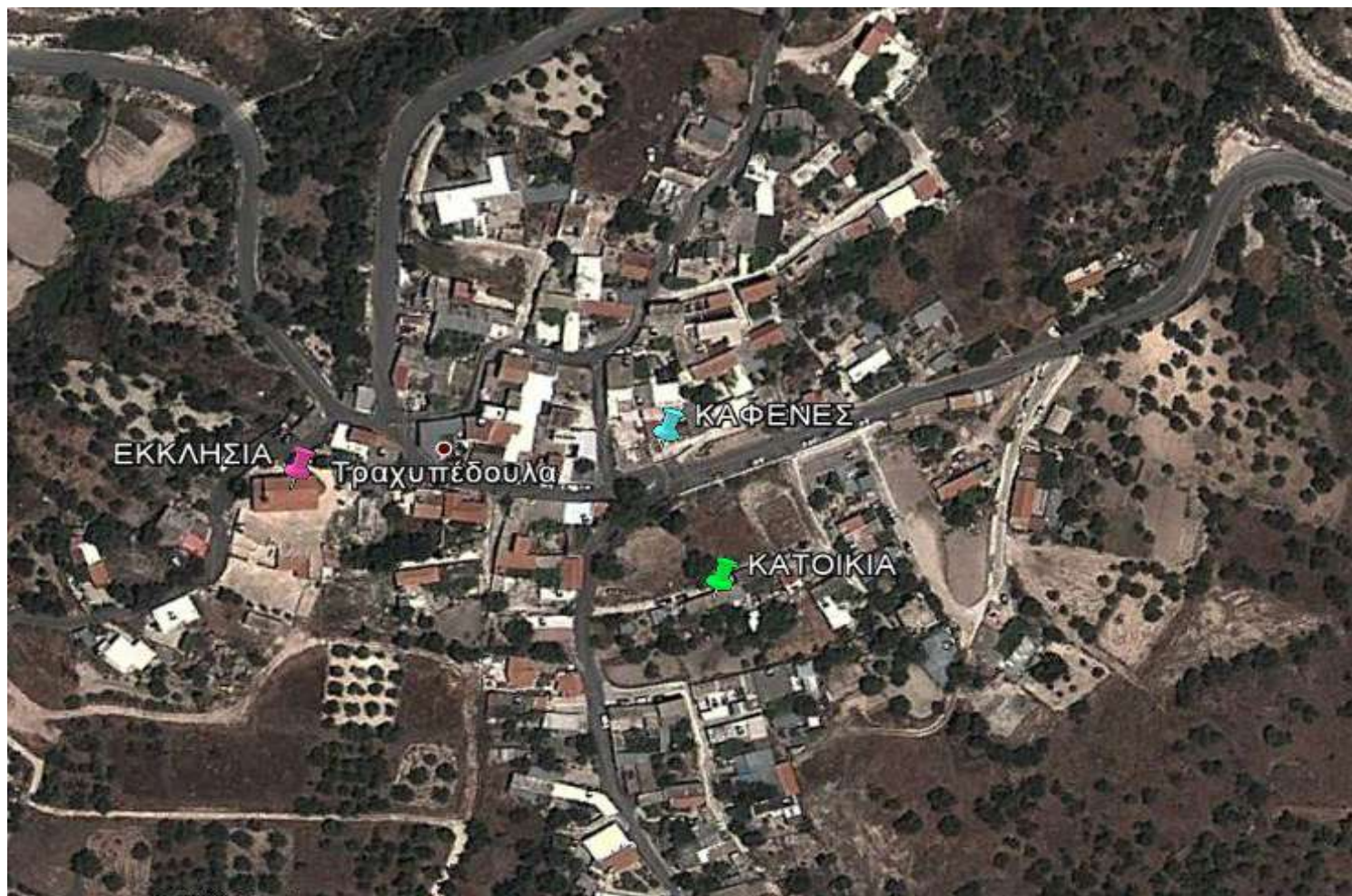



Κύρια είσοδος (Νότια)



Πίσω πλευρά (Βόρεια)



Πλάγια πλευρά (Δυτικά)

ΓΕΝΙΚΗ ΠΕΡΙΓΡΑΦΗ ΤΟΥ ΚΤΙΡΙΟΥ

Στην Τραχυπέδουλα το κτίριο μας είναι μακρινάρι με 164.49 τ.μ οικοπέδου και σύνολο της κατοικίας 61.83 τ.μ. Η κ. Άντρη Κωνσταντίνου, αδελφή της ιδιοκτήτριας του σπιτιού, μας πληροφορεί ότι επειδή ζούσαν σε άθλιες συνθήκες, μέσα στα κοπάδια, αποφάσισαν να κτίσουν το σπίτι αυτό. Είχαν σκεφτεί ότι το πιο κατάλληλο υλικό για την κατασκευή της οικίας θα ήταν οι λίθοι από τον ποταμό Διαρίζο, που βρίσκεται πλησίον του χωριού. Για την στέγαση χρησιμοποίησαν καλάμια από τον ποταμό. Το κτίριο βρίσκεται σε ένα στενό αδιέξοδο δρομάκι και η είσοδός του είναι από την πίσω πλευρά του κτιρίου. Όπως ήδη αναφέρθηκε το κτίριο είναι μακρινάρι και αποτελείται από δύο δωμάτια (εικόνα 1). Το δωμάτιο ένα είναι υπνοδωμάτιο και το δωμάτιο δύο είναι η κουζίνα και το καθιστικό. Η τουαλέτα, όπως σε όλα τα χωριά, ήταν εξωτερικά, κατασκευασμένη από το ίδιο υλικό με το σπίτι.

Η είσοδος της κατοικίας είναι νότια στο δωμάτιο δύο. Οι διαστάσεις του κτιρίου είναι 14.62 μ * 4.47μ, το εσωτερικό καθαρό ύψος είναι 2.85 μ. Τα δυο δωμάτια χωρίζονται με τοίχο πάχους 0.40 μ και εξωτερικά έχει πάχος 0.50 μ.

Τα ανοίγματα του **δωματίου ένα** είναι τρία παράθυρα και η είσοδος για το υπνοδωμάτιο, στο οποίο το ένα παράθυρο που βρίσκεται δυτικά έχει 0.76 μ. πλάτος και ύψος 1.18 μ. Τα δύο άλλα παράθυρα από την πλευρά της εισόδου (Νότια) έχουν πλάτος 1.00 μ. και ύψος 1.83μ. Η είσοδος του δωματίου έχει 1.40 μ. πλάτος και ύψος 2.58 μ. Στο **δωμάτιο δύο**, όπου βρίσκεται η κουζίνα, υπάρχει μονάχα μία είσοδος με 1.40 μ. πλάτος και ύψος 2.58 μ.

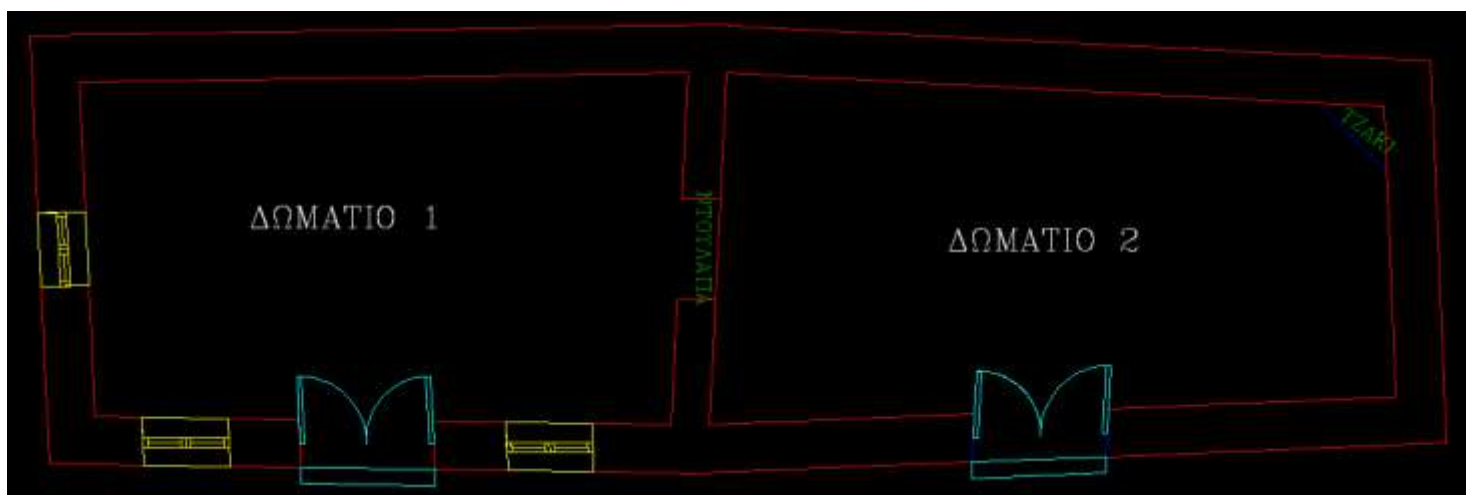

Εικόνα 1

ΚΑΤΑΣΚΕΥΑΣΤΙΚΗ ΠΕΡΙΓΡΑΦΗ

ΥΛΙΚΑ ΚΑΤΑΣΚΕΥΗΣ:

Οι εξωτερικοί τοίχοι του κτιρίου ήταν λιθόκτιστοι, ενώ εσωτερικά είχε επικάλυψη από γύψο (εικόνα 2). Η τουαλέτα, η οποία βρίσκεται εκτός του κτιρίου, ήταν επίσης λιθόκτιστη εξωτερικά και εσωτερικά από γύψο (εικόνα 3). Η οροφή του κτιρίου ήταν από μπετόν εξωτερικά και εσωτερικά από καλάμια και βολιτζια ξύλινα (εικόνα 4). Υπάρχουν δύο θύρες και τρία παραθυρόφυλλα, τα οποία ήταν ξύλινα χρώματος πράσινο εξωτερικά και χρώματος άσπρο εσωτερικά (εικόνα 2 & 5). Εξωτερικά ήταν κατασκευασμένα και η ηλεκτρική εγκατάσταση, υπήρχε κεντρική παροχή ρεύματος που διακλαδώνεται σε ολόκληρο το σπίτι (εικόνα 2). Το πάτωμα μας ήταν φτιαγμένο από μπετόν γυαλισμένο (εικόνα 6). Υπήρχαν επίσης εξωτερικά σιδερένιες υδρορροές. Τέλος το πάτωμα εξωτερικά ήταν από λίθινες πλάκες (εικόνα 7)



Εικόνα 2

Εξωτερικά



Εσωτερικά



Εικόνα 3



Εικόνα 4

Εικόνα 5



Εικόνα 6



Εικόνα 7

ΠΑΘΟΛΟΓΙΑ

Στο κτίριο δεν υπάρχουν πολύ σοβαρές ζημιές· το μόνο που παρατηρούμε είναι ότι έχει αποκολληθεί ένα μέρος από το ανώφλι του παραθύρου (εικόνα 8). Επίσης παρατηρούμε ότι η επικάλυψη του γύψου έχει φθαρεί εσωτερικά (εικόνα 9). Ακόμη παρατηρούμε ότι στο δώμα υπάρχει υγρασία λόγω της μη μόνωσης του κτιρίου (εικόνα 10). Οι πόρτες και τα παράθυρα εσωτερικά και εξωτερικά χρειάζονται συντήρηση. Στο κτίριο μας εξωτερικά η τοιχοποιία χρειάζεται υγρό στερεοποίησης.



Εικόνα 8



Εικόνα 9



Εικόνα 10

ΑΡΧΙΤΕΚΤΟΝΙΚΑ ΣΧΕΔΙΑ (ΑΠΟΤΥΠΩΣΗ)

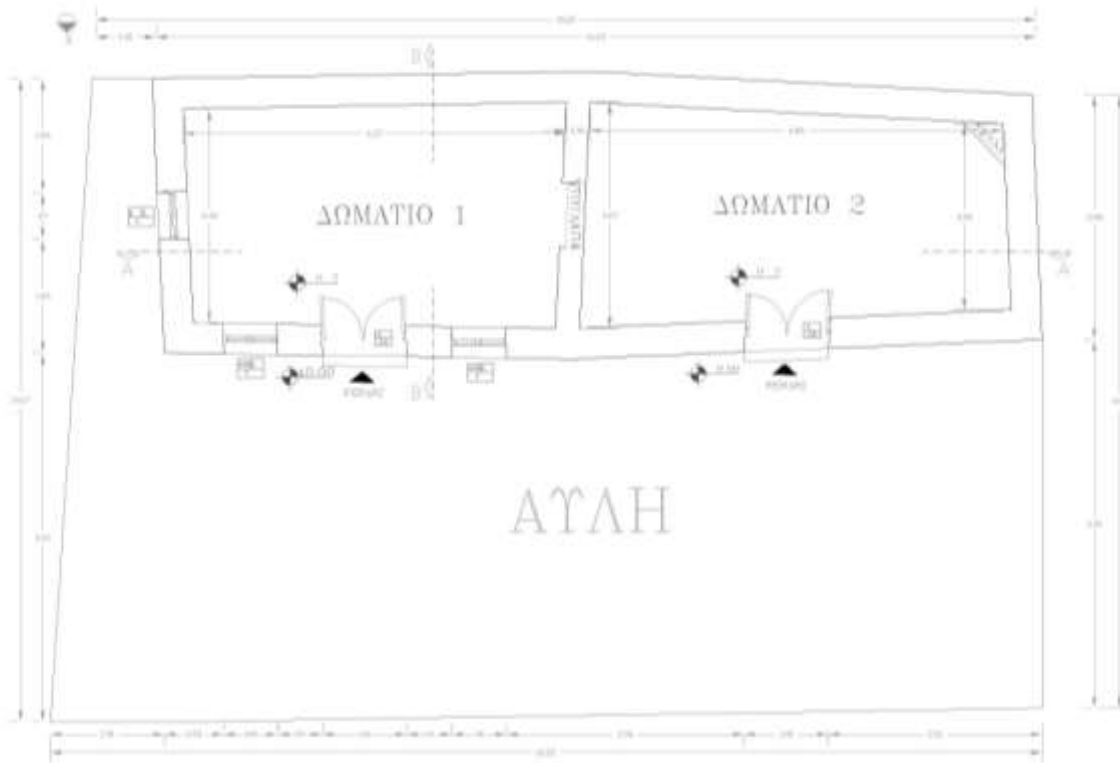

ΥΠΟΜΝΗΜΑ

- ΠΡΟΣΑΝΑΤΟΛΙΣΜΟΣ
- ΣΤΑΘΜΗ ΔΑΠΕΔΟΥ
- ΚΟΤΦΟΜΑ ΠΑΡΑΘΗΡΟΥ
- ΚΟΤΦΟΜΑ ΠΟΡΤΑΣ
- ΕΙΣΟΔΟΣ ΚΥΡΙΟΥ

ΑΠΟΤΥΠΩΣΗ ΚΤΙΡΙΟΥ	
ΥΠΛΟΓΗ ΣΧΕΔΙΟΥ	ΑΡ. ΣΧΕΔΙΟΥ
ΚΑΤΟΦΗ ΙΣΟΓΕΙΟΥ	1
ΚΑΙΜΑΚΑ 1:50	ΣΧΗΜ. ΤΡΑΧΥΠΕΔΩΤΑ

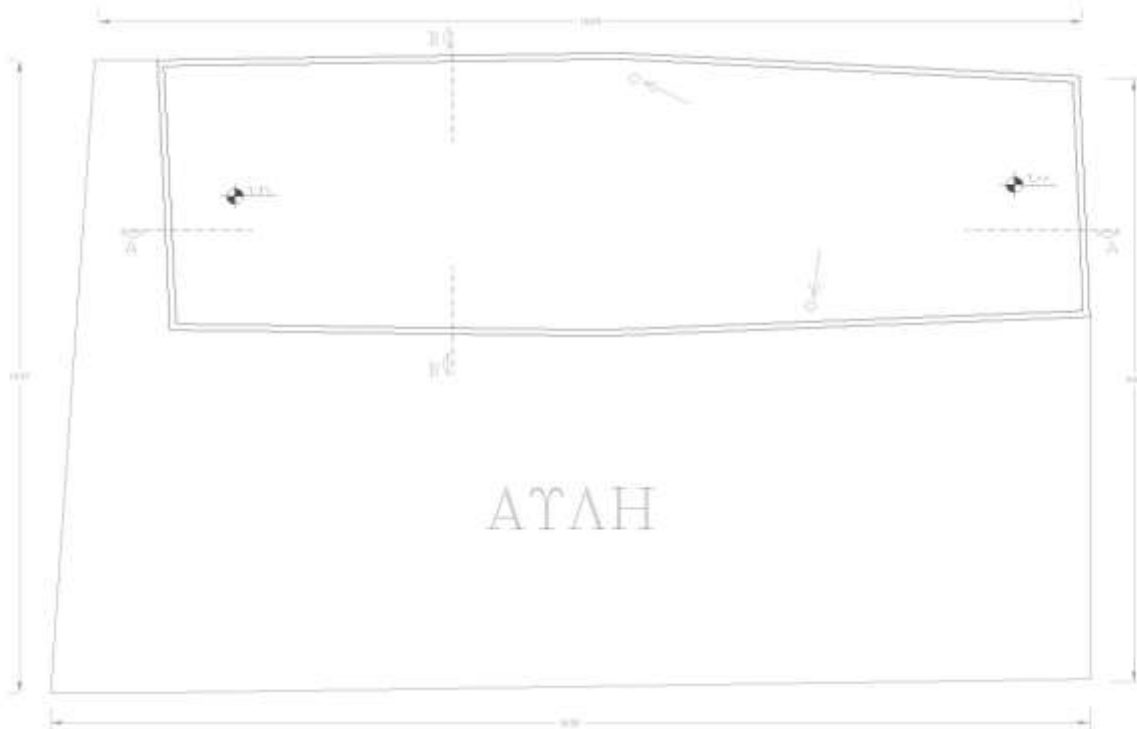

ΥΠΟΜΝΗΜΑ

- ΠΡΟΣΑΝΑΤΟΛΙΣΜΟΣ
- ΣΤΑΘΜΗ ΔΑΠΕΔΟΥ
- ΚΟΤΦΟΜΑ ΠΑΡΑΘΗΡΟΥ
- ΚΟΤΦΟΜΑ ΠΟΡΤΑΣ
- ΕΙΣΟΔΟΣ ΚΥΡΙΟΥ

ΑΠΟΤΥΠΩΣΗ ΚΤΙΡΙΟΥ	
ΥΠΛΟΓΗ ΣΧΕΔΙΟΥ	ΑΡ. ΣΧΕΔΙΟΥ
ΚΑΤΟΦΗ ΔΩΜΑΤΟΣ	2
ΚΑΙΜΑΚΑ 1:50	ΣΧΗΜ. ΤΡΑΧΥΠΕΔΩΤΑ

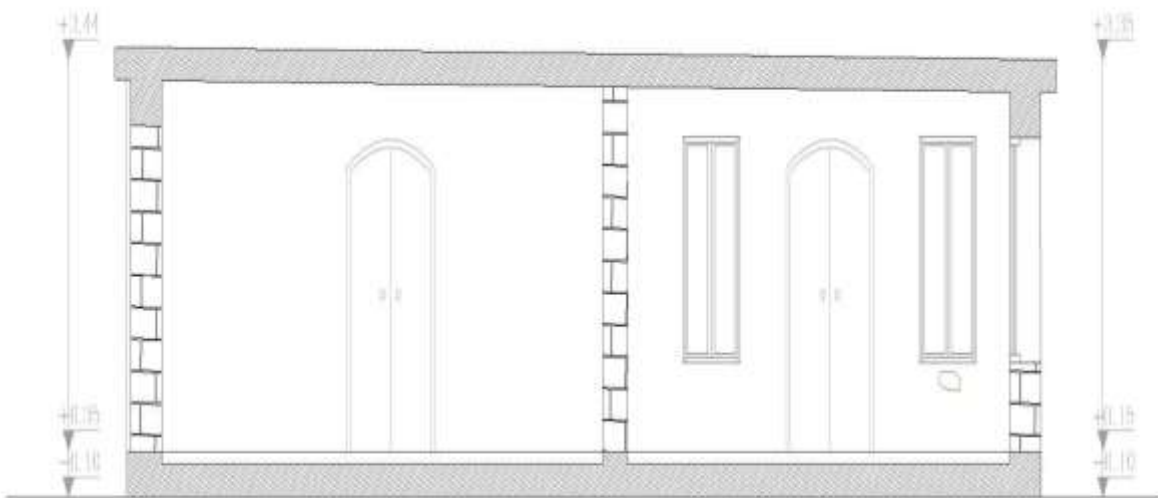

ΥΠΟΜΝΗΜΑ

ΣΤΛΘΜΗ ΚΤΙΡΙΟΥ

ΓΡΑΜΜΗ ΕΔΑΦΟΥΣ

ΛΙΘΟΚΤΙΣΤΟΙ ΤΟΙΧΟΠΟΙΑ

ΑΠΟΤΤΠΩΣΗ ΚΤΙΡΙΟΥ

ΤΙΤΛΟΣ ΣΧΕΔΙΟΥ

ΑΡ. ΣΧΕΔΙΟΥ

ΤΟΜΗ Α-Α

3

ΚΛΙΜΑΚΑ: 1:50 ΧΩΡΙΟ: ΤΡΑΧΥΠΕΔΟΥΛΑ

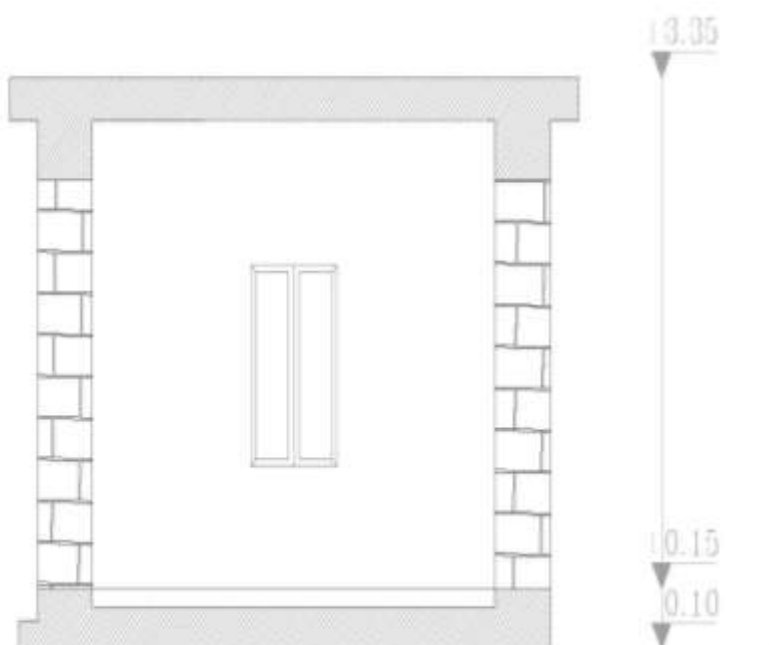

ΥΠΟΜΝΗΜΑ

ΣΤΛΘΜΗ ΚΤΙΡΙΟΥ

ΓΡΑΜΜΗ ΕΔΑΦΟΥΣ

ΛΙΘΟΚΤΙΣΤΟΙ ΤΟΙΧΟΠΟΙΑ

ΑΠΟΤΤΠΩΣΗ ΚΤΙΡΙΟΥ

ΤΙΤΛΟΣ ΣΧΕΔΙΟΥ

ΑΡ. ΣΧΕΔΙΟΥ

ΤΟΜΗ Β-Β

4

ΚΛΙΜΑΚΑ: 1:50 ΧΩΡΙΟ: ΤΡΑΧΥΠΕΔΟΥΛΑ

ΥΠΟΜΝΗΜΑ ΦΘΟΡΩΝ

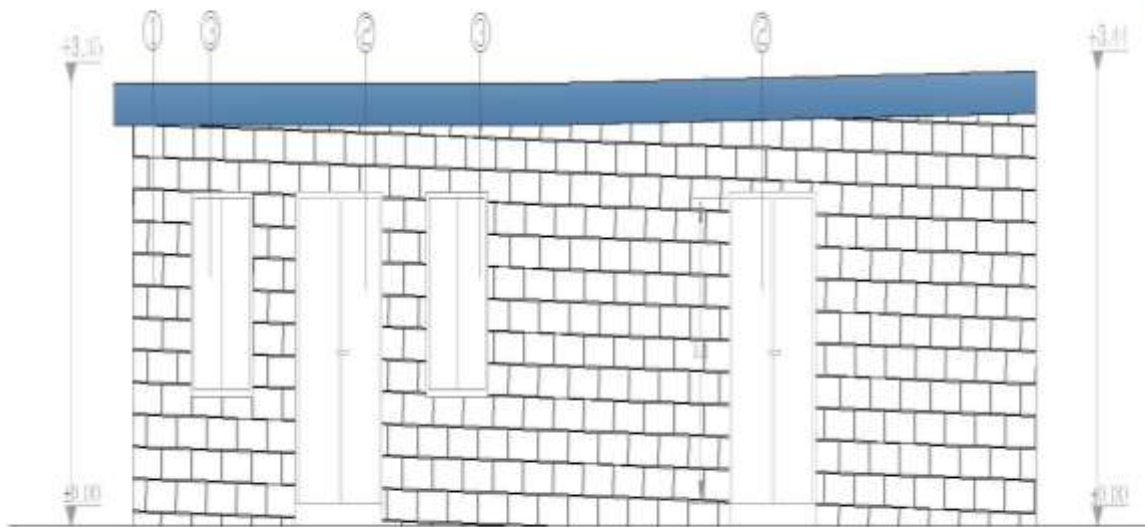

ΥΓΡΑΣΙΑ

ΥΠΟΜΝΗΜΑ ΤΑΚΩΝ
(ΧΑΡΑΚΤΗΡΙΣΜΟΣ ΤΑΚΩΝ)

- ① ΛΙΘΟΚΤΙΣΤΟΙ ΤΟΙΧΟΠΟΙΑ
- ② ΣΤΑΙΝΗ ΠΟΡΤΑ ΧΡΩΜΑΤΟΣ ΠΡΑΣΙΝΟ
- ③ ΣΤΑΙΝΑ ΠΑΡΑΘΡΟΦΥΛΑΑ ΧΡΩΜΑΤΟΣ ΠΡΑΣΙΝΟ

ΑΠΟΤΥΠΩΣΗ ΚΤΙΡΙΟΥ

ΤΥΠΟΣ ΣΧΕΔΙΟΥ	ΑΡ. ΣΧΕΔΙΟΥ
ΝΟΤΙΑ ΟΨΗ (ΠΡΟΣΟΨΗ)	5
ΚΑΙΜΑΚΑ: 1:50	ΧΩΡΙΟ ΤΡΑΧΥΠΕΔΟΣΤΑ

ΥΠΟΜΝΗΜΑ ΦΘΟΡΩΝ

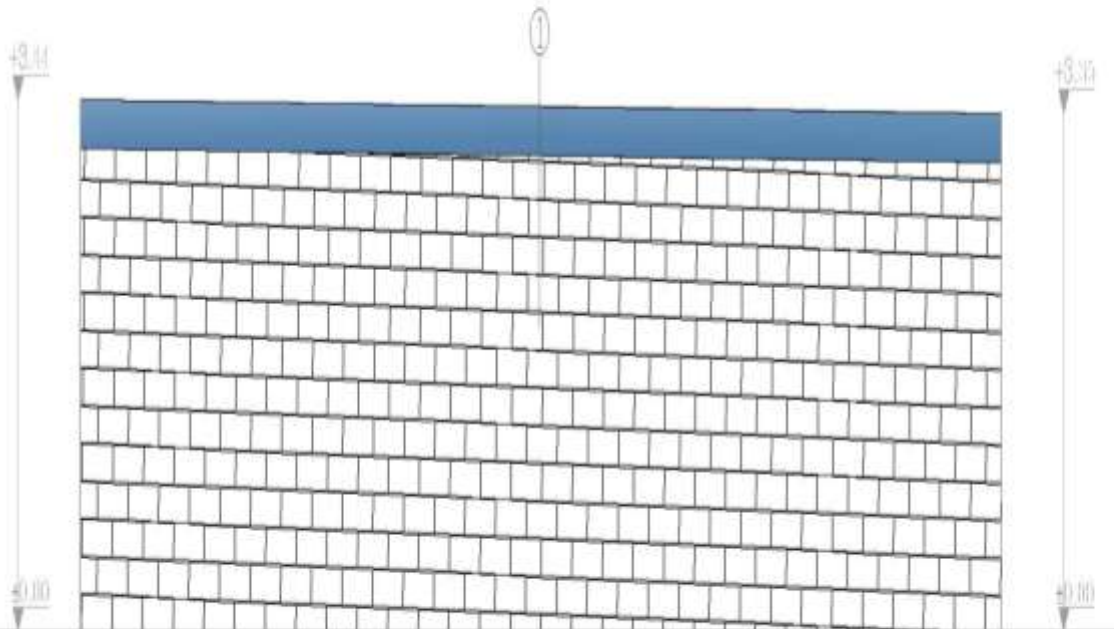

ΥΓΡΑΣΙΑ

ΥΠΟΜΝΗΜΑ ΤΑΚΩΝ
(ΧΑΡΑΚΤΗΡΙΣΜΟΣ ΤΑΚΩΝ)

- ① ΛΙΘΟΚΤΙΣΤΟΙ ΤΟΙΧΟΠΟΙΑ
- ② ΣΤΑΙΝΗ ΠΟΡΤΑ ΧΡΩΜΑΤΟΣ ΠΡΑΣΙΝΟ
- ③ ΣΤΑΙΝΑ ΠΑΡΑΘΡΟΦΥΛΑΑ ΧΡΩΜΑΤΟΣ ΠΡΑΣΙΝΟ

ΑΠΟΤΥΠΩΣΗ ΚΤΙΡΙΟΥ

ΤΥΠΟΣ ΣΧΕΔΙΟΥ	ΑΡ. ΣΧΕΔΙΟΥ
ΒΟΡΙΑ ΟΨΗ (ΠΙΣΩ ΠΛΕΥΡΑ)	6
ΚΑΙΜΑΚΑ: 1:50	ΧΩΡΙΟ ΤΡΑΧΥΠΕΔΟΣΤΑ

ΥΠΟΜΝΗΜΑ ΦΘΟΡΩΝ

■ ΠΡΑΣΙΑ

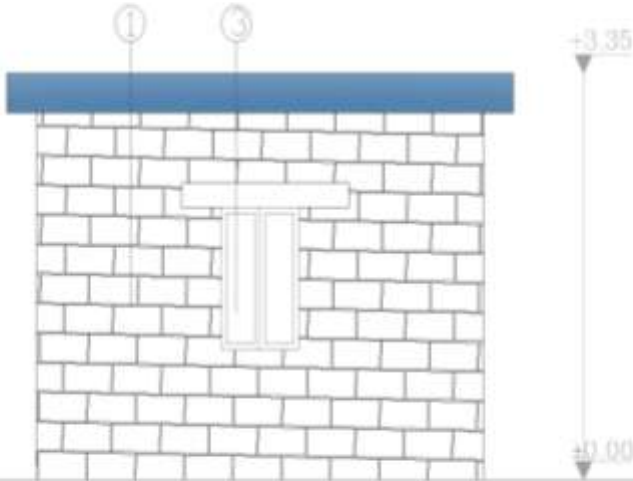

ΥΠΟΜΝΗΜΑ ΤΑΙΚΩΝ
(ΧΑΡΑΚΤΗΡΙΣΜΟΣ ΤΑΙΚΩΝ)

- ① ΛΙΘΟΚΤΙΣΤΟΙ ΤΟΙΧΟΠΟΙΑ
- ② ΞΥΛΙΝΗ ΠΟΡΤΑ ΧΡΩΜΑΤΟΣ ΠΡΑΣΙΝΟ
- ③ ΞΥΛΙΝΑ ΠΑΡΑΘΥΡΟΦΤΑΛΑ ΧΡΩΜΑΤΟΣ ΠΡΑΣΙΝΟ

ΑΠΟΤΥΠΩΣΗ ΚΤΙΡΙΟΥ

ΤΙΤΛΟΣ ΣΧΕΔΙΟΥ ΔΥΤΙΚΗ ΟΨΗ (ΠΛΑΓΙΑ ΠΛΕΥΡΑ)	ΑΡ. ΣΧΕΔΙΟΥ 7
ΚΛΙΜΑΚΑ: 1:50	ΧΩΡΙΟ: ΤΡΑΧΥΠΕΔΟΣΤΛΑ

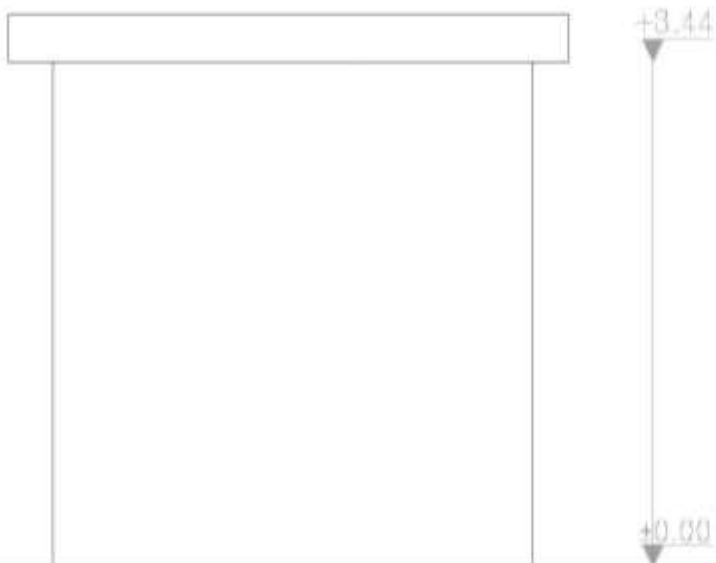

ΑΠΟΤΥΠΩΣΗ ΚΤΙΡΙΟΥ

ΤΙΤΛΟΣ ΣΧΕΔΙΟΥ ΑΝΑΤΟΛΙΚΗ ΟΨΗ (ΠΛΑΓΙΑ ΠΛΕΥΡΑ)	ΑΡ. ΣΧΕΔΙΟΥ 8
ΚΛΙΜΑΚΑ: 1:50	ΧΩΡΙΟ: ΤΡΑΧΥΠΕΔΟΣΤΛΑ

ΠΡΟΤΑΣΗ ΑΝΑΚΑΙΝΙΣΗΣ ΤΟΥ ΚΤΙΡΙΟΥ

Το κτίριο στο χωριό Τραχυπέδουλα αποφασίστηκε να μετατραπεί σε κατάστημα με παραδοσιακά γλυκά του κουταλιού λόγω της παράδοσης που έχει το χωριό στην κατασκευή αυτών των γλυκών. Σύμφωνα με την πρόταση μας, εσωτερικά του κτιρίου έχουμε κάνει ένα άνοιγμα, έτσι ώστε να συνδέονται τα δύο δωμάτια μεταξύ τους. Στο δωμάτιο ένα θα υπάρχει ο πάγκος με τα γλυκά. Στο δωμάτιο δύο έχουμε φτιάξει έναν πάγκο σερβιρίσματος, όπου ο κάθε επισκέπτης θα έχει την ευχέρεια να δοκιμάσει εκεί ό,τι γλυκό επιθυμεί και μετά να το αγοράζει. Στον ίδιο χώρο θα βρίσκεται και το ταμείο. Στο κτίριο υπήρχε και ένα τζάκι, το οποίο το αφήσαμε όπως ήταν, για να το ανάβουν τον κρύο χειμώνα. Επιπρόσθετα έχουμε βάλει καναπέδες, ένα τραπέζακι και μια μεγάλη τηλεόραση, η οποία θα επιδεικνύει πως φτιάχνονται τα γλυκά. Έχουμε προσθέσει έναν αποχωρητήριο από γυψοσανίδα με επένδυση ξύλου. Οι θύρες και τα παράθυρα θα γίνουν χρώματος καφέ ξύλινα. Τα υδραυλικά και τα ηλεκτρολογικά του κτιρίου μας πρέπει να αντικατασταθούν με καινούργια.



ΑΡΧΙΤΕΚΤΟΝΙΚΑ ΣΧΕΔΙΑ (ΑΝΑΚΑΙΝΙΣΗΣ)

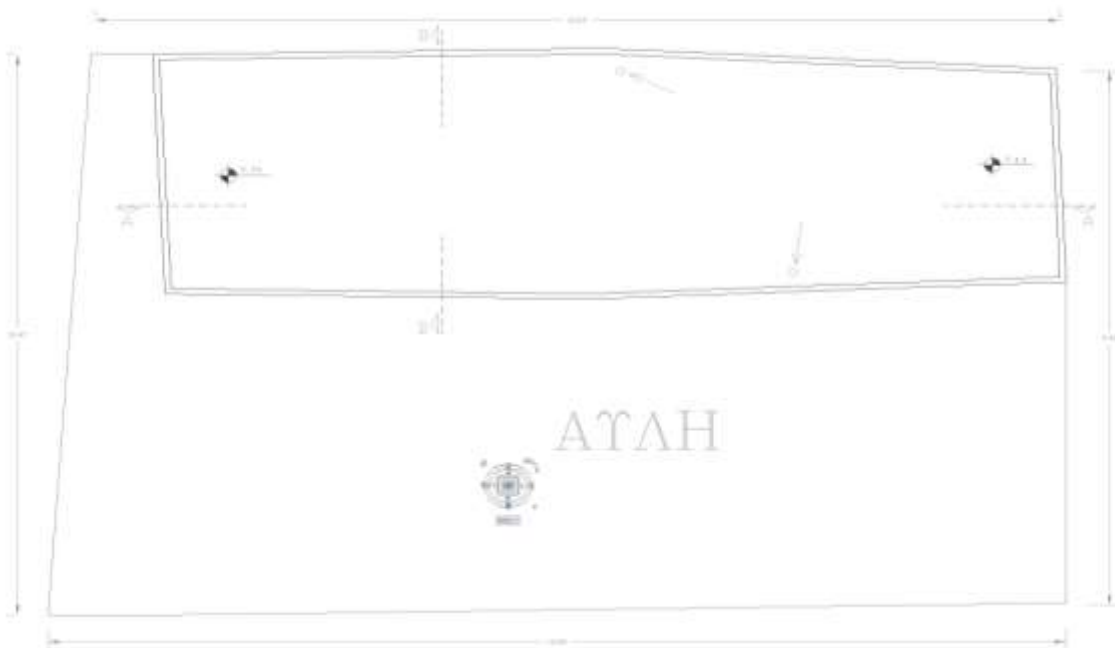
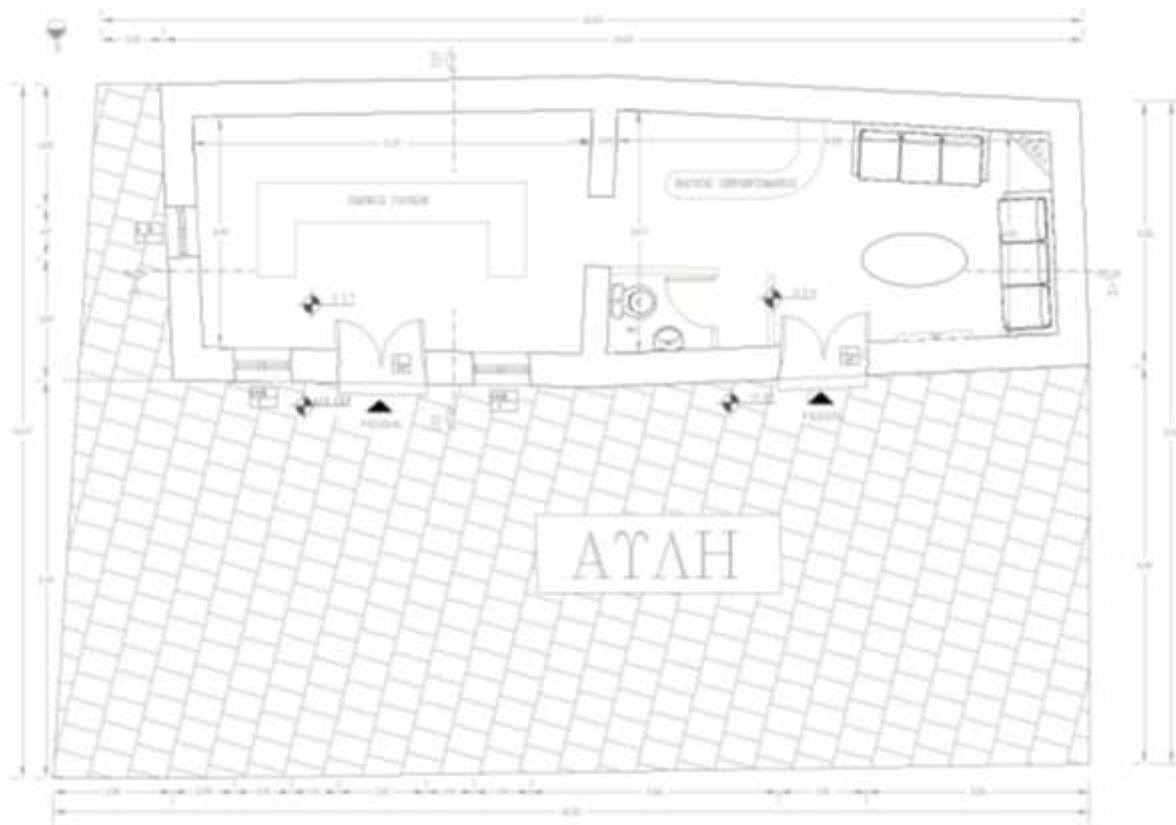

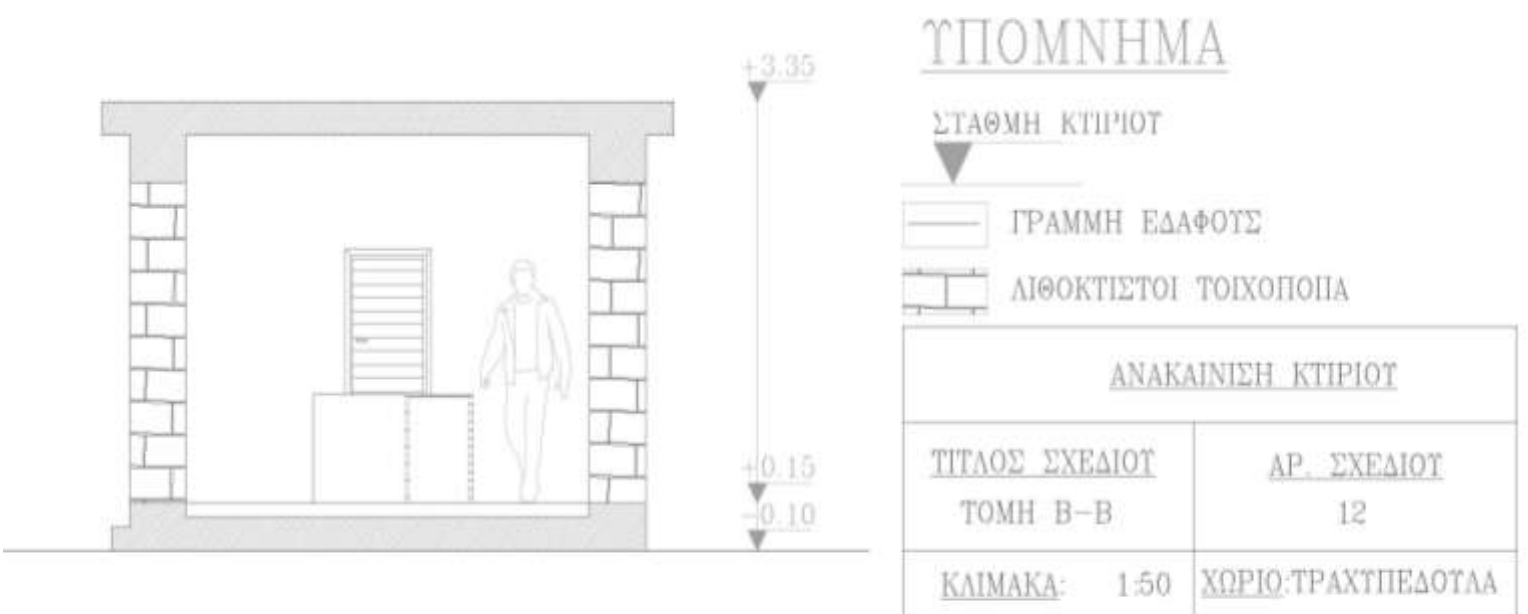
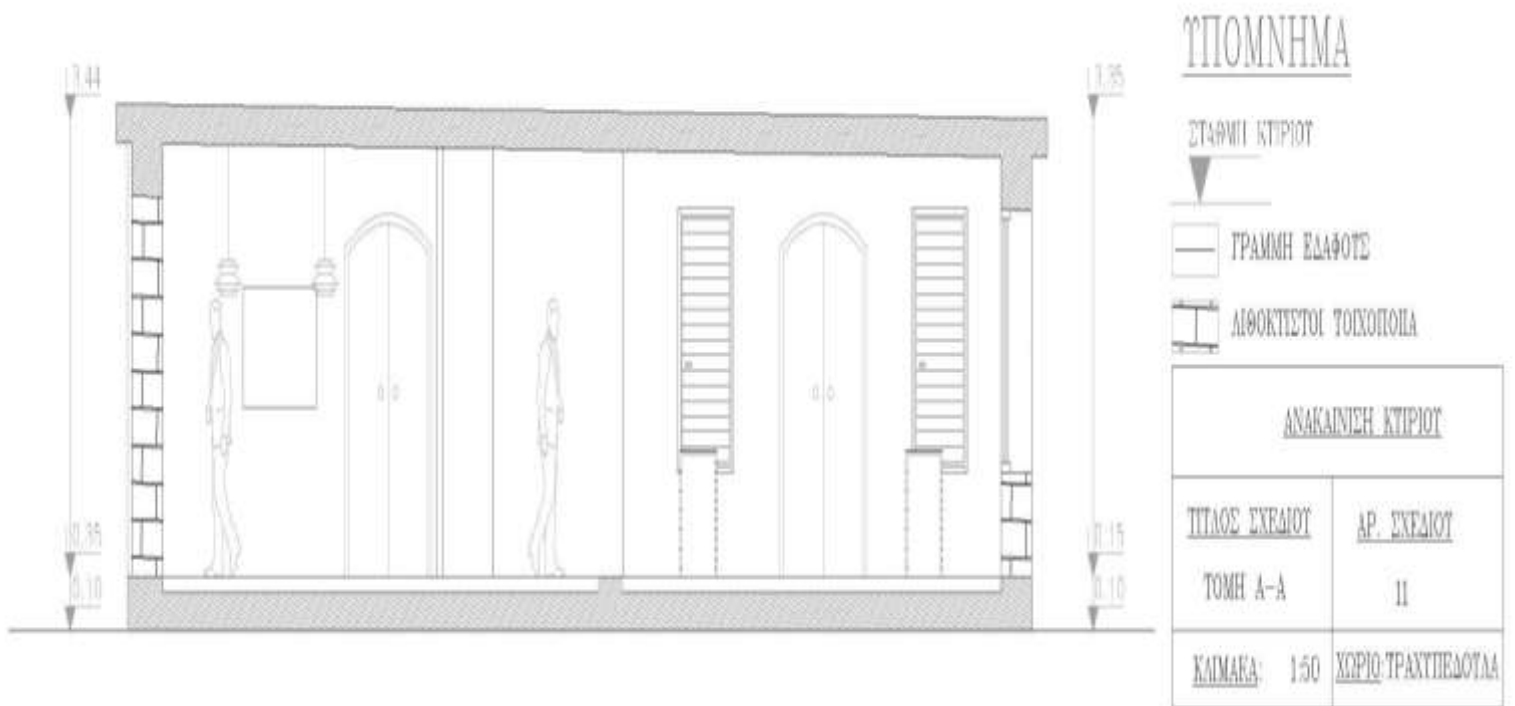

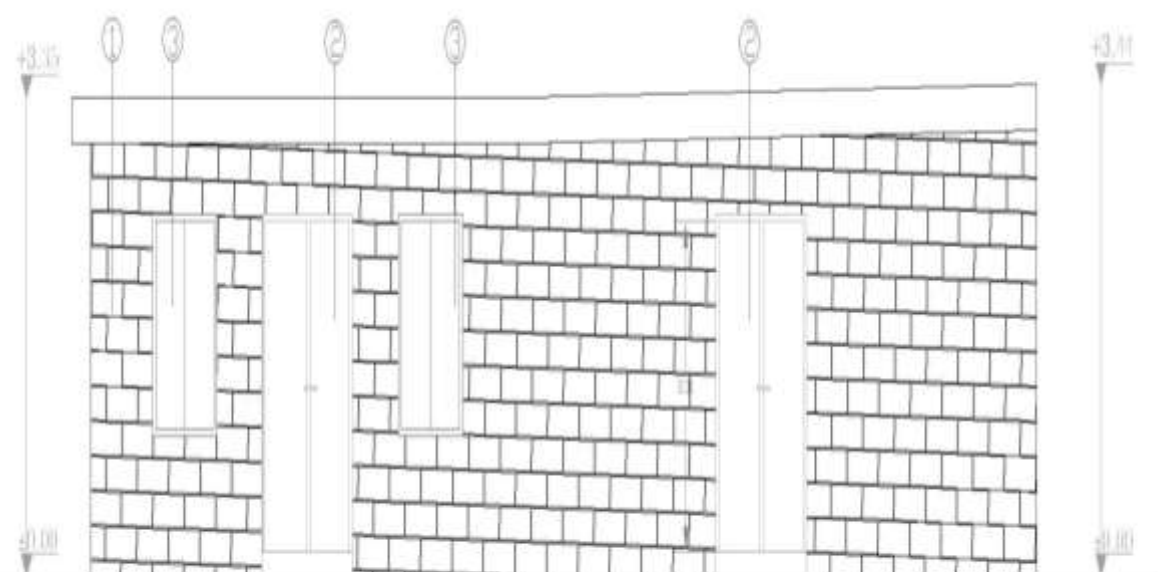

ΥΠΟΜΝΗΜΑ ΤΑΙΚΩΝ (ΧΑΡΑΚΤΗΡΙΣΜΟΣ ΤΑΙΚΩΝ)	
①	ΛΙΘΟΚΤΙΣΤΟΙ ΤΟΙΧΟΠΟΙΑ
②	ΞΥΛΙΝΗ ΠΟΡΤΑ ΧΡΩΜΑΤΟΣ ΠΡΑΣΙΝΟ
③	ΞΥΛΙΝΑ ΠΑΡΑΘΡΟΦΥΛΛΑ ΧΡΩΜΑΤΟΣ ΠΡΑΣΙΝΟ

ΑΝΑΚΑΙΝΙΣΗ ΚΤΙΡΙΟΥ	
ΤΙΤΛΟΣ ΣΧΕΔΙΟΥ	ΑΡ. ΣΧΕΔΙΟΥ
ΝΟΤΙΑ ΘΩΗ (ΠΡΟΣΟΨΗ)	13
ΚΑΙΜΑΚΑ: 150	ΧΩΡΙΟ-ΤΡΑΧΥΠΕΔΟΣΤΑ

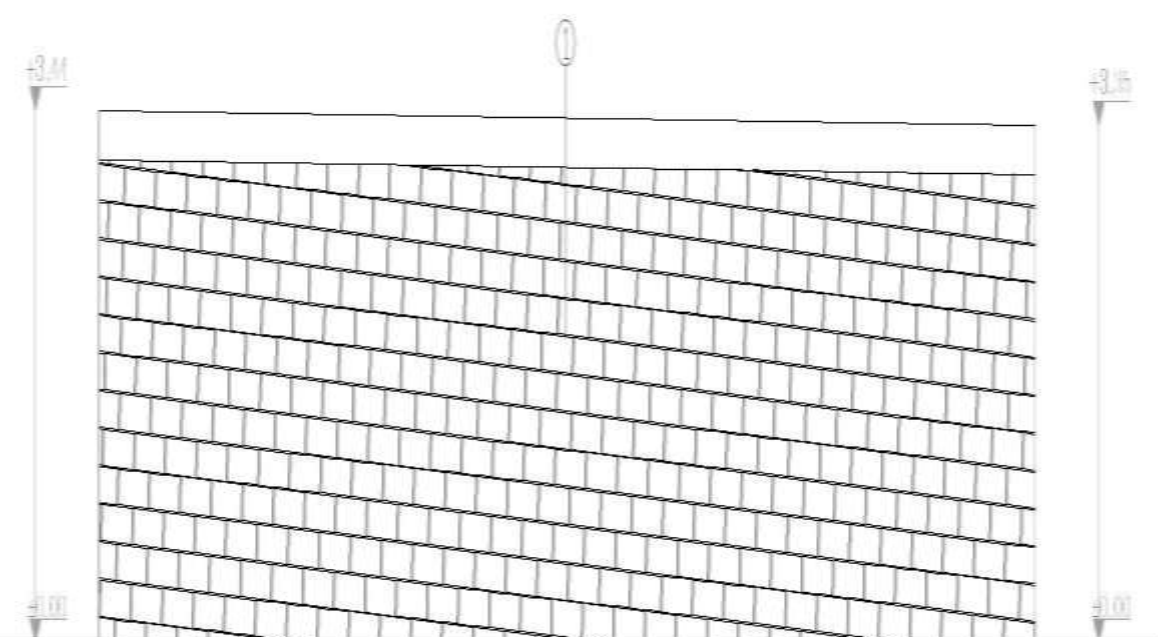

ΥΠΟΜΝΗΜΑ ΤΑΙΚΩΝ (ΧΑΡΑΚΤΗΡΙΣΜΟΣ ΤΑΙΚΩΝ)	
①	ΛΙΘΟΚΤΙΣΤΟΙ ΤΟΙΧΟΠΟΙΑ
②	ΞΥΛΙΝΗ ΠΟΡΤΑ ΧΡΩΜΑΤΟΣ ΠΡΑΣΙΝΟ
③	ΞΥΛΙΝΑ ΠΑΡΑΘΡΟΦΥΛΛΑ ΧΡΩΜΑΤΟΣ ΠΡΑΣΙΝΟ

ΑΝΑΚΑΙΝΙΣΗ ΚΤΙΡΙΟΥ	
ΤΙΤΛΟΣ ΣΧΕΔΙΟΥ	ΑΡ. ΣΧΕΔΙΟΥ
ΒΟΡΙΑ ΘΩΗ (ΠΙΣΩ ΠΛΕΥΡΑ)	14
ΚΑΙΜΑΚΑ: 150	ΧΩΡΙΟ-ΤΡΑΧΥΠΕΔΟΣΤΑ

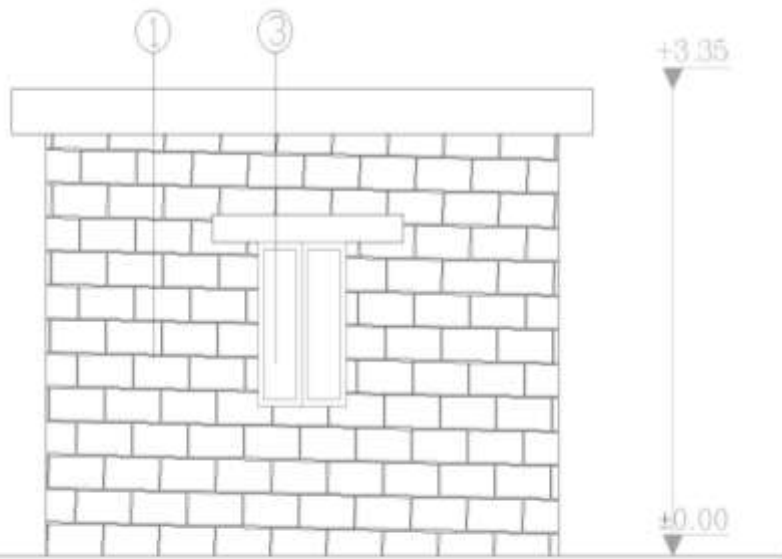

ΤΠΟΜΝΗΜΑ ΤΑΙΚΩΝ (ΧΑΡΑΚΤΗΡΙΣΜΟΣ ΤΑΙΚΩΝ)	
①	ΛΙΘΟΚΤΙΣΤΟΙ ΤΟΙΧΟΠΟΙΑ
②	ΞΥΛΙΝΗ ΠΟΡΤΑ ΧΡΩΜΑΤΟΣ ΠΡΑΣΙΝΟ
③	ΞΥΛΙΝΑ ΠΑΡΑΘΥΡΟΦΤΑΛΑ ΧΡΩΜΑΤΟΣ ΠΡΑΣΙΝΟ

ΑΝΑΚΑΙΝΙΣΗ ΚΤΙΡΙΟΥ	
ΤΙΤΛΟΣ ΣΧΕΔΙΟΥ ΔΥΤΙΚΗ ΟΨΗ (ΠΛΑΓΙΑ ΠΛΕΥΡΑ)	ΑΡ. ΣΧΕΔΙΟΥ 15
ΚΛΙΜΑΚΑ: 1:50	ΧΩΡΙΟ: ΤΡΑΧΥΠΕΔΟΥΛΑ

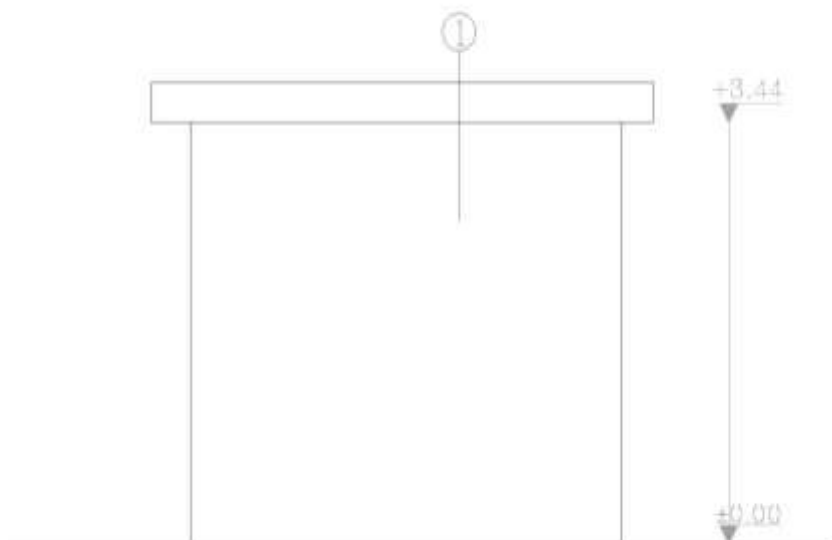

ΤΠΟΜΝΗΜΑ ΤΑΙΚΩΝ (ΧΑΡΑΚΤΗΡΙΣΜΟΣ ΤΑΙΚΩΝ)	
①	ΛΙΘΟΚΤΙΣΤΟΙ ΤΟΙΧΟΠΟΙΑ
②	ΞΥΛΙΝΗ ΠΟΡΤΑ ΧΡΩΜΑΤΟΣ ΚΑΦΕ
③	ΞΥΛΙΝΑ ΠΑΡΑΘΥΡΟΦΤΑΛΑ ΧΡΩΜΑΤΟΣ ΚΑΦΕ

ΑΝΑΚΑΙΝΙΣΗ ΚΤΙΡΙΟΥ	
ΤΙΤΛΟΣ ΣΧΕΔΙΟΥ ΑΝΑΤΟΛΙΚΗ ΟΨΗ (ΠΛΑΓΙΑ ΠΛΕΥΡΑ)	ΑΡ. ΣΧΕΔΙΟΥ 16
ΚΛΙΜΑΚΑ: 1:50	ΧΩΡΙΟ: ΤΡΑΧΥΠΕΔΟΥΛΑ

ΣΑΛΑΜΙΟΥ

πηγές:

<http://www.imparhou.org>

www.googlemaps.com

Προσωπικές φωτογραφίες

Νεαρχος Κληρίδη Λευκωσία 1961 Χωρια και πολιτείες της Κυπρου

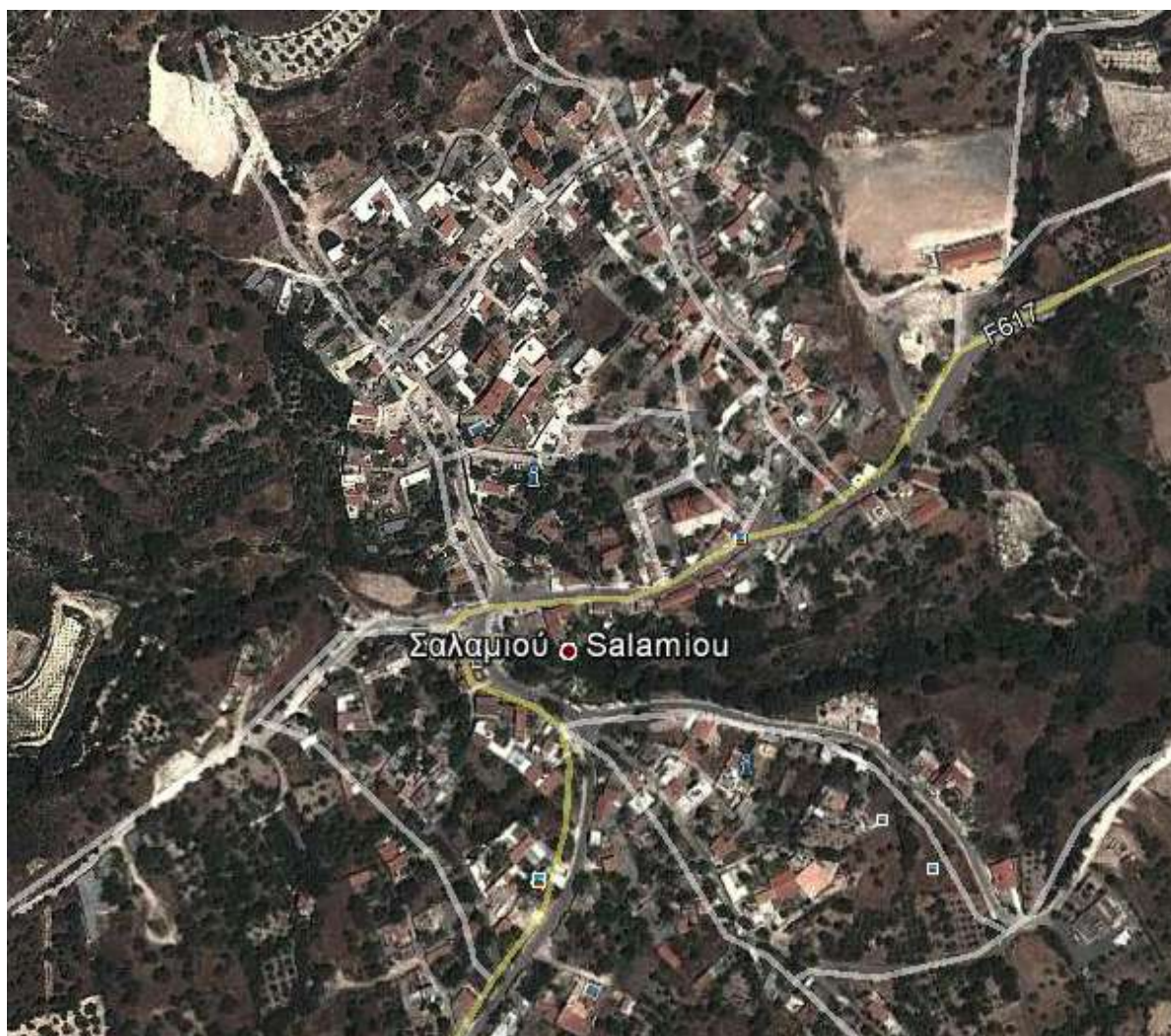

Αμιγώς ελληνικό χωριό της επαρχίας Πάφου, στην γεωγραφική περιφέρεια των αμπελοχωριων Λεμεσού- Πάφου περί τα 40 χιλιόμετρα ανατολικά της πόλης της Πάφου.

Η Σαλαμιού είναι κτισμένη σε μέσο υψόμετρο 560 μέτρων. Η περιοχή του έχει μια γενική κλίση από τα βόρεια προς τα νοτιά. Το υψόμετρο από τα 781 μέτρα (κορφή Παιούρα) κοντά στα βόρεια του σύνορα, μειώνεται στα 530 μετρά στον οικισμό και στα 190 μέτρα στα νότια του



σύνορα. Το τοπίο είναι διαμελισμένο από το ποταμό Διαριζό και τους παραπόταμους του που ρέουν στην περιοχή.

Από γεωλογικής απόψεως, στη διοικητική έκταση του χωριού κυριαρχούν οι αποθέσεις του σχηματισμού Λευκάρων (κρητίδες, μάργες και κερατόλιθοι), οι άργιλλοι του σχηματισμού Μονής και οι αποθέσεις του Συμπλέγματος των Μαμωνιών. Πάνω στα πετρώματα αυτά αναπτύχθηκαν

ασβεστούχα εδάφη και εδάφη του σχηματισμού των Μαμωνιών.

Η Σαλαμιού δέχεται μια μέση ετήσια βροχοπτώση περί τα 600 χιλιοστόμετρα. Στην περιοχή της καλλιεργούνται τα αμπέλια οινοποιησίμων ποικιλιών, τα εσπεριδοειδή, οι αμυγδαλιές, οι ελιές, οι αχλαδιές, τα σιτηρά, τα νομευτικά φυτά και λίγα όσπρια. Υπάρχουν επίσης αρκετές ακαλλιέργητες εκτάσεις που καταλαμβάνονται από ποικίλη άγρια βλάστηση.

Όσον αφορά τη κτηνοτροφία, το 1985 εκτρέφονταν 325 κασίκες, 160 πρόβατα και 340 κοτόπουλα.

Από συγκοινωνιακής απόψεως, η Σαλαμιού συνδέεται στα βόρεια με το χωριό Άγιο Ιωάννη (περί τα 7χμ.) και στα δυτικά με το δρόμο Κελοκεδάρων – Μεσάνα (περί τα 5χμ.)

Η αρχιτεκτονική του χωριού είναι παραδοσιακή και τα πιο πολλά σπίτια έχουν επιχορηγηθεί από την κυβέρνηση και έχουν ανακαινιστεί. Έχουν αποκατασταθεί στη οροφή με ξύλινα δοκάρια, ένα μεγάλο ανοιχτό τζάκι, που κτυπά την ψύχρα του χειμώνα και λίγο τις γωνίες και τις σχισμές πέτρα για διακόσμηση



Υπάρχουν τρεις ταβέρνες στο χωριό . Η ταβέρνα Στου Βιολάρη - «ο βιολιστής» - βρίσκεται σε ένα όμορφα ανακαινισμένο κτίριο και προσφέρει στους επισκέπτες εποχιακές σπεσιαλιτέ και διεθνείς σπεσιαλιτέ και είναι ιδανικό για όλες τις ηλικίες και στον πάνω όροφο υπάρχει ένα καφέ με μεγάλη οθόνη τηλεόρασης για όλους αυτούς τους σημαντικούς αγώνες Το μοναστήρι της Παναγίας Σαλαμιώτισσας είναι όμορφα διατηρηθεί με την αδελφή Αγάθη, που καλωσορίζει θερμά τους επισκέπτες, ενώ τοπική παράδοση οι ελιές των Αποστόλων. Βραδινή ψυχαγωγία κατά τους καλοκαιρινούς μήνες είναι οι τακτικές βραδιές κινηματογράφου στο θερινό κινηματογράφο που είναι σίγουρα πολύ διασκέδαση για μικρούς και μεγάλους.



ΙΕΡΟΣ ΝΑΟΣ ΑΓΙΑΣ ΒΑΡΒΑΡΑΣ

Κτίστηκε στις αρχές του 20ου αιώνα. Τα εγκαίνια έγιναν το 1953. Είναι ένας από τους μεγαλύτερους Ναούς της υπαίθρου της Πάφου. Τα τελευταία χρόνια έγινε συντήρηση του Ναού.



ΙΕΡΟ ΕΞΩΚΚΛΗΣΙ ΑΓΙΑΣ ΠΑΡΑΣΚΕΥΗΣ

Είναι κτισμένη στις όχθες του ποταμού ξεροπόταμος, απέναντι από την Μονή της Παναγίας του Σίντη. Λειτουργήσε παλαιά ως μετόχι. Σώζονται ελάχιστες τοιχογραφίες εντός της εκκλησίας.

ΙΕΡΑ ΜΟΝΗ ΠΑΝΑΓΙΑΣ ΣΑΛΑΜΙΩΤΙΣΣΗΣ

Ένα χιλιόμετρο νοτιοανατολικά του χωριού Σαλαμιού βρίσκεται η ιερά Μονή της Παναγίας Ελεούσης, της πρόσφατα επονομαζόμενης Σαλαμιώτισσας.

Το μικρό αλλά ωραίο εκκλησάκι είναι το μόνο κτίσμα που απέμεινε από την παλαιά Μονή, η οποία έκλεισε κατά τα τελευταία χρόνια της τουρκοκρατίας, αφού μετά την επανάσταση του 1821 οι τουρκικές αρχές δεν επέτρεψαν σε νέους μοναχούς να μονάσουν, αυξάνοντας συγχρόνως και τη φορολογία όλων των Μονών, το λεγόμενο «χαράτσι».

Η ιστορία της Μονής είναι σχεδόν άγνωστη.

Τα λίγα όμως υπάρχοντα στοιχεία μαρτυρούν την ύπαρξη της Μονής τουλάχιστον από τις αρχές του 16ου αιώνα.

Ο Αρχιμανδρίτης Κυπριανός αναφέρει ότι το 1788 το Μοναστήρι ανήκε διοικητικά στη Μητρόπολη Πάφου. Το 1805 καταγράφονται ως περιουσιακά στοιχεία της Μονής μεταξύ άλλων και «... χωράφια καφίκια 284 και ελαίαι 80...». Το 1866 καταγράφηκαν 98 στρέμματα γης και 53 ελαιόδεντρα.

Παλαιότερη αναφορά για την ύπαρξη της Μονής υπάρχει σε Οθωμανικό έγγραφο που φέρει την υπογραφή του Καδή Mohamad και τη σφραγίδα του Ναϊπή Mehmed Hussein που διορίζει τον Παπά - Παρθένιο από το Μοναστήρι της Σαλαμιούς, κατά το έτος 1656, ως κηδεμόνα και διαχειριστή της περιουσίας κάποιου Φιλίππου, που πέθανε αφήνοντας μικρό ορφανό. Αναμφίβολα το μικρό εκκλησάκι που υπάρχει σήμερα και που είναι κτίσμα του 16ου αιώνα (πιθανώς το 1550 μ.Χ.) ήταν το καθολικό, ίσως και δευτερεύων ναός της Μονής.

Η θαυματουργός εικόνα της Παναγίας της Σαλαμιώτισσας χρονολογείται από τις αρχές του 13ου αιώνα και δεν αποκλείεται να υπήρχε η Μονή από τον 13ο αιώνα. Άλλωστε ο 11ος και 12ος αιώνας θεωρούνται ως οι αιώνες κατά τους οποίους υπήρξε μεγάλη άνθηση της μοναχικής ζωής στην Κύπρο, αφού με την οριστική ανάκτησή της από τους Βυζαντινούς, ο Αυτοκράτορας Βασίλειος Β΄ Βουλγαροκτόνος επέτρεψε την ίδρυση νέων Μοναστηριών και την αφιέρωση κτηματικής περιουσίας στα ήδη υπάρχοντα.

Ο μεγάλος ξύλινος σταυρός που ανήκει στα ιερά κειμήλια της Μονής έχει δυσανάλογο μέγεθος για το μικρό εκκλησάκι και οι σκαλιστές πέτρες που ανευρέθησαν κατά τις τελευταίες



ανασκαφές, οι οποίες σχηματίζουν αψίδα, μας ωθούν στο να πιστεύουμε ότι ίσως να υπήρχε μεγαλύτερος Ναός με πλουσιότερο διάκοσμο από τον εναπομείναντα έως σήμερα. Σε κώδικα της Μητρόπολης Πάφου αναφέρεται ότι ο τελευταίος μοναχός κοιμήθηκε μεταξύ των ετών 1825 και 1830. Ο μοναχός αυτός υπήρξε προηγουμένως έγγαμος ιερέας, ο οποίος αφιερώθηκε στη μοναχική ζωή μετά την κοίμηση της πρεσβυτέρας του. Ως διάκονος αφιέρωσε στη Μονή εικόνα της Θεομήτορος κατά το έτος 1808 (εικόνα τέμπλου). Ο ιερέας αυτός καταγόταν από τη Σαλαμιού και οι απόγονοί του, «η οικογένεια των παπαδών», φθάνουν μέχρι και των ημερών μας, με συνεχόμενη την παράδοση της ιεροσύνης.

Μετά το θάνατο του μοναχού η παλαιά αίγλη της Μονής αρχίζει σιγά - σιγά να χάνεται, για να σβήσει σχεδόν οριστικά στις αρχές του 20ου αιώνα, σε χρόνια δύσκολα για τούς κατοίκους της Σαλαμιούς, οι οποίοι για να μπορέσουν να τελειώσουν την εκκλησία της Αγίας Βαρβάρας του χωριού τους πήραν πέτρες από το ερειπωμένο Μοναστήρι. Γι' αυτό το μόνο υπάρχον κτίσμα είναι το εκκλησάκι, σφραγίδα της παλαιάς Μονής της Παναγίας της Ελεούσης.

Όμως φαίνεται πως η Κυρία και Έφορος της Μονής, η Υπεραγία Θεοτόκος, ήθελε, έστω και μετά από 170 χρόνια, να επανοικοδομηθεί η Μονή και να τοποθετηθούν στο εικονοστάσι της οι περίφημες και ανεκτίμητης αξίας εικόνες της. Παρά τις καταστροφές από σεισμούς και τις πυρκαγιές που έτυχαν, οι εικόνες αυτές διαφυλάχθηκαν, ως εκ θαύματος, μέχρι σήμερα. Με τις ευλογίες του Πανιερωτάτου Μητροπολίτου Πάφου κ. Χρυσόστομου του Β και την πνευματική καθοδήγηση του Ηγουμένου της Παναγίας της Τροοδίτισσας, στις 8 Σεπτεμβρίου 1996 εγκαταστάθηκε η πρώτη μοναχή, η αδελφή Αγάθη, σε πρόχειρα καταλύματα και μια καινούρια σελίδα άνοιξε στην ιστορία της Μονής, που από ανδρική μετατράπηκε σε γυναικεία. Οι εργασίες ανοικοδόμησης άρχισαν το Σεπτέμβριο του 1999. Επίσημα ο θεμέλιος λίθος κατετέθη την Τρίτη της Διακαινησίμου του 2000 από τον Μητροπολίτη Πάφου Χρυσόστομο.

ΚΕΙΜΗΛΙΑ ΤΗΣ ΜΟΝΗΣ

Αναμφίβολα το μεγαλύτερο κειμήλιο της Μονής είναι η χαριτόβρυτος και θαυματουργός εικόνα της Παναγίας Σαλαμιωτίσσης που ανάγεται στις αρχές του 13ου αιώνα και είναι τύπου Κυκκώτισσας, αλλά αριστεροκρατούσα.

Εξίσου σημαντικές θεωρούνται οι εικόνες του Χριστού και του Προδρόμου οι οποίες χρονολογούνται στο πρώτο ήμισυ του 16ου αιώνα και αποδίδονται στο μεγάλο αγιογράφο Ιωσήφ Χούρη.

Ο μεγάλος ξύλινος Σταυρός των αρχών του 16ου αιώνα, καθώς και τα Βημόθυρα είναι σημαντικά κειμήλια της Μονής. Το ίδιο σημαντικά κειμήλια είναι μια δεύτερη εικόνα του Χριστού, πιθανώς έργο Τίτου του Χαρτοφύλακος, μαζί με δύο μακρόστενες εικόνες της Παναγίας και του Προδρόμου σε στάση δεήσεως

Σήμερα στο Μοναστήρι κάθε Κυριακή και κατά τις μεγάλες εορτές γίνεται Θεία Λειτουργία. Στη Μονή κατασκευάζονται χρυσοκέντητα άμφια και καλύμματα Αγίας Τράπεζας.

Μνημείο Περικλή Περικλέους

Ο Περικλής Περικλέους από το χωριό Σαλαμιού της Πάφου υπήρξε μέλος του Εφεδρικού Σώματος της Αστυνομίας, το οποίο σκοπό είχε την προστασία του Προέδρου Μακαρίου. Σκοτώθηκε κατά την αντίσταση στο πραξικόπημα του 1974 από πραξικοπηματίες της ΕΟΚΑ Β'. Τα οστά του δεν βρέθηκαν και το που τάφηκε ήταν άγνωστο. Το 2005 αναγνωρίστηκαν οστά του με την μέθοδο του DNA, από οστά τα οποία είχαν σταλεί στην Ελλάδα θεωρούμενα ως οστά στρατιωτών Ελλαδιτών που είχαν σκοτωθεί κατά την πτώση του αεροσκάφους Νοράτλας στο Αεροδρόμιο Λευκωσίας κατά την επακόλουθη εισβολή της Τουρκίας στην Κύπρο. Τα λείψανα του κηδεύτηκαν το 2007.



ΚΑΤΟΙΚΙΑ

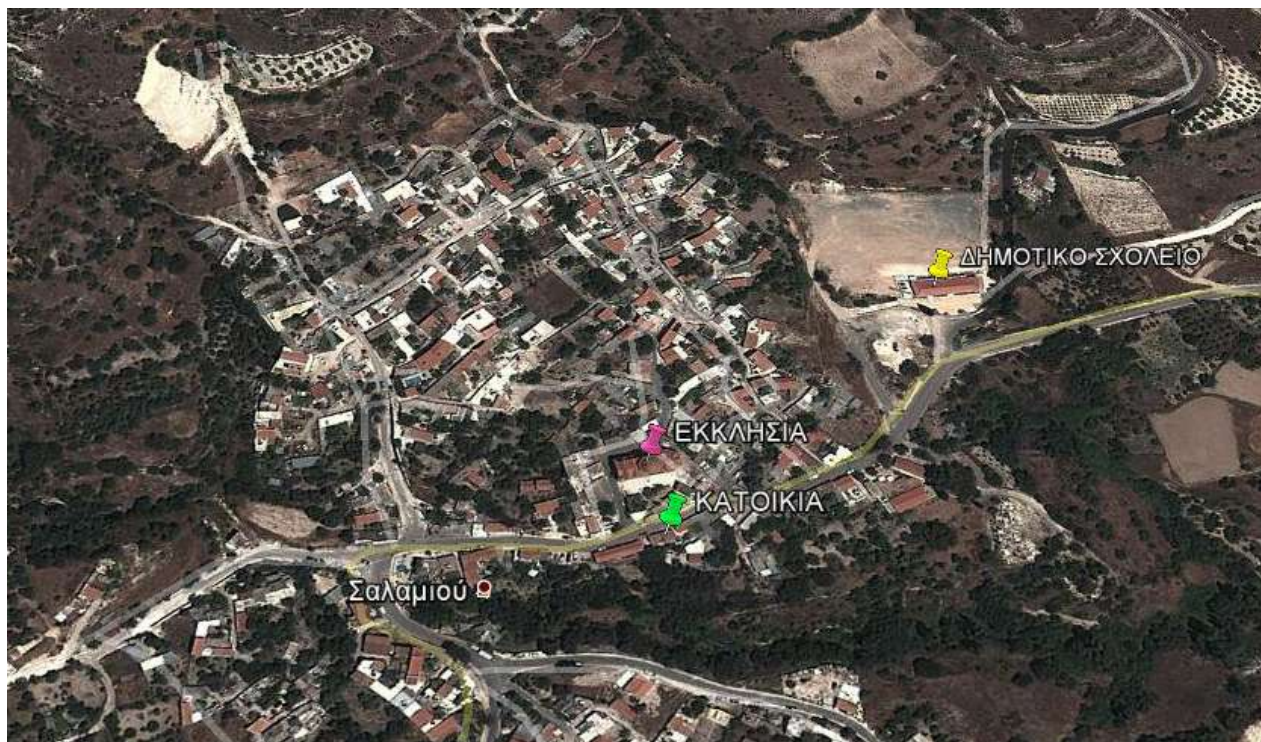

ΒΟΡΙΑ ΟΨΗ (ΠΡΟΣΟΨΗ)



ΝΟΤΙΑ ΟΨΗ (ΠΙΣΩ ΠΛΕΥΡΑ)



ΑΝΑΤΟΛΙΚΗ ΟΨΗ (ΠΛΑΓΙΑ ΠΛΕΥΡΑ)

ΓΕΝΙΚΗ ΠΕΡΙΓΡΑΦΗ ΤΟΥ ΚΤΙΡΙΟΥ

Στο χωριό Σαλαμιού το κτίριο βρίσκεται κοντά στο κέντρο του χωριού. Δεν γνωρίζουμε πότε έχει κτιστεί. Ήταν ισόγεια κατοικία με ανώι που επικοινωνούσαν μεταξύ τους με εξωτερική σκάλα.

Σύνολο του ισογείου είναι 51.48 τ.μ και στο ανώι είναι 51.48 τ.μ. Η είσοδος της κατοικίας είναι νοτια. Στο κτίριο υπάρχουν έξι χώροι (εικόνα 1).

Οι διαστάσεις του είναι 11.70 μ * 4.40 μ. Τα ανοίγματα που υπάρχουν στο **ισόγειο** είναι μια εξωτερική πόρτα, δύο εσωτερικές και δύο παράθυρα. Στο **ανώι** υπάρχουν δύο εξωτερικές πόρτες και ένα παράθυρο. Τα ανοίγματα που υπάρχουν στο **χώρο ένα** είναι ένα παράθυρο πλάτους 0.90 μ. και ύψους 1.30 μ., η πόρτα για να προχωρήσουμε στο δωμάτιο δύο είναι 0.90 μ. πλάτος και 2.20μ. ύψος. Η κύρια είσοδος που βρίσκεται στο **χώρο δύο** είναι 1.60 μ. πλάτος και ύψος 2.25μ., εσωτερική πόρτα που βρίσκεται ανάμεσα στο χώρο δύο και τρία έχει πλάτος 0.90 μ. πλάτος και υψος 2.20μ. Στο **χώρο τρία** το παράθυρο έχει πλάτος 0.90 μ. και ύψος 1.30 μ.

Για να ανέβουμε στο ανώι υπάρχουν 14 σκαλιά. Στο ανώι στο **χώρο 4** υπάρχουν δύο παράθυρα τα οποία το ένα βρίσκεται βόρεια και έχει πλάτος 0.90 μ. και ύψος 1.50 μ. και το παράθυρο που βρίσκεται στα νότια έχει πλάτος 0.90 μ. και ύψος 1.30 μ. από την πόρτα την εσωτερική για να κατευθυνθούμε στο **χώρο 5** έχει πλάτος 0.90 μ. και ύψος 2.20 μ. υπάρχουν δύο πόρτες οι οποίες η μια βρίσκεται βόρεια και έχει πλάτος 1.50 μ. και ύψος 2.50 μ. και η άλλη πόρτα που βρίσκεται στα νότια έχει πλάτος 1.60 μ. και ύψος 2.25 μ. , από το χώρο 5 για να μπούμε **στο χώρο 6 η πόρτα έχει** πλάτος 0.90 μ. και ύψος 2.20 μ. και υπάρχουν δύο παράθυρα τα οποία το ένα βρίσκεται βόρεια και έχει πλάτος 0.90 μ. και ύψος 1.50 μ. και το παράθυρο που βρίσκεται στα νότια έχει πλάτος 0.90 μ. και ύψος 1.30 μ.

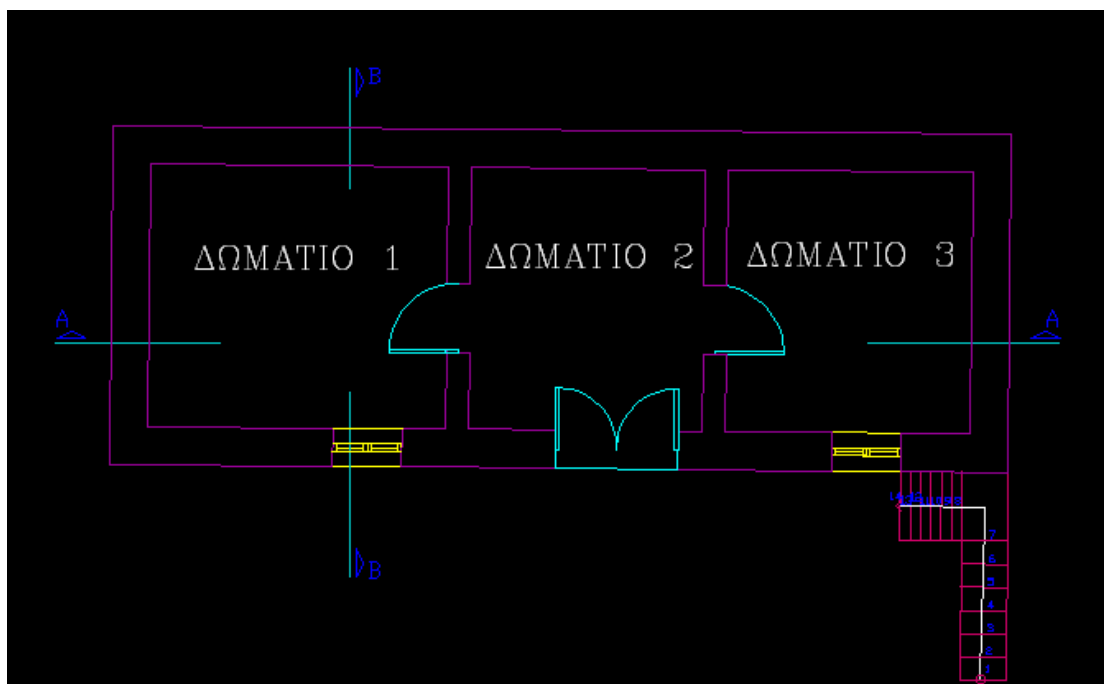

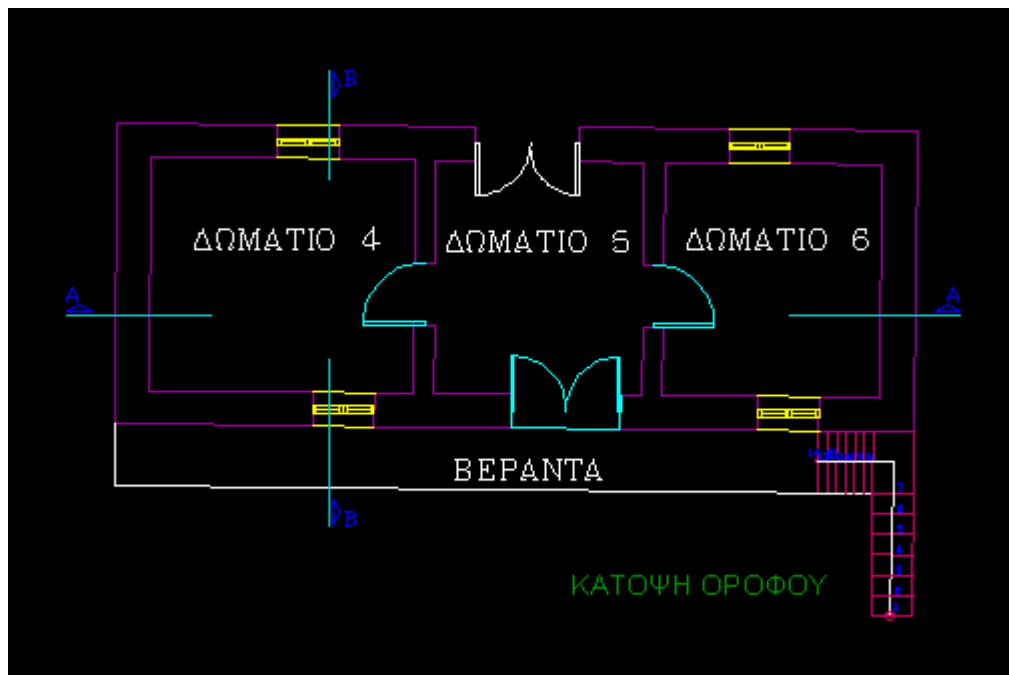

ΚΑΤΑΣΚΕΥΑΣΤΙΚΗ ΠΕΡΙΓΡΑΦΗ

ΥΛΙΚΑ ΚΑΤΑΣΚΕΥΗΣ:

Η τοιχοποιία εξωτερικά είναι λιθοκτίστη με επίχρισμα και εσωτερικά είναι επενδυμένη με γύψο (εικόνα 2). Η κεντρική είσοδος του κτιρίου είναι μεταλλική με υαλοστάτη (εικόνα 3) και στην πίσω αυλή η πόρτα και τα παράθυρα είναι ξύλινα. Υπάρχουν εξωτερικά σκαλιά, τα οποία είναι μισά λίθινα και τα υπόλοιπα από μπετόν. Οι κολόνες που στηρίζουν το μπαλκόνι είναι από τούβλα (εικόνα 2). Το μπαλκόνι είναι κατασκευασμένο από μπετόν και τούβλα. Εσωτερικά στο κατώι η οροφή είναι από σανιδωτά καλάμια και βολίτζια. Τα παράθυρα και οι πόρτες είναι ξύλινες. Και το πάτωμα είναι από λίθους (εικόνα 4). Το ανώι εσωτερικά είναι από γύψο (εικόνα 5). Τα παραθυρόφυλλα είναι ξύλινα και εσωτερικά υπάρχει γυαλί (εικόνα 6). Η στέγη είναι από σανιδωτά ξύλα, τράβες και καλάμια. Εξωτερικά το σκέπαστρο στο μπαλκόνι είναι από τράβες και κεραμιδιά.



Εικόνα 2





Εικόνα 3



Εικόνα 4



Εικόνα 5



Εικόνα 6

ΠΑΘΟΛΟΓΙΑ

Στην τοιχοποιία του κτιρίου εξωτερικά έχει γίνει αποκόλληση του επιχρίσματος και υπάρχει υγρασία στους λίθους (εικόνα 7). Τα παράθυρα έχουν καταστραφεί και θα αφαιρεθούν (εικόνα 7). Η στέγη θέλει αποκατάσταση και η σκάλα πρέπει να επισκευαστεί (εικόνα 8). Στο στέγαστρο του μπαλκονιού πρέπει να του κάνουμε αλλαγή λόγω του ότι είναι καταστραμμένο (εικόνα 9). Στο μπαλκόνι πρέπει να αφαιρεθούν τα τούβλα και χρειάζεται μόνωση λόγω της υγρασίας (εικόνα 9). Στο μεσοπάτωμα πρέπει να γίνει αποκατάσταση Το πάτωμα επίσης στο κατώι πρέπει να επισκευαστεί (εικόνα 10). Στο κατώι μόλις μπαίνουμε στην κατοικία στα αριστερά υπάρχει διαμπερές ρωγμή και στα δεξιά υπάρχει υγρασία (εικόνα 11). Εσωτερικά οι τοίχοι χρειάζονται καθαρισμό και γύψο. Τα υδραυλικά και τα ηλεκτρολογικά του κτιρίου μας πρέπει να αντικατασταθούν με καινούργια.

Εικόνα 7



Εικόνα 8



Εικόνα 9



Εικόνα 10



Εικόνα 11



ΑΡΧΙΤΕΚΤΟΝΙΚΑ ΣΧΕΔΙΑ (ΑΠΟΤΥΠΩΣΗΣ)

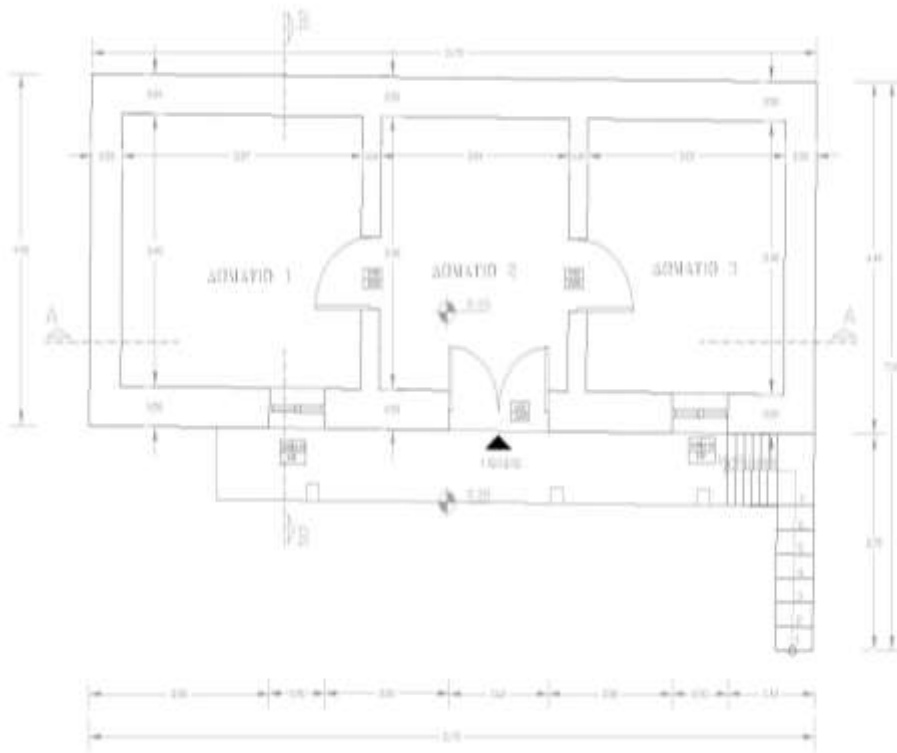

ΥΠΟΜΝΗΜΑ

- ΠΡΟΣΑΝΑΤΟΛΙΣΜΟΣ
- ΣΤΑΘΜΗ ΔΑΠΕΔΟΥ
- ΚΟΥΦΩΜΑ ΠΑΡΑΘΥΡΟΥ
- ΚΟΥΦΩΜΑ ΠΟΡΤΑΣ
- ΕΙΣΟΔΟΣ ΚΤΙΡΙΟΥ

ΣΤΟΙΧΕΙΑ ΣΚΑΛΑΣ

ΥΨΟΣ ΑΝΑΒΑΣΗΣ:	3,00 μ.
ΑΡ. ΡΙΞΤΩΝ:	7
ΑΡ. ΠΑΘΗΜΑΤΩΝ:	6
ΡΙΞΤΗ:	0,17 μ.
ΠΑΘΗΜΑ:	0,30 μ.
ΑΡ. ΡΙΞΤΩΝ:	7
ΑΡ. ΠΑΘΗΜΑΤΩΝ:	6
ΡΙΞΤΗ:	0,17 μ.
ΠΑΘΗΜΑ:	0,20 μ.

ΑΠΟΤΥΠΩΣΗ ΚΤΙΡΙΟΥ	
ΤΥΠΟΣ ΣΧΕΔΙΟΥ	ΑΡ. ΣΧΕΔΙΟΥ
ΚΑΤΟΗ ΕΠΙΠΕΔΟΥ	1
ΚΑΙΜΑΚΑ: 1,50	ΣΧΡΩ: ΣΑΛΑΜΟΥ

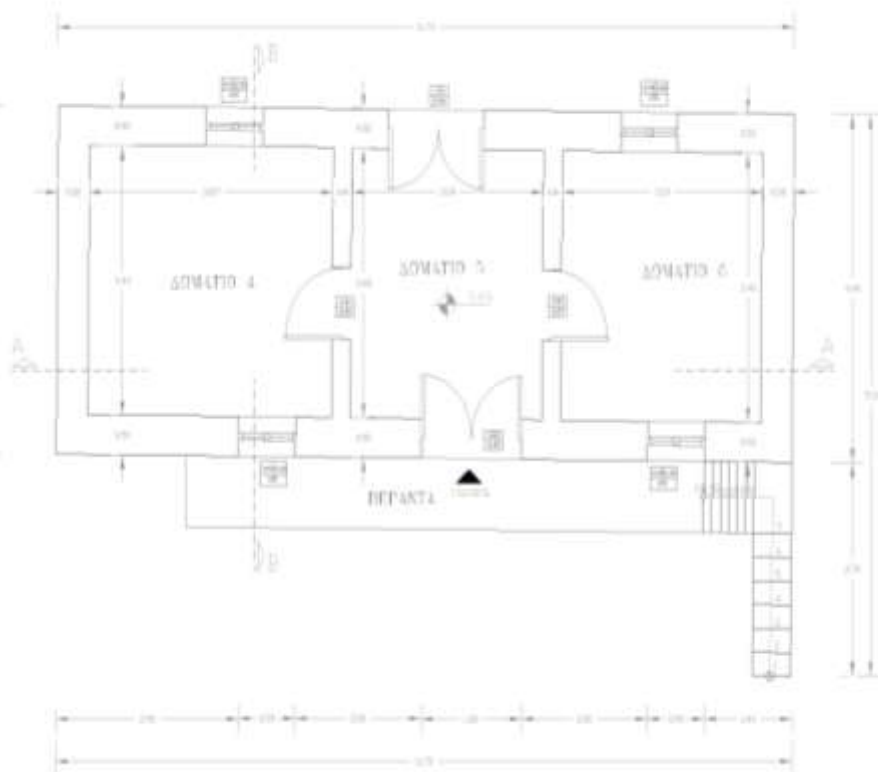

ΥΠΟΜΝΗΜΑ

- ΠΡΟΣΑΝΑΤΟΛΙΣΜΟΣ
- ΣΤΑΘΜΗ ΔΑΠΕΔΟΥ
- ΚΟΥΦΩΜΑ ΠΑΡΑΘΥΡΟΥ
- ΚΟΥΦΩΜΑ ΠΟΡΤΑΣ
- ΕΙΣΟΔΟΣ ΚΤΙΡΙΟΥ

ΣΤΟΙΧΕΙΑ ΣΚΑΛΑΣ

ΥΨΟΣ ΑΝΑΒΑΣΗΣ:	3,00 μ.
ΑΡ. ΡΙΞΤΩΝ:	7
ΑΡ. ΠΑΘΗΜΑΤΩΝ:	6
ΡΙΞΤΗ:	0,17 μ.
ΠΑΘΗΜΑ:	0,30 μ.
ΑΡ. ΡΙΞΤΩΝ:	7
ΑΡ. ΠΑΘΗΜΑΤΩΝ:	6
ΡΙΞΤΗ:	0,17 μ.
ΠΑΘΗΜΑ:	0,20 μ.

ΑΠΟΤΥΠΩΣΗ ΚΤΙΡΙΟΥ	
ΤΥΠΟΣ ΣΧΕΔΙΟΥ	ΑΡ. ΣΧΕΔΙΟΥ
ΚΑΤΟΗ ΟΡΟΦΟΥ	2
ΚΑΙΜΑΚΑ: 1,50	ΣΧΡΩ: ΣΑΛΑΜΟΥ

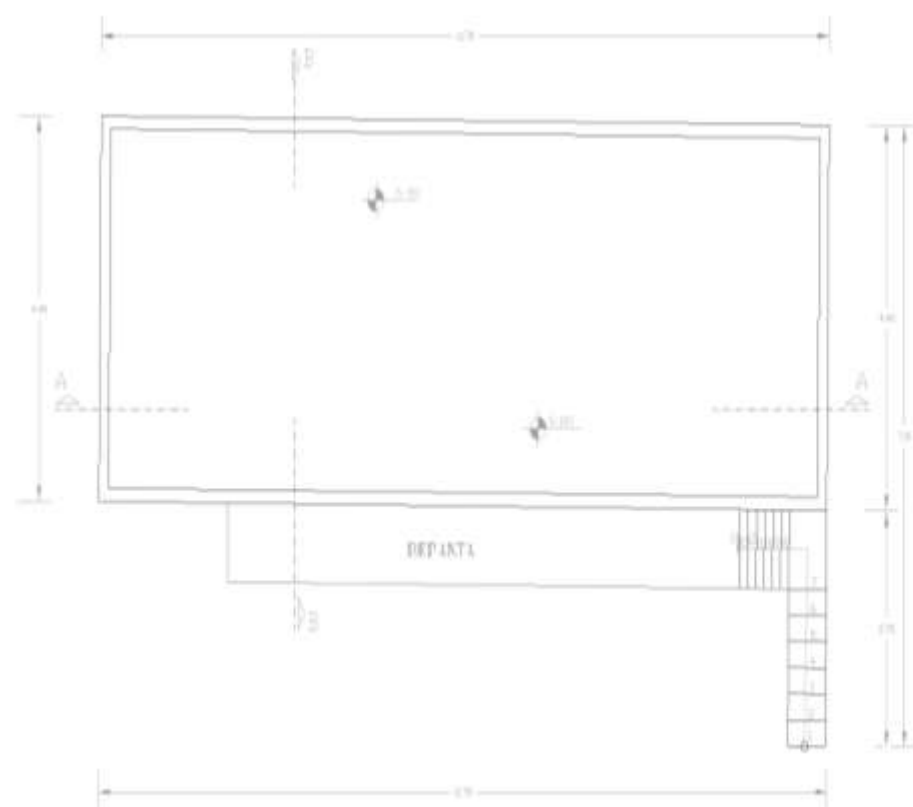

ΥΠΟΜΗΜΑ

- ΠΡΟΣΑΝΑΤΟΛΙΣΜΟΣ
- ΣΤΑΘΜΗ ΔΑΠΕΔΟΥ
- ΚΟΥΦΩΜΑ ΠΑΡΑΘΥΡΟΥ
- ΚΟΥΦΩΜΑ ΠΟΡΤΑΣ
- ΕΙΣΟΔΟΣ ΚΤΙΡΙΟΥ

ΣΤΟΙΧΕΙΑ ΣΚΑΛΑΣ

ΥΨΟΣ ΑΝΑΒΑΣΗΣ:	3.00 μ.
ΑΡ. ΠΥΞΙΔΩΝ:	7
ΑΡ. ΠΑΤΗΜΑΤΩΝ:	6
ΠΥΞΙΔ.	0.17 μ.
ΠΑΤΗΜΑ	0.30 μ.
ΑΡ. ΠΥΞΙΔΩΝ:	7
ΑΡ. ΠΑΤΗΜΑΤΩΝ:	6
ΠΥΞΙΔ.	0.17 μ.
ΠΑΤΗΜΑ	0.20 μ.

ΑΙΘΥΣΙΟΝ ΚΤΙΡΙΟΥ

ΥΨΟΣ ΣΧΕΔΙΟΥ	ΑΡ. ΣΧΕΔΙΟΥ
ΚΑΤΟΨΗ ΔΩΜΑΤΟΣ	3
ΕΛΜΑΚΑ 150	ΧΩΡΟΣ ΣΑΛΑΜΙΟΥ

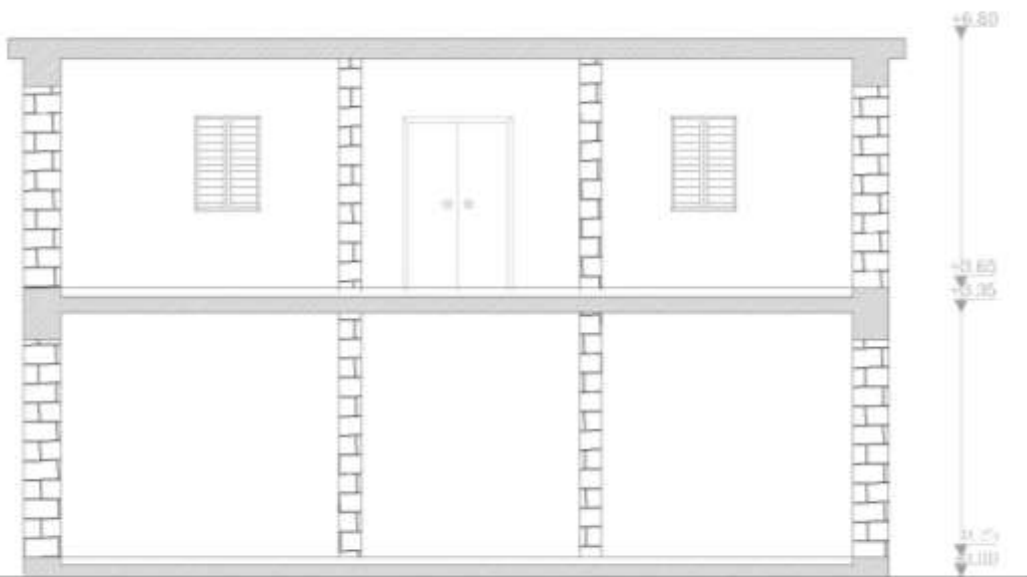

ΤΠΟΜΝΗΜΑ

ΣΤΑΘΜΗ ΚΤΙΡΙΟΥ

- ΓΡΑΜΜΗ ΕΔΑΦΟΥΣ
- ΛΙΘΟΚΤΙΣΤΟΙ ΤΟΙΧΟΠΟΝΑ

ΑΠΟΤΥΠΩΣΗ ΚΤΙΡΙΟΥ	
ΤΙΤΛΟΣ ΣΧΕΔΙΟΥ	ΑΡ. ΣΧΕΔΙΟΥ
ΤΟΜΗ Α-Α	4
ΚΑΙΜΑΚΑ: 1:50	ΧΩΡΙΟ: ΣΑΛΑΜΙΟΥ

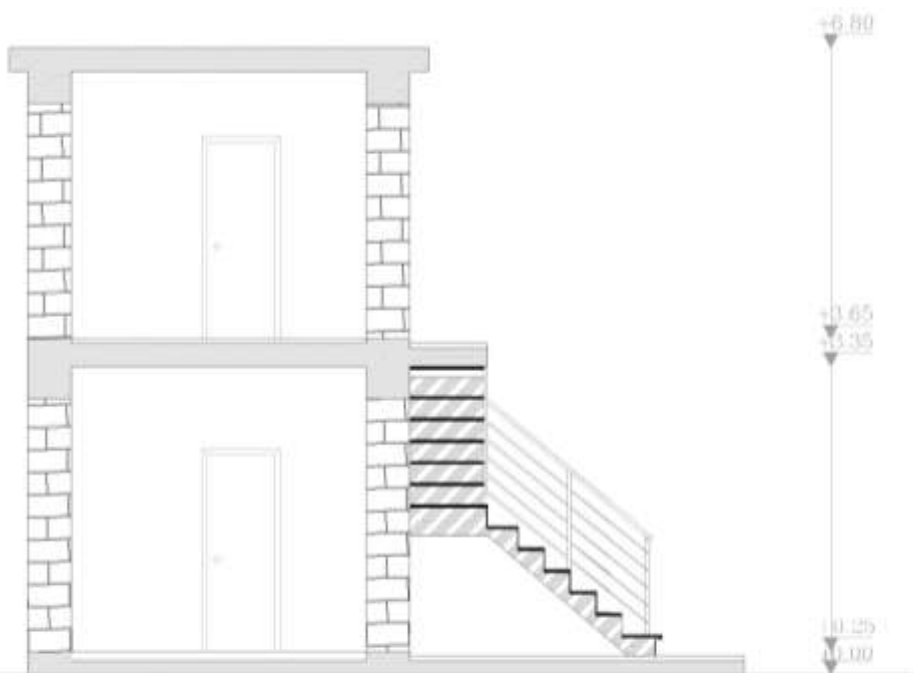



ΤΠΟΜΝΗΜΑ

ΣΤΑΘΜΗ ΚΤΙΡΙΟΥ

- ΓΡΑΜΜΗ ΕΔΑΦΟΥΣ
- ΛΙΘΟΚΤΙΣΤΟΙ ΤΟΙΧΟΠΟΝΑ

ΑΠΟΤΥΠΩΣΗ ΚΤΙΡΙΟΥ	
ΤΙΤΛΟΣ ΣΧΕΔΙΟΥ	ΑΡ. ΣΧΕΔΙΟΥ
ΤΟΜΗ Β-Β	5
ΚΑΙΜΑΚΑ: 1:50	ΧΩΡΙΟ: ΣΑΛΑΜΙΟΥ

ΥΠΟΜΝΗΜΑ ΦΘΟΡΩΝ

-  ΑΠΟΚΟΛΗΣΕΙ ΤΟΥ ΕΠΙΧΡΙΣΜΑΤΟΣ
-  ΜΑΥΡΙΣΜΑ ΣΤΗ ΤΟΙΧΟΠΟΙΑ

ΥΠΟΜΝΗΜΑ ΥΛΙΚΩΝ
(ΧΑΡΑΚΤΗΡΙΣΜΟΣ ΥΛΙΚΩΝ)

- ① ΛΙΘΟΚΤΙΣΤΟΙ ΤΟΙΧΟΠΟΙΑ
- ② ΠΟΡΤΑ ΜΕΤΑΛΛΙΚΗ ΜΕ ΥΑΛΟΣΤΑΤΗ
- ③ ΠΟΡΤΑ & ΠΑΡΑΘΥΡΑ ΞΥΛΙΝΑ
- ④ ΣΚΑΛΙΑ ΛΙΘΙΝΑ
- ⑤ ΣΚΑΛΙΑ ΑΠΟ ΜΠΕΤΟΝ
- ⑥ ΚΟΛΟΝΕΣ ΑΠΟ ΤΟΥΒΛΑ

ΑΠΟΤΥΠΩΣΗ ΚΤΙΡΙΟΥ

ΤΙΤΛΟΣ ΣΧΕΔΙΟΥ ΒΟΡΙΑ ΟΨΗ (ΠΡΟΣΟΨΗ)	ΑΡ. ΣΧΕΔΙΟΥ 6
ΚΛΙΜΑΚΑ: 1:50	ΧΩΡΙΟ: ΣΑΛΑΜΙΟΥ

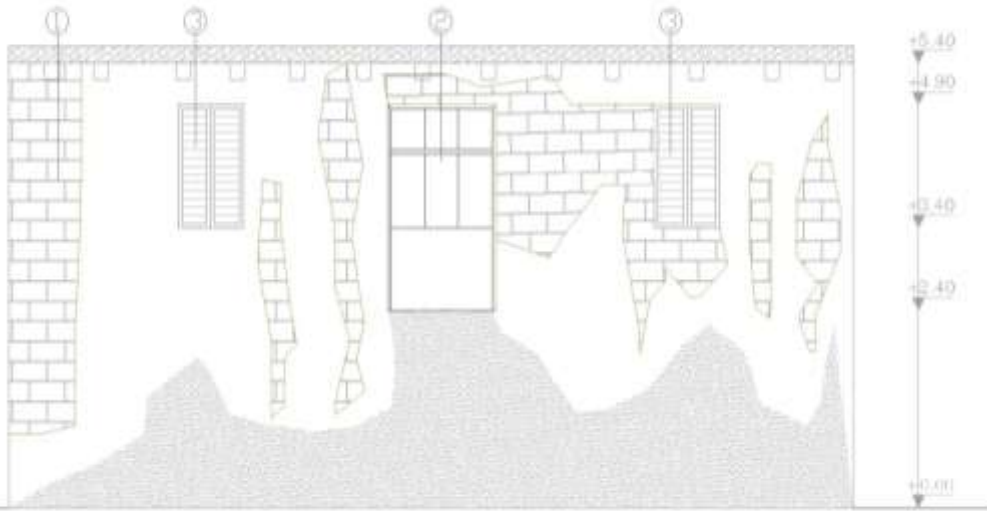

ΥΠΟΜΝΗΜΑ ΥΛΙΚΩΝ
(ΧΑΡΑΚΤΗΡΙΣΜΟΣ ΥΛΙΚΩΝ)

- ① ΛΙΘΟΚΤΙΣΤΟΙ ΤΟΙΧΟΠΟΙΑ
- ② ΠΟΡΤΑ ΜΕΤΑΛΛΙΚΗ ΜΕ ΥΑΛΟΣΤΑΤΗ
- ③ ΠΟΡΤΑ & ΠΑΡΑΘΥΡΑ ΞΥΛΙΝΑ
- ④ ΣΚΑΛΙΑ ΛΙΘΙΝΑ
- ⑤ ΣΚΑΛΙΑ ΑΠΟ ΜΠΕΤΟΝ
- ⑥ ΚΟΛΟΝΕΣ ΑΠΟ ΤΟΥΒΛΑ

ΑΠΟΤΥΠΩΣΗ ΚΤΙΡΙΟΥ

ΤΙΤΛΟΣ ΣΧΕΔΙΟΥ ΝΟΤΙΑ ΟΨΗ (ΠΙΣΩ ΠΛΕΥΡΑ)	ΑΡ. ΣΧΕΔΙΟΥ 7
ΚΛΙΜΑΚΑ: 1:50	ΧΩΡΙΟ: ΣΑΛΑΜΙΟΥ

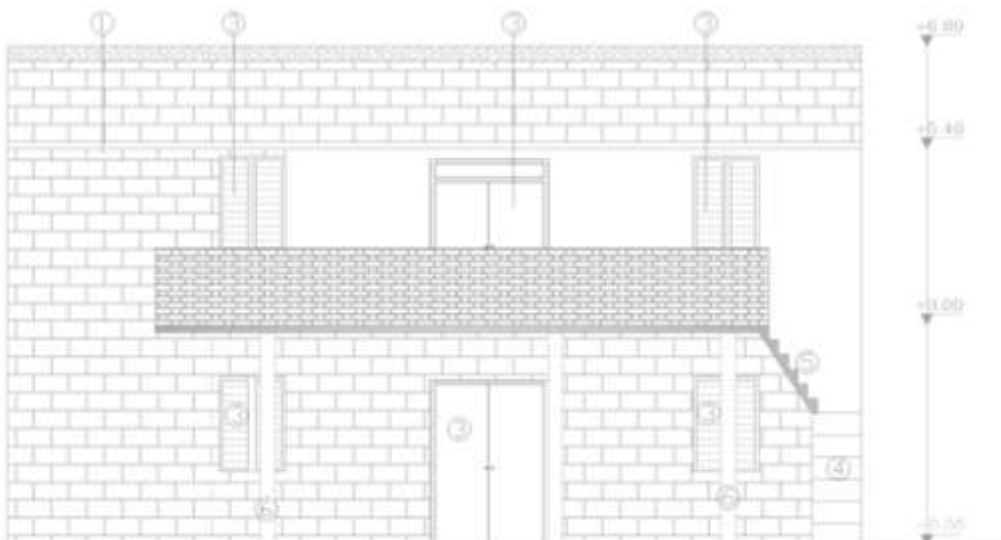

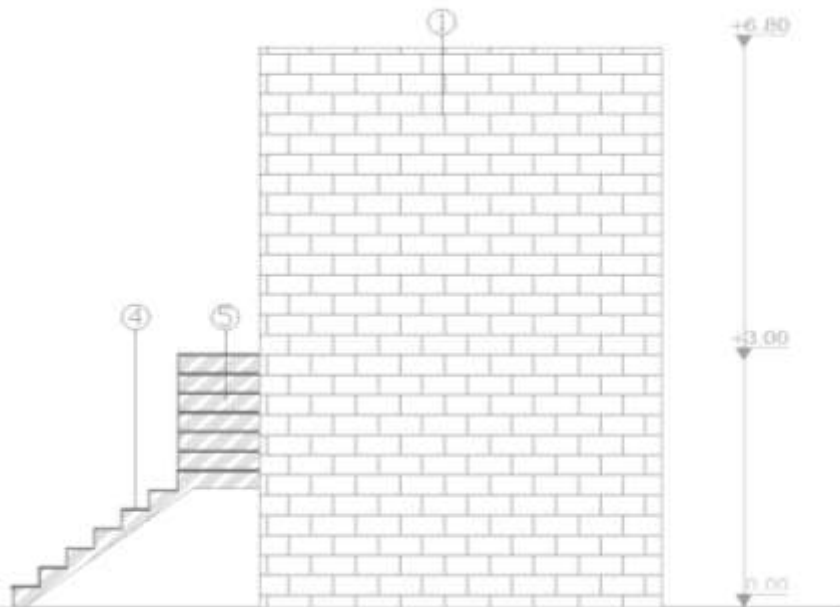

ΥΠΟΜΝΗΜΑ ΥΛΙΚΩΝ
(ΧΑΡΑΚΤΗΡΙΣΜΟΣ ΥΛΙΚΩΝ)

- ① ΛΙΘΟΚΤΙΣΤΟΙ ΤΟΙΧΟΠΟΙΑ
- ② ΠΟΡΤΑ ΜΕΤΑΛΛΙΚΗ ΜΕ ΥΑΛΟΣΤΑΤΗ
- ③ ΠΟΡΤΑ & ΠΑΡΑΘΥΡΑ ΞΥΛΙΝΑ
- ④ ΣΚΑΛΙΑ ΛΙΘΙΝΑ
- ⑤ ΣΚΑΛΙΑ ΑΠΟ ΜΠΕΤΟΝ
- ⑥ ΚΟΛΟΝΕΣ ΑΠΟ ΤΟΥΒΛΑ

ΑΠΟΤΥΠΩΣΗ ΚΤΙΡΙΟΥ

ΤΙΤΛΟΣ ΣΧΕΔΙΟΥ ΑΝΑΤΟΛΙΚΗ ΟΨΗ (ΠΛΑΓΙΑ ΠΛΕΥΡΑ)	ΑΡ. ΣΧΕΔΙΟΥ 8
ΚΛΙΜΑΚΑ: 1:50	ΧΩΡΙΟ: ΣΑΛΑΜΙΟΥ

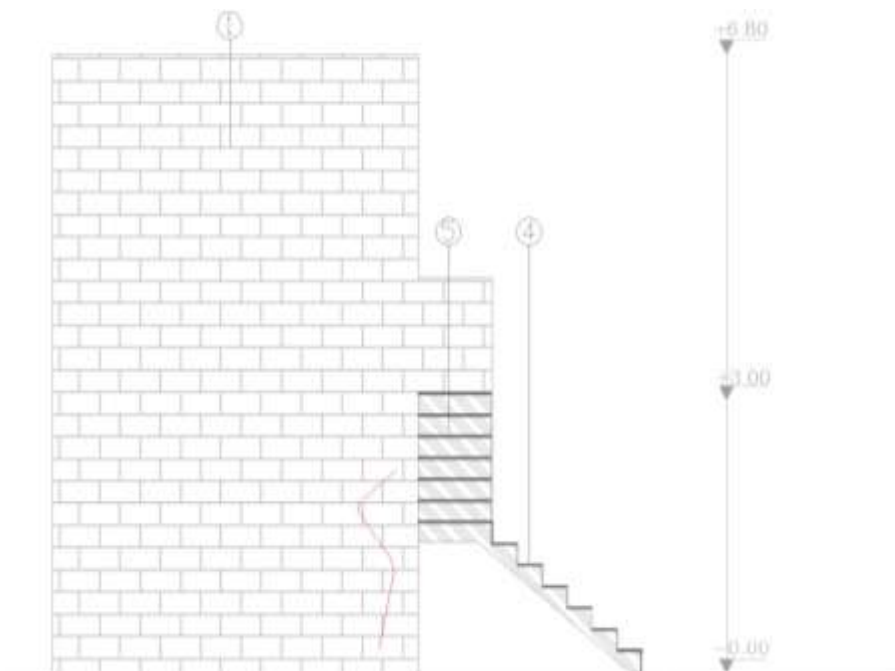

ΥΠΟΜΝΗΜΑ ΦΘΟΡΩΝ

ΔΙΑΜΠΕΡΕΣ ΓΡΩΓΜΗ

ΥΠΟΜΝΗΜΑ ΥΛΙΚΩΝ
(ΧΑΡΑΚΤΗΡΙΣΜΟΣ ΥΛΙΚΩΝ)

- ① ΛΙΘΟΚΤΙΣΤΟΙ ΤΟΙΧΟΠΟΙΑ
- ② ΠΟΡΤΑ ΜΕΤΑΛΛΙΚΗ ΜΕ ΥΑΛΟΣΤΑΤΗ
- ③ ΠΟΡΤΑ & ΠΑΡΑΘΥΡΑ ΞΥΛΙΝΑ
- ④ ΣΚΑΛΙΑ ΛΙΘΙΝΑ
- ⑤ ΣΚΑΛΙΑ ΑΠΟ ΜΠΕΤΟΝ
- ⑥ ΚΟΛΟΝΕΣ ΑΠΟ ΤΟΥΒΛΑ

ΑΠΟΤΥΠΩΣΗ ΚΤΙΡΙΟΥ

ΤΙΤΛΟΣ ΣΧΕΔΙΟΥ ΔΥΤΙΚΗ ΟΨΗ (ΠΛΑΓΙΑ ΠΛΕΥΡΑ)	ΑΡ. ΣΧΕΔΙΟΥ 9
ΚΛΙΜΑΚΑ: 1:50	ΧΩΡΙΟ: ΣΑΛΑΜΙΟΥ

ΠΡΟΤΑΣΗ ΑΝΑΚΑΙΝΙΣΗΣ ΤΟΥ ΚΤΙΡΙΟΥ

Στο χωριό Σαλαμιού το κτίριο μας θα γίνει εστιατόριο. Σύμφωνα με την πρότασή μας στο κατώι μόλις μπαίνουμε στο κτίριο στα αριστερά θα υπάρχουν τουαλέτες ανδρών και γυναικών, κατασκευασμένες από γυψοσανίδα. Η κάθε τουαλέτα θα έχει το δικό της νιπτήρα, αλλά θα υπάρχει και εξωτερικά ένας κοινός. Στον υπόλοιπο χώρο θα υπάρχουν τραπέζια. Για να ανέβουμε στο ανώι έχουμε φτιάξει στη σκάλα μεταλλική κατασκευή για προστασία από βροχές και θα τοποθετηθούν μεταλλικοί στύλοι, γιατί είναι ψηλά. Θα τοποθετηθούν επίσης σιδερένια κάγκελα για προστασία του μπαλκονιού. Στο ανώι έχει γίνει η κουζίνα στα δεξιά και στα αριστερά έχουμε βάλει τραπέζια. Οι τοίχοι εσωτερικά θα βαφτούν με άσπρη μπόγια. Στο πάτωμα θα χρησιμοποιηθεί παρκέ χρώματος καρυδιά. Οι πόρτες και τα παράθυρα θα είναι ξύλινα σε χρώμα γκριζο.

ΑΡΧΙΤΕΚΤΟΝΙΚΑ ΣΧΕΔΙΑ (ΑΝΑΚΑΙΝΙΣΗΣ)

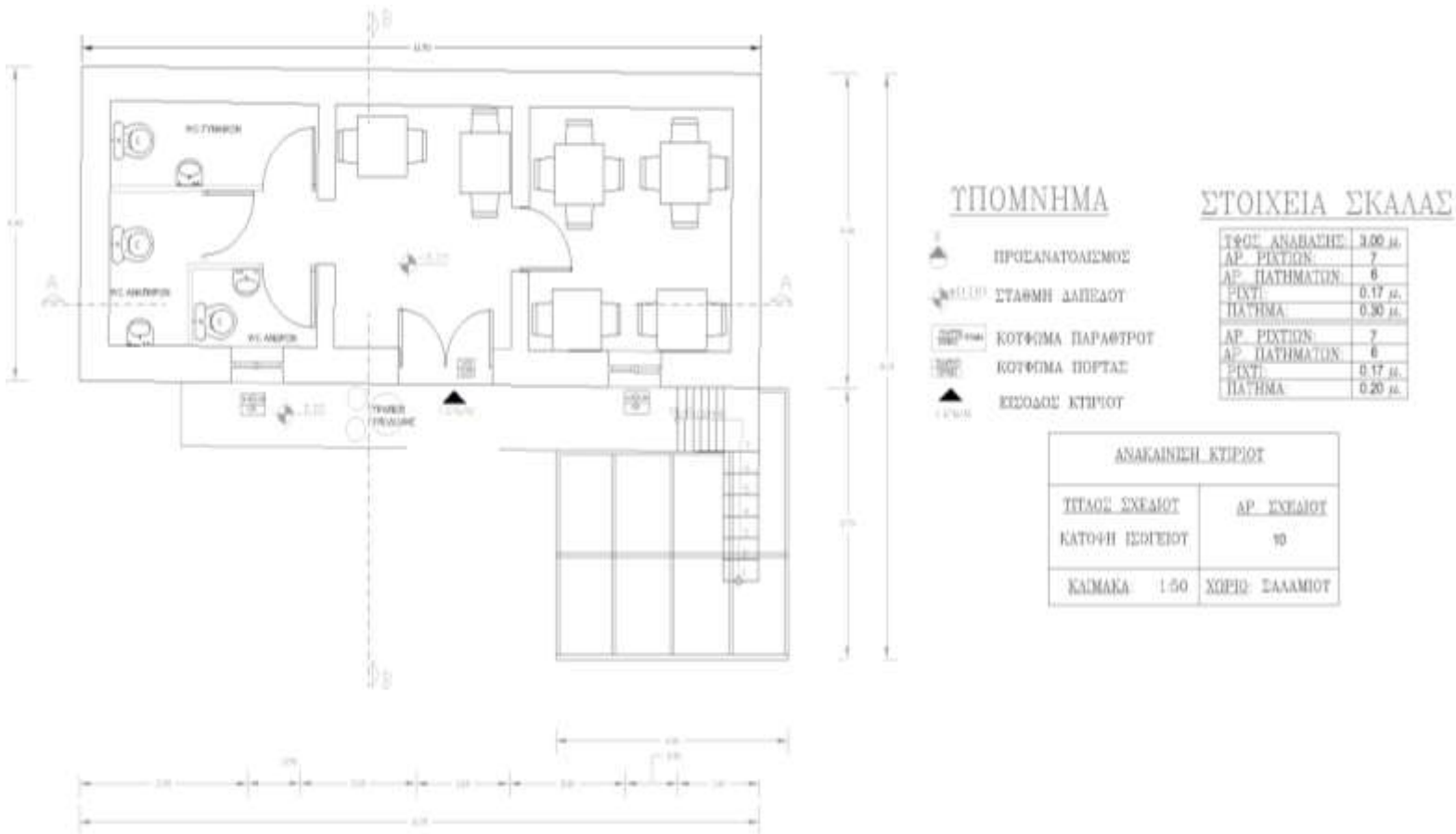

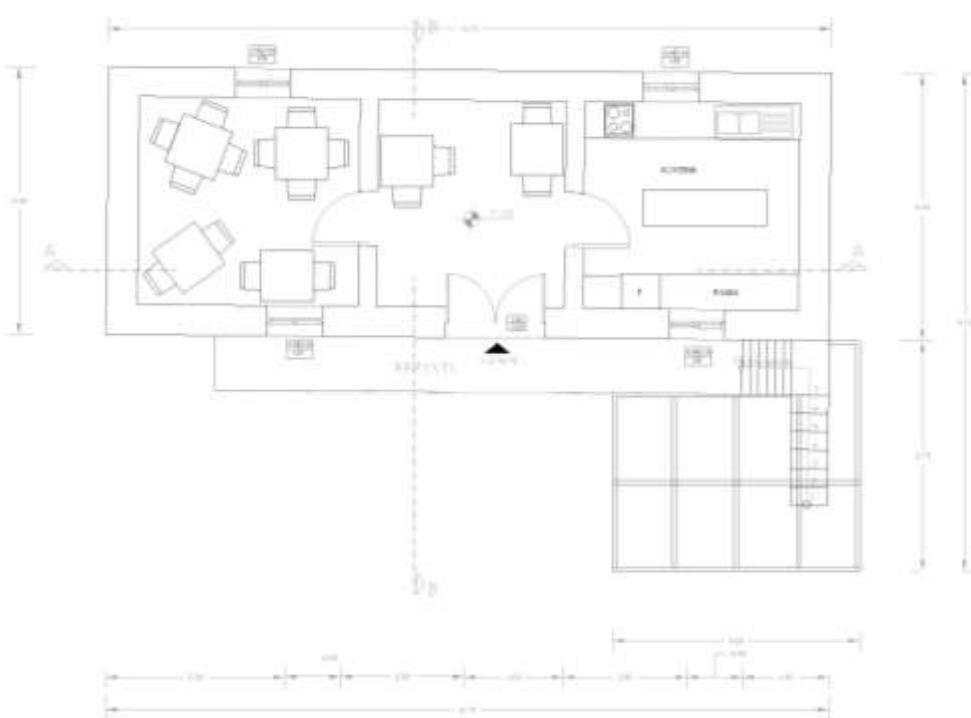

ΥΠΟΜΝΗΜΑ

- ΠΡΟΣΑΝΑΤΟΛΙΣΜΟΣ
- ΣΤΑΘΜΗ ΔΙΑΧΕΙΣΤΩΝ
- ΚΟΥΦΟΜΑ ΠΑΡΑΤΡΟΦΕΙΟΥ
- ΚΟΥΦΟΜΑ ΠΟΡΤΑΣ
- ΕΙΣΟΔΟΣ ΚΤΙΡΙΟΥ

ΣΤΟΙΧΕΙΑ ΣΚΑΛΑΣ

ΤΥΠΟΣ ΑΝΑΒΑΣΗΣ	3.00 μ.
ΑΡ. ΠΥΛΩΝ	7
ΑΡ. ΒΑΘΜΑΤΩΝ	6
ΠΥΛΩΝ	0.17 μ.
ΒΑΘΜΑ	0.30 μ.

ΑΝΑΚΛΙΝΗ ΚΤΙΡΙΟΥ	
ΤΙΤΛΟΣ ΣΥΝΘΕΤΟΥ	ΑΡ. ΣΥΝΘΕΤΟΥ
ΚΑΤΟΦΗ ΟΡΟΦΟΥ	11
ΕΣΤΙΑΣΗ 150	ΣΥΝΕΡΓ. ΣΑΛΑΜΙΟΥ

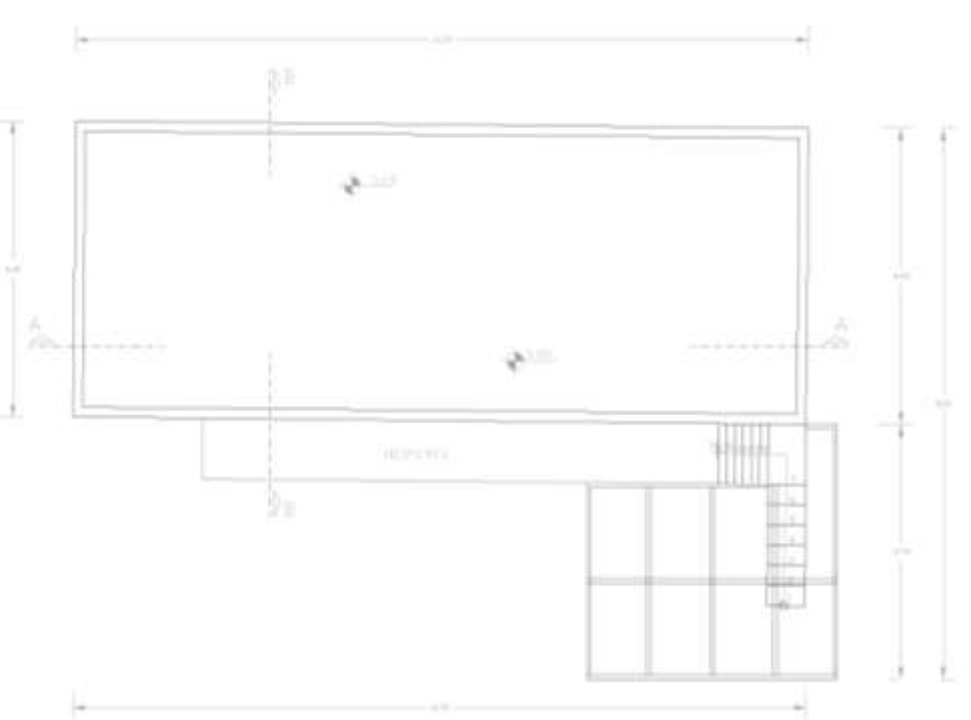

ΥΠΟΜΝΗΜΑ

- ΠΡΟΣΑΝΑΤΟΛΙΣΜΟΣ
- ΣΤΑΘΜΗ ΔΙΑΧΕΙΣΤΩΝ
- ΚΟΥΦΟΜΑ ΠΑΡΑΤΡΟΦΕΙΟΥ
- ΚΟΥΦΟΜΑ ΠΟΡΤΑΣ
- ΕΙΣΟΔΟΣ ΚΤΙΡΙΟΥ

ΣΤΟΙΧΕΙΑ ΣΚΑΛΑΣ

ΤΥΠΟΣ ΑΝΑΒΑΣΗΣ	3.00 μ.
ΑΡ. ΠΥΛΩΝ	7
ΑΡ. ΒΑΘΜΑΤΩΝ	6
ΠΥΛΩΝ	0.17 μ.
ΒΑΘΜΑ	0.30 μ.

ΑΝΑΚΛΙΝΗ ΚΤΙΡΙΟΥ	
ΤΙΤΛΟΣ ΣΥΝΘΕΤΟΥ	ΑΡ. ΣΥΝΘΕΤΟΥ
ΚΑΤΟΦΗ ΔΩΜΑΤΟΣ	12
ΚΑΙΜΑΚΑ 150	ΣΥΝΕΡΓ. ΣΑΛΑΜΙΟΥ



ΤΙΟΜΝΗΜΑ

ΣΤΑΘΜΗ ΚΤΙΡΙΟΥ

ΓΡΑΜΜΗ ΕΔΑΦΟΥΣ

ΔΙΘΟΚΤΙΣΤΟΙ ΤΟΙΧΟΠΟΙΑ

ΑΝΑΚΑΙΝΙΣΗ ΚΤΙΡΙΟΥ	
ΠΙΣΤΟΣ ΣΧΕΔΙΟΥ ΤΟΜΗ Α-Α	ΑΡ. ΣΧΕΔΙΟΥ 13
ΚΑΙΜΑΚΑ 1:50	ΣΧΡ. ΣΑΛΑΜΙΟΥ



ΤΙΟΜΝΗΜΑ

ΣΤΑΘΜΗ ΚΤΙΡΙΟΥ

ΓΡΑΜΜΗ ΕΔΑΦΟΥΣ

ΔΙΘΟΚΤΙΣΤΟΙ ΤΟΙΧΟΠΟΙΑ

ΑΝΑΚΑΙΝΙΣΗ ΚΤΙΡΙΟΥ	
ΠΙΣΤΟΣ ΣΧΕΔΙΟΥ ΤΟΜΗ Β-Β	ΑΡ. ΣΧΕΔΙΟΥ 14
ΚΑΙΜΑΚΑ 1:50	ΣΧΡ. ΣΑΛΑΜΙΟΥ

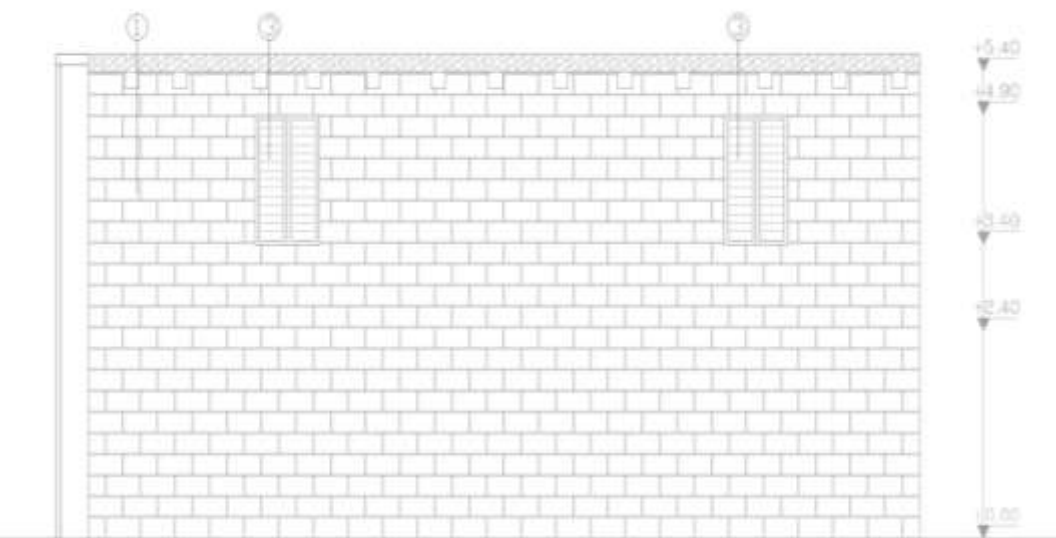

ΥΠΟΜΟΝΗΜΑ ΥΛΙΚΩΝ (ΧΑΡΑΚΤΗΡΙΣΜΟΣ ΥΛΙΚΩΝ)	
①	ΛΙΘΟΚΤΙΣΤΟΙ ΤΟΙΧΟΠΟΙΑ
②	ΠΟΡΤΑ ΜΕΤΑΛΛΙΚΗ ΜΕ ΥΑΛΟΣΤΑΤΗ
③	ΠΟΡΤΑ & ΠΑΡΑΘΥΡΑ ΞΥΛΙΝΑ
④	ΣΚΑΛΙΑ ΑΠΟ ΜΠΕΤΟΝ & ΕΠΕΝΔΥΣΗ ΑΠΟ ΠΕΤΡΑ
⑤	ΚΟΛΟΝΕΣ ΑΠΟ ΤΟΥΒΛΑ
⑥	ΜΕΤΑΛΛΙΚΗ ΚΑΤΑΣΚΕΥΗ
⑦	ΜΕΤΑΛΛΙΚΗ ΣΤΥΛΟΙ
⑧	ΣΙΔΕΡΕΝΑ ΚΑΓΚΕΛΑ

ΑΝΑΚΑΙΝΙΣΗ ΚΤΙΡΙΟΥ	
ΤΙΤΛΟΣ ΣΧΕΔΙΟΥ ΒΟΡΙΑ ΟΨΗ (ΠΡΟΣΩΨΗ)	ΑΡ. ΣΧΕΔΙΟΥ 15
ΚΛΙΜΑΚΑ: 1:50	ΧΩΡΙΟ: ΣΑΛΑΜΙΟΥ

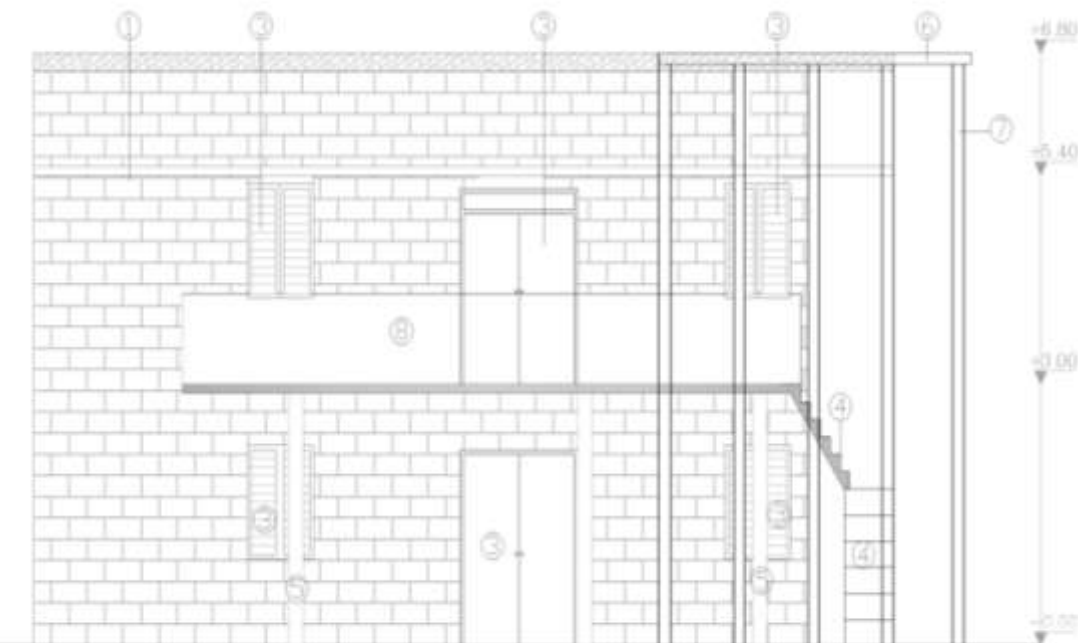

ΥΠΟΜΟΝΗΜΑ ΥΛΙΚΩΝ (ΧΑΡΑΚΤΗΡΙΣΜΟΣ ΥΛΙΚΩΝ)	
①	ΛΙΘΟΚΤΙΣΤΟΙ ΤΟΙΧΟΠΟΙΑ
②	ΠΟΡΤΑ ΜΕΤΑΛΛΙΚΗ ΜΕ ΥΑΛΟΣΤΑΤΗ
③	ΠΟΡΤΑ & ΠΑΡΑΘΥΡΑ ΞΥΛΙΝΑ
④	ΣΚΑΛΙΑ ΑΠΟ ΜΠΕΤΟΝ & ΕΠΕΝΔΥΣΗ ΑΠΟ ΠΕΤΡΑ
⑤	ΚΟΛΟΝΕΣ ΑΠΟ ΤΟΥΒΛΑ
⑥	ΜΕΤΑΛΛΙΚΗ ΚΑΤΑΣΚΕΥΗ
⑦	ΜΕΤΑΛΛΙΚΗ ΣΤΥΛΟΙ
⑧	ΣΙΔΕΡΕΝΑ ΚΑΓΚΕΛΑ

ΑΝΑΚΑΙΝΙΣΗ ΚΤΙΡΙΟΥ	
ΤΙΤΛΟΣ ΣΧΕΔΙΟΥ ΝΟΤΙΑ ΟΨΗ (ΠΙΣΩ ΠΛΕΥΡΑ)	ΑΡ. ΣΧΕΔΙΟΥ 16
ΚΛΙΜΑΚΑ: 1:50	ΧΩΡΙΟ: ΣΑΛΑΜΙΟΥ

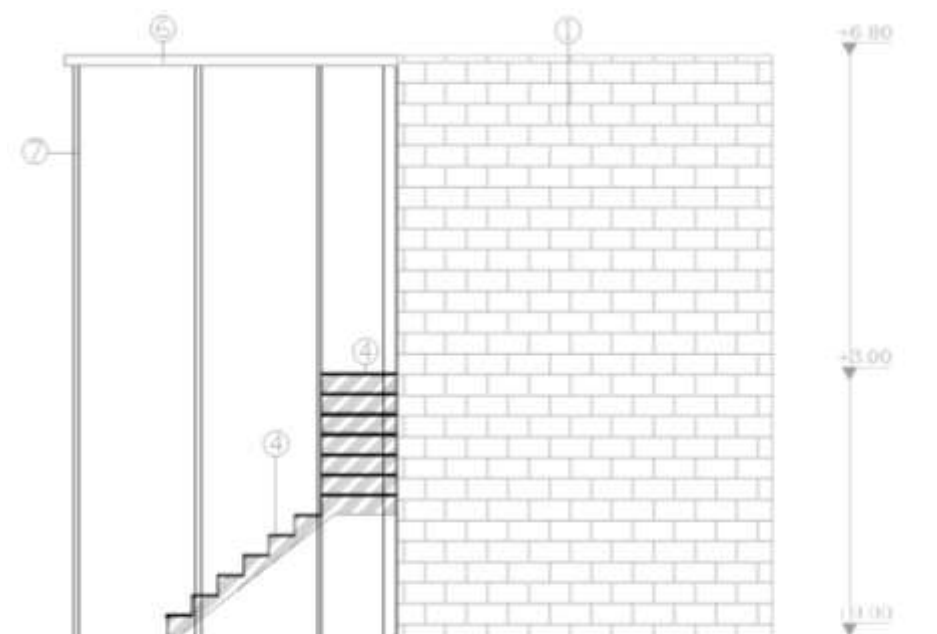

**ΥΠΟΜΝΗΜΑ ΥΛΙΚΩΝ
(ΧΑΡΑΚΤΗΡΙΣΜΟΣ ΥΛΙΚΩΝ)**

- ① ΛΙΘΟΚΤΙΣΤΟΙ ΤΟΙΧΟΠΟΙΙΑ
- ② ΠΟΡΤΑ ΜΕΤΑΛΛΙΚΗ ΜΕ ΥΑΛΟΣΤΑΤΗ
- ③ ΠΟΡΤΑ & ΠΑΡΑΘΥΡΑ ΞΥΛΙΝΑ
- ④ ΣΚΑΛΙΑ ΑΠΟ ΜΠΕΤΟΝ & ΕΠΕΝΔΥΣΗ ΑΠΟ ΠΕΤΡΑ
- ⑤ ΚΟΛΟΝΕΣ ΑΠΟ ΤΟΥΒΛΑ
- ⑥ ΜΕΤΑΛΛΙΚΗ ΚΑΤΑΣΚΕΥΗ
- ⑦ ΜΕΤΑΛΛΙΚΗ ΣΤΥΛΟΙ
- ⑧ ΣΙΔΕΡΕΝΙΑ ΚΑΓΚΕΛΑ

ΑΝΑΚΑΙΝΙΣΗ ΚΤΙΡΙΟΥ

ΤΙΤΛΟΣ ΣΧΕΔΙΟΥ ΑΝΑΤΟΛΙΚΗ ΟΨΗ (ΠΛΑΓΙΑ ΠΛΕΥΡΑ)	ΑΡ. ΣΧΕΔΙΟΥ 17
ΚΛΙΜΑΚΑ: 1:50	ΧΩΡΙΟ: ΣΑΛΑΜΙΟΥ

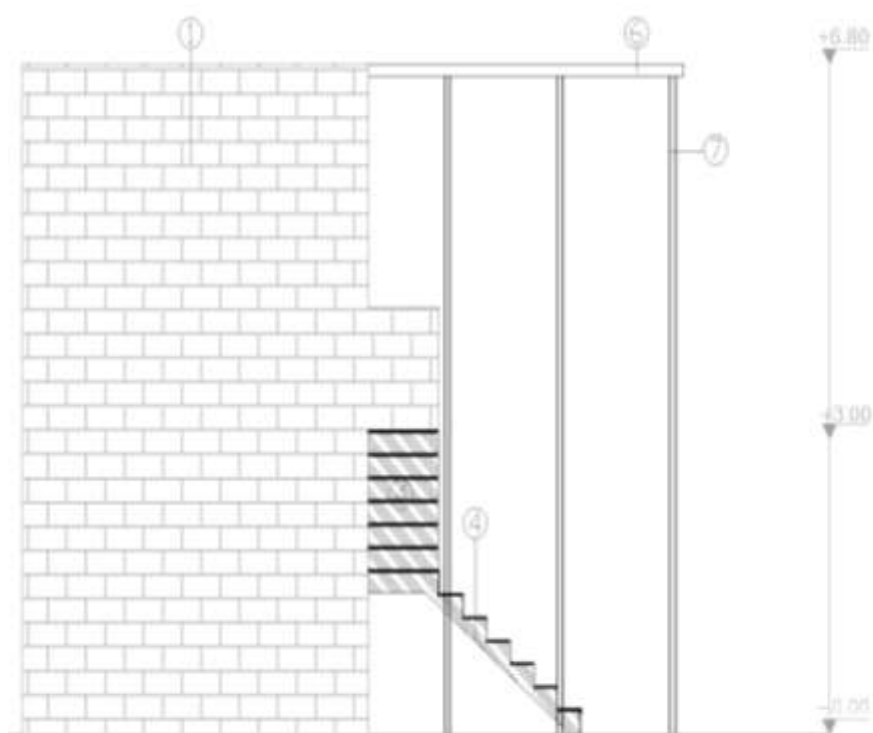

**ΥΠΟΜΝΗΜΑ ΥΛΙΚΩΝ
(ΧΑΡΑΚΤΗΡΙΣΜΟΣ ΥΛΙΚΩΝ)**

- ① ΛΙΘΟΚΤΙΣΤΟΙ ΤΟΙΧΟΠΟΙΙΑ
- ② ΠΟΡΤΑ ΜΕΤΑΛΛΙΚΗ ΜΕ ΥΑΛΟΣΤΑΤΗ
- ③ ΠΟΡΤΑ & ΠΑΡΑΘΥΡΑ ΞΥΛΙΝΑ
- ④ ΣΚΑΛΙΑ ΑΠΟ ΜΠΕΤΟΝ & ΕΠΕΝΔΥΣΗ ΑΠΟ ΠΕΤΡΑ
- ⑤ ΚΟΛΟΝΕΣ ΑΠΟ ΤΟΥΒΛΑ
- ⑥ ΜΕΤΑΛΛΙΚΗ ΚΑΤΑΣΚΕΥΗ
- ⑦ ΜΕΤΑΛΛΙΚΗ ΣΤΥΛΟΙ
- ⑧ ΣΙΔΕΡΕΝΙΑ ΚΑΓΚΕΛΑ

ΑΝΑΚΑΙΝΙΣΗ ΚΤΙΡΙΟΥ

ΤΙΤΛΟΣ ΣΧΕΔΙΟΥ ΔΥΤΙΚΗ ΟΨΗ (ΠΛΑΓΙΑ ΠΛΕΥΡΑ)	ΑΡ. ΣΧΕΔΙΟΥ 18
ΚΛΙΜΑΚΑ: 1:50	ΧΩΡΙΟ: ΣΑΛΑΜΙΟΥ

ΣΤΑΤΟΣ – ΑΓΙΟΣ ΦΩΤΙΟΣ

πηγές:

www.ekk.org.cy

Νέαρχος Κληρίδη, Λευκωσία, 1961, Χωριά και πολιτείες της Κύπρου
Προσωπικές φωτογραφίες



Τα δύο χωριά της επαρχίας Πάφου Άγιος Φώτιος και Στατός, τα οποία απείχαν δύο μόλις χιλιόμετρα το ένα από το άλλο, κατά την περίοδο του 1966-1969, λόγω των ραγδαίων βροχοπτώσεων, γνώρισαν καταστροφικές κατολισθήσεις. Η κυβέρνηση κάλεσε ειδικούς γεωλόγους, για να μελετήσουν την κατάσταση και τότε κρίθηκε αναγκαίο η μετακίνηση των δύο χωριών σε άλλο σημείο.

Τότε οι πλείστοι κάτοικοι των δύο κοινοτήτων, αποφάσισαν την ένωση των δύο χωριών, πράγμα το οποίο έγινε. Η μετακίνηση και ένωση των δύο κοινοτήτων έγινε με την συγκατάθεση της τοπικής αυτοδιοίκησης και των δύο κοινοτήτων, καθώς επίσης και του προέδρου της κυπριακής δημοκρατίας Αρχιεπισκόπου Μακαρίου του Γ'.

Τέλος του 1973 οι πρώτοι κάτοικοι του νέου χωριού άρχισαν να μετακομίζουν. Μετά την Τουρκική εισβολή του 1974, αρκετοί πρόσφυγες από τις κατεχόμενες περιοχές της Κύπρου, εγκαταστάθηκαν στον νέο οικισμό.

Το ενοποιημένο πια χωριό πήρε την ονομασία Στατός - Άγιος Φώτιος και βρίσκεται σε μια ακριτική περιοχή της επαρχίας Πάφου, πολύ κοντά στην Αγία Μονή και την Ιερά Μονή Χρυσορογιατίσσης. Έχει υψόμετρο 1000 μέτρων και οι κάτοικοί του ασχολούνται με την γεωργία και την κτηνοτροφία. Το χωριό παράγει μήλα, σταφύλια, αχλάδια, ροδάκινα, κεράσια, κρασιά, ζιβανία, σιουσιούκο, σταφίδες, τσαμαρέλλα, λουκάνικα, χαλούμια, τραχανά, καρύδια και αμύγδαλα. Στα παλιά εγκαταλειμμένα χωριά διατηρούνται αρκετά ερειπωμένα σπίτια, τα οποία χρησιμοποιούνται εποχιακά, κυρίως από βοσκούς που βόσκουν τα κοπάδια τους στη περιοχή.

Ο Στατός – Άγιος Φώτιος το 1982 αριθμούσε 482 κατοίκους, ενώ το 2001, οι κάτοικοί του μειώθηκαν στους 239. Στην απογραφή του 2011 υπήρξε μια μικρή αύξηση στους 243. Το χωριό συνδέεται οδικά με το χωριό Παναγιά στα Βορειοδυτικά (6. χλμ) και με το χωριό Κοιλίνια στα ανατολικά (1 χλμ). Κύριο χαρακτηριστικό της κοινότητας, είναι το πράσινο περιβάλλον, αφού όλοι οι δρόμοι μέσα στη κοινότητα είναι φυτεμένοι με καρυδιές, πρωτοβουλία του Αρχιεπισκόπου Κύπρου Χρυσοστόμου, ο οποίος κατάγεται από το χωριό.

Στο χωριό υπάρχει περιφερειακό δημοτικό σχολείο, η εκκλησία του Σωτήρος Χριστού, μια από τις πιο μεγαλοπρεπείς εκκλησίες της Πάφου. Κύριο χαρακτηριστικό της κοινότητας, είναι το πράσινο περιβάλλον, αφού όλοι οι δρόμοι μέσα στη κοινότητα είναι φυτεμένοι με καρυδιές, πρωτοβουλία του Αρχιεπισκόπου Κύπρου Χρυσοστόμου, ο οποίος κατάγεται από το χωριό. Επίσης ο Στέλιος Κυριακίδης κατάγεται από τον Στατό – Άγιο Φώτιο.

Εκκλησία Σωτήρος Χριστού

Η κεντρική εκκλησία της κοινότητας Στατού – Αγίου Φωτίου είναι αφιερωμένη στον Σωτήρα Χριστό. Άρχισε να κτίζεται το 1970, όταν το χωριό μετακινήθηκε και ήταν απαραίτητη η παρουσία ενός καινούργιου ναού, στην Κοινότητα. Οι εργασίες του ναού ολοκληρώθηκαν το 1976. Κτίστηκε με κρατικές δαπάνες και επενδύθηκε εσωτερικά, με αρκετές δωρεές.

Ανάμεσα στα σπίτια του χωριού, κοντά στο σχολείο κτίστηκε η τρίκλιτη μετά τρούλου εκκλησία της κοινότητας Στατού / Αγίου Φωτίου. Έχει την άνεση, να φιλοξενήσει γύρω στους 500 πιστούς. Εξωτερικά διαθέτει μεγάλο ασφαλτωμένο αυλόγυρο. Είναι πετρόκτιστη, με πέτρα της περιοχής και με σχέδιο κτισίματος το λεγόμενο



«λούκι». Δηλαδή αρχίζουν από χαμηλά και γύρω-γύρω (1η σειρά) από τον ναό, οι πέτρινες διακοσμητικές πλάκες, με διαστάσεις 15X15 εκ., η επόμενη σειρά με μεγαλύτερες διαστάσεις και συνεχίζει μέχρι να καλύψει εξωτερικά όλο το ναό, με μεγαλύτερες διαστάσεις. Το καμπαναριό πετρόκτιστο, πανύψηλο και καμαρωτό, να εφάπτεται στο υπόλοιπο κτίριο, να διαθέτει τρεις ηλεκτρονικές καμπάνες. Εσωτερικά το πάτωμα της εκκλησίας, είναι επιστρωμένο με πεντελικό μάρμαρο. Ολόκληρος ο ναός είναι αγιογραφημένος. Πάνω από το ιερό, είναι η παράσταση της Παναγίας της Πλατυτέρας, και πολλών άλλων αγίων. Οι παραστάσεις δίνουν την παρουσία τους, καθώς επίσης και στον τρούλο, η παράσταση με τον Παντοκράτορα. Με τις αγιογραφίες έχουν εργαστεί, τόσο ο κύπριος γνωστός αγιογράφος Καλλίνικος, αλλά και Ελλαδίτες επαγγελματίες.

Την έντονη παρουσία του, δίνει το εικονοστάσι στο ναό, το οποίο είναι κατασκευασμένο από δρύινο ξύλο σκαλιστού τύπου, με απάλειψη φύλλου χρυσό. Οι πρόσθετες εικόνες, πλαισιώνουν και ολοκληρώνουν την δυνατή παρουσία του, στο ναό. Ο πλούσιος και ποιοτικός εκκλησιαστικός εξοπλισμός στο ναό, έκανε την κοινότητα να νοιώθει και να μιλάει με περηφάνια, για την τόσο ξεχωριστή στο είδος της κατασκευή του ναού.

Η αφιερωμένη εικόνα του Σωτήρος, βρίσκεται σε ξεχωριστό προσκυνητάριο στ' αριστερά από το εικονοστάσι. Κατά την ημέρα της γιορτής του Αγίου στις 6 Αυγούστου, η άγια εικόνα του, εκτίθεται σε προσκύνημα και γίνεται μεγάλο πανηγύρι.

Ξωκλήσι Αγίου Γεωργίου, στο παλιό χωριό Άγιος Φώτιος

Ο Άγιος Γεώργιος, είναι ένα πολύ παλιό εκκλησάκι, για το οποίο δεν έχουμε κάποιες πληροφορίες, που να μας μιλούν, για το πότε ακριβώς κτίστηκε. Είναι κτισμένο ανάμεσα στο κέντρο του παλιού χωριού Άγιος Φώτιος. Ένα εκκλησάκι κτισμένο κοντά στο παλιό δημοτικό σχολείο του χωριού. Ήταν όμως ετοιμόρροπο, μα και ξεχασμένο. Δεν άντεξε και πολύ. Πριν από 15 περίπου χρόνια, γύρω στο 1997 κατεδαφίστηκε. Οι χωριανοί όμως με πρωτοβουλία δική τους και για να μην χαθεί το αφιέρωμα στο Άγιο Γεώργιο, το παλιό κοντινό πετρόκτιστο σχολείο που βρισκόταν δίπλα, μετατράπηκε σε εκκλησία. Μια μικρή επίπεδη, εκκλησούλα, με όλα τα απαραίτητα εκκλησιαστικά χρειώδη, λειτουργεί κανονικά, ως ένα μικρό και απέρριπτο ξωκλήσι, αφιερωμένο στον Άγιο Γεώργιο.



Ξωκλήσι Άγιος Φώτιος και Ανίκητος, στο παλιό χωριό Άγιος Φώτιος

Ο αφιερωμένος ναός, στον Άγιο Φώτιο και Ανίκητο βρίσκεται κτισμένος ανάμεσα στα σπιτάκια της παλιάς κοινότητας, Άγιος Φώτιος. Από πληροφορίες που πήραμε, πάρα πολύ παλιά φαίνεται να κατεδαφίστηκε άλλος προηγούμενος ναός, πράγμα που το μαρτυρούσαν κατάλοιπα του παλιού αυτού ναού και στην ίδια ακριβώς τοποθεσία, το 1921, κτίστηκε ο ναός που υπάρχει σήμερα. Είναι μικρό ξωκλήσι, πετρόκτιστο από συνηθισμένη πέτρα της περιοχής και με κεραμιδένια στέγη. Εσωτερικά είναι ασπρισμένο, μα όχι αγιογραφημένο. Το ξύλινο σκαλιστό εικονοστάσι δίνει την παρουσία του, καθώς και το μοναδικό ξύλινο ψαλτήρι που υπάρχει, μαζί με τα λιγοστά καθίσματα. Έχει την άνεση να φιλοξενήσει, τουλάχιστον 200 πιστούς. Είναι επίπεδη εκκλησούλα με μαρμαρίνο πάτωμα.



Ξωκλήσι Άγιος Ζηνόβιος και Αγία Ζηνοβία, στο παλιό χωριό Στατός

Νοτιοδυτικά του παλιού χωριού Στατός, το 1840 κτίστηκε το ξωκκλησάκι Άγιος Ζηνόβιος και Αγία Ζηνοβία. Κατά την παράδοση, οι δύο άγιοι ήσαν αδέρφια. Ο Άγιος Ζηνόβιος ήταν γιατρός θαυματουργός και θεράπευε ψυχικά και σωματικά πολλούς ασθενείς. Μαρτύρησαν τον χριστιανισμό και εδιώχθησαν. Ανάμεσα στα σπιτάκια του παλιού χωριού, που τώρα έχουν εγκαταλειφθεί, βρίσκεται το ξωκλήσι. Είναι πετρόκτιστο εξωτερικά, και πλαισιώνεται από ένα μεγάλο πλακόστρωτο αυλόγυρο, με περιφραγμένο χαμηλό τοίχο. Το καμπαναριό του, το οποίο αποτελεί δείγμα παλιάς αρχιτεκτονικής, είναι κατασκευασμένο από πέτρα πελεκητή. Εσωτερικά υπάρχουν δυο χαρακτηριστικές καμάρες, αρχίζοντας από την οροφή με κωνοειδές σχήμα και καταλήγουν στο μέσο υψόμετρο του ναού. Το τέμπλο είναι ξύλινο και σκαλιστό, αλλά χαρακτηρίζεται για το πολύ παλιού τύπου σκάλισμά του. Οι πρόσθετες εικόνες ολοκληρώνουν τον πλούτο του ναού. Διαθέτει 2 ξύλινα σκαλιστά ψαλτήρια, καθώς επίσης και τον δεσποτικό θρόνο. Ο γυναικωνίτης είναι ξύλινης κατασκευής ημικύκλιου σχήματος.



Με δαπάνες της Ιεράς Μονής Κύκκου, έγιναν αρκετές επιδιορθώσεις στο ξωκλήσι, πριν περίπου 5 χρόνια. Έχει την δυνατότητα να φιλοξενήσει γύρω στους 200 πιστούς. Η αφιερωμένη ξύλινη εικόνα των Αγίων, βρίσκεται στα δεξιά από το εικονοστάσι, σε πέτρινη πρόθεση, τοποθετημένη πάνω στον τοίχο.

Ξωκλήσι Αγίας Βαρβάρας, στο παλιό χωριό Στατός

Σε βουνοπλαγιά πάνω από μια πηγή νερού, ανατολικά του παλιού χωριού Στατός, βρίσκεται κτισμένο το ξωκλήσι της Αγίας Βαρβάρας.

Φαίνεται το ξωκλήσι να επανοικοδομήθηκε το 1921. Είναι ένα μικρό ξωκλήσι συνηθισμένης τετράγωνης κατασκευής, με στέγη από κεραμίδι. Εσωτερικά όσο και εξωτερικά είναι ασπρισμένο. Το εικονοστάσι του ξωκκλησιού, είναι μαρμάρινο με πρόσθετες τις εικόνες των Αγίων. Διαθέτει 2 πύλες την (κεντρική) ωραία πύλη και την αριστερή πύλη. Αν και μικρό έχει την άνεση να φιλοξενήσει 150 πιστούς. Την παρουσία του δίνει ο δεσποτικός θρόνος, καθώς και τα ξύλινα ψαλτήρια. Η αφιερωμένη εικόνα της Αγίας Βαρβάρας, χρονολογείται από τον 18ο αιώνα, και είναι τοποθετημένη σε ειδικό εικονοστάσι. Το ξωκλήσι λειτουργεί δυο φορές τον χρόνο.



ΜΟΝΑΣΤΗΡΙ ΑΓΙΑΣ ΜΟΝΗΣ

Η Μονή των Ιερέων ή Αγία Μαρίνα, βρίσκεται στην επαρχία Πάφου, μεταξύ του χωριού Στατός και του μοναστηριού της Χρυσorroγιάτισσας, από το οποίο απέχει ένα περίπου χιλιόμετρο. Είναι κτισμένη σε μια όμορφη και απομακρυσμένη από το βουητό της θορυβώδους καθημερινής κοσμικής ζωής, τοποθεσία. Μέσα στο καταπράσινο και περιτριγυρισμένο από πυκνή βλάστηση, περιβάλλον, οι μοναχοί βρίσκουν την επιζητούμενη ησυχία, απαραίτητη προϋπόθεση για περισυλλογή και προσευχή. Η Αγία Μονή θεωρείται ένα από τα αρχαιότερα μοναστήρια της Κύπρου, με πλούσια ιστορία στο ενεργητικό του και σημαντική συμβολή στον τομέα της διάδοσης της χριστιανικής παράδοσης και των ελληνικών γραμμάτων, κυρίως κατά τη βυζαντινή περίοδο, ιδιαίτερα μεταξύ του 10ου και 12ου αιώνα.



Πολλές εκδοχές υπάρχουν ως προς την ονομασία του Μετοχίου. Η επικρατέστερη διασώζει ότι κατά το παρελθόν εκεί διέμεναν πολλοί ιερείς. Έτσι προέκυψε το όνομα Μονή των Ιερέων. Κλήθηκε και Αγία Μονή, επειδή οι πιστοί που κατέφυγαν στο ιερό αυτό μέρος έβρισκαν την πολυπόθητη πνευματική ανάταση και έφευγαν ενισχυμένοι από τους παρηγορητικούς λόγους και τα μηνύματα ελπίδας.

Η Μονή των Ιερέων αποτελείται από κτίρια διαφόρων εποχών, που διαμορφώθηκαν ανάλογα με τις κατά καιρούς ανάγκες και δυνατότητες των ενοίκων της. Στη δυτική πλευρά ορθώνεται διώροφος οικοδομή με τα κελιά των μοναχών. Σύμφωνα με την εντοιχισμένη στην αριστερή βάση του ημικύκλιου θόλου της κύριας εισόδου (1698). Κατά την τελευταία ανακαίνιση (1984-1995) μερικά από τα κελιά μετατράπηκαν σε γραφείο, κουζίνα και τράπεζα. Προς τα βόρεια ενώνεται με διώροφο κτίσμα, το ισόγειο του οποίου χρησιμοποιείται ως συνοδικό και το ανώγειο ως κελί. Στην προέκτασή του, βρίσκεται το αφιερωμένο στον Άγιο Αθανάσιο τον Αθωνίτη παρεκκλήσι του 14ου αι., καλυπτόμενο με σταυροθόλιο. Εικάζεται ότι παλαιότερα χρησίμευε ως τράπεζα του μοναστηριού. Επισκευάσθηκε και συντηρήθηκε το 1964 από το Τμήμα Αρχαιοτήτων. Τότε, μέσα σ' αυτό, ανακαλύφθηκε αργυρό νόμισμα του 15ου αιώνα.

Τρία από τα παραπάνω κτίσματα χρησίμευαν ως μαγειρείο, μαγκιπέιο και τράπεζα, ενώ τα υπόλοιπα ως αποθήκες. Σήμερα έχουν μετατραπεί σε κελιά. Πίσω τους, το υπερυψωμένο επίπεδο θεωρήθηκε ως η καταλληλότερη τοποθεσία, για την ανέγερση του ηγουμενείου με τα απαραίτητα διαμερίσματά του.

Η εκκλησία του Μετοχίου, αφιερωμένη στον Άγιο Νικόλαο, δεσπόζει της ανατολικής πλευράς του κτιριακού συγκροτήματος. Είναι δίκλιτη καμαροσκέπαστη, με τα δυο κλίτη να χωρίζονται από υποβασταζόμενα από τρεις λίθινες κολώνες τόξα. Το ημικύκλιο σύνθρονο και ο κοσμήτης με φύλλα άκανθας της αψίδας, όπως και ο κοσμήτης από άκανθα του δυτικού τοίχου, είναι κάποια από τα διασωζόμενα μέρη της εκκλησίας με βυζαντινά γνωρίσματα. Το ίδιο και οι ευρισκόμενοι στον δυτικό τοίχο των μοναστηριακών οικοδομημάτων διακοσμημένοι με φυτικό βλαστό επιπεδόγλυφης τεχνικής πεσσίσκοι παλαιοχριστιανικού τέμπλου, γεγονός που οδηγεί στην υπόθεση εργασίας, ότι η ανέγερση της εκκλησίας δύναται να αναζητηθεί στα χρονικά πλαίσια της βυζαντινής περιόδου. Της ίδιας, ίσως, εποχής ήταν και η φυλασσόμενη παλαιότερα εντός του ναού, μαρμάρινη κολυμβήθρα. Στον ίδιο χώρο με τον σημερινό ναό, υπήρχε βυζαντινός, αναγόμενος πιθανώς στον 12ο αι. Διάφορα αρχιτεκτονικά στοιχεία του υπάρχοντος ναού, αφήνουν να διαφανεί ότι έφερε νάρθηκα με δύο αψίδες και ότι είχε κτισθεί πάνω στα ερείπια παλαιοχριστιανικής βασιλικής, την αψίδα της οποίας ενσωμάτωσε. Με το πέρασμα του χρόνου και την επελεύσασα καταστροφή ο βυζαντινός ναός αντικαταστάθηκε από φραγκοβυζαντινό. Τον τελευταίο διαμόρφωσε το 1638 σε τρίκλιτο καμαροσκέπαστο, ο τότε ηγούμενος Κύκκου Νικηφόρος, μετέπειτα Αρχιεπίσκοπος Κύπρου (1641-1674). Υπόλειμμα, εξάλλου, τοιχογραφίας του ναού μαρτυρεί και παραπέμπει σε παλαιότερη αγιογράφησή του.

Ένα περίπου αιώνα μετά την ανοικοδόμηση του ναού, το 1735, επισκέφθηκε τη Μονή

των Ιερέων ο Ρώσος μοναχός Βασίλειος Μπάρσκι (1701-1747). Για τον ναό σημείωσε τα ακόλουθα: «Η ανατολική πλευρά του μοναστηριού καταλαμβάνεται από μια ωραία μεγάλη εκκλησία, στερεά κτισμένη, με μεγάλες και σκληρές πέτρες, αψιδωτή εσωτερικά. Απ' έξω είναι καλυμμένη με ξύλινη στέγη και κεραμίδια, όπως στα μοναστήρια που περιέγραψα προηγουμένως. Έχει ένα απλό εικονοστάσιο και φθηνά κηροπήγια και κανδήλια, λόγω της φτώχειας της, αλλά το δάπεδο είναι καλά στρωμένο με μεγάλες λίθινες πλάκες. Έχει πέντε εισόδους, τρεις από τα δυτικά, μια από τα βόρεια και μια από τα νότια».

Με το πέρασμα του χρόνου το νότιο κλίτος του ναού, υπέστη σοβαρές και ανεπανόρθωτες βλάβες, έτσι, το 1882, όταν ο οικονόμος της Ιεράς Μονής Κύκκου και μετέπειτα μητροπολίτης Πάφου (1890-1899) Επιφάνιος, ανέλαβε να προχωρήσει στα επιβαλλόμενα διορθωτικά έργα, υποχρεώθηκε να μετατρέψει τον ναό από τρίκλιτο σε δίκλιτο. Το 1885, στην πορεία των ανακαινίσεων, εντοπίστηκαν δύο επιγραφές του 4ου π.Χ. αι., γραμμένες στο συλλαβικό αλφάβητο, που κατόπιν εντοχίσθηκαν στην εξωτερική όψη του δυτικού τοίχου του ναού, αριστερά και δεξιά της κύριας εισόδου, όπου βρίσκονται μέχρι σήμερα. Στο περιεχόμενο των επιγραφών αναφέρεται ότι στον ίδιο εκείνο χώρο ο βασιλιάς της Πάφου Νικοκλής (374/373-361 π.Χ.) είχε κτίσει ναό, αφιερωμένο στη θεά Ήρα.

Σύμφωνα με την παράδοση, η Μονή των Ιερέων κτίστηκε τον 4ο αιώνα από τον Άγιο Ευύχιο και Άγιο Νικόλαο, μετέπειτα Επίσκοπο Μύρων της Λυκίας. Η προφορική διήγηση από παλαιά διέσωσε ότι ο μιν Ευύχιος προμήθευε τις πέτρες από τον ευρισκόμενο στην ίδια τοποθεσία ειδωλολατρικό ναό αρχαίας ελληνικής θεάς, ο δε Νικόλαος, λαϊκός τότε, τις λάξευε. Ακολουθώντας, και οι δύο μαζί έκτιζαν. Στο τέλος όμως στο μοναστήρι εγκαταστάθηκε, έζησε και υπηρέτησε μέχρι το θάνατο του μόνον ο Ευύχιος, ενώ ο Νικόλαος αναχώρησε για τη Λυκία.



Η παραπάνω παράδοση καταγράφηκε από τον λόγιο διδάσκαλο και διευθυντή της Ελληνικής Σχολής Λευκωσίας Εφραίμ τον Αθηναίο, μετέπειτα Πατριάρχη Ιεροσολύμων (1766-1770), στο βιβλίο του για την ιστορία της Ιεράς Μονής Κύκκου, που εκδόθηκε στη Βενετία το 1751. Ο Εφραίμ, παρακινούμενος από όσα σχετικά άκουγε, αποφάσισε να επισκεφθεί την Αγία Μονή. Στο σκευοφυλάκιο εντόπισε παλαιό μεμβράνινο χειρόγραφο, με τον βίο του Αγίου Ευυχίου.

ΑΜΠΕΛΟΚΑΛΛΙΕΡΓΕΙΑ/ΟΙΝΟΠΟΙΕΙΑ

Οι κάτοικοι, στην κοινότητα Στατός, παλιότερα ασχολούνταν περισσότερο με την γεωργία και τα αμπέλια. Μέχρι σήμερα, μερικοί εξακολουθούν ν' ασχολούνται με αυτές τις ασχολίες. Τ' αμπέλια, ιδιαίτερα εκείνα που εκτείνονται μεταξύ του χωριού, φυτεμένα με μαύρο κυπριακό σταφύλι, το ξυνιστέρι, το καπερνέ, και λιγότερο μαλάγα, εξακολουθούν να αποδίδουν και να προσδίδουν, ένα όμορφο χρώμα στο τοπίο. Οι συνηθισμένες ποικιλίες των σταφυλιών, καταλαμβάνουν μεγαλύτερη έκταση, σε σύγκριση με την ποικιλία σταφυλιού μαλάγα. Οι αμπελουργοί, από χρόνια τώρα, καλλιεργούν τ' αμπέλια τους, πάνω σε εμπορική βάση. Όλα σχεδόν φυτεμένα σε γραμμές και η καλλιέργειά τους είναι μηχανοποιημένη. Εντυπωσιακοί είναι και οι μεγάλοι αποθηκευτικοί χώροι των συσκευαστηρίων. Λόγω του υψομέτρου, τ' αμπέλια της περιοχής του Στατού / Αγίου Φωτίου, είναι τα τελευταία που ωριμάζουν, με αποτέλεσμα να καθυστερεί το μάζεμά τους. Στη κοινότητα υπάρχουν δυο οινοποιεία. Εκεί όπου θα γίνει η τελική επεξεργασία και η παραγωγή του φημισμένου κρασιού. Η σπιτίσια παραδοσιακή ζιβανία δίνει το παρόν της. Κυρίως παράγουν το άσπρο και μαύρο ξηρό κρασί. Σπάνια και σε πολύ μικρή ποσότητα, θα συναντήσεις το γλυκό κρασί. Από τα σταφύλια δεν παραλείπεται και η κατασκευή του φρέσκου παραδοσιακού σιουτζιούκου, παλουζέ, κιεφτέρι.

ΚΑΤΟΙΚΙΑ

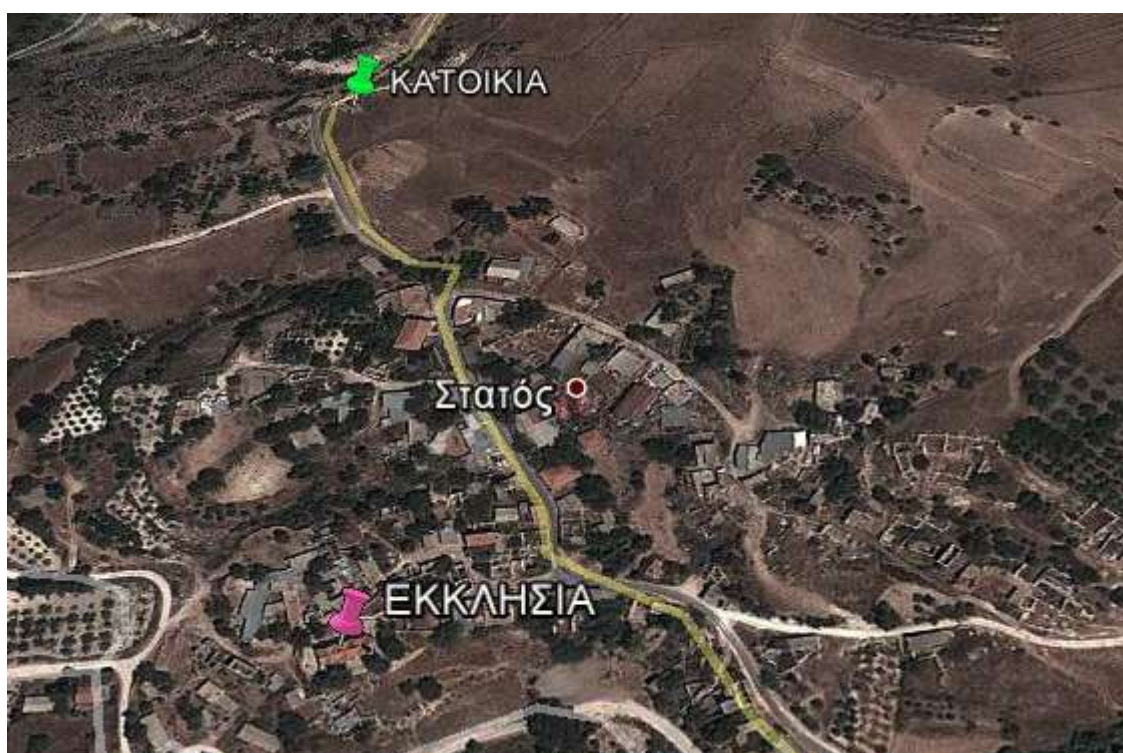

Κύρια είσοδος (Νοτια)



Πίσω πλευρά (Βόρια)



Πλάγια πλευρά (Δυτικά)



Πλάγια πλευρά(Ανατολικά)



ΓΕΝΙΚΗ ΠΕΡΙΓΡΑΦΗ ΤΟΥ ΚΤΙΡΙΟΥ

Στο χωριό Στατός το κτίριο μας βρίσκεται στον παλαιό Στατό που απέχει από το καινούργιο χωριό 2-4 λεπτά δρόμο. Είναι ισόγεια (σχήμα γ ανάποδο) κατοικία με 142.97 τ.μ οικοπέδου και σύνολο της κατοικίας 59.21 τ.μ . Το κτίριο βρίσκεται σε ύψωμα (εικόνα1). Η είσοδος της κατοικίας είναι νότια και είναι από τις μέσα πλευρές. Στο κτίριο υπάρχουν δύο χώροι στην οικία (εικόνα 2).

Οι διαστάσεις του είναι 8.82 μ * 8.33 μ, το εσωτερικό καθαρό ύψος είναι 2.82 μ. Τα δύο δωμάτια χωρίζονται με τοίχο πάχους 0.30 μ και εξωτερικά έχει πάχος 0.40 μ.

Τα ανοίγματα που υπάρχουν στο **δωμάτιο ένα** είναι δυο παράθυρα, η κεντρική είσοδος της κατοικίας και μια εσωτερική είσοδος που οδηγεί απευθείας στο **δωμάτιο δύο**. Στο δωμάτιο αυτό υπάρχει έναν παράθυρο και η είσοδος του δωματίου, τα παράθυρα όλα είναι 1.63 μ. πλάτος και ύψος 1.20μ και οι πόρτες είναι 1.23 μ. πλάτος και ύψος 2.00 μ



Εικόνα 1

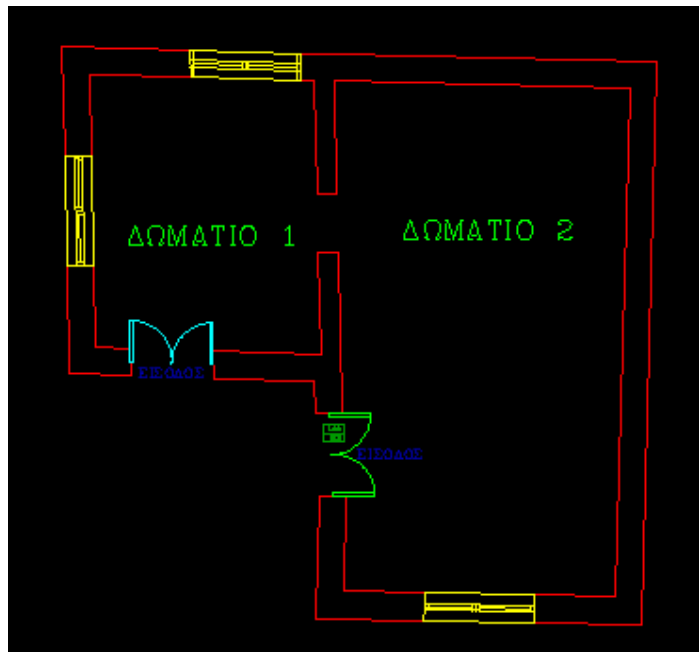

Εικόνα 2

ΚΑΤΑΣΚΕΥΑΣΤΙΚΗ ΠΕΡΙΓΡΑΦΗ

ΥΛΙΚΑ ΚΑΤΑΣΚΕΥΗΣ

Τα υλικά κατασκευής του κτιρίου εξωτερικά και εσωτερικά είναι από τοιχοποιία με πελεκητές πέτρες περικλειστές από πλάκες. Εσωτερικά είναι από επίχρισμα οι τοίχοι (εικόνα 3). Η οροφή ήταν κατασκευασμένη από μπετόν. Υπάρχουν τρία παράθυρα και τρεις πόρτες ξύλινα σανιδωτά, εκ των οποίων οι δυο είναι εξωτερικές κύριες εισόδοι και η μια εσωτερική, η οποία δεν υπάρχει πλέον, χρώματος πράσινο, αλλά έχει ξεθωριάσει εξωτερικά (εικόνα 3 & 4). Το πάτωμα ήταν φτιαγμένο από μπετόν.



Εικόνα 3



Εικόνα 4

ΠΑΘΟΛΟΓΙΑ

Το κτίριο υπέστη ζημιές λόγω των καιρικών συνθηκών και το σεισμό.

Παρατηρούμε ότι έχουν αποκολληθεί στην τοιχοποιία εξωτερικά οι λίθοι (εικόνα 5). Εσωτερικά του κτιρίου έχει αποκολληθεί το επίχρισμα (εικόνα 6). Τα παράθυρα και οι πόρτες του κτιρίου εσωτερικά και εξωτερικά είναι κατεστραμμένα λόγω ηλικίας τους (εικόνα 7). Στην οροφή υπάρχει υγρασία λόγω της μη μόνωσης. Το πάτωμα ήταν καταστραμμένο λόγω του σεισμού (εικόνα 8). Εξωτερικά το κτίριο θέλει καθαρισμό και να φτιαχτεί πλακόστρωτο. Τα υδραυλικά και τα ηλεκτρολογικά του κτιρίου μας πρέπει να αντικατασταθούν με καινούργια.

Εικόνα 5



Εικόνα 6



Εικόνα 7



Εικόνα 8



ΑΡΧΙΤΕΚΤΟΝΙΚΑ ΣΧΕΔΙΑ (ΑΠΟΤΥΠΩΣΗΣ)

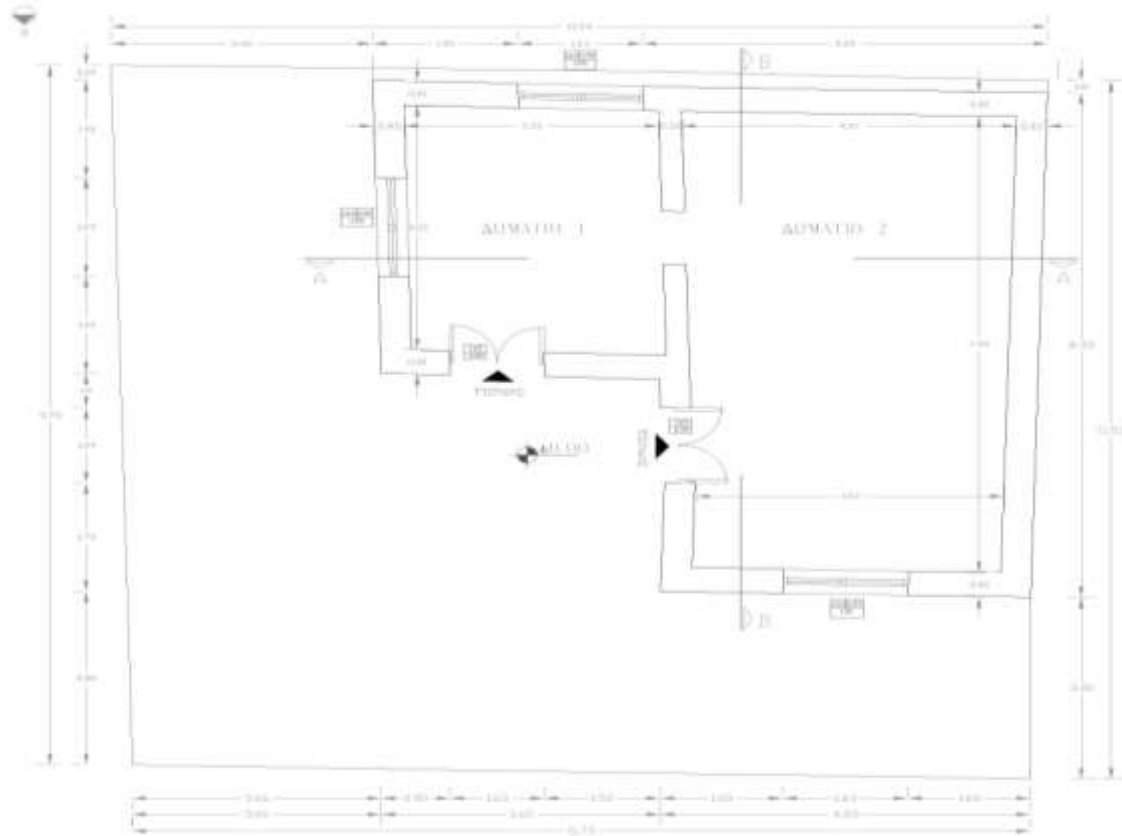

ΤΥΠΟΜΝΗΜΑ

- ΠΡΟΣΑΝΑΤΟΛΙΣΜΟΣ
- ΣΤΑΣΗ ΔΑΠΕΔΟΥ
- ΚΟΤΦΟΜΑ ΠΑΡΑΘΥΡΟΥ
- ΚΟΤΦΟΜΑ ΠΟΡΤΑΣ
- ΕΙΣΟΔΟΣ ΚΤΙΡΙΟΥ

ΑΠΟΤΥΠΩΣΗ ΚΤΙΡΙΟΥ	
ΤΙΤΛΟΣ ΣΧΕΔΙΟΥ	ΑΡ. ΣΧΕΔΙΟΥ
ΚΑΤΟΦΗ ΙΣΟΓΕΙΟΥ	1
ΚΑΙΜΑΚΑ 1:50	ΧΡΗΣΗ-ΣΤΑΤΟΣ-ΑΕΦΟΤΙΣ

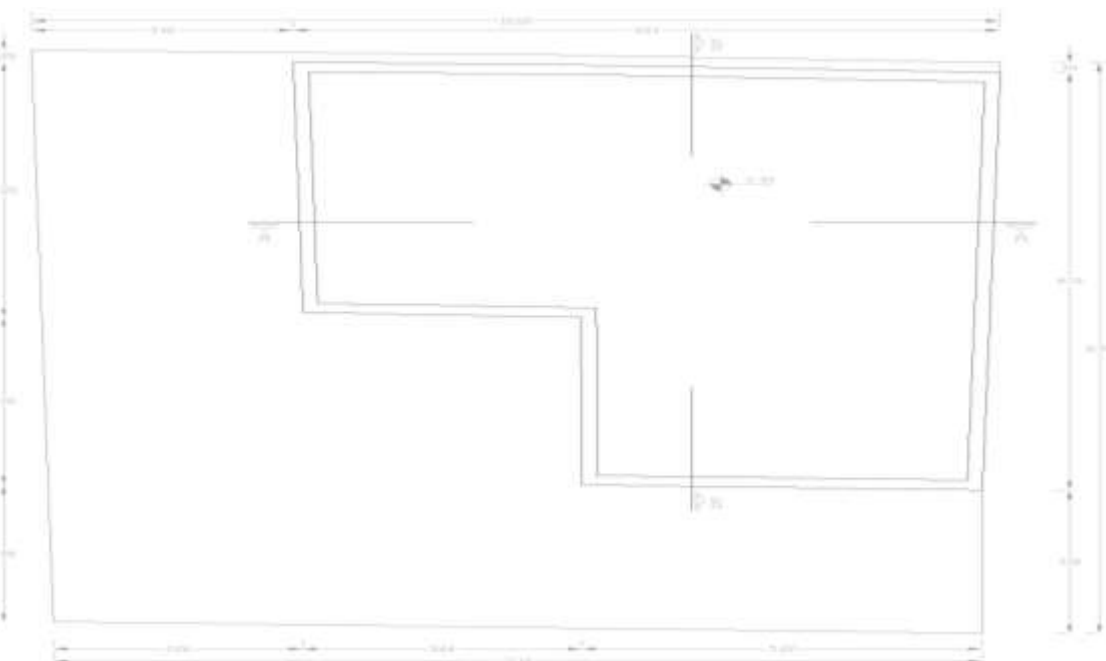

ΤΥΠΟΜΝΗΜΑ

- ΠΡΟΣΑΝΑΤΟΛΙΣΜΟΣ
- ΣΤΑΣΗ ΔΑΠΕΔΟΥ
- ΚΟΤΦΟΜΑ ΠΑΡΑΘΥΡΟΥ
- ΚΟΤΦΟΜΑ ΠΟΡΤΑΣ
- ΕΙΣΟΔΟΣ ΚΤΙΡΙΟΥ

ΑΠΟΤΥΠΩΣΗ ΚΤΙΡΙΟΥ	
ΤΙΤΛΟΣ ΣΧΕΔΙΟΥ	ΑΡ. ΣΧΕΔΙΟΥ
ΚΑΤΟΦΗ ΔΩΜΑΤΟΣ	2
ΚΑΙΜΑΚΑ 1:50	ΧΡΗΣΗ-ΣΤΑΤΟΣ-ΑΕΦΟΤΙΣ

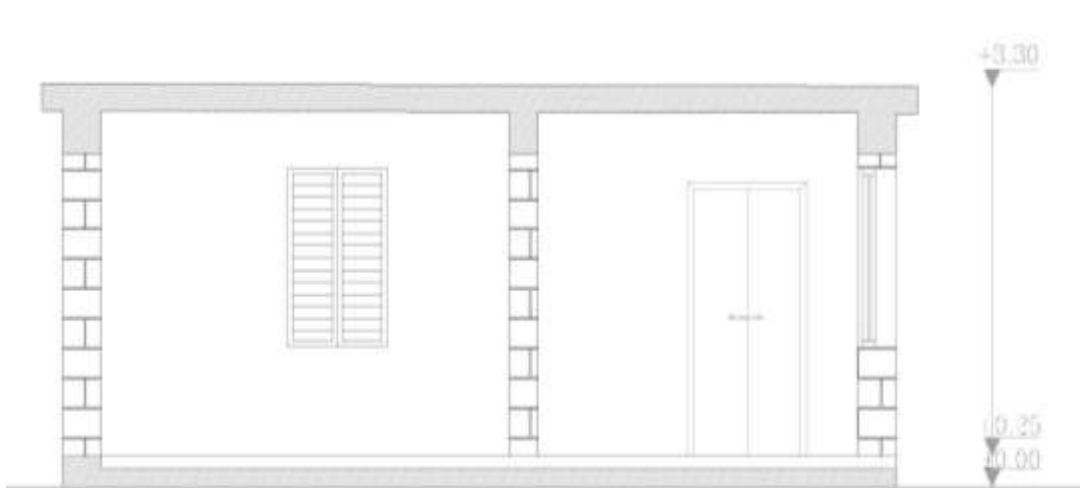

ΥΠΟΜΝΗΜΑ

ΣΤΑΘΜΗ ΚΤΙΡΙΟΥ

- ΓΡΑΜΜΗ ΕΔΑΦΟΥΣ
- ΛΙΘΟΚΤΙΣΤΟΙ ΤΟΙΧΟΠΟΙΑ

ΑΠΟΤΥΠΩΣΗ ΚΤΙΡΙΟΥ

ΤΙΤΛΟΣ ΣΧΕΔΙΟΥ	ΑΡ. ΣΧΕΔΙΟΥ
ΤΟΜΗ Α-Α	3
ΚΛΙΜΑΚΑ: 1:50	ΧΩΡΙΟ: ΣΤΑΤΟΣ - ΑΓ. ΦΩΤΙΟΣ

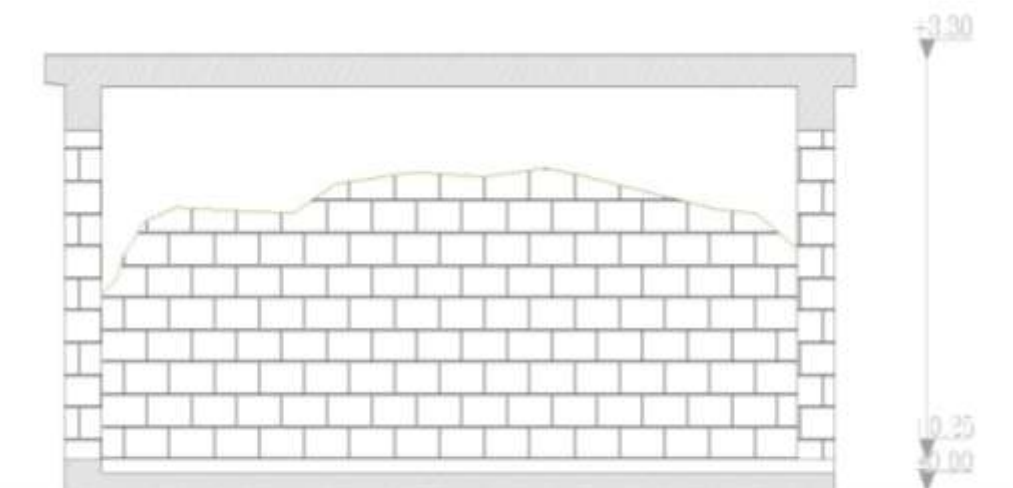

ΥΠΟΜΝΗΜΑ ΦΘΟΡΩΝ

- ΑΠΟΚΟΛΛΗΣΗ ΤΟΥ ΕΠΙΧΡΙΣΜΑΤΟΣ

ΥΠΟΜΝΗΜΑ



ΣΤΑΘΜΗ ΚΤΙΡΙΟΥ

- ΓΡΑΜΜΗ ΕΔΑΦΟΥΣ
- ΛΙΘΟΚΤΙΣΤΟΙ ΤΟΙΧΟΠΟΙΑ

ΑΠΟΤΥΠΩΣΗ ΚΤΙΡΙΟΥ

ΤΙΤΛΟΣ ΣΧΕΔΙΟΥ	ΑΡ. ΣΧΕΔΙΟΥ
ΤΟΜΗ Β-Β	4
ΚΛΙΜΑΚΑ: 1:50	ΧΩΡΙΟ: ΣΤΑΤΟΣ - ΑΓ. ΦΩΤΙΟΣ

ΥΠΟΜΝΗΜΑ ΦΘΟΡΩΝ

-  ΜΑΤΡΙΣΜΑ ΣΤΗ ΤΟΙΧΟΠΟΙΑ
-  ΑΦΑΙΡΕΣΗ ΚΟΜΜΑΤΙΩΝ ΤΟΙΧΟΠΟΙΑΣ

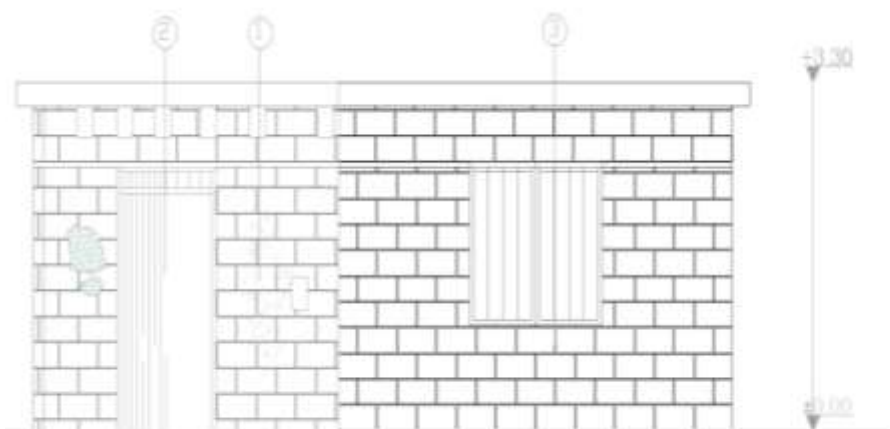

ΥΠΟΜΝΗΜΑ ΤΑΙΚΩΝ (ΧΑΡΑΚΤΗΡΙΣΜΟΣ ΤΑΙΚΩΝ)

- ① ΤΟΙΧΟΠΟΙΑ ΜΕ ΠΕΛΕΚΗΤΕΣ ΠΕΤΡΕΣ
- ② ΣΤΑΙΝΗ ΣΑΝΙΔΩΤΗ ΠΟΡΤΑ ΧΡΟΜΑΤΟΣ ΠΡΑΣΙΝΟ
- ③ ΣΤΑΙΝΑ ΠΑΡΑΘΥΡΟΦΤΑΛΑ ΣΑΝΙΔΩΤΑ ΧΡΟΜΑΤΟΣ ΠΡΑΣΙΝΟ

ΑΠΟΤΥΠΩΣΗ ΚΤΙΡΙΟΥ

ΤΙΤΛΟΣ ΣΧΕΔΙΟΥ	ΑΡ. ΣΧΕΔΙΟΥ
ΝΟΤΙΑ ΘΨΗ	5
ΚΛΙΜΑΚΑ: 1:50	ΧΩΡΙΟ-ΣΤΑΤΟΣ- ΑΓ.ΦΩΤΙΟΣ

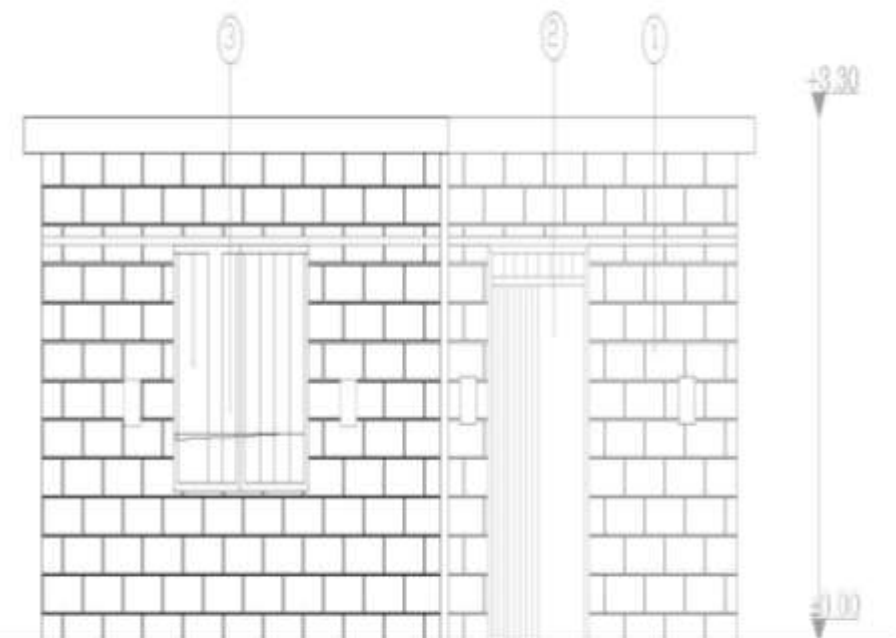

ΥΠΟΜΝΗΜΑ ΤΑΙΚΩΝ (ΧΑΡΑΚΤΗΡΙΣΜΟΣ ΤΑΙΚΩΝ)

- ① ΤΟΙΧΟΠΟΙΑ ΜΕ ΠΕΛΕΚΗΤΕΣ ΠΕΤΡΕΣ
- ② ΣΤΑΙΝΗ ΣΑΝΙΔΩΤΗ ΠΟΡΤΑ ΧΡΟΜΑΤΟΣ ΠΡΑΣΙΝΟ
- ③ ΣΤΑΙΝΑ ΠΑΡΑΘΥΡΟΦΤΑΛΑ ΣΑΝΙΔΩΤΑ ΧΡΟΜΑΤΟΣ ΠΡΑΣΙΝΟ

ΑΠΟΤΥΠΩΣΗ ΚΤΙΡΙΟΥ

ΤΙΤΛΟΣ ΣΧΕΔΙΟΥ	ΑΡ. ΣΧΕΔΙΟΥ
ΑΥΤΙΚΗ ΘΨΗ	6
ΚΛΙΜΑΚΑ: 1:50	ΧΩΡΙΟ-ΣΤΑΤΟΣ- ΑΓ.ΦΩΤΙΟΣ

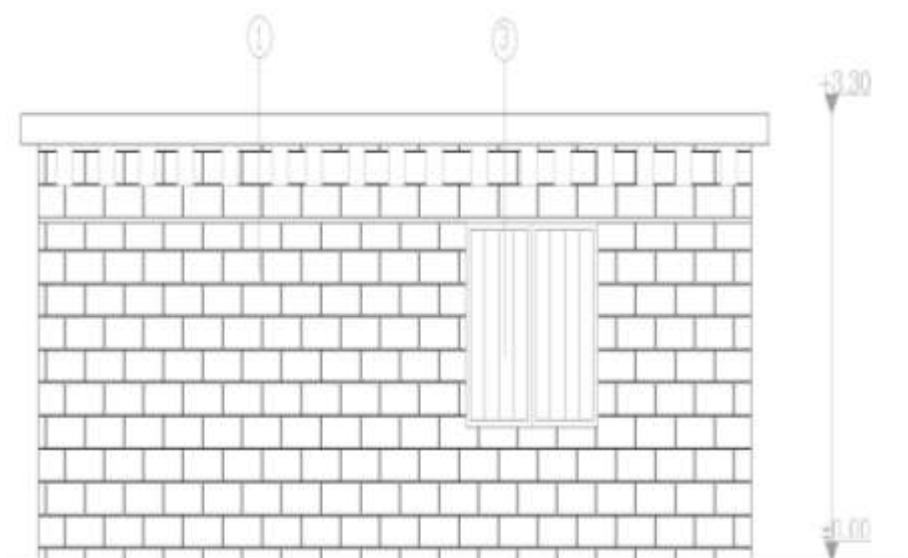

ΤΙΟΜΝΗΜΑ ΤΑΙΚΩΝ
(ΧΑΡΑΚΤΗΡΙΣΜΟΣ ΤΑΙΚΩΝ)

- ① ΤΟΙΧΟΠΟΙΑ ΜΕ ΠΕΛΕΚΗΤΕΣ ΠΕΤΡΕΣ
- ② ΣΤΑΙΝΗ ΣΑΝΙΔΩΤΗ ΠΟΡΤΑ ΧΡΟΜΑΤΟΣ ΠΡΑΣΙΝΟ
- ③ ΣΤΑΙΝΑ ΠΑΡΑΘΡΟΦΤΑΛΑ ΣΑΝΙΔΩΤΑ ΧΡΟΜΑΤΟΣ ΠΡΑΣΙΝΟ

ΑΠΟΤΤΙΩΣΗ ΚΤΙΡΙΟΥ

ΤΙΤΛΟΣ ΣΧΕΔΙΟΥ	ΑΡ. ΣΧΕΔΙΟΥ
ΒΟΡΙΑ ΟΨΗ	7
ΚΛΙΜΑΚΑ: 1:50	ΧΩΡΙΟ-ΣΤΑΤΟΣ-ΑΓ.ΦΩΤΙΟΣ

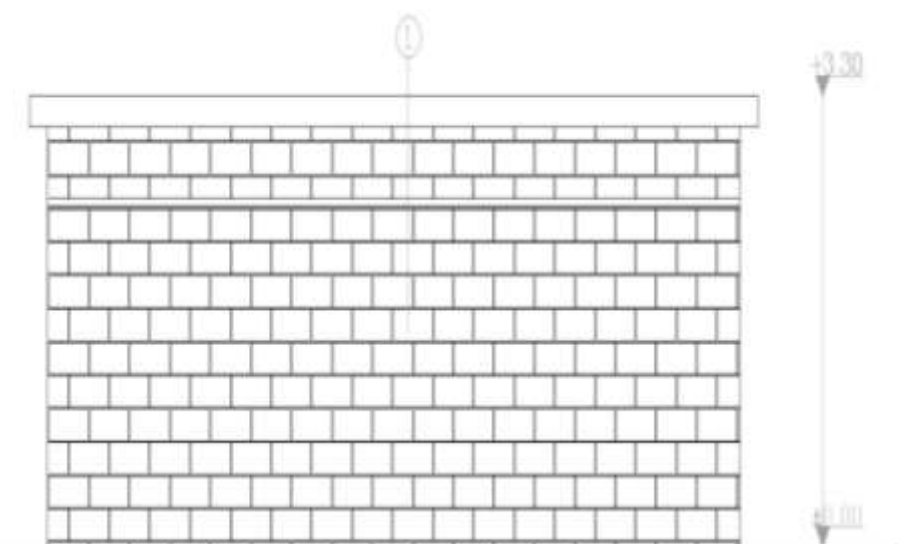

ΤΙΟΜΝΗΜΑ ΤΑΙΚΩΝ
(ΧΑΡΑΚΤΗΡΙΣΜΟΣ ΤΑΙΚΩΝ)

- ① ΤΟΙΧΟΠΟΙΑ ΜΕ ΠΕΛΕΚΗΤΕΣ ΠΕΤΡΕΣ
- ② ΣΤΑΙΝΗ ΣΑΝΙΔΩΤΗ ΠΟΡΤΑ ΧΡΟΜΑΤΟΣ ΠΡΑΣΙΝΟ
- ③ ΣΤΑΙΝΑ ΠΑΡΑΘΡΟΦΤΑΛΑ ΣΑΝΙΔΩΤΑ ΧΡΟΜΑΤΟΣ ΠΡΑΣΙΝΟ

ΑΠΟΤΤΙΩΣΗ ΚΤΙΡΙΟΥ

ΤΙΤΛΟΣ ΣΧΕΔΙΟΥ	ΑΡ. ΣΧΕΔΙΟΥ
ΑΝΑΤΟΛΙΚΗ ΟΨΗ	8
ΚΛΙΜΑΚΑ: 1:50	ΧΩΡΙΟ-ΣΤΑΤΟΣ-ΑΓ.ΦΩΤΙΟΣ

ΠΡΟΤΑΣΗ ΑΝΑΚΑΙΝΙΣΗΣ ΤΟΥ ΚΤΙΡΙΟΥ

Στο χωριό Στατός το κτίριο μας θα γίνει κατάστημα, στο οποίο να πουλιούνται όλα τα προϊόντα που παράγονται από το σταφύλι όπως : ζιβανία, κρασί, σταφίδα, σιουσιούκκος, παλουζες και κουμανταρία. Στο κτίριο μας θα υπάρχουν δύο είσοδοι, έτσι μόλις μπούμε στο δωμάτιο ένα θα είναι το ταμείο, στο οποίο θα υπάρχει μια τηλεόραση και καναπές για να κάθεται ο κόσμος να βλέπει τα διάφορα dvd που παρουσιάζουν την κατασκευή των ειδών του καταστήματος. Στο δωμάτιο δυο θα υπάρχουν πάγκοι, οι οποίοι θα έχουν ποτά και φαγώσιμα και διάφορα αλλά είδη. Θα κάνουμε ένα χώρισμα με γυψοσανίδα, για να κατασκευαστεί μια τουαλέτα, λόγω του ότι δεν υπάρχει παράθυρο θα βάλουμε εσωτερικό εξαερισμό γι' αυτή. Οι θύρες και τα παράθυρα θα γίνουν χρώματος καφέ ξύλινα. Το πάτωμα μας θα είναι από παραδοσιακή πέτρα και στο χώρο της γυψοσανίδας θα γίνει παρκέ. Εξωτερικά το κτίριο θα μείνει με την πέτρα και εσωτερικά θα γίνει σοβάς και χρώμα γκριζο ανοιχτό.

ΠΑΛΟΥΖΕΣ



ΚΡΑΣΙ



ZIBANIA



ΣΙΟΥΣΙΟΥΚΚΟΣ



ΑΡΧΙΤΕΚΤΟΝΙΚΑ ΣΧΕΔΙΑ (ΑΝΑΚΑΙΝΙΣΗΣ)

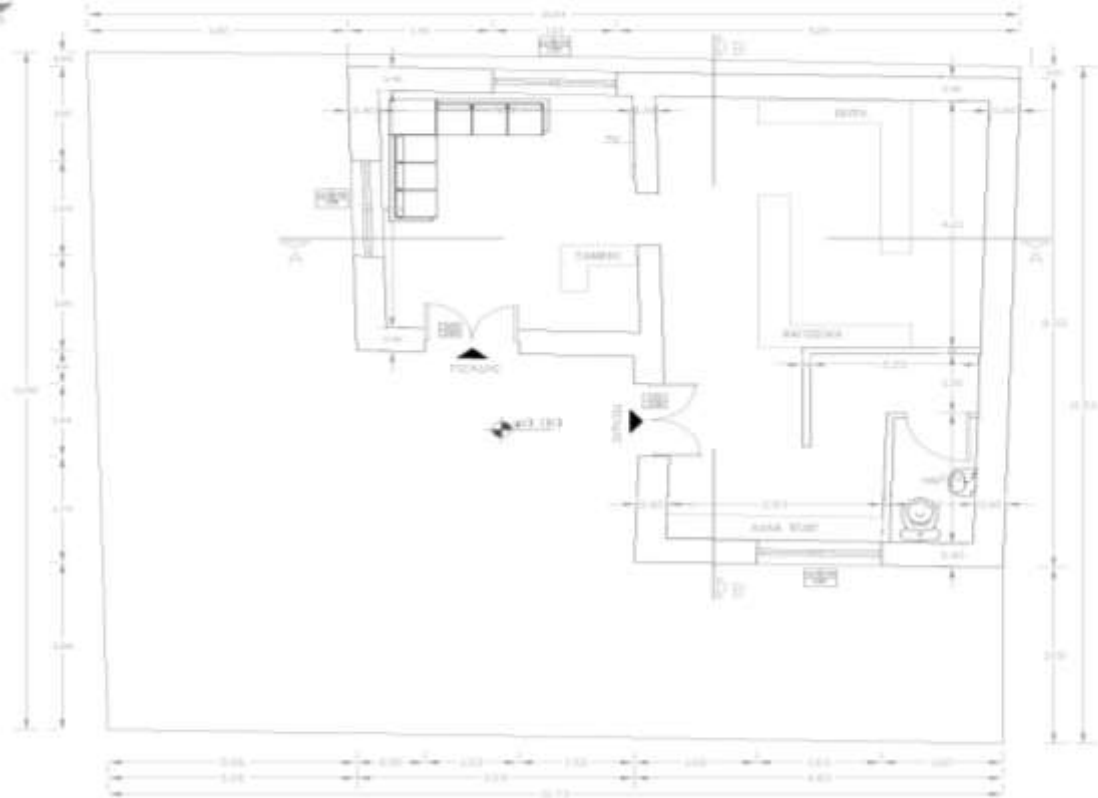

ΤΙΤΛΟΣ ΣΧΕΔΙΟΥ

- ΠΡΟΣΑΝΑΤΟΛΙΣΜΟΣ
- ΣΤΑΘΜΗ ΔΑΠΕΔΟΥ
- ΚΟΥΦΟΜΑ ΠΑΡΑΘΗΡΟΥ
- ΚΟΥΦΟΜΑ ΠΟΡΤΑΣ
- ΕΙΣΟΔΟΣ ΚΤΙΡΙΟΥ

ΑΝΑΚΑΙΝΙΣΗ ΚΤΙΡΙΟΥ	
ΤΙΤΛΟΣ ΣΧΕΔΙΟΥ	ΔΡ. ΣΧΕΔΙΟΥ
ΚΑΤΟΦΗ ΓΕΩΓΕΙΟΥ	9
ΚΑΙΜΑΚΑ 1:50	ΧΩΡΟΣ ΣΤΑΥΡΟΣ - ΑΥ. ΦΥΤΙΟΣ

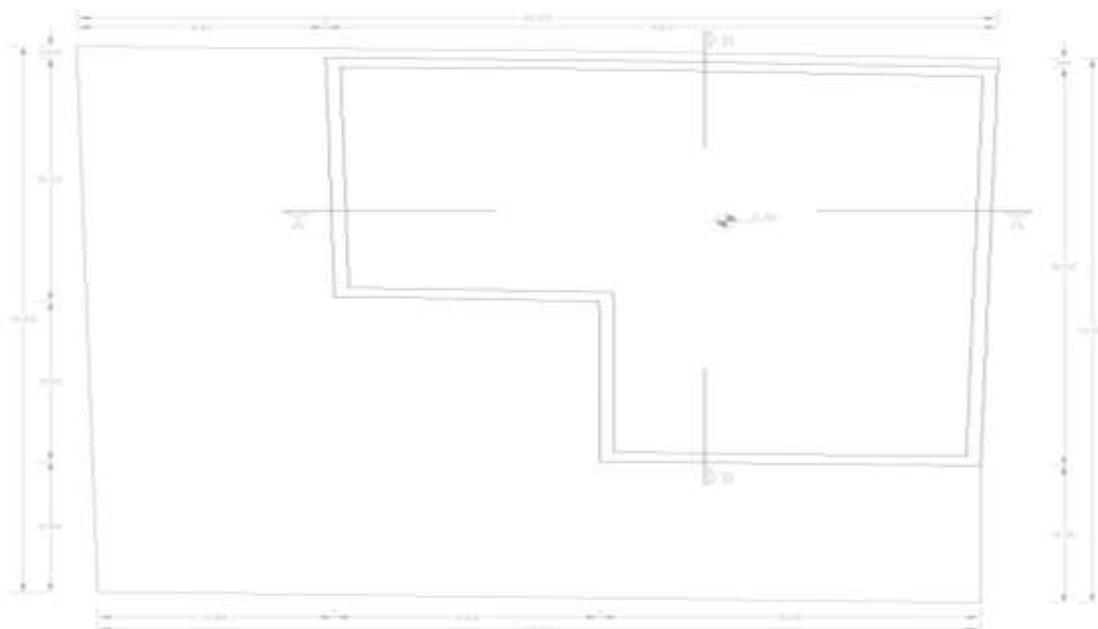

ΤΙΤΛΟΣ ΣΧΕΔΙΟΥ

- ΠΡΟΣΑΝΑΤΟΛΙΣΜΟΣ
- ΣΤΑΘΜΗ ΔΑΠΕΔΟΥ
- ΚΟΥΦΟΜΑ ΠΑΡΑΘΗΡΟΥ
- ΚΟΥΦΟΜΑ ΠΟΡΤΑΣ
- ΕΙΣΟΔΟΣ ΚΤΙΡΙΟΥ

ΑΝΑΚΑΙΝΙΣΗ ΚΤΙΡΙΟΥ	
ΤΙΤΛΟΣ ΣΧΕΔΙΟΥ	ΔΡ. ΣΧΕΔΙΟΥ
ΚΑΤΟΦΗ ΔΙΜΑΤΟΣ	10
ΚΑΙΜΑΚΑ 1:50	ΧΩΡΟΣ ΣΤΑΥΡΟΣ - ΑΥ. ΦΥΤΙΟΣ

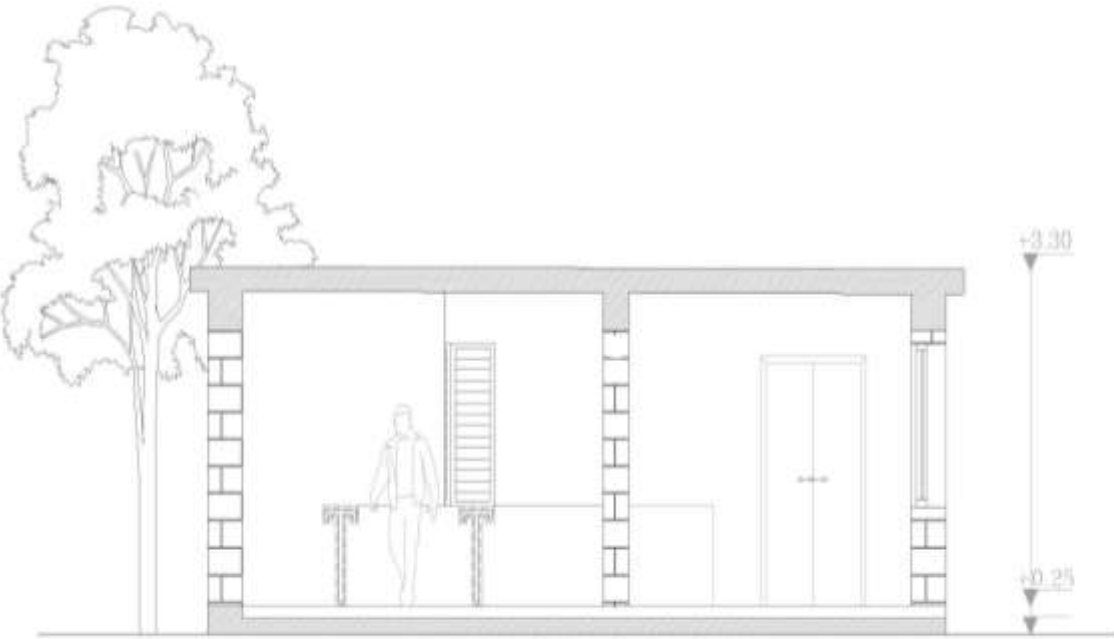

ΤΠΟΜΝΗΜΑ

ΣΤΑΘΜΗ ΚΤΙΡΙΟΥ

- ΓΡΑΜΜΗ ΕΔΑΦΟΥΣ
- ΛΙΘΟΚΤΙΣΤΟΙ ΤΟΙΧΟΠΟΙΑ

ΑΝΑΚΑΙΝΙΣΗ ΚΤΙΡΙΟΥ	
ΤΙΤΛΟΣ ΣΧΕΔΙΟΥ	ΑΡ. ΣΧΕΔΙΟΥ
ΤΟΜΗ Α-Α	11
ΚΑΙΜΑΚΑ: 1:50	ΧΩΡΙΟ-ΣΤΑΤΟΣ-ΑΓ.ΦΩΤΙΟΣ

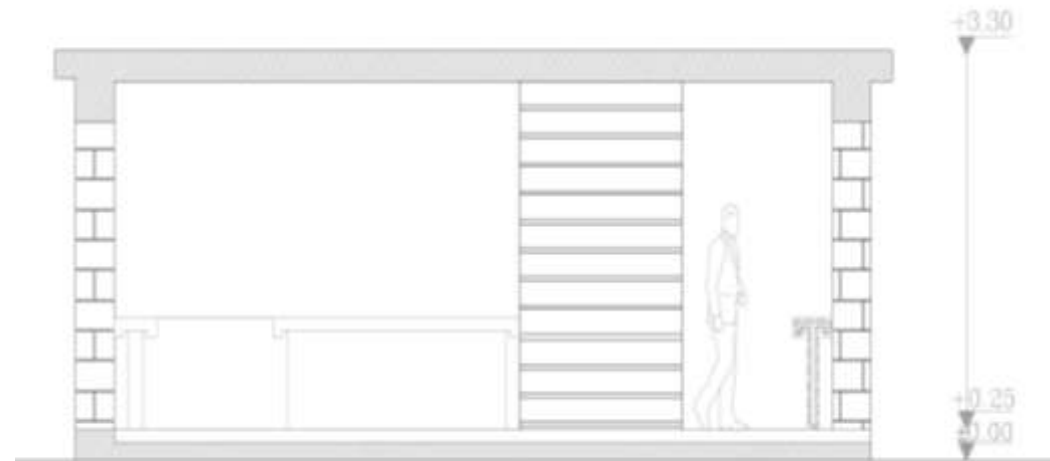

ΤΠΟΜΝΗΜΑ

ΣΤΑΘΜΗ ΚΤΙΡΙΟΥ

- ΓΡΑΜΜΗ ΕΔΑΦΟΥΣ
- ΛΙΘΟΚΤΙΣΤΟΙ ΤΟΙΧΟΠΟΙΑ

ΑΝΑΚΑΙΝΙΣΗ ΚΤΙΡΙΟΥ	
ΤΙΤΛΟΣ ΣΧΕΔΙΟΥ	ΑΡ. ΣΧΕΔΙΟΥ
ΤΟΜΗ Β-Β	12
ΚΑΙΜΑΚΑ: 1:50	ΧΩΡΙΟ-ΣΤΑΤΟΣ-ΑΓ.ΦΩΤΙΟΣ

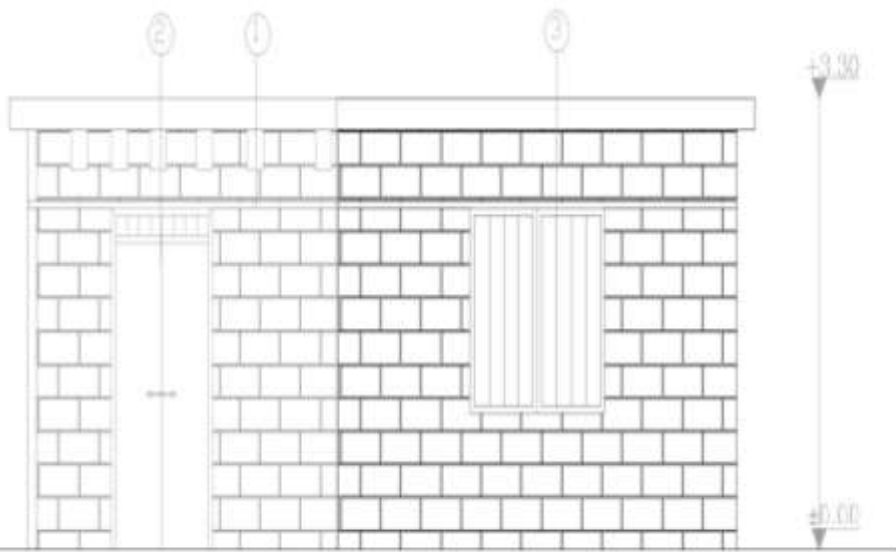

ΥΠΟΜΝΗΜΑ ΤΑΚΩΝ
(ΧΑΡΑΚΤΗΡΙΣΜΟΣ ΤΑΚΩΝ)

- ① ΤΟΙΧΟΠΟΙΑ ΜΕ ΠΕΛΕΚΗΤΕΣ ΠΕΤΡΕΣ
- ② ΞΥΛΙΝΗ ΣΑΝΙΔΩΤΗ ΠΟΡΤΑ ΧΡΩΜΑΤΟΣ ΚΑΦΕ
- ③ ΞΥΛΙΝΑ ΠΑΡΑΘΥΡΟΦΥΛΛΑ ΣΑΝΙΔΩΤΑ ΧΡΩΜΑΤΟΣ ΚΑΦΕ

ΑΝΑΚΑΙΝΙΣΗ ΚΤΙΡΙΟΥ

ΤΙΤΛΟΣ ΣΧΕΔΙΟΥ	ΑΡ. ΣΧΕΔΙΟΥ
ΝΟΤΙΑ ΟΨΗ	13
ΚΑΙΜΑΚΑ: 150	ΧΩΡΙΟ ΣΤΑΤΟΣ - ΑΓ. ΦΩΤΙΟΣ

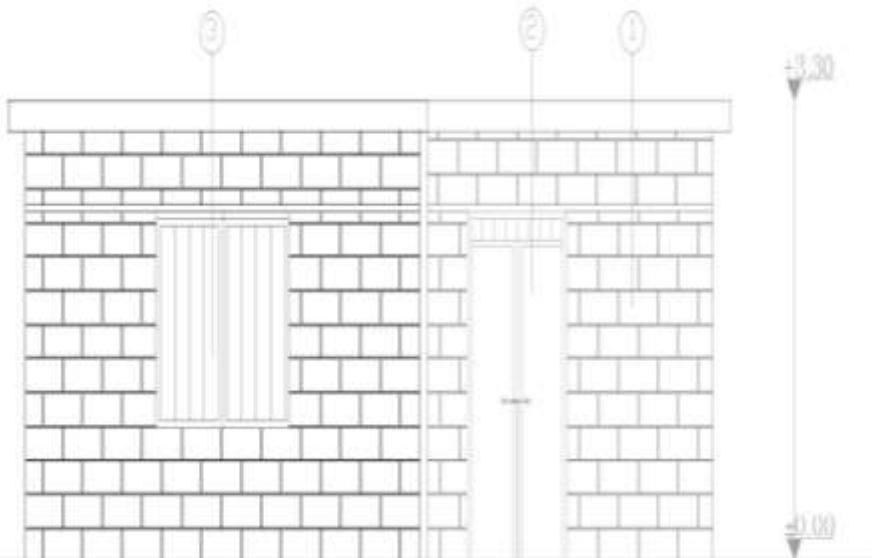

ΥΠΟΜΝΗΜΑ ΤΑΚΩΝ
(ΧΑΡΑΚΤΗΡΙΣΜΟΣ ΤΑΚΩΝ)

- ① ΤΟΙΧΟΠΟΙΑ ΜΕ ΠΕΛΕΚΗΤΕΣ ΠΕΤΡΕΣ
- ② ΞΥΛΙΝΗ ΣΑΝΙΔΩΤΗ ΠΟΡΤΑ ΧΡΩΜΑΤΟΣ ΚΑΦΕ
- ③ ΞΥΛΙΝΑ ΠΑΡΑΘΥΡΟΦΥΛΛΑ ΣΑΝΙΔΩΤΑ ΧΡΩΜΑΤΟΣ ΚΑΦΕ

ΑΝΑΚΑΙΝΙΣΗ ΚΤΙΡΙΟΥ

ΤΙΤΛΟΣ ΣΧΕΔΙΟΥ	ΑΡ. ΣΧΕΔΙΟΥ
ΔΥΤΙΚΗ ΟΨΗ	14
ΚΑΙΜΑΚΑ: 150	ΧΩΡΙΟ ΣΤΑΤΟΣ - ΑΓ. ΦΩΤΙΟΣ

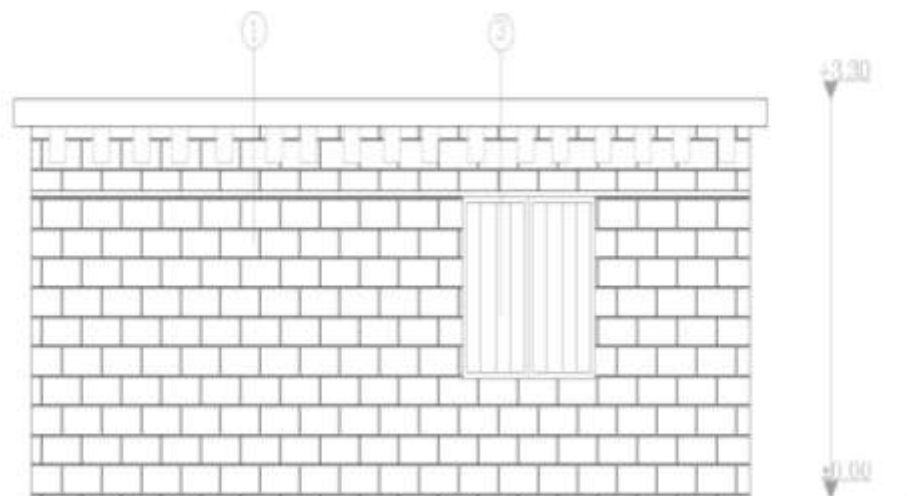

ΤΙΜΟΝΗΜΑ ΤΑΙΚΩΝ
(ΧΑΡΑΚΤΗΡΙΣΜΟΣ ΤΑΙΚΩΝ)

① ΤΟΙΧΟΠΟΙΑ ΜΕ ΠΕΛΕΚΗΤΕΣ ΠΕΤΡΕΣ
 ② ΣΤΑΙΝΗ ΣΑΝΙΔΩΤΗ ΠΟΡΤΑ ΧΡΩΜΑΤΟΣ ΚΑΦΕ
 ③ ΣΤΑΙΝΑ ΠΑΡΑΘΥΡΟΦΤΑΛΑ ΣΑΝΙΔΩΤΑ ΧΡΩΜΑΤΟΣ ΚΑΦΕ

<u>ΑΝΑΚΑΙΝΙΣΗ ΚΤΙΡΙΟΥ</u>	
<u>ΤΙΤΛΟΣ ΣΧΕΔΙΟΥ</u>	<u>ΑΡ. ΣΧΕΔΙΟΥ</u>
ΒΟΡΙΑ ΟΦΗ	15
<u>ΚΑΙΜΑΚΑ:</u> 150	<u>ΧΩΡΙΟ-ΣΤΑΤΟΣ-ΑΓ.ΦΩΤΙΟΣ</u>

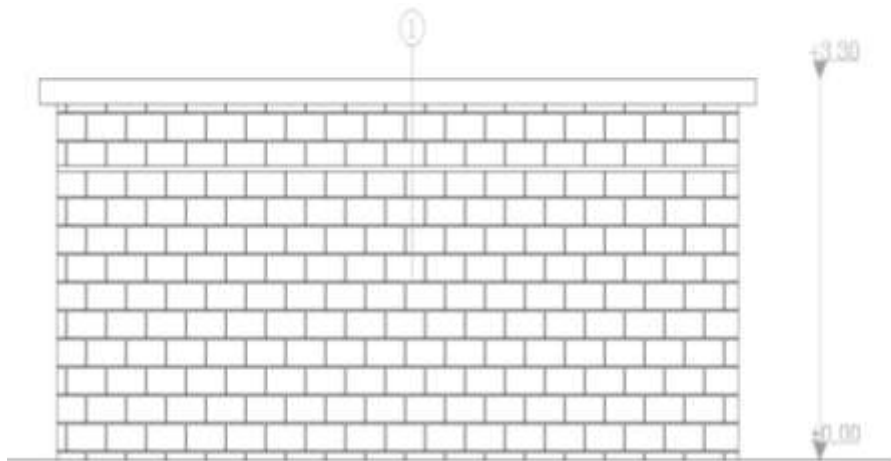

ΤΙΜΟΝΗΜΑ ΤΑΙΚΩΝ
(ΧΑΡΑΚΤΗΡΙΣΜΟΣ ΤΑΙΚΩΝ)

① ΤΟΙΧΟΠΟΙΑ ΜΕ ΠΕΛΕΚΗΤΕΣ ΠΕΤΡΕΣ
 ② ΣΤΑΙΝΗ ΣΑΝΙΔΩΤΗ ΠΟΡΤΑ ΧΡΩΜΑΤΟΣ ΚΑΦΕ
 ③ ΣΤΑΙΝΑ ΠΑΡΑΘΥΡΟΦΤΑΛΑ ΣΑΝΙΔΩΤΑ ΧΡΩΜΑΤΟΣ ΚΑΦΕ

<u>ΑΝΑΚΑΙΝΙΣΗ ΚΤΙΡΙΟΥ</u>	
<u>ΤΙΤΛΟΣ ΣΧΕΔΙΟΥ</u>	<u>ΑΡ. ΣΧΕΔΙΟΥ</u>
ΑΝΑΤΟΛΙΚΗ ΟΦΗ	16
<u>ΚΑΙΜΑΚΑ:</u> 150	<u>ΧΩΡΙΟ-ΣΤΑΤΟΣ-ΑΓ.ΦΩΤΙΟΣ</u>

ΓΕΝΙΚΗ ΠΕΡΙΓΡΑΦΗ ΕΡΓΑΣΙΩΝ ΠΟΥ ΑΠΑΙΤΟΥΝΤΑΙ ΚΑΙ ΣΤΑ ΔΕΚΑ ΚΤΙΡΙΑ ΤΩΝ ΧΩΡΙΩΝ

Αρχική εργασία για όλα τα κτίρια είναι να τα επισκεφτεί ο εργολάβος επί τόπου για να καταγράψει της ζημιές της κάθε κατοικίας ξεχωριστά και να μελετήσει το τρόπο επισκευής τους. Πρέπει να καθαριστούν οι χώροι και να απομακρυνθούν όλα τα άχρηστα υλικά που βρίσκονται εξωτερικά και εσωτερικά των κτισμάτων. Βάση των κανονισμών ασφάλειας είναι υπεύθυνος ο εργολάβος για τη περίφραξη του έργου με κάγκελα και με πινακίδες για την ασφάλεια του οποιουδήποτε περαστικού ή επισκέπτη που θα ερχόταν στην περιοχή.

Στην συνέχεια πρέπει να ειδοποιηθεί η Α.Η.Κ (ΔΕΗ στην Ελλάδα) εάν τυχόν υπάρχει παροχή ρεύματος στο έργο για να την διακόψει και μαζί με τον ηλεκτρολόγο του έργου ναβάλουν εργοταξιακό ρεύμα για να μπορούν να δουλέψουν τα διάφορα μηχανήματα τους οι εργάτες.

Πρώτα θα αρχίσουν οι εργασίες στην τοιχοποιία όπου θα γίνει η καθαίρεση του επιχρίσματος όπου υπάρχει, των χαλαρών λίθων, των ριζών και της βλάστησης.

Στις περιπτώσεις **τοιχοποιίας** που θα μένει ανεπίχριστη θα εφαρμοστεί κατάλληλο άχρωμο σταθεροποιητικό και υδατοπρωθητικό. Τα υλικά που θα εφαρμοστούν θα πρέπει να επιτρέπουν στην τυχόν εσωτερική υγρασία να εκτονώνεται προς τα έξω, χωρίς την πρόκληση φουσκώματος ή φθοράς να επιτρέπουν στην τοιχοποιία να αναπνέει. Στόχος της εφαρμογής τους είναι η ενίσχυση της σύνδεσης των κόκκων στην επιφανειακή στρώση που είναι εκτεθειμένη στις καιρικές συνθήκες και η στεγάνωση της εξωτερικής επιφάνειας, έτσι ώστε να μην γίνεται κατακράτηση έστω και μικρής ποσότητας νερού, για να σταματήσει ο μηχανισμός διάβρωσης με την υγρασία και τον παγετό.

Θα εξεταστούν οι τοιχοποιίες για ρηγματώσεις όπου υπάρχουν επιφανειακές, μέτριες, τριχοειδείς ή διαμπερείς ρωγμές. Αν η ρωγμή είναι **επιφανειακή** πρέπει να γίνει τρίψιμο κατά μήκος της ρωγμής ώστε να φύγουν οι χρωματισμοί και μικρό μέρος του υφιστάμενου επιχρίσματος. Πρέπει να στοκαριστεί η περιοχή με σφραγιστικό υλικό και τέλος η επηρεαζόμενη περιοχή πρέπει να τριφτεί καλά και να γίνει προετοιμασία για βάψιμο. Εάν είναι μια **μέτρια** ρωγμή τότε θα κάνουμε «ραφή» όπου θα απομακρυνθούν τα σαθρά και χαλαρά υλικά από τα χείλη της ρωγμής και θα καθαριστεί σε βάθος. Στην συνέχεια θα συμπληρωθεί το άνοιγμα με υλικά όμοια με αυτά της τοιχοποιίας και γίνει ραφή της ρωγμής στην εξωτερική παρειά του τοίχου, κατά τρόπο που να συνδέονται οι όχθες της ρωγμής. Όπου υπάρχουν **τριχοειδείς** ρωγμές θα γίνεται βαθιά αρμολόγηση και εφαρμογή κατάλληλης σύστασης υδραυλικού ενέματος. Αν η ρωγμή είναι **διαμπερές** σε μεγάλο βαθμό τότε θα κάνουμε μερική κατάρρευση και θα επανακτήσουμε την τοιχοποιία με το ίδιο υλικό. Πρέπει να χρησιμοποιηθεί κονίαμα της ίδιας ποιότητας σε σκληρότητα και ατμοπερατότητα με αυτό της υπόλοιπης τοιχοποιίας.

Στην τοιχοποιία επίσης θα γίνει νεροβολή και όπου χρειάζεται τρίψιμο με μηχανικά μέσα, βούρτσα και νερό για καθαρισμό από χρωματισμούς, ακαθαρσίες, μύκητες και άλλους μικροοργανισμούς της υγρασίας πάνω στους λίθους.

Θα παρατηρήσουμε τις **θύρες και τα παράθυρα** εάν αυτά διατηρούνται ή πρέπει να αποκαταστήσουμε με τα ίδια παραδοσιακά κωμοδρομήσιμα εξαρτήματα και ίδιες ξύλινες διατομές ή όμοιες, εάν χρειαστεί να αυξηθούν λόγω πιθανής προσθήκης εσωφύλλων. Στις περιπτώσεις κατασκευής εκ νέου των κουφωμάτων μπορεί να προστεθούν εσωτερικά τζαμόφυλλα όπου παραδοσιακά δεν υπήρχαν και τα αντίστοιχα εξώφυλλα να ανοίγουν εξωτερικά και να είναι της ίδιας μορφής σε υλικό, αναλογίες, διατομές, εξαρτήματα, με το υφιστάμενων τύπο.

Τα ξύλινα **ανώφλια** πρέπει να αποκαθίστανται είτε με επιδιορθώση και συντήρηση των ήδη υφιστάμενων είτε με αντικατάσταση τους με υγιή ξυλά όμοιας μορφής και μεγέθους. Απαραίτητη είναι η προστασία με ειδικά υλικά των ξύλινων ανωφλιών από μύκητες και άλλους κινδύνους σήψης και φθοράς. Στη συνέχεια θα γίνουν ανοίγματα στην τοιχοποιία εσωτερικά όπου χρειάζεται.

Ιδιαίτερη προσοχή πρέπει να δοθεί στη διαδικασία καθαίρεσης διάφορων πρόσφατων επισκευών με τσιμεντοκονιάματα. Τα τσιμεντοκονιάματα θα αφαιρεθούν μόνο εάν κριθεί απαραίτητο είτε λόγω κακής ή λανθασμένης εφαρμογής είτε λόγω περαιτέρω έλεγχου και εξετάσης της περιοχής και του προβλήματος.

Στις **στέγες** όπου χρειάζεται να αντικατασταθούν θα γίνει κατάρρευση τους και θα κατασκευαστούν ξανά με του ίδιου τύπου υλικό. Θα αφαιρεθούν αρχικά τα κεραμιδιά (όπου υπάρχουν), τα καλάμια ή ανκανθώδεις θάμνοι και τέλος τα βολίτζια. Όπου οι στέγες βρίσκονται σε καλή κατάσταση θα συντηρούνται. Η αποκατάσταση της κεραμοσκεπής πρέπει να προνοεί επανατοποθέτηση χολετρωτού κεραμιδιού, επιδιόρθωση των γείσων από πλάκες και των ξύλινων προεξοχών με μετωπίδι και στην περίπτωση επανακατασκευής, κλίση στέγης ίδια με την υπάρχουσα, καθώς και πανομοιότυπη ξύλινη σανιδωτή κατασκευή και επικάλυψη των ξυλοδοκών. Οι ξύλινοι δοκοί και στύλοι των στεγάστρων σε περίπτωση αντικατάστασής τους πρέπει να έχουν διατομές όμοιες με τις υφιστάμενες σε διαστάσεις και σχήμα, με πιθανή ενίσχυση τους αν χρειάζεται με μεταλλικά στοιχεία ενταγμένα στη μελέτη αποκατάστασης. Όπου υπάρχουν διακοσμητικά στοιχεία αυτά πρέπει να διατηρηθούν ή να επαναληφθούν στις νέες διατομές που αντικαθιστούν τις παλιές. Οι πέτρινες βάσεις ν' αποκαθίστανται. Όπου προκύπτει ανάγκη αντικατάστασης, μπορούν να γίνουν νέες βάσεις από πέτρα ή μπετόν στο σχήμα, μέγεθος και χρώμα των υφιστάμενων. Είναι αναγκαία επίσης η λήψη μέτρων προστασίας όλων των ξύλινων μερών (δοκοί, κύριες δοκοί, σανίδωμα, καρκάνι, στύλοι) από προσβολή εντόμων και από την υγρασία. Στις περιπτώσεις αντικατάστασης να ακολουθούνται οι προδιαγραφές επιλογής ορθής ποιότητας ξυλείας της μελέτης.

Για της **υδρορρόες** στη κάθε περίπτωση η μορφή της υδρορροής θα είναι είτε ίδιες ή υπάρχουσες που θα επιδιορθωθούν και θα επανατοποθετηθούν, ή νέες πανομοιότυπες με τις αυθεντικές παραδοσιακές της περιοχής.

Για την **υδραυλική εγκατάσταση** κατασκευάστηκαν αποχετεύσεις των κτιρίων και προστέθηκαν παροχές νερού. Κατασκευάστηκαν αντλίες αποβλήτων σε κάθε τουαλέτα και στις κουζίνες όπου υπάρχουν, για την έξοδο αποβλήτων στο αποχετευτικό σύστημα.

Η **ηλεκτρική εγκατάσταση** όπου ήταν καταστραμμένη αντικαταστάθηκε με καινούργια με τους νέους κανονισμούς της Α.Η.Κ (ΔΕΗ) τύπου εξωτερικής εγκατάστασης, και όπου βρισκόταν σε καλή κατάσταση συντηρήθηκε και έγινε αλλαγή σε καλώδια και εξαρτήματα βάση των νέων κανονισμών της για την ασφάλεια και τον έλεγχο της εγκατάστασης, από τη Α.Η.Κ (ΔΕΗ) μετά το τέλος των εργασιών.

Στα **πατώματα** θα γίνει ολική επανακατασκευή του υπάρχοντος δαπέδου με τα ίδια υλικά λόγω του ότι θα τα αφαιρέσουμε για να γίνει η υδραυλική εγκατάσταση και η ηλεκτρολογική εγκατάσταση. Όπου υπάρχουν καταστραμμένα υλικά όπως γυψομάρμαρα ή λίθοι θα αντικατασταθούν με το ίδιο υλικό και τύπο.

Στην εξωτερική περιφέρεια των κτιρίων θα γίνει η διάνοιξη αποστραγγιστικής τάφρου περιμετρικά στις εξωτερικές πλευρές των σπιτιών. Η τάφρος που θα φτάσει έως στο βάθος καλύπτεται με ειδικό γεωύφασμα και γεμίζεται με λιθοριπή κατάλληλης κοκκομετρικής διαβάθμισης. Για την ολοκλήρωση της προστασίας των σπιτιών από την ανερχόμενη υγρασία πρέπει να γίνει διευθέτηση της απορροής των ομβρίων στον περιβάλλοντα χώρο.

Τα όμβρια που θα κατεβαίνουν από τις υδρορρόες καθώς και αυτά που θα πέφτουν κατευθείαν στους γύρω χώρους, θα πρέπει να απομακρύνονται με κατάλληλες κλίσεις των δαπέδων στην περίμετρο και να διοχετεύονται μακριά από το κτίριο, είτε με επιφανειακή ροή είτε με κατάλληλο σύστημα απορροής.

ΕΠΙΛΟΓΟΣ

Η μελέτη των εργασιών επιδιόρθωσης σε ένα παραδοσιακό κτίσμα πρέπει να ακολουθεί τις όρθες και παγκόσμια επιστημονικά αναγνωρισμένες αρχές επέμβασεις ανάλογα με τους στόχους που έχουν τεθεί, οι οποίοι μπορεί να είναι η συντήρηση, η ολοκληρωμένη αποκατάσταση, η αναβίωση και επαναλειτουργία, η ένταξη νέων χρήσεων, η προσαρμογή σε δημόσιες χρήσεις, η ένταξη σε ευρύτερο σχέδιο ανάπλασης και αποκατάστασης περιοχής με παραδοσιακό χαρακτήρα. Παράλληλα, η μελέτη πρέπει να είναι εναρμονισμένη με το νομοθετικό πλαίσιο ελέγχου ανάπτυξης ή διαχείρισης στο οποίο το συγκεκριμένο κτίσμα και το σκοπούμενο έργο είναι ενταγμένα.

ΠΗΓΕΣ:

ΒΙΒΛΙΑ:

- Σίνου, Σ. 1976. *Αναδρομή στη Λαϊκή Αρχιτεκτονική της Κύπρου*. Αθήνα.
- *Ανακαλύψτε την Κύπρο* (έκδοση της ομάδας της εφημερίδας «ΤΑ ΝΕΑ»
- Εγκυκλοπαίδεια Πολυλεξικό
- Αγροτουρισμός στην Κύπρο, *Παραδοσιακά σπίτια στην Ύπαιθρο*
- Κεντρική Βιβλιοθήκη της Πάφου
- Γαστρονομικός χάρτης της Κύπρου
- Καρούζη, Γ. & Μάχη. *Ταξίδια στην Κύπρο*. Τόμος 3
- Κληρίδη, Ν. *Χωριά και Πολιτείες της Κύπρου*
- Θεοδοσίου, Α. & Πήττα, Α. 1996. *Ημέρες Ευρωπαϊκής κληρονομιάς: ΗΛΙΑΚΟΣ ΚΑΙ ΑΥΛΗ, ΧΩΡΟΙ ΖΩΗΣ*.
- Πολεμίτη, Ο. & Χατζηαντωνίου, Μ. *ΥΛΙΚΑ ΚΑΙ ΤΡΟΠΟΙ ΔΟΜΗΣΗΣ ΣΤΗ ΛΑΪΚΗ ΑΡΧΙΤΕΚΤΟΝΙΚΗ*.
- *Παραδοσιακές Πετρόκτιστες Οικοδομές Υπηρεσία Αποκατάστασης Ζημιών*. Υπουργείο Εσωτερικών, Λευκωσία, 2000.
- Αριστείδου, Χ. Γ. 2010. *Οι Αρόδες από την αρχαιότητα μέχρι σήμερα*. Λευκωσία.
- Σημειώσεις μαθήματος *Θεωρία Παραδοσιακής Αρχιτεκτονικής*. Υπεύθυνη: Αναστασία Γεωργιάδη, Καθ. Εφαρμογών
- ΝΕΥΦΕΡΤ/ΝΕΦΦ Αρχιτεκτονικός σχεδιασμός και εφαρμογές, 1996
- *Οικοδομική 1: Βιβλιοθήκη Δομικών Κατασκευών* επιμέλεια: Ε. Μηλιωρίτσας. Εκδοτικός Όμιλος ΙΩΝ. Ευρωπαϊκές Τεχνολογικές Εκδόσεις
- Αρχιτεκτονική Τεχνολογία Β' Έκδοση Νίκος Τσινίκας Αρχιτέκτων Αναπληρωτής Καθηγητής Α.Π.Θ Θεσσαλονίκη 1993
- Κύπρος 10 000 Χρόνια Ιστορίας και Πολιτισμού
- Οίκο& δόμηση είναι περιοδικό Σύνδεσμος Εργοληπτών Πάφου

ΙΣΤΟΣΕΛΙΔΕΣ

- <http://www.cyprusinfo.gr>
- <http://el.wikipedia.org> ,
- <http://toolserver.org>
- <http://www.natureofcyprus.org>
- www.paphos/images.org
- www.googlemaps.com
- www.aristodevelopers.com
- www.ekk.org.cy
- <http://www.impaphou.org>
- http://www.web-greece.gr/cyprus_poleis_gr.htm
- <http://www.mcw.gov.cy/mcw/mcw.nsf/intro?OpenForm>
- <http://www.diashoros.gr/content.php?category46>
- www.pafostravelguide.com
- <http://noctoc-noctoc.blogspot.com>
- <http://www.hellenica.de>
- <http://www.cyprushighlights.com>
- <http://el.wikipedia.org/wiki>
- <http://www.sigmalive.com/simerini/news/local/277158>
- http://www.cyprusculturalheritage.org/projects_gr.html
- http://www.mykypros.com/cgi-bin/hweb?-V=towns&-F=2=130&-Ssort_r&-dtowns.html.

- [http://www.moa.gov.cy/moa/gsd/gsd.nsf/All/C6963B35A9E7D8D1C22572FA003B4662/\\$file/LITHOS_Chr_Hadjig.pdf?OpenElement](http://www.moa.gov.cy/moa/gsd/gsd.nsf/All/C6963B35A9E7D8D1C22572FA003B4662/$file/LITHOS_Chr_Hadjig.pdf?OpenElement)
- <http://el.wikipedia.org>
- <http://el.wikipedia.org>
- <http://www.hellenica.de/Griechenland/Zypern/GR/Pafos.html>
- <http://www.cyprushighlights.com>
- <http://el.wikipedia.org/wiki>
- <http://www.sigmalive.com/simerini/news/local/277158>
- http://www.cyprusculturalheritage.org/projects_gr.html
- http://www.mykypros.com/cgi-bin/hweb?-V=towns&-F=2=130&-Ssort_r&-dtowns.html
- [http://www.moa.gov.cy/moa/gsd/gsd.nsf/All/C6963B35A9E7D8D1C22572FA003B4662/\\$file/LITHOS_Chr_Hadjig.pdf?OpenElement](http://www.moa.gov.cy/moa/gsd/gsd.nsf/All/C6963B35A9E7D8D1C22572FA003B4662/$file/LITHOS_Chr_Hadjig.pdf?OpenElement)
- <http://el.wikipedia.org>
- <http://www.hellenica.de/Griechenland/Zypern/GR/Pafos.html>

ΆΛΛΕΣ ΠΗΓΕΣ

- Κυπριακός Οργανισμός Τουρισμού
- Πληροφορίες από τον Οργανισμό Λανίτη, ιδιοκτήτη του «Aphrodite Hills» μέσω ενημερωτικών φυλλαδίων
- Αρχαιολογικοί χώροι και μνημεία της Κύπρου στον κατάλογο Παγκόσμιας πολιτιστικής κληρονομιάς, Λευκωσία 1999
- Πληροφορίες από τον γραμματέα της Κοινότητας των Κουκλιών κ. Κόλιαρο Σπύρο
- Τμήμα Αρχαιοτήτων Κυπριακής Δημοκρατίας
- Τμήμα Πολεοδομίας και Οικήσεως Υπουργείο Εσωτερικών
- Προσωπικό αρχείο φωτογραφιών
- Πληροφορίες για παραδοσιακή Αρχιτεκτονική: Μάριος Λάμπρου, Γιώργος Μιλτιάδους, από εργοληπτικές εταιρείες, από Άντρη Κωνσταντίνου, Νίκος Πετριδης, Άντρη Αθανασίου, Νίκος Λοΐζου, κατοίκους χωριών
- Προσωπικές φωτογραφίες