



ΤΕΧΝΟΛΟΓΙΚΟ ΕΚΠΑΙΔΕΥΤΙΚΟ ΙΔΡΥΜΑ ΠΑΤΡΑΣ  
ΣΧΟΛΗ ΤΕΧΝΟΛΟΓΙΚΩΝ ΕΦΑΡΜΟΓΩΝ  
ΤΜΗΜΑ ΑΝΑΚΑΙΝΙΣΗΣ ΚΑΙ ΑΠΟΚΑΤΑΣΤΑΣΗΣ ΚΤΙΡΙΩΝ

ΠΤΥΧΙΑΚΗ ΕΡΓΑΣΙΑ  
Της ΧΑΡΟΥ ΕΥΓΕΝΙΑΣ

ΕΠΙΒΛΕΠΟΥΣΑ ΚΑΘΗΓΗΤΡΙΑ  
ΒΟΖΙΚΗ ΚΩΝΣΤΑΝΤΙΝΑ

ΑΠΟΤΥΠΩΣΗ ΚΑΙ ΠΡΟΤΑΣΗ  
ΑΝΑΚΑΙΝΙΣΗΣ - ΕΠΑΝΑΧΡΗΣΗΣ  
ΑΓΡΟΤΙΚΗΣ ΚΑΤΟΙΚΙΑΣΤΑ ΚΥΘΗΡΑ



## Α. ΕΙΣΑΓΩΓΗ

### Α.1 ΑΝΤΙΚΕΙΜΕΝΟ ΜΕΛΕΤΗΣ

Το αντικείμενο της παρούσας μελέτης είναι μια πρόταση για την αποκατάσταση ενός παλαιού παραδοσιακού αγροτικού κτίσματος (Εικόνα Α1) στο νησί των Κυθήρων, το οποίο βρίσκεται στην ενδοχώρα του νησιού, στον οικισμό Φράτσια.

Πρόκειται για μια ισόγεια κατοικία επιφάνειας 185,00 μ<sup>2</sup>, ορθογωνικής κάτοψης σε οικόπεδο 4,422 στρεμμάτων εκ των οποίων τα 2565,72 μ<sup>2</sup> βρίσκονται εντός σχεδίου πόλεως και τα υπόλοιπα 1857,16 μ<sup>2</sup> εκτός. Μέσα στο οικόπεδο υπάρχει αλώνι και δίπλα απ' το εν λόγω κτίριο υπήρχαν στάβλοι, οι οποίοι έχουν γκρεμιστεί και παραμένουν μόνο οι θεμελιώσεις.

Τα κτιριολογικά και μορφολογικά χαρακτηριστικά του κτιρίου παραπέμπουν σε χαρακτηριστικά δείγματα της αγροτικής αρχιτεκτονικής των Κυθήρων του προηγούμενου αιώνα.

Σήμερα το κτίριο αυτό δεν κατοικείται, αφού είναι για πολλά χρόνια εγκαταλελειμμένο, ενώ πρόσφατα - σύμφωνα με μαρτυρίες κατοίκων της περιοχής - αγοράστηκε από μια οικογένεια Γάλλων με σκοπό την αποκατάσταση και επάναχρησή του ως εξοχική τους κατοικία.



**Εικόνα Α1:** Παλαιά αγροτική κατοικία στα Φράτσια Κυθήρων (Αντικείμενο μελέτης)

## A.2 ΤΟ ΝΗΣΙ ΤΩΝ ΚΥΘΗΡΩΝ

Πηγές: [www.kythera.gr](http://www.kythera.gr)

### A.2.1 Γενική περιγραφή

Ανάμεσα σε Αιγαίο και Ιόνιο, μοναδικό και μοναχικό, προβάλλει, σαν ένας μικρός παράδεισος, το πανέμορφο νησί των Κυθήρων (Εικόνα A2).

Μύθοι και παραδόσεις, σε συνδυασμό με την άγρια ομορφιά του τοπίου δίνουν μια μυστηριακή ατμόσφαιρα στο νησί, δημιουργώντας ένα ξεχωριστό αίσθημα μοναδικότητας. Η ιδιαίτερη θέση του νησιού στο χώρο, εκεί που σμίγει η δύση και η ανατολή στη Μεσόγειο, εκεί που οι πολιτισμοί διασταυρώνονταν και πλέκονταν, του επιφύλασσε μια ιδιαίτερη μοίρα σε κάθε ιστορική εποχή.

Καταπράσινα με καθαρές θάλασσες, απλωτές αμμουδιές, οροπέδια που άλλοτε ανηφορίζουν σε υψηλές κορυφές και άλλοτε βυθίζονται απότομα στη θάλασσα σχηματίζοντας κρυφούς όρμους, τα Κύθηρα είναι μια ιδιότυπη μείξη διαφορετικών πολιτισμών, με επιρροές από το Αιγαίο και το Ιόνιο, που διαμόρφωσαν με το πέρασμα των χρόνων δικούς τους χαρακτήρα και ύφος (Εικόνα A3, A4).



Εικόνα A2: Γεωγραφικός χάρτης των Κυθήρων



**Εικόνα A3:** Κύθηρα (άποψη νότιου τμήματος)



**Εικόνα A4:** Χώρα Κυθήρων

## Α.2.2 Γεωγραφία - Γεωλογία - Δημογραφία

Πηγές: Τουριστικός οδηγός Κυθήρων, έκδοση Δήμου Κυθήρων 2008

Το νησί των Κυθήρων γεωγραφικά ανήκει στην ενότητα των Ιόνιων Νησιών, αν και είναι σχετικά απομακρυσμένο από τα υπόλοιπα Ιόνια Νησιά, αφού ουσιαστικά βρίσκεται στο νοτιότατο σημείο της Πελοποννήσου σαν γέφυρα προς την Κρήτη (Εικόνα Α5). Η έκταση του νησιού είναι 278 χλμ<sup>2</sup>.

Διοικητικά το νησί ανήκει στον Πειραιά, γι' αυτό και συμπεριλαμβάνεται στα νησιά του Αργοσαρωνικού. Οι 3.500 κάτοικοι που συγκροτούν το μόνιμο πληθυσμό είναι οργανωμένοι σε ένα δήμο που προήλθε από τη συνένωση 13 κοινοτήτων το 1998, και μαζί με την κοινότητα Αντικυθήρων αποτελούν την επαρχία Κυθήρων.

Η γενική γεωμορφολογική εικόνα του νησιού είναι ημιορεινή, καθώς κυριαρχεί ένα χαμηλό οροπέδιο το οποίο πολύ συχνά διακόπτεται από λαγκάδια μικρά και μεγάλα, χαράδρες και ορισμένες διαμορφώσεις που θυμίζουν κοιλάδες. Το οροπέδιο αυτό καταλήγει στα δυτικά (Εικόνα Α6) και στα νότια σε απότομους γκρεμούς, ενώ στα ανατολικά και βόρεια, σε ομαλότερους και χαμηλότερους σχηματισμούς, με πολλές παραλίες. Υπάρχουν αρκετές νησίδες και βραχονησίδες γύρω -γύρω, με σπουδαιότερες τις Δραγονάρες και το Αυγό ή Χύτρα στα νότια (Εικόνα Α7).

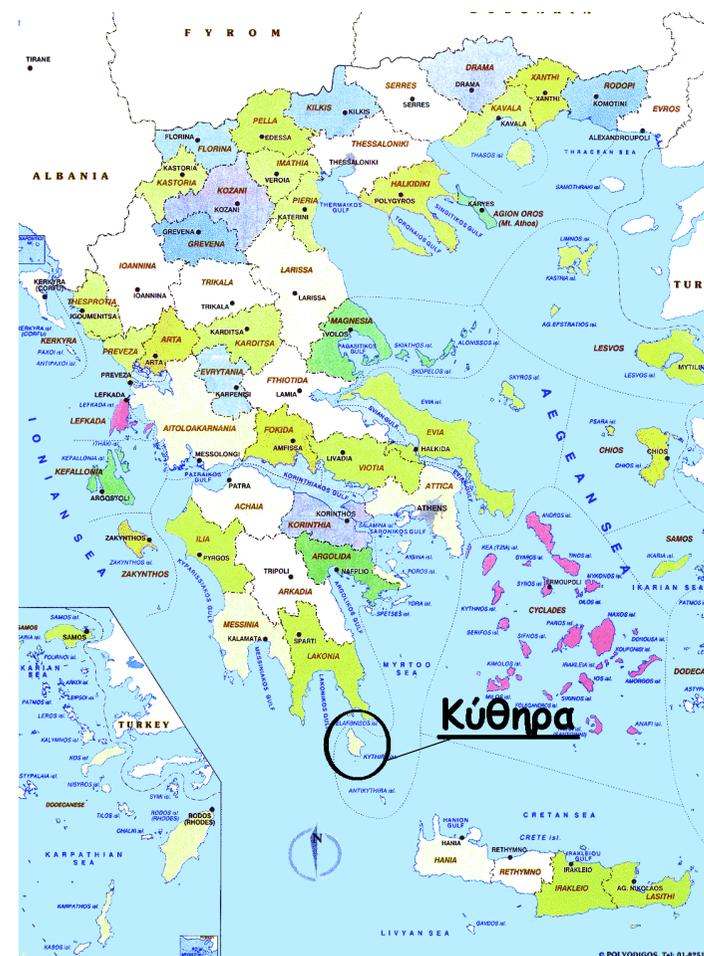

Εικόνα Α5: Χάρτης της Ελλάδας - Κύθηρα

Το κλίμα του νησιού είναι ήπιο, εύκρατο με μέση ετήσια θερμοκρασία 19 βαθμούς Κελσίου, που θεωρείται από τις υψηλότερες στην Ελλάδα. Στα παράλια το κλίμα είναι ξηρό, ενώ στο εσωτερικό υπάρχει αρκετή υγρασία. Ιδιαίτερο καιρικό φαινόμενο αποτελεί η συχνή ομίχλη, που έρχεται και φεύγει και είναι γνωστή στους ντόπιους ως «προβέντζα».

Η χλωρίδα είναι πλούσια και διαθέτει μεγάλη ποικιλία ειδών με αρκετά βότανα, τα οποία έχουν προκαλέσει το ενδιαφέρον ειδικών ερευνητών.



**Εικόνα Α6:** Δυτικές ακτές του νησιού



**Εικόνα Α7:** Αυγό ή Χύτρα



**Εικόνα Α8:** Καψάλι, το επίνειο της Χώρας

### Α.2.3 Μυθολογία - Ιστορία

Πηγές: <http://www.kythera.gr/culture/history.php>

Η Θάλασσα των Κυθήρων είναι η γενέτειρα της Θεάς Αφροδίτης κατά το μύθο του Ησιόδου. Η Γη θέλοντας να τιμωρήσει τον άνδρα της Ουρανό για όσα άσχημα της είχε προκαλέσει, κάλεσε τα παιδιά τους και ζήτησε να θανατώσουν τον πατέρα τους. Ο πιο γενναίος, ο Κρόνος πήρε από τα σπλάχνα της μητέρας του ένα δρεπάνι και τον θανάτωσε κόβοντας τα γεννητικά του όργανα. Εκείνα έπεσαν στη θάλασσα των Κυθήρων και έγιναν μικρά νησάκια (Δραγονάρες). Το αίμα πέφτοντας, άγγιξε τον αφρό της θάλασσας και μέσα από την ένωση αυτών των δύο στοιχείων γεννήθηκε η Ουράνια Αφροδίτη, η θεά του Έρωτα. Δεν έμεινε όμως στα Κύθηρα. Μέσα σε ένα μεγάλο κοχύλι ταξίδεψε μέχρι την Κύπρο, όπου και έμεινε. Ο συμβολισμός της Αφροδίτης και των Κυθήρων πέρασε στους αιώνες και έφτασε να απεικονιστεί σε πίνακες του Μποτιτσέλλι (Εικόνα Α9), να καταγραφεί στην ποίηση της αναγέννησης, να απασχολήσει το Μποντλέρ το 19ο αιώνα και να συνεχίσει στην κινηματογραφική οπτική του Θεόδωρου Αγγελόπουλου.

Από τη νεολιθική εποχή και ύστερα τα Κύθηρα κατοικούνται. Πολλά όστρακα από την εποχή του χαλκού, πρωτοελλαδικά και πρωτομινωικά κοιμούνται κάτω από τα χώματα των Κυθήρων. Άλλα στην επιφάνεια, παρακολουθούν την αέναη πορεία του ήλιου και της σελήνης στον ουρανό.

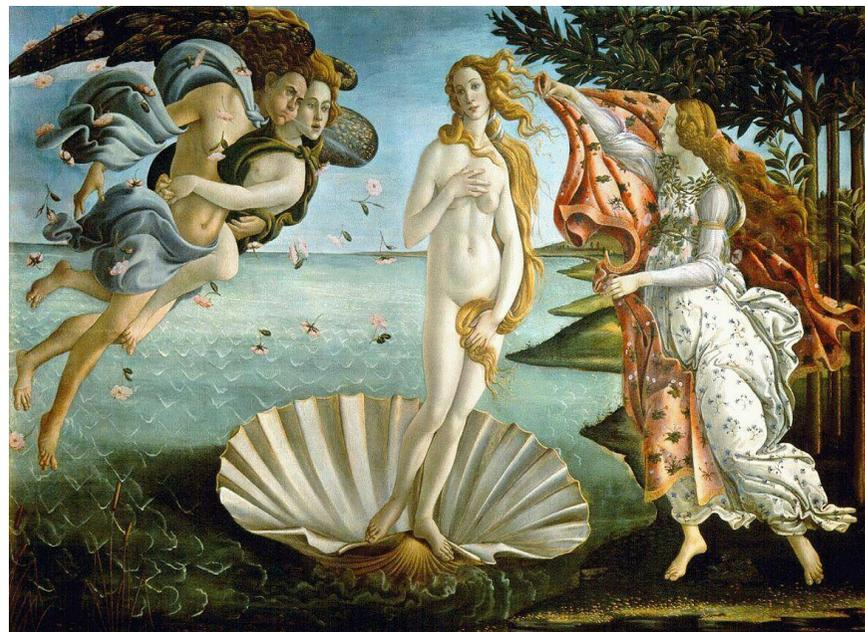

Εικόνα Α9: Η γέννηση της Κυθέρειας Αφροδίτης, δημιουργία του Μποτιτσέλλι 1486

Οι Μίνωες πριν ακόμη από τον εικοστό αιώνα π.Χ. επεκτείνουν τη κυριαρχία τους στο νησί και ελέγχουν τη γύρω περιοχή μέσω αυτού. Είναι από τις πρωϊμότερες μινωικές αποικίες, στην περιοχή Καστρί, τη σημερινή Παλαιόπολη. Η Σκάνδεια αποτελεί το επίγειο αυτής (Εικόνα Α10). Στο βουνό επάνω, στον Άγιο Γεώργιο, οι αρχαιολόγοι σήμερα συναντούν τα ίχνη μινωικού ιερού και σπονδικά αγγεία, λιθοτεχνήματα, χάλκινα ειδώλια.

Οι Φοίνικες διατηρούν αποικία στο νησί κατά το 15ο αιώνα π.Χ. και επεξεργάζονται την πορφύρα (Εικόνα Α11) για το βαθύ κόκκινο χρώμα που έβαφαν τα ενδύματα. Γι' αυτό διατηρούν και εργαστήρια για την επεξεργασία της πορφύρας, τα πορφυρεία. Τα αρχαία Κύθηρα ονομάζονται εκείνη την εποχή και Πορφυρίς ή Πορφυρούσα. Κατά τον Ηρόδοτο, η ίδρυση ναού αφιερωμένου στην Αφροδίτη οφείλεται στους Φοίνικες που εισάγουν από την ανατολή τη λατρεία μιας όμοιας θεϊκής ύπαρξης.

Μετά τους Μίνωες και τους Φοίνικες επικρατούν οι Μυκηναίοι οι οποίοι έρχονται στο νησί το 14ο αιώνα. Και ενώ τα Κύθηρα τα κατέχουν οι Σπαρτιάτες από τον 6ο αιώνα π.Χ. μέχρι τα Κλασσικά χρόνια, οι Αθηναίοι θα έλθουν αρκετές φορές να τα διεκδικήσουν, ειδικότερα την εποχή των Πελοποννησιακών πολέμων. Οι συνεχείς αλλαγές της κατοχής των Κυθήρων από Αθηναίους και Σπαρτιάτες θα οδηγήσουν σε ειρήνη μετά το 421 π.Χ. Στην περιοχή Καστρί πολλά όστρακα αθηναϊκών και σπαρτιατικών αγγείων μαρτυρούν την ιστορία.

Ακολουθεί η εποχή των Μακεδόνων και διαδοχικά η Ρωμαϊκή Αυτοκρατορία.

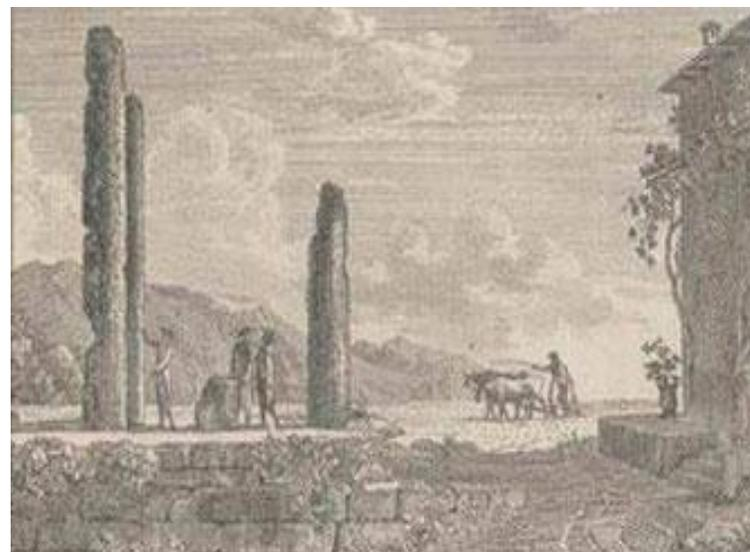

Εικόνα Α10: Αρχαία Σκάνδεια Κυθήρων



Εικόνα Α11: Κοχύλια της Πορφύρας



Το 365 μ.Χ. σεισμός πλήττει το νησί και αλλάζει δραματικά η γεωμορφολογία της περιοχής Σκάνδεια. Τα Κύθηρα όπως και όλη η λεκάνη της Μεσογείου ανήκουν από τον 6ο αιώνα στο Βυζάντιο και το έντονο θρησκευτικό στοιχείο αφήνει τη σφραγίδα του σε τουλάχιστον τριακόσια μνημεία και ναούς. Το 1000 μ.Χ το νησί ερημώνεται για να έλθουν σε αυτό μετά από έναν αιώνα οι εκ Μονεμβασίας Ευδαιμονογιάννηδες και να παραμείνουν έως το 1204 μοναδικοί κυρίαρχοι. Φαίνεται ότι ο οικισμός του Αγίου Δημητρίου στην Παλαιόχωρα κτίστηκε από αυτούς. Ο Θρύλος λέει ότι η Παλαιόχωρα είχε 365 ναούς, ένα για κάθε ημέρα του χρόνου.



Εικόνα A12: Ενετικό διοικητήριο

Οι Ενετοί, αφού πλέον έχουν κάνει ισχυρό το κράτος τους, προσαρτούν τα Κύθηρα μαζί με άλλα νησιά και περιοχές του ελλαδικού χώρου. Το ενετικό κράτος εγκαθιστά στο νησί την οικογένεια των Βενιέρηδων που εξουσιάζουν για αρκετά χρόνια. Το 1238 ο Νικόλαος Ευδαιμονογιάννης βλέποντας τη Βενετική κυριαρχία στις περιοχές, παντρεύει την κόρη του με το Βενετό φεουδάρχη της Κρήτης Μάρκο Βενιέρ. Όμως τα Κύθηρα παραμένουν ονομαστικά στην κυριαρχία της Βενετίας.



Εικόνα A13: Ενετικός χάρτης Κυθήρων

Επί αυτοκράτορα Μιχαήλ Παλαιολόγου ανακτώνται τα Κύθηρα από την Κωνσταντινούπολη. Οι Μονεμβασίτες με επικεφαλής μέλη της οικογένειας Νοταρά επιβάλλουν το πλαίσιο αντιλατινικής πολιτικής του αυτοκράτορα το 1275. Επαναφέρουν λοιπόν το νησί στο βυζαντινό έλεγχο και διώχνουν τους Βενιέρ. Ύστερα όμως οι Βενετοί επανέρχονται με πόλεμο σε όλο το Αιγαίο και οι Νοταράδες αποχωρούν.

Καθ' όλη τη διάρκεια της εξουσίας των Ενετών στα Κύθηρα η ορθόδοξη πίστη δεν καταπιέστηκε. Οι Ενετοί σεβάστηκαν τη θρησκευτική παράδοση του νησιού. Το 1470 το νησί είχε μόνο 500 κατοίκους και βρέθηκε σε φτωχή και άγονη εποχή.

Το 16<sup>ο</sup> αιώνα φαίνεται ότι ο πληθυσμός φθάνει τους 4000 κατοίκους. Οι κάτοικοι για να προστατευτούν, οργανώνονται σε τρεις πόλους στο νησί. Καταφύγια για την προστασία τους αποτελούν τα φρούρια - κάστρα της Χώρας, του Αγίου Δημητρίου (Παλαιόχωρα) και του Μυλοποτάμου.

Το 1537 ο γενίτσαρος Χαΐρεντίν Μπαρμπάροσα (Εικόνα Α14), από τους πιο τρομερούς πειρατές της Μεσογείου καταστρέφει και λεηλατεί την Παλαιόχωρα και πνίγει στο αίμα τους κατοίκους της.

Το 17<sup>ο</sup> αιώνα θα έλθουν στο νησί πολλοί πρόσφυγες από την Κρήτη, κουβαλώντας μαζί έθιμα, συνήθειες και κουλτούρα. Το 1715 οι Τούρκοι αγγίζουν τα Κύθηρα, δεν παραμένουν όμως πάνω από τρία χρόνια. Τα τελευταία χρόνια της Βενετικής κυριαρχίας στο νησί ο πληθυσμός θα φθάσει τις 7500 κατοίκους. Το νησί παρέμεινε βενετικό μέχρι καταλύσεως του κράτους των Βενετών το 1797. Το 1798 οι Γάλλοι στη ένδοξη εποχή τους έρχονται και στα Κύθηρα. Μετά όμως από σύντομο διάστημα οι Ρώσοι και οι Τούρκοι θα συμμαχήσουν για να κατακτήσουν το νησί και να ελέγξουν τις θάλασσες. Το 1798 επίσης ένας τρομακτικά ισχυρός σεισμός, θα καταστρέψει οτιδήποτε στην περιοχή Καστριού και Σκάνδειας.

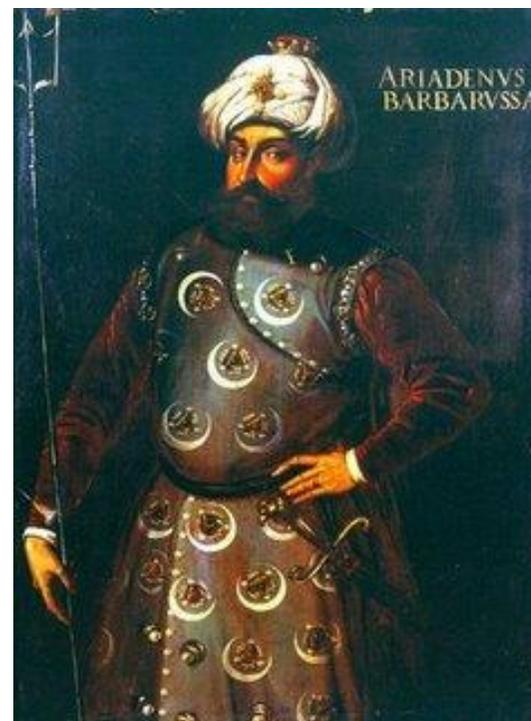

Εικόνα Α14: Χαΐρεντίν Μπαρμπάροσα

Οι Άγγλοι το 1809 θα αναγεννήσουν με δεκάδες έργα το νησί όπως το γνωστό σχολείο της Μυλαπιδέας στα Φατσάδικα (Εικόνα Α15) και το γεφύρι του Κατουνιού (εικόνα Α16), καταπιέζοντας όμως το ελληνικό στοιχείο. Είναι το 1815 που τα Κύθηρα μαζί με όλα τα Επτάνησα θα αποτελέσουν το Ηνωμένο Κράτος Ιονίων Νησιών με πρωτεύουσα την Κέρκυρα.

Το 1864 τα Επτάνησα ενώνονται με την ελεύθερη Ελλάδα. Ένας καταστροφικός σεισμός με επίκεντρο τα Μητάτα το 1903 ισοπεδώνει τα πάντα στην ευρύτερη περιοχή. Το 1917 τα Κύθηρα υπήρξαν και ως «Αυτόνομος Διοίκησης» για μικρό διάστημα.

Στο δεύτερο Παγκόσμιο Πόλεμο οι Κυθήριοι συμμετέχουν δυναμικά στην Εθνική Αντίσταση. Στο χωριό Ποταμός οργανώνεται αντιστασιακό μέτωπο που περιορίζει τον έλεγχο του νησιού από τους Γερμανούς.

Το νησί από τις 4 Σεπτεμβρίου του 1944 είναι η πρώτη περιοχή της Ελλάδος που ελευθερώνεται. Όμως ερημώνει. Οι περισσότεροι νέοι εγκαταλείπουν το μέρος για τη ξενιτιά, την Αυστραλία και τις Ηνωμένες Πολιτείες Αμερικής.



Εικόνα Α15: Σχολείο της Μυλαπιδέας στα Φατσάδικα



Εικόνα Α16: Γέφυρα Κατουνιού

### Α.3 ΑΡΧΙΤΕΚΤΟΝΙΚΗ

#### Πηγές:

- Ελληνική Παραδοσιακή Αρχιτεκτονική. (1983). ΚΥΘΗΡΑ. Εκδόσεις «Μέλισσα», Αθήνα (GR).
- Καλλίγερος, Εμμανουήλ. (2008). ΣΥΝΟΠΤΙΚΗ ΙΣΤΟΡΙΑ ΤΩΝ ΚΥΘΗΡΩΝ. Εκδόσεις Κυθηραϊκά, Αθήνα (GR)
- Τριφύλλειο ίδρυμα Κυθήρων. Μάιος 2009 - τεύχος 01. Ενημερωτικό δελτίο. Αθήνα (GR)

Η αρχιτεκτονική που αναπτύχθηκε στα Κύθηρα, σε όλη τη διάρκεια της Ενετοκρατίας και μετά, χαρακτηρίζεται από μια απλούστευση των μορφών που εισήχθηκαν από τα Επτάνησα.

Οι ιδιαίτερες συνθήκες κάτω από τις οποίες βρέθηκε στις διάφορες εποχές το νησί, οι ελάχιστες οικονομικές του δυνατότητες και η ελαττωμένη σημασία του για τους εκάστοτε κατακτητές, δεν επέτρεψαν κάποια οργανωμένη οικοδομική δραστηριότητα, ούτε την ανάπτυξη τοπικής αρχιτεκτονικής παράδοσης.

Η ανασφάλεια που γενικά χαρακτήριζε το νησί επηρέασε τη μορφή των σπιτιών και τους έδωσε αμυντικό χαρακτήρα, που εμφανίζεται και στα μεταγενέστερα παραδείγματα (Εικόνα Α17).

Οι ελεύθεροι χώροι -ιδιωτικοί και δημόσιοι - ή είναι πολύ μικροί ή λείπουν τελείως. Η εικόνα που παρουσιάζουν σήμερα οι οικισμοί είναι ιδιαίτερα γραφική, με τη συνύπαρξη βενετσιάνικης και αιγαιοπελαγίτικης αρχιτεκτονικής σε ένα αρμονικό σύνολο.



**Εικόνα Α17:** Άποψη της Χώρας από το κάστρο: «Αμυντικές» μορφές σπιτιών

Τα χωριά, μέχρι τουλάχιστον το 18<sup>ο</sup> αιώνα, όπου μειώνονται οι πειρατικές επιδρομές, χτίζονται σε σημεία που καλύπτονται, έτσι ώστε να μην διακρίνονται εύκολα από τη θάλασσα. Αυτό έχει ως αποτέλεσμα και οι νέοι οικισμοί που οργανώνονται αργότερα και αυξάνονται σε όγκο εντυπωσιακά κατά την Αγγλοκρατία, όταν ο πληθυσμός θα φτάσει τα μεγαλύτερα του μεγέθη (1864: 15.000 άτομα), να συγκεντρώνονται κοντά σ' αυτά τα χωριά-πυρήνες και ν' αποτελούν κατ' ουσίαν δορυφόρους τους.

Ένα τέτοιο χωριό ήταν η Χώρα, η οποία στην αρχή περιοριζόταν μέσα στα όρια του φρουρίου. Γρήγορα όμως επεκτάθηκε και έξω απ' αυτό, καθώς η ύπαρξή του παρείχε σχετική ασφάλεια στους κατοίκους της περιοχής.

Τα πρώτα σπίτια που κτίζονται έξω από το κάστρο, τοποθετούνται πολύ κοντά σε αυτό και δίπλα το ένα στο άλλο, έτσι ώστε να σχηματίζουν μια άλλη αμυντική, τρόπον τινά, ζώνη. Η περιοχή αυτή είναι σήμερα γνωστή ως «Μέσα Βούργο» και το χαρακτηριστικό της είναι ο μεγάλος αριθμός εκκλησιών της.

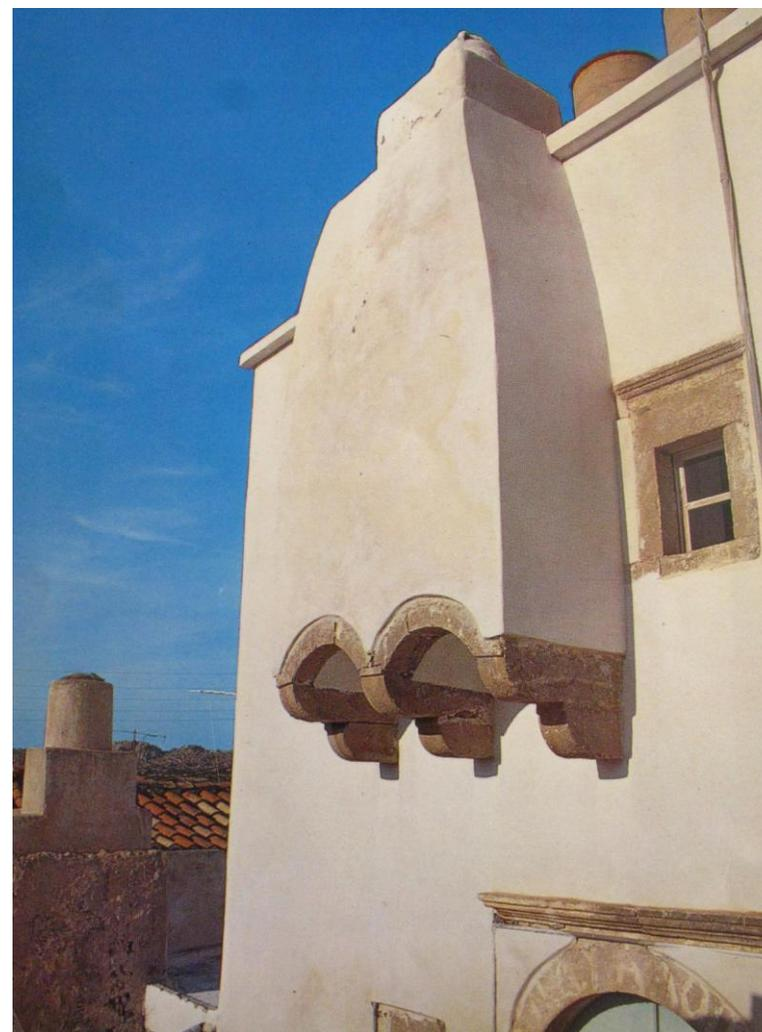

Εικόνα A18: Κατοικία στα Κύθηρα

### A.3.1. Η κατοικία στη Χώρα

Η αρχιτεκτονική των σπιτιών της Χώρας χαρακτηρίζεται από Βενετσιάνικες μορφές που ήρθαν από την Κρήτη και αργότερα από τα Επτάνησα. Οι μορφές αυτές αφομοιώθηκαν σε όλες τις κατηγορίες σπιτιών.

Ο οικισμός συνδυάζει την επιπεδότητα και την αυστηρή στατικότητα των παλαιότερων κατοικιών με την πλαστικότητα στη διάπλαση των όγκων των λαϊκών κυρίως σπιτιών του 19<sup>ου</sup> αιώνα.

Τα παλαιότερα σπίτια έχουν μεγάλο ύψος, μείωση στους τοίχους και μικρά ανοίγματα, στοιχεία που υπαγορεύονται από λόγους ασφάλειας και κατασκευής και δίνουν στις όψεις φρουριακό χαρακτήρα. Η κύρια όψη από όπου γίνεται και η είσοδος στο σπίτι παρουσιάζει το μεγαλύτερο ενδιαφέρον (Εικόνα A19, A21).

Αντίθετα, τα μεταγενέστερα λαϊκά σπίτια καθώς και αυτά που βλέπουν στον κύριο δρόμο χαρακτηρίζονται από την ανθρώπινη κλίμακα.

Διακρίνουμε τρεις κατηγορίες σπιτιών στη Χώρα, κυρίως με μορφολογικά και κοινωνικο-οικονομικά κριτήρια, μια και ο διαχρονικός διαχωρισμός είναι ιδιαίτερα δύσκολος. Κι αυτό γιατί τα μεταγενέστερα στοιχεία που εισάγονται αφομοιώνονται και συνυπάρχουν με τις παλιές βενετσιάνικες μορφές. Οι κατηγορίες αυτές αναλύονται στη συνέχεια συνοπτικά.



Εικόνα A19: Κατοικία στη Χώρα Κυθήρων

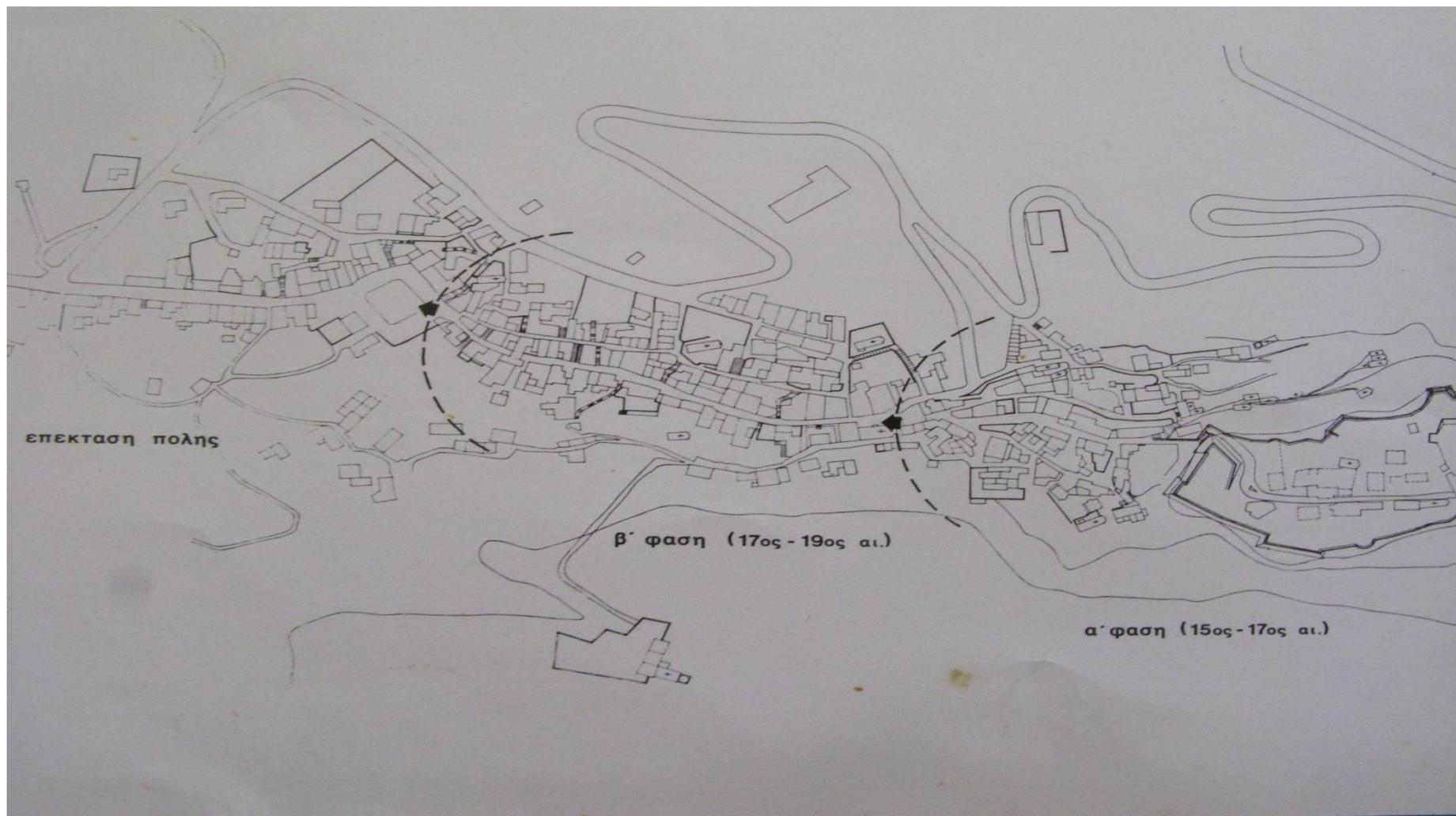

Εικόνα Α20: Φάσεις επέκτασης της Χώρας

### A.3.1.1 Αρχοντικά

Πρόκειται για τις κατοικίες των ευγενών. Δεν είχαν καθορισμένο τύπο ως προς την κάτοψη, αλλά σαν γενικό χαρακτηριστικό μπορεί να αναφερθεί η ύπαρξη μιας κεντρικής σάλας και η διάταξη των υπόλοιπων δωματίων γύρω απ' αυτή συμμετρικά.

Τα σπίτια αυτά ήταν συνήθως διώροφα και η διάταξή τους σε πολλές περιπτώσεις υπαγορευόταν από τη μορφολογία του εδάφους. Έτσι συναντάμε σπίτια μονώροφα ή διώροφα στον κεντρικό δρόμο, με διαμόρφωση δύο ή και περισσότερων επιπέδων προς τους παράλληλους δρόμους (Εικόνα A21, A22, A24).

Η είσοδος γίνεται κατευθείαν στους κύριους χώρους και οι βοηθητικοί χώροι, όπως μαγειρεία, αποθήκες, κελλάρια κτλ. διατάσσονται στους κάτω ορόφους, με ανεξάρτητη είσοδο ή σε προκτίσματα. Οι αυλές που συναντάμε καλύπτονται με βοτσαλωτό, ένα άλλο χαρακτηριστικό της Βενετσιάνικης παράδοσης (Εικόνα A22).

Τα στοιχεία που διαφοροποιούν τα αρχοντικά από τα υπόλοιπα σπίτια είναι το μέγεθος, η επιμελημένη κατασκευή και η διακόσμηση. Η κύρια όψη τονίζεται μορφολογικά με Βενετσιάνικα ανάγλυφα, πώρινα θυρώματα, παραστάσεις με διακοσμημένα επίκρανα και όπου υπάρχουν μπαλκόνια με περίτεχνες σιδεριές. Στο εσωτερικό χρησιμοποιείται το ξύλο σαν υλικό κατασκευής για τις σκάλες και τις ανάγλυφες οροφές. Συχνά, πάνω το ανώφλι της εισόδου, βρίσκεται το οικήσιμο, μαρτυρώντας την ευγενική καταγωγή της κάθε οικογένειας και την ακμή μιας άλλης εποχής.



Εικόνα A21: Πίσω όψη του αρχοντικού Καλούτση





**Εικόνα A22:** Κύρια όψη του αρχοντικού Καλούτση. Διακρίνεται το βοτσαλωτό της αυλής

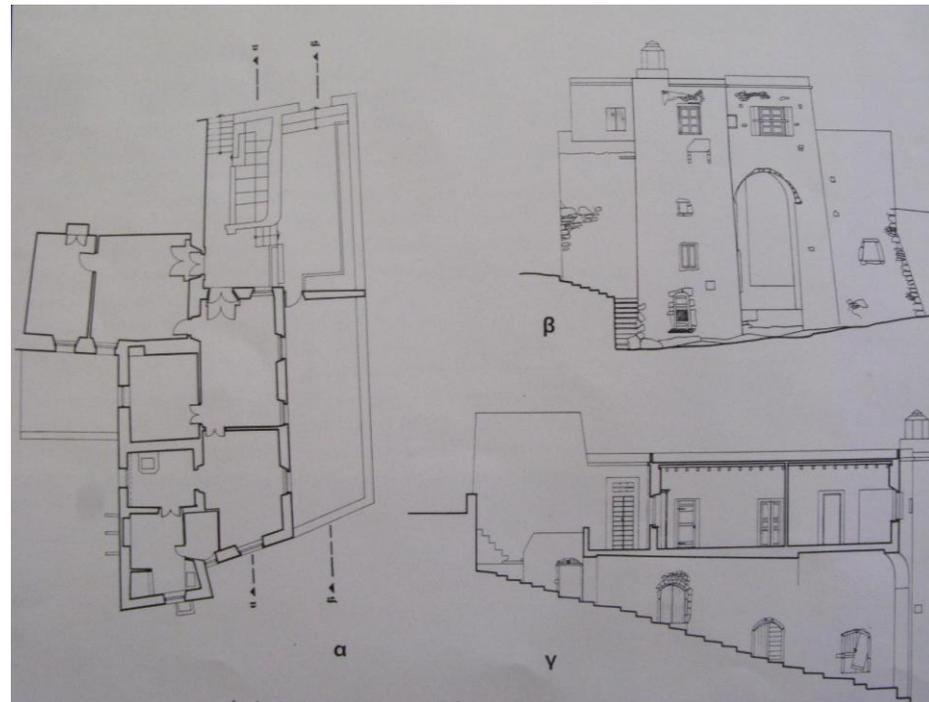

**Εικόνα A23:** Αρχιτεκτονικά σχέδια αρχοντικών κατοικιών

### A.3.1.2 Αστικά

Στα τέλη της Ενετοκρατίας ανήκει μια κατηγορία σπιτιών που είναι μικρότερα και απλούστερα σε διάταξη από τα αρχοντικά.

Ανήκουν στην αστική τάξη της εποχής με την ιδιομορφία που αυτή είχε. Είναι σπίτια μονώροφα ή διώροφα. Στα διώροφα η κυρίως κατοικία βρίσκεται στον όροφο, ενώ το ισόγειο περιλαμβάνει αποκλειστικά βοηθητικούς χώρους. Δεν υπάρχει εσωτερική επικοινωνία των δυο ορόφων (Εικόνα A24).

Η είσοδος στον όροφο γίνεται από πλατίσκαλο όπου καταλήγει άλλοτε σε ευθύγραμμη και άλλοτε σε σχήμα 'Γ' σκάλα, χτισμένη παράλληλα στην κύρια όψη του σπιτιού. Το πλατίσκαλο αυτό στηρίζεται σε καμάρα, διαμορφώνοντας έτσι και την είσοδο του ισογείου. Στα μονώροφα αστικά κτίρια, οι βοηθητικοί χώροι βρίσκονται στο πίσω μέρος του σπιτιού σε προκτίσματα.

Η κτιριολογική διάρθρωση των κύριων χώρων των αστικών κατοικιών είναι ανάλογη με αυτή των αρχοντικών, σε μικρότερη όμως κλίμακα. Η ίδια αυτή σχέση αρχοντικού - αστικού σπιτιού ισχύει και για την χρήση των μορφολογικών στοιχείων.



Εικόνα A24: Αστικό σπίτι

### A.3.1.3 Λαϊκά

Σαν λαϊκά σπίτια (Εικόνα A25) χαρακτηρίζουμε μια κατηγορία σπιτιών που είναι και αυτά μεταγενέστερα του 18<sup>ου</sup> - 19<sup>ου</sup> αιώνα και βρίσκονται κατά κύριο λόγο στις άκρες του οικισμού.

Χαρακτηρίζονται από την ελευθερία στην ανάπτυξη της κάτοψης (Εικόνα A26, A27), χωρίς συγκεκριμένη διάκριση κύριων και βοηθητικών χώρων. Η ελευθερία αυτή εκφράζεται και στη μορφή τους που ξεφεύγει από το συμμετρικό σχήμα, για να έρθει πιο κοντά στη νησιώτικη αιγαιοπελαγίτικη παράδοση.

Η ανθρώπινη κλίμακα και η γραφικότητα των όγκων δίνουν έναν άλλο χαρακτήρα σε αυτά τα σπίτια, ολοκληρώνοντας την εικόνα του οικισμού.

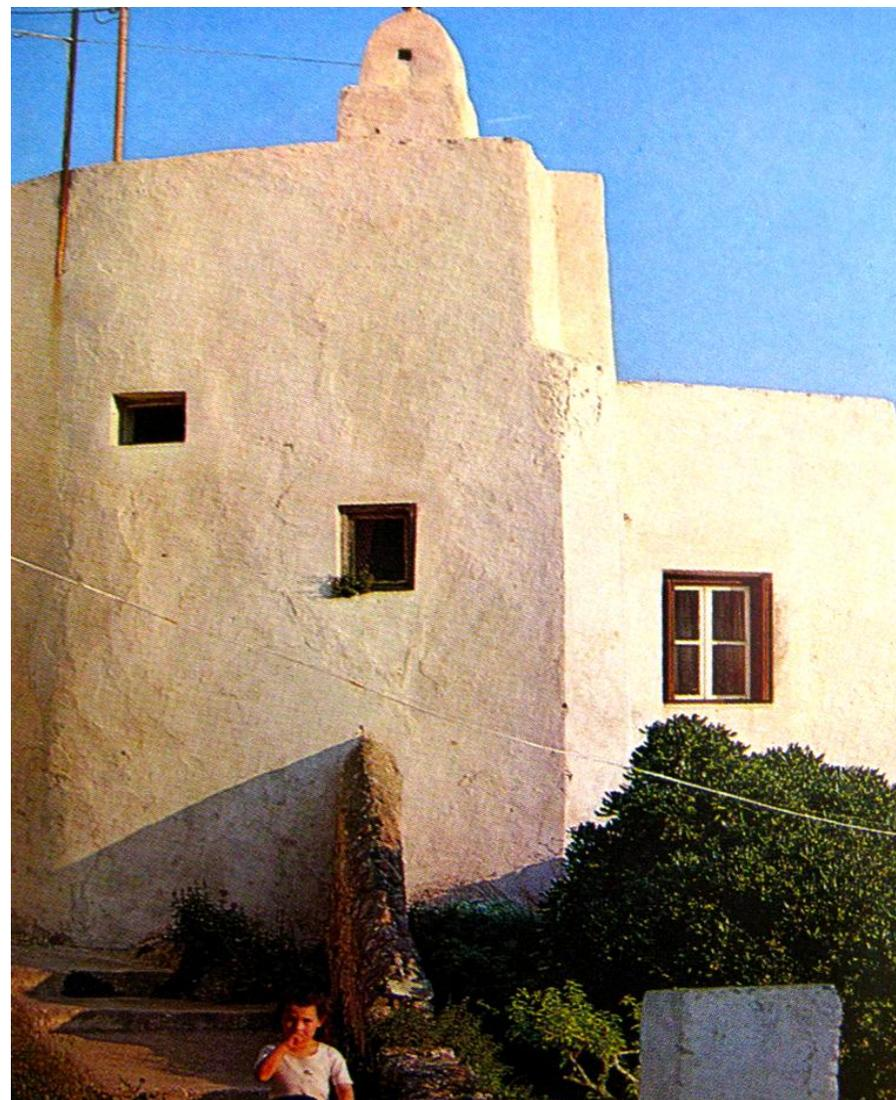

Εικόνα A25: Λαϊκό σπίτι

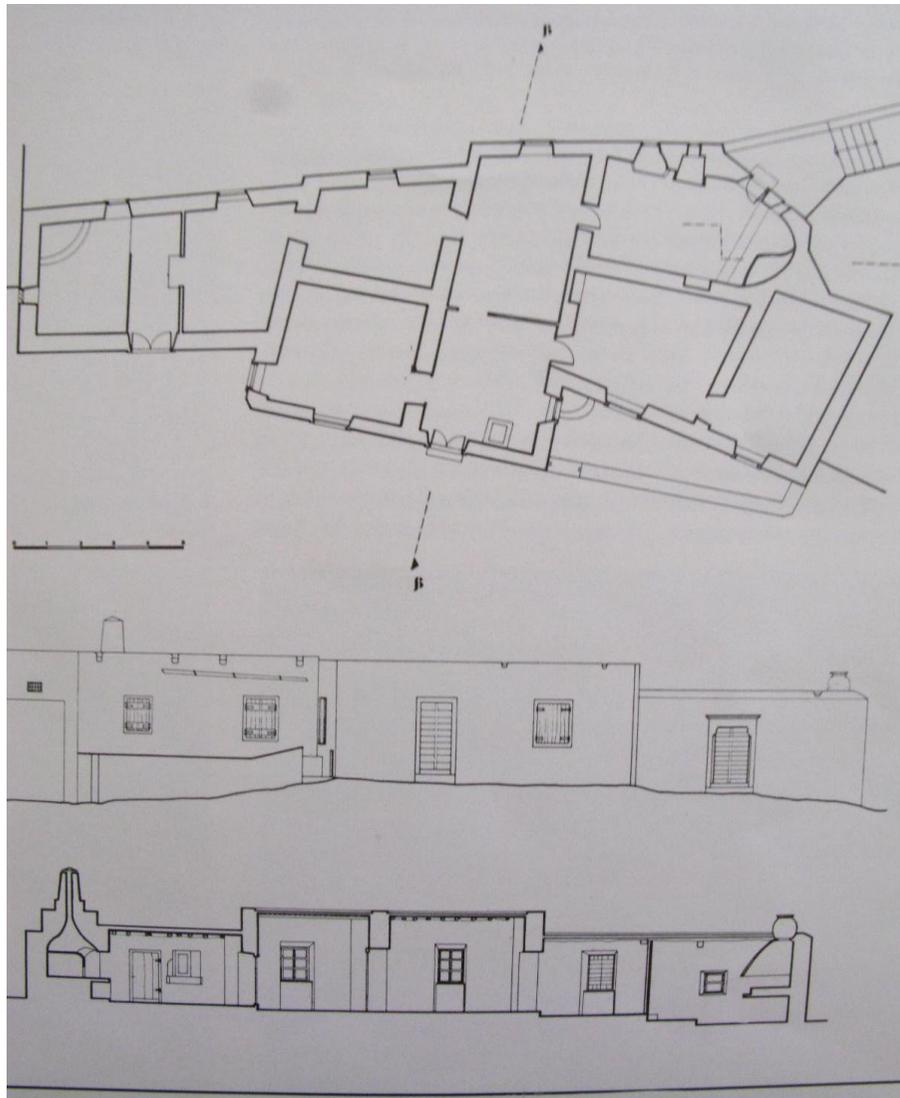

**Εικόνα A26:** Αρχιτεκτονικά σχέδια συγκροτημάτων λαϊκών σπιτιών

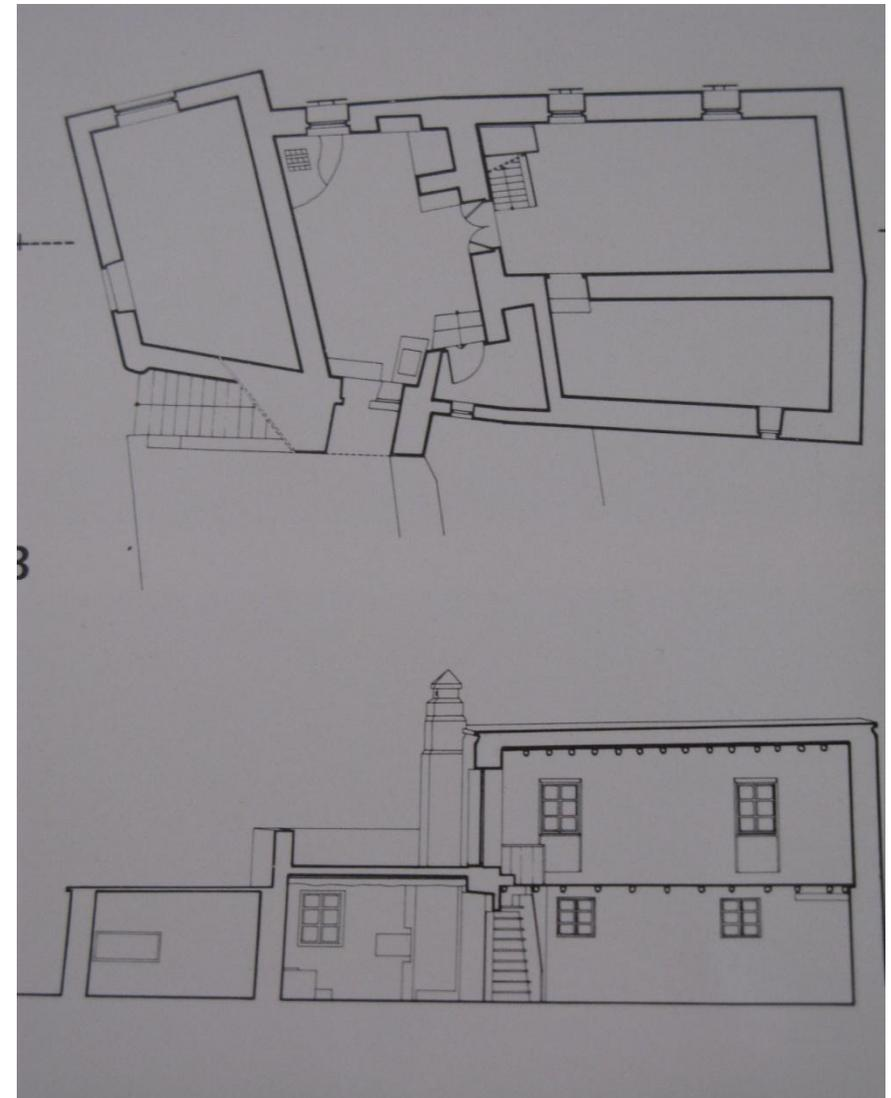

**Εικόνα A27:** Αρχιτεκτονικά σχέδια συγκροτημάτων λαϊκών σπιτιών

### Α.3.2. Παραδοσιακά χωριά-οικισμοί των Κυθήρων

Πέρα απ' την σημερινή πρωτεύουσα του νησιού, στα Κύθηρα υπάρχουν αρκετοί ακόμα οικισμοί με αξιόλογα αρχιτεκτονικά στοιχεία (Εικόνα Α28).

Ένας τέτοιος οικισμός είναι ο Ποταμός (Εικόνα Α1), ο οποίος βρίσκεται στο Βόρειο τμήμα του νησιού. Κρίνοντας απ' το ανώνυμο Χρονικό του 16<sup>ου</sup> αιώνα, αναφέρει ότι ο Ευδαιμονογιάννης έχτισε εκεί τον πύργο του, (ο οποίος σωζόταν μέχρι και τις αρχές του 20<sup>ου</sup> αι.). Η θέση του χωριού, καθώς και ο πύργος αυτός παρείχε τις προϋποθέσεις ασφαλείας που αποζητούσαν εκείνη την εποχή.

Άλλος παλιός οικισμός-πυρήνας εκεί κοντά, είναι τα Λογοθετιάνικα (Εικόνα Α30), που αναπτύσσεται γύρω απ την Μονή του Οσίου Θεοδώρου. Είναι εύκολο να συμπεραστεί ότι κάποιοι οικισμοί χτίστηκαν γρήγορα κοντά στη Μονή και τον εύφορο κάμπο με τον οποίο γειτνιάζει. Τα χωριά Κουσούναρι και Πιτσινάδες (Εικόνα Α1) είναι από αυτά, που διατηρούν και σήμερα ακόμη θαυμάσια δείγματα τοπικής αρχιτεκτονικής, που φτάνουν μέχρι τα τέλη της Ενετοκρατίας, πιθανόν δε και πιο πίσω. Τέτοια δείγματα γίνονται φανερά και στα γύρω χωριά, όπως τα Ζαγλανικιάνικα, τα Αρωνιάδικα και τα Τριφυλλιάνικα. Εκεί κοντά βρίσκεται και ένα άλλο χωριο-πυρήνας, τα σημερινά Φριλιγκιάνικα (Εικόνα Α32).



Εικόνα Α28: Γεωγραφικός χάρτης Κυθήρων

Νοτιότερα του νησιού συναντάμε το χωριό των Μητάτων και των Βιαραδίκων. Είναι από τα πρώτα χωριά που κατοικήθηκαν με έντονα δείγματα παλαιάς αρχιτεκτονικής τα οποία και οι κάτοικοι φροντίζουν να διατηρούν και να αναδεικνύουν.



Εικόνα Α29: Ποταμός



Εικόνα Α30: Λογοθετιάνικα



Εικόνα Α31: Πιτσινάδες



Εικόνα Α32: Φριλιγκάνικα

Δυτικά των Κυθήρων υπάρχει ο οικισμός του Μυλοποτάμου, ένας απ' τους πιο αξιόλογους του νησιού. Μέσα στο φρούριο, συγκεντρώνονται κατοικίες και ναοί (Εικόνα Α34), οι οποίες ανάγονται σίγουρα στην εποχή της Ενετοκρατίας, καθώς και μέρος των κτιριακών συγκροτημάτων της εισόδου του φρουρίου (Εικόνα Α33). Έξω από το φρούριο αυτό, όπως έγινε και στη Χώρα, σχηματίστηκε γρήγορα ένας οικισμός, καθώς οι άνθρωποι της εποχής συνωθούνταν κοντά στα κάστρα για προστασία (Εικόνα Α35, Α36). Ο οικισμός που αναπτύχθηκε εκεί και διατηρεί και σήμερα πολλά από τα στοιχεία της αρχικής του μορφής και δομής είναι η Κάτω Χώρα Μυλοποτάμου. Ο οικισμός αυτός είναι που φθάνει μέχρι τις μέρες μας διατηρώντας περισσότερα από τα στοιχεία αυτής της εποχής.

Από τις άλλες περιοχές του νησιού, ιδιαίτερο ενδιαφέρον παρουσιάζει το χωριό Καλοκαιρινές, το οποίο έχει χτιστεί σε οχυρή θέση με τα σπίτια του διατεταγμένα κατά τέτοιο τρόπο, ώστε να μετατρέπεται εύκολα σε κλειστό προστατευμένο χώρο. Το χωριό αυτό είναι σίγουρα από τα παλαιότερα των Κυθήρων, αλλά μικρό όπως ήταν -και παραμένει- ήταν μια περίπτωση μάλλον, που ούτε σαν χωριό-πυρήνα μπορεί να χαρακτηριστεί ούτε ως δορυφόρος, αφού δεν είχε κάποιο μεγαλύτερο χωριό κοντά του.



Εικόνα Α33: Είσοδος φρουρίου Μυλοποτάμου



**Εικόνα A34:** Εκκλησίες στο κάστρο Μυλοποτάμου

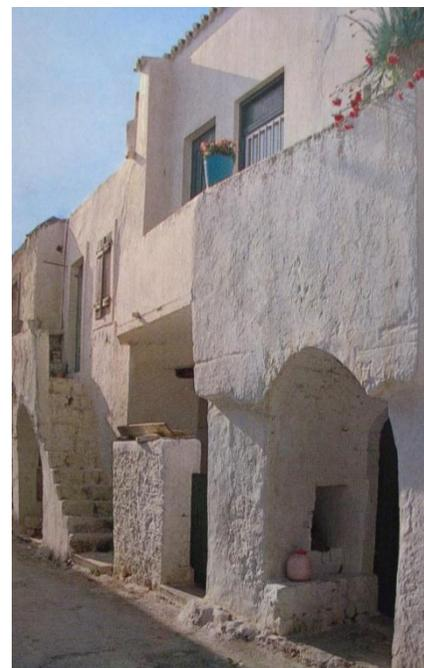

**Εικόνα A35:** Κατοικία στο Μυλοπόταμο



**Εικόνα A36:** Κατοικία στο Μυλοπόταμο



Τέλος, ο οικισμός με το μεγαλύτερο ιστορικό ενδιαφέρον είναι η Παληόχωρα (Εικόνα Α37). Χτίστηκε πριν την Ενετοκρατία και αποτέλεσε μέχρι και την καταστροφή του πρωτεύουσα του νησιού. Ήταν σε φυσική οχυρή τοποθεσία, η μακρινή του όμως απόσταση από τις πιο κοντινές καλλιέργειες και κυρίως η δύσκολη μετάβαση σε αυτές λόγω της φύσεως του εδάφους, οδήγησαν ίσως στην οριστική του εγκατάλειψη μετά το 1537. Σύμφωνα με μελέτη που έχει γίνει απ τον αρχιτέκτονα Δημήτριο Ζαγλανίκη για τη δόμηση και την αρχιτεκτονική της Παληόχωρας, η ανάγκη για κοινή άμυνα, η μορφολογία του εδάφους και η οικονομία οδήγησαν στην κατασκευή διώροφων και τριώροφων οικοδομών, που επικοινωνούσαν μεταξύ τους και εκμεταλλεύονταν όλο το διαθέσιμο χώρο με πολύ έξυπνο τρόπο.



Εικόνα Α37: Ο οικισμός της Παληόχωρας

### A.3.3 Οικόσημα

Το οικόσημο (Εικόνα A38, A39) είναι μια συμβολική παράσταση, που είχαν το δικαίωμα να φέρουν τα μέλη ευγενών οικογενειών για να διακρίνονται από άλλες, αλλά και για να γίνεται καθορισμός του τίτλου ευγενείας.

Η χρήση των οικοσήμων ανάγεται στους χρόνους του τιμαριωτισμού στη Δυτική Ευρώπη, όταν κάθε ιππότης λάμβανε αυτοβούλως το έμβλημα της εκλογής του. Από τον 12<sup>ο</sup> αιώνα το δικαίωμα της απονομής οικοσήμων ανέλαβαν οι ηγεμόνες.

Η οικοσημολογία αναπτύχθηκε στα Κύθηρα μετά την κατάκτηση τους από τους Βενετούς, οι οποίοι τα καθιέρωσαν στις περιοχές που κατείχαν. Οι εξέχουσες Κυθηραϊκές οικογένειες συνέχισαν την παράδοση της χρήσης των οικοσήμων μέχρι τις αρχές του 19<sup>ου</sup> αιώνα.

Αρκετά από αυτά διασώθηκαν σε παραστάσεις τοιχογραφιών, εικόνων ξυλόγλυπτων τέμπλων, ελάχιστα όμως απέμειναν στα ίδια τα κτίσματα (Εικόνα A40, A41, A42).



Εικόνα A38: Οικόσημο του 1675



Εικόνα A39: Οικόσημο του 1746



**Εικόνα A40:** Εξώθυρα που στο ανώφλι υπάρχει το οικόσημο της οικογενείας

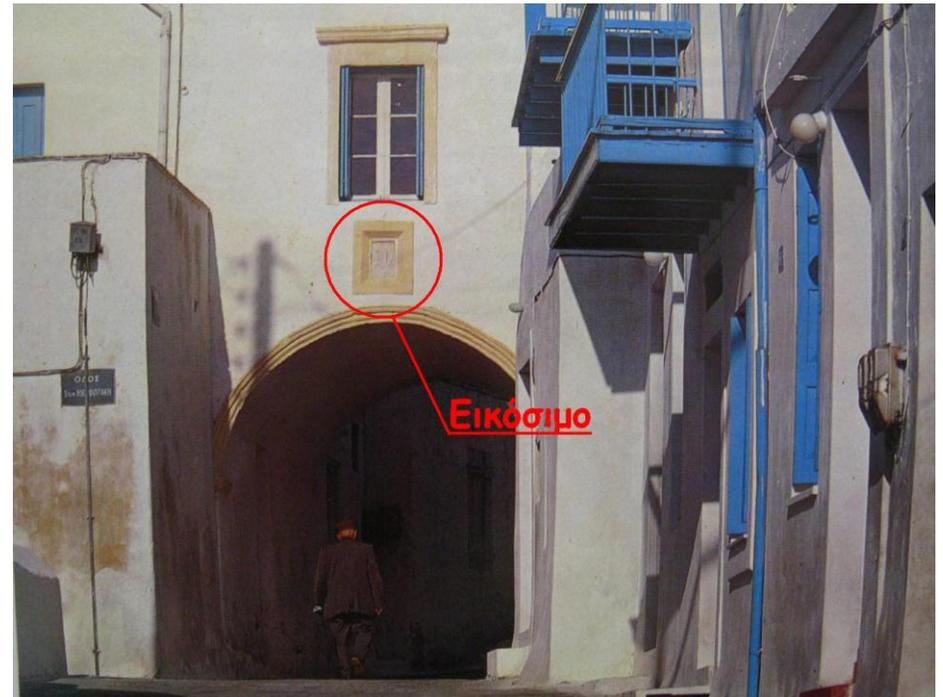

**Εικόνα A41:** Πέρασμα - διαβατικό στο κεντρικό δρόμο της Χώρας κάτω από το αρχοντικό Μασσέλου.

#### Α.3.4 Συμπεράσματα

Συνοψίζοντας μπορούμε να πούμε ότι οι οικισμοί της εποχής διακρίνονται για την λιτότητα των γραμμών τους, την έμφαση στην προστασία, την οικονομία χώρου και υλικών και τη λιγότερη σημασία στην άνεση και μεγαλοπρέπεια.

Αυτό παρατηρείται και στα σπίτια των πιο εύπορων οικογενειών, τα οποία όμως σίγουρα ξεχώριζαν από τις ταπεινές κατασκευές των φτωχών χωρικών.

Φυσικό λοιπόν επακόλουθο λόγω των συνθηκών που επικρατούσαν, ήταν να δοθεί λιγότερη σημασία στην εμφάνιση και περισσότερη στην προστασία των σπιτιών.

Εκτός τούτου, οι αλληπάλληλες επιδρομές οδήγησαν σε απλές κατασκευές με φρουριακή αρχιτεκτονική για προστασία. Χαρακτηριστικό δείγμα της εποχής σε τέτοιου είδους κατασκευής είναι ο λεγόμενος "Πύργος των Βενιέρων" στο Μανιτοχώρι, που διαθέτει ζεματίστρα για προστασία (Εικόνα Α1). Από αυτήν έχυναν καυτό νερό ή λάδι στους επιτιθέμενους που επιχειρούσαν να παραβιάσουν την είσοδο, καθώς ήταν και το μοναδικό άνοιγμα στο ισόγειο του κτιρίου.

Τέλος, κοινό γνώρισμα της εποχής, όσο αφορά την εξωτερική εμφάνιση, είναι η μη χρήση ασβέστη. Όλα τα σπίτια χτίζονταν με ντόπιο πηλό χωρίς να κάνουν χρήση ασβέστη εξωτερικά για να μην διακρίνονται από μακριά και δίνουν στόχο στους πειρατές.

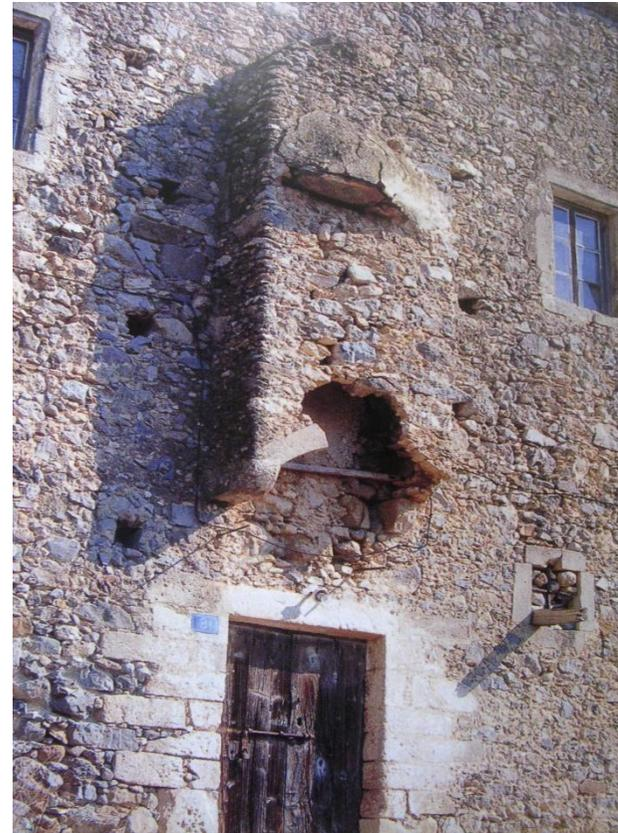

Εικόνα Α42: Πύργος των Βενιέρων στο Μανιτοχώρι

Σε γενικές γραμμές λοιπόν η αρχιτεκτονική των Κυθήρων είναι αρκετά ιδιαίτερη λόγω των ετερόκλητων στοιχείων που έχει πάρει από την παραδοσιακή αρχιτεκτονική των Επτανήσων, των Κυκλάδων και της Πελοποννήσου, ενώ η συνύπαρξη αιγαιοπελαγίτικων και βενετσιάνικων στοιχείων δημιουργούν μια ιδιότυπη αρμονία.

## Β. ΑΝΑΛΥΣΗ ΥΦΙΣΤΑΜΕΝΗΣ ΚΑΤΑΣΤΑΣΗΣ

### Β.1 ΓΕΝΙΚΗ ΠΕΡΙΓΡΑΦΗ - ΙΣΤΟΡΙΚΑ

Όπως προαναφέρθηκε και στην εισαγωγή, το αντικείμενο της παρούσας μελέτης αφορά μια παραδοσιακή αγροτική κατοικία στα Κύθηρα (Εικόνα Β1). Το εν λόγω κτίριο χρονολογείται στις αρχές του προηγούμενου αιώνα και βρίσκεται στην ενδοχώρα του νησιού στον οικισμό Φράτσια (Εικόνα Β2).

Πρόκειται για μια ισόγεια κατοικία ορθγωνικής κάτοψης 185,00 μ<sup>2</sup>. Το κτίριο αυτό είναι χωρισμένο σε τέσσερις ξεχωριστούς χώρους, οι οποίοι δεν επικοινωνούν μεταξύ τους. Στο σημείο αυτό, θεωρήθηκε απαραίτητο να γίνει ο διαχωρισμός τους σε χώρο I, II, III και IV για την καλύτερη κατανόηση της μετέπειτα ανάλυσης (Εικόνα Β2).

Από εξωτερικά αλλά και από εσωτερικά στοιχεία που υπάρχουν στο κτίριο, διαπιστώθηκε ότι οι χώροι I, II, III χτίστηκαν πρώτοι, ενώ ο χώρος IV είναι μεταγενέστερος (Εικόνα Β1). Αυτό αποδεικνύεται από τα εξωτερικά επιχρίσματα τα οποία αλλάζουν στο νοητό χώρισμα μεταξύ των χώρων III και IV, αλλά και από ένα εσωτερικό άνοιγμα παραθύρου που υπάρχει με κιγκλίδωμα μεταξύ των ίδιων χώρων. Μπορεί να χαρακτηριστεί ως στοιχείο το οποίο αποδεικνύει την ύπαρξη παραθύρου όσο υπήρχαν οι τρεις μόνο χώροι και το οποίο δεν σφραγίστηκε όταν έγινε η προσθήκη του IV.

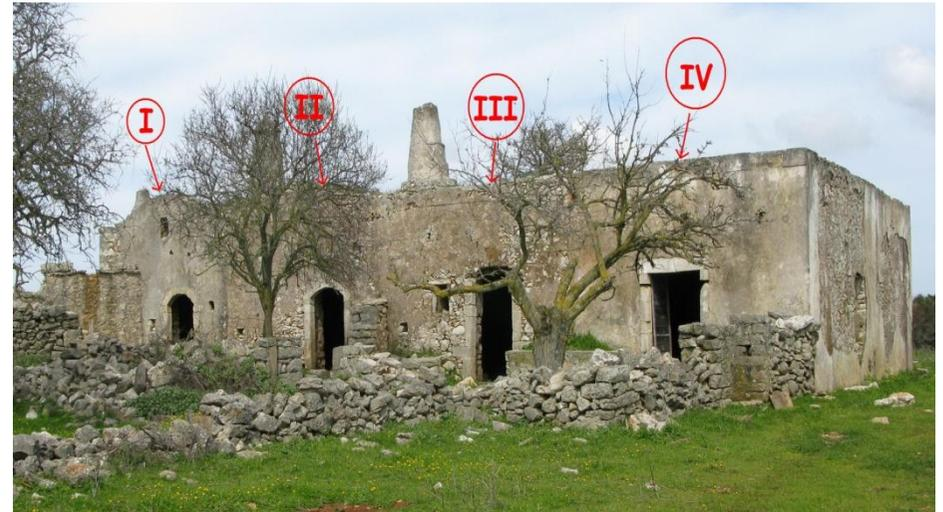

Εικόνα Β1: Παλαιά παραδοσιακή κατοικία στα Κύθηρα (Αντικείμενο μελέτης)



Εικόνα Β2: Χάρτης Κυθήρων - οικισμός Φρατσίων



Εικόνα Β3: Σκαρίφημα κτιρίου: Διαχωρισμός χώρων

Η κατοικία της μελέτης βρίσκεται σε οικόπεδο περίπου 4,5 στρεμμάτων εκ των οποίων τα 2565,72 μ<sup>2</sup> βρίσκονται εντός σχεδίου πόλεως και τα υπόλοιπα 1857,16 μ<sup>2</sup> εκτός (Εικόνα Β4).

Μέσα στην έκταση του οικοπέδου υπάρχει αλώνι, χαρακτηριστικό δείγμα αγροτικής κατοικίας. Στη δυτική πλευρά του κτιρίου και σε έκταση περίπου 70 μ<sup>2</sup>, υπάρχουν τοίχοι, οι οποίοι σε πολλά σημεία έχουν υποχωρήσει. Οι τοίχοι αυτοί στέγαζαν μικρότερα κτίρια που υπήρχαν στο οικόπεδο τα οποία συνόρευαν με την κατοικία.

Χαρακτηριστικό γνώρισμα του κτιρίου αυτού είναι η μορφολογία του. Το σχήμα της καμάρας (Εικόνα Β5 και Β6)- ή αλλιώς "βόλτου" κατά την Κυθηραϊκή διάλεκτο - που έχουν και οι τέσσερις χώροι, είναι ιδιαίτερο αρχιτεκτονικό στοιχείο στις περισσότερες κατοικίες στο νησί.

Η κατοικία αυτή έχει πάψει να κατοικείται εδώ και περίπου 50 χρόνια, όταν εγκατέλειψαν το νησί οι τότε ιδιοκτήτες του. Οι διάφορες καιρικές συνθήκες, σεισμοί και το ότι τα τελευταία χρόνια το κτίριο αυτό είχε μετατραπεί σε στάβλους, συνέβαλλαν στην έντονη φθορά του. Τα σημάδια των χρόνων που πέρασαν είναι ιδιαίτερα εμφανή, όπως θα δούμε και θα μελετήσουμε στη συνέχεια.

Εν κατακλείδι, ο λόγος που επιλέχθηκε το συγκεκριμένο αγροτικό οίκημα, πέρα από το ότι χρονολογείται στις αρχές του προηγούμενου αιώνα, πηγάζει και από την ανάγκη ανάδειξης τέτοιων αρχιτεκτονικών τύπων στο νησί των Κυθέρων.

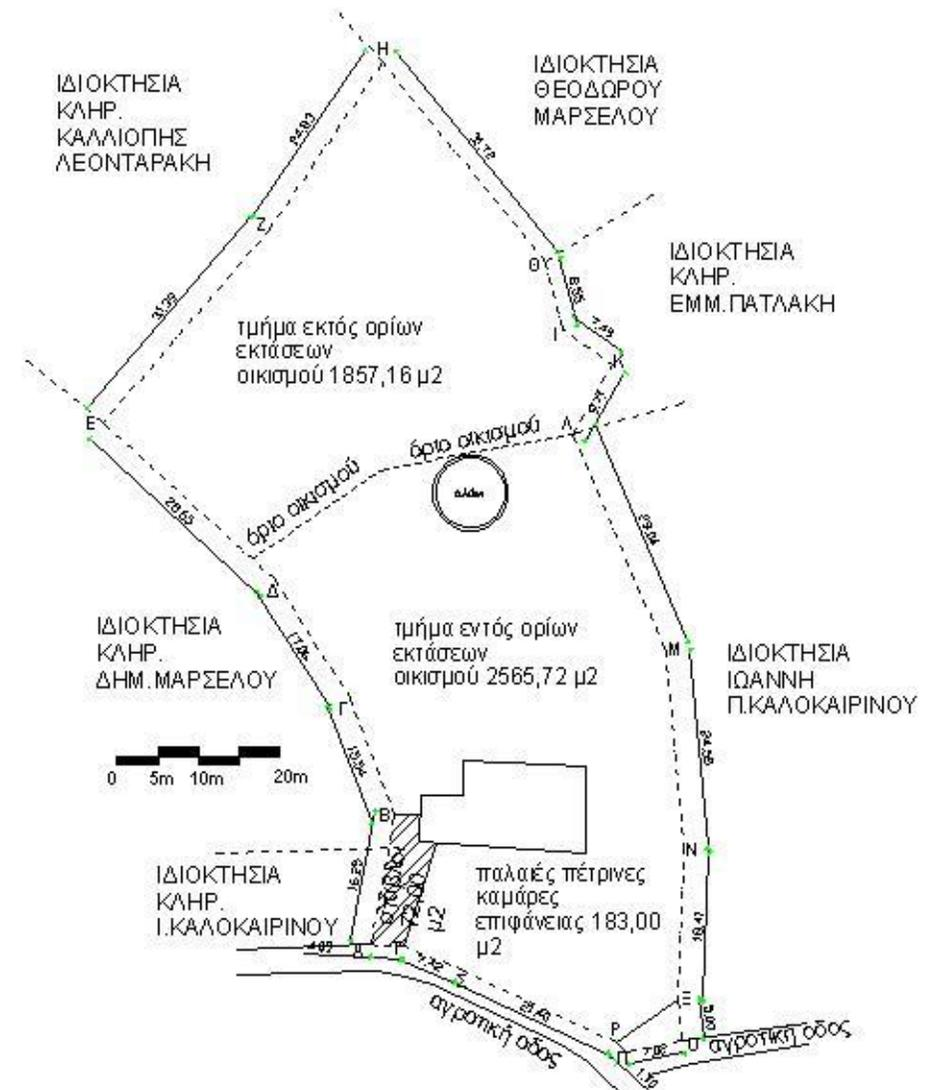

Εικόνα Β4: Τοπογραφικό διάγραμμα οικοπέδου





Εικόνα Β5: Όψη κτιρίου - σχηματισμός καμάρας



Εικόνα Β6: Όψη κτιρίου - σχηματισμός καμάρας

## Β.2 ΘΕΣΗ - ΠΡΟΣΒΑΣΗ

Η κατοικία της μελέτης βρίσκεται στο κέντρο του νησιού στον οικισμό Φράτσια.

Το οικόπεδο δεν βρίσκεται πάνω σε κάποιον κεντρικό άξονα και η πρόσβαση σε αυτό γίνεται δια μέσου παλαιών αγροτικών οδών (Εικόνα Β7).

Ο περιβάλλοντας χώρος του κτιρίου είναι ιδιαίτερα μεγάλος αφού το κτίριο - όπως έχουμε προαναφέρει είναι 185,00 μ<sup>2</sup> - βρίσκεται σε οικόπεδο περίπου 4,5 στρεμμάτων (Εικόνα Β4). Γύρω από τον βασικό όγκο του κτιρίου υπήρχαν βοηθητικοί χώροι, όπως φουρνόσπιτο και στάβλοι από τους οποίους όμως έχουν απομείνει μόνο τα θεμέλια.

Μπροστά από την κυρία όψη έχει μια μεγάλη αυλή η οποία περιφράζεται από τοίχιο περίπου ενός μέτρου ύψους. Σε ορισμένα όμως σημεία το τοίχιο αυτό έχει υποχωρήσει.

Τέλος, βασικό στοιχείο του περιβάλλοντα χώρου του κτιρίου είναι το αλώνι το οποίο βρίσκεται στην πίσω όψη του κτιρίου και σε απόσταση 28 μέτρων από αυτό.

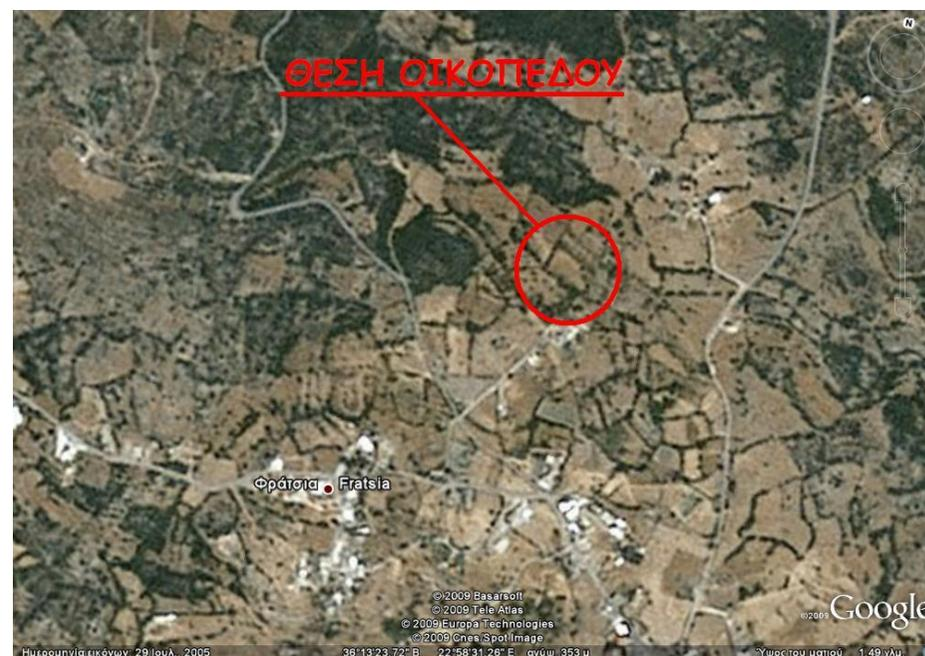

Εικόνα Β7: Θέση οικόπεδου (πηγή: Google earth: 19-06-09)

### Β.3 ΠΑΛΑΙΟΤΕΡΕΣ ΧΡΗΣΕΙΣ ΧΩΡΩΝ

Όσο αφορά τις παλαιότερες χρήσεις των χώρων γίνεται αναφορά για τον καθ' ένα ξεχωριστά.

#### Χώρος I:

Η χρήση του χώρου αυτού δεν αποτελούσε βασικό-καθημερινό χώρο της κατοικίας, αλλά περισσότερο εποχιακό. Μπαίνοντας, στην αριστερή γωνία υπήρχε τζάκι (Εικόνα Β7) ενώ σε ευθεία και αντικριστά με την θύρα υπάρχει ένα πέτρινο πατητήρι (Εικόνα Β8) ή κατά την τοπική διάλεκτο «λανός».

Εδώ πρέπει να σημειωθεί ότι στις περισσότερες παλιές αγροτικές κατοικίες των Κυθήρων ήταν βασική η ύπαρξη του «λανού» για την εποχή του τρύγου και το πάτημα των σταφυλιών.



Εικόνα Β8: Γωνιά τζακιού

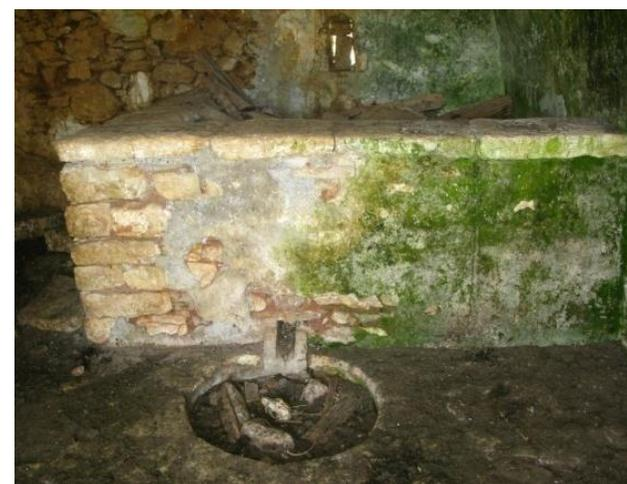

Εικόνα Β9: Πατητήρι χώρου I

**Χώρος II:**

Ο δεύτερος χώρος χωρίζεται σε δυο δωμάτια με ενδιάμεσο πέτρινο τοίχο πάχους 40 εκατοστών (Εικόνα Β9).

Η χρήση του πίσω δωματίου πρέπει να ήταν για τον ύπνο, ενώ το μπροστινό όπου είναι και η είσοδος δεν έχει κάποιο στοιχείο για να συμπεραστεί η χρησιμότητά του.

Το μοναδικό στοιχείο που υπάρχει στο χώρο αυτό είναι η γωνία με το τζάκι αριστερά από τη θύρα όπως και στον χώρο I (Εικόνα Β10). Πιθανότατα ο μπροστινός χώρος να ήταν το καθημερινό.



**Εικόνα Β10:** Διαχωριστικός τοίχος χώρου II



**Εικόνα Β11:** Γωνιά τζακιού χώρου II

**Χώρος III:**

Ο χώρος III χιζίζεται και αυτός σε δύο ξεχωριστά δωμάτια (Εικόνα Β11) όπως συνέβαινε και με τον χώρο II. Το πίσω δωμάτιο πρέπει να ήταν του ύπνου και το μπροστά πιθανότατα το μαγειρείο.

Στο μπροστινό τμήμα υπάρχει γωνία με τζάκι στα αριστερά - όπως στον χώρο I και II - και στα δεξιά ένας πάγκος-γούρνα (Εικόνα Β12). Αυτό οδηγεί στο συμπέρασμα ότι ο συγκεκριμένος χώρος πιθανότατα να ήταν το μαγειρείο. Δεν υπάρχουν υδραυλικές εγκαταστάσεις για βρύση και νερό, αλλά σαφώς θα μπορούσαν να πλένουν τις καθημερινές τους οικοσκευές στη γούρνα.



**Εικόνα Β12:** Εσωτερικό χώρου III



**Εικόνα Β13:** Εσωτερικό χώρου III

**Χώρος IV:**

Τέλος, όσον αφορά τον τελευταίο και μεταγενέστερο χώρο είναι και αυτός χωρισμένος σε δυο δωμάτια (Εικόνα Β13) όπως οι προηγούμενοι δυο. Προφανώς χτίστηκε σύμφωνα με τα πρότυπα των προηγούμενων χώρων. Σε αυτή την περίπτωση όμως χωρίς να έχει γωνία με τζάκι στο μπροστινό δωμάτιο.

Έτσι λοιπόν δεν υπάρχει κανένα στοιχείο που να οδηγεί σε κάποιο βέβαιο συμπέρασμα για τη χρήση του. Πιθανότατα το πίσω δωμάτιο να ήταν του ύπνου και το μπροστά το καθημερινό.



**Εικόνα Β14:** Εσωτερικό χώρου IV

## Β.4 ΠΕΡΙΓΡΑΦΗ ΥΦΙΣΤΑΜΕΝΗΣ ΚΑΤΑΣΤΑΣΗΣ ΚΤΙΡΙΟΥ

Σε αυτό το κεφάλαιο αναλύεται η υφιστάμενη κτιριολογική και μορφολογική κατάσταση του κτιρίου. Για την καλύτερη κατανόηση θεωρήθηκε σκόπιμο η ανάλυση να γίνει για κάθε χώρο ξεχωριστά. Μετά την περιγραφή και την φωτογραφική τεκμηρίωση ακολουθούν τα σχέδια της αποτύπωσης.

### Β.4.1 Κτιριολογική ανάλυση

#### Β.4.1.1 Κτιριολογική ανάλυση χώρων

##### Χώρος Ι:

Ο χώρος Ι έχει εμβαδόν 19,614 τ.μ., έχει σχεδόν τετραγωνική κάτοψη (Εικόνα Β15) και οι διαστάσεις του είναι 4,67μ \* 4,20μ. Η οροφή του χώρου αυτού αποτελείται από καμάρα, ενώ το εσωτερικό καθαρό ύψος είναι 3,40 μ. Ο περιμετρικός εξωτερικός τοίχος έχει πάχος 0,70μ.

Τα μοναδικά ανοίγματα που έχει ο χώρος Ι (0,80μ), είναι η θύρα, ένας μικρός φεγγίτης πάνω από αυτή (Εικόνα Β16) και κάποιες μικρές οπές στην βορειοανατολική-πίσω όψη (Εικόνα Β17). Το άνοιγμα της θύρας έχει τοξωτή μορφή και βρίσκεται στη νοτιοδυτική-κύρια όψη, ενώ οι λαμπάδες και το πρέκι είναι χτισμένο με πωρόλιθους (Εικόνα Β18).

Οι διαστάσεις της πόρτας δεν είναι ιδιαίτερα μεγάλες αφού το καθαρό ύψος της είναι 1,70μ και το πλάτος 1,00μ. Οι διαστάσεις του φεγγίτη είναι 0,30μ \* 0,40μ. Στον βορειοδυτικό τοίχο του δωματίου υπάρχει μια εσοχή (Εικόνα 19) 0,50μ \* 0,50μ και βάθους 30 εκατοστών.

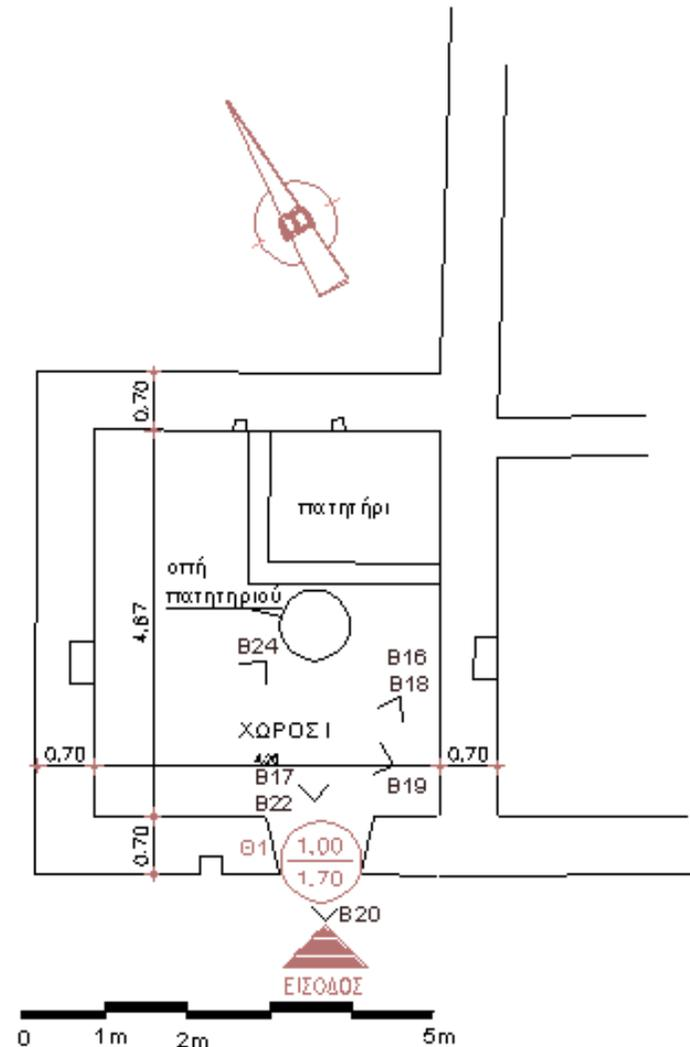

Εικόνα Β15: Σκαρίφημα κάτοψης χώρου Ι - θέσεις λήψης φωτογραφιών χώρου Ι



**Εικόνα Β16:** Θήρα - φεγγίτης εισόδου χώρου Ι



**Εικόνα Β18:** Θήρα εισόδου χώρου Ι



**Εικόνα Β17:** Βορειοανατολική - πίσω όψη



**Εικόνα Β19:** Εσοχή τοίχου Χώρου Ι





**Εικόνα Β20:** Είσοδος χώρου Ι

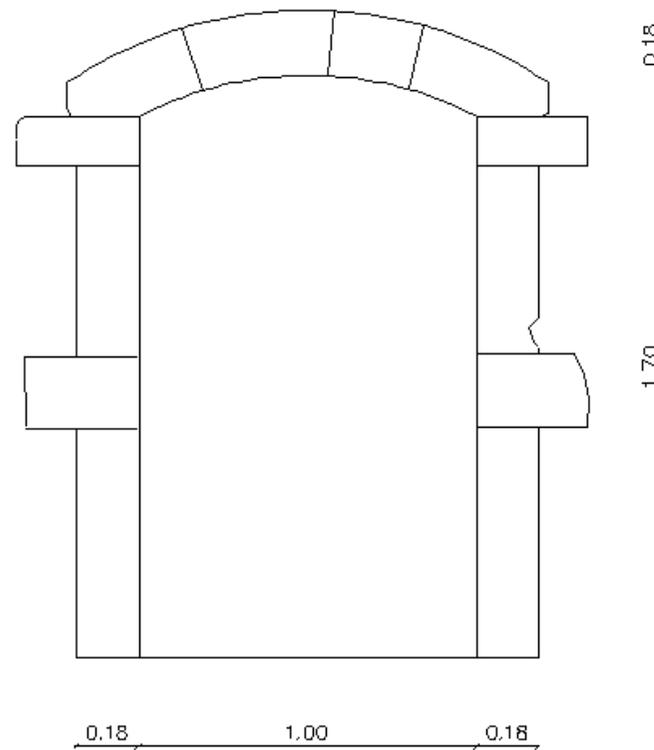

**Εικόνα Β21:** Κατασκευαστική λεπτομέρεια θήρας χώρου Ι

Τα υλικά κατασκευής του χώρου Ι, σύμφωνα με τα υλικά της εποχής είναι η πέτρα και συνδετικό υλικό ευτελούς κατασκευής. Για τα επιχρίσματα χρησιμοποιήθηκε κοινό ασβεστοκονίαμα. Το δάπεδο στο χώρο αυτό είναι από πατητό χώμα.

Οι διαστάσεις του πατητηριού (Εικόνα Β22) είναι 1,85μ \* 2,33μ με ύψος 0,80μ. και είναι χτισμένο με λαξευτή πέτρα και συνδετικό υλικό. Στο κέντρο του δωματίου αυτού και μπροστά απ' το πατητήρι υπάρχει μια μεγάλη στρογγυλή οπή διαμέτρου 0,80μ. Το βάθος της οπής δεν είναι γνωστό καθώς ότι είναι μπαζωμένο. Μεταξύ του πατητηριού και της οπής, υπάρχει μια λαξευτή πέτρα σαν λούκι, η οποία χρησίμευε για να χύνεται το κρασί.



Εικόνα Β22: Πατητήρι χώρου Ι

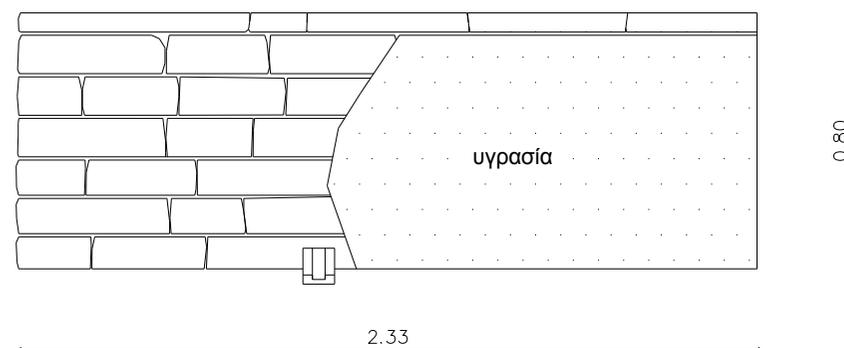

Εικόνα Β23: Κατασκευαστική λεπτομέρεια πατητηριού χώρου Ι

Τέλος, μπαίνοντας στο χώρο αυτό στην αριστερή γωνία, υπήρχε τζάκι το οποίο όμως δεν υφίσταται (Εικόνα Β24). Υπάρχουν μόνο κάποιες μεγάλες πέτρες στη γωνία στο έδαφος που πιθανότατα να είναι μέρος της βάσης του τζακιού.

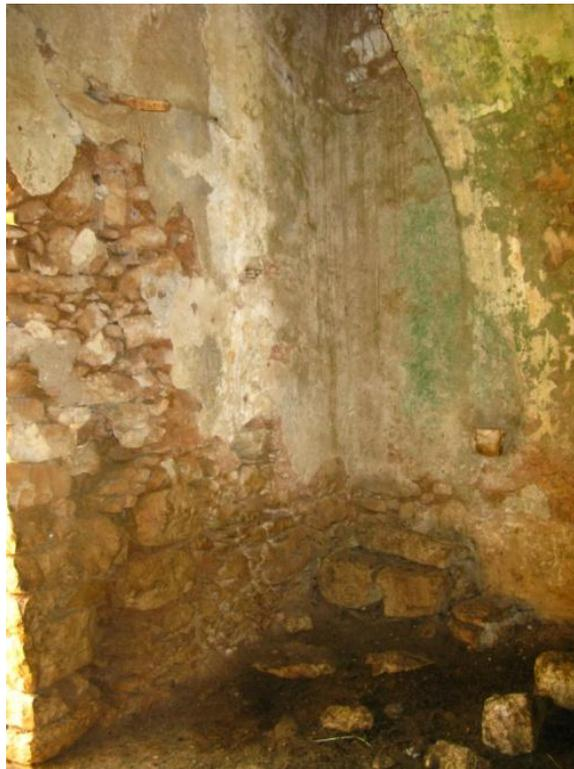

**Εικόνα Β24:** Γωνία τζακιού χώρου Ι

**Χώρος II:**

Ο χώρος II έχει εμβαδόν 34,85 τ.μ. και είναι χωρισμένος σε δυο δωμάτια (Εικόνα Β25). Το μπροστά δωμάτιο (IIα) είναι 17,835 τ.μ. και το πίσω (IIβ) 17,015 τ.μ. Η κάτοψη έχει ορθογωνικό σχήμα και η μορφή του είναι καμάρα. Τα δυο δωμάτια χωρίζονται με τοίχο πάχους 0,50μ και οι εξωτερικοί τοίχοι είναι 0,70μ. Το καθαρό εσωτερικό ύψος της καμάρας είναι 3,30μ.

Τα ανοίγματα που έχει, είναι η κύρια θύρα στην νοτιοδυτική όψη, ένα παράθυρο στην βορειοανατολική όψη και μια εσωτερική πόρτα μεταξύ των δυο δωματίων. Το άνοιγμα της εισόδου έχει τοξωτό σχήμα (Εικόνα Β26), πλάτους 1,05μ και ύψους 1,90μ. ενώ οι λαμπάδες και το πρέκι είναι χτισμένοι με πωρόλιθους.

Το σχήμα του παραθύρου είναι ορθογωνικό, έχοντας πωρόλιθους στους λαμπάδες (Εικόνα Β30), στο πρέκι και στην ποδιά, που είναι εμφανή στην εξωτερική όψη, όπως και στην είσοδο. Το ξύλινο κούφωμα και τα φύλλα του παραθύρου που υπήρχαν παραμένουν αλλά δεν είναι σε καλή κατάσταση. Ακόμα στο παράθυρο υπάρχει κιγκλίδωμα και είναι εμφανής οι σιδερένιες αναμονές που προφανώς στερεωνόντουσαν τα στόρια. Οι διαστάσεις του παραθύρου είναι 0,90μ πλάτος και 1,10μ το ύψος. Οι διαστάσεις του εσωτερικού ανοίγματος (Εικόνα Β28 και Β29) είναι 1,10μ το πλάτος και 1,80μ το ύψος. Υπάρχει ξύλινο κούφωμα και στο πρέκι της πόρτας διακρίνεται ένας ξύλινος κορμός, προφανώς αντί για σενάζι.

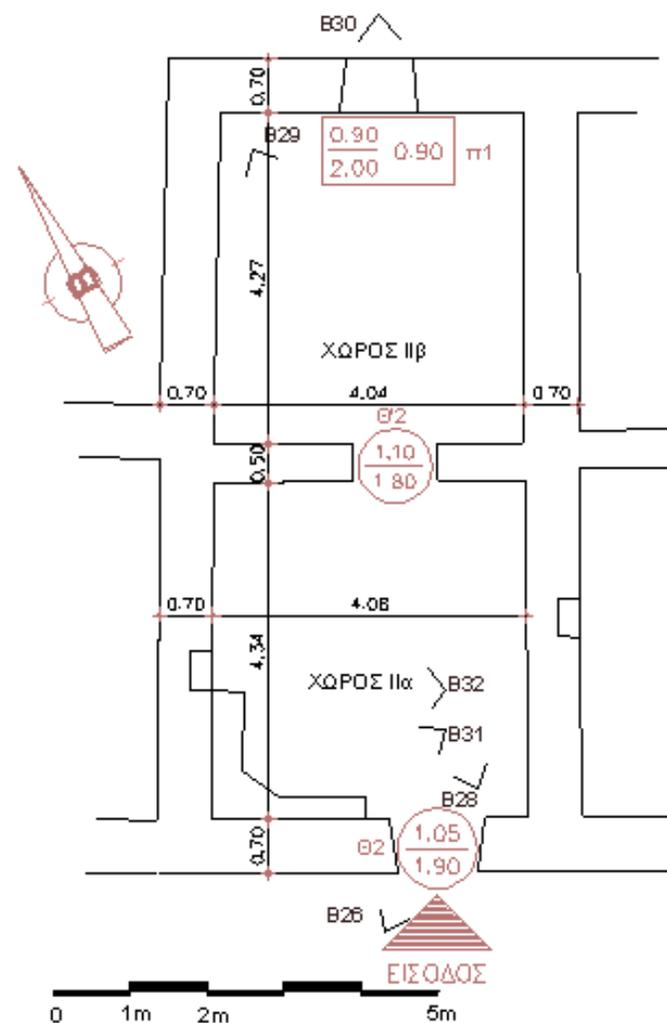

**Εικόνα Β25:** Σκαρίφημα κάτοψης χώρου II - Θέσεις λήψης φωτογραφιών χώρου II



Εικόνα Β26: Θήρα εισόδου χώρου ΙΙ

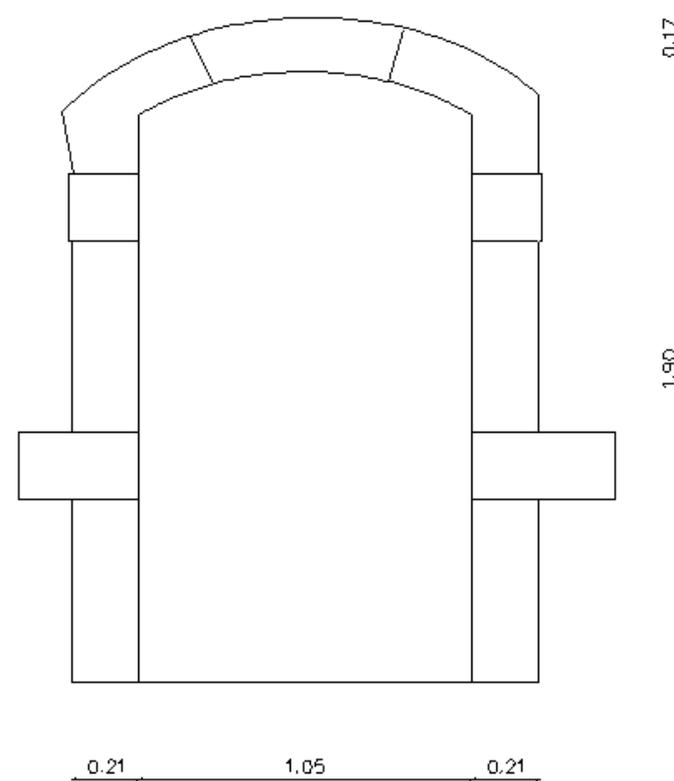

Εικόνα Β27: Κατασκευαστική λεπτομέρεια θήρας χώρου ΙΙ



**Εικόνα Β28:** Διαχωριστικός τοίχος χώρου ΙΙ



**Εικόνα Β29:** Διαχωριστικός τοίχος χώρου ΙΙ

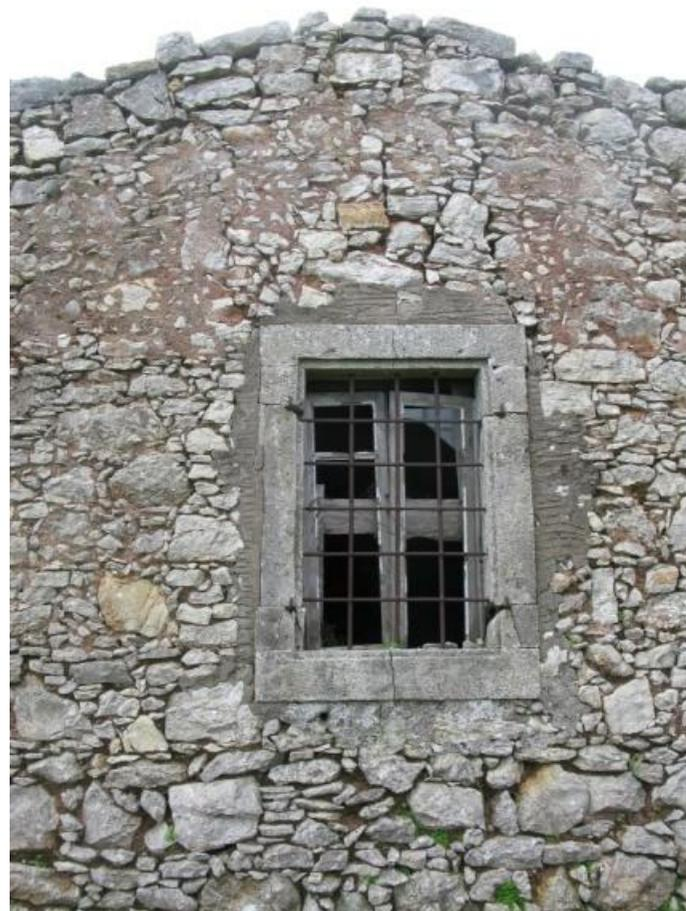

**Εικόνα Β30:** Άνοιγμα παραθύρου χώρου ΙΙ

Αριστερά από την είσοδο υπάρχει γωνία με τζάκι (Εικόνα Β31). Η φούσκα του τζακιού είναι χτισμένη από πέτρα και στο προς τα κάτω τελείωμά της έχει δυο τοξωτά ποριά. Τα ποριά αυτά στερεώνονται αντίστοιχα σε δυο μεγάλες χωνευτές πέτρες του τοίχου, όπου ουσιαστικά από εκεί θεμελιώνεται η φούσκα του τζακιού. Για βάση του τζακιού υπάρχει χτιστή πέτρινη πεζούλα σε σχήμα 'Γ' ύψους 40 εκατοστών.

Τέλος, στο σημείο που τελειώνει η πεζούλα από τη δεξιά της πλευρά, υπάρχει στον τοίχο μια εσοχή (Εικόνα Β32). Το ύψος της εσοχής αυτής είναι στο 1,10μ, το πλάτος 0,90μ και 0,25μ βάθος.

Τα υλικά κατασκευής και για αυτό το χώρο είναι η πέτρα και συνδετικό υλικό ευτελούς κατασκευής. Για τα επιχρίσματα χρησιμοποιήθηκε κοινό ασβεστοκονίαμα. Τα δάπεδα σε αυτό το χώρο είναι από πατητό χώμα.



Εικόνα Β31: Γωνία τζακιού χώρου ΙΙ



Εικόνα Β32: Εσοχή τοίχου χώρου

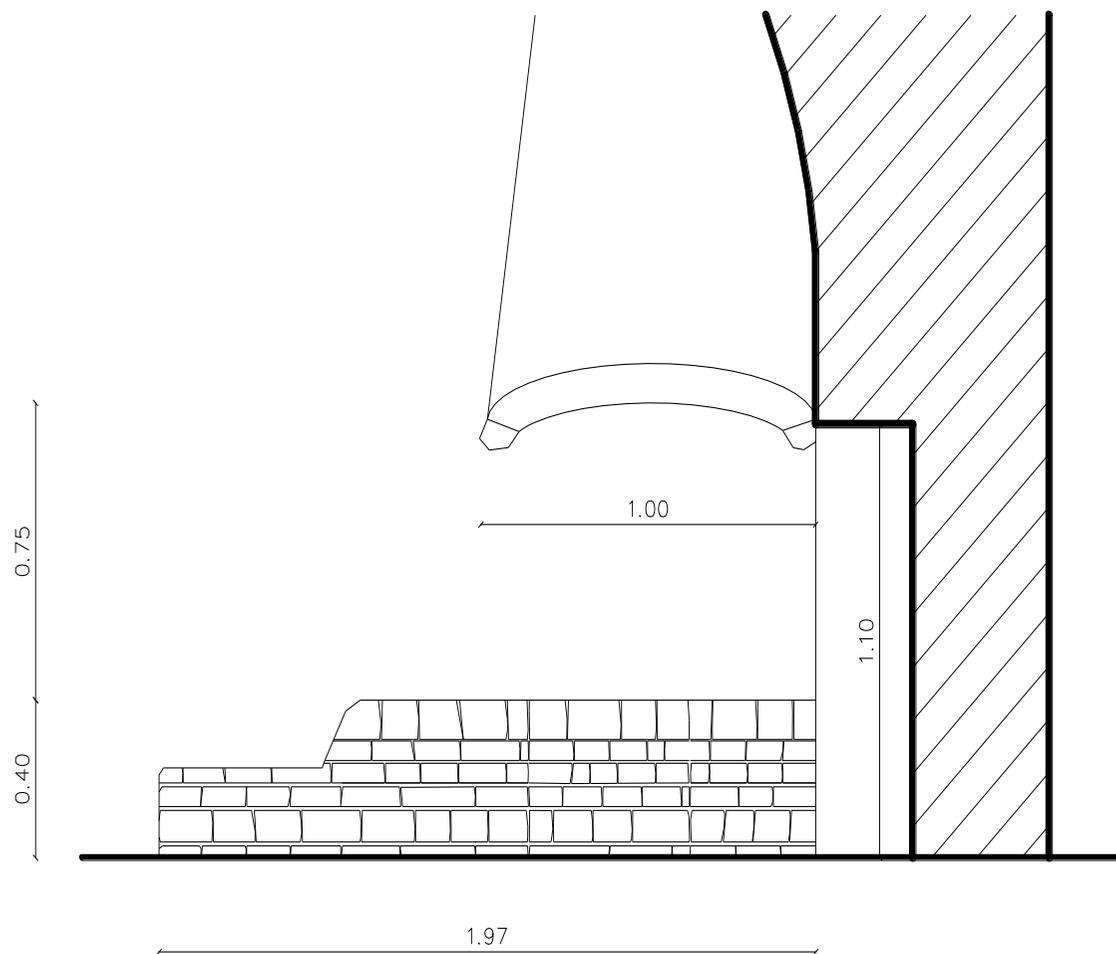

**Εικόνα Β33:** Κατασκευαστική λεπτομέρεια γωνίας τζακιού χώρου ΙΙ



### Χώρος III:

Ο χώρος III έχει εμβαδόν 35,26 τ.μ. και είναι χωρισμένος σε δυο δωμάτια. Το μπροστά δωμάτιο (IIIα) είναι 18,45 τ.μ και το πίσω (IIIβ) 16,80 τ.μ. Η κάτοψη έχει ορθογωνικό σχήμα και η μορφή του είναι καμάρα. Τα δυο δωμάτια χωρίζονται με τοίχο πάχους 0,50μ ο οποίος όμως στο μεγαλύτερο του μέρος έχει υποχωρήσει (Εικόνα 34). Οι εξωτερικοί τοίχοι είναι 0,70μ. και το καθαρό εσωτερικό ύψος της καμάρας είναι 3,30μ.

Στην νοτιοδυτική όψη βρίσκεται το άνοιγμα της εισόδου (Εικόνα 35 και 37) για τον χώρο III όπου το σχήμα της πόρτας είναι τοξωτό χτισμένο από πωρόλιθους. Στο πρέκι όμως της πόρτας οι πωρόλιθοι έχουν αποκολληθεί οι οποίοι όμως βρίσκονται μέσα στο κτίριο. Το πλάτος της πόρτας είναι 1,00μ και το ύψος 1,90μ. Αριστερά της πόρτας σε απόσταση 40 πόντων υπάρχει ένα μικρό παράθυρο πλάτους 30 εκατοστών και ύψους 40 εκατοστών (Εικόνα 35).

Στην βορειοανατολική - πίσω όψη υπάρχει ένα παράθυρο (Εικόνα 39 και 40) όμοιο με αυτό που προαναφέραμε στο χώρο II. Έχει ύψος 1,10μ. και πλάτος 0,90μ. Οι λαμπάδες του και γενικότερα το περίγραμμά του είναι χτισμένο από πωρόλιθους. Επίσης και σε αυτή την περίπτωση παραμένουν το ξύλινο κούφωμα με τα ξύλινα φύλλα του παραθύρου. Τέλος πρέπει να αναφερθεί η ύπαρξη των κιγκλιδωμάτων και σε αυτό το άνοιγμα καθώς επίσης και οι σιδερένιες αναμονές για τα στόρια που πιθανώς υπήρχαν.

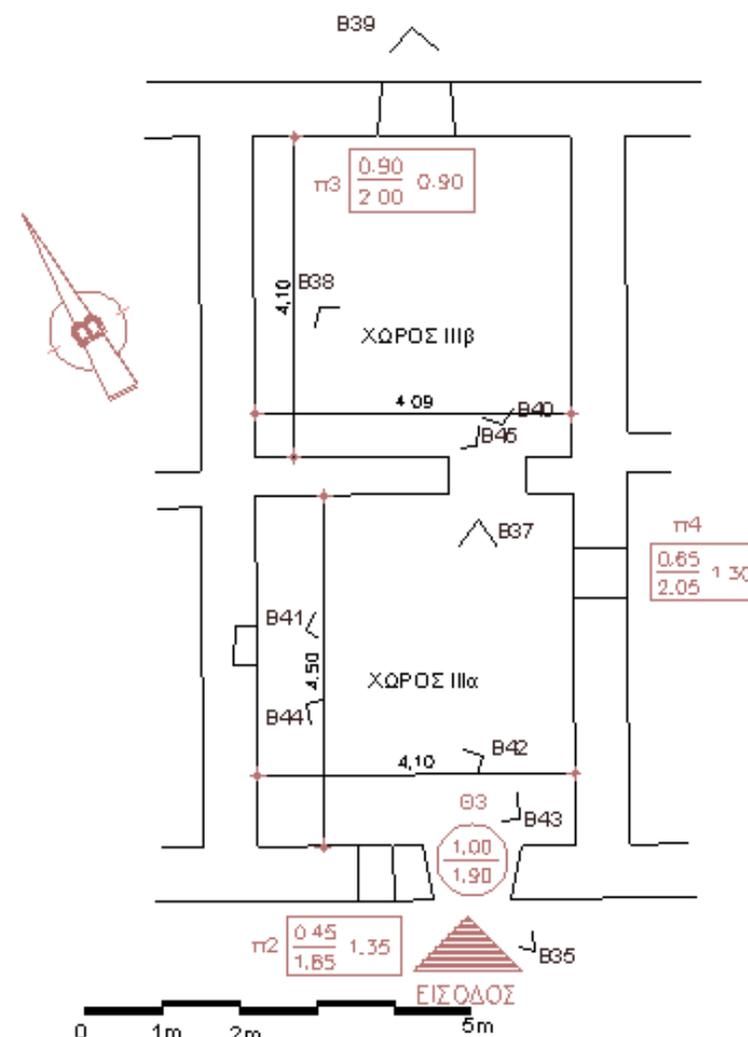

Εικόνα Β34: Σκαρίφημα κάτοψης χώρου III - θέσεις λήψης φωτογραφιών χώρου III



**Εικόνα Β35:** Θήρα εισόδου χώρου III

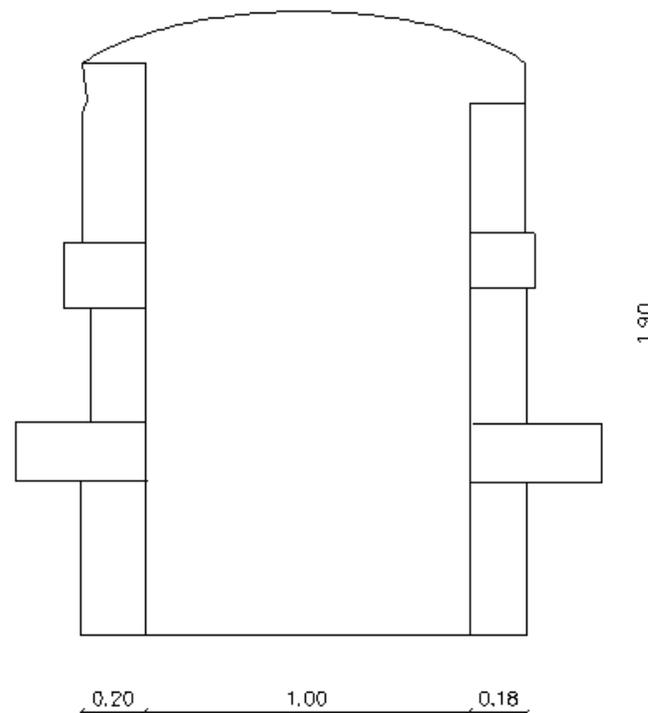

**Εικόνα Β36:** Κατασκευαστική λεπτομέρεια θήρας χώρου III



**Εικόνα Β37:** Θύρα εισόδου χώρου ΙΙΙ



**Εικόνα Β39:** Άνοιγμα παραθύρου  
χώρου ΙΙΙ



**Εικόνα Β38:** Εσωτερικό χώρου ΙΙΙ



**Εικόνα Β40:** Άνοιγμα παραθύρου χώρου ΙΙΙ

Το εσωτερικό άνοιγμα που υπάρχει μεταξύ των δυο δωματίων έχει πλάτος 1,00μ. Επειδή όμως ο τοίχος έχει υποχωρήσει όπως προαναφέρθηκε δεν είναι γνωστό το ύψος που είχε.

Τέλος, όσο αφορά τα ανοίγματα, πρέπει να αναφερθεί το παραθύρου, το οποίο βρίσκεται στο εσωτερικό του μπροστά δωματίου (Εικόνα 41). Το άνοιγμα αυτό, δημιουργήθηκε κατά την κατασκευή των τριών χώρων και προφανέστατα δεν κλείστηκε κατά το χτίσιμο της προσθήκης του χώρου IV. Το πλάτος του είναι 0,65μ και το ύψος του 0,75μ. ενώ και σε αυτή την περίπτωση υπάρχει κιγκλίδωμα.

Στον μπροστά χώρο και αριστερά της εισόδου υπήρχε τζάκι, το οποίο όμως έχει πέσει στο μεγαλύτερο του μέρος (Εικόνα 42). Στο σημείο που ήταν η φούσκα του τζακιού, υπάρχουν τώρα δυο σιδερένια στοιχεία σε καμπύλο σχήμα, τα οποία προφανώς βοηθούσαν στο στερέωμα της φούσκας του τζακιού. Στην ίδια γωνία είναι χτισμένη η βάση του τζακιού, μια πολυγωνική πέτρινη πεζούλα η οποία έχει ύψος 0,55μ.

Δεξιά απ' τη γωνία που υπήρχε το τζάκι, βρίσκεται μία εσοχή (Εικόνα 43). Το ύψος της εσοχής αυτής είναι 0,90μ., το πλάτος 0,70μ. και το βάθος του 0,30μ.

Ακόμα, στην δεξιά πλευρά του μπροστά δωματίου, υπάρχει ένας πάγκος με νεροχύτη από τσιμέντο (Εικόνα 44). Το πιθανότερο είναι πως αυτό είναι μεταγενέστερη προσθήκη στο δωμάτιο αυτό.



Εικόνα Β41: Εσωτερικό χώρου III



Εικόνα Β42: Γωνιά τζακιού

Τα υλικά δόμησης του χώρου αυτού είναι η πέτρα και συνδετικό υλικό ευτελούς κατασκευής. Για τα επιχρίσματα χρησιμοποιήθηκε κοινό ασβεστοκονίαμα.

Το δάπεδο στον χώρο της εισόδου είναι από πατητό χώμα ενώ στον χώρο ΙΙΙβ το δάπεδο είναι από ξύλο (Εικόνα 45).



**Εικόνα Β43:** Εσοχή τοίχου



**Εικόνα Β44:** Πάγκκος - νεροχύτης χώρου ΙΙΙ



**Εικόνα Β45:** Πίσω δωμάτιο χώρου ΙΙΙ

**Χώρος IV:**

Ο χώρος IV έχει εμβαδόν 36,30 τ.μ. και είναι χωρισμένος σε δυο δωμάτια. Το μπροστά δωμάτιο (IVα) είναι 21,15 τ.μ και το πίσω (IVβ) 15,15 τ.μ. Η κάτοψη έχει ορθογωνικό σχήμα και η μορφή του είναι καμάρα (Εικόνα Β46). Τα δυο δωμάτια χωρίζονται με τοίχο πάχους 0,50μ. Οι εξωτερικοί τοίχοι είναι 0,70μ. και το καθαρό εσωτερικό ύψος της καμάρας είναι 3,30μ.

Στην νοτιοδυτική όψη βρίσκεται το άνοιγμα της εισόδου για τον χώρο IV (Εικόνα 47 και 50). Το σχήμα της πόρτας, σε αντίθεση με τους υπόλοιπους τρεις χώρους, έχει ορθογωνικό σχήμα και είναι χτισμένο από πωρόλιθους. Το πλάτος της πόρτας είναι 1,15μ και το ύψος 2,00μ. Σε αυτή τη περίπτωση παραμένει το ξύλινο κούφωμα και μόνο το ένα φύλλο της πόρτας.

Στην βορειοανατολική - πίσω όψη υπάρχει ένα παράθυρο (Εικόνα 48) ύψους 1,10μ. και πλάτος 0,90μ. Οι λαμπάδες του δεν είναι χτισμένοι από πωρόλιθους αλλά από πέτρα. Στο πρέκι του ανοίγματος είναι ευδιάκριτος ένας κορμός δέντρου αντί για σενάζι. Σε αυτή την περίπτωση παραμένει μόνο το ξύλινο κούφωμα το οποίο όμως έχει σαπίσει. Ίδιο άνοιγμα υπάρχει στο μπροστά δωμάτιο (Εικόνα 49) το οποίο φαίνεται στην ανατολική όψη και είναι στην ίδια κατάσταση με το προηγούμενο. Και στα δυο αυτά παράθυρα δεν υπάρχει κιγκλίδωμα όπως συμβαίνει στα υπόλοιπα των προηγούμενων χώρων.

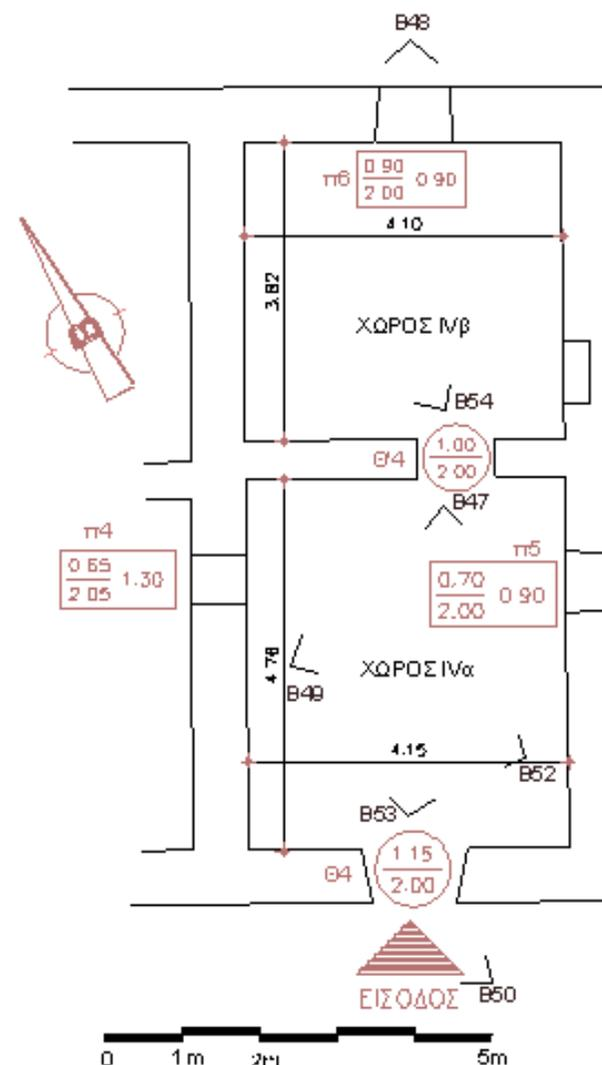

**Εικόνα Β46:** Σκαρίφημα κάτοψης χώρου IV - θέσεις λήψης φωτογραφιών χώρου IV



**Εικόνα Β47:** Θύρα εισόδου χώρου IV



**Εικόνα Β48:** Άνοιγμα παραθύρου βορειοανατολικής όψης



**Εικόνα Β49:** Άνοιγμα παραθύρου ανατολικής όψης



**Εικόνα Β50:** Θήρα εισόδου χώρου IV

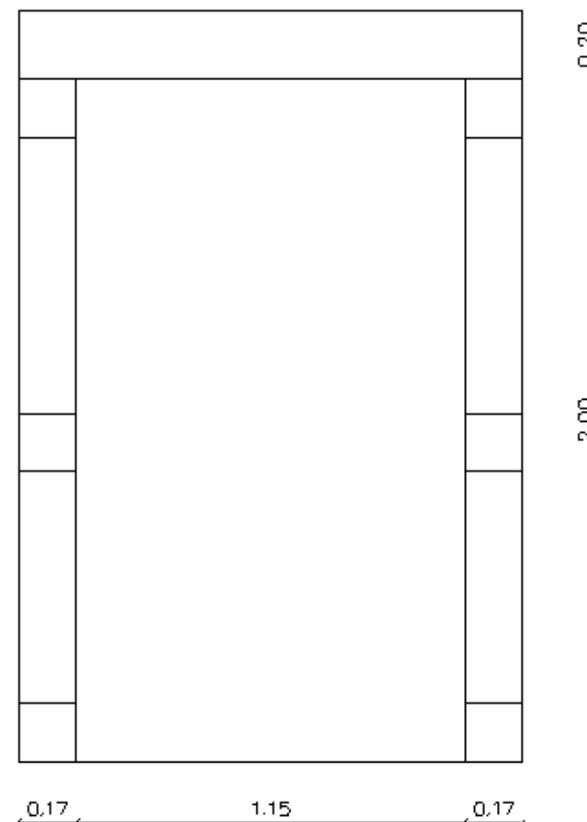

**Εικόνα Β51:** Κατασκευαστική λεπτομέρεια Θήρας χώρου III



Αντικριστά από αυτό το παράθυρο της ανατολικής όψης, είναι το μικρό άνοιγμα που έχει προαναφερθεί, μεταξύ των χώρων III και IV (Εικόνα 52). Από τον χώρο IV όμως είναι ευδιάκριτος ο πωρόλιθος που υπάρχει γύρω από αυτό.

Τέλος, όσο αφορά τα ανοίγματα, η εσωτερική πόρτα (Εικόνα 53) που υπάρχει μεταξύ των δυο δωματίων, έχει ύψος 2,00μ και πλάτος 1,00μ. ενώ στο πίσω δωμάτιο, υπάρχει στον τοίχο μια εσοχή ύψους 1,70μ., πλάτους 0,85μ. και βάρους 0.40μ.

Τα υλικά που είναι χτισμένοι και αυτός ο χώρος είναι η πέτρα και συνδετικό υλικό ευτελούς κατασκευής. Για τα επιχρίσματα χρησιμοποιήθηκε απλό ασβεστοκονίαμα. Τέλος τα δάπεδα είναι από πατητό χώμα.



Εικόνα Β52: Εσωτερικό παράθυρο μεταξύ χώρων III-IV



Εικόνα Β53: Εσωτερική πόρτα χώρου IV



Εικόνα Β54: Εσωτερικό χώρου IV

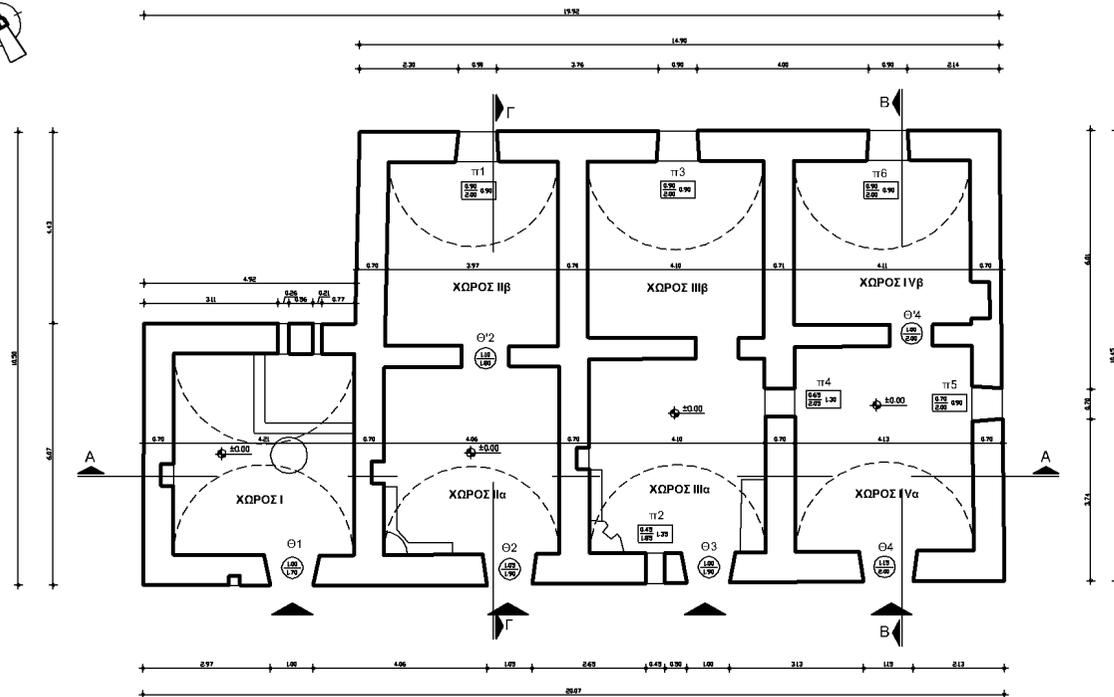

ΥΠΟΜΝΗΜΑ



ΑΠΟΤΥΠΩΣΗ  
ΚΑΤΟΨΗΣ  
ΚΑΙΜΑΚΑ 1:50

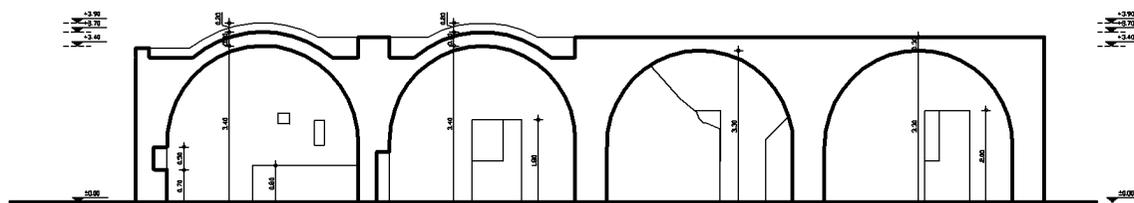

ΑΠΟΤΥΠΩΣΗ  
ΤΟΜΗΣ Α - Α  
ΚΑΙΜΑΚΑ 1:50

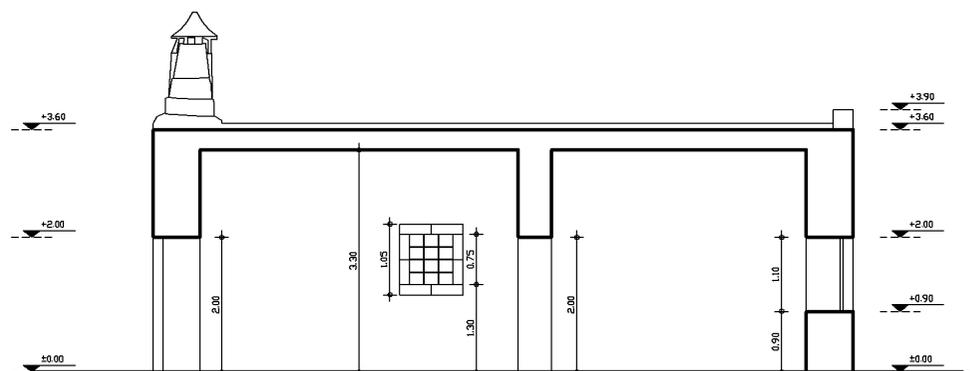

ΑΠΟΤΥΠΩΣΗ  
ΤΟΜΗΣ Β - Β  
ΚΛΙΜΑΚΑ 1:50

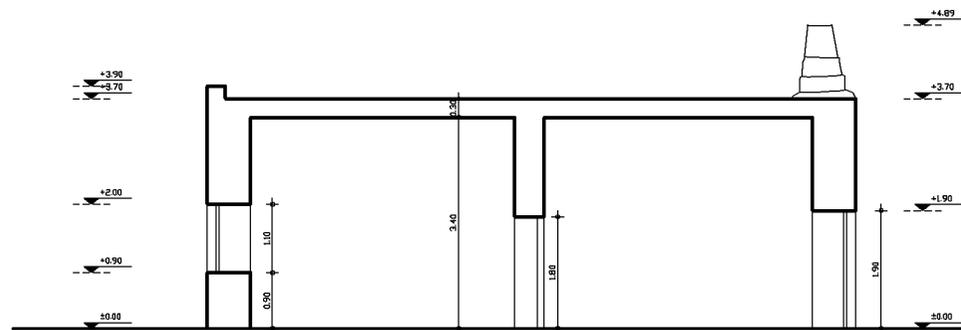

ΑΠΟΤΥΠΩΣΗ  
ΤΟΜΗΣ Γ - Γ  
ΚΛΙΜΑΚΑ 1:50

#### B.4.1.2. Κτιριολογική ανάλυση όψεων

Το συγκεκριμένο κτίριο, αν και δεν παρουσιάζει περίπλοκα κτιριολογικά και μορφολογικά στοιχεία, θεωρείται ιδιαίτερο για την απλότητα, την λιτότητά και την αρμονία που έχουν οι όψεις του. Για το λόγο αυτό θεωρήθηκε σκόπιμο, η ανάλυση του σε επιμέρους κεφάλαιο.

##### Κύρια - νοτιοδυτική όψη

Το συνολικό μήκος της κύριας όψης του κτιρίου είναι στα 20,80μ. Το ύψος δεν είναι όμοιο σε όλη την έκταση του κτιρίου όπως φαίνεται και από τις φωτογραφίες, αλλά αλλάζει για κάθε καμάρα ξεχωριστά (Εικόνα B55). Το ύψος στον χώρο I είναι 3,90μ., στον χώρο II 3,70μ. και στον χώρο III κ' IV είναι 3,50μ. ενώ το πάχος των εξωτερικών τοίχων περιμετρικά είναι 0,70μ.

Στην κύρια όψη είναι ευδιάκριτη η ύπαρξη της καμάρας για τους χώρους I και II (Εικόνα B56 και 57) αφού σχηματίζεται καμπύλο σχήμα στη απόληξη της οροφής σε αντίθεση με τους άλλους δύο χώρους που οι καμάρες τους είναι χωνευτές και η εξωτερική απόληξή τους είναι οριζόντια.

Ακόμα, στην κύρια όψη είναι εμφανέστατη η αλλαγή των υλικών μεταξύ των χώρων III και IV (Εικόνα B58 και 59), κάτι που εύλογα οδηγεί στο συμπέρασμα της προσθήκης.



Εικόνα B55: Κύρια - νοτιοδυτική όψη κτιρίου



Εικόνα B56: Κύρια - νοτιοδυτική όψη κτιρίου, είσοδος χώρου I



**Εικόνα B57:** Απόληξη χώρων I και II



**Εικόνα B58:** Απόληξη χώρων III και IV



**Εικόνα B59:** Μέρος όψης μεταξύ χώρων III και IV

Τα ανοίγματα των Θηρών για κάθε χώρο είναι τοποθετημένα στη σειρά αρμονικά και είναι "στολισμένα" γύρω - γύρω με ποριά. Στους πρώτους τρεις χώρους το σχήμα των Θηρών είναι τοξωτό (Εικόνα Β60 έως Β63), ενώ στον τελευταίο σε σχήμα είναι ορθογωνικό (Εικόνα Β63).

Ακόμα στην κύρια όψη, στην πρόσοψη του χώρου I βρίσκεται ένα μικρό άνοιγμα σαν φεγγίτης καθώς και ένα μικρό άνοιγμα παραθύρου αριστερά της πόρτας του χώρου III.

Επίσης πρέπει να σημειωθεί ότι σε ορισμένα σημεία της επιφάνειας της κυρίας όψης υπάρχουν μικρές εσοχές.

Στην κύρια όψη και μεταξύ των Θηρών υπάρχουν δύο χτιστές πεζούλες και ένα χτιστό παρτέρι.

Τέλος οι τρεις καμινάδες, ιδιαίτερα λιτές στη μορφολογία τους, δένουν αρμονικά με το υπόλοιπο κτίριο (Εικόνα Β56 και Β57). Είναι τοποθετημένες στην αριστερή γωνία της κάθε καμάρας - για τους χώρους I, II, κ III - όπου υπήρχαν τζάκια στο εσωτερικό τους, όπως έχει προαναφερθεί στην ανάλυση των χώρων.



Εικόνα Β60: Είσοδος χώρου I - πατητηριού





**Εικόνα Β61:** Είσοδος χώρου ΙΙ



**Εικόνα Β62:** Είσοδος χώρου ΙΙΙ

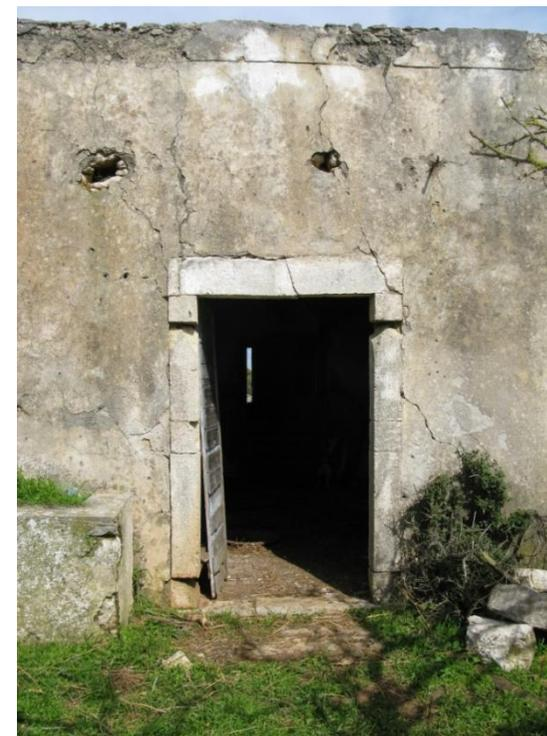

**Εικόνα Β63:** Είσοδος χώρου ΙV

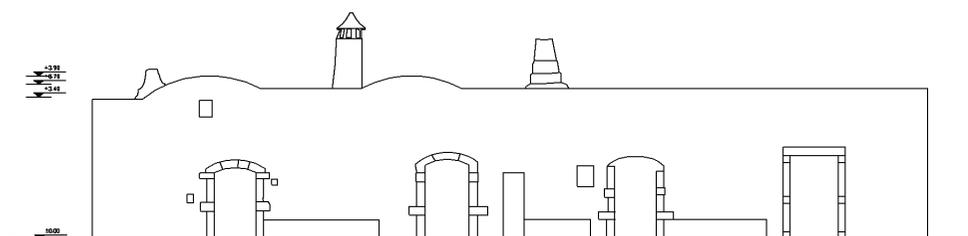

ΑΠΟΤΥΠΩΣΗ  
ΚΥΡΙΑΣ  
Ν.Δ. ΟΨΗΣ  
ΚΛΙΜΑΚΑ 1:50

**Πίσω - βορειοδυτική όψη**

Η πίσω όψη είναι χωρισμένη σε δυο μέρη, αφού υπάρχει σπάσιμο μεταξύ του χώρου I και των υπολοίπων, λόγω του ότι ο χώρος I είναι μικρότερος σε τετραγωνικά (Εικόνα Β64). Οι διαστάσεις του είναι 14,90μ. για την μεγάλη πλευρά και 5,00μ. για την μικρή. Όσο αφορά το ύψος, ισχύει ότι συμβαίνει και στην κύρια όψη.

Ο χώρος IV διακρίνεται και από την πίσω όψη ότι είναι μεταγενέστερος αφού ο τρόπος χτισίματος είναι φανερό ότι αλλάζει μεταξύ χώρων III και IV (Εικόνα Β64).

Από την πίσω όψη είναι ευδιάκριτο ότι ο χώρος III, παρά την οριζόντια απόληξη που έχει, ότι στεγάζεται από καμάρα (Εικόνα Β68). Ο τρόπος δόμησης των λίθων κοντά στην απόληξη του χώρου, φαίνεται να ακολουθεί το καμπύλο σχήμα που παίρνει η οροφή. Το ίδιο ακριβώς συμβαίνει και στον χώρο I και II, όμως σε αυτές τις περιπτώσεις η ίδια η απόληξη προιδεάζει για την ύπαρξη της καμάρας αφού η απόληξη δεν είναι οριζόντια αλλά καμπυλωτή. Τέλος, για τον χώρο IV δεν υπάρχει κάποιο εσωτερικό στοιχείο στην όψη για την ύπαρξη της εσωτερικής καμάρας αφού είναι επιχρισμένη.



**Εικόνα Β64:** Πίσω - βορειοδυτική όψη



**Εικόνα Β65:** Πίσω - βορειοδυτική όψη

Όσο αφορά τα ανοίγματα των παραθύρων, είναι και αυτά τοποθετημένα αρμονικά στην πίσω όψη για τον κάθε χώρο, όπως συμβαίνει και με τις αντίστοιχες θύρες στην κύρια όψη. Τα παράθυρα που αντιστοιχούν στους χώρους II και III έχουν κιγκλίδωμα και γύρω από αυτά υπάρχει πέτρινο πορί (Εικόνα Β66 και Β67). Στο παράθυρο του χώρου IV δεν υπάρχει πέτρινο πορί, αλλά διακρίνεται ο ξύλινος κορμός στο πρέκι του, καθώς επίσης και ο σφηνοειδής τρόπος χτισίματος πάνω απ' το πρέκι αυτό (Εικόνα Β68).

Τέλος, οι διάφορες μικρές εσοχές στον τοίχο δε λείπουν κι από την όψη αυτή.

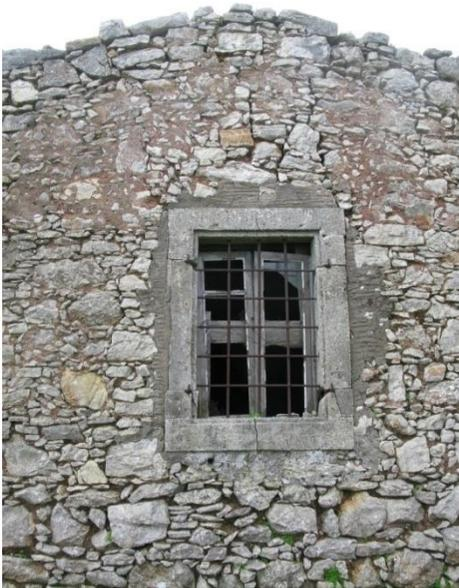

Εικόνα Β66: Παράθυρο χώρου II



Εικόνα Β67: Παράθυρο χώρου III



Εικόνα Β68: Παράθυρο χώρου IV

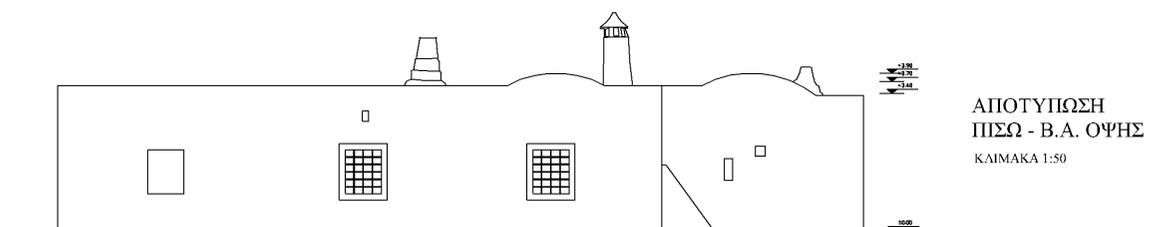

**Πλαϊνή - ανατολική όψη**

Η ανατολική όψη του κτιρίου έχει μήκος 10,45μ. και ύψος 3,50μ (Εικόνα Β70). Το μοναδικό κτιριολογικό στοιχείο που έχει είναι το πλαϊνό παράθυρο του μπροστά δωματίου στο IV χώρο (Εικόνα Β69). Ακόμα εμφανή είναι δύο λούκια που υπάρχουν στις δυο άκρες της όψης και σε ύψος 3,00μ. τα οποία πιθανότατα τοποθετήθηκαν κατά την μεταγενέστερη κατασκευή του χώρου IV.



**Εικόνα Β69:** Παράθυρο χώρου IV



**Εικόνα Β70:** Πλαϊνή - ανατολική όψη

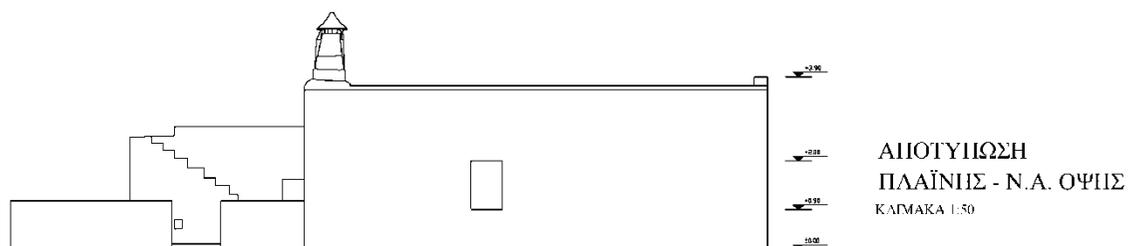

### Πλαϊνή - δυτική όψη

Η δυτική όψη του κτίσματος έχει μήκος 4,45μ. στη πλευρά πριν το σπάσιμο και 5,50μ. στην άλλη πλευρά ενώ γενικά δεν παρουσιάζει κάποιο ιδιαίτερο κτιριολογικό ενδιαφέρον (Εικόνα Β71 έως Β73).



Εικόνα Β71: Πλαϊνή - δυτική όψη



Εικόνα Β72: Πλαϊνή - δυτική όψη



Εικόνα Β73: Πλαϊνή - δυτική όψη



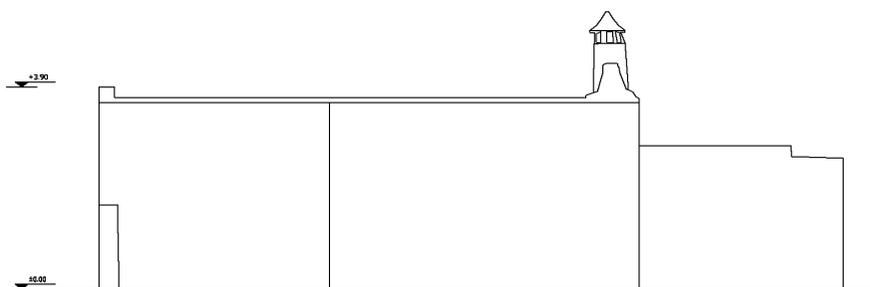

ΑΠΟΤΥΠΩΣΗ  
ΠΛΑΪΝΗΣ - Β.Δ. ΟΨΗΣ  
ΚΛΙΜΑΚΑ 1:50

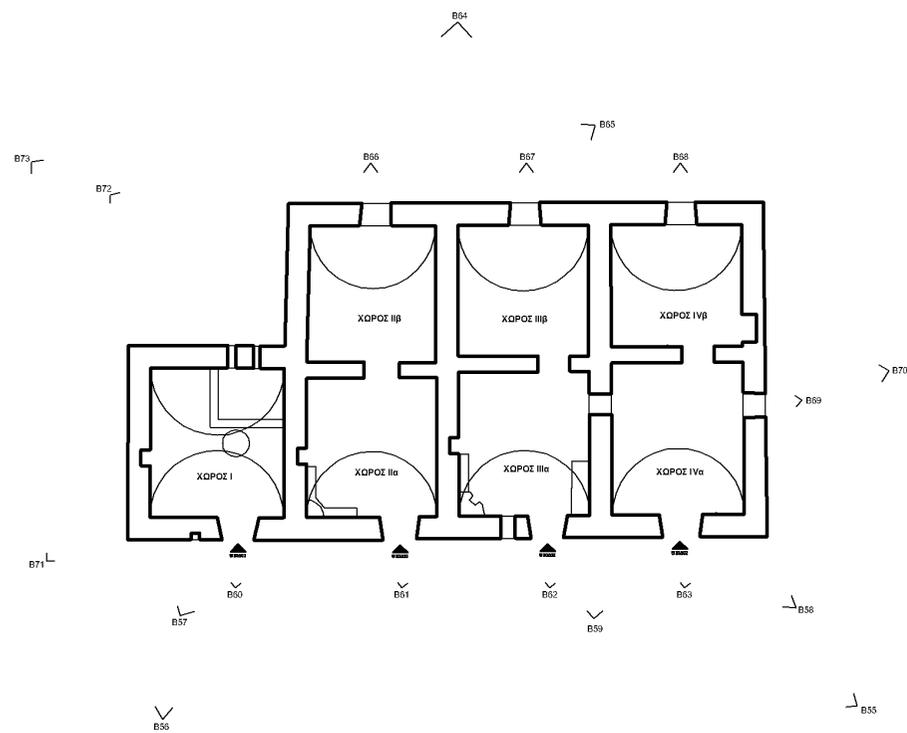

ΘΕΣΕΙΣ ΛΗΨΗΣ ΦΩΤΟΓΡΑΦΙΩΝ  
ΚΤΙΡΙΟΛΟΓΙΚΗΣ ΑΝΑΛΥΣΗΣ ΟΨΕΩΝ  
ΚΛΙΜΑΚΑ 1:50

#### **B.4.1.3 Συμπεράσματα**

Αφού λοιπόν αναλύθηκαν τα κτιριολογικά χαρακτηριστικά του κτιρίου για τον κάθε χώρο ξεχωριστά, το τελικό συμπέρασμα είναι πως σε γενικές γραμμές όλοι οι χώροι παρουσιάζουν ομοιότητες εκτός από τον χώρο I που έχει μόνο ένα θάλαμο.

Τα ανοίγματα, εσωτερικά και εξωτερικά βρίσκονται περίπου στα ίδια σημεία μεταξύ του κάθε χώρου, καθώς επίσης και η γωνιά του τζακιού - πλην του χώρου IV όπου δεν υπάρχει καθόλου τζάκι.

Σε όλους τους χώρους το χαρακτηριστικότερο μορφολογικό στοιχείο είναι η κατασκευή της καμάρας ακόμα και για την προσθήκη του χώρου IV.

Τέλος, τα υλικά κατασκευής που χρησιμοποιήθηκαν και για τις τέσσερις περιπτώσεις είναι η πέτρα, κοινό συνδετικό υλικό ευτελούς κατασκευής και για τα επιχρίσματα κοινό ασβεστοκονίαμα.

Όσο αφορά την κτιριολογική ανάλυση των όψεων του κτιρίου, συμπεραίνεται πως η κύρια και η πίσω όψη έχουν το βασικότερο ενδιαφέρον.

Στην κύρια όψη επικρατεί μια αρμονική ομοιογένεια και επανάληψη ως προς το σχήμα του κάθε χώρου αλλά και ως προς τα ανοίγματα των θηρών. Το ίδιο ισχύει και για τα ανοίγματα στην πίσω όψη καθώς

επίσης και για τις καμινάδες. Στις πλαϊνές όψεις, εκτός από το ένα άνοιγμα που προαναφέρθηκε, δεν υπάρχει κάποιο άλλο ιδιαίτερο μορφολογικό στοιχείο.



Οι χώροι αυτοί στέγαζαν το "φουρνόσπιτο" της κατοικίας, αφού παραμένει μέχρι και σήμερα μέρος του φούρνου (Εικόνα Β78). Στοιχεία για άλλες χρήσεις των υπολοίπων χώρων δεν υπάρχουν, αλλά προφανώς να ήταν αποθηκευτικοί χώροι για τις ετήσιες σοδιές της οικογένειας και ίσως στάβλοι για τα ζώα.

Τέλος, ένα ακόμα στοιχείο του εξωτερικού χώρου είναι μια σκάλα στον χώρο της αυλής (Εικόνα Β83 και Β84), η οποία φαίνεται να οδηγούσε στις στέγες των βοηθητικών χώρων. Η σκάλα αυτή είναι πέτρινη και το κάθε σκαλοπάτι έχει για πάτημα μια μεγάλη ενιαία πέτρα. Αυτό έχει ως αποτέλεσμα κάθε ρίχτι και πάτημα να έχει διαφορετικές διαστάσεις.



**Εικόνα Β75:** Βοηθητικοί - εξωτερικοί χώροι



**Εικόνα Β76:** Βοηθητικοί - εξωτερικοί χώροι



**Εικόνα B77:** Βοηθητικοί - εξωτερικοί χώροι - φουρνόσπιτο



**Εικόνα B78:** Βοηθητικοί - εξωτερικοί χώροι - φουρνόσπιτο



**Εικόνα B79:** Βοηθητικοί - εξωτερικοί χώροι



**Εικόνα B80:** Βοηθητικοί - εξωτερικοί χώροι



**Εικόνα B81:** Βοηθητικοί - εξωτερικοί χώροι



**Εικόνα B82:** Βοηθητικοί - εξωτερικοί χώροι





**Εικόνα B83:** Βοηθητικοί - εξωτερικοί χώροι



**Εικόνα B84:** Εξωτερική πέτρινη κλίμακα

#### Β.4.2.2 Αυλή

Μπροστά και κατά μήκος της κύριας - νοτιοδυτικής όψης του κτιρίου, υπάρχει μεγάλη αυλή περίπου 100,00 τετραγωνικών μέτρων (Εικόνα Β85). Η αυλή αυτή περιφράζεται από πέτρινο τοίχιο ύψους ενός μέτρου. Σε πολλά σημεία όμως το τοίχιο αυτό έχει υποχωρήσει (Εικόνα Β87 και Β88). Η πρόσβαση στην αυλή αυτή φαίνεται να γινόταν από δυο εισόδους. Η μία από την ανατολική πλευρά και η άλλη από την νότια πλευρά του κτιρίου(Εικόνα Β89 κ Β90). Ακόμα μέσα στα όρια της αυλής υπάρχουν φυτεμένα δύο μεγάλα δέντρα.



Εικόνα Β85: Αυλή κατοικίας



**Εικόνα B87:** Τοίχιο περίφραξης αυλής



**Εικόνα B88:** Τοίχιο περίφραξης αυλής



**Εικόνα B89:** Α' είσοδος στην αυλή της κατοικίας



**Εικόνα B90:** Β' είσοδος στην αυλή της κατοικίας

### Β.4.2.3 Αλώνι

Πίσω από την κύρια κατοικία, σε απόσταση περίπου 28,00μ. και στα σύνορα με το αγροτεμάχιο που βρίσκεται εκτός σχεδίου πόλεως υπάρχει ένα αλώνι (Εικόνα Β91 έως Β93). Το αλώνι αυτό έχει διάμετρο 9,30μ. και έχει περιμετρικά του κύκλου του μεγάλες χωνευτές πέτρες. Οι πέτρες αυτές είναι ακανόνιστες και έχουν ύψος περίπου 25 πόντων. Η ύπαρξη του αλωνιού είναι ένα ακόμα στοιχείο, ότι η το κτίριο πρόκειται για αγροτική κατοικία, αφού το αλώνι ήταν απαραίτητο για κάθε αγροτική οικογένεια.



Εικόνα Β92: Αλώνι



Εικόνα Β91: Αλώνι



**Εικόνα Β93:** Αλώνι

### Β.4.3 Παθολογία

Η παθολογία του κτιρίου αναλύεται παρακάτω για τον κάθε χώρο ξεχωριστά, όπως προηγήθηκε και στην κτιριολογική ανάλυση. Μετά την περιγραφή του κάθε χώρου και τη φωτογραφική τεκμηρίωση ακολουθούν τα αναπτύγματα της παθολογίας.

#### Β.4.3.1 Παθολογία χώρων

##### Χώρος Ι:

Η κατάσταση διατήρησης στον χώρο Ι (Εικόνα Β94) δεν είναι ιδιαίτερα καλή. Στα περισσότερα σημεία του δωματίου έχει αποκολληθεί το επίχρισμα και είναι εμφανείς οι πέτρες (Εικόνα Β95 έως Β100). Επίσης, μέρος του λαμπά της πόρτας έχει υποχωρήσει (Εικόνα Β97).

Η μούχλα και η υγρασία είναι πάρα πολύ έντονη στους τοίχους, κυρίως κοντά στα θεμέλια. Ιδιαίτερα έντονη υγρασία υπάρχει και στο μεγαλύτερο μέρος του πατητηριού (Εικόνα Β96). Το τζάκι στη γωνία έχει καταστραφεί ολοσχερώς και παραμένει μόνο η οπή της καμινάδας (Εικόνα Β98).

Αρκετές ρωγμές υπάρχουν γύρω από τον φεγγίτη πάνω από την είσοδο (Εικόνα Β99), οι οποίες όμως φαίνεται να είναι επιφανειακές του επιχρίσματος. Κάτι αντίστοιχο ισχύει και στον απέναντι τοίχο από την είσοδο (Εικόνα Β100). Σε όσα σημεία υπάρχει επίχρισμα, διακρίνονται πολλές τριχοειδής ρωγμές.

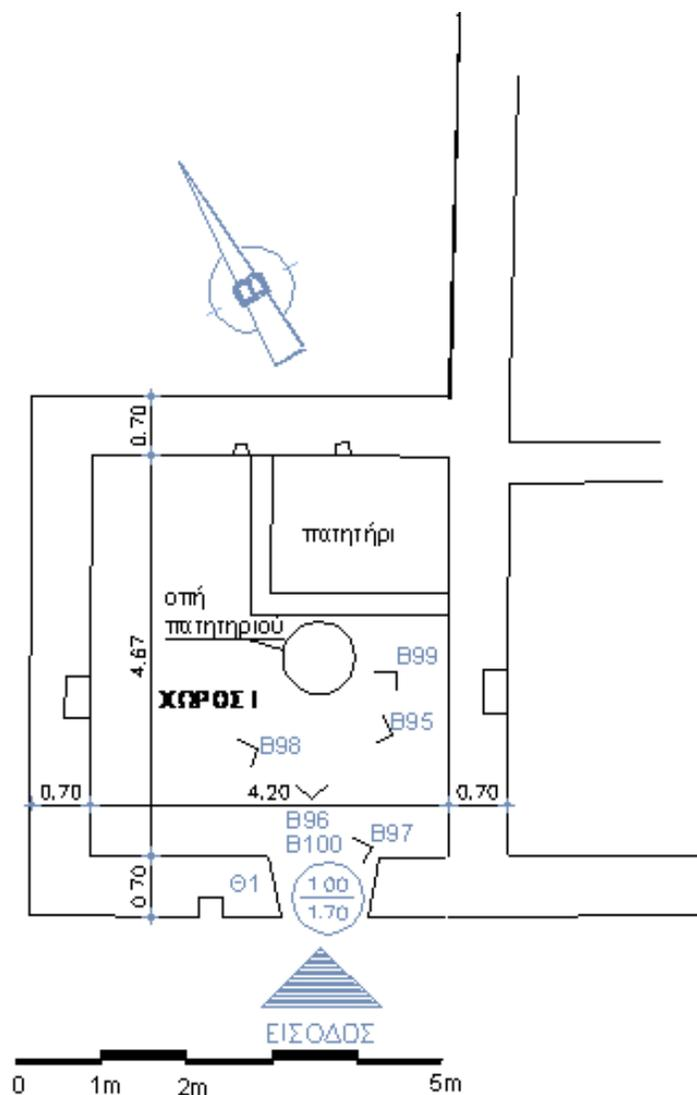

**Εικόνα Β94:** Σκαρίφημα κάτοψης χώρου Ι - θέσεις λήψεων φωτογραφιών χώρου Ι



**Εικόνα Β95:** Εσωτερικό χώρου Ι



**Εικόνα Β96:** Εσωτερικό χώρου Ι - πατητήρι



**Εικόνα Β97:** Λαμπάς εισόδου χώρου Ι





Εικόνα Β98: Γωνιά τζακιού χώρου Ι



Εικόνα Β99: Εσωτερικό χώρου Ι



Εικόνα Β100: Εσωτερικό χώρου Ι

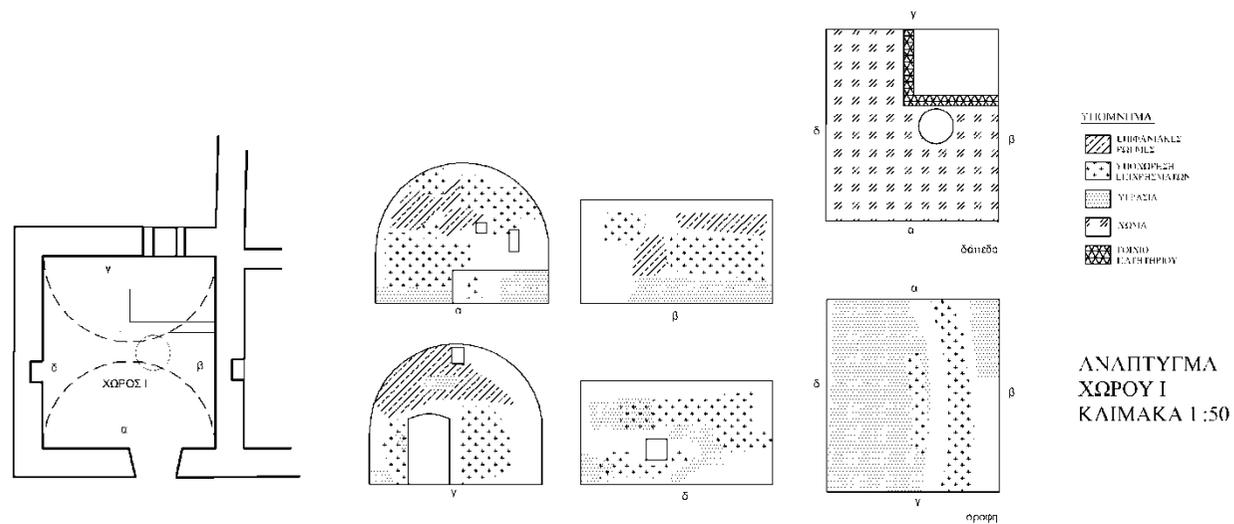

**Χώρος II:**

Η κατάσταση διατήρησης και για τον χώρο II δεν είναι ιδιαίτερα καλή (Εικόνα Β101). Η υγρασία είναι πάρα πολύ έντονη, όχι μόνο στα θεμέλια αλλά σε τοίχους και οροφή, κυρίως του μπροστά δωματίου (Εικόνα Β102 έως Β113).

Σε πάρα πολλά σημεία, κυρίως λόγω της υγρασίας, τα επιχρίσματα έχουν αποκολληθεί. Τέτοια σημεία είναι στους τοίχους του μπροστά δωματίου (Εικόνα Β102 και Β103), του πίσω (Εικόνα Β106 έως Β109) καθώς στην οροφή (Εικόνα Β104 κα Β105) και γύρω από το άνοιγμα του διαχωριστικού τοίχου (Εικόνα Β112). Στα περισσότερα σημεία που παραμένουν τα επιχρίσματα, έχουν πολλές τριχοειδής ρωγμές. Αρκετή υγρασία υπάρχει και σε διάφορα σημεία στη φούσκα του τζακιού (Εικόνα Β111) .

Τέλος όσο αφορά την κατάσταση του τζακιού, σε γενικές γραμμές είναι μέτρια. Στο πάνω μέρος της φούσκας, στο σημείο όπου τέμνεται με τον τοίχο και την οροφή του δωματίου, ένα μέρος της έχει αποκολληθεί (Εικόνα Β113).

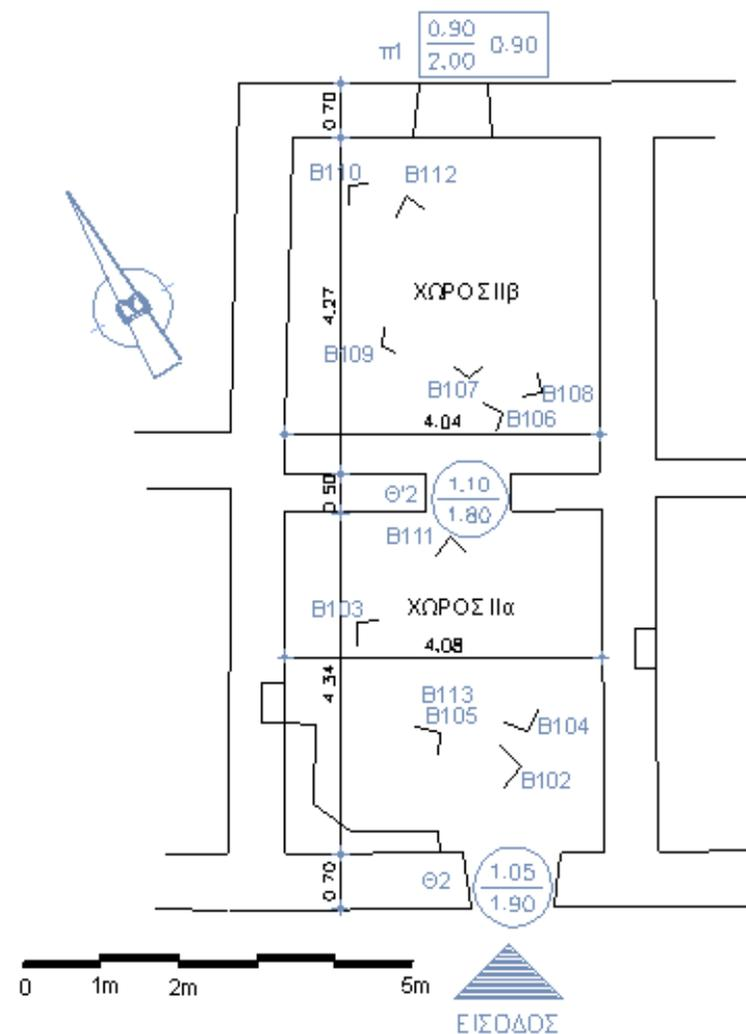

**Εικόνα Β101:** Σκαρίφημα χώρου II - Θέσεις λήψεων φωτογραφιών χώρου II



**Εικόνα Β102:** Εσωτερικό χώρου ΙΙ

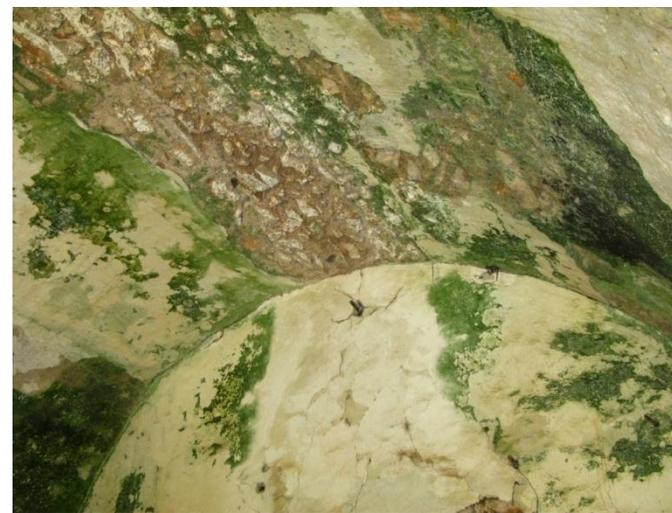

**Εικόνα Β104:** Εσωτερικό χώρου ΙΙ



**Εικόνα Β103:** Εσωτερικό χώρου ΙΙ



**Εικόνα Β105:** Εσωτερικό χώρου ΙΙ



**Εικόνα B106:** Πίσω δωμάτιο χώρου II



**Εικόνα B108:** Πίσω δωμάτιο χώρου II



**Εικόνα B107:** Πίσω δωμάτιο χώρου II



**Εικόνα B109:** Πίσω δωμάτιο χώρου II



**Εικόνα Β110:** Πίσω δωμάτιο χώρου ΙΙ



**Εικόνα Β112:** Πίσω δωμάτιο χώρου ΙΙ



**Εικόνα Β111:** Μπροστά δωμάτιο χώρου ΙΙ



**Εικόνα Β113:** Τζάκι χώρου ΙΙ

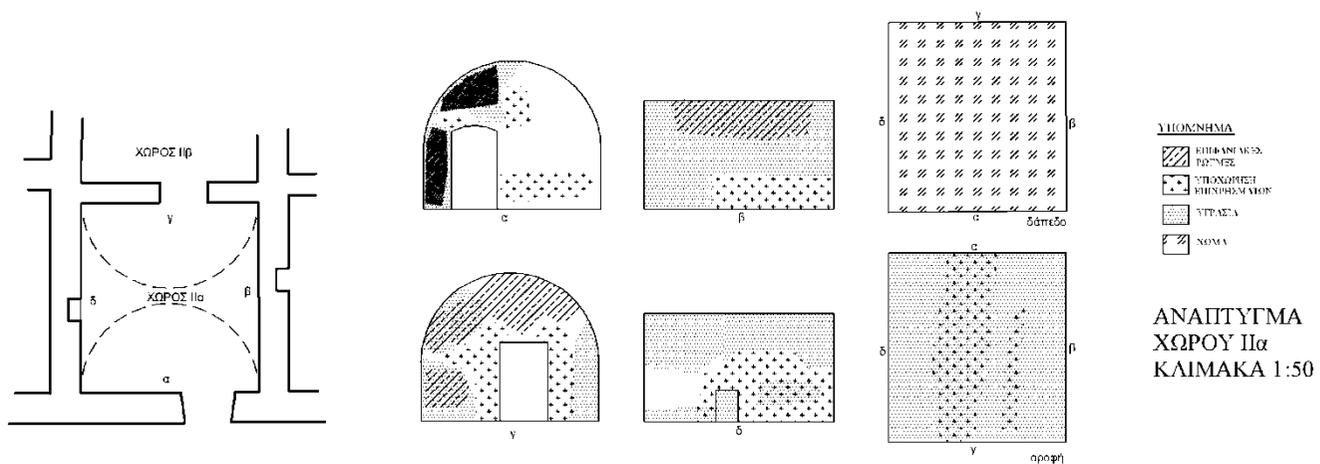

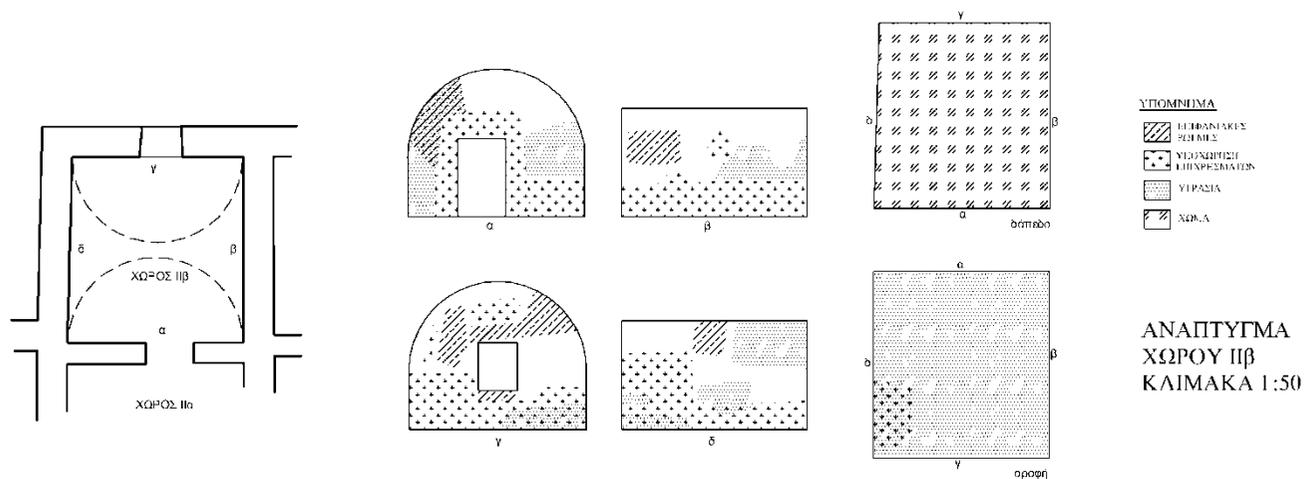



**Χώρος III:**

Συγκριτικά και σε σχέση με όλο το υπόλοιπο κτίριο, ο χώρος III (Εικόνα Β114) βρίσκεται στην πιο άσχημη κατάσταση. Μεγάλο μέρος της μεσοτοιχίας μεταξύ των δυο δωματίων έχει υποχωρήσει (Εικόνα Β116).

Η μούχλα και η υγρασία είναι πάρα πολύ έντονη στα περισσότερα σημεία όλου του χώρου III (Εικόνα Β115 έως Β122). Τα επιχρίσματα γενικά δεν έχουν αποκολληθεί παρά μόνο στο τόξο της οροφής που υπήρχε η μεσοτοιχία (Εικόνα Β116) και σε ορισμένα σημεία στην οροφή στο μπροστά δωμάτιο. Μεγάλες ρωγμές δεν υπάρχουν αλλά μικρές σε πολλά σημεία των επιφανειών στους τοίχους.

Στο πίσω δωμάτιο οι περισσότερες ξύλινες τράβες του πατώματος έχουν ξηλωθεί ενώ όσα ξύλινα στοιχεία του πατώματος παραμένουν έχουν σαπίσει (Εικόνα Β119 και Β121).

Τέλος η φούσκα του τζακιού έχει καταρρεύσει και παραμένει μόνο η οπή στο πάνω μέρος που ξεκινάει η καμινάδα (Εικόνα Β115).

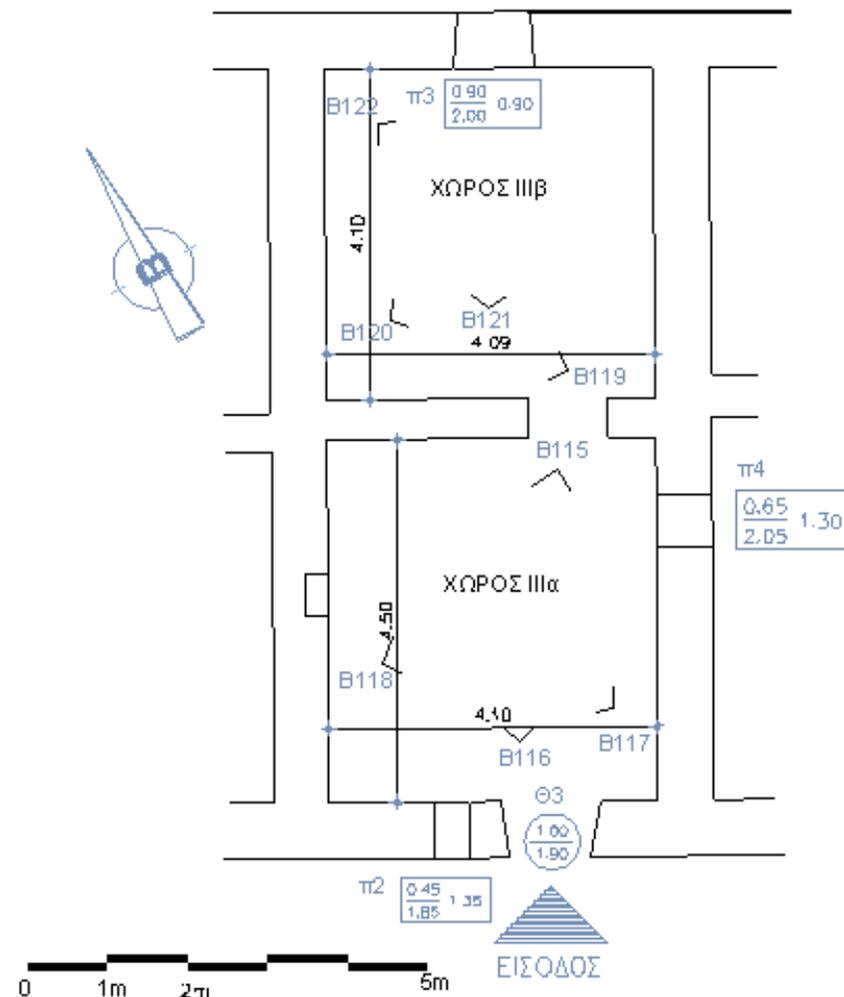

**Εικόνα Β114:** Σκαρίφημα χώρου III - Θέσεις λήψεων φωτογραφιών χώρου III



**Εικόνα Β115:** Μπροστά δωμάτιο χώρου III



**Εικόνα Β117:** Μπροστά δωμάτιο χώρου III



**Εικόνα Β116:** Μπροστά δωμάτιο χώρου III



**Εικόνα Β118:** Μπροστά δωμάτιο χώρου III



**Εικόνα Β119:** Πίσω δωμάτιο χώρου ΙΙΙ



**Εικόνα Β121:** Πίσω δωμάτιο χώρου ΙΙΙ



**Εικόνα Β120:** Πίσω δωμάτιο χώρου ΙΙΙ



**Εικόνα Β122:** Πίσω δωμάτιο χώρου ΙΙΙ

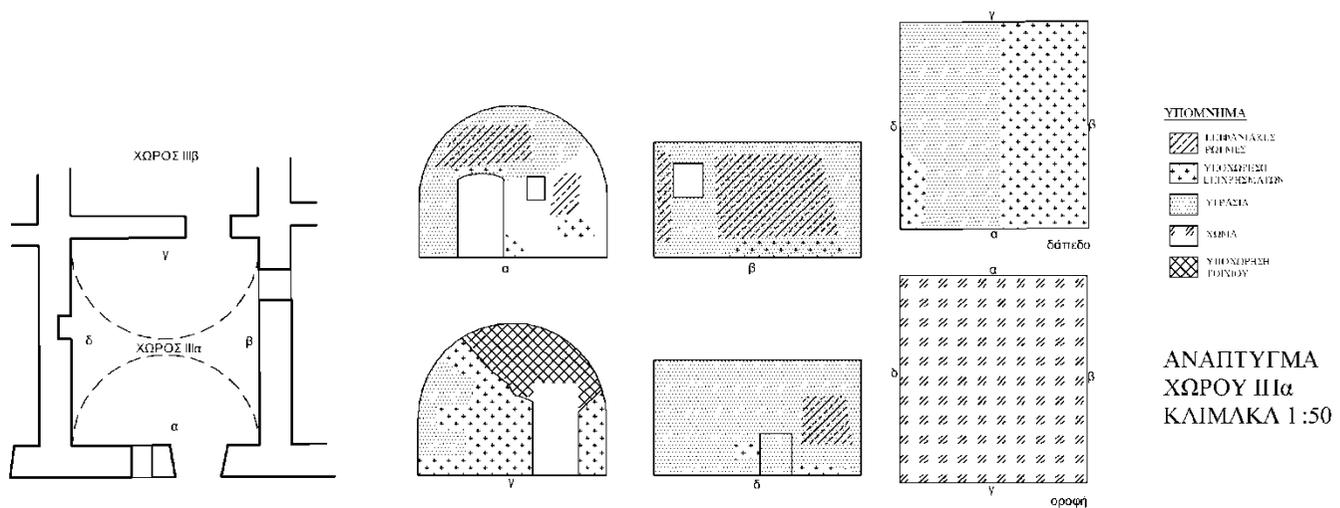

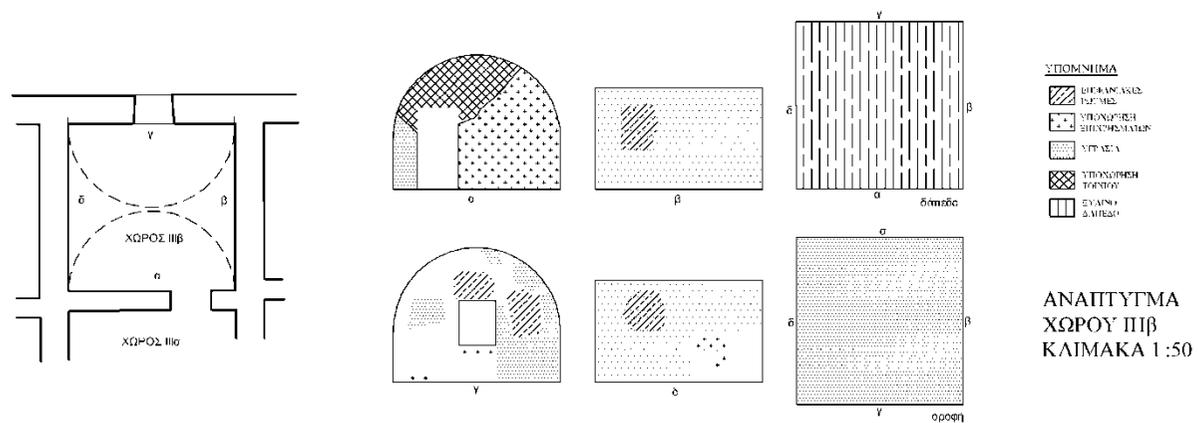

**Χώρος IV:**

Ο τελευταίος χώρος (Εικόνα Β123), αν και μεταγενέστερος, έχει υποστεί κι αυτός αρκετές ζημιές. Αριστερά της εισόδου έχει αποκολληθεί μεγάλο μέρος του επιχρίσματος (Εικόνα Β124), καθώς επίσης και μεγάλο μέρος των επιχρισμάτων της οροφής στο μπροστά δωμάτιο(Εικόνα Β130).

Ακόμα επιχρίσματα έχουν αποκολληθεί στον τοίχο που χωρίζει τα δυο δωμάτια (Εικόνα Β126), πάνω απ' την εσοχή που υπάρχει στον τοίχο στο πίσω δωμάτιο(Εικόνα Β135), καθώς επίσης στην οροφή (Εικόνα Β131) και σε διάφορα σημεία γύρω απ' το άνοιγμα του πίσω παραθύρου(Εικόνα Β134).

Έντονες ρωγμές υπάρχουν πάνω απ' την κυρία είσοδο (Εικόνα Β128) όπως επίσης και γύρω απ' το εσωτερικό άνοιγμα της πόρτας μεταξύ των δυο χώρων(Εικόνα Β125 και Β126).

Η υγρασία είναι ιδιαίτερα έντονη σε όλη την έκταση των επιφανειών όπου υπάρχει ακόμα επίχρισμα και στα δυο δωμάτια (Εικόνα Β124 έως Β135).

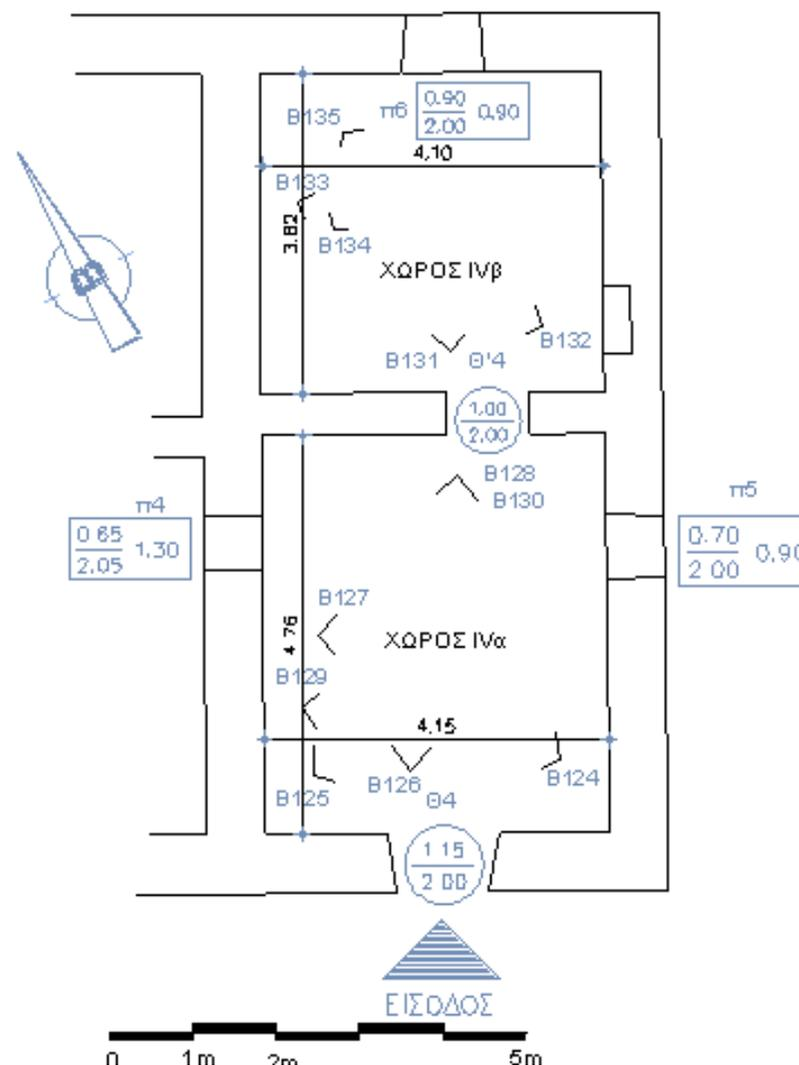

**Εικόνα Β123:** Σκαρίφημα χώρου ΙV - Θέσεις λήψεων φωτογραφιών χώρου ΙV



**Εικόνα Β124:** Εσωτερικό μπροστά δωματίου χώρου IV



**Εικόνα Β126:** Εσωτερικό μπροστά δωματίου χώρου IV



**Εικόνα Β125:** Εσωτερικό μπροστά δωματίου χώρου IV



**Εικόνα Β127:** Εσωτερικό μπροστά δωματίου χώρου IV



**Εικόνα B128:** Εσωτερικό χώρου IV



**Εικόνα B130:** Οροφή μπροστά δωματίου χώρου IV



**Εικόνα B129:** Πίσω δωμάτιο χώρου IV



**Εικόνα B131:** Οροφή πίσω δωματίου χώρου IV





Εικόνα Β132: Εσωτερικό πίσω δωματίου χώρου IV



Εικόνα Β134: Εσωτερικό πίσω δωματίου χώρου IV



Εικόνα Β133: Εσωτερικό πίσω δωματίου χώρου IV



Εικόνα Β135: Εσωτερικό πίσω δωματίου χώρου IV





### Β.4.3.2 Παθολογία όψεων

#### Κύρια - νοτιοδυτική όψη

Η κατάσταση διατήρησης της κύριας όψης δεν είναι ιδιαίτερα καλή. Στα περισσότερα σημεία στους τρεις πρώτους χώρους έχουν αποκολληθεί το επιχρίσματα και είναι εμφανείς οι πέτρες (Εικόνα Β136 και Β137). Αυτό δεν ισχύει για τον IV χώρο αφού στην κύρια όψη του το επιχρίσμα υφίσταται ακόμα (Εικόνα Β138).

Μεταξύ των χώρων III και IV υπάρχει μια μεγάλη, καθ' όλο το ύψος του κτιρίου, ρωγμή (Εικόνα Β138) η οποία μαρτυρεί την ασυνέχεια του χτισίματος και την ύπαρξη προσθήκης. Ρωγμές ακόμα συναντάμε γύρω από τον φεγγίτη του πατητηριού (Εικόνα Β139), γύρω από την είσοδο του χώρου III και IV (Εικόνα Β140 και Β141), καθώς επίσης και στο παρτέρι που υπάρχει μεταξύ των χώρων III και IV (Εικόνα Β138).

Όσον αφορά τα ανοίγματα των θηρών, τα ποριά της εισόδου I και II διατηρούνται ενώ τα ποριά του πρεκιού της εισόδου στον χώρο III έχουν αποκολληθεί (Εικόνα Β140). Στην IV θήρα τα ποριά επίσης παραμένουν αλλά φαίνεται ότι σε ορισμένα σημεία έχουν σπάσει (Εικόνα Β141).

Τέλος, η καμινάδα του χώρου II είναι σε αρκετά καλή κατάσταση, αφού παραμένει ως είχε. Αντίθετα, οι άλλες δύο καμινάδες των χώρων I και III έχουν υποστεί βλάβη, αφού φαίνεται να έχει αποκολληθεί μέρος της καμινάδας και το καπάκι τους σε περίπτωση που ήταν χτισμένες με τον ίδιο τύπο με αυτή του χώρου II (Εικόνα Β142 και Β143).



Εικόνα Β136: Κύρια όψη κτιρίου



Εικόνα Β137: Κύρια όψη κτιρίου



**Εικόνα B138:** Μέρος όψης μεταξύ χώρων III κ IV



**Εικόνα B139:** Φεγγίτης χώρου I - πατητηριού



**Εικόνα Β140:** Είσοδος χώρου III



**Εικόνα Β141:** Είσοδος χώρου IV



**Εικόνα Β142:** Καμινάδα χώρου Ι



**Εικόνα Β143:** Καμινάδες χώρων ΙΙ κ ΙΙΙ

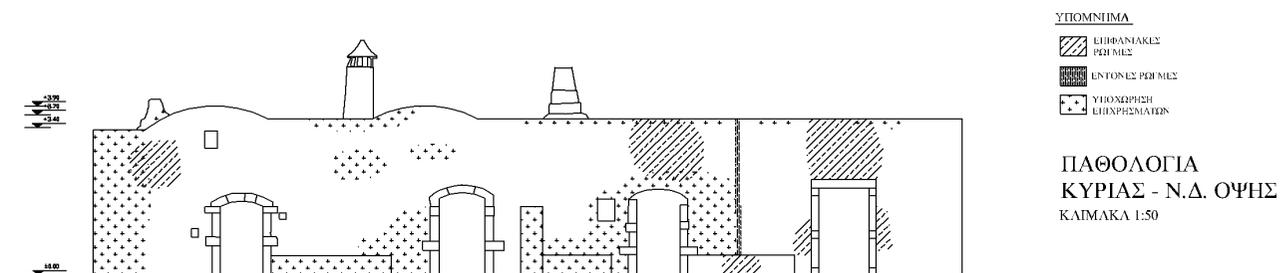



**Πίσω - βορειοδυτική όψη**

Στην μεγαλύτερη επιφάνεια της πίσω όψης του κτιρίου τα επιχρίσματα έχουν αποκολληθεί στους πρώτους τρεις χώρους (Εικόνα Β144). Αντίθετα, στον μεταγενέστερο χώρο IV τα επιχρίσματα παραμένουν στη θέση τους εκτός από ορισμένα σημεία γύρω από το παράθυρο π6 που επίσης έχουν αποκολληθεί (Εικόνα Β145).

Ακόμα εκτός από τα επιχρίσματα φαίνεται να έχει αποκολληθεί επιφανειακά σε πολλά σημεία το συνδετικό υλικό από το οποίο είναι χτισμένοι οι τοίχοι. Αποτέλεσμα αυτού είναι να φαίνονται οι πέτρες στην κανονική τους μορφή (Εικόνα Β146).

Στον χώρο II παρουσιάζονται ρωγμές, πάνω και κάθετα του παράθυρου π1 (Εικόνα Β147). Ενώ στο σημείο όπου τέμνεται ο τοίχος της πίσω όψης με την δυτική όψη, έχει δημιουργηθεί μια έντονη ρωγμή καθ' ύψος του κτιρίου στο πίσω μέρος του χώρου II (Εικόνα Β148). Επίσης καθ' ύψος όλου του κτιρίου είναι εμφανής η ρωγμή που υπάρχει μεταξύ των χώρων III και IV (Εικόνα Β144).

Τέλος, όσον αφορά τα ποιά των ανοιγμάτων είναι σε σχετικά καλή κατάσταση. Όμως σε κάποια σημεία στο παράθυρο π1 του χώρου II παρουσιάζονται κάποιες μικρές ρωγμές (Εικόνα Β147).



**Εικόνα Β144:** Πίσω - βορειοδυτική όψη



**Εικόνα Β145:** Παράθυρο IV χώρου



**Εικόνα Β146:** Τοιχοποιία πίσω όψης



**Εικόνα Β147:** Παράθυρο χώρου ΙΙ



**Εικόνα Β148:** Πίσω όψη χώρου ΙΙ

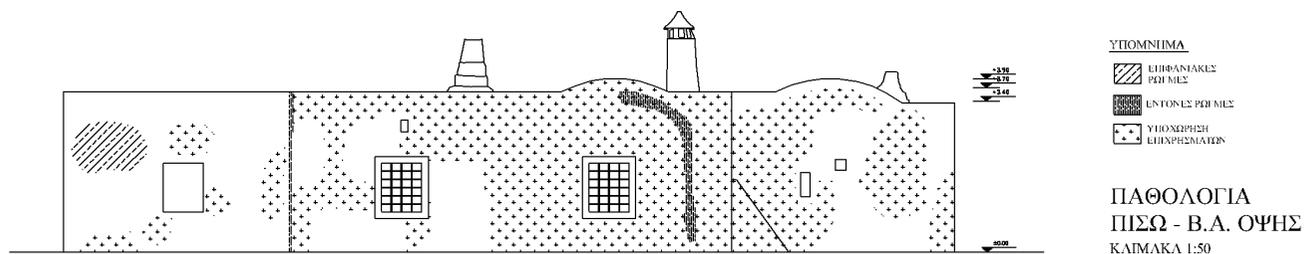

### Πλαϊνή - ανατολική όψη

Το βασικότερο πρόβλημα της ανατολικής όψης του κτιρίου είναι η αποκόλληση των επιχρισμάτων σε αρκετά σημεία (Εικόνα Β149).

Ακόμα υπάρχουν δύο ρωγμές καθ ύψος, οι οποίες φαίνεται να είναι σε σημεία, όπου στα αντίστοιχα εσωτερικά του σημεία, υπάρχουν εσοχές στον τοίχο (Εικόνα Β150).

Τέλος, κάτω και δεξιά του παραθύρου, υπάρχει μια οπή από την οποία φαίνεται να έχουν αποκολληθεί κάποιες πέτρες (Εικόνα Β150).



**Εικόνα Β149:** Πλαϊνή - ανατολική όψη



**Εικόνα Β150:** Πλαϊνή - ανατολική όψη

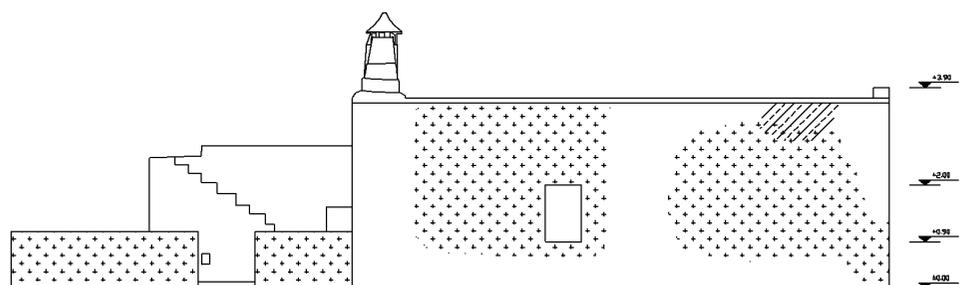

ΥΠΟΜΝΗΜΑ

-  ΕΠΙΦΑΝΙΑΚΕΣ ΡΩΓΜΕΣ
-  ΥΠΟΧΩΡΗΣΗ ΕΠΙΧΡΗΣΜΑΤΩΝ

ΠΑΘΟΛΟΓΙΑ

ΠΛΑΪΝΗΣ - Ν.Α. ΟΨΗΣ

ΚΛΙΜΑΚΑ 1:50

### Πλαϊνή - δυτική όψη

Όσο αφορά τις βλάβες που παρουσιάζονται στην δυτική όψη του κτιρίου ανήκουν στην ίδια κατηγορία με τις βλάβες που υφίστανται και στις υπόλοιπες όψεις.

Τα επιχρίσματα και το συνδετικό υλικό που έδενε τις πέτρες έχει αποκολληθεί σε αρκετά σημεία (Εικόνα Β152 έως Β153).

Ακόμα υπάρχουν κάποιες ρωγμές από τις οποίες ορισμένες δεν φαίνεται να είναι επιφανειακές στο επίχρισμα και στην τοιχοποιία (Εικόνα Β152).



**Εικόνα Β151:** Πλαϊνή - δυτική όψη



**Εικόνα Β152:** Πλαϊνή - δυτική όψη



**Εικόνα Β153:** Πλαϊνή - δυτική όψη

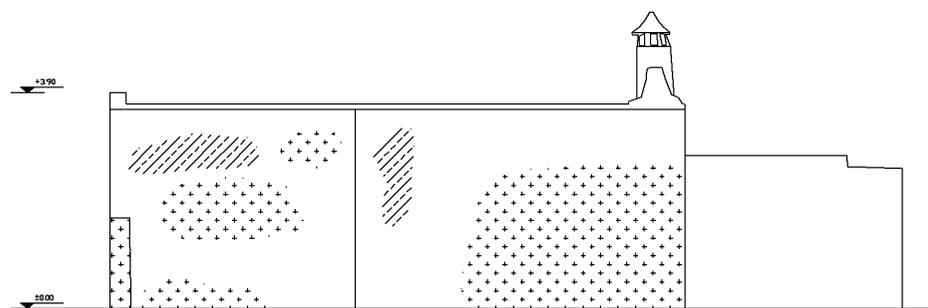

ΥΠΟΜΝΗΜΑ

-  ΕΠΦΑΝΙΑΚΕΣ ΡΩΓΜΕΣ
-  ΥΠΟΧΩΡΗΣΗ ΕΠΙΧΡΗΣΜΑΤΩΝ

ΠΑΘΟΛΟΓΙΑ  
ΠΛΑΪΝΗΣ - Β.Δ. ΟΨΗΣ  
ΚΛΙΜΑΚΑ 1:50

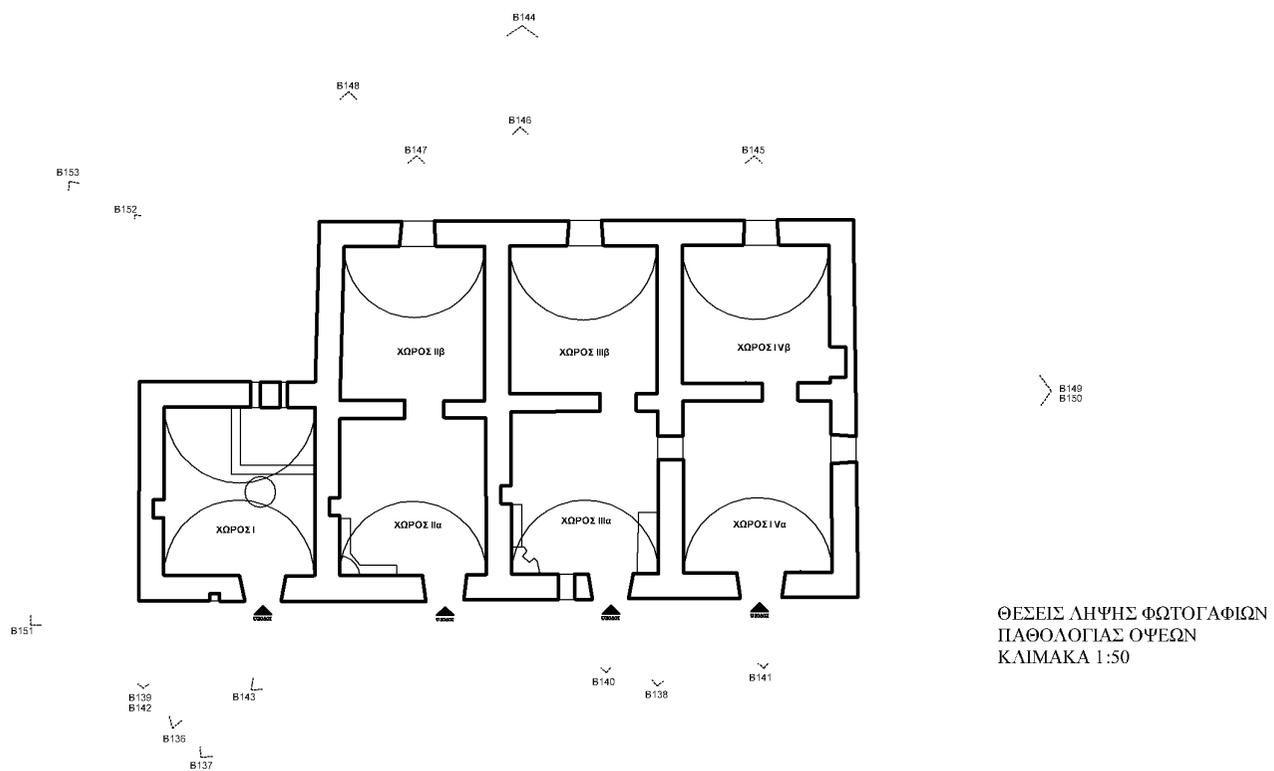



### **B.3.2.1 Συμπεράσματα**

Το γενικότερο συμπέρασμα για την παθολογία του κτιρίου συνολικά για όλους τους χώρους, είναι ότι έχει υποστεί αρκετές ζημιές. Η εγκατάλειψη του κτίσματος, η έκθεσή του στα διάφορα καιρικά φαινόμενα και οι διάφοροι σεισμοί που είχε το νησί, οδήγησαν το κτίριο στη σημερινή του κατάσταση.

Βασική "πάθηση", λόγω των παραπάνω είναι έντονη υγρασία. Ακόμα, ιδιαίτερο πρόβλημα είναι η αποκόλληση των επιχρισμάτων στις περισσότερες επιφάνειες των τοίχων. Τέλος οι ρωγμές αν και είναι αρκετές σε όλο το κτίριο, στις περισσότερες περιπτώσεις όμως είναι επιφανειακές στα επιχρίσματα.

Όσο αφορά την ανάλυση για την παθολογία των όψεων του κτιρίου, συμπεραίνεται πως οι βλάβες που παρουσιάζει συνολικά, ανήκουν στην ίδια κατηγορία και για τις τέσσερις όψεις.

Το βασικότερο πρόβλημα και σε όλες τις περιπτώσεις, παρουσιάζεται στην αποκόλληση των επιχρισμάτων και του συνδετικού υλικού όπου είναι χτισμένο το κτίριο.

Η κατάσταση των ανοιγμάτων σε γενικές γραμμές είναι αρκετά καλές, εξαιρώντας συγκεκριμένες περιπτώσεις με μικρές φθορές.

Η εγκατάλειψη του χτίσματος για πάρα πολλά έτη, τα διάφορα καιρικά φαινόμενα και η έντονη υγρασία όπως έχει προαναφερθεί, οδήγησαν το κτίριο στη σημερινή του κατάσταση.

## Γ. ΠΡΟΤΑΣΗ ΑΠΟΚΑΤΑΣΤΑΣΗΣ ΚΑΙ ΕΠΑΝΑΧΡΗΣΗΣ

### Γ.1 ΕΙΣΑΓΩΓΗ

Όπως αναφέρθηκε και στα παραπάνω κεφάλαια το αντικείμενο της παρούσας μελέτης αφορά μια παραδοσιακή αγροτική κατοικία. Μετά την ολοκληρωμένη κτιριολογική και μορφολογική ανάλυση της παρούσας κατάστασής του κτιρίου, στο Γ κεφάλαιο αναφέρεται και αναλύεται η προτεινόμενη αποκατάσταση και επανάχρησή του.

Το κτίριο προτείνεται να διατηρηθεί με κάποιες επεμβάσεις που θα αναλυθούν στη συνέχεια καθώς επίσης προτείνεται και η ανοικοδόμηση ενός νέου κτίσματος ως προσθήκη του παλαιού, το οποίο θα είναι χτισμένο σύμφωνα με τους επιτρεπόμενους όρους δόμησης της περιοχής.

Το νέο κτίσμα τοποθετείτε σε απόσταση 5 περίπου μέτρων βορειοανατολικά του παλαιού και σημείο αναφοράς τους είναι η κοινή αυλή. Ο λόγος που δεν τοποθετήθηκε το νέο κτίριο σε συνέχεια με το παλιό, ήταν για να μην υπάρξει αλλοίωση σε καμία από τις όψεις του αλλά να παραμείνει ως έχει.

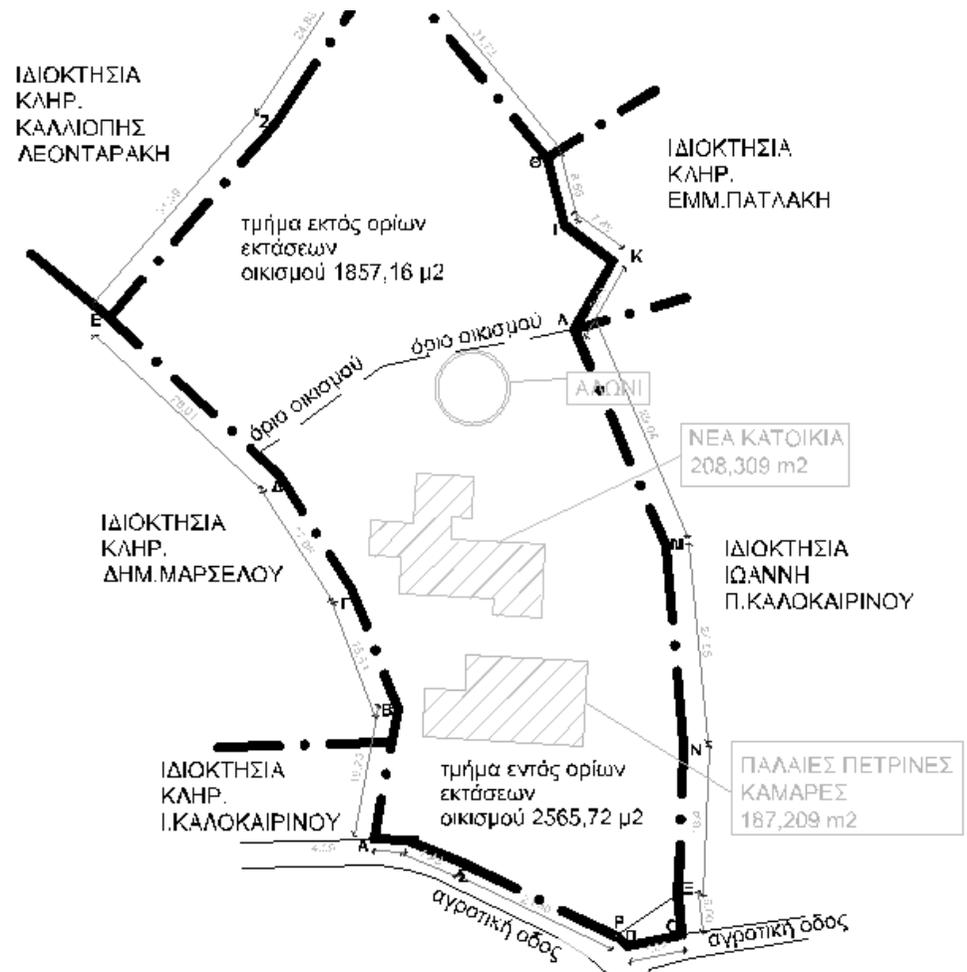

Εικόνα Γ1: Τοπογραφικό διάγραμμα - προτεινόμενη τοποθέτηση προσθήκης

Στην καινούρια κατασκευή προτείνεται η χρήση της κύριας κατοικίας ενώ για τη χρήση του παλαιού κτίσματος δίνονται τρεις προτεινόμενες λύσεις. Στις δύο πρώτες περιπτώσεις η χρήση που προτείνεται είναι χώροι φιλοξενίας ενώ στην τρίτη ενοικιαζόμενοι παραδοσιακοί ξενώνες.

Ανάλογα με τις χρήσεις λοιπόν ακολουθούν και οι σχετικές μετατροπές όσο αφορά το παλιό κτίσμα όπου και ακολουθούν πιο αναλυτικά παρακάτω καθώς και στα σχέδια στο τέλος του κεφαλαίου.

Έτσι, ακολουθεί μια πρόταση όπου στόχο έχει τη διατήρηση και ανάδειξη των αρχιτεκτονικών μορφών του παλαιού αλλά και την εναρμόνισή του με το νέο χωρίς να χάνουν την μεταξύ τους επαφή όσο αφορά την λειτουργικότητα και τη χρήση τους.

## Γ.2 ΠΡΟΤΕΙΝΟΜΕΝΕΣ ΕΠΕΜΒΑΣΕΙΣ

### Γ.2.1 Δομικές και οικοδομικές επεμβάσεις

#### Παλιό κτίσμα

Σύμφωνα με την ανάλυση της παθολογίας που έγινε στο Β. κεφάλαιο, το κτίριο βρίσκεται σε σχετικά καλή κατάσταση όμως είναι απαραίτητες κάποιες δομικές επεμβάσεις.

Τοιχοποιίες: Για τις τοιχοποιίες προτείνεται ενίσχυση αυτών με τσιμεντοενέσεις. Αυτό θα βοηθήσει το κτίριο στη στατικότητα του και τη "συμπεριφορά" του σε κάποιο σεισμό. Επίσης προτείνεται το κλείσιμο των οπών που βρίσκονται στην πίσω όψη του Ι χώρου. Για τις δύο από τις τρεις προτάσεις που ακολουθούν όσο αφορά το παλιό κτίριο, για το III χώρο προτείνεται η κατάργηση της μεσοτοιχίας μεταξύ του IIIα και IIIβ χώρου μετατρέποντας τον σε ένα ενιαίο δωμάτιο. Στη συνέχεια όσο αφορά τις μεσοτοιχίες στους χώρους II και IV προτείνεται η κατάργηση τους και η κατασκευή νέας, σε διαφορετικά όμως σημεία από ότι ήταν οι προηγούμενες. Έτσι τα τετραγωνικά στις επιφάνειες μεταξύ των χώρων IIα-IIβ και IVα-IVβ αλλάζουν για την εξυπηρέτηση των νέων χρήσεων.

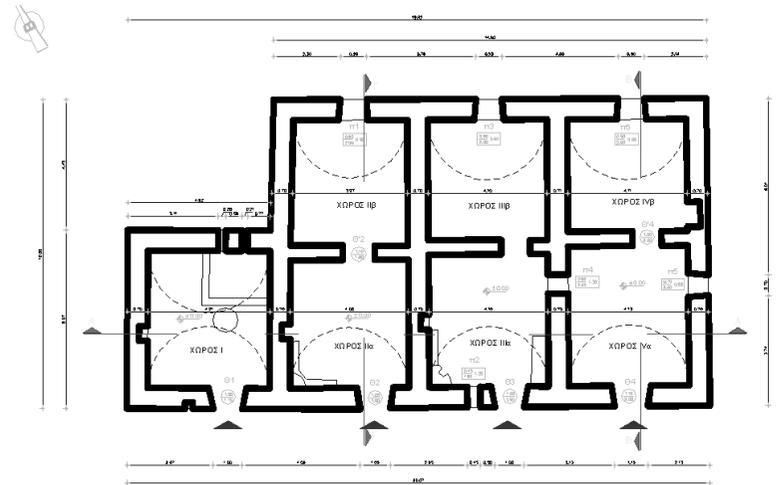

Εικόνα Γ2: Κάτοψη υπάρχουσας κατάστασης παλαιού κτιρίου

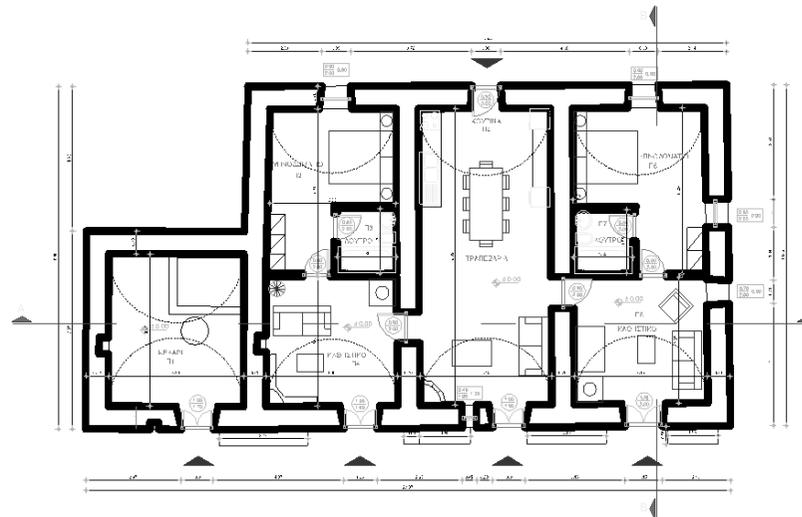

Εικόνα Γ3: Κάτοψη πρότασης Α παλαιού κτιρίου

**Ανοίγματα:** Τα ανοίγματα στην κύρια όψη προτείνεται να διατηρηθούν ως έχουν και για τις τρεις προτάσεις που γίνονται αναδεικνύοντας τα μορφολογικά τους στοιχεία. Στην πίσω όψη όμως για την πρόταση Α προτείνεται η μετατροπή του ανοίγματος π3 από παράθυρο σε άνοιγμα θήρας για την καλύτερη λειτουργία και επικοινωνία με το νέο κτίσμα. Στην πρόταση Β προτείνεται η μετατροπή από παράθυρα σε θήρες και για τα τρία υφιστάμενα παράθυρα του κτιρίου σε αυτή την όψη ενώ για την πρόταση Γ προτείνεται να διατηρηθούν τα ανοίγματα των παραθύρων ως έχουν.

Ακόμα στην δυτική όψη και για τις τρεις προτάσεις, το άνοιγμα του παραθύρου π5 διατηρείται και σε απόσταση περίπου 1,50 μέτρου βόρεια αυτού, προτείνεται η δημιουργία ενός νέου ανοίγματος παραθύρου. Το νέο αυτό άνοιγμα τοποθετείτε στο χώρο IVβ, εκεί όπου βρίσκεται η τωρινή εσοχή στην τοιχοποιία. Όσο αφορά το εσωτερικό των χώρων, για την πρόταση Α και Β, προτείνονται η κατασκευή δύο νέων ανοιγμάτων. Το ένα μεταξύ των χώρων II και III και το δεύτερο μεταξύ των χώρων III και IV έτσι ώστε να υπάρξει εσωτερική επικοινωνία του κτίσματος σε αντίθεση με την τωρινή που γίνεται μόνο εξωτερικά. Το σημείο το οποίο επιλέχτηκε για την δημιουργία του ανοίγματος θήρας μεταξύ III και IV χώρου είναι εκεί που βρίσκεται το υπάρχον π4 εσωτερικό άνοιγμα παραθύρου καθώς δεν εξυπηρετούσε πουθενά. Αντίστοιχα το σημείο για τη νέα θήρα μεταξύ II και III χώρου προτείνεται στο σημείο όπου βρίσκεται η εσοχή στην τοιχοποιία στο χώρο IIIα.

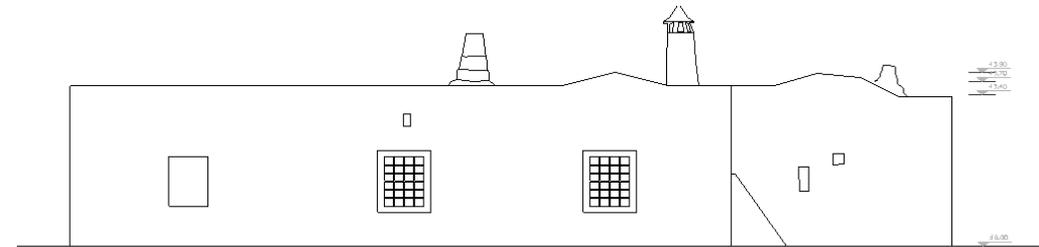

**Εικόνα Γ4:** Πίσω Β.Α. όψη υφιστάμενης κατάστασης παλαιού κτιρίου

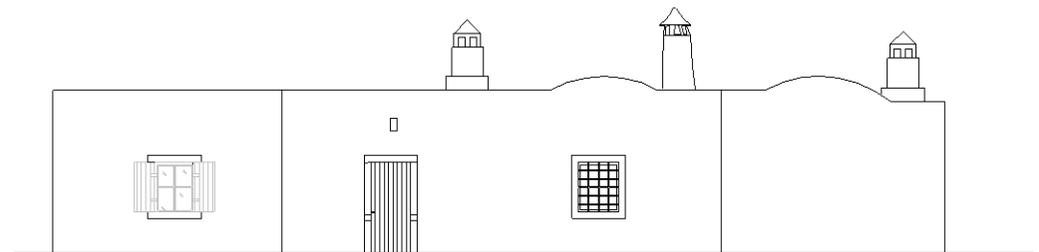

**Εικόνα Γ5:** Πίσω Β.Α. όψη πρότασης Α παλαιού κτιρίου

Καμινάδες - Τζάκια: Στο κομμάτι της παθολογίας αναφέρθηκαν οι φθορές που υπάρχουν στα τζάκια στους τρεις πρώτους χώρους και αντίστοιχα στις καμινάδες τους.

Στο χώρο I η βάση καθώς και η φούσκα του τζακιού έχουν καταρρεύσει. Προτείνεται λοιπόν η κατασκευή ενός νέου τζακιού, καθώς και η αντικατάσταση της παλαιάς καμινάδας.

Αντίστοιχα προτείνεται το ίδιο και για τους χώρους II και III με τη διαφορά ότι η καμινάδα του χώρου II δεν θα αντικατασταθεί με νέα αλλά θα διατηρηθεί η παλαιά αφού βρίσκεται σε καλή κατάσταση και μορφολογικά είναι αξιόλογη.

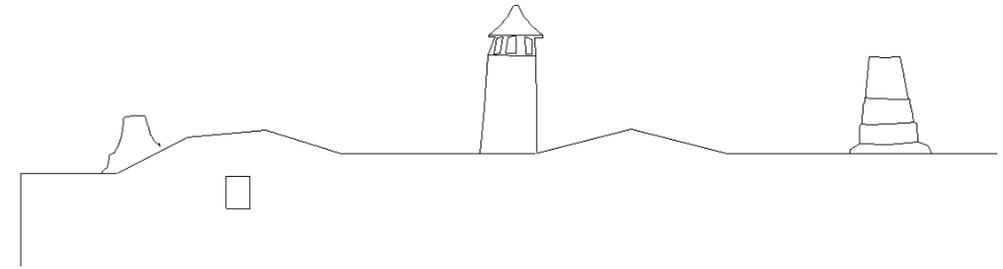

**Εικόνα Γ6:** Καμινάδες υφιστάμενης κατάστασης παλαιού κτιρίου

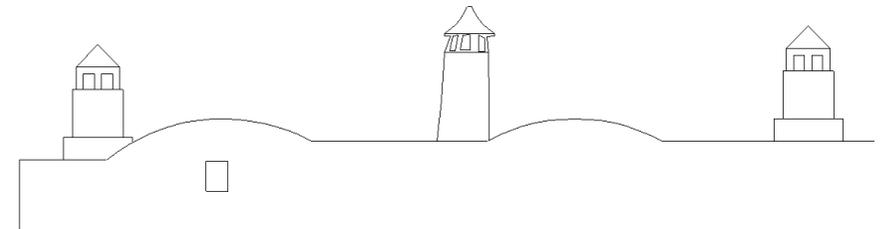

**Εικόνα Γ7:** Καμινάδες πρότασης παλαιού κτιρίου

Πατητήρι: Όσο αφορά τον υφιστάμενο χώρο του πατητηριού δεν προτείνεται κάποια δομική επέμβαση για την πρόταση Α και Β. Για τις δυο αυτές περιπτώσεις η μόνη επέμβαση που προτείνεται είναι η τοποθέτηση γυαλιού μεγάλου πάχους στην οπή που βρίσκεται στο δάπεδο καλύπτοντας έτσι το κενό για λόγους ασφαλείας. Για την πρόταση Γ επειδή προτείνεται αλλαγή χρήσης στο χώρο Ι, προκύπτει η κατάργηση του πατητηριού καθώς και το κλείσιμο της οπής του δαπέδου.

#### Νέο κτίσμα - προσθήκη

Για το νέο κτίριο δεν έχουν να αναφερθούν κάποιες δομικές επεμβάσεις αφού δεν υφίσταται το κτίσμα αυτό. Προτείνονται όμως σύγχρονα οικοδομικά υλικά για την ανοικοδόμηση του.

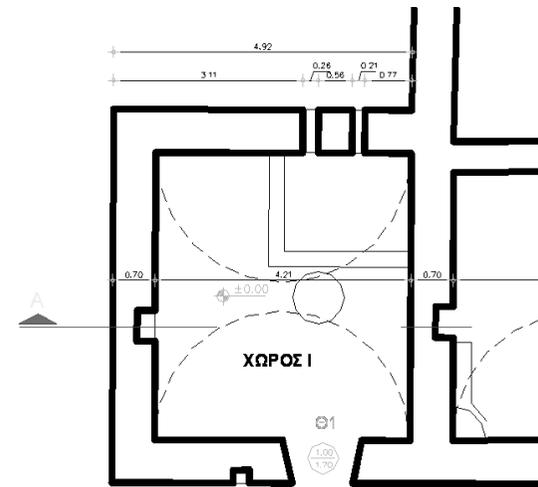

**Εικόνα Γ8:** Υφιστάμενος χώρος πατητηριού παλαιού κτίσματος

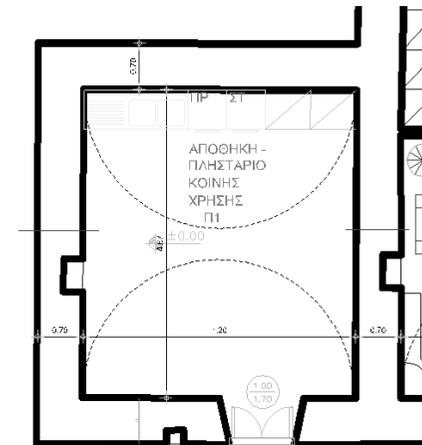

**Εικόνα Γ9:** Πρόταση Γ χώρου Ι παλαιού κτίσματος

## Γ.2.2 Αρχιτεκτονικές επεμβάσεις - χρήσεις χώρων

### Παλιό κτίσμα

Όπως έχει αναφερθεί σε προηγούμενο κεφάλαιο για τη χρήση του παλαιού κτίσματος ακολουθούν τρεις προτάσεις. Στην πρόταση Α και Β προτείνεται η κύρια παλαιά κατοικία να μετατραπεί σε χώρο φιλοξενίας ενώ στην πρόταση Γ να μετατραπούν σε ενοικιαζόμενους παραδοσιακούς ξενώνες.

Συγκεκριμένα για την πρόταση Α οι χώροι ΙΙβ και ΙVβ προτείνεται να χρησιμοποιηθούν ως υπνοδωμάτια προσθέτοντας στο καθένα από αυτά το δικό του λουτρό ενώ οι χώροι ΙΙα και ΙVα προτείνονται να γίνουν χώροι καθιστικού, ένα για τον κάθε ξενώνα ξεχωριστά. Οι δύο αυτές καμάρες συνολικά έχουν σαν κοινό σημείο αναφοράς τον χώρο της κουζίνας και της τραπεζαρίας όπου είναι ο χώρος ΙΙΙ. Με τα νέα εσωτερικά ανοίγματα που προτείνονται στους τρεις αυτούς χώρους, μεταξύ χώρου ΙΙ, ΙΙΙ και ΙV, εξυπηρετείτε η αυτονομία των ξενώνων.

Όσο αφορά το δωμάτιο της κουζίνας - τραπεζαρίας (χώρος ΙΙΙ), με τη μετατροπή του ανοίγματος παραθύρου π3 σε θήρα, επιτυγχάνεται η επικοινωνία και η άμεση πρόσβαση του παλαιού κτίσματος με το νέο κτίριο του οικόπεδο όπου προτείνεται και ως κύρια κατοικία.

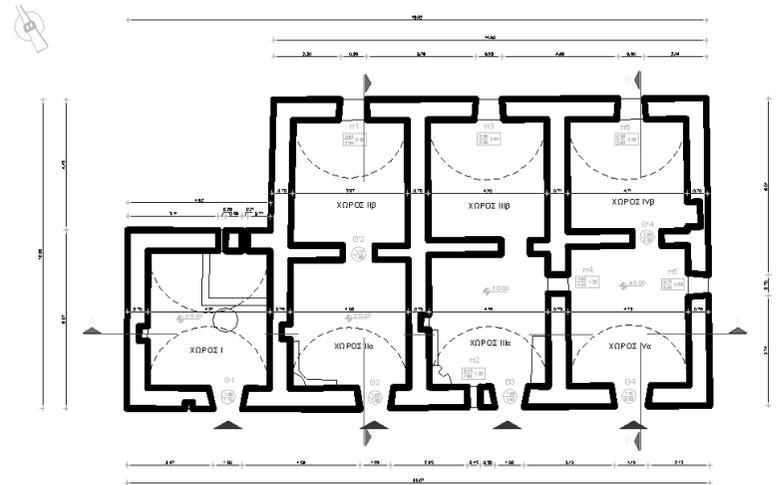

Εικόνα Γ10: Κάτοψη υπάρχουσας κατάστασης παλαιού κτιρίου

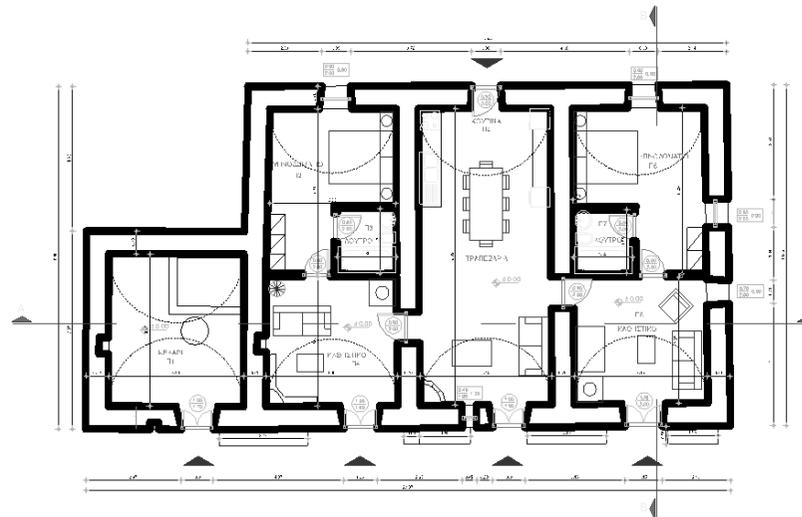

Εικόνα Γ11: Κάτοψη πρότασης Α παλαιού κτιρίου



Τέλος όσο αφορά τον χώρο Ι. όπως έχει αναφερθεί σε προηγούμενα κεφάλαια, η παλαιά του χρήση ήταν πατητήρι. Θέλοντας λοιπόν να παραμείνει το αρχιτεκτονικό στοιχείο του πατητηριού που υπάρχει στο χώρο αυτό, προτείνεται η διατήρησή και ανάδειξή του. Για το λόγο αυτό, προτείνεται η χρήση του χώρου αυτού να μετατραπεί σε κελάρι και σε χώρο φύλαξης των κρασιών για την κατοικία.

Στην πρόταση Β η χρήση που προτείνεται είναι χώροι φιλοξενίας όπως και στην πρόταση Α. Προτείνεται ο χώρος ΙΙΙ να μετατραπεί σε κοινό χώρο κουζίνας, τραπεζαρίας και καθιστικού όπως και στην πρόταση Α ενώ στους χώρους ΙΙ και ΙV να δημιουργηθούν δύο αυτόνομοι ξενώνες με το δικό τους λουτρό ο κάθε ένας, για τον κάθε χώρο που προαναφέραμε. Όλοι οι ξενώνες θα έχουν πρόσβαση στον κοινό χώρο της κουζίνας και του καθιστικού εσωτερικά. Όσο αφορά τα ανοίγματα, για την καλύτερη λειτουργικότητα προτείνεται στους χώρους ΙΙβ και ΙVβ τα παράθυρα να μετατραπούν σε θήρες επιτυγχάνοντας έτσι την καλύτερη πρόσβαση από την παλαιά κατοικία στην κοινή αυλή με το νέα κατοικία. Ουσιαστικά λοιπόν οι διαφορές που υπάρχουν ανάμεσα στην πρόταση Α και Β είναι ότι στην δεύτερη περίπτωση προτείνονται περισσότεροι χώροι φιλοξενίας. Τέλος η πρόταση για το χώρο του πατητηριού παραμένει η ίδια όπως στην πρόταση Α.

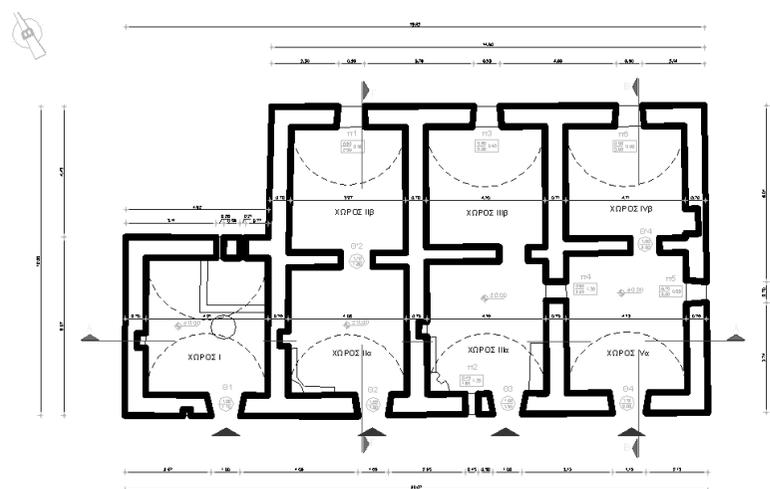

Εικόνα Γ12: Κάτοψη υπάρχουσας κατάστασης παλαιού κτιρίου

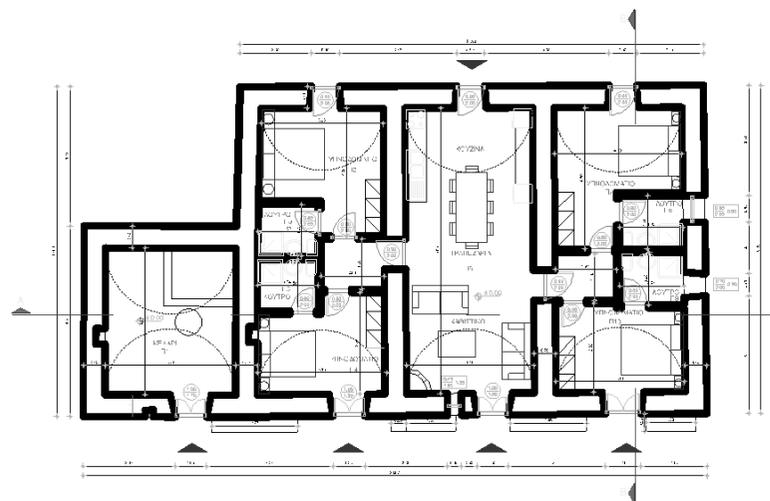

Εικόνα Γ13: Κάτοψη πρότασης Β παλαιού κτιρίου

Τέλος όσο αφορά την πρόταση Γ, προτείνεται η χρήση του να μετατραπεί σε παραδοσιακούς ξενώνες. Οι αλλαγές που προκύπτουν δεν είναι ιδιαίτερα σημαντικές, τουλάχιστον σε σχέση με τις δύο προηγούμενες προτάσεις.

Οι χώροι II, III, και IV θα παραμείνουν αυτόνομοι δημιουργώντας τα πίσω δωμάτια (IIβ, IIIβ και IVβ) σε υπνοδωμάτια ενώ οι αντίστοιχα μπροστά χώροι, σε καθιστικό με ένα μικρό πάγκο κουζίνας για τις ανάγκες των ενοικιαστών. Όσο αφορά τα ανοίγματα προτείνεται να παραμείνουν ως έχουν και να διατηρηθούν. Με αυτό τον τρόπο δεν θα υπάρχει άμεση επαφή με την προσθήκη που θα είναι η κύρια κατοικία και έτσι θα επιτυγχάνεται η καλύτερη αυτονομία. Η μπροστά αυλή θα χρησιμοποιείται από τους ένοικους, η οποία θα είναι κοινή και από εκεί θα γίνεται η πρόσβαση στους ξενώνες.

Τέλος, ο χώρος I του πατητηριού προτείνεται να μετατραπεί σε κοινό πλυσταριό, για τους ένοικους καθώς επίσης και σε αποθηκευτικό χώρο εξυπηρετώντας έτσι τις ανάγκες των ενοικιαζόμενων ξενώνων.

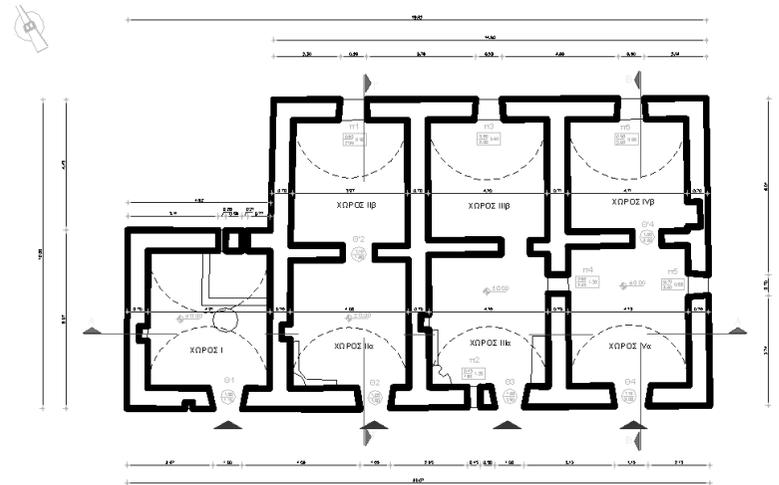

Εικόνα Γ14: Κάτοψη υπάρχουσας κατάστασης παλαιού κτιρίου

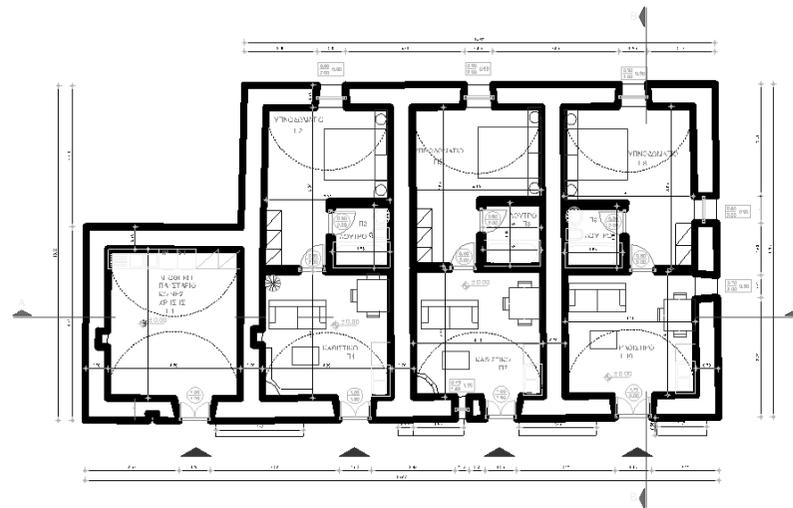

Εικόνα Γ15: Κάτοψη πρότασης Γ παλαιού κτιρίου

**Νέο κτίσμα - προσθήκη**

Η χρήση του νέου κτιρίου - προσθήκη που προτείνετε να τοποθετηθεί στο οικόπεδο είναι κύρια κατοικία. Η κύρια είσοδος στο νέο κτίριο γίνεται από την νοτιοδυτική πλευρά όπου βρίσκεται το καθιστικό και το τζάκι. Στο χώρο αυτό υπάρχουν δυο ανοίγματα παραθύρων δίπλα από το τζάκι, ένα σε κάθε του πλευρά καθώς υπάρχει και μπαλκονόπορτα στη βορειοανατολική πλευρά του χώρου αυτού που οδηγεί στην πίσω αυλή. Η απόληξη του χώρου αυτού προτείνεται να είναι καμάρα ενώ προτείνεται η αλλαγή στα επίπεδα με δύο σκαλοπάτια, μεταξύ του καθιστικού που προαναφέραμε και της υπόλοιπης κατοικίας.

Σε συνέχεια του καθιστικού και μετά από τη μικρή κλίμακα που προαναφέραμε προτείνεται ο χώρος της τραπεζαρίας και της κουζίνας.

Μεταξύ της κουζίνας και του καθιστικού προτείνεται η τοποθέτηση ενός μικρού W.C. και μιας μικρής αποθήκης. Η πρόσβαση στο W.C. θα μπορεί να γίνεται άμεσα από το καθιστικό, την τραπεζαρία και την κουζίνα, εξυπηρετώντας έτσι τις ανάγκες των ιδιοκτητών αλλά και κάποιων φιλοξενούμενων. Η πρόσβαση στην αποθήκη, η οποία είναι τοποθετημένη σε συνέχεια και βόρεια από το W.C. μπορεί να γίνεται μόνο από το χώρο της κουζίνας εξυπηρετώντας έτσι τις ανάγκες ενός νοικοκυριού.

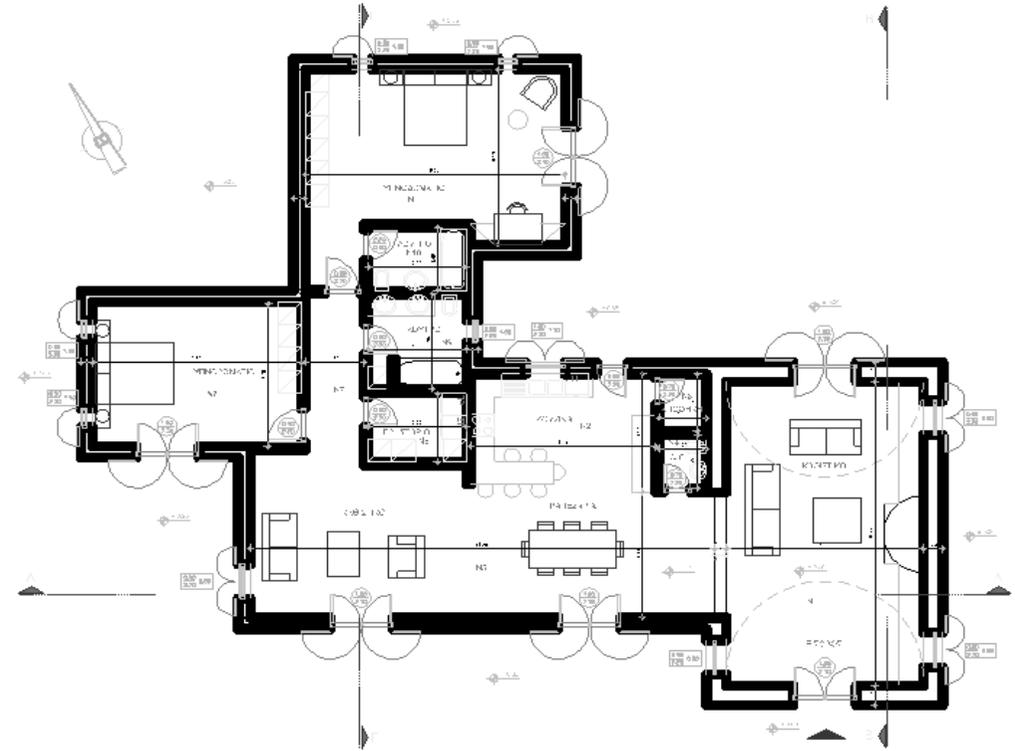

**Εικόνα Γ16:** Κάτοψη πρότασης νέου κτιρίου

Το δωμάτιο της κουζίνας προτείνεται να μην είναι ξεχωριστό αλλά να χωρίζεται από την τραπεζαρία με ένα διαχωριστικό πάσο. Στο χώρο της κουζίνας προτείνεται ένα άνοιγμα παραθύρου στο σημείο όπου βρίσκεται ο νεροχύτης και δίπλα σε αυτό ένα άνοιγμα θήρας η οποία θα είναι η δευτερεύουσα - βοηθητική είσοδος της κατοικίας και θα οδηγεί στην πίσω αυλή.

Σε συνέχεια της τραπεζαρίας και της κουζίνας προτείνεται ένα μικρότερο καθιστικό. Μπροστά από την τραπεζαρία και το καθιστικό που είναι τοποθετημένα στη σειρά, προτείνονται δύο ανοίγματα από μπαλκονόπορτες οι οποίες οδηγούν στην κύρια αυλή και στην πίσω.

Πρέπει να αναφερθεί ότι ο χώρος της τραπεζαρίας και του καθιστικού, χωρίζει την κατοικία νοητά στους χώρους ημέρας από τους χώρους νύχτας. Από εκεί ξεκινάει ένας διάδρομος όπου οδηγεί στα δύο υπνοδωμάτια, στο λουτρό και στο πλυσταριό του σπιτιού. Και στα δύο υπνοδωμάτια προτείνεται μπαλκονόπορτα ενώ στο βορειοανατολικό υπνοδωμάτιο, το οποίο είναι και το κύριο, προτείνεται το δικό του προσωπικό λουτρό.

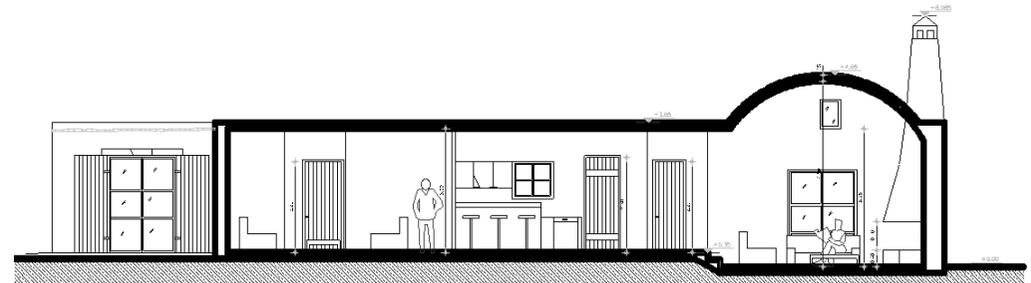

Εικόνα Γ17: Τομή Α - Α νέου κτιρίου



Πρόταση Β

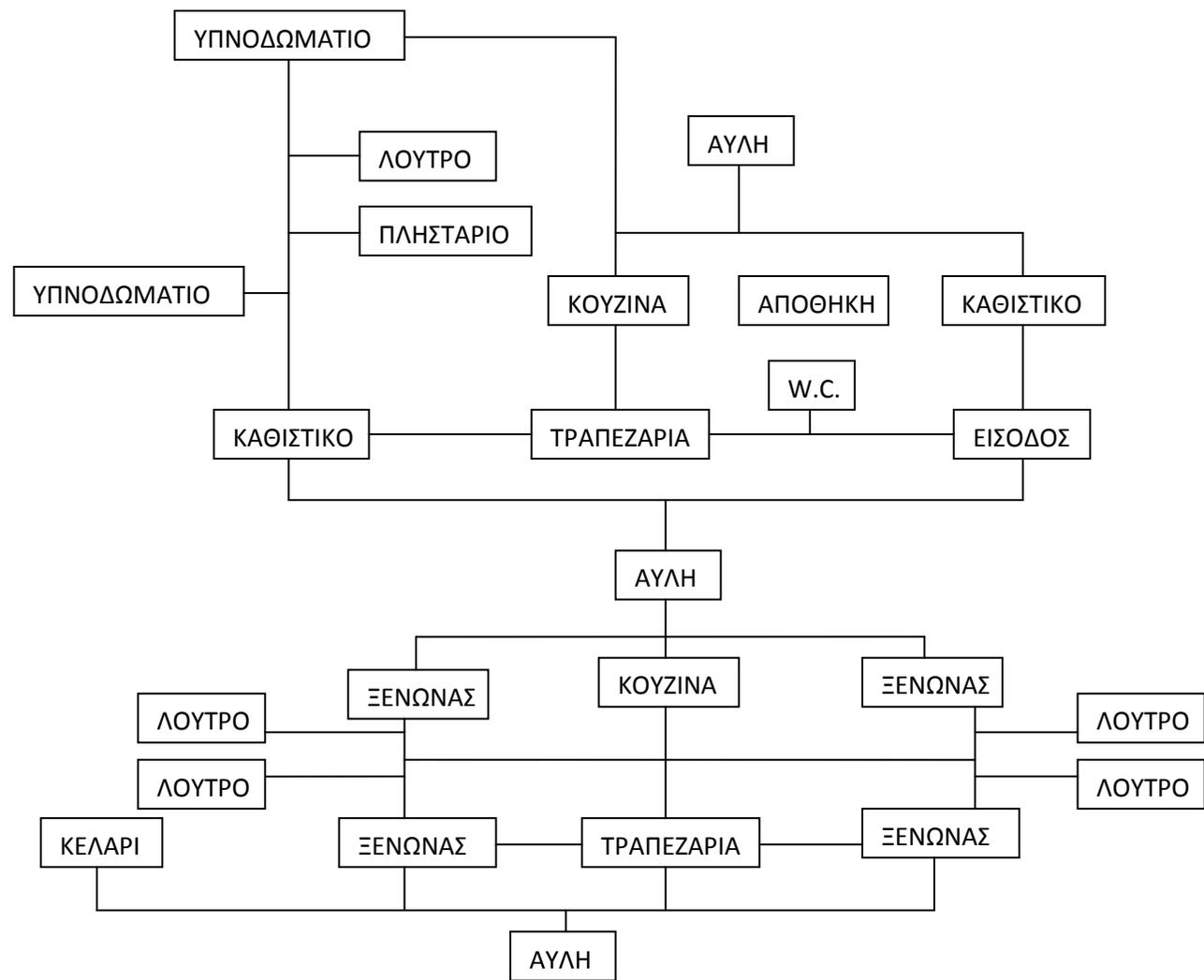

Πρόταση Γ

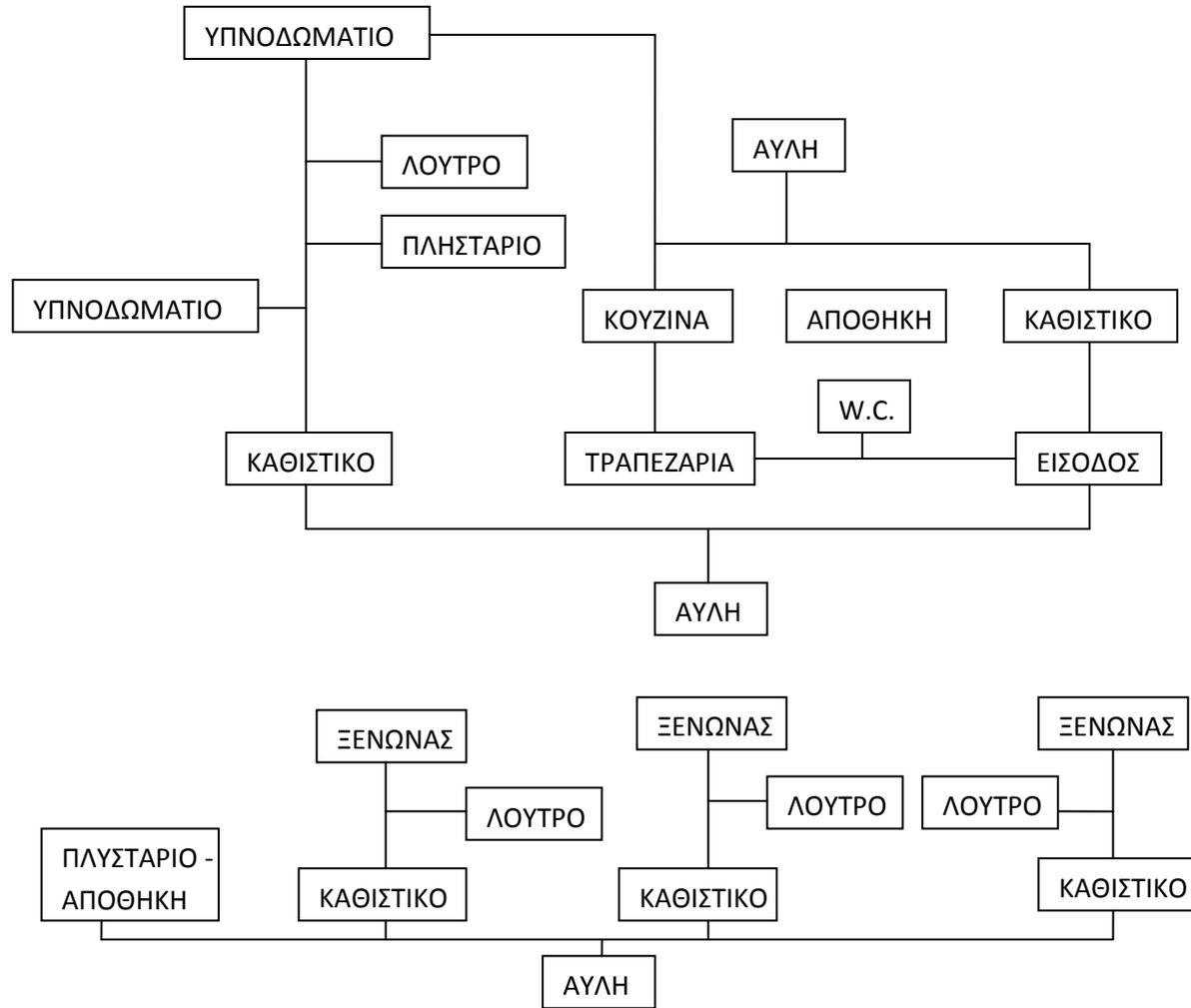

### Γ.2.2.3 Κτιριολογικό πρόγραμμα

#### Παλαιό κτίριο:

##### Πρόταση Α:

Π1: Κελάρι = 19,62 μ<sup>2</sup>

Π2: Υπνοδωμάτιο = 17,94 μ<sup>2</sup>

Π3: Λουτρό = 3,67 μ<sup>2</sup>

Π4: Καθιστικό = 16,06 μ<sup>2</sup>

Π5: Κουζίνα - Τραπεζαρία = 26,30 μ<sup>2</sup>

Π6: Υπνοδωμάτιο = 18,41 μ<sup>2</sup>

Π7: Λουτρό = 3,55 μ<sup>2</sup>

Π8: Καθιστικό = 15,97 μ<sup>2</sup>

##### Πρόταση Β:

Π1: Κελάρι = 19,62 μ<sup>2</sup>

Π2: Υπνοδωμάτιο = 13,85 μ<sup>2</sup>

Π3: Λουτρό = 3,10 μ<sup>2</sup>

Π4: Υπνοδωμάτιο = 16,06 μ<sup>2</sup>

Π5: Λουτρό = 3,16 μ<sup>2</sup>

Π6: Κουζίνα - Τραπεζαρία = 26,30 μ<sup>2</sup>

Π7: Υπνοδωμάτιο = 14,51 μ<sup>2</sup>

Π8: Λουτρό = 3,48 μ<sup>2</sup>

Π9: Λουτρό = 3,46 μ<sup>2</sup>

Π10: Υπνοδωμάτιο = 11,38 μ<sup>2</sup>



Πρόταση Β:

Π1: Πλυσταριό - αποθήκη = 19,62 μ<sup>2</sup>

Π2: Υπνοδωμάτιο = 15,76 μ<sup>2</sup>

Π3: Λουτρό = 3,65 μ<sup>2</sup>

Π4: Καθιστικό = 16,16 μ<sup>2</sup>

Π5: Υπνοδωμάτιο = 16,34 μ<sup>2</sup>

Π6: Λουτρό = 3,75 μ<sup>2</sup>

Π7: Καθιστικό = 16,54 μ<sup>2</sup>

Π8: Υπνοδωμάτιο = 16,95 μ<sup>2</sup>

Π9: Λουτρό = 3,55 μ<sup>2</sup>

Π10: Καθιστικό = 15,90 μ<sup>2</sup>

Νέο κτίριο:

N1: Είσοδος - καθιστικό = 40,00 μ<sup>2</sup>

N2: Κουζίνα = 14,10 μ<sup>2</sup>

N3: Αποθήκη = 1,80 μ<sup>2</sup>

N4: W.C. = 1,70 μ<sup>2</sup>

N5: Καθιστικό - Τραπεζαρία =

N6: Υπνοδωμάτιο = 45,60 μ<sup>2</sup>

N7: Διάδρομος = 8,25 μ<sup>2</sup>

N8: Πλυσταριό = 4,50 μ<sup>2</sup>

N9: Λουτρό = 4,50 μ<sup>2</sup>

N10: Λουτρό = 3,90

N11: Υπνοδωμάτιο = 28,80 μ<sup>2</sup>

### Γ.2.3 Μορφολογική ανάλυση

#### Συσχετισμός παλαιού με νέου κτιρίου

Όσο αφορά τα μορφολογικά χαρακτηριστικά της νέας κατοικίας θεωρήθηκε σκόπιμο να δοθούν ορισμένα ίδια στοιχεία από το παλιό κτίσμα. Ο λόγος που προτείνονται είναι για να υπάρχει αρμονία στις όψεις μεταξύ παλιού και νέου κτιρίου συνολικά, χωρίς να αλλοιώνεται έτσι η εικόνα του παλιού αλλά να αναδεικνύεται. Το κυριότερο μορφολογικό στοιχείο του παλαιού κτίσματος είναι το σχήμα της καμάρας που έχουν όλοι οι χώροι. Έτσι, στη νέα κατοικία προτείνεται ο χώρος της εισόδου - καθιστικού να χτιστεί κατά τον ίδιο τρόπο. Η διαφορά όμως μεταξύ της νέας καμάρας από τις παλαιές που προτείνεται είναι ότι η νέα θα έχει μεγαλύτερο εσωτερικό ύψος.

Όσο αφορά τα ανοίγματα του παλαιού κτιρίου όλες οι θήρες και τα παράθυρα - εκτός του χώρου IV - έχουν γύρω - γύρω πωρόλιθους, χαρακτηριστικό μορφολογικό στοιχείο της τοπικής αρχιτεκτονικής. Για το λόγο αυτό λοιπόν προτείνεται και στο νέο κτίσμα αντίστοιχα όλα τα ανοίγματα των θηρών και των παραθύρων να γίνουν με πωρόλιθους. Ακόμα όσο αφορά τα ανοίγματα στο παλιό κτίριο φαίνεται να μην υπήρχαν καθόλου στόρια στα παράθυρα. Αντίθετα όπως έχει αναφερθεί σε προηγούμενο κεφάλαιο υπήρχαν κιγκλιδώματα τα οποία και παραμένουν ακόμα. Στην κύρια κατοικία προτείνεται σε παράθυρα και μπαλκονόπορτες να τοποθετηθούν στόρια.

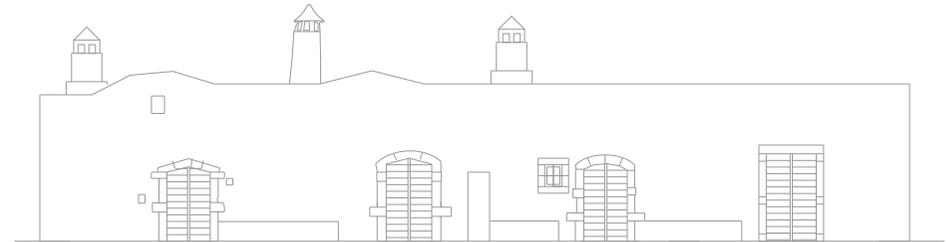

**Εικόνα Γ18:** πρόταση Ν.Δ. όψης παλαιού κτιρίου

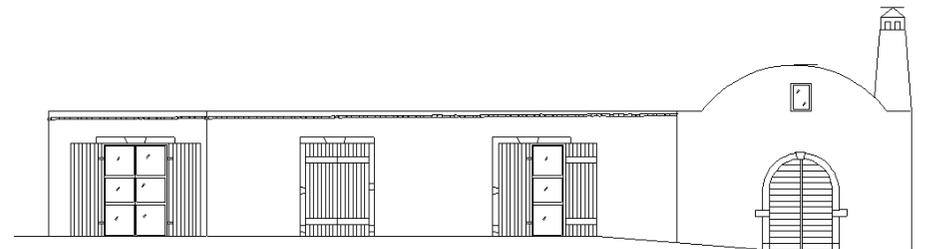

**Εικόνα Γ19:** πρόταση Ν.Δ. όψης νέου κτιρίου

Για να υπάρχει όμως κάποιος συσχετισμός όμως μεταξύ παλαιού και νέου κτίσματος, προτείνεται στα μικρά ανοίγματα που υπάρχουν στα υπνοδωμάτια καθώς και στο δυτικό παράθυρο που βρίσκεται στο χώρο του καθιστικού να τοποθετηθούν κιγκλιδώματα. Τέλος όσο αφορά το σχήμα των ανοιγμάτων στο παλαιό κτίσμα όλες οι θήρες έχουν τοξωτό σχήμα ενώ τα παράθυρα ορθογωνικό. Για την προσθήκη του νέου κτιρίου προτείνεται όλα τα ανοίγματα να είναι και αυτά σε σχήμα ορθογωνικό εκτός από την θύρα της κύριας εισόδου που θα είναι σε τοξωτό σχήμα όπως οι θήρες του παλαιού κτιρίου. Ο λόγος που προτείνεται αρχικά είναι για να υπάρχει συσχετισμός μεταξύ παλαιού με νέου αλλά και για να ξεχωρίζει από τις υπόλοιπες θήρες του σπιτιού ως κύρια είσοδος. Όσο αφορά τις τοιχοποιίες το παλιό κτίριο φαίνεται να ήταν επιχρισμένο. Λόγο όμως της παλαιότητας και της εγκατάλειψης του όπως έχει αναφερθεί σε προηγούμενο κεφάλαιο, σε πολλά σημεία το επίχρισμα έχει υποχωρήσει. Προτείνεται λοιπόν η καθαίρεση του επιχρίσματος έτσι ώστε στις όψεις να είναι εμφανείς η λιθοδομή. Για τις τοιχοποιίες του νέου κτιρίου προτείνεται να είναι επιχρισμένες ξεχωρίζοντας έτσι τα δύο κτίρια μεταξύ τους. Ακόμα προτείνεται να τοποθετηθεί κατά μήκος της πλάκας, 15 πόντους πριν την απόληξη του κτιρίου, λίθοι, δημιουργώντας έτσι ένα "στεφάνι" στο κτίριο. Αυτό το μορφολογικό στοιχείο δίνει ιδιαίτερη ομορφιά και χάρη στο κτίριο χωρίς να γίνονται "φορτωμένες" οι όψεις του αλλά να συσχετίζεται και με την πέτρινη τοιχοποιία του παλαιού κτιρίου η οποία θα είναι εμφανείς.

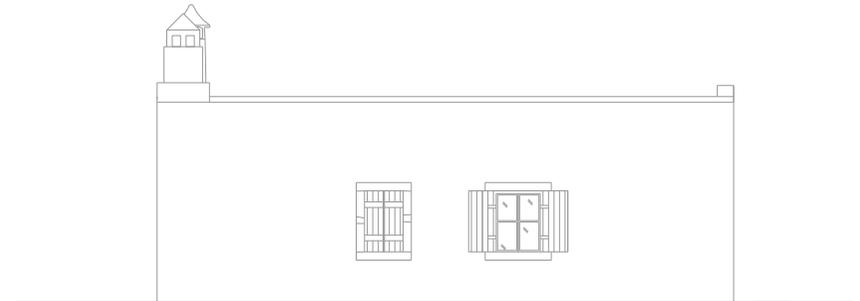

**Εικόνα Γ20:** πρόταση Ν.Α. όψης παλαιού κτιρίου

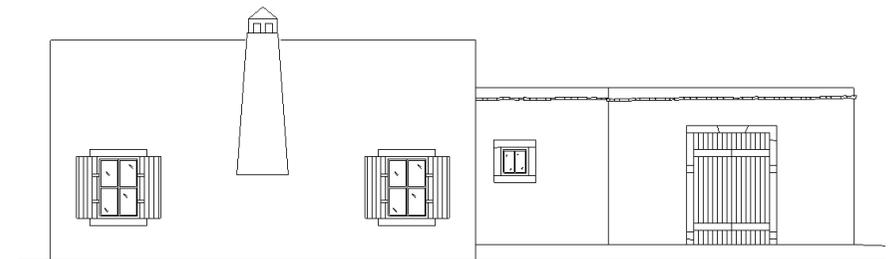

**Εικόνα Γ21:** πρόταση Ν.Α. όψης νέου κτιρίου

#### Γ.2.4 Επεμβάσεις περιβάλλοντα χώρου

Όσο αφορά το περιβάλλοντα χώρο της νέας προτεινόμενης κατοικίας προκύπτουν αρκετές αλλαγές έτσι ώστε να υπάρχει περισσότερη λειτουργικότητα και άνεση.

Όλοι οι εξωτερικοί βοηθητικοί χώροι που αναφέρθηκαν στην αποτύπωση της υπάρχουσας κατάστασης, προτείνεται να αφαιρεθούν αφού έχουν καταστραφεί σε σημαντικό βαθμό. Η αυλή που υπάρχει νότια του παλαιού κτιρίου, προτείνεται αφού πρώτα καθαιρεθούν διάφορα μικρά τοιχεία και χωρίσματα, να διαμορφωθεί με πλάκες Καρύστου. Αυτή η αυλή θα χρησιμοποιείται από τους κατοίκους-φιλοξενούμενους των ξενώνων.

Η κύρια και κοινή αυλή όπου θα είναι και το μέσω επικοινωνίας των δύο κτιρίων βρίσκεται βόρεια της παλαιάς κατοικίας και νότια της νέας. Προτείνεται να τοποθετηθεί πέργκολα μεταξύ των δύο αυτών κτιρίων ενώ όπως και στην πρώτη αυλή που αναφέραμε θα διαμορφωθεί επίσης με πλάκες Καρύστου. Η πρόσβαση στην αυλή αυτή θα μπορεί να γίνεται από την τραπεζαρία και το καθιστικό του νέου κτίσματος όπου και σε αυτό το σημείο προτείνεται η ύπαρξη πισίνας καθώς θα βρίσκεται στο ενδιάμεσο των δύο κτιρίων. Ουσιαστικά λοιπόν όλη αυτή η έκταση της δεύτερης αυλής λειτουργεί αρχικά ως είσοδος και για τα δύο κτίρια και στη συνέχεια μπορεί να θεωρηθεί ως το σημείο αναφοράς συνολικά για όλη την κατοικία.

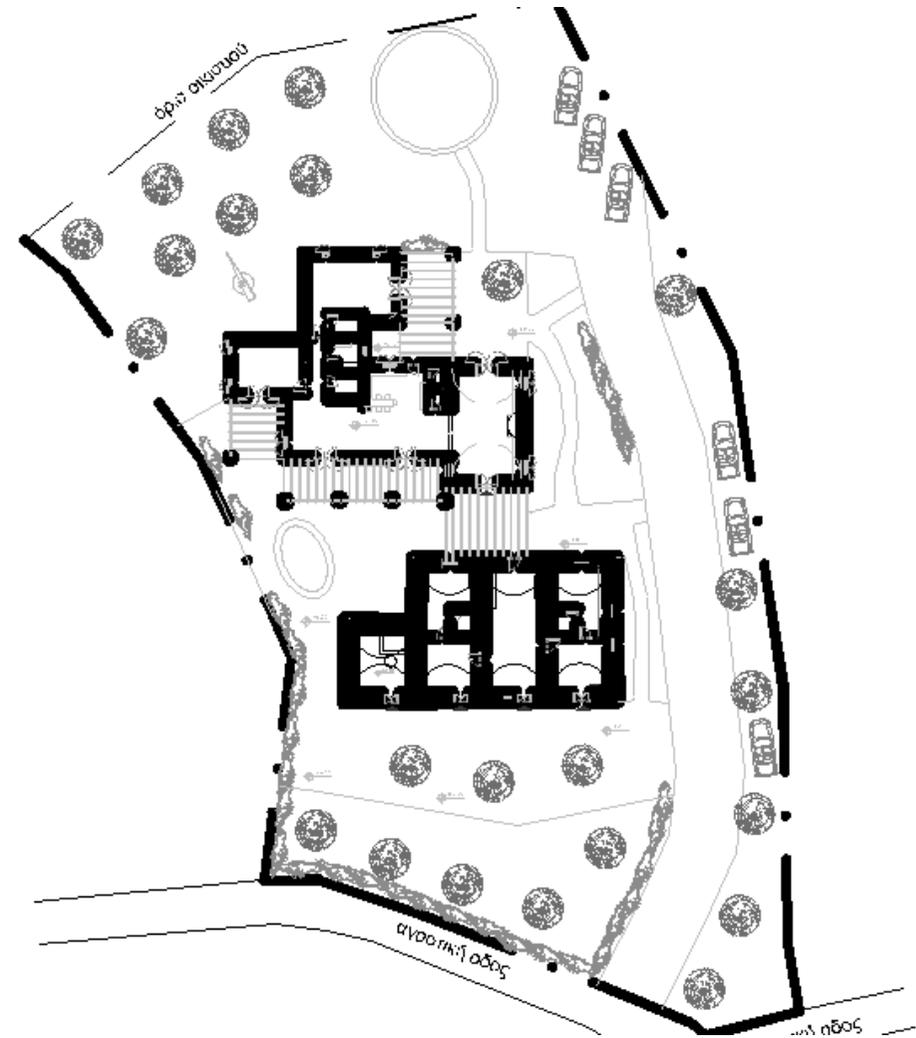

Εικόνα Γ22: Πρόταση περιβάλλοντα χώρου οικοπέδου

Τέλος όσο αφορά της αυλής, προτείνεται και μία τρίτη, η οποία βρίσκεται στην βορειοανατολική πλευρά του νέου κτιρίου και η πρόσβαση της γίνεται από την κουζίνα της κατοικίας. Η χρήση της θα εξυπηρετεί κυρίως τις καθημερινές ανάγκες ενός νοικοκυριού αφού θα λειτουργεί ως βοηθητικός εξωτερικός χώρος της κατοικίας. Σε αυτό το σημείο πρέπει να σημειωθεί ότι όλες οι αυλές, η υπάρχουσα και οι δύο νέες που προτείνονται επικοινωνούν μεταξύ τους με διαμορφωμένους διαδρόμους που προτείνονται.

Όσο αφορά την πρόσβαση στο οικοπέδο και την κατοικία καθώς και τους χώρους στάθμευσης, προτείνεται καταρχήν να δημιουργηθεί ένας δρόμος κατά μήκος και ανατολικά του οικοπέδου έως το σημείο που βρίσκεται το αλώνι το οποίο και θα παραμείνει στο περιβάλλοντα χώρο

ως έχει. Δεξιά και κατά μήκος όλου του δρόμου προτείνεται να διαμορφωθούν χώροι στάθμευσης οι οποίοι ανάλογα με τις ανάγκες και τους κατοίκους θα μπορούν να σταθμεύουν.

Τέλος, επειδή η συγκεκριμένη κατοικία βρίσκεται στην ενδοχώρα του νησιού και σε αρκετά αγροτική περιοχή όπως έχει προαναφερθεί στην εισαγωγή, προτείνεται καθόλη την έκταση του οικοπέδου που βρίσκεται εντός ορίων οικισμού, να διαμορφωθεί με φύτευση νέων εσπεριδοειδών δέντρων και φυτών. Κάτι τέτοιο, πέρα από το ότι δίνει τελείως άλλη αρχιτεκτονική αίσθηση σε ένα κτίριο στους εξωτερικούς του χώρους, θα μπορεί να καλύπτει και κάποιες ανάγκες των κατοίκων του σπιτιού.

# ΑΠΟΤΥΠΩΣΗ ΚΑΙ ΠΡΟΤΑΣΗ ΑΝΑΚΑΙΝΙΣΗΣ - ΕΠΑΝΑΧΡΗΣΗΣ ΑΓΡΟΤΙΚΗΣ ΚΑΤΟΙΚΙΑΣ ΤΑ ΚΥΘΗΡΑ

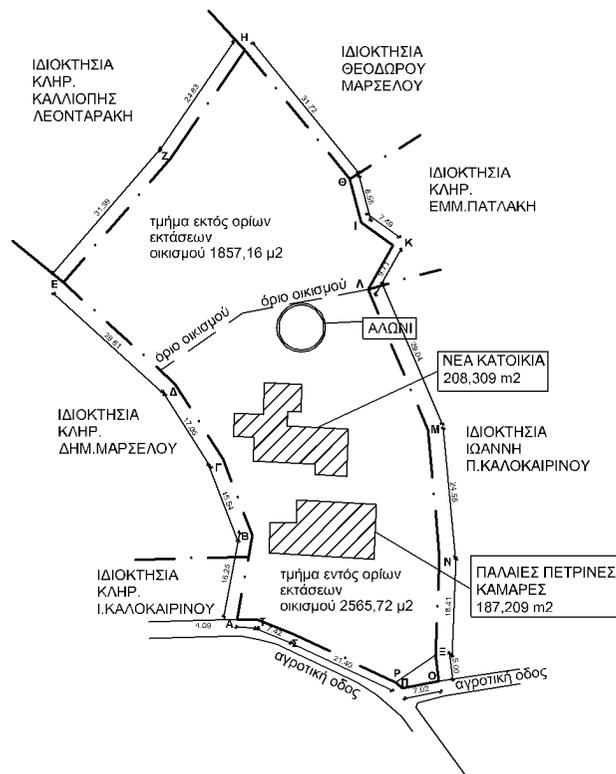

## ΟΡΟΙ ΔΟΜΗΣΗΣ

ΦΕΚ 777 Δ / 5-11-91 αρ. 359075 / 251  
 και ΦΕΚ 181 Δ / 85 ---- ΦΕΚ 133Δ / 87

Αρμόδια - οικοδομησιότητα

Αρ.5 παρ.1β 'Αρτο ως έχει, προϋφισταμένου της 24-4-85  
 Αρ.5 παρ. 2α Κάλυψη : 70 %  
 Αρ.5 παρ. 2β Δόμηση : για τα πρώτα 100μ<sup>2</sup>... Σ.Δ. = 1,6  
 για τα επόμενα 100μ<sup>2</sup>... Σ.Δ. = 0,8  
 για τα επόμενα 100μ<sup>2</sup>... Σ.Δ. = 0,6  
 για τα επόμενα 100μ<sup>2</sup>... Σ.Δ. = 0,4

Αρ.5 παρ. 2β συνολική επιφάνεια οράφων < 0,0μ<sup>2</sup>  
 Αρ.5 παρ. 3 ελεύθερη τοποθέτηση του κτηρίου  
 αποστάσεις από τα όρια = 0,00  
 > 2,50μ

Αρ.5 παρ. 4α ύψος < 7,50μ  
 Αρ.5 παρ. 4β άνω του ύψους των 7,50μ επιτρέπεται η κατασκευή καπναδόχου  
 Αρ.7 παρ. 11 εξωτερική σκάκιπη κλίμακα από έδαφος προς το ισόγειο δεν υπολογίζεται στο Σ.Δ.  
 ΓΟΚ '85 αρ.11 παρ. 2 ημιυπαίθριοι χώροι 20% συνολικής επιτρεπόμενης επιφάνεια δόμησης δεν υπολογίζεται στο Σ.Δ.

 <b>ΤΕΧΝΟΛΟΓΙΚΟ ΕΚΠΑΙΔΕΥΤΙΚΟ ΙΔΡΥΜΑ ΠΑΤΡΑΣ</b>	
ΣΧΟΛΗ ΤΕΧΝΟΛΟΓΙΚΩΝ ΕΦΑΡΜΟΓΩΝ ΤΜΗΜΑ ΑΝΑΚΑΙΝΙΣΗΣ ΚΑΙ ΑΠΟΚΑΤΑΣΤΑΣΗΣ ΚΤΙΡΙΩΝ	
<b>ΠΤΥΧΙΑΚΗ ΕΡΓΑΣΙΑ</b> ΧΑΡΟΥ ΕΥΓΕΝΙΑ Α.Μ.:752	<b>ΥΠΕΥΘΥΝΗ ΚΑΘΗΓΗΤΡΙΑ</b> ΒΟΖΙΚΗ ΚΩΝΣΤΑΝΤΙΝΑ
<b>ΕΡΓΟ:</b> ΑΠΟΤΥΠΩΣΗ ΚΑΙ ΠΡΟΤΑΣΗ ΑΝΑΚΑΙΝΙΣΗΣ - ΕΠΑΝΑΧΡΗΣΗΣ ΑΓΡΟΤΙΚΗΣ ΚΑΤΟΙΚΙΑΣ ΣΤΑ ΚΥΘΗΡΑ	
<b>ΤΟΠΟΘΕΣΙΑ :</b> ΦΡΑΤΣΙΑ ΚΥΘΗΡΩΝ	
<b>ΚΥΡΙΟΣ ΤΟΥ ΕΡΓΟΥ :</b> ΙΔΙΩΤΗΣ	
<b>ΘΕΜΑ:</b> ΠΡΟΤΑΣΗ ΤΟΠΟΓΡΑΦΙΚΟΥ ΔΙΑΓΡΑΜΜΑΤΟΣ	ΑΡ. ΣΧΕΔΙΟΥ <b>Γ1</b> ΚΛΙΜΑΚΑ 1:500 ΟΚΤΩΒΡΙΟΣ 2009



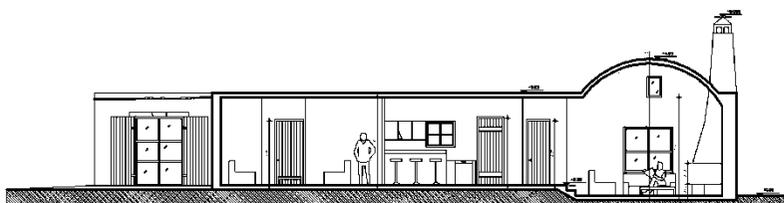

ΥΠΟΜΟΝΗ

ΤΕΧΝΟΛΟΓΙΚΟ ΕΚΔΕΛΦΕΤΟ ΕΡΓΟΝ ΠΑΤΡΑΣ

ΣΧΟΛΗ ΤΕΧΝΟΛΟΓΙΚΩΝ ΕΦΑΡΜΟΓΩΝ  
ΤΜΗΜΑ ΑΝΑΚΑΙΝΙΣΗΣ ΚΑΙ ΑΔΙΑΚΑΤΑΣΤΑΣΗΣ ΚΥΘΗΡΩΝ

ΠΤΥΧΙΑΚΗ ΕΡΓΑΣΙΑ ΑΝΘΩΠΕΤΕ 614 6 <sup>η</sup> ΣΕ	ΥΠΕΥΘΥΝΗ ΚΑΘΗΓΗΤΡΙΑ ΡΟΖΑΛΙΑ ΣΟΥΡΑΡΗ 514
---	--

ΕΡΓΟ: ΔΙΕΓΧΥΣΗ ΚΑΙ ΠΡΟΤΑΣΗ  
ΑΝΑΚΑΙΝΙΣΗΣ - ΕΠΑΝΑΧΡΗΣΗΣ ΑΓΡΟΤΙΚΗΣ  
ΚΑΤΟΙΚΙΑΣ ΣΤΑ ΚΥΘΗΡΑ

ΤΟΠΟΘΕΣΙΑ : ΦΡΑΓΣΙΑ ΚΥΘΗΡΩΝ

ΚΥΡΙΟΣ ΤΟΥ ΕΡΓΟΥ : ΕΜΟΤΗΣ

ΘΕΜΑ: ΠΡΟΤΑΣΗ ΤΟΜΗΣ Α-Α ΠΡΟΣΩΠΙΚΗΣ	ΑΡ. ΣΧΕΔΙΟΥ 14 ΚΑΔΜΕΚΑ 1/80 ΟΚΤΩΒΡΙΟΣ 2009
---	---



# ΑΠΟΤΥΠΩΣΗ ΚΑΙ ΠΡΟΤΑΣΗ ΑΝΑΚΑΙΝΙΣΗΣ - ΕΠΑΝΑΧΡΗΣΗΣ ΑΓΡΟΤΙΚΗΣ ΚΑΤΟΙΚΙΑΣ ΤΑ ΚΥΘΗΡΑ

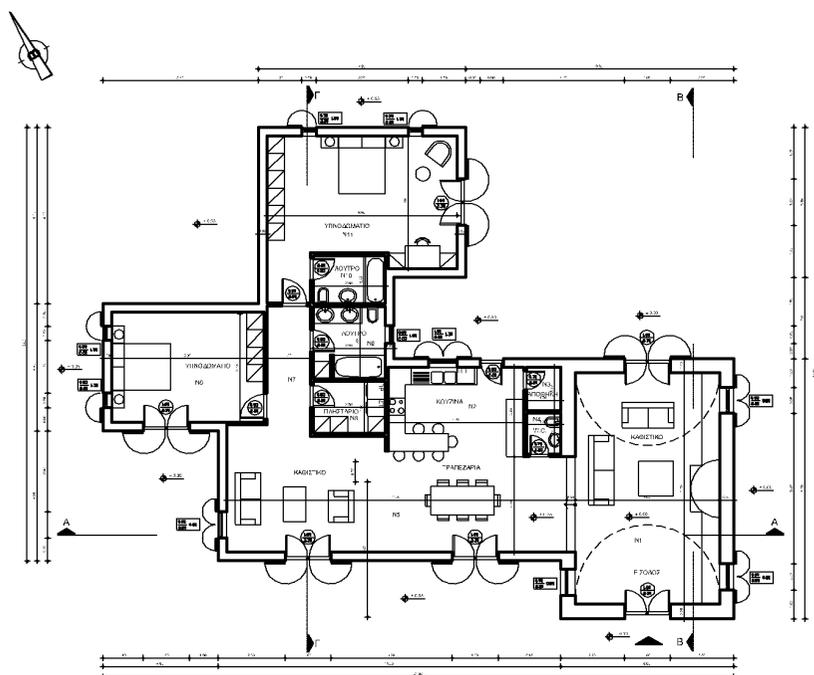

**ΟΡΟΛΟΓΗΘΗΣ**

ΦΕΚ 777 Α / 5-11-81 αρ. 35623 / 251  
 κα ΦΕΚ 181 Α / 85 — ΦΕΚ 133 Δ / 87

Λιτόπρις: οροδογραμμένο

Αρ. 5 παρ. 18: Άλλα ως προς προσαρμογών παρ. 24-4-85  
 Αρ. 2 παρ. 22: Αποκλίση: 0,2%

Αρ. 5 παρ. 28: Αποκλίση: για τα πρώτα 100 μ. : 3.0, για τα επόμενα 100 μ. : 2.0, για τα επόμενα 100 μ. : 1.0, για τα επόμενα 100 μ. : 0.5

Αρ. 5 παρ. 29: αναλυτική επιμέτρηση οροφών: - 0,00? - 0,05? - 0,10? - 0,15? - 0,20? - 0,25? - 0,30? - 0,35? - 0,40? - 0,45? - 0,50?

Αρ. 5 παρ. 31: οροδογραμμένο και οροδογραμμένο από τη θύρα: 0,00? - 0,05? - 0,10? - 0,15? - 0,20? - 0,25? - 0,30? - 0,35? - 0,40? - 0,45? - 0,50?

Αρ. 5 παρ. 32: οροδογραμμένο και οροδογραμμένο από τη θύρα: 0,00? - 0,05? - 0,10? - 0,15? - 0,20? - 0,25? - 0,30? - 0,35? - 0,40? - 0,45? - 0,50?

Αρ. 5 παρ. 33: οροδογραμμένο και οροδογραμμένο από τη θύρα: 0,00? - 0,05? - 0,10? - 0,15? - 0,20? - 0,25? - 0,30? - 0,35? - 0,40? - 0,45? - 0,50?

Αρ. 5 παρ. 34: οροδογραμμένο και οροδογραμμένο από τη θύρα: 0,00? - 0,05? - 0,10? - 0,15? - 0,20? - 0,25? - 0,30? - 0,35? - 0,40? - 0,45? - 0,50?

Αρ. 5 παρ. 35: οροδογραμμένο και οροδογραμμένο από τη θύρα: 0,00? - 0,05? - 0,10? - 0,15? - 0,20? - 0,25? - 0,30? - 0,35? - 0,40? - 0,45? - 0,50?

Αρ. 5 παρ. 36: οροδογραμμένο και οροδογραμμένο από τη θύρα: 0,00? - 0,05? - 0,10? - 0,15? - 0,20? - 0,25? - 0,30? - 0,35? - 0,40? - 0,45? - 0,50?

Αρ. 5 παρ. 37: οροδογραμμένο και οροδογραμμένο από τη θύρα: 0,00? - 0,05? - 0,10? - 0,15? - 0,20? - 0,25? - 0,30? - 0,35? - 0,40? - 0,45? - 0,50?

Αρ. 5 παρ. 38: οροδογραμμένο και οροδογραμμένο από τη θύρα: 0,00? - 0,05? - 0,10? - 0,15? - 0,20? - 0,25? - 0,30? - 0,35? - 0,40? - 0,45? - 0,50?

Αρ. 5 παρ. 39: οροδογραμμένο και οροδογραμμένο από τη θύρα: 0,00? - 0,05? - 0,10? - 0,15? - 0,20? - 0,25? - 0,30? - 0,35? - 0,40? - 0,45? - 0,50?

Αρ. 5 παρ. 40: οροδογραμμένο και οροδογραμμένο από τη θύρα: 0,00? - 0,05? - 0,10? - 0,15? - 0,20? - 0,25? - 0,30? - 0,35? - 0,40? - 0,45? - 0,50?

Αρ. 5 παρ. 41: οροδογραμμένο και οροδογραμμένο από τη θύρα: 0,00? - 0,05? - 0,10? - 0,15? - 0,20? - 0,25? - 0,30? - 0,35? - 0,40? - 0,45? - 0,50?

Αρ. 5 παρ. 42: οροδογραμμένο και οροδογραμμένο από τη θύρα: 0,00? - 0,05? - 0,10? - 0,15? - 0,20? - 0,25? - 0,30? - 0,35? - 0,40? - 0,45? - 0,50?

Αρ. 5 παρ. 43: οροδογραμμένο και οροδογραμμένο από τη θύρα: 0,00? - 0,05? - 0,10? - 0,15? - 0,20? - 0,25? - 0,30? - 0,35? - 0,40? - 0,45? - 0,50?

Αρ. 5 παρ. 44: οροδογραμμένο και οροδογραμμένο από τη θύρα: 0,00? - 0,05? - 0,10? - 0,15? - 0,20? - 0,25? - 0,30? - 0,35? - 0,40? - 0,45? - 0,50?

Αρ. 5 παρ. 45: οροδογραμμένο και οροδογραμμένο από τη θύρα: 0,00? - 0,05? - 0,10? - 0,15? - 0,20? - 0,25? - 0,30? - 0,35? - 0,40? - 0,45? - 0,50?

Αρ. 5 παρ. 46: οροδογραμμένο και οροδογραμμένο από τη θύρα: 0,00? - 0,05? - 0,10? - 0,15? - 0,20? - 0,25? - 0,30? - 0,35? - 0,40? - 0,45? - 0,50?

Αρ. 5 παρ. 47: οροδογραμμένο και οροδογραμμένο από τη θύρα: 0,00? - 0,05? - 0,10? - 0,15? - 0,20? - 0,25? - 0,30? - 0,35? - 0,40? - 0,45? - 0,50?

Αρ. 5 παρ. 48: οροδογραμμένο και οροδογραμμένο από τη θύρα: 0,00? - 0,05? - 0,10? - 0,15? - 0,20? - 0,25? - 0,30? - 0,35? - 0,40? - 0,45? - 0,50?

Αρ. 5 παρ. 49: οροδογραμμένο και οροδογραμμένο από τη θύρα: 0,00? - 0,05? - 0,10? - 0,15? - 0,20? - 0,25? - 0,30? - 0,35? - 0,40? - 0,45? - 0,50?

Αρ. 5 παρ. 50: οροδογραμμένο και οροδογραμμένο από τη θύρα: 0,00? - 0,05? - 0,10? - 0,15? - 0,20? - 0,25? - 0,30? - 0,35? - 0,40? - 0,45? - 0,50?

**ΥΠΕΡΜΗΜΑ**



 <b>ΤΕΧΝΟΛΟΓΙΚΟ ΕΝΓΕΛΕΥΤΙΚΟ ΙΔΡΥΜΑ ΠΑΤΡΑΣ</b>	
ΣΧΟΛΗ ΤΕΧΝΟΛΟΓΙΚΩΝ ΕΦΑΡΜΟΓΩΝ ΥΠΕΡΜΗΜΑ ΑΝΑΚΑΙΝΙΣΗΣ ΚΑΙ ΑΠΟΚΑΤΑΣΤΑΣΗΣ ΚΤΙΡΙΩΝ	
<b>ΠΤΥΧΙΑΚΗ ΕΡΓΑΣΙΑ</b> ΧΑΡΟΥ ΕΥΓΕΝΙΑ Α.Μ. 757	<b>ΥΠΕΥΘΥΝΗ ΚΑΘΗΓΗΤΡΙΑ</b> ΘΕΟΔΩΡΑ ΚΟΥΡΤΑΝΙΔΟΥ
<b>ΕΡΓΟ: ΑΠΟΤΥΠΩΣΗ ΚΑΙ ΠΡΟΤΑΣΗ                  ΑΝΑΚΑΙΝΙΣΗΣ - ΕΠΑΝΑΧΡΗΣΗΣ ΑΓΡΟΤΙΚΗΣ                  ΚΑΤΟΙΚΙΑΣ ΣΤΑ ΚΥΘΗΡΑ</b>	
ΤΟΠΟΘΕΣΙΑ: ΦΡΑΤΣΙΑ ΚΥΘΗΡΩΝ	
ΚΥΡΙΟΣ ΤΟΥ ΕΡΓΟΥ: ΙΔΙΟΤΗΣ	
ΘΕΜΑ: ΠΡΟΤΑΣΗ ΚΑΤΟΨΗΣ ΠΡΟΣΘΗΚΗΣ	ΑΡ. ΣΧ. ΜΟΥ Γ3 ΚΑΙΜΑΚΑ 1:50 ΟΚΤΩΒΡΙΟΣ 2009

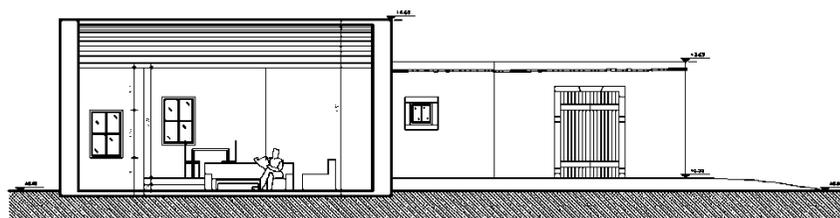

 ΤΕΧΝΟΛΟΓΙΚΟ ΕΚΠΑΙΔΕΥΤΙΚΟ ΙΔΡΥΜΑ ΠΑΤΡΑΣ	
ΣΧΟΛΗ ΤΕΧΝΟΛΟΓΙΚΩΝ ΕΦΑΡΜΟΓΩΝ ΤΜΗΜΑ ΑΝΑΚΑΙΝΙΣΗΣ ΚΑΙ ΑΠΟΚΑΤΑΣΤΑΣΗΣ ΚΤΙΡΙΩΝ	
<b>ΠΤΥΧΙΑΚΗ ΕΡΓΑΣΙΑ</b> ΧΑΡΟΥ ΕΥΓΕΝΙΑ Α.Μ. 752	<b>ΥΠΕΥΘΥΝΗ ΚΑΘΗΓΗΤΡΙΑ</b> ΒΟΖΙΚΗ ΚΩΝΣΤΑΝΤΙΝΑ
<b>ΕΡΓΟ:</b> ΑΠΟΤΥΠΩΣΗ ΚΑΙ ΠΡΟΤΑΣΗ ΑΝΑΚΑΙΝΙΣΗΣ - ΕΠΑΝΑΧΡΗΣΗΣ ΑΓΡΟΤΙΚΗΣ ΚΑΤΟΙΚΙΑΣ ΣΤΑ ΚΥΘΗΡΑ	
<b>ΤΟΠΟΘΕΣΙΑ:</b> ΦΡΑΣΙΔΑ ΚΥΘΗΡΩΝ	
<b>ΚΥΡΙΟΣ ΤΟΥ ΕΡΓΟΥ:</b> ΓΙΩΤΗΣ	
<b>ΘΕΜΑ:</b> ΠΡΟΤΑΣΗ ΤΟΜΗΣ Β-Β ΠΡΟΣΘΗΚΗΣ	ΑΡ. ΣΧΕΔΙΟΥ Γ5 ΚΑΙΜΑΚΑ : 50 ΟΚΤΩΒΡΙΟΣ 2009

9

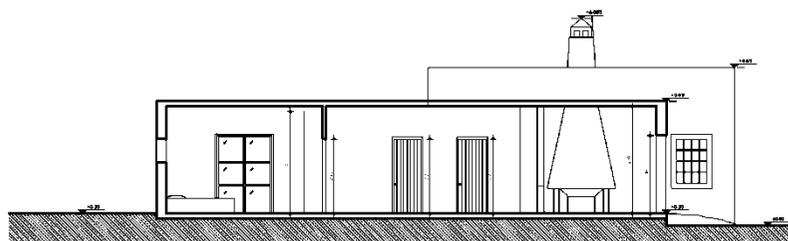

ΥΠΟΜΗΝΗΜΑ



 ΤΕΧΝΟΛΟΓΙΚΟ ΕΚΠΑΙΔΕΥΤΙΚΟ ΙΝΣΤΙΤΟΥΤΟ ΠΑΤΡΑΣ	
ΣΧΟΛΗ ΤΕΧΝΟΛΟΓΙΚΩΝ ΕΦΑΡΜΟΓΩΝ ΤΜΗΜΑ ΑΝΑΚΑΙΝΙΣΗΣ ΚΑΙ ΑΠΟΚΑΤΑΣΤΑΣΗΣ ΚΤΙΡΙΩΝ	
<b>ΠΤΥΧΙΑΚΗ ΕΡΓΑΣΙΑ</b> ΧΑΡΟΥ ΕΥΓΕΝΙΑ Α.Μ. 752	<b>ΥΠΕΥΘΥΝΗ ΚΑΘΗΓΗΤΡΙΑ</b> ΒΟΥΣΙΛΙΟΥ ΚΩΝΣΤΑΝΤΙΝΑ
<b>ΕΡΓΟ:</b> ΑΠΟΤΥΠΩΣΗ ΚΑΙ ΠΡΟΤΑΣΗ ΑΝΑΚΑΙΝΙΣΗΣ - ΕΠΑΝΑΧΡΗΣΗΣ ΑΓΡΟΤΙΚΗΣ ΚΑΤΟΙΚΙΑΣ ΣΤΑ ΚΥΘΡΑ	
<b>ΤΟΠΟΘΕΣΙΑ:</b> ΦΡΑΣΙΑ ΚΥΘΡΩΝ	
<b>ΚΥΡΙΟΣ ΤΟΥ ΕΡΓΟΥ:</b> ΙΔΙΩΤΗΣ	
<b>ΘΕΜΑ:</b> ΠΡΟΤΑΣΗ ΤΟΜΗΣ Γ-Γ ΠΡΟΣΘΗΚΗΣ	ΔΕ. ΣΧ.16/09 <b>Γ6</b> ΚΑΤΜΑΚΑ 1.50 ΟΚΤΩΒΡΙΟΣ 2009

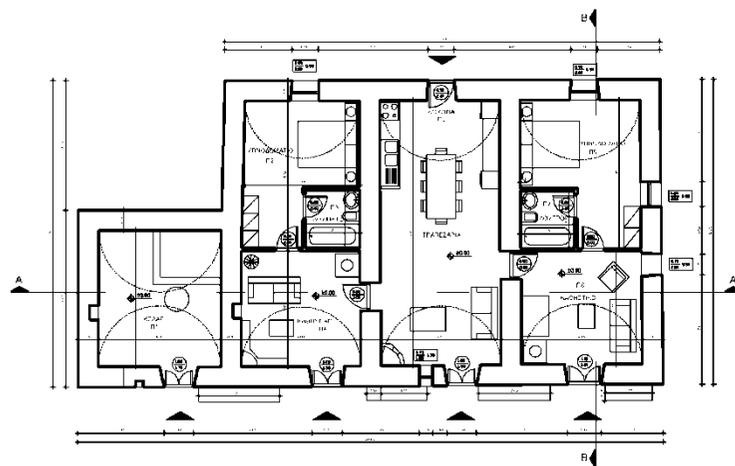

ΥΠΟΒΛΗΤΑ



ΤΕΧΝΟΛΟΓ. ΚΑΙ ΕΚΠΑΙΔΕΥΤ. ΚΑΙ ΛΟΓ. ΠΑΤΡΑΣ ΕΡΓΟ ΤΕΧΝΟΛΟΓΙΚΩΝ ΕΡΕΥΝΩΝ ΠΡΟΓΡΑΜΜΑ ΑΝΑΚΑΙΝΣΗΣ ΚΑΙ ΕΠΑΝΑΧΡΗΣΗΣ ΑΓΡΟΤΙΚΩΝ ΚΥΘΗΡΩΝ	
ΠΤΥΧΙΑΚΗ ΕΡΓΑΣΙΑ ΕΥΓΕΝΙΑ ΧΑΡΟΥ	ΥΠΕΥΘΥΝΗ ΚΑΘΗΓΗΤΡΙΑ ΕΥΓΕΝΙΑ ΣΠΗΛΙΩΤΑΚΗ
ΕΡΓΟ: ΑΠΟΤΥΠΩΣΗ ΚΑΙ ΠΡΟΤΑΣΗ ΑΝΑΚΑΙΝΣΗΣ - ΕΠΑΝΑΧΡΗΣΗΣ ΑΓΡΟΤΙΚΗΣ ΚΑΤΟΙΚΙΑΣ ΣΤΑ ΚΥΘΗΡΑ	
ΤΟΠΟΘΕΣΙΑ: ΠΡΑΣΣΙΑ ΚΥΘΗΡΩΝ	
ΚΥΡΙΟΣ ΤΟΥ ΕΡΓΟΥ: ΙΔΙΟΤΗΣ	
ΘΕΜΑ: ΠΡΟΤΑΣΗ Α ΚΑΤΩΦΗΣ ΥΠΑΡΧΟΝΤΟΣ	ΑΡ. ΣΧΕΔΙΟΥ Γ7 ΚΑΜΑΡΑ 1/9 ΟΚΤΩΒΡΙΟΣ 2009

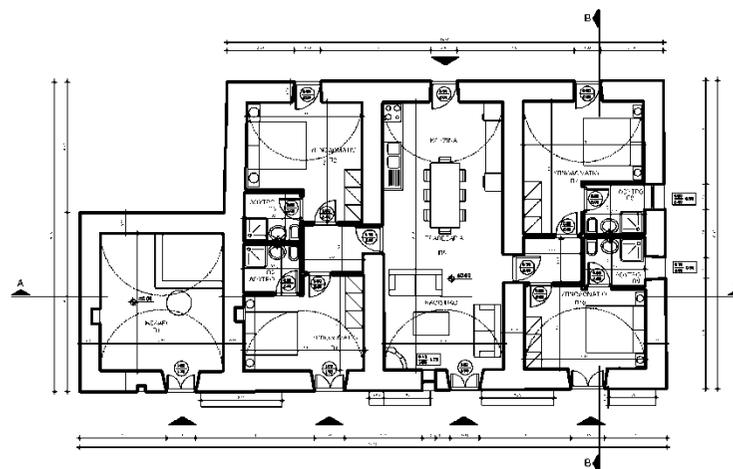

ΥΠΟΜΟΝΗ

ΤΕΧΝΟΛΟΓΙΚΟ ΕΡΓΑΣΤΗΡΙΟ ΙΑΝΝΙΝΑ ΠΕΤΡΑΤ ΣΧΟΛΗ ΠΛΑΝΟΤΕΧΝΙΚΩΝ ΕΡΓΑΣΤΗΡΙΩΝ ΕΜΜΕΛΑ ΑΝΑΚΑΙΝΙΣΗΣ ΚΑΙ ΕΠΑΝΑΧΡΗΣΗΣ ΑΓΡΟΤΙΚΗΣ ΚΑΤΟΙΚΙΑΣ	
ΠΥΛΑΚΗ ΕΡΕΥΝΑ ΚΑΡΩΤΗΤΕΣ Α.Μ. 153	ΥΠΕΥΘΥΝΗ ΚΑΘΗΜΕΡΙΑ ΠΑΡΟΝΤΕΣ Α.Μ. 154
ΕΡΓΟ: ΑΠΟΤΥΠΩΣΗ ΚΑΙ ΠΡΟΤΑΣΗ ΑΝΑΚΑΙΝΙΣΗΣ - ΕΠΑΝΑΧΡΗΣΗΣ ΑΓΡΟΤΙΚΗΣ ΚΑΤΟΙΚΙΑΣ ΣΤΑ ΚΥΘΗΡΑ	
ΤΟΠΟΘΕΣΙΑ: ΘΡΑΣΙΑ ΚΥΘΗΡΩΝ	
ΚΑΡΙΟΣ ΤΟΥ ΕΡΓΟΥ: ΙΔΙΟΤΗΣ	
ΘΕΜΑ: ΠΡΟΤΑΣΗ Β ΚΑΤΩΦΗΣ ΥΠΑΡΧΟΝΤΟΣ	ΑΡ. ΣΥΝΕΛΟΓ. Γ8 ΚΑΤΑΡΑ 1/50 ΟΚΤΩΒΡΙΟΣ 2009

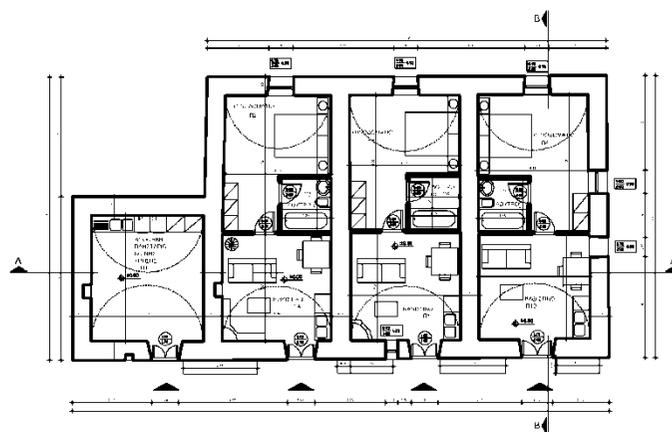

ΣΥΜΒΟΛΙΑ



ΤΕΧΝΟΛΟΓΙΚΟ ΕΓΧΕΙΡΑΔΙΟ ΕΡΓΟΥ ΠΑΤΡΑΣ ΣΥΜΦΩΝΑ ΜΕ ΤΙΣ ΕΠΙΧΕΙΡΗΣΙΑΚΕΣ ΠΡΟΒΛΕΨΕΙΣ ΑΝΑ ΕΠΙΜΟΡΦΩΣΗ ΚΑΙ ΜΕΘΕΤΑΣΤΕΥΣΗ	
ΠΡΟΤΑΣΗ ΕΡΓΟΥ ΚΑΤΩΦΥΣΙΑ	ΥΠΟΛΟΓΙΣΜΟΣ ΚΑΘΟΔΗΓΕΙΑΣ ΕΡΓΟΠΡΟΓΡΑΜΜΑ
ΕΡΓΟ: ΑΠΟΤΥΠΩΣΗ ΚΑΙ ΠΡΟΤΑΣΗ ΑΝΑΚΑΙΝΙΣΗΣ - ΕΠΑΝΑΧΡΗΣΗΣ ΑΓΡΟΤΙΚΗΣ ΚΑΤΟΙΚΙΑΣ ΤΑ ΚΥΘΗΡΑ	
ΤΟΠΟΘΕΣΙΑ: ΘΡΑΚΙΑ ΚΥΘΗΡΑΣ	
ΚΥΡΙΟΣ ΤΟΥ ΕΡΓΟΥ: ΙΩΡΤΗΣ	
ΘΕΜΑ: ΠΡΟΤΑΣΗ Γ ΚΑΤΩΦΥΣΗΣ ΥΠΑΡΧΟΝΤΟΣ	ΑΡ. ΣΧ. ΜΟΥ: 19 ΚΑΤΑΣΤ. Α.Π.Σ. 001299902 2009

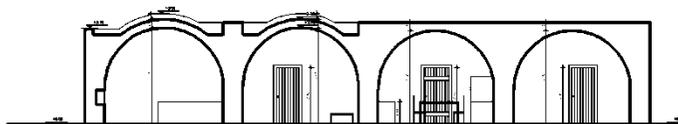

 ΤΕΧΝΟΛΟΓΙΚΟ ΕΠΙΜΕΛΕΤΗΡΙΟ ΤΗΣ ΕΛΛΑΔΟΣ	
ΣΥΛΛΟΓΗ ΤΕΧΝΟΛΟΓΙΚΩΝ ΕΡΕΥΡΩΣΕΩΝ ΕΓΧΕΙΡΙΑ ΑΝΑΚΑΙΝΙΣΗΣ ΚΑΙ ΑΠΟΚΑΤΑΣΤΑΣΗΣ ΚΤΙΡΙΩΝ	
ΠΕΝΤΑΚΛΗ ΕΡΕΥΣΙΑ ΚΑΝΟΝΙΣΜΟΣ ΣΜ-02	ΥΠΕΥΘΥΝΗ ΚΑΘΗΓΗΤΡΙΑ ΜΑΡΙΑ ΚΟΥΡΤΣΑΝΟΥ
ΕΡΓΟ: ΑΠΟΤΥΠΩΣΗ ΚΑΙ ΠΡΟΤΑΣΗ ΑΝΑΚΑΙΝΙΣΗΣ - ΕΠΑΝΑΧΡΗΣΗΣ ΑΓΡΟΤΙΚΗΣ ΚΑΤΟΙΚΙΑΣ ΣΤΑ ΚΥΘΗΡΑ	
ΤΟΠΟΘΕΣΙΑ: ΦΥΛΙΑΣ ΚΥΘΗΡΩΝ	
ΚΥΡΙΟΣ ΤΟΥ ΕΡΓΟΥ: ΙΔΙΟΤΗΣ	
ΘΕΜΑ: ΠΡΟΤΑΣΗ ΤΟΜΗΣ Α-Α ΥΠΑΡΧΟΝΤΟΣ	ΑΡ. ΣΧΕΔΙΟΥ Γ10 ΚΑΙΜΕΡΑΚΑ: 50 ΟΚΤΩΒΡΙΟΣ 2009

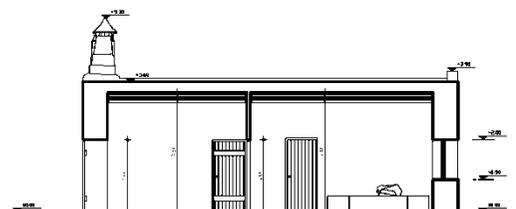

 ΤΕΧΝΟΛΟΓΙΚΟ ΕΚΠΑΙΔΕΥΤΙΚΟ ΙΝΣΤΙΤΟΥΤΟ ΠΑΤΡΑΣ	
ΣΧΟΛΗ ΤΕΧΝΟΛΟΓΙΚΩΝ ΕΦΑΡΜΟΓΩΝ ΙΝΣΤΙΤΟΥΤΟ ΑΝΑΚΑΙΝΙΣΗΣ ΚΑΙ ΔΙΑΧΕΙΡΑΣΗΣ ΚΤΙΡΙΩΝ	
<b>ΠΥΛΑΙΑΝ ΕΡΓΑΣΙΑ</b> ΧΑΡΟΥ ΕΥΓΕΝΙΑ Δ.Μ. 752	<b>ΥΠΕΥΘΥΝΗ ΚΑΘΗΓΗΤΡΙΑ</b> ΒΙΒΙΟΤΗ ΚΕΝΣΙΔΑΝΤΩΝΑ
<b>ΕΡΓΟ:</b> ΑΠΟΤΥΠΩΣΗ ΚΑΙ ΠΡΟΤΑΣΗ ΑΝΑΚΑΙΝΙΣΗΣ - ΕΠΑΝΑΧΡΗΣΗΣ ΑΓΡΟΤΙΚΗΣ ΚΑΤΟΙΚΙΑΣ ΣΤΑ ΚΥΘΗΡΑ	
<b>ΤΟΠΟΘΕΣΙΑ:</b> ΦΡΑΤΣΙΑ ΚΥΘΗΡΩΝ	
<b>ΚΥΡΙΟΣ ΤΟΥ ΕΡΓΟΥ:</b> ΙΔΙΟΤΗΣ	
<b>ΘΕΜΑ:</b> ΠΡΟΤΑΣΗ ΤΟΜΗΣ Β-Β ΥΠΑΡΧΟΝΤΟΣ	ΑΡ. ΣΧΕΔΙΟΥ Γ Π ΚΑΙΜΑΚΑ 1,50 ΟΚΤΩΒΡΙΟΣ 2009



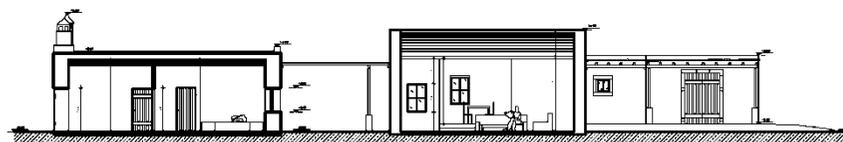

ΤΕΧΝΟΛΟΓΙΚΟ ΕΚΔΗΛΩΣΗ ΚΑΙ ΚΑΤΑΣΤΑΣΗ ΕΡΓΟΥ	
ΕΡΓΟΝΟΜΟΤΗΤΑ ΚΑΙ ΠΡΟΤΑΣΗ ΠΡΟΒΛΕΨΗ ΚΑΙ ΠΡΟΤΑΣΗ ΑΝΑΚΑΙΝΙΣΗΣ	
ΠΡΟΤΑΣΗ ΑΝΑΚΑΙΝΙΣΗΣ	ΣΧΕΔΙΟ ΑΝΑΚΑΙΝΙΣΗΣ
ΕΡΓΟΝΟΜΟΤΗΤΑ ΚΑΙ ΠΡΟΤΑΣΗ ΑΝΑΚΑΙΝΙΣΗΣ - ΕΠΑΝΑΧΡΗΣΗΣ ΑΓΡΟΤΙΚΗΣ ΚΑΤΟΙΚΙΑΣ ΣΤΑ ΚΥΘΗΡΑ	
ΤΟΜΗ ΜΕΣΑ ΔΕΞΙΑ ΕΞΟΧΕΥΜΑΤΟΣ	
ΚΥΡΙΟΙ ΟΡΟΦΟΙ ΕΝΩΣΕΩΣ	
ΣΗΜΑ ΠΡΟΤΑΣΗ ΤΟΜΗΣ Β-Β ΠΡΟΣΩΡΙΝΗΣ ΚΑΙ ΥΠΑΡΧΟΝΤΟΣ	ΑΝ. ΚΑΤΩ Γ12 ΚΑΤΩ ΚΑΤΩ ΟΑΡΧΟΝΤΟΣ



ΣΥΜΒΟΛΟ ΔΕΛΤΑ ΤΥΠΟΣ	
1	ΕΠΙΧΡΩΜΑΤΙΣΤΕΛΑ
2	ΚΑΜΟΒΟΥ
3	ΠΥΛΩΝ ΟΡΟΦΗΣ - ΑΠΟΚΑΤΡΟΦΕΣ
4	ΠΥΛΩΝ
5	ΤΕΡΜΑ
6	ΚΑΜΟΒΟΥ
7	ΕΠΙΧΡΩΜΑΤΙΣΤΕΛΑ

ΚΑΤΑΣΤΑΣΗ ΚΑΤΑΣΤΑΣΗΣ ΚΑΤΑΣΤΑΣΗΣ	
ΕΠΙΧΡΩΜΑΤΙΣΤΕΛΑ	
ΚΑΜΟΒΟΥ	
ΠΥΛΩΝ ΟΡΟΦΗΣ - ΑΠΟΚΑΤΡΟΦΕΣ	
ΠΥΛΩΝ	
ΤΕΡΜΑ	
ΚΑΜΟΒΟΥ	
ΕΠΙΧΡΩΜΑΤΙΣΤΕΛΑ	
ΚΑΤΑΣΤΑΣΗ ΚΑΤΑΣΤΑΣΗΣ ΚΑΤΑΣΤΑΣΗΣ	
ΕΠΙΧΡΩΜΑΤΙΣΤΕΛΑ	ΚΑΜΟΒΟΥ
ΠΥΛΩΝ ΟΡΟΦΗΣ - ΑΠΟΚΑΤΡΟΦΕΣ	ΠΥΛΩΝ
ΠΥΛΩΝ	ΤΕΡΜΑ
ΚΑΜΟΒΟΥ	ΕΠΙΧΡΩΜΑΤΙΣΤΕΛΑ
ΕΠΙΧΡΩΜΑΤΙΣΤΕΛΑ	ΚΑΜΟΒΟΥ
ΠΥΛΩΝ ΟΡΟΦΗΣ - ΑΠΟΚΑΤΡΟΦΕΣ	ΠΥΛΩΝ
ΠΥΛΩΝ	ΤΕΡΜΑ
ΚΑΜΟΒΟΥ	ΕΠΙΧΡΩΜΑΤΙΣΤΕΛΑ

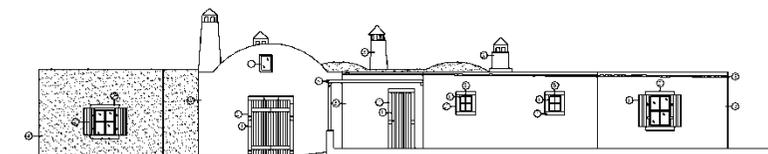

ΧΑΡΑΚΤΗΡΙΣΤΙΚΑ ΥΛΙΚΩΝ	
1	ΣΤΡΑΒΟΣΠΙΛΑΤΑ
2	ΠΛΑΤΕΛ
3	ΠΛΑΤΕΛ ΜΕ ΜΑΡΜΑΡΕΛΑΝΟ
4	ΠΟΡΤΑ
5	ΠΕΡΙΣΤΑΣΗ

29 ΤΕΧΝΟΛΟΓΙΚΟ ΠΡΟΤΑΣΗ ΑΝΑΚΑΙΝΙΣΗΣ	
ΣΑΡΜΕΤΕΝΟΜΕΤΑΛΛΕΣ ΔΕΣΜΟΠΛΕΥΣΕΙΣ ΜΕΤΑ ΑΝΤΙΣΤΗΤΙΚΑ ΑΝΤΙΣΕΙΣΜΙΚΑ ΣΥΣΤΗΜΑΤΑ	
ΠΕΛΑΣΤΟΙ ΕΠΙΠΛΕΥΣΕΙΣ	ΜΕΤΑΛΛΙΚΑ ΣΥΣΤΗΜΑΤΑ
ΕΡΓΟ: ΑΠΟΤΥΠΩΣΗ ΚΑΙ ΠΡΟΤΑΣΗ ΑΝΑΚΑΙΝΙΣΗΣ - ΕΠΑΝΑΧΡΗΣΗΣ ΑΓΡΟΤΙΚΗΣ ΚΑΤΟΙΚΙΑΣ ΤΑ ΚΥΘΗΡΑ	
ΤΟΠΟΘΕΣΙΑ: ΣΤΑΤΙΣΤΕΥΜΕΝΟΝ	
ΚΥΡΙΟΣ ΤΟΥ ΕΡΓΟΥ: ΔΗΜΟΣ ΚΥΘΗΡΩΝ	
ΘΕΜΑ	ΜΕ ΤΕΧΝ. ΠΡ.
ΠΡΟΤΑΣΗ	Γ14
Β.Α. ΟΥΡΙΣ	15/04/2009
	09/02/2009





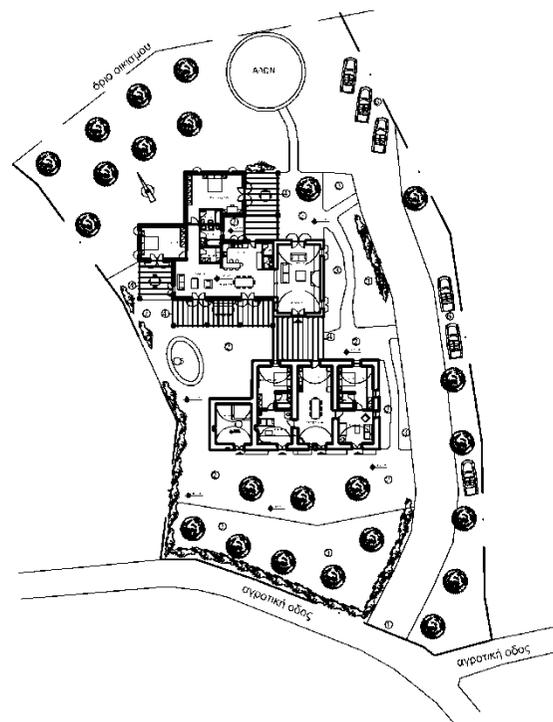

ΧΑΡΑΚΤΗΡΙΣΜΟΣ ΥΛΙΚΩΝ	
1:	ΒΙΟΛΟΓΟΣ ΟΙΚΟΣ ΒΑΓΓΥ
2:	ΑΥΤΟΝΤ. ΠΕΡ. ΠΑΛΗΗ ΑΒΕΥΤ. ΣΑΡΕ : ΚΑΡΠΟΣ ΛΟΥ
3:	ΦΡΑΞΟΣ
4:	ΕΥΜΥΝΗ ΠΕΡΓΟΛΑ
5:	ΠΙΣΙΝΑ
6:	ΧΩΡΟΣ ΣΤΑΘΕΥΣΗΣ ΑΥΤΟΚΙΝΗΤΩΝ

 ΤΕΧΝΟΛΟΓΙΚΟ ΕΚΠΑΙΔΕΥΤΙΚΟ ΙΔΡΥΜΑ ΠΑΤΡΑΣ	
ΣΧΟΛΗ ΤΕΧΝΟΛΟΓΙΚΩΝ ΕΦΑΡΜΟΓΩΝ ΤΜΗΜΑ ΑΝΑΚΑΙΝΙΣΗΣ ΚΑΙ ΑΠΟΚΑΤΑΣΤΑΣΕΩΣ ΚΤΙΡΙΩΝ	
ΠΤΥΧΙΑΚΗ ΕΡΓΑΣΙΑ ΧΑΡΟΥ ΕΥΓΕΝΙΑ Α.Ε.Κ. 322	ΥΠΕΥΘΥΝΗ ΚΑΘΗΓΗΤΡΙΑ ΒΡΑΧΙΝΗ ΚΕΝΤΑΥΡΙΔΑ
ΕΡΓΟ: ΑΠΟΤΥΠΩΣΗ ΚΑΙ ΠΡΟΤΑΣΗ ΑΝΑΚΑΙΝΙΣΗΣ - ΕΠΑΝΑΧΡΗΣΗΣ ΑΓΡΟΤΙΚΗΣ ΚΑΤΟΙΚΙΑΣ ΣΤΑ ΚΥΘΗΡΑ	
ΤΟΠΟΘΕΣΙΑ : ΦΡΑΞΙΑ ΚΥΘΗΡΩΝ	
ΚΥΡΙΟΣ ΤΟΥ ΕΡΓΟΥ : ΙΔΙΩΤΗΣ	
ΘΕΜΑ: ΠΡΟΤΑΣΗ ΠΕΡΙΒΑΛΛΟΝΤΑ ΧΩΡΟΥ	ΑΡ. ΣΧΕΔΙΟΥ 117 ΚΛΙΜΑΚΑ 1:200 ΟΚΤΩΒΡΙΟΣ 2009

## ΠΕΡΙΕΧΟΜΕΝΑ

A.ΕΙΣΑΓΩΓΗ.....	σελ.1	B.4.1.1 Κτιριολογική ανάλυση χώρων .....	σελ.38
A.1 ΑΝΤΙΚΕΙΜΕΝΟ ΜΕΛΕΤΗΣ.....	σελ.1	B.4.1.2. Κτιριολογική ανάλυση όψεων .....	σελ.61
A.2 ΤΟ ΝΗΣΙ ΤΩΝ ΚΥΘΗΡΩΝ.....	σελ.2	B.4.1.3 Συμπεράσματα .....	σελ.74
A.2.1 Γενική περιγραφή.....	σελ.2	B.4.2 Περιβάλλοντας χώρος .....	σελ.75
A.2.2 Γεωγραφία - Γεωλογία - Δημογραφία .....	σελ.4	B.4.2.1 Βοηθητικοί - εξωτερικοί χώροι .....	σελ.75
A.2.3 Μυθολογία -Ιστορία .....	σελ.6	B.4.2.2 Αυλή .....	σελ.81
A.3 ΑΡΧΙΤΕΚΤΟΝΙΚΗ .....	σελ.11	B.4.2.3 Αλώνι .....	σελ.84
A.3.1. Η κατοικία στη Χώρα.....	σελ.13	B.4.3 Παθολογία.....	σελ.86
A.3.1.1 Αρχοντικά.....	σελ.15	B.4.3.1 Παθολογία χώρων.....	σελ.86
A.3.1.2 Αστικά.....	σελ.17	B.4.3.2 Παθολογία όψεων .....	σελ.107
A.3.1.3 Λαϊκά.....	σελ.18	B.4.3.2.1 Συμπεράσματα.....	σελ.120
A.3.2. Παραδοσιακά χωριά-οικισμοί των Κυθήρων.....	σελ.20	Γ. ΠΡΟΤΑΣΗ ΑΠΟΚΑΤΑΣΤΑΣΗΣ ΚΑΙ ΕΠΑΝΑΧΡΗΣΗΣ.....	σελ.121
A.3.3 Οικόσημα.....	σελ.25	Γ.1 ΕΙΣΑΓΩΓΗ .....	σελ.121
A.3.4 Συμπεράσματα .....	σελ.27	Γ.2 ΠΡΟΤΕΙΝΟΜΕΝΕΣ ΕΠΕΜΒΑΣΕΙΣ .....	σελ.123
B. ΑΝΑΛΥΣΗ ΥΦΙΣΤΑΜΕΝΗΣ ΚΑΤΑΣΤΑΣΗΣ .....	σελ.29	Γ.2.1 Δομικές και οικοδομικές επεμβάσεις .....	σελ.123
B.1 ΓΕΝΙΚΗ ΠΕΡΙΓΡΑΦΗ - ΙΣΤΟΡΙΚΑ .....	σελ.29	Γ.2.2 Αρχιτεκτονικές επεμβάσεις - χρήσεις χώρων .....	σελ.127
B.2 ΘΕΣΗ - ΠΡΟΣΒΑΣΗ.....	σελ.33	Γ.2.2.1 Οργανόγραμμα κατοικίας.....	σελ.132
B.3 ΠΑΛΑΙΟΤΕΡΕΣ ΧΡΗΣΕΙΣ ΧΩΡΩΝ .....	σελ.34	Γ.2.2.3 Κτιριολογικό πρόγραμμα.....	σελ.135
B.4 ΠΕΡΙΓΡΑΦΗ ΥΦΙΣΤΑΜΕΝΗΣ ΚΑΤΑΣΤΑΣΗΣ ΚΤΙΡΙΟΥ..	σελ.38	Γ.2.3 Μορφολογική ανάλυση .....	σελ.137
.....	σελ.38	Γ.2.4 Επεμβάσεις περιβάλλοντα χώρου .....	σελ.139
B.4.1 Κτιριολογική ανάλυση .....	σελ.38	Γ.3 ΣΧΕΔΙΑ ΠΡΟΤΑΣΗΣ	