

**Ο ΘΑΝΑΤΟΣ ΣΤΗΝ ΕΛΛΗΝΙΚΗ ΠΑΡΑΔΟΣΙΑΚΗ ΚΟΙΝΟΤΗΤΑ
ΚΑΙ Η ΘΕΩΡΗΣΗ ΤΟΥ ΑΠΟ ΤΗ ΣΥΓΧΡΟΝΗ ΕΛΛΗΝΙΚΗ ΚΟΙΝΩΝΙΚΗ ΕΡΓΑΣΙΑ
ΜΙΑ ΔΙΕΡΕΥΝΗΤΙΚΗ ΜΕΛΕΤΗ ΜΕΣΩ ΤΟΥ ΕΜΜΕΤΡΟΥ ΘΡΗΝΟΥ ΤΩΝ ΕΛΛΗΝΩΝ**



**Ο ΘΑΝΑΤΟΣ ΣΤΗΝ ΕΛΛΗΝΙΚΗ ΠΑΡΑΔΟΣΙΑΚΗ ΚΟΙΝΟΤΗΤΑ
ΚΑΙ Η ΘΕΩΡΗΣΗ ΤΟΥ ΑΠΟ ΤΗΝ ΣΥΓΧΡΟΝΗ ΕΛΛΗΝΙΚΗ
ΚΟΙΝΩΝΙΚΗ ΕΡΓΑΣΙΑ.**

Μία διερευνητική μελέτη μέσω του έμμετρου θρήνου των Ελλήνων.

Μετέχοντες Σπουδαστές

Αθανασίου Ιωάννης

Ψυχογιού Σοφία

Υπεύθυνη Εκπαιδευτικός

Κατσαρού Φανή

Επικ. Καθηγήτρια

Πτυχιακή για την λήψη του πτυχίου στην Κοινωνική Εργασία από το τμήμα Κοινωνικής Εργασίας της Σχολής Επαγγελμαίων Υγείας και Πρόνοιας του Τεχνολογικού Εκπαιδευτικού Ιδρύματος (Τ.Ε.Ι.) Πάτρας

Πάτρα 27 Απριλίου 1999

APR 1962	2634
----------	------

Η επιτροπή για την έγκριση της πτυχιακής εργασίας :

Κατσαρού Φανή
Επικ. Καθηγήτρια του τμ.
Κοινωνικής Εργασίας

Γαϊτάνη Ρεγγίνα
Καθηγήτρια Εφαρμογών του τμ.
Κοινωνικής Εργασίας

Λαμπροπούλου Ελένη
Κοινωνιολόγος/ Καθηγήτρια
του τμ. Κοινωνικής Εργασίας

Αφιερώνεται στην είσοδο της νέας χιλιετίας και στο πρώτο της έτος, το 2001, αφιερωμένο από τον Οργανισμό Ηνωμένων Εθνών (Ο.Η.Ε.) ως διεθνές έτος του **Πολιτισμού της Ειρήνης** .

ΑΝΑΓΝΩΡΙΣΗ

Σε κάθε ερευνητικό έργο ή ακόμα και σε κάθε ανθρώπινη προσπάθεια που στοχεύει σ' ένα σκοπό, η απόκτηση βοήθειας και συνεργασίας με άλλους ανθρώπους είναι πράγματι ορίζοντας και περαιτέρω μία ζωντανή και ανεκτίμητη εμπειρία. Στην αρχή έτσι της πτυχιακής μας εργασίας, θα θέλαμε να αναγνωρίσουμε τη συμβολή κάποιων ανθρώπων που μας βοήθησαν, μας στήριξαν και να τους ευχαριστήσουμε γι' αυτό.

- Την καθηγήτριά μας, κα Κατσαρού Φανή για το ότι δέχθηκε με ευχαρίστηση το συγκεκριμένο θέμα και για τις κατευθύνσεις και το υλικό που μας έδωσε.
- Τον Σύνδεσμο “Ευγένιος ο Αιτωλός” στο Καρπενήσι και τον πρόεδρό του, κο Βλάχο Παναγιώτη, για την διευκόλυνση εισόδου στη βιβλιοθήκη και τη συλλογή του πρώτου και σημαντικού βιβλιογραφικού υλικού.
- Τον δημοσιογράφο - λαογράφο κο Σταμέλο Δημήτριο για την αμέριστη και ζεστή συμπαράστασή του, την κατάθεση των εμπειριών του, την προσφορά πολύτιμου υλικού από την προσωπική του βιβλιοθήκη και τις διευκολυντικές κατευθύνσεις του.
- Τον άνθρωπο της παράδοσης κο Γανωτή **Κώστα**, τον Μανιάτη κο Κάσση Κυριάκο, την Κρητικιά κα Μαλαδάκη Αναστασία. Και ακόμη τις γιαγιάδες μας, Μαρία Αθανασίου, Σοφία Ψυχογιού και Σοφία Δήμα, για την πολύτιμη Ελληνική Σοφία που μας δώρισαν με τα λόγια τους.
- Την “Αδελφότητα Σατωβριάνδων - Κομνηνών Οιτύλου” και τον κοιν. λειτουργό Στέφανο Σπανέα ως μέλος της για τη συνεργασία μας.
- Την ψυχολόγο κα Σολωμού Άννα για την παροχή βιβλιογραφίας.
- Την κα Βαριδάκη Λίλυ για την προθυμία της να βοηθήσει και για τις διευκρινίσεις-διορθώσεις της σε κάποια σχήματα της πτυχιακής.
- Τους Καρακαζά Αποστόλη, Λάβδα Φλώρα, Λάτση Χάιδω, Σοκιανό Ιωάννη, Ψυχογιό Κωνσταντίνο και Ψυχογιό Ιωάννη για την βοήθειά τους στην δακτυλογράφηση και την εκτύπωση της πτυχιακής εργασίας και τέλος
- Τις οικογένειές μας για την αμέριστη κατανόηση και συμπαράστασή τους και τους φίλους και δικούς μας ανθρώπους που μας έχασαν για κάποιο χρονικό διάστημα.

ΠΡΟΛΟΓΟΣ

“Μπορείς να φανταστείς θρήνο περήφανο; Μπορείς να φανταστείς θρήνο που να ‘ναι αντίσταση στο θάνατο;

Μπορείς να φανταστείς το θάνατο διωγμένο απ’ τη γιορτή του μ’ ένα θρήνο, που μέσα του ενεδρεύει η ζωή να τον εξαφανίσει και να τον εκδικηθεί; Μπορείς να φανταστείς θρήνο που προδιαγράφει το θάνατο του θανάτου τραγουδώντας;

Μπορείς να φανταστείς ζωή τόσο αντρειωμένη, τόσο σιγουρεμένη για τον εαυτό της, για την παλληκαριά της, για την αθανασία της, που να αυτοαναρείται όσο θέλει με το θάνατο, παίζοντας μαζί του σαν τη γάτα με το ποντίκι που τσάκωσε και δεν το τρώει αμέσως;

Αυτό είναι το μοιρολόι.

Το θρήνησαν οι μανάδες, κι οι αδελφές, σαν έκρηξη σκληρής ψυχής χλιοβασανισμένης.

Τα παλληκάρια το κανάκεψαν και το τραγούδησαν, γλυκαίνοντας τον πόνο τους με των μαννάδων τα πονεμένα λόγια.

Οι λιοτριβάρηδες διπλό-τριπλό ξενύχτι στην αψίδα να γυρνούν και να το λένε. Οι λιομαζώχτρες με τον ήλιο για τσεμπέρι. Οι τσοπάνηδες συχουλιασμένοι στην αγκουνή στ’ απάγγειο, οι κουπαλέστριες με το βασανισμένο κορμί να μην κοιμάται, οι ζευγολάτες στ’ όργωμα της καστανής τους φτώχειας (...) στο γλέντι οι μερακλήδες και οι ψαράδες στο γιαλό της θάλασσας το ρόχθισμα ακλουθώντας.

Και ‘μεις άγουροι, πρώιμοι δουλευτές, τους γέρο μπιστικούς με αφτιά τεράστια τους ακούμε: για κάποιονε Αχιλλέα που ήταν αθάνατος, για κάποιο Διγενή σαράντα πήχες, για τον Λία τον Κατσή που τον ερωτεύτη η νιόνυμφη βασίλισσα, για το παράπονο της μάνας του Δικαιόπουλου, για την καταραμένη Αννιώ, για τον άτοχο Καλοπόθο, για την Αρετή που εγίνη κουκουβάγια απ’ τον καϋμό του αδελφού, για την περήφανη Βγενίκη, για την αρραβωνιαστικιά του πεθαμένου, την Καλή, για την άγρια προσταγή της πληρωμής με αίμα του σκοτωμένου Βετούλα”

(Κυριάκος Κάσσης, Εισαγωγή από το βιβλίο του:
Μοιρολόγια της Μέσα Μάνης, *Ανέκδοτα Κείμενα*
και *Άγνωστα Ιστορικά Μοιρολογιών και*
Οικογενειών, Τόμος Β’, Αθήνα 1980)

ΠΕΡΙΛΗΨΗ ΜΕΛΕΤΗΣ

Η σύγχρονη αντιμετώπιση των Ελλήνων απέναντι στο θάνατο αποτέλεσε το πρωταρχικό έναυσμα για την ενασχόλησή μας με την μελέτη αυτή. Στεκόμενοι στο ιδιαίτερο πολιτιστικό στοιχείο του Ελληνικού Μοιρολογίου, παρατηρούσαμε μια λειτουργική εκφραστική μόνο διάσταση, σημαντική στη ψυχοσύνθεση του ατόμου, και χρήσιμη σίγουρα στην επιστήμη της Κοινωνικής Εργασίας. Η αναζήτηση όμως, βιβλιογραφικών στοιχείων προκειμένου να τεκμηριωθεί η παραπάνω άποψη δεν μπορούσε να εξυπηρετηθεί παρά με έναν μόνο τρόπο: την αναδρομή στην Ελληνική Παράδοση.

Με αφορμή, λοιπόν και κυρίως μέσω του μοιρολογίου, επικεντρωθήκαμε στο χθες του ελληνικού τρόπου ζωής σε μια προσπάθεια ανάσυρσης πηγών από την επιστήμη της Ελληνικής Λαογραφίας. Έτσι μία δεύτερη διάσταση που τροφοδοτήθηκε στη προβληματική μας ήταν: η διερεύνηση της ελληνικής αντίληψης απέναντι στο θάνατο και η τροφοδοτική κίνηση των εθίμων και ιδιαίτερα του μοιρολογίου. Η κίνηση αυτή οδήγησε στην επισήμανση ότι το μοιρολόι, όπως και το πλήθος των άλλων εθίμων γύρω από το θάνατο, αναπτύχθηκε ανατροφοδοτικά μέσα στα πλαίσια της ελληνικής παραδοσιακής κοινότητας και μόνο ως αναπόσπαστο μέρος της προσέφερε την καθαρτική και αποθεραπευτική του λειτουργία στα μέλη της κοινότητας.

Το κοινοτικό πνεύμα μέσα στο οποίο λειτουργούσαν γόνιμα όλα αυτά τα έθιμα σε μια γνήσια διαλεκτική σχέση, κρίθηκε άξιο παρατήρησης και διερεύνησης. Με την αναδρομή στην Ελληνική Ιστορία, διαφάνηκε το λειτουργικό πλαίσιο του κοινοτισμού και πραγματοποιήθηκε η ανάλυση της παραδοσιακής κοινότητας με τον σημαντικό ρόλο της στην αποθεραπεία των πενθούντων.

Μέσα από όλη αυτή τη δουλειά, αναδύθηκαν διαχρονικά και λειτουργικά στοιχεία της ελληνικής μας παράδοσης και του πολιτισμού, συνδεδεμένα άρρηκτα με την προσωπικότητα και την ιδιοσυγκρασία των Ελλήνων. Στοιχεία που θεωρούμε ιδιαίτερα σημαντικά για τη γνώση κάθε σύγχρονου Έλληνα κι από την άλλη, χρήσιμα στην επιστήμη της Κοινωνικής Εργασίας, την εφαρμοσμένη στα πλαίσια του ευρύτερου ελληνικού χώρου.

Οι βασικές στρατηγικές που χρησιμοποιήθηκαν και μας διευκόλυναν κατά τη μελέτη αυτή του χθες αντλήθηκαν από την ίδια την επιστήμη μας: Αναδρομή στις πηγές - Αξιολόγηση

- Αναζήτηση γνώσης - Προσαρμογή/Εφαρμογή. Το εύρος της συγκεκριμένης εργασίας περιορίστηκε στις τρεις πρώτες στρατηγικές και γι' αυτό θεωρούμε ότι αποτελεί μια προέρευνα για περαιτέρω διερεύνηση. Προς διευκόλυνση του μελετητή, οι σκοποί της πτυχιακής μας συνοψίζονται ως εξής:

1. Η διερεύνηση της ελληνικής αντίληψης απέναντι στο θάνατο
2. Η αναζήτηση της καθαρτικής και αποθεραπευτικής λειτουργίας των περί της τελευταίας εθίμων
3. Η αξιολόγηση του λειτουργικού ρόλου του μοιρολογήματος και των εκτελεστών
4. Η διερεύνηση του λειτουργικού κοινωνικού πλαισίου της παραδοσιακής κοινότητας
5. Η έκλυση γνώσης για τους σύγχρονους Έλληνες και τους κοινωνικούς λειτουργούς, ως μέρος της ελληνικής επιστημονικής κοινότητας.

Τέλος, επισημαίνουμε στον αναγνώστη ότι λόγω του μονοτονικού συστήματος του Η/Υ, όπου πληκτρολογήθηκε η εργασία, δεν ήταν πιστή η μεταφορά διάφορων μοιρολογιών ή αποσπασμάτων της βιβλιογραφίας. Ελπίζουμε να μας συγχωρέσει η ελληνική γλώσσα.

ΟΡΙΣΜΟΙ ΟΡΩΝ

Έθιμο: α) Συνηθισμένος τρόπος ενέργειας που ακολουθείται σε μια κοινωνία` καθιερωμένη συνήθεια της κοινωνικής ζωής που παραδίδεται από γενιά σε γενιά, β) Κοινωνική πρακτική που με την πάροδο του χρόνου γίνεται ρυθμιστικός κοινωνικός κανόνας που αποκτά γι' αυτόν που τον εφαρμόζει ισχύ νόμου.¹

Θρήνος: α) Το να εκδηλώνει κανείς τη λύπη ή τον πόνο του χύνοντας δάκρυα (ή ταυτόχρονα φωνάζοντας, βογγώντας, μοιρολογώντας κ.τ.ο) ή γενικώς εκδήλωση υπερβολικής θλίψης, β) Ποίημα ή τραγούδι που εκφράζει έντονη λύπη για ένα πολύ δυσάρεστο γεγονός, μια καταστροφή, μια συμφορά.²

Κοινότητα: α) Ένα σχετικά περιορισμένο σε μέγεθος κοινωνικό σύνολο ατόμων που συνδέονται με κοινούς συναισθηματικούς δεσμούς, οι οποίοι πηγάζουν από την αίσθηση ότι τα άτομα αυτά μοιράζονται ένα στοιχείο της ζωής τους³, β) Μορφή κοινωνικού δεσμού που θεμελιώνεται στην φυσική βούληση, η οποία πηγάζει από το ένστικτο και το συναίσθημα. Τα κοινωνικά σύνολα που συνέχονται από αυτό το είδος κοινωνικού δεσμού χαρακτηρίζονται από άτυπες, άμεσες και προσωπικές σχέσεις και από παραδοσιακότητα. Κατά την διατύπωση του Ταϊνίς, τα μέλη τους παραμένουν ενωμένα, ό,τι κι αν τα χωρίζει. Ο αντίποδας της κοινότητας είναι η κοινωνία. Η κοινότητα χαρακτηρίζει την οικογένεια, το χωριό, την γεωργική παραγωγή και οικονομία, τις σχέσεις συγγένειας κλπ. Σύμφωνα με το εννοιολογικό περιεχόμενο του όρου, αλλά και για να αποφεύγονται συγχύσεις με την τρέχουσα έννοια της κοινότητας, που αναφέρεται σε κοινωνικά σύνολα και όχι σε μορφή κοινωνικού δεσμού, ορθότερο είναι ο όρος του Ταϊνίς να αποδίδεται ως “κοινωνιακός δεσμός”.⁴

¹ Νέο Ελληνικό Λεξικό, Εμμ. Κριαρά, 1995

² ω.α.

³ ω.α.

⁴ Χρηστικό Λεξικό Κοινωνιολογίας, Δ.Γ. Τσαούση, 1989

Κοινοτισμός: η οργάνωση σε κοινότητα ομάδας ατόμων που έχουν την ίδια γλώσσα και θρησκεία και ανήκουν στην ίδια φυλή ¹.

Λαός: α) Ένα έθνος με την ξεχωριστή πολιτιστική του φυσιογνωμία που είναι αποτέλεσμα των όρων του γεωφυσικού περιβάλλοντος μέσα στο οποίο κατοικεί, ιστορικών παραγόντων ή έκφραση της “ψυχής” του, β) Το κυβερνώμενο τμήμα ενός κράτους, σε αντίθεση με τους άρχοντες, αλλά και το τμήμα αυτό από το οποίο, όταν υπάρχει δημοκρατία, απορρέουν όλες οι εξουσίες, γ) Τα κατώτερα στρώματα μιας κοινωνίας, κατώτερα από οικονομική άποψη και από άποψη γοήτρου. Στην περίπτωση αυτή ο λαός διακρίνεται από την αριστοκρατία, από τα ανώτερα κοινωνικά στρώματα. Στους αρχαίους Έλληνες λαός σημαίνει οποιοδήποτε πλήθος ανθρώπων. Αυτό που σήμερα λέμε λαό, στους αρχαίους δηλωνόταν με τη λέξη “δήμος” (απ’ εδώ και ο όρος δημοκρατία, κυριαρχία του δήμου, του λαού). ²

Μοιρολόι: Ο ποιητικός θρήνος για το θάνατο συγγενών και φίλων προσώπων, για το τι περιμένει τον άνθρωπο στον κάτω κόσμο με μοναδικό σκοπό τη δραστική μείωση της έντασης και του πόνου από το τραγικό αίσθημα του θανάτου κατά την παραδοσιακή κηδεία και το μνημόσυνο, την κάθαρση, και μόνον έμμεσα και κατά το εικόν το μοιρολόγι μπορεί δικαιολογημένα να θεωρηθεί ύμνος (ποιητικός) στη ζωή, παρότρυνση για πλήρη χρήση ευκαιριών για χαρά και ευτυχία. ³

Παράδοση Ο R.V. Sampson γράφει: “Παράδοση είναι στην αυστηρή έννοιά της, ένας ουδέτερος όρος που χρησιμοποιείται, για να υποδηλώσει τη “μετάβαση”, συνήθως προφορική, με την οποία μεταφέρονται από τη μία γενιά στην άλλη τρόποι δραστηριότητας ή γούστα ή δοξασίες κι έτσι διαιωνίζονται. Όπως λοιπόν εφαρμόζεται στις κοινωνικές επιστήμες παράδοση είναι το “όχημα” δια μέσου του οποίου κάθε παιδί μαθαίνει κάτι από τα ήθη και τα έθιμα και από το απόθεμα των συσσωρευμένων γνώσεων, καθώς και από τις προκαταλήψεις των προπατόρων. Ο όρος παράδοση εφαρμόζεται επίσης σε ορισμένα από τα στοιχεία της κουλτούρας (culture), που μεταβιβάζεται μ’ αυτόν τον τρόπο - αλλ’ όχι σε όλα τα στοιχεία. Τα στοιχεία εκείνα, που ξεχωρίζουν και προσλαμβάνουν την ιδιότητα της παράδοσης, είναι συνήθως αξιολογημένα και υποδηλώνεται έντονα ότι ενέχει ιδιαίτερη αξία η αποδοχή τους.

¹ Λεξικό Κριαρά, ω α

² Λεξικό Έννοιών Γενικής Παιδείας, Σωκράτη Γκόγκα, 1995

³ Γ. Μότσιοις, Το Ελληνικό Μοιρολόι

Έτσι η παράδοση είναι ένας τρόπος συμπεριφοράς ή ένα πρότυπο που έχει δημιουργηθεί (παραχθεί) από μια ομάδα και όχι από ένα άτομο¹ και χρησιμεύει στην τόνωση της ομαδικής συνειδητότητας και συνοχής¹

Παραδοσιακή κοινωνία: Κοινωνικός τύπος που ανταποκρίνεται στο πρώτο από τα πέντε στάδια οικονομικής ανάπτυξης που διακρίνει ο Ου. Ροστόου. Χαρακτηρίζεται από μια δομή που αναπτύχθηκε στα πλαίσια περιορισμένων συνθηκών παραγωγής και που βασίζεται σε μια μη αναπτυγμένη, προνευτώνια επιστήμη και τεχνολογία και σε μη ορθολογικές στάσεις απέναντι στο φυσικό κόσμο. Τα επόμενα στάδια οικονομικής ανάπτυξης είναι η μεταβατική κοινωνία, η απογείωση, η πορεία προς την ωριμότητα και η υψηλή μαζική κατανάλωση.²

Πολιτισμός: Ο βαθμός οργάνωσης και ανάπτυξης της κοινωνικής και πνευματικής ζωής της ανθρωπότητας, ο οποίος βασίζεται στη συνειδητή δράση του ανθρώπου και στην αλληλεπίδραση του φυσικού και κοινωνικού περιβάλλοντος και ο οποίος εκφράζεται ως το σύνολο των πνευματικών και υλικών αξιών που δημιουργούνται μέσα από την ιστορικοκοινωνική εξέλιξη. Κατά τον Ο. Spengler: “Ένας πολιτισμός γεννιέται κατά τη στιγμή που μια μεγάλη ψυχή αφυπνίζεται από την πρωταρχική πνευματικότητα της αιώνιας παιδικής ανθρωπότητας και που αποσπάται μια μορφή από το άμορφο, κάτι πεπερασμένο και θνητό από το άπειρο και το αιώνιο [...] πεθαίνει όταν αυτή η ψυχή πραγματοποιήσει το σύνολο των δυνατοτήτων της υπό τη μορφή λαών, γλωσσών, τεχνών, κρατών, επιστημών και επιστρέφει στην πρωταρχική ψυχή”.³

¹ Λεξικό Ενοιών Αργύρη Ματακιά, 1995

² Χριστικό Λεξικό Κοινωνιολογίας, Λ.Γ. Τσαούση, 1989

³ Λεξικό των Επιστημών του ανθρώπου, 1992

ΑΡΚΤΙΚΟΛΕΞΑ

αρ. = αριθμός

βλ. = βλέπε

εκδ. = εκδόσεις

Κ.Ε. = Κοινωνική Εργασία

Κ.Ε.Ε.Λ. = Κέντρο Έρευνας της Ελληνικής Λαογραφίας

Κ.Λ. = Κοινωνικός Λειτουργός

Λ.Α. = Λαογραφικό Αρχείο

περ. = περιοδικό

σ. = σελίδα

σσ = σελίδες

τ. = τεύχος / τόμος

ΠΙΝΑΚΑΣ ΠΕΡΙΕΧΟΜΕΝΩΝ

	<i>Σελίδα</i>
ΑΝΑΓΝΩΡΙΣΗ	I
ΠΡΟΛΟΓΟΣ	II
ΠΕΡΙΛΗΨΗ ΜΕΛΕΤΗΣ	III
ΟΡΙΣΜΟΙ ΟΡΩΝ	V
ΑΡΚΤΙΚΟΛΕΞΑ	VIII
ΠΙΝΑΚΑΣ ΠΕΡΙΕΧΟΜΕΝΩΝ	IX
<u>Α΄ ΜΕΡΟΣ: Η ΕΛΛΗΝΙΚΗ ΠΑΡΑΔΟΣΗ ΑΠΕΝΑΝΤΙ ΣΤΟ ΘΑΝΑΤΟ</u>	I
<u>1. ΤΟ ΜΥΣΤΗΡΙΟ ΤΟΥ ΘΑΝΑΤΟΥ ΚΑΙ ΟΙ ΡΙΖΕΣ ΤΗΣ ΕΛΛΗΝΙΚΗΣ ΘΕΩΡΗΣΗΣ ΤΟΥ</u>	2
1.1. Το πανανθρώπινο και καθολικό μυστήριο του θανάτου	2
1.2. Η διαχρονική αντίληψη των ελλήνων απέναντι στο θάνατο	5
1.2.1. Ο θάνατος στην Ομηρική εποχή και στα κλασσικά χρόνια	5
1.2.2. Το μήνυμα του Ιησού Χριστού για το Θάνατο	11
1.2.3. Η διαμορφωμένη αντίληψη και στάση του Έλληνα των νεωτέρων χρόνων στο θάνατο	15
<u>2. ΤΟ ΕΘΙΜΙΚΟ ΤΕΛΕΤΟΥΡΓΙΚΟ ΣΤΟ ΘΑΝΑΤΟ ΤΩΝ ΕΛΛΗΝΩΝ</u>	
<u>ΚΛΘΡΣΗ ΚΑΙ ΑΠΟΘΕΡΑΠΕΙΑ</u>	19
2.1. Τα περί της τελευταίας έθιμα των ελλήνων	19
2.1.1. Η εκπονή του νεκρού	21
2.1.2. Η "περιστολή" και η "πρόθεση" του σκηνοματος	23
2.1.3. Ο θρήνος και το μοιρολόγι	24
2.1.4. Η κηδεία και η ταφή του νεκρού	25
2.1.5. Τα έθιμα μετά τον ενταφιασμό και τα μνημόσυνα	27
2.2. Σχόλιο στη καθαρτική και αποθεραπευτική λειτουργία των ελληνικών εθίμων απέναντι στο θάνατο	30
<u>Β΄ ΜΕΡΟΣ: Ο ΕΜΜΕΤΡΟΣ ΕΛΛΗΝΙΚΟΣ ΘΡΗΝΟΣ: ΤΟ ΜΟΙΡΟΛΟΓΗΜΑ</u>	35
<u>1. Ο ΕΛΛΗΝΙΚΟΣ ΘΡΗΝΟΣ ΣΤΗΝ ΟΙΚΟΥΜΕΝΙΚΗ ΤΟΥ ΔΙΑΣΤΑΣΗ</u>	36
1.1. Η πανανθρώπινη διάσταση του θρήνου	36
1.2. Η εξελικτική πορεία του θρήνου των ελλήνων και η υιοθέτησή της έμμετρης έκφρασης	42
1.3. Εισαγωγή στο ελληνικό μοιρολόι	49
1.3.1. Τα βασικά είδη του μοιρολογιού	49
1.3.2. Ο διαχωρισμός των μοιρολογιών στις ελληνικές περιοχές	55
1.3.3. Η ιδιαιτερότητα του μοιρολογιού ως εθίμου και στοιχείου παράδοσης	59
<u>2. ΤΟ ΜΟΙΡΟΛΟΓΗΜΑ ΤΟΥ ΝΕΚΡΟΥ</u>	62
2.1. Η δημιουργία του θρηνητικού άσματος	62
2.2. Η σταθερή θέση του μοιρολογιού στο εθιμικό τελετουργικό	66
2.3. Η εθιμοτυπία του μοιρολογιού κατά τη τελετή της παραδοσιακής κηδείας	70
2.4. Οι εκτελεστές του έμμετρου θρήνου	85
2.5. Το περιεχόμενο (ο λόγος) των μοιρολογιών	91
2.5.1. Τα θρηνώδη άσματα για το νεκρό	92
2.5.2. Σταθερά μοτίβα και θέματα των ελληνικών μοιρολογιών	105

3. <u>ΛΕΙΤΟΥΡΓΗΣΗ ΤΟΥ ΛΕΙΤΟΥΡΓΙΚΟΥ ΡΟΛΟΥ ΤΟΥ ΜΟΙΡΟΛΟΓΗΜΑΤΟΣ</u>	119
3.1. Ψυχολογική προσέγγιση - Αποφόρτιση	119
3.1.1. Η εξωτερίκευση του εσωτερικού διαλόγου	124
3.1.2. Η έκφραση μη αποδεκτών και αρνητικών συναισθημάτων	127
3.1.3. Η θέα του νεκρού και ο διάλογος μαζί του	131
3.1.4. Η αναδρομή του θλιμμένου στη σχέση του με νεκρό	133
3.1.5. Η συνειδητοποίηση της απώλειας μέσω της προφορικής έκφρασης	134
3.1.6. Εκτόνωση παλιού αδιάλυτου πένθους στο μοιρολόι	137
3.1.7. Ο ρόλος της μοιρολογίστρας στην "εκμείευση" του πόνου	138
3.1.8. Ο ρόλος των μη λεκτικών αντιδράσεων στην αποφόρτιση	140
3.1.9. Η λειτουργικότητα της μουσικής στην έκφραση οδύνης και πόνου	142
3.2. Ο ομαδικός και κοινωνικός χαρακτήρας του μοιρολογιού	145
3.2.1. Η αντιφώνηση και η εναλλαγή στίχων στο μοιρολόι	149
3.2.2. Η παροχή άδειας ως κανόνας στα ομαδικά πλαίσια του μοιρολογιού	150
3.2.3. Η "εξωστρέφεια" του μοιρολογιού	151
3.2.4. Αντληση μηνυμάτων για τη κοινότητα	152
3.2.5. Η κοινοποίηση συναισθημάτων στην κοινότητα	154
3.2.6. Η Γενίκευση του θρήνου	155
3.2.7. Ο ομαδικός και κοινωνικός ρόλος της μη λεκτικής έκφρασης	155
3.2.8. Ο κοινωνικός ρόλος της μουσικής	158
3.3. Μηνύματα για τη συναφεια του επαγγελματία κοινωνικού λειτουργού και της μοιρολογίστρας	159
<u>Γ' ΜΕΡΟΣ: Η ΠΑΡΑΔΟΣΙΑΚΗ ΚΟΙΝΟΤΗΤΑ (Λειτουργικό πλαίσιο του μοιρολογιού και όλων των εθίμων)</u>	164
1. <u>ΤΟ ΙΣΤΟΡΙΚΟ ΛΕΙΤΟΥΡΓΙΚΟ ΠΛΑΙΣΙΟ ΤΟΥ ΚΟΙΝΟΤΙΣΜΟΥ</u>	165
2. <u>ΠΑΡΑΔΟΣΙΑΚΗ ΚΟΙΝΟΤΗΤΑ</u> Είσοδος στην αποθεραπεία των πενθούντων	173
<u>Δ' ΜΕΡΟΣ: Η ΕΛΛΗΝΙΚΗ ΠΑΡΑΔΟΣΗ ΣΤΙΣ ΣΥΓΧΡΟΝΕΣ ΠΡΟΟΠΤΙΚΕΣ ΚΑΙ Ο ΡΟΛΟΣ ΤΗΣ ΚΟΙΝΩΝΙΚΗΣ ΕΡΓΑΣΙΑΣ</u>	184
1. <u>Η ΠΑΡΑΔΟΣΗ ΚΑΙ Ο ΡΟΛΟΣ ΤΩΝ ΕΛΛΗΝΙΚΩΝ ΜΟΙΡΟΛΟΓΙΩΝ ΣΤΟ ΣΗΜΕΡΑ</u>	185
1.1. Ως αντικείμενο γνώσης της εθνικής και πολιτιστικής ταυτότητας των ελλήνων	186
1.2. Ως φορέας μηνυμάτων ζωής και θανάτου	189
2. <u>ΕΚΛΥΣΗ ΓΝΩΣΗΣ ΓΙΑ ΤΗΝ ΕΠΙΣΤΗΜΗ ΤΗΣ ΚΟΙΝΩΝΙΚΗΣ ΕΡΓΑΣΙΑΣ</u>	193
2.1. Η γνώση του συλλογικού ασυνείδητου των ελλήνων	193
2.2. Η διαχρονική αξία του ελληνικού κοινοτισμού και η κοινοτική αλληλεγγύη	202
2.3. Οι έννοιες της παράδοσης και του πολιτισμού στη γνώση των ελλήνων κοινωνικών λειτουργών	212
<u>ΣΥΜΠΕΡΑΣΜΑΤΑ-ΠΡΟΤΑΣΕΙΣ</u>	219
<u>ΣΑΝ ΕΠΙΛΟΓΟΣ</u>	224
<u>ΒΙΒΛΙΟΓΡΑΦΙΑ</u>	
<u>ΠΑΡΑΡΤΗΜΑΤΑ</u>	

Α΄ ΜΕΡΟΣ

Η ΕΛΛΗΝΙΚΗ ΠΑΡΑΔΟΣΗ ΑΠΕΝΑΝΤΙ ΣΤΟ ΘΑΝΑΤΟ



Αρχιερατικό μνημόσυνο (Αθήνα, Γεννάδειος Βιβλιοθήκη)

Ι.ΤΟ ΜΥΣΤΗΡΙΟ ΤΟΥ ΘΑΝΑΤΟΥ ΚΑΙ ΟΙ ΡΙΖΕΣ ΤΗΣ ΕΛΛΗΝΙΚΗΣ ΘΕΩΡΗΣΗΣ ΤΟΥ

Τι το περί ημάς τούτο γεγονός
μυστήριον; Πως παρεδόθημεν
τη φθορά και συνεζευχθημεν
τω θανάτω;

Ιωάννης ο Δαμασκηνός

1.1. ΤΟ ΠΑΝΑΝΘΡΩΠΙΝΟ ΚΑΙ ΚΑΘΟΛΙΚΟ ΜΥΣΤΗΡΙΟ ΤΟΥ ΘΑΝΑΤΟΥ

“Υπνος ανεξόπνητος, κηρά μέλαινα ή κουνιστή πολυθρόνα που τραμπούλιζεται αεροκρέμαστη στην αιωνιότητα, ο θάνατος έχει δύο πρόσωπα. Το ένα είναι άφαντο, δεν το είδε ποτέ κανείς. Μολονότι μας γνώφει αινιγματικά δια βίου, παρότι γράφει φράσεις στον ουρανό ή μέσα στην κούπα που μας ξεδιψά, όταν έρχεται η μοιραία στιγμή, μας κλείνει ακαριαία τα μάτια”¹

Κάθε θνητός δεν έχει όραση για το δικό του θάνατο, έχει, όμως, όραση και γνώση για το θάνατο των άλλων, αποτελεί δηλαδή το δεύτερο πρόσωπο του θανάτου, σύμφωνα με το παραπάνω απόσπασμα. Η αδηλότητα αυτή για το τι συμβαίνει μετά το θάνατο είναι ένα από τα πλέον χαρακτηριστικά του αιώνιου μυστηρίου του θανάτου. Τόσο άλυτο και ανερμήνευτο μυστήριο, το οποίο η πίστη και η φιλοσοφία όλων των λαών συμφωνεί στην καθολικότητά του και την παράλληλη παρουσία του από την πρώτη εμφάνιση του ανθρώπου πάνω στη γη. Ο θάνατος υπάρχει από καταβολής κόσμου κι όπως μαρτυρεί η ελληνική λαϊκή μούσα:

*Όταν εχτίστ' ο ουρανός κι εθεμελιώθ' ο κόσμος
ο Χάρος τοτ' αρχίνισε να φτιάνει περιβόλι²*

Κι όταν αυτός γίνεται η αιτία αποχωρισμού από αγαπημένα πρόσωπα γίνεται η πιο γνήσια αφορμή ενασχόλησης με την πανανθρώπινη και μυστηριακή του διάσταση. Με την πραγματικότητα του θανάτου το πλήγμα για τους ανθρώπους είναι

¹ Παπαγιώργης Κ., Ζώντες και τεθνεώτες, Αθήνα, 1992 σ 13

² Πασαγιάννης Κ., Μανιατικά Μοιρολόγια και Τραγουδία, Αθήνα 1928, σ 15

εντονότατο και όπως αναφέρει ο Μακρής³, “θέτει σε δοκιμασία την εσωτερη κοινωνία των αγαπημένων” και συνεχίζοντας αναφέρει:

“Οι αναμνήσεις και οι κοινές εμπειρίες μεταστραγγίζονται πια στους εναπομείναντες, οι απόντες, κομίζουν τις μαρτυρίες των αγαπημένων που πλήγηκαν με το θάνατο, αλλά παραμένει ένα παράθυρο ελπίδας το οποίο στεγάζεται από την αγάπη(…)Ο θάνατος του αγαπημένου όντος συνιστά αποκάλυψη της αγάπης και των κρύφιδων θησαυρών της ύπαρξης. Φωτίζει το πρόσωπο και τις διαπροσωπικές σχέσεις, μνει στην ακένωτη δύναμη της αγάπης”⁴.

Μέσα στο συναισθηματικό κόσμο των ζωντανών, η αγάπη αυτή που βιώνουν οδηγεί στο φόβο, την οδύνη, το πόνο, την άρνηση παραδοχής, τα οποία παίρνουν τη θέση τους στη ψυχοσύνθεση του ανθρώπου. Μαζί, όμως έρχονται και τα αιώνια και πανανθρώπινα αινίγματα, οι υπαρξιακές ασύνειδες ενασχολήσεις: “Τι άραγε υπάρχει πέρα από τη παγερή πλάκα του τάφου και τη φθορά του ανθρωπίνου σώματος, όπου σαν σε οικτρό ναυάγιο, φαίνεται να συντριβεται η όλη υπόσταση. Τι άραγε να συντελείται με τη φθορά του σώματος, που καταντά ελεεινό θέαμα, μια δυσωδία, τροφή των φιδιών και των σκουληκιών και τέλος γυμνά κόκαλα. Να είναι τάχα ο τάφος, το απυθμενο βάραθρο της ανθρωπίνης ανυπαρξίας ή μήπως είναι η χαραυγή της αιωνιότητας και το μυστικό εκείνο στόμα, με το οποίο η γη έχει προοριστεί να ανταλλάξει με τον ουρανό το γλυκό φίλημα της Ανάστασης, για να ξαναβρει το πλάσμα τον Πλαστουργό του;”⁵

Όλα αυτά τα ερωτήματα και πόσα ακόμα μπορεί να γεννήσει ο ανθρωπίνος νους μπρος στο μυστήριο του θανάτου απασχόλησαν κάθε άνθρωπο χωρίς διάκριση, κάθε λαό από ανατολή έως δύση και σε όλες τις εποχές είτε σε περίοδο ειρήνης ή πολέμου. Κι η άρρηκτη σύνδεση του θανάτου με τη ζωή, του τέλους με τη γέννηση, της αρχής και του τέρματος φανερώνονται τόσο δυνατά στην εννόησή τους όταν ορθωθεί η ανθρωπίνη προσωπικότητα και ψυχοσύνθεση μπροστά στο σκηνωμα ενός αγαπημένου νεκρού. Κι όσο διακατέχει τον άνθρωπο η άγνοια του τέλους της δικής του ζωής, η αίσθηση του αναπόφευκτου και προκαθορισμένου γίνεται πιο δραματική. Δεν μπορεί να υπάρξει ατομική σύλληψη ή εμπειρία θανάτου. Κι όλοι συμφωνούν πως ο άνθρωπος οδεύει μόνος του σ’ αυτό το τέλος, όσο μοναχική είναι κι η πορεία του στο κόσμο ως μοναδικό και ξεχωριστό ον.

³ Μακρής Ν., Μελέτη Θανάτου, 1988, σ. 56

⁴ ω.α., σ. 56-7

Η καθολικότητα του φαινομένου του θανάτου φανερώνεται κι από τη προσπάθεια όλων των μεγάλων πολιτισμών της Ιστορίας να τον ερμηνεύσουν απόλυτα και να πείσουν τους ανθρώπους να μην τον φοβούνται. Προσπάθειες οι οποίες δεν έφεραν κανένα αποτέλεσμα να αφανίσουν το φόβο απέναντι στο θάνατο και τη πορεία της ανθρώπινης ζωής μετά απ' αυτόν. Οι Αιγύπτιοι πίστεψαν ότι αν διατηρούσαν το αποσκελετωμένο σώμα των νεκρών, η συνέχεια της ζωής τους εξασφαλίζεται. Οι Αρχαίοι Έλληνες έστελναν και τους θεούς τους στον Άδη για να παραμυθήσουν τις ψυχές των πεθαμένων και να ενθαρρύνουν τους ζωντανούς. Οι Χριστιανοί επί αιώνες πιστεύουν στην επαγγελία της αιωνιότητας με την προσδοκία μιας πέρα από το τάφο ζωής. Με όλες αυτές κι άλλες τόσες προσπάθειες, απαλλάχτηκε κανείς από την οδύνη του θανάτου ή έπαψε να φοβάται; Η απάντηση πρέπει να είναι αρνητική.

Αν και ο θάνατος παραμένει ανερμηνευτο μυστήριο και άλυτο πρόβλημα όλης της ανθρωπότητας, συγχρόνως αποδεικνύεται ο τροφοδότης κάθε φιλοσοφικής σκεψης, ο αυτόματος κινητήρας κάθε ανθρώπινης γλώσσας, η αφορμή για δημιουργική έκφραση όλων των τεχνών, η πηγή εθίμων και ηθών, ένα συχνό αντικείμενο των επιστημών. Και κάθε λαός τον κάνει πίστη, μύθο θρύλο, παράδοση και τραγούδι. Ο θάνατος, όμως, είναι άρρηκτα συνδεδεμένος με την θρησκεία. Κατά τον Coulagne ⁶ "Πιθανώς, αντίκρυ στο θέαμα του νεκρού, ο άνθρωπος συνέβαλε για πρώτη φορά την ιδέα του υπερφυσικού και άρχισε να ελπίζει κάτι πέραν του ορατού κόσμου. Ο θάνατος αποτέλεσε το πρωταρχικό μυστήριο. Έβαλε τον άνθρωπο στο δρόμο άλλων μυστηρίων. Ύψωσε τη σκέψη του από το ορατό στο αόρατο, από το πρόσκαιρο στο αιώνιο, από το ανθρώπινο στο θείο"

Έτσι, εμπρός σ' αυτό το μυστήριο με πανανθρώπινη και καθολική υπόσταση, κάθε πολιτισμός και θρησκεία ερμήνευσε με τον δικό της τρόπο το θάνατο και διαμόρφωσε τις δικές του αντιλήψεις και ιδέες. Βασικά θέματα των θρησκευτικών προβληματικών αποτελούν η μεταθανάτια ζωή και η αθανασία της ζωής. Στη περίπτωση των ελλήνων, οι κυριότερες ρίζες της ελληνικής θεώρησης απέναντι στο θάνατο στην ιστορική πορεία του ελληνισμού βρίσκονται εξέλικτικά στα μυθολογικά στοιχεία και την ολυμπιακή θεώρηση της ομηρικής εποχής, στην αρχαία ελληνική θρησκεία και φιλοσοφία και τέλος στη χριστιανική διδασκαλία. Η ελληνική θρησκεία

⁷ Αναγνωστόπουλος Ι. Ο θάνατος και ο Κάτω Κόσμος στη δημοτική ποίηση. *Εισατολογία της Δημοτικής Ποίησης*. Αθήνα, 1984, σ. 35

⁶ Παπαγιώργης, σ. 85

εμφανίζει μεγάλες διαφορές δόγματος και τύπων για τη μεταθανάτια ζωή ⁷, ενώ το μήνυμα του Ιησού Χριστού αποτελεί το πιο σημαντικό και μεταμορφωτικό σταθμό επίδρασης στην ελληνική αντίληψη περί θανάτου.

1. 2. Η ΔΙΑΧΡΟΝΙΚΗ ΑΝΤΙΛΗΨΗ ΤΩΝ ΕΛΛΗΝΩΝ ΑΠΕΝΑΝΤΙ ΣΤΟ ΘΑΝΑΤΟ

1.2.1. Ο θάνατος στην Ομηρική εποχή και στα κλασσικά χρόνια

Τά έπη του Ομήρου αποτελούν το αρχαιότερο μνημείο του Ελληνικού λόγου και συγχρόνως την πιο πολύτιμη πηγή διερεύνησης της αντίληψης των Ελλήνων εκείνη την εποχή.

Ο θάνατος στα χρόνια του Ομήρου λειτουργεί στη σφαίρα του Μύθου με την παράλληλη υιοθέτηση της Ολυμπιακής θρησκείας της ελληνικής αριστοκρατίας των γεωμετρικών χρόνων. Σύμφωνα με τη θρησκεία αυτή ⁸, μόνον ο εγκόσμιος βίος έχει οντολογική και αξιολογική πληρότητα και ο θάνατος φέρνει τη στέρηση, τον υποβιβασμό και την εξαθλίωση ⁹. Συγχρόνως, συνεχίζει να υπάρχει μία κάποια πίστη για τη μεταθανάτια ζωή και η παράλληλη έντονη θλίψη για το θάνατο, κληρονομημένα στοιχεία από την Μινωική και Μυκηναϊκή εποχή. Οι δοξασίες των ανθρώπων χαρακτηρίζονται μυθικές και παιδαριώδεις με επίκεντρο το φόβο του θανάτου και όπως εκφράζονται στο ποιητή της Ιλιάδας και της Οδύσσειας, ο θάνατος εκτελεί πάντα πιστά τις προσταγές της μοίρας και είναι η φρικτή κατάληξη της ανθρώπινης ζωής. Στην προσπάθεια μετρίασης αυτής της φρίκης, γεννήθηκε και η πίστη ότι: “Υπνω και θανάτω διδυμάοσιν” ¹⁰ (= ο ύπνος και ο θάνατος είναι δίδυμα αδέρφια)

Η ελληνική μυθολογία εκφράζει τις δοξασίες των Ελλήνων την εποχή εκείνη¹¹, οι οποίες στη περίπτωση του θανάτου επικεντρώνεται στα πρόσωπα της Περσεφόνης και κυρίως του Άδη ¹², οι οποίοι αποτελούν τις καταχθόνιες δυνάμεις

⁷ Andrewes A., Αρχαία Ελληνική Κοινωνία, Αθήνα, 1987 σ. 352

⁸ Παπανούτσος Ε. Π., ‘Ο θάνατος’, ΠΡΑΚΤΙΚΗ ΦΙΛΟΣΟΦΙΑ, Αθήνα-Γιάννινα, σ. 180

⁹ Ο ίδιος ο Αχιλλέας λέγει στην Οδύσσεια: “Θα προτιμούσα να ήμουν δούλος άκληρου αφέντη σ’ αυτό το κόσμο παρά ηγεμόνας όλων των νεκρών στον Άδη” (Λ’, 488-491, ω.α.)

¹⁰ Μερακλής Μ., Ελληνική Λαογραφία, Γ’: Λαϊκή Τέχνη, Αθήνα, 1992 σ. 121

¹¹ Ντεσάρμ Π., Ελληνική Μυθολογία, Τόμος Β’, σ. 487

¹² Παράλληλο όνομα του Άδη είναι το ‘Πλούτωνας’, ως θεός και της καλής σοδειάς, καθώς η γη στην οποία κατοικεί το βασίλειό του, αποφέρει τους καρπούς (ω.α., σ. 488)

του θανάτου. Ο Άδης ως όνομα δημιούργησε μια σαφώς καθορισμένη αντίληψη στο πνεύμα των ελλήνων, είτε ως ιδέα του αόρατου και καταχθόνιου κόσμου¹³, τον οποίο σκεπάζουν ακίνητα νέφη και αιώνια ομίχλη, είτε ως θεός ο οποίος παρουσιάζεται άγριος, κακότροπος και αδιάφθορος σε κάθε ικεσία. Το βασίλειό του ήταν τόπος σκοτεινός και αραχνιασμένος κάτω από τη γη μέχρι τις πύλες του οποίου συνόδευε τις ψυχές ο ψυχοπομπός Ερμής. Οι ψυχές μέσα σ' αυτό τον άχαρο Κάτω Κόσμο, δεν διατηρούσαν τις δυνάμεις της επιγειακής ζωής, ήταν είδωλα, σκιές που στερούνταν νου και φωνής. Δεν είχαν οστά και σάρκες, διατηρούσαν όμως το σχήμα του σώματος και περνούσαν τη ζωή τους, όπως περνούσαν στην γη πριν το θάνατο.

Η φοβερή και σφοδρή αυτή αντίληψη του βασιλείου του Άδη, όπου μεταφέρονται οι ψυχές των νεκρών, εκφράζει την αξία που προσέδιδαν οι Έλληνες του Ομήρου στην παρούσα ζωή. Τότε, σύμφωνα με το Βασιλειάδη¹⁴, "Ο θάνατος θεωρείται μέγα κακόν, διότι υποβιβάζει τον άνθρωπον, τον οδηγεί στην εξαθλίωση και τη στέρηση της χαράς της ζωής. Τον ρίπτει εις τον σκοτεινόν Άδην, του οποίου το βασίλειον δεν είναι καθόλου ζηλευτόν". Έτσι εξηγούνται και οι εναγώνιες προσπάθειες γήινων να επιστρέψουν στη γη όπως εκφράζονται στην ελληνική μυθολογία και στην τρωική ποίηση του Ομήρου¹⁵: Ο Ηρακλής τράβηξε τον κέρβερο (το σκυλοφύλακα του Άδη) από την είσοδο του Άδη, ο Ορφέας προσπάθησε να ξαναφέρει στο φως τη σύζυγό του Ευριδίκη και άλλοι, όπως ο Οδυσσεύς, χωρίς να φθάσουν μέχρι την κατοικία των καταχθονίων θεοτήτων, προσκάλεσαν τις ψυχές των νεκρών και μίλησαν μαζί τους.

Η αξία της επιγειακής ζωής και οι χλωμές σκιές των νεκρών (ιδέα που διατηρείται και στα κλασσικά χρόνια), φανερώνουν επίσης ότι στις δοξασίες των ελλήνων κατά τα ομηρικά χρόνια γεννήθηκε η πίστη ότι με το θάνατο κάτι χωρίζεται από το σώμα. Το σώμα βρίσκεται σε κεντρικό σημείο αυτής της θεώρησης, καθώς κατά την τότε αντίληψη αποτελούσε το "εγώ" του ανθρώπου¹⁶. Έτσι, το ομηρικός άνθρωπος θρηνεί και οδύρεται με σφοδρότητα για την απώλεια της ζωής, η στέρηση της οποίας συνεπάγεται μεγάλη δυστυχία.

Στην υπόλοιπη αρχαιότητα, η αντίληψη των ελλήνων στο θάνατο συνεχίζει να κινείται στα πλαίσια της Ολυμπιακής θρησκείας και των μυθικών δοξασιών από τα ομηρικά χρόνια. Στα μυθικά όμως πρόσωπα του κάτω κόσμου, προστίθεται αυτήν

¹³ Ντεσάρμ, σ. 486

¹⁴ Βασιλειάδης Ν., Το Μυστήριο του Θανάτου, Αθήνα, 1983 σ. 32

¹⁵ Ντεσάρμ, ω α., σ. 491

την εποχή και το πρόσωπο του χάρου: ο πορθμεύς του Άδη, η τραχύς και θυμώδης εικόνα του θανάτου, η οποία διατηρήθηκε έως τα νεοελληνικά δημώδη άσματα. “Είναι το μαύρο πουλί που επίπτει κατά της λείας του, ο πτερωτός υπέας που δένει και σύρει τα θύματά του στην άκρη της σέλλας του και τα φέρει, δια μέσου του αιθέρος, παρά την αντίσταση και τις διαμαρτυρίες τους, στους καταχθόνιους χώρους”¹⁷.

Η εικόνα του σφοδρού χάρου συμβαδίζει στην ελληνική αρχαιότητα με την πιο ήπια αντιμετώπιση του θανάτου, την οποία διακηρύσσουν με διάφορους τρόπους κάποια θρησκευτικά δόγματα, οι φιλοσοφικές θεωρίες και εκφράζονται στην τραγική ποίηση. Μία σχετικά όμως σαφή ιδέα για την αντίληψη των αρχαίων ελλήνων μας δίνουν οι επιτάφια επιγραφές που έχουν διασωθεί μέχρι σήμερα. Στα επιτύμβια επιγράμματα εκφράζεται η ανάγκη του Έλληνα της αρχαιότητας να αφήσει ένα “μνήμα”, μια υπόμνηση της επίγειας ζωής του (πάνω σ’ αυτά αναγράφονται οι αρετές και το έργο του αποθανόντος), αλλά και η ανάγκη να διατυπώσει την συγκλονιστική απορία που δοκιμάζει η ψυχή του ενώπιον του θανάτου¹⁸. Όπως αναφέρει ο Σκιαδάς¹⁹, “εις όλας σχεδόν τας επιγραφάς -ιδία τας αττικής- δεν γίνεται λόγος περί μετά θάνατον ζωής (.....) Μεταφυσικαί ιδεαί, σκέψεις περί αμοιβής του αγαθού και τιμωρίας του κακού βίου μετά θάνατον είναι ακόμη άγνωστοι”.

Στον απλό άνθρωπο του αρχαιοελληνικού κόσμου η διατύπωση οποιασδήποτε θεωρίας ή δόγματος τον επηρεάζει προς την κίνηση αναζήτησης απαντήσεων στα αιώνια αινίγματα του θανάτου. Εκείνο όμως, στον οποίο επικεντρώνεται είναι ο παρών νεκρός στον οποίο τηρεί όλα τα πατροπαράδοτα έθιμα από την εποχή του Ομήρου. Σε ένα ασυνείδητο, όμως, στάδιο, η αντίληψή του εμπλουτίζεται από τις φιλοσοφικές θεωρήσεις (όπως του Πλάτωνα) και υπόκεινται στις επιδράσεις λιγότερο δημοφιλών θρησκευτικών δογμάτων. Κυρίαρχη είναι όμως, η ιδέα σε ένα προσωπικό επίπεδο του μιάσματος του σκηνώματος του νεκρού. Η ταφή του γίνεται νύχτα και, όπως αναφέρει ο Βασιλειάδης²⁰, το πλέον θλιβερό γεγονός για τον Έλληνα άνθρωπο είναι να εγκαταλείψει τον κόσμο τούτο, τον γεμάτο φως, τερπνότητα, κάλλος και συμμετρίαν, να κατέβει στο σκοτεινό Άδη και

¹⁶ Βασιλειάδης, ω.α

¹⁷ Ντεσάρμ, ω.α., σσ 496-498

¹⁸ Βασιλειάδης, σ. 35

¹⁹ Σκιαδάς, 1967, (ω.α., σ 36)

²⁰ σ. 37

να υποταγεί στην αδυσώπητη μοίρα του, έστω και αν συναντήσει στη Ηλύσια Πεδία τους συγγενείς του. Αν και πιστεύει στο μιάσμα του νεκρού, φιλοσοφώντας ακόμα και την ίδια τη ζωή του, ο έλληνας της αρχαιότητας αναζητά διεξόδους ερμηνείας και εξηγήσεις του μυστηρίου του θανάτου.

Συνέχεια των Ομηρικών χρόνων, δύο θρησκευτικά δόγματα (και όχι οργανωμένες θρησκείες) επηρεάζουν σε μερικό βαθμό την αντίληψη των ελλήνων απέναντι στο θάνατο: η ορφική και διονυσιακή λατρεία. Η επίδρασή τους σε οργανωμένες τελετές και μυστηριακές συναθροίσεις, όπως τα ελευσίνια μυστήρια, είναι σημαντική, καθώς, σύμφωνα με τον Andrewes²¹, “η διδασκαλία του Πλάτωνα για την αθανασία της ψυχής δεν έβρισκε καμία απήχηση στους κοινούς ανθρώπους, ούτε και οι πυθαγόρειες διδασκαλίες για τη μετεμψύχωση. Μεγαλύτερη ελπίδα δημιουργούσε η μύηση στα Ελευσίνια μυστήρια και σε μερικές άλλες λατρείες”. Η άποψη αυτή μπορεί να διαπιστώνει την απήχηση που είχαν αυτές οι δύο λατρείες, αλλά η έννοια του μυστηρίου και του μυστικού, αφήνει να επαχθεί το συμπέρασμα που διατυπώνει ο Flaceliere²², ότι μόνο λίγοι προνομιούχοι το ήξεραν.

Βασική θέση του ορφισμού και της διονυσιακής λατρείας αποτελεί η καταφρόνηση της ζωής και η θεώρηση του θανάτου ως λύτρωση από την ατομική ουσίωση, την “εγκοσμίωση” που είναι εξορία και πτώση στην απεχθή περιοχή της πλάνης και του πόνου²³. Ο Flaceliere προσθέτει στη φιλοσοφία τους²⁴ ότι η ορφική θεογονία και ο μύθος του Λιονύσου υποστηρίζουν πως η ανθρώπινη ψυχή είναι κλεισμένη μέσα στο σώμα σαν μέσα σε φυλακή ή μέσα σε ένα τάφο (σώμα=σήμα), και πρέπει να περάσει από έναν ολόκληρο κύκλο υπάρξεων και διαδοχικών ενσαρκώσεων. Η ιδέα της διαδοχικής σειράς των εγκόσμιων υποστάσεων και η υπόσχεση για μια ευτυχισμένη αθανασία σε αδιόρατες μεταμορφώσεις βρίσκουν βάση στις τελετές των μυστηρίων, όπως στις λατρευτικές εκδηλώσεις της Ελευσίνας. Εκδηλώσεις οι οποίες κατά τον Ντεσάριμ²⁵, προσπαθούν να συμβιβάσουν τις πρώτες φοβερές αντιλήψεις που επικρατούσαν στα χρόνια του Ομήρου με πιο ήπιες ιδέες.

Αν και τα μυστήρια του Διονύσου υπόσχονταν την ευτυχία στον άλλο κόσμο και ο ορφισμός διεκήρυττε στους οπαδούς του ότι εάν μυσούνταν στις τελετές θα έβρισκαν τη σωτηρία τους, ο παρών θάνατος είναι το επίκεντρο της επεξεργασίας

²¹ σ 144

²² Flaceliere, Ο Δημόσιος και Ιδιωτικός βίος των Αρχαίων Ελλήνων, Αθήνα, 1970σ. 260

²³ Παπανούτσος, Π. Φ., σ. 180

²⁴ ω α., σ 263

²⁵ σ 488

του ελληνικού πνεύματος. Οι δύο αυτές λατρείες, κατά τη διαχρονική εξέλιξη της αρχαίας ελληνικής κοινωνίας, αρχίζουν να μην χαρακτηρίζονται από απόλυτη καθολικότητα. Οι θέσεις και οι απόψεις, όπως αυτές εκφράζονται στους έλληνες φιλοσόφους και τους τραγικούς ποιητές, αποδεικνύουν τη συμβολή αυτή και εκφράζουν την ανάγκη του αρχαιοελληνικού κόσμου για εξορθολογισμό και ερμηνεία του θανάτου και τον καθολικό πόθο να νικηθεί ο θάνατος.

Η αρχαία ελληνική φιλοσοφία, η οποία είναι ευρύτατα διαδεδομένη στα λαϊκά στρώματα ²⁶, ασχολείται διεξοδικά με τα θέματα της αθανασίας της ψυχής και της μεταθανάτιας ζωής. Διατυπώνει, όμως και θεωρίες απαλλαγής από το άγχος του θανάτου. Ως προς το τελευταίο θέμα, είναι κοινή η θέση ²⁷ ότι ο άνθρωπος θα λύσει το θάνατο άμα συνειδητοποιήσει ότι ο φόβος είναι μια αλλοίωση, ένα πάθος της ψυχής που γεννιέται και διατηρείται από την αμάθεια και τον παραλογισμό. Ο Πλάτωνας, ένας από τους κατ' εξοχήν έλληνες φιλοσόφους που ασχολήθηκαν με το θάνατο, υποστηρίζει μέσω του στόματος του Σωκράτη ότι η αληθινή σοφία είναι "μελέτη θανάτου". Όπως αναλύει τους πλατωνικούς λόγους του ο Ε. Παπανούτσος ²⁸,

"Σοφός είναι εκείνος που γυμνάζεται πώς να νεκρώσει το σώμα του, να αχρηστέψει τα όργανα της πλάνης, τις αισθήσεις, για να αφήσει το πνεύμα του ελεύθερο να υψωθεί στον υπερουράνιο τόπο των απόλυτων όντων και των αυθεντικών αξιών. Με την έννοια αυτή, ο φυσικός θάνατος είναι μια καλή τύχη: λύτρωση από τα δεσμά του ψεύδους και της απάτης".

Όσο για τους τραγικούς ποιητές, τονίζουν ότι ο θάνατος δεν είναι εχθρός των ανθρώπων αλλά μέγιστος ευεργέτης και μάλιστα ιατρός, διατυπώνοντας την πίστη ότι απαλλάσσουν τους θνητούς από τους πόνους. Είναι εμφανής η επίδραση της ελληνικής φιλοσοφίας στην τραγική ποίηση. Ως καλλιτεχνική έκφραση τους αρχαιοελληνικού κόσμου, από την άλλη παρουσιάζει θαυμάσια την αντίληψη των ελλήνων απέναντι στο θάνατο λειτουργώντας συγχρόνως παιδαγωγικά στον ελληνικό ακροατήριο. Ο Αισχύλος με τη βαθιά θρησκευτικότητά του, τονίζει το αναπόφευκτο του θανάτου. Ο Ευριπίδης, ο πιο εκφραστικός από τους τραγικούς, διδάσκει στην "Εκάβη" ότι οι νεκροί ζουν μετά θάνατον και αναγνωρίζουν ο ένας τον άλλον στον Άδη και ο στοχαστής Σοφοκλής στον "Αίαντα" κάνει ένα ακόμη

²⁶ Βασιλειάδης, σ. 40

²⁷ Παπανούτσος Ε.Π., Οι δρόμοι της ζωής, Αθήνα, 1979, σ. 263

²⁸ ω.α., σσ. 262-263

βήμα προς την αποδοχή του θανάτου. Ο Αίας, αφού χαιρετήσει τον ήλιο και τελειώσει το θρήνο, καλεί τον θάνατο να έρθει με τα λόγια:

Ω θάνατε, θάνατε, νύν μ' επίσκεψαι μολών

*καίτοι σε (μεν) κακεί προσανξήσω, ξινών*²⁹

(Ω θάνατε, θάνατε έλα τώρα κοντά μου, αν και θα έχω καιρό στον Άδη κάτω όντας μαζί σου και εκεί να σε χαιρετήσω)

Ο πόθος να νικηθεί ο θάνατος με την προοπτική μιας καλύτερης ζωής μετά θάνατον, όπως αυτή εκφράστηκε στη διεργασία της φιλοσοφίας και στη πλοκή της τραγικής ποίησης, τελικά διακατέχεται από αμφιβολία. Ο Ευριπίδης, σε απόσπασμα από τον "Γοργία" του Πλάτωνα, λέγει: "Τις Δε οίδεν, ει το ζην μεν εστι κατθανεΐν, το δε κατθανεΐν ζην" (ποιος ξέρει αν η ζωή είναι θάνατος και ο θάνατος ζωή;) ³⁰. Και ο Σωκράτης τελειώνει την απολογία του προτού οδηγηθεί στη φυλακή:

*Αλλά γάρ ήδη ώρα απιέναι, εμοί μεν αποθανουμένω, υμίν δε βιωσομένοις, οπότεροι δε ημίων έρχονται επί άμεινον πράγμα, άδηλον παντί πλην ή τω Θεώ*³¹

(Αλλά ήδη είναι ώρα να απέλθωμεν, εγώ για να πεθάνω, εσείς για να ζήσετε. Ποιος από τους δυό μας πηγαίνει σε καλύτερο πράγμα αυτό είναι φανερό μόνο στον Θεό)

Αυτή είναι η σημαντική κίνηση στην οποία καταλήγει η διεργασία του αρχαιοελληνικού πνεύματος και παράλληλα της στάσης των Ελλήνων που παγιώνουν στην αντίληψή τους την αίσθηση της αναλλοίωτης ψυχής. Ο θάνατος δήλωνε χωρισμό της ψυχής και του σώματος. Όταν πέθαινε το σώμα, η ψυχή παρέμενε αθάνατη και η ζωή παρατεινόταν επ' άπειρον. Η αντίληψη αυτή διατηρήθηκε στους ελληνιστικούς και αυτοκρατορικούς χρόνους και μέχρι την έλευση του χριστιανισμού.

Η ιδέα της αναλλοίωτης ψυχής εξηγεί και την πίστη των Ελλήνων στα πατροπαράδοτα από την εποχή του Ομήρου έθιμα, στα οποία οι νομοθέτες παρεμβαίνουν για την μετρίαση της επιδειξής λύπης χωρίς όμως αποτέλεσμα. Εκεί

²⁹ Βασιλειάδης, σ. 37

³⁰ Παπανούτσος, ΠΦ, σ. 181

όμως που δείχνουν ιδιαίτερη τιμή οι αρχαίοι Έλληνες είναι στο θάνατο στη μάχη. Ο αφηρωϊσμός των νεκρών στη μάχη δεν έλειψε από καμία ελληνική πόλη και ο Θουκυδίδης στον επιτάφιο αναφέρει: “Η λύπη που προκαλείται από το θάνατο στη μάχη είναι τιμητική, όσο τιμητική είναι και η θυσία στην πατρίδα, σε αντίθεση με το φυσιολογικό θάνατο”³².

Η ανάγκη λοιπόν να ερμηνευθεί και να νικηθεί ο θάνατος διακατέχει τον Έλληνα στην αρχαιότητα. Η άποψη του Αισχύλου στις “Ευμένιδες” διά στόματος Απόλλωνα φανερώνεται ιδιαίτερα αποκαλυπτική όταν ο Θεός λέγει³³:

*“Ανδρὸς δ’ ἐπιδὼν αἰμ’ ἀνασπάσῃ κόνις
ἀπαξ θανόντος, οὐτίς ἐστ’ ἀνάστασις”*

(Όταν ο άνθρωπος αποθάνη, δεν υπάρχει πλέον καμία ανάσταση).

Αποκαλύπτει την ετοιμότητα του αρχαιοελληνικού κόσμου και πολιτισμού να δεχθεί το μήνυμα του Ιησού Χριστού

1.2.2. Το μήνυμα του Ιησού Χριστού για το Θάνατο

Η έλευση του χριστιανισμού σηματοδοτεί όλη σχεδόν την ανθρωπότητα και μαζί και τον αρχαιοελληνικό κόσμο. Ο Χριστός, η ενσάρκωσις του Υιού και Λόγου του Θεού, σύμφωνα με το ιερό Ευαγγέλιο, γίνεται το κέντρο ολόκληρης της ανθρώπινης φύσης.

*“Έγινε η ‘απαρχή’, ο πρώτος από όλους τους άλλους και ‘ο πρωτότοκος’ της φύσεως δια του οποίου όλον το ανθρώπινο φάσμα ‘αναζυμούνται’. Ο Θεός λόγος, ‘ο εστώς’, κόπτει προς τον ‘πεπτωκότα’ και δια της κενώσεως και ταπεινώσεως αυτής ανορθώνει εκείνον που ευρίσκεται κατά γης, δούλος του θανάτου”*³⁴

Το μήνυμα του Ιησού Χριστού για το θάνατο δίδεται με την ίδια του την πορεία στον κόσμο. Η προοπτική της Αναστάσεως ανοίγει τον δρόμο προς την αιωνιότητα, στην αιώνια βασιλεία του Θεού, και ο θάνατος ερμηνεύεται ως το τέλος μόνο της επίγειας ζωής. Τα λόγια του Κ. Παπαγιώργη³⁵ για τη συμβολή της Ανάστασης στους ανθρώπους είναι διασαφηνιστικά. “Η καθαυτό δύναμις της

³¹ Πλάτων, Απολογία Σωκράτους, Άπαντα Αρχαίων Ελλήνων Συγγραφέων, Αθήνα, 1939, σσ. 100-101

³² Θουκυδίδης, Επιτάφιος Περικλέους, Βιβλίο Γ’ Λυκείου, ΟΕΔΒ, Αθήνα 1990 (Κεφ. 44)

³³ Αισχύλου, Ευμένιδες, στίχοι 647-648 (Βασιλειάδης, σ. 37)

³⁴ Βασιλειάδης, σ. 133

χριστιανικής θρησκείας είναι ότι έχει 'νικήσει' το θάνατο. Συνεπώς, μέσα από την Ανάσταση, δεν υπάρχει πένθος από το οποίο να μην εμπνέεται έστω και μια φευγαλέα ελπίδα... Αν η ιστορία προσφέρεται ως προσωρινή πατρίδα ζώντων και τεθνεώτων, η Ανάσταση προτείνεται ως αιώνια πατρίδα της αληθινής ζωής, αυτής που περιβάλλεται θαυματουργικά το αρχαίον κάλλος και δεν γνωρίζει θάνατο και σήψη".

Κατά την χριστιανική αντίληψη ο θάνατος αποτελεί το σπουδαιότερο γεγονός της ζωής, απελπίζει τον άνθρωπο όπως σε κάθε αποχωρισμό, ο οποίος οφείλει να γνωρίζει το εφήμερο και προσωρινό της ζωής. Σύμφωνα με τον Παπανούτσο ³⁶, "ο χριστιανισμός ενώ δεν απαξιώνει την εγκόσμια ζωή, θεωρεί το θάνατο είσοδο σε μιαν υπέρτερη υπαρξιακή σφαίρα, στην περιοχή της αιωνιότητας. Για το χριστιανικό δόγμα η ψυχή είναι αθάνατη και έρχεται στον κόσμο για να δοκιμαστεί η ηθική της ποιότητα. Όταν με το θάνατο λυτρωθεί από τα δεσμά της ύλης, μεταβαίνει στους ουρανούς, όπου θα ζήσει με άλλο τρόπο, εντελώς διαφορετικό από τον 'γήινο'".

Βάση της χριστιανικής θεολογίας στο θέμα του θανάτου αποτελεί η Παλαιά Διαθήκη, σύμφωνα με το π Φάρο ³⁷, και στα πλαίσια της οποίας εκφράζεται μια στάση αποδοχής του θανάτου. Η στάση όμως, των ανθρώπων απέναντι σ' αυτόν παρουσιάζεται με έντονη θλίψη, αβίαστο θρήνο και βαρύ πένθος. Ο ίδιος ο θεόπτης Μωϋσής φεύγει από την Αίγυπτο για την έρημο εξ' αιτίας του φόβου του θανάτου κι αν αποτελεί τον ηγέτη και νομοθέτη του Ισραήλ, δειλιάζει εμπρός στο φοβερό μυστήριο του θανάτου ³⁸. Ακόμα και στη Καινή Διαθήκη διαφαίνεται ο πόνος και η θλίψη που προκαλεί ο θάνατος. Ο 'εγερθείς εκ νεκρών', όμως, Ιησούς φέρει το μήνυμα της σωτηρίας στους ανθρώπους, ανοίγοντας τον δρόμο προς τον ουρανό και καταλύοντας τους νόμους του θανάτου.

Η εκκλησιαστική υμνολογία και αγιογραφία και κυρίως τα λόγια των Πατέρων διακηρύσσουν την Ανάσταση και μιλούν για το σύμβολο της νίκης απέναντι στο θάνατο, τον Σταυρό του Κυρίου. Στην Ορθόδοξη αγιογραφία, η εικόνα της Σταυρώσεως του Χριστού παρουσιάζει τη βάση του Σταυρού χωμένη σε σκοτεινό σπήλαιο κάτω από τον βράχο του Γολγοθά. Το τίμιο αίμα του Εσταυρωμένου Κυρίου στάζει πάνω σε κρανίο (=το σύμβολο του θανάτου) που βρίσκεται μέσα στο σπήλαιο, συμβολική ανασπαράσταση του αφανισμού του

³⁶ σ. 70

³⁶ Π Φ., σσ 180-181

³⁷ π. Φάρος Φ., Το Πένθος, *Ορθόδοξη-Λαογραφική-Ψυχολογική Θεώρηση*, Αθήνα 1981, σ 26

θανάτου που προσφέρει στον άνθρωπο ο Εσταυρωμένος Θεάνθρωπος. Ο Κύριος που ληγά ως άνθρωπος πριν την Σταύρωση στο κήπο των Ελαιών και βγαίνει θριαμβευτής 'μετά τρεις ημέρας' από το βασίλειο του Άδου.

Σύμφωνα με τους πατέρες της εκκλησίας, αυτό που αρμόζει σε κάθε χριστιανό είναι να μιλά για το θάνατο, να τον περιμένει. Να μην έχει απλώς μία αίσθηση ότι κάποτε θα έρθει η ώρα του θανάτου, αλλά να τον ζει σαν αυτός να γίνεται κάθε στιγμή, έχοντας στα μάτια του την προοπτική της Δευτέρας Παρουσίας του Χριστού και του αδέκαστου Δικαστηρίου. Αυτή η στάση δεν αναιρεί την βίωση της ελευθερίας. Όπως παρατηρεί ο αρχ. Ι. Βλάχος ³⁹, "όπως ο θεός, καίτοι θέωσε την ανθρώπινη φύση και έδωσε την δυνατότητα στην εκκλησία να σώσει τους ανθρώπους, εν τούτοις δεν εκβιάζει τη θέληση των ανθρώπων, γιατί μια σωτηρία χωρίς την ελευθερία δεν έχει καμία αξία, το ίδιο κάνει και ο άνθρωπος του Θεού. Σέβεται την ελευθερία του άλλου. Η ελευθερία των ανθρώπων συνδέεται στενά με το θάνατο Χριστού. Ο Χριστός μετά την Ανάσταση εισερχόταν και εξερχόταν 'κεκλεισμένων των θυρών' και εμφανίζεται σ' αυτούς που τον περίμεναν και τον ήθελαν"

Ο Χριστιανισμός κάνει ένα ακόμα μεγάλο βήμα. Με τη θεώρηση πως ο θάνατος δεν απελπίζει τους χριστιανούς καθώς γνωρίζουν ότι η προσωρινή ζωή είναι ο προθάλαμος της άλλης, παντοτινής και αιώνιας ζωής, η χριστιανική πίστη βοηθά τον άνθρωπο να υπερνικήσει το φόβο του θανάτου ⁴⁰. Συγχρόνως όμως τον βοηθά να απαλύνει τον πόνο και τη θλίψη του πενθώντας. Δεν αποκλείει τον ανθρώπινο θρήνο, την έκφραση του πόνου και τη γνήσια βίωση της απουσίας του αγαπημένου προσώπου. Ο ίδιος ο ιερός Χρυσόστομος αναφέρει ⁴¹: "Ου κωλύω το δακρύνειν. Ουκ είμι θηριώδης, ουδέ απήνης... Τούτο και ο Χριστός έδειξεν. Εδάκρυσεν γαρ επί Λαζάρου. Τούτο και συ ποιήσον. Δάκρυσον αλλ' ηρέμα, αλλά μετά ευσημισύνης, αλλά μετά φόβου του Θεού". Οι πατέρες της εκκλησίας κηρύττουν για τη μη υπερβολή του πένθους, καθώς ως χριστιανοί θα πρέπει να έχουν την αίσθηση της συνέχισης της ζωής μετά το θάνατο

Η φράση του Ευαγγελίου: "Χριστός εγερθείς εκ νεκρών, ουκέτι αποθνήσκει, θάνατος αυτού ουκέτι κυριεύει" (Ρωμ. στ', 9) διαποτίζει την αντίληψη όλων αυτών που δέχονται το μήνυμα του Χριστού. Η υπέρβαση αυτή του θανάτου, στοιχείο που

³⁸ Βασιλειάδης, σ. 206

³⁹ αρχ. Βλάχος Ι., Θεραπευτική Αγωγή. Προεκτάσεις στην Ορθόδοξη ψυχοθεραπεία, 1993, σ. 183

⁴⁰ Βασιλειάδης, σ. 237

χαρακτηρίζει την Χριστιανική Θρησκεία, σημαίνει στην πραγματικότητα την βίωση του πάθους, του θανάτου και της Αναστάσεως του Χριστού. Κατά τον αρχ. Βλάχο ⁴²:
“Η μίμησις του Χριστού είναι το περασμά μας μέσα από ό,τι πέρασε και έζησε ο Χριστός. Υπάρχει όμως μια διαφορά. Ο Χριστός πρώτα γεννήθηκε από την Υπεραγία Θεοτόκο και μετά πέθανε και αναστήθηκε. Εμείς οι χριστιανοί πρώτα πεθαίνουμε με το Άγιον Βάπτισμα, έπειτα ανασταίνομαστε κι έτσι γεννιόμαστε κατά Θεόν... Έτσι η βίωση του Σταυρού είναι η υπέρβαση του θανάτου. Ο χριστιανός σταυρώνεται κατά το άγιον βάπτισμα, αλλά και σε όλη τη μετέπειτα ζωή, και όλα γίνονται μέσα στην ατμόσφαιρα του σταυρού. Χριστιανική ζωή στην πραγματικότητα είναι η ζωή και η φωνή του Έσταυρωμένου κατά Χριστόν. Η ζωοποιός νέκρωση είναι ο χαρακτήρας και το περιεχόμενο της χριστιανικής ζωής”.

Η ιδέα αυτής της αιώνιας ζωής και η αισιοδοξία που διαποτίζει τη χριστιανική διδασκαλία στο θέμα του θανάτου θα περάσει και στους Έλληνες μέσω του κηρύγματος του Αποστόλου Παύλου. Θα βρει γόνιμο έδαφος στους κοινούς ανθρώπους, φορείς του αρχαίου ελληνικού ουμανισμού, όπως αυτός εκφράστηκε στην αρχαία φιλοσοφία και τραγική ποίηση. Με την άφιξη του χριστιανισμού είναι φανερό ότι η ελληνική αντίληψη και θεώρηση του θανάτου, αλλά και το πένθος διαφοροποιείται. Ο θάνατος διακατεχεται από ελπιδοφόρα μηνύματα, καθησυχάζοντας τους πιστούς, κι έτσι παρατηρείται σχετική στωικότητα και ηρεμία. (“Η νίκη του Χριστού κατά του θανάτου επιτρέπει στον άνθρωπο να νικήσει το θάνατο, ακολουθώντας το δρόμο που Εκείνος άνοιξε”) ⁴³.

Στα πρωτοχριστιανικά χρόνια, οι άνθρωποι θα ταυτιστούν πλήρως με τις χριστιανικές αντιλήψεις και δεν θα διακατέχονται από τρόμο ενώπιον του θανάτου ως μεταβατικό στάδιο για την αιωνιότητα. Η περαιτέρω πορεία των Ελλήνων στα βυζαντινά χρόνια θα βρεί την αντίληψή τους να συμβαδίζει με την ορθόδοξη χριστιανική παράδοση και το κήρυγμα του Χριστού περί ηθικής και πνεύματος. Η οριστική τοποθέτηση των ελλήνων απέναντι στο θάνατο, σύμφωνα με το Ορθόδοξο δόγμα θα τους διαφοροποιήσει από τους δυτικούς. Κατά τον π. Φάρο ⁴⁴, η πραγματική χριστιανική αντίληψη για τη ζωή και το θάνατο του ανθρώπου μιλά για τη ζωή, το θάνατο ή την αθανασία του ανθρώπου και όχι τη ζωή το θάνατο ή την

⁴¹ ω.α.

⁴² ω.α., σσ 175-176

⁴³ π. Φάρος, σ. 37

⁴⁴ ω.α., σ. 38

αθανασία του σώματος ή της ψυχής, δηλαδή μία δυσιστική θεώρηση με την οποία ασχολείται η δυτική χριστιανική θεολογία.

Το κήρυγμα έτσι του Χριστού θα διαποτίσει όλα τα έθιμα τα οποία κληροδότησαν οι έλληνες από τους αρχαίους προγόνους τους. Το ελληνικό πνεύμα θα φτάσει έως την νεώτερη Ελλάδα χωρίς να παραδεχτεί ότι η ατομική υπόσταση, όπως εκφράζεται με το “εγώ” είναι ένα εφήμερο προϊόν της δημιουργίας, προορισμένο να εκλείψει, απλό πέρασμα από μια μορφή συνείδησης σε άλλη. Δηλώνουν την πίστη τους και το χρέος προς τους νεκρούς με κάθε αφορμή θανάτου των αγαπημένων. Και στη περίπτωση των Ελλήνων, η τήρηση των εθίμων και της πολιτιστικής παράδοσης, όπως και η φύλαξη των ιερών και οσίων τους της ελληνικής χριστιανικής φυλής θα συνδυαστούν με την διατήρηση του ελληνικού έθνους στα χρόνια της Τουρκοκρατίας και Ενετοκρατίας.

1.2.3. Η διαμορφωμένη αντίληψη και στάση του έλληνα των νεωτέρων χρόνων στο θάνατο

Στα νεώτερα χρόνια, ο έλληνας κληρονομεί και διατηρεί όλες τις καταβολές του στις ιδέες απέναντι στο θάνατο. Η στάση του, όπως αναφέρει ο Αναγνωστόπουλος ⁴⁵, μπροστά στο θάνατο είναι ανάλογη προς την εθνική του υπόσταση και τις θρησκευτικές του πεποιθήσεις. Αναγνωρίζει το πεπερασμένο της ανθρώπινης ύπαρξης και διατηρεί μια βαθιά πίστη ότι ο θάνατος είναι αναπόφευκτο κομμάτι της ανθρώπινης μοίρας.

*Κατακαημένος άνθρωπος, κομμάτι κρέας γεννιέται,
σαν πύργος θεμελιώνεται, σαν δράγγυρος σκορπιέται* ⁴⁶

Συγχρόνως παραδέχεται ότι η ζωή του διακατέχεται από πόνους, αρρώστιες και τέλος γεράματα και ομολογεί πάντα το ευμετάβολο των ανθρωπίνων πραγμάτων, πιστεύοντας ότι όσο κι αν παραταθεί η ανθρώπινη ζωή του, δεν υπάρχει κανένα κέρδος. Παράλληλα, όμως, δεν του είναι εύκολο να απαρνηθεί τη ζωή και τη δημιουργική της δράση και από την άλλη, πολλές φορές αντικρύζει με θάρρος τον θάνατο, εκφράζοντας την πίστη του στην αιωνιότητα της άλλης ζωής κοντά στο Λυτρωτή Χριστό. Πάντως, ο νεοέλληνας αντιμετωπίζει θαρραλέα το θάνατο, κι έχει την αίσθηση ότι μπορεί να τον νικήσει. Αυτό εκφράζεται στο ‘χαροπάλεμα’, την

⁴⁵ σ. 35

⁴⁶ Passow A., Δημοτικά Τραγούδια, Αθήνα, 1958, σ. 529

πίστη της πάλης του χάρου με κάθε άνθρωπο. Δεν συμφιλιώνεται ποτέ μοιρολατρικά με το θάνατο και ποτέ δεν αρνείται την πανθρώπινη καταλυτική του δύναμη.

Η κυρίαρχη θέση και συμβολή της Χριστιανικής Διδασκαλίας και η διατήρηση πολλών αρχαιοελληνικών ιδεών και δοξασιών, (πράγμα που φανερώνεται και στα πλείστα νεοελληνικά ήθη και έθιμα), είναι τα βασικά χαρακτηριστικά της ελληνικής αντίληψης για το θάνατο στα νεώτερα και ίσως λιγότερο στα σύγχρονα χρόνια.

*“ο ελληνικός λαός, αρχαίος και νέος, μιλάει διεξοδικά και με πολλή σοφία για το πρόβλημα του θανάτου και των συναφών εσχατολογικών μεταθανάτιων ιδεών και παραστάσεων, επώνυμα με τη φιλοσοφία, ηθική και επιστήμη και ανώνυμα με τα πνευματικά λαϊκά δημιουργήματα, τις παραδόσεις και τα δημοτικά του τραγούδια”*⁴⁷.

Στα δημώδη άσματα αποδεικνύεται αυτή η συνθετική θεώρηση του ελληνικού πνεύματος απέναντι στο θάνατο. Η επίδραση, όμως, του χριστιανισμού με την ηθική διδασκαλία και το κήρυγμα της εκκλησίας είναι τόσο σημαντική στη πλειοψηφία των ελλήνων και κυρίως στα λαϊκά στρώματα, όπως αυτή εκφράζεται στα θέματα της δημοτικής ποίησης. Τα διατηρούμενα μυθικά και θρησκευτικά λαϊκά στοιχεία της ελληνικής αρχαιότητας συμβιών πειθαρχημένα, λαοφιλή και ακίνδυνα, κάτω από το φώς της ακτινοβολίας των πολλαπλών χρωμάτων της διδασκαλίας του χριστιανισμού, χωρίς ποτέ να ξεριζώνονται, πράγμα που παρατηρείται και σε προγενέστερες περιόδους μεγάλων πνευματικών εξελίξεων και προόδων του ελληνικού πολιτισμού⁴⁸.

Με αυτό τον τρόπο, ο θάνατος στους νεοέλληνες παρουσιάζεται καθολικός και αναπότρεπτος, προκαλεί μεγάλη ανάγκη για διατήρηση της επικοινωνίας μεταξύ ζωντανών και νεκρών. Όπως αναφέρει ο π. Φάρος⁴⁹, “ο ελληνικός λαός αισθάνεται ότι οι σχέσεις και η επικοινωνία που έχουν οι άνθρωποι μεταξύ τους, αν και μπορεί ν’ αλλάξουν κάπως, ωστόσο εξακολουθούν να υπάρχουν και μετά το θάνατο. Λείπει σχεδόν εντελώς από τη λαϊκή αντίληψη για το θάνατο η ιδέα της μεταβάσεως από αυτό τον κόσμο σε έναν άλλο ιδεώδη κόσμο”. Η τελευταία άποψη φανερώνεται από την επίκληση του κάτω κόσμου και το δυνατό θρήνο (μοιρολόι), στοιχεία συνυφασμένα με τη νεοελληνική στάση απέναντι στο τέλος του ανθρώπου. Ο μαύρος και αδιόρατος χώρος του Άδη προκαλεί θλίψη και τρόμο όπως στα

⁴⁷ Αναγνωστόπουλος, σ. 37

⁴⁸ ω.α., σ. 38

⁴⁹ σ. 49

Ομηρικά χρόνια, κινητοποιεί το νου και θέτει αινίγματα, όπως στους Αρχ. Έλληνες και οδηγεί κυρίως στο φώς της αιωνιότητας που προσφέρει η Ανάσταση του Χριστού. Όλα αυτά πειθαρχημένα σε ένα γόνιμο σύμπλεγμα θεώρησης του θανάτου.

Η πειθαρχημένη αυτή συμβίωση διατηρείται δυναμικά και διαχρονικά στις ιδέες και τη φαντασία του έλληνα εμπρός στο θάνατο. Ο χάρος εμμένει στην ελληνική αντίληψη στα νεώτερα και μετέπειτα χρόνια. Υπάρχει σαν ιδέα και σαν προσωποποίηση της λήξης της ζωής, εναλλάσσεται με τον Άδη και το θάνατο και συνεργάζεται με τον Προφήτη Ηλία και τον Αρχάγγελο Μιχαήλ. Πιστεύεται ότι είναι εκτελεστικό όργανο της θείας Βούλησης, ενεργεί σαν εντολοδόχος του Θεού, πάντοτε υποτελής και κατώτερος. Και ο μελλοθάνατος ζητά συγχώρεση από τους εν Χριστώ αδελφούς του (εχθρούς κι αγαπημένους), εξομολογείται και μεταλαμβάνει πριν αφήσει την ψυχή του στα χέρια του Χάρου. Μετά το ξεψύχισμα, οδηγείται στον Άδη να κριθεί ενώ παράλληλα υπάρχει η πίστη ότι παραλαμβάνεται από το φύλακα άγγελο και μεταφέρεται μπρός στο θρόνο του Χριστού για να επέλθει μια προσωρινή κρίση με βάση τα έργα της ψυχής κι ύστερα παραμένει στον Άδη σε μια μέση κατάσταση προγευόμενη είτε την αιώνια μακαριότητα ή την αιώνια καταδίκη έως ότου έρθει η οριστική κρίση της Δευτέρας Παρουσίας.

Κι όσο γι' αυτή τη ζωή μετά το θάνατο, εμφανίζεται στο μυαλό των ελλήνων παρόμοια με εκείνη της επίγειας ζωής και είναι αιώνια στον Άδη. Αυτός ο υποχθόνιος κάτω κόσμος του Άδη χωρίζεται σε τόπο δικαίων και αμαρτωλών, πίστη σύμφωνη με εκείνη των Αρχαίων Ελλήνων, τη Παλαιά Διαθήκη και τη διδασκαλία του Ευαγγελίου του Χριστού. Κι όταν ο νεκρός είναι τόσο κοντά, δεν θεωρείται πιά μολυσμένος, ούτε βλαπτικός και γι' αυτό ακολουθεί μετά τη ταφή του διαρκής νοσταλγία αμοιβαίας επικοινωνίας μεταξύ ζωντανών και νεκρών. Συγχρόνως, όμως, ο νεοελληνικός λαός νοσταλγεί τον παράδεισο, τη χαμένη πατρίδα και εκφράζει συχνά την πίστη του στη μέλλουσα κρίση όλων των ανθρώπων και στην αιώνια ζωή, σταθερές θέσεις της ορθόδοξης χριστιανικής παράδοσης.

Η βάση όλης αυτής της νεοελληνικής αντιληπτικής στάσης σε όλη την ιστορική της πορεία στηρίχθηκε τόσο στις παλιές αλλά και νέες γνώσεις, ήθη και έθιμα, δοξασίες, προλήψεις, δεισιδαιμονίες, εμπειρίες και πρακτικές. Υλικό ενιαίο, σύνθετο και συχνά αντιθετικό. Η σφαιρική όμως, αυτή ελληνική θεώρηση είναι γνήσια, καθώς καμία θρησκεία δεν μπορεί να ξεριζώσει και να αντικαταστήσει τις ιδέες των ανθρώπων με τις αντιλήψεις του εκάστοτε δόγματος, παρά μόνο να της

επηρεάσει ⁵⁰. Η διατήρηση, λοιπόν, όλων αυτών των ιδεολογικών καταβολών σε ήρεμο και γνήσιο υλικό και με την πρωτοκαθεδρία της ορθόδοξης χριστιανικής διδασκαλίας, διακρίνεται στη τήρηση των παραδοσιακών συνηθειών και εθίμων, (κυρίως στο μοιρολόι), στη ποίηση και λογοτεχνία, στην εικαστική τέχνη και αγιογραφία, σε όλα σχεδόν τα αντιπροσωπευτικά στοιχεία του ελληνικού πολιτισμού.

Όλη αυτή η κληρονομιά του ελληνικού πνεύματος φαίνεται να αλλοιώνεται (όπως και σε άλλους τομείς) απέναντι στο θάνατο. Στα σύγχρονα χρόνια, η ελληνική αντίληψη για το θάνατο και κυρίως το πένθος έχουν υποστεί εξελικτικά σημαντικές μεταμορφώσεις και μεταβολές και η ελληνική κοινωνία στην αντιμετώπιση του θανάτου αρχίζει να ομοιάζει μ' εκείνη της Δύσης: Υπεραξία της παρούσας ζωής και αποστροφή - άρνηση του θανάτου.

Στη σύγχρονη πραγματικότητα με τις κινήσεις παγκοσμιοποίησης και αλλοίωσης των ιδιαίτερων πολιτιστικών στοιχείων κάθε λαού, ο θάνατος επαγγέλεται μέσω του Δυτικού τρόπου ζωής, η αποφυγή δυσάρεστων συναισθημάτων θλίψης και θρήνου και οι προσπάθειες μείωσης των πιθανοτήτων θανάτου είναι χαρακτηριστικά των δυτικών κοινωνιών. Στη περίπτωση της Ελληνικής κοινωνίας, αν και παρατηρείται μία διαφοροποίηση μεταξύ των λαϊκοτέρων τάξεων και των ανθρώπων της υπαίθρου από τη μία και των αστών από την άλλη ⁵¹, οι επιδράσεις είναι σημαντικές και διαφαίνονται τόσο στο παραμερισμό των ελληνοχριστιανικών αντιλήψεων και στάσεων και κυρίως στη χαμηλή αξία του θρήνου και των διαδικασιών πένθους.

Οι Δυτικές κοινωνίες φαίνονται να έχουν παραιτηθεί στο θέμα του θανάτου. Μπορεί να πιστεύει στην αιωνιότητα, όπως την επαγγέλεται ο χριστιανισμός, αλλά απορρίπτει τη θλίψη, τον οδυρμό, το πόνο του ανθρώπου, κάτι που επισημαίνει συνέχεια η ορθόδοξη πίστη. Η χριστιανική πίστη δεν αποκλείει την έκφραση του πόνου, ο οποίος βοηθά στη βίωση της απουσίας του νεκρού και με τη καθιέρωση διαφόρων τελετών και εθίμων και διατηρεί την επικοινωνία πενθούντος-νεκρού.

⁵⁰ Μότσης Γ., Το ελληνικό μοιρολόι, Αθήνα, 1995, σ. 120

⁵¹ π. Φάρος, σσ. 50-51

2. ΤΟ ΕΘΙΜΙΚΟ ΤΕΛΕΤΟΥΡΓΙΚΟ ΣΤΟ ΘΑΝΑΤΟ ΤΩΝ ΕΛΛΗΝΩΝ: ΚΑΘΑΡΣΗ ΚΑΙ ΑΠΟΘΕΡΑΠΕΙΑ.

“Αφκιαστο κι αστόλιστο
του Χάρου δε σε δίνω
στάσου με το ανθόνερο
την όψη σου να πλύνω”

Κωστής Παλαμάς

2.1. ΤΑ ΠΕΡΙ ΤΗΣ ΤΕΛΕΥΤΗΣ ΕΘΙΜΑ ΤΩΝ ΕΛΛΗΝΩΝ

Τα έθιμα είναι συνήθειες και ενέργειες καταγεγραμμένες στη συμπεριφορά των ατόμων και τα οποία ενσωματώνονται στη κοινωνική ζωή των ανθρώπων και μετάφέρονται από γενιά σε γενιά.

Η ελληνική παράδοση διανύει μια μεγάλη ιστορική πορεία και όπως σε όλες τις εκφράσεις της ζωής, έτσι και στο θάνατο δημιούργησε τα δικά του έθιμα. Το ελληνικό πνεύμα, σαν κάθε ανθρώπινο πνεύμα δημιουργεί, προσαρμόζει και διατηρεί ένα πλούσιο σύνολο εθίμων υπό την επίδραση των εκάστοτε ιστορικών, θρησκευτικών και κοινωνικών συνθηκών.

Με αυτόν τον τρόπο, πολλά αρχαιοελληνικά περί της τελευταίας έθιμα έχουν διασωθεί στο πέρασμα των χρόνων, τα οποία εμπλουτίστηκαν ή προσαρμόστηκαν με την έλευση του χριστιανισμού. Μορφοποιήθηκαν κατά την περίοδο του Βυζαντίου και έδωσαν ένα πλήθος εθίμων, των οποίων τα αποστάγματα στα νεοελληνικά χρόνια διατηρήθηκαν στις κατά τόπους συνήθειες. Λέξιζει να παρατηρηθεί ότι η διατήρηση των ηθών και των εθίμων (όχι μόνο του θανάτου) στα χρόνια της Τουρκοκρατίας και Ενετοκρατίας, συνδέθηκε και με την εθνική διατήρηση του ελληνικού λαού. Με τη διερεύνηση της ιδιαίτερης αυτής, ελληνικής έκφρασης, λοιπόν, απέναντι στο θάνατο σε οποιοδήποτε ιστορικό σημείο (αρχαιότητα, Βυζάντιο, τουρκοκρατία) και σε

οποιοδήποτε ελληνικό τόπο ή περιοχή (Καπαδοκία, Μακεδονία, Κρήτη, Μάνη κ.α), διαπιστώνει κανείς τις κοινές ρίζες και τη κοινή φιλοσοφία του ελληνικού πολιτισμού. Άλλωστε η ποικιλότητα και η συνδετικότητα είναι δύο γνήσια ελληνικά χαρακτηριστικά.

Οι δοξασίες σε κάθε λαό είναι αυτές που γεννούν τα έθιμα και στην Ελλάδα, οι δοξασίες για το θάνατο στηρίζονται τόσο στην αρχαία, όσο και κυρίως στη χριστιανική λαϊκή παράδοση. Από την ώρα της εκπνοής μέχρι τα μνημόσυνα των μηνών και των χρόνων, όλα αυτά τα έθιμα είναι έργο αλληλεγγύης και αμοιβαιότητας ανάμεσα σε ζωντανούς και νεκρούς. Σύμφωνα με τον Λ. Λουκάτο⁵² κινούνται μέσα σε τρεις σκοπούς: **α.** Να βοηθήσουν το νεκρό (την ψυχή του) στη μεταβατική πορεία του από τη ζωή προς το θάνατο, χωρίς παράλειψη χρέους από τους ζωντανούς και να ζηήσει ήρεμος με τους άλλους νεκρούς **β.** Να εξασφαλίσουν από το θεό τη συγχώρεση για κάθε ανθρώπινη αμαρτία του νεκρού και **γ.** Να προστατεύσουν τους ζωντανούς από την πιθανή εχθρότητα ή εκδικητικότητα του νεκρού (όχι άλλοι θάνατοι) και να επιδιώξουν οικογενειακή και πλατύτερα κοινωνική προστασία. Οι σκοποί αυτοί αποδεικνύουν την ταυτόχρονη παρουσία τριών στοιχείων στο πνεύμα του Έλληνα, καθώς εκδηλώνει τα νεκρικά του έθιμα: την ένδεια εμπρός στο θάνατο, την ανάγκη συνειδητοποίησης της ζωής υπό το πρίσμα μιας ανθρώπινης απώλειας (θεραπευτική διάσταση) και την αυθόρμητη έκφραση προστασίας και τιμής προς τους νεκρούς (καθαρτική διάσταση).

Κοινή είναι η αντίληψη των ελλήνων για την επιβεβλημένη ταφή των νεκρών. Υπάρχουν ενδείξεις καύσης, κυρίως στα χρόνια του Ομήρου ή σε κάποιες ελληνικές περιοχές των κλασικών χρόνων, αλλά η ταφή είναι ο σταθερός τρόπος πρόνοιας για τους νεκρούς. Άλλωστε, στην αρχαιότητα, υπήρχε η πίστη ότι ο νεκρός για να διέλθει τις πύλες του Άδη και η ψυχή του να επικοινωνήσει με τις ψυχές των άλλων νεκρών, έπρεπε να ταφεί. Στη κλασική Αθήνα, ο νομοθέτης Σόλωνας θέτει ως πρώτιστο καθήκον των παιδιών να θάψουν τους γονείς τους, σύμφωνα με τα έθιμα⁵³. Σύμφωνα με το Φ. Κουκουλέ⁵⁴, κατά τη Βυζαντινή περίοδο διατηρούνταν από την εποχή των τραγικών ποιητών το εξής έθιμο, γνωστό ως “**Αττικός Νόμος**”: *Εάν κάποιος τύχαινε να βρει κάποιο πτώμα σε τόπο όπου δεν θα ήταν δυνατή η ταφή, τότε αρκούσε να επιρρίψει πάνω σε αυτό τρεις φορές λίγο χώμα.*

⁵² Δ. Λουκάτος, Εισαγωγή στην Ελληνική Λαογραφία, Αθήνα, 1985, σ. 222

⁵³ Flagellere, σ. 104

⁵⁴ Κουκουλέ Φ., Βυζαντινών Βίος και Πολιτισμός, Τόμος Α', 1951, σ. 196

Η αντίληψη αυτή και η υποχρέωση των θρησκευτικών καθηκόντων για τους αποθανόντες, ερμηνεύουν και το πλούσιο ελληνικό εθμικό τελετουργικό. Το σύνολο αυτών των εθμικών συνηθειών αποκρυσταλλώθηκε στη ζωή των νεώτερων και κάποιων σύγχρονων Ελλήνων και στη καταγραφή των οποίων διαπιστώνει κανείς την εξελικτικής τους πορεία, συνδεδεμένη άρρηκτα με τη ιστορική περίοδο. Η εθιμοποίηση της ανθρώπινης απώλειας με το θάνατο είναι γεμάτη από συμβολισμούς, κρυφά μηνύματα, ασύνειδες ανθρώπινες εκφράσεις, των οποίων η προέλευση βρίσκεται στο βάθος της ελληνικής ψυχής. Η τήρηση δε όλων αυτών των εθίμων δικαιολογεί από το σεβάσιμο τρόπο της εκτέλεσής τους τον όρο του "τελετουργικού", το οποίο αρχίζει με το πλησίασμα του ανθρώπου προς το θάνατο

55

2.1.1. Η εκπνοή του νεκρού

Προτού εκπνεύσει ένας ασθενής ή ένας ετοιμοθάνατος, προσκαλείται ο ιερέας για να τον εξομολογήσει και του μεταδώσει τη θεία κοινωνία, τονίζοντας τη συμμετοχή του κάθε χριστιανού στα μεγάλα μυστήρια της μετάνοιας και της κοινωνίας του θεού, καθώς πορεύεται προς το θάνατο. Όλοι οι συγγενείς είναι συγκεντρωμένοι και προσεύχονται για την ανάπαυση της ψυχής του, καθώς αλληλοσυγχωρούνται. Η παρουσία των συγγενών ως έκφραση ομαδικής συμμετοχής και συμπαράστασης, αλλά και όλης της κοινότητας παρατηρείται σε όλο το εθμικό τελετουργικό. Πολλές φορές αρχίζει ακόμα και από την γνωστοποίηση της ασθένειας ενός ανθρώπου που τώρα δίπλα σε αγαπημένα και γνωστά πρόσωπα πορεύεται μόνος του προς το θάνατο. Εάν, όμως, αυτός που ψυχορραγεί, αγωνιά, αποσπών τους ήλους από τα μάνδαλα των πόρτων για να μην τυραννιέται ο αποθανών. Κατά τη στιγμή δε του ψυχορραγήματος⁵⁶, κανείς δεν πρέπει να κλαίει γιατί τα κλάματα τυραννούν τη ψυχή του, και τον 'αγγελοκόβουν', διώχνουν δηλαδή τον άγγελο του που θα πάρει τη ψυχή του. Πρέπει να τον βοηθήσουν να φύγει όσο πιο ήρεμα γίνεται και αυτό εκφράζουν αυτές οι συμβολικές κινήσεις.

Αφού εκπνεύσει, λοιπόν, ο ασθενής, ανοίγονται τότε όλες οι θύρες του σπιτιού για να διέρχονται οι άγγελοι χωρίς εμπόδια, για να παραλάβουν τις ψυχές. Το

⁵⁵ Τα στάδια του εθιμικού τελετουργικού ακολουθούν το διαχωρισμό απ' το βιβλίο: Σπυριδάκης Γ., Οδηγία προς συλλογήν λαογραφικής ύλης, Αθήνα, 1962

⁵⁶ π. Φάρος, σ. 172

φως του καντηλιού ή των κεριών, τα οποία θα τοποθετηθούν ακόμα και δίπλα στη νεκρική κλίνη ύστερα, συμβολίζει την πορεία του μεταστάντος ανθρώπου από το σκοτεινό αυτό βίο προς το αληθινό φως της αιωνιότητας. Η ψυχή δεν χάνεται για του Έλληνες, ζει και θεριεύει στη συνείδηση και στη σκέψη των ζωντανών.

Με το ψυχορράγημα, αρχίζουν και οι πρώτες φροντίδες του νεκρού οι πλησιέστεροι συγγενείς κλείνουν τα ματιά και το στόμα του νεκρού, *“επισύροντες τρις ηρέμα την χείρα επί του προσώπου”*⁵⁷, πράγμα που συνηθιζόταν και κατά την αρχαιότητα. Οι πρώτες αυτές σκηνές εκτυλίσσονται με τη βουβή ατμόσφαιρα της θλίψης, καθώς η μάνα, ο πατέρας, οι σύζυγοι, τα παιδιά, ακόμη και τα εγγόνια είναι οι μόνοι που έχουν το δικαίωμα να εκφράσουν τη θλίψη τους μπρος στο νεκρόσωμα, και αυτοί που θα αναγγείλουν την είδηση στους συμπολίτες και τους συγχωριανούς τους.

Η αναγγελία του θανάτου γίνεται με θρηνητικές φωνές από τους στενούς συγγενείς, οι οποίοι κατόπιν μεταφέρονται σε άλλο δωμάτιο ή ακόμα και σ'άλλο σπίτι. Στους κοντινούς ανθρώπους του νεκρού δε δίνεται η φροντίδα του σκηνώματός του, μιας και πρώτιστο καθήκον τους τώρα είναι ο θρήνος για την απώλειά του. Συνηθεια βυζαντινή είναι επίσης η κατά την ώρα αυτή κωδωνοκρουσία για ν'αναγγελθεί ο θάνατος ενός μέλους της σε όλη τη κοινότητα. Ο Ζ. Ξηροτύρης κάνει την εξής περιγραφή:

*“μεγάλο στάδιο για την κοινωνική ζωή ο θάνατος, ο λαός δεν τιμάει μόνο τους ζωντανούς, θα τιμήσει και το νεκρό και γι'αυτόν τον νεκρό έπλασε ξεχωρά έθιμα, τα νεκρικά έθιμα. Στο νεκροβάφεμα της καμπάνας που είναι τόσο διακριτικό και λυπητερό από όλες τις άλλες εκδηλώσεις, θα σταματήσουν κάθε δουλειά και οι ζευγίτες θα ξεξέψουν τα βόδια και θα γυρίσουν στο χωριό να βοηθήσουν για την κηδεία και να συμπαρασταθούν στη λήπη των οικείων”*⁵⁸.

Κοινωνική δραστηριοποίηση παρατηρείται και στα σπιτικά. Οι νοικοκυρές σαν θ'ακούσουν την καμπάνα να κτυπά πένθιμα βάζουμε λιβάνι και θυμιάζουνε το σπίτι τους, αφήνουνε την πόρτα ανοιχτή και ανάβουνε το καντήλι, γιατί πιστεύουν ότι όταν έχει λείψανο το χωριό έρχονται όλοι οι πεθαμένοι του χωριού για να πάρουν τη ψυχή του καινούριου νεκρού⁵⁹.

⁵⁷ Πολίτης ΝΓ. “Τα κατά την Τελευτήν”. Λαογραφικά Σύμμεικτα. Τόμος Γ'. Ακαδημία Αθηνών, Αθήνα 1931, σ. 325

⁵⁸ Ξηροτύρης Ζ., Έθιμα και δοξασίες του λαού μας, Τόμος Γ', Αθήνα, 1988 σ. 66

2.1.2. Η “περιστολή” και η “πρόθεση” του σκηνώματος

Από τις πρώτες κινήσεις της εθιμοτυπίας του θανάτου είναι η περιστολή, η οποία περιλαμβάνει τη λούση, το σαβάνωμα και το στολισμα του νεκρού. Γυναίκες σαβανώτριες αναλαμβάνουν υπό την επιτήρηση συγγενών να λούσουν τον νεκρό με νερό, κρασί ή ακόμη και με αρωματισμένες ουσίες. Στη συνέχεια τον περιτυλίγουν με λευκό ύφασμα, το *σάβανον*, τον ντύνουν με τα καλύτερά του ενδύματα και μετά αρχίζουν το στολισμα απ'ότι λουλούδια διαθέτει ο κάθε τόπος. Στη κεφαλή των νέων τοποθετούν στεφάνι από άνθη και στους έγγαμους τα στέφανα του γάμου. Μεγάλη η πίστη των Ελλήνων στο θεσμό της οικογένειας. Στους νέους που δεν νυμφεύτηκαν και δεν δημιούργησαν οικογένεια προσφέρεται στεφάνι από τους γονείς που δεν έζησαν αυτή τη χαρά από τα παιδιά τους. Οι σύζυγοι προσφέρουν το σύμβολο της συμβίωσης στους αγαπημένους συντρόφους τους τώρα που φεύγουν. Ο θάνατος μπορεί να είναι σκληρός, αλλά η προσωπική επαφή με το νεκρό δε χάνεται ποτέ. Κι ο στολισμός με στέφανον και άνθη σε γάμο καταπραΰνει τώρα τους λυπημένους συγγενείς.

Όταν ολοκληρωθεί ο στολισμός, ακολουθεί η πρόθεση, “*το προτίθεσθαι τον νεκρόν*” των αρχ. Ελλήνων. Τον μεταφέρουν με σεντόνι πάνω σε χαμηλό και στενό κρεβάτι και τον τοποθετούν στο μέσο του μεγαλύτερου δωματίου του σπιτιού ή ακόμα και κάτω στη Γη. Στη Κύπρο, όπως αναφέρει ο Γ. Σπυριδάκης, μετά την εκπνοή του νεκρού “*τον βάλλουν χαμαί στη γη και τον μίζαρώνουν (σαβανώνουν) και τον αφήνουν εκεί ως το θαφκειό τον*”⁶⁰ Η συνήθεια γνωστή σε πολλές περιοχές συνδέεται με την πανάρχαια πίστη περί της επιστροφής του ατόμου μετά θάνατον στη μητέρα γη. Κάθε ανθρώπινη ύπαρξη είναι μέρος της ισορροπίας της φύσης και η σύνδεση των ελλήνων με τη γη και τον τόπο τους είναι γεγονός αδιαμφισβήτητο. Αξιοσημείωτο είναι επίσης ότι σε περιπτώσεις βίαιου θανάτου, υπάρχει πρόνοια για τον νεκρό να εκτίθενται κοντά στα πρόθυρα του σπιτιού ή ακόμα και στο ύπαιθρο. Η τελετή πολλών σκοτωμένων αγωνιστών στην επανάσταση του 1821 γινόταν στο ύπαιθρο, κοντά στη φύση, καθώς οι εξεγερμένοι έλληνες τηρούσαν τα πατροπαράδοτα έθιμα.

⁵⁹ π. Φάρος, σ. 173

⁶⁰ Σπυριδάκης Γ., “Λαογραφική Αποστολή εις Κύπρον”, Επετηρίς Α Α, Τόμοι ΙΓ'-ΙΔ' (έτη 1960-61), σσ. 301-350

Κατά τη πρόθεση, λοιπόν, μες το σπίτι, η κεφαλή του νεκρού στέκεται με προσκέφαλο (σε πολλές περιοχές το μαξιλάρι γεμίζεται με λουλούδια) και τα πόδια του είναι δεμένα με ταινίες μαύρου χρώματος. Όλο το σκήνωμα στρέφεται προς την ανατολή, όπως και στη ταφή, συμβολισμός της μελλούσης αναστάσεως⁶¹. Τα χέρια σταυρώνονται πάνω στο στήθος προς τόπον του σημείου του Σταυρού. Πάνω σε αυτά, τοποθετείται η εικόνα ενός αγίου, του προστάτη του ίδιου του νεκρού ή όλης της οικογένειας, εκφράζοντας την “εις Χριστόν πίστιν” του και την παράδοση της ψυχής του στο Ζωοδότη Χριστό. Στις δύο πλευρές της νεκρικής κλίνης, ανάβουν λαμπάδες και στο σημείο που εξεψύχησε ο αποθανών ποτήρι με νερό. Η ψυχή του νεκρού βρίσκεται εκεί συνειδησιακά, δεν χάνεται κι έχει όλες τις ανάγκες σαν ψυχοκοινωνική διάσταση.

Σ’ αυτό το στάδιο του εθμικού τελετουργικού, τηρούνται επίσης δύο έθιμα, τα οποία διατηρήθηκαν παρ’ όλες τις εκκλήσεις της εκκλησίας. Το έθιμο του νομίσματος στο στόμα του πεθαμένου, του οβολού, το οποίο συμβολίζει την ανάγκη της πληρωμής των πορθμείων στο Κάτω Κόσμο. Οι ζωντανοί για μια ακόμη φορά θέλουν να βοηθήσουν τον αγαπημένο τους να φύγει γι’ αυτόν τον άγνωστο κόσμο του Χάρου χωρίς εμπόδιο, εκφράζοντας συγχρόνως ένα αυθόρμητο βήμα για την έμπρακτη συνειδηση της απώλειας που βιώνουν. Στη Λέσβο, αντί νομίσματος, τοποθετείται από τον ίδιο τον ιερέα ένας κήρινος σταυρός στο στόμα του νεκρού⁶². Κατά το δεύτερο έθιμο, αυτό της θραύσης πήλινων αγγείων, σπάζονται “λαίγια” φεύγοντας ο νεκρός από το σπίτι και κατά την ώρα της ταφής. Αποτελεί έκφραση της λαϊκής πίστης ότι από το κρότο της θραύσης αγγείων εκδιώκονται οι δαίμονες και δεν θα ακολουθήσει άλλος θάνατος, υποδηλώνοντας την ένδεια των ζωντανών απέναντι στο θάνατο.

2.1.3. Ο Θρήνος και το μοιρολόγι

Αφού έχουν ολοκληρωθεί οι φροντίδες του νεκρού και έχει γνωστοποιηθεί στη κοινότητα το γεγονός του θανάτου, αρχίζει ο θρήνος και το μοιρολόι. Οι συγγενείς έχουν φορέσει ήδη τα πένθιμα μαύρα τους ρούχα, όπως και το σπίτι έχει αποκτήσει τη πένθιμη όψη του. Μαύρο πανί έχει κρεμαστεί να καλύψει τον

⁶¹ Ο Μ. Βασίλειος αναφέρει ότι με τη στάση αυτή επιζητούμε την αρχαία πατρίδα μας, τον Παράδεισον, τον οποίον εφύτευσε ο θεός στην Εδέμ κατά την ανατολή, σύμφωνα με το κεφάλαιο της Γένεσης (Βασιλειάδης, σ. 335)

καθρέφτη και στις κουρτίνες έχουν μπει μαύρες ταινίες. Ο θρήνος είναι λοιπόν έτοιμος να εκφραστεί και ν'ακουστούν τα μοιρολόγια με τη παράλληλη κοινωνική συμμετοχή και ανατροφοδότηση.

Η οικία ανοίγεται κι όλοι εισέρχονται στο σπίτι, ασπάζουν τον νεκρό και προσφέρουν δώρα (άνθη, καρπούς, μηνύματα στους άλλους νεκρούς), καθώς οι συγγενείς και οι γυναίκες μοιρολογούν. Στις μικρές κοινωνίες των χωριών, σχεδόν όλοι οι κάτοικοι περνούν από το πένθιμο σπίτι. Όσο κρατά η παραμονή του νεκρού στον οικείο χώρο, ακόμα και στο ξενύχτισμα, τηρείται το έθιμο της *"Μακαριάς ή Παρηγοριάς"*, δίνονται δηλ. τα κεράσματα της παρηγοριάς (κρασί ή άλλο ποτό με άρτο). Τα κεράσματα αυτά συνοδεύονται πάντα από σπονδές προς τον αποθανόντα: *"Θεός συγχωρέσει"*.

Κατά το ξενύχτισμα, σκεπάζουν τον νεκρό με μαντήλι (το οποίο κρατείται σε πολλά μέρη σαν ευχή του νεκρού) ⁶³. Η συμμετοχή του κόσμου, τα κεράσματα που φροντίζουν οι γυναίκες, οι συζητήσεις και γενικότερα η παρουσία της κοινότητας είναι εμφανής όσο μένει το σκηνωμα σπίτι. Ο θάνατος αποτελεί κοινωνικό γεγονός, όπου όλοι παρηγορούν αλληλέγγυοι προς τους πενθούντες ακόμα και μόνο με τη σωματική τους παρουσία. Αποτελεί, όμως, συγχρόνως και ευκαιρία να κρατηθεί ζωντανή η μνήμη του νεκρού και γ'αυτό βλέπει κανείς ανθρώπους να ενθυμούνται όλο το πέρασμα του πεθαμένου στη κοινωνική ζωή, τα άξια επαίνου και κριτικής, τις λυπημένες και χαρούμενες στιγμές, καθώς πίνουν το ποτό της *"παρηγοριάς"*. Από την πλευρά τους, οι πενθούντες συγγενείς βιώνουν για μια ακόμη φορά το υποστηρικτικό δίκτυο της κοινότητας ως αναπόσπαστα μέλη του. Ενώ ο νεκρός σε συνειδησιακό επίπεδο είναι ακόμη *"κοινωνικά ενταγμένος"*.

2.1.4. Η κηδεία και η ταφή του νεκρού

Επόμενο ιερό χρέος είναι η κηδεία και η ταφή. Ο νεκρός πρέπει να θαφτεί το γρηγορότερο δυνατόν και ποτέ μετά τη δύση του ηλίου. Πριν, λοιπόν, αρχίσει η εκφορά του νεκρού απ' το σπίτι, τιμάται ο θεός με την έλευση του ιερέα και τις ευχές που απευθύνει. Τέσσερις άνδρες, φίλοι ή συγγενείς τοποθετούν το νεκρό στο ξυλοκρέβατον ή φέρετρον και ξεκινά το ξόδι, η έξοδος δηλαδή του νεκρού απ' την οικία του, μέσω σπαρακτικών κραυγών. Είναι η στιγμή της πιο αληθινής

⁶² Πολίτης, 1931, σ. 332

⁶⁴ π. Φάρος, σ. 187

συνειδητοποίησης της απώλειας, τώρα που ο νεκρός αφήνει το πιο στενό του λειτουργικό χώρο.

Με το σήκωμα της σορού, σπάζεται ποτήρι ή πιάτο με το κρασί το οποίο έπλυναν τον νεκρό. Ο κρότος τονώνει την τραγικότητα της στιγμής και τη θλίψη των ζωντανών. Και αφού ξεκινήσει η πομπή, κάποιες γυναίκες παραμένουν στο σπίτι του νεκρού. Αυτές περισυλλέγουν τα ενδύματά του, τα σκεύη που χρησιμοποιούσε και προετοιμάζουν την οικία για όσα θ' ακολουθήσουν μετά την ταφή. Σαρώνεται και καθαρίζεται όλο το σπίτι, καθώς οι στάμνες ανανεώνονται με νέο νερό από τη βρύση. Η ανανέωση αυτή εκφράζει τη βαθύτερη αλλαγή που έχει επέλθει με το θάνατο ενός μέλους της οικογένειας. Η ζωή πρέπει να συνεχιστεί με όλες τις δυνάμεις προσαρμογής που διαθέτει η οικογένεια, αλλά και όλη η κοινότητα.

Κατά την εκφορά, το λείψανο περιφέρεται από τους κυριότερους δρόμους της κοινότητας, ενώ οι καμπάνες κρούουν πένθιμα. Πίσω από τους συγγενείς ακολουθούν οι φίλοι, οι γνωστοί, οι γείτονες, οι συγχωριανοί, οι συμπολίτες. Προπορεύονται οι άνδρες και ακολουθούν λυσικόμοι οι γυναίκες. Η συμμετοχή της κοινότητας είναι εμφανής. Απ' το σχηματισμό, όμως, της πομπής εξαιρούνται οι νιόπαντροι εάν δεν έχουν συμπληρώσει έναν χρόνο. Ο Αντωνιάδης περιγράφει τη νεκρώσιμη πομπή προς την εκκλησία στο παρακάτω απόσπασμα⁶⁴:

“ Μπροστά βγαίνουν παιδιά κρατώντας καιάθια στα χέρια με τυριά και άλλα δίπλα σ' αυτά μεταφέροντας κρασί, το οποίο θυμίζει σπονδές παλαιότερων εποχών. Έπειτα όλο το πλήθος ακολουθεί τους νεκρούς με ησυχία και καθώς βαδίζουν, οι ψάλτες ψέλνουν ύμνους πένθιμους, σεμνοί ιερείς τείνουν ευχές προς τον Ύψιστο και λένε ευχές για τη σωτηρία της ψυχής... Οι γυναίκες βγάζουν σκληρούς γόους για τον οίκο του Δράκου (Χάρου) και κάθε καρδιά αισθάνεται δεινό και όμοιο το πάθος απ' τους δικούς της πεθαμένους, το οποίο σπάνια εκλείπει. Καθώς ποιος είναι εκείνος, ο οποίος δεν είδε νεκρό αδελφό ή γονιό ή παιδί;...”

Η ίδια πομπή θα ξανασχηματιστεί στο δρόμο προς το νεκροταφείο. Έτσι, φτάνοντας στην εκκλησία και αφού τοποθετηθεί η σορός στο κέντρο του ναού αρχίζει η νεκρώσιμη ακολουθία. Το “μυστήριο της κηδείας” είναι διαφορετικό για λαϊκούς, ιερείς, μοναχούς και νήπια. Ως προς τη συμμετοχή, εκτός από τους συγγενείς και όσους ακολούθησαν τη περιφορά της σορού, ο Φ. Κουκουλέ⁶⁵ αναφέρει ότι κατά τη τελετή των Βυζαντινών, συμμετείχαν και οι δούλοι με μαύρα

⁶⁴ Πολίτης, 1931, σ. 334

⁶⁵ Τόμος Δ', σ. 178

ρούχα ως έκφραση πένθους. Κατά την ακολουθία, γίνεται χρήση κεριών και όλη η τελετή ολοκληρώνεται με το εκκλησιαστικό άσμα "Δεύτε τελευταίον ασπασμόν...". Τότε όλοι προσέρχονται να ασπαστούν το νεκρό στα χείλη και το μέτωπο, δείγμα τελευταίου χαιρετισμού από τα μέλη της κοινότητας.

Στη συνέχεια ακολουθεί η ταφή και σε πομπή όλοι οι παριστάμενοι ακολουθούν το νεκρό προς το τάφο. Αρχαία είναι η παράδοση κατά τη στιγμή αυτή να εκφωνούνται επιτάφιοι λόγοι για τον έπαινο του νεκρού και την παραμυθία των συγγενών του. Οι λόγοι σ'όλη την ιστορική περίοδο είναι επιτάφιοι και όχι επικηδείοι. Λίγο πριν χαθεί η όψη του νεκρού, η μνήμη των ζωντανών πρέπει να τον κρατήσει.

Κατά την κατάθεση του σκηνώματος προς την ανατολή, ο ιερέας επιχέει σταυροειδώς λάδι επί του λειψάνου και λίγο χώμα. Σε πολλές περιοχές τοποθετούν, επίσης, στο στόμα του νεκρού κεραμίδα πάνω στην οποία είναι χαραγμένος σταυρός ή πεντάλφα, στις γωνίες των οποίων εγγράφεται το όνομα του Χριστού και της Παναγίας [**I.X.M**(ήτηρ) **Θ**(εού) **N**(ίκα) **I**(ησούς), **N**(αζωραίος), **B**(ασιλεύς), **I**(ουδαίων)]⁶⁶ Συνηθίζεται ακόμη να θάπτονται με τον νεκρό, διάφορα αντικείμενα, όπως εργαλεία του επαγγέλματός του, στάμνα με νερό, γλυκίσματα κ.α Η αντίληψη της ζώσας ψυχής είναι παρούσα και σ'αυτή την ανθρώπινη εκδήλωση. Και αφού αρχίσει να καλύπτεται ο τάφος, συγγενείς και φίλοι επιφωνούν "Θεός χωρέσει τον".

Στους τάφους καίγεται θυμίαμα και παραμένει ακοίμητο καντήλι επί 40 ημέρες. Έθιμο της Κρήτης είναι να αφήνεται στο τάφο λαγήνι με νερό το ίδιο χρονικό διάστημα κατά το οποίο πιστεύεται ότι η ψυχή περιφέρεται στα μέρη όπου έζησε και κατά το εσπέρας επανέρχεται και πίνει απ'το νερό. Σχετικά με αυτά είναι και το έθιμο της συχνής σπονδής μελανού οίνου πάνω στους τάφους. Η αποστασιοποίηση που χαρίζει ο τάφος δεν αναιρεί τα έθιμα τα οποία συνδέονται άρρηκτα με την προσωπική σχέση που βιώνουν οι ζωντανοί σε συνειδητό και κυρίως σε ασυνειδητό επίπεδο. Θα συνεχίζουν να φροντίζουν για τους αγαπημένους σε κάθε επίσκεψη στις ιερές τελευταίες κατοικίες τους.

2.1.5. Τα έθιμα μετά τον ενταφιασμό και τα μνημόσυνα

⁶⁶ Συγκοπή των Βυζαντινών, Πολίτης, 1931, σ. 336

Αν θεωρείται σεβαστός ο τόπος των κεκοιμημένων, εξίσου με τον ίδιο σεβασμό εκδηλώνονταν τα έθιμα μετά τον ενταφιασμό και μάλιστα από την ώρα που πραγματοποιείται η πομπή στο νεκροταφείο. Μοιράζεται στους μετέχοντες της κηδείας άρτοι ολόκληροι ή σε τεμάχια, κόλλυβα, παξιμάδια (ακόμα και κουφέτα εάν είναι νέος ο νεκρός) για το λεγόμενο “*συγχώριο*” του πεθαμένου.

Μετά τη λήξη όλης της νεκρώσιμης τελετής, όσοι επιστρέφουν στο σπίτι, νίπτονται για να καθαριστούν από το μόλυσμα και αρχίζει το περίδειπνο. Το έθιμο του περίδειπνου, κατά τον Ιερών Χρυσόστομον, ήταν νόμος, δηλαδή γενική συνήθεια⁶⁷. Όπως στην αρχαιότητα, στην οικία του νεκρού παρατίθεται δείπνο για όλους τους συγγενείς και τους φίλους. Κυρίως σε χωριά, το δείπνο αυτό πραγματοποιείται και στο έδαφος, ανάλογα την εποχή του χρόνου. Ο καθένας φέρνει φαγητό από το σπίτι του και αφού στρωθεί το τραπέζι, κάθονται πρώτα οι ιερείς και στη συνέχεια όλοι οι υπόλοιποι. Με την ευλογία του ιερέα, αρχίζει το φαγητό, λέγοντας όλοι: “*Ο Θεός συγχωρέσει και ελεήσει την ψυχή του της*”. Το δείπνο αυτό λέγεται και παρηγοριά, γιατί λειτουργεί παρηγορητικά προς τους θλιμμένους του σπιτιού⁶⁸, και είναι η νεότερη ερμηνευτική έκφραση του αρχαίου Περίδειπνου... Η συγκέντρωση αυτή υποδηλώνει τόσο την συμπαράσταση και αλληλεγγύη, αλλά κυρίως συμβολίζει την κοινή εστία, την τράπεζα, η οποία δεν εκλείπει σε κάθε εκδήλωση του έλληνα. Όλοι θα δειπνήσουν και θα πιουν μαζί καθώς ο ένας, ο απών νεκρός θα βρίσκεται στη σκέψη όλων. Κι όσο για τους στενούς συγγενείς, το βήμα προς την αποθεραπεία τους έχει ήδη γίνει. Η απώλεια δεν αναιρεί τη λειτουργικότητά τους σε καθημερινές εκδηλώσεις, όπως αυτής του δείπνου.

Μέγιστο χρέος των ελλήνων αποτελούν τα μνημόσυνα, η τέλεση των οποίων γίνεται την 3η, 9η, 40η ημέρα, στους 3 και 6 μήνες και στο ένα έτος από το θάνατο του νεκρού. Μετά το χρόνο, μνημόσυνα τελούνται για όλους τους τεθνεώτες της οικογένειας και κατά τις εορτές των ψυχών στην εκκλησία (Ψυχοσάββατα, 1^η & 2^η Παρασκευή των Απόκρεω κ.α). Η μνήμη των ζωντανών δεν παύει να λειτουργεί και τα μνημόσυνα επιτελούνται στο χώρο της εκκλησίας και κύριο ζητούμενό τους είναι η συγχώρεση για την επίγεια ζωή του νεκρού. Όσο προχωρά η κάθαρση και η αποθεραπεία, η μνήμη αποτελεί πια την μόνη περιοχή συνειδητοποίησης της

⁶⁷ Κουκουλές, Τόμος Δ', σ. 206

⁶⁸ Για τους αρχαίους Έλληνες, ο Λουκιανός στη συγγραφή του ‘Περί Πένθους’ (παρ. 24): “Και πάρεισιν οι προσήκοντες, και τους γονείς του τελευτηκότος παραμιθούνται”

απώλειας και τα μνημόσυνα και οι εορτές της εκκλησίας, σύμφωνα με τον Πολίτη ⁶⁹, “ νομίζεται ότι μεγάλως την ψυχήν των αποθανόντων βλάπτει η τούτων έλλειψις”. Βασικό περιεχόμενο δε των μνημοσύνων αποτελούν τα κόλλυβα. Τοποθετούνται σε μεγάλο δίσκο και κοσμούνται από σακχαρικά, ρόδο, σταφίδες κ.α. Μεταφέρονται στην εκκλησία και μετά το τέλος της ακολουθίας ή του τρισάγιου προσφέρονται στους πιστούς και στους γειτόνους.

Ανάλογες συνήθειες με τα μνημόσυνα είναι το νεκρόδειπνο και η μακαριά. Το νεκρόδειπνο γίνεται κατά αρχαία ελληνική συνήθεια ⁷⁰, πάνω στους τάφους και όταν ο λαός επισκέπτεται ομαδικώς τους νεκρούς του. Από την άλλη, η μακαριά είναι σπουδή οίνου με άρτο και τυρί στα μνημόσυνα και στα ψυχосάββατα. Μαζί με ωμό κρέας, οι πενθούντες μεταφέρουν τους άρτους και το τυρί στην εκκλησία και τα μοιράζουν στους πιστούς για το λεγόμενο “συγχώριο”.

Αξίζει ν’αναφερθεί, επίσης, εκτός των μνημοσύνων, τα οποία κλείνουν το εθιμικό τελετουργικό των ελλήνων, συνηθιζόταν πάντα η ελεημοσύνη στους φτωχούς της τοπικής κοινωνίας. Από τις προσφορές των πενθούντων, υπάρχει πρόνοια για τους φτωχούς, όπως άρτοι, φρούτα, ξεροτήγανα, ρούχα είτε με πρωτοβουλία των ίδιων ή με τις παραινέσεις ιερέων και επισκόπων.

Η διατήρηση των εθίμων παρουσιάζεται και στην ανακομιδή των οστών του νεκρού. Οι έλληνες τρέφουν σεβασμό στα λείψανα των προγόνων και με επιμέλεια τα φυλάττουν σε σάκκους ή θήκες. Ακόμα κι αν κάποιος έχει πεθάνει στα ξένα, με ίδια επιμέλεια τηρούνται τα έθιμα, από τα οποία πολλά γίνονται σε ομοιώματα του νεκρού στην ιδιαίτερη πατρίδα του. Να επισημανθεί, τέλος, ότι ο θάνατος σε ξένη γη θεωρείται μεγάλη δυστυχία γιατί δεν τελούνται τα προσήκοντα έθιμα, όπως αναφέρει και το παρακάτω ανέκδοτο δημοτικό άσμα:

*“ Κάλλι έχω να ζεντερωθής,
κι αλλούθε να ξενοθαφής,
παρά να τον ειδώξουμε
τον ξένο από το σπίτι μας ”* ⁷¹

⁶⁹ 1931, σ. 345

⁷⁰ Κουκουλές, τ. Δ', σ. 210

⁷¹ Πολίτης, ω.α., 354

2.2. ΣΧΟΛΙΟ ΣΤΗΝ ΑΠΟΘΕΡΑΠΕΥΤΙΚΗ ΚΑΙ ΚΑΘΑΡΤΙΚΗ ΛΕΙΤΟΥΡΓΙΑ ΤΩΝ ΕΘΙΜΩΝ

Στη πορεία τόσων αιώνων, ο θάνατος δεν εμπόδισε την εκπλήρωση των εθιμικών συνηθειών από τους Έλληνες. Η καθαρτική, όμως και αποθεραπευτική λειτουργία των εθίμων αυτών, τα αποστάγματα των οποίων παρουσιάστηκαν παραπάνω και πολλά από τα οποία διατηρούνται μέχρι σήμερα, είναι άξιο ανάλυσης.

Στο παρακάτω πίνακα (1) γίνεται μια προσπάθεια να παρουσιάσουμε ένα σημαντικό αριθμό εθίμων, τον συμβολικό χαρακτήρα που κρύβουν και το ασύνειδο ζητούμενο από την πλευρά των ζωντανών κατά τη διάρκεια της εκτέλεσής τους. Ο χαρακτηρισμός "ασύνειδος" χρησιμοποιείται κυρίως για τα έθιμα κατά την κηδεία και δεν πρέπει να αποκλείεται κάποια συνειδησιακή επεξεργασία από τους πενθούντες. Άλλωστε, από την εκπονή έως τα πρώτα μνημόσυνα, αυτό που παίζει σημαντική αξία για τους συγγενείς και γνωστούς του αποθανόντος είναι η έκφραση συναισθημάτων απώλειας, οργής, λύπης κ.α

Μια σφαιρική θεώρηση του πίνακα αποδεικνύει ότι η στάση των ζωντανών συγγενών κατά την εκτέλεση όλων αυτών των εθιμοτυπικών κινήσεων, παρουσιάζει σημαντικές ενδοψυχικές, γνωσιακές, κοινωνικές, οικογενειακές, πνευματικές, αλλά και οικολογικές διαστάσεις. Είναι σαν να εκφράζουν το όλο του ανθρώπου. Το νεκρό σώμα και η δυνατή αίσθηση και βίωση της απώλειας είναι στο επίκεντρο όλου του εθιμικού τελετουργικού και ως κινήσεις κρύβουν δράση και κινητοποίηση εκ μέρους των ζωντανών (συγγενών και άλλων).

Ήδη από την εκπονή κι έως τα μνημόσυνα, οι ζωντανοί εκφράζουν την προσήλωσή τους σ' αυτό το χαμένο ψυχοκοινωνικό σύνολο, που αποτελεί άλλωστε κάθε άνθρωπος. Ο νους του τον οδηγεί να ζητήσει νερό στο τόπο του ψυχορραγήματος. Και αν η ζωντανία της ηλικίας του το επιτρέπει, θα βρει με το στέφανον στο κεφάλι τ' αγαπημένο ταίρι στον κρύο Άδη. Η ψυχή του κλαίει όταν χαιρετά τ' αγαπημένα του πρόσωπα, τα οποία σαν αντάλλαγμα, αποσπών τα μάνδαλα. Κι ακούει τα τσουγκρίσματα των φίλων του κι αγαλλιάζει όταν εύχονται για τη συγχώρεσή του σε αναμνήσεις κοινών αμαρτιών. Η φύση τον δέχεται σαν γνήσιο κομμάτι της και χαίρεται η ψυχή του μες τα λουλούδια. Δεν φοβάται να διέλθει τον Κάτω Κόσμο. Φρόντισαν γι' αυτό οι αγαπημένοι του, δίνοντας τον οβολό για εισιτήριο και τρέχει τώρα να δώσει χαιρετίσματα και δώρα στους υπόλοιπους

➤ ΠΙΝΑΚΑΣ Νο 2

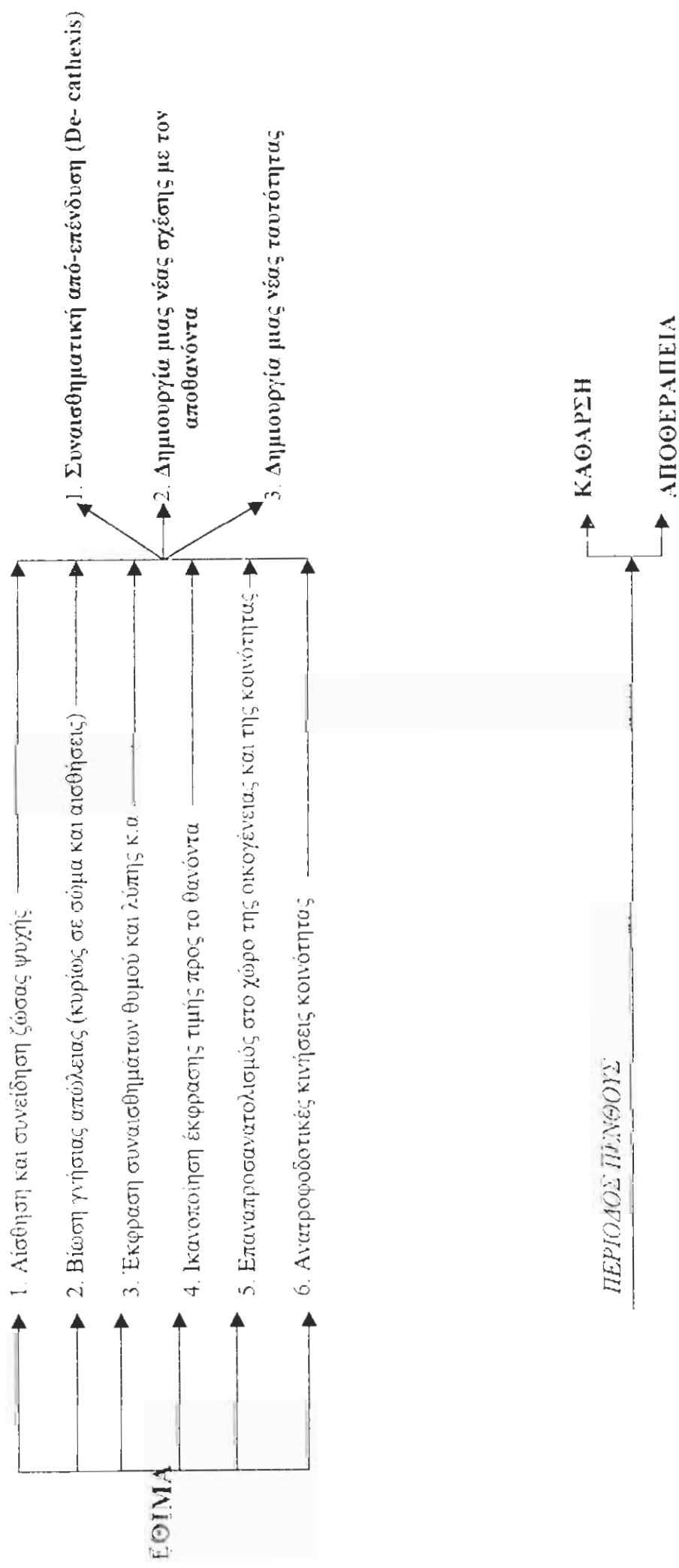

νεκρούς. Κι αν ανησυχεί μήπως χάσει το προορισμό του, η ανατολή του δείχνει τις αγκάλες του Θεού. ΝΟΥΣ και κυρίως ΨΥΧΗ. Λες και δεν υπάρχει καν νεκρό σώμα.

Κι όμως, κάτι έχει αλλάξει στη σκέψη των ζωντανών. Το νερό είναι ακόμα στο ποτήρι. Κι αντί για χορό και τραγούδι στο μεγάλο δωμάτιο της οικογένειας, μόνο ο πόνος απλώνεται, καθώς οι καμπάνες χτυπούν αργά με το μονότονο ήχο τους. Ο νεκρός δεν ρίχνει ουτ'ένα χαμόγελο με τα τόσα άνθη που γέμισε το σπίτι κι ίσως η θλίψη απλωθεί παντού σε όλα τα πρόσωπα. Κι αν η μάνα καλεί το γιο της μες τα τελευταία αναφιλητά, δεν θα βρει απάντηση, όπως και στους συμπολίτες της που απλώνουν το χέρι και της λένε λόγια παρηγοριάς. Όλα άδεια. Ακόμα κι η καρέκλα του άδεια στο τραπέζι που στρώθηκε. Ο αγαπημένος έχει φύγει πια, κι από το σπίτι, από τις φιλικές συναντήσεις, κι από την πόλη. Και αυτό που έμεινε είναι η μνήμη του στους συγγενείς, στους ακροατές του *"Αιωνία η μνήμη"* στην εκκλησία, στα πρόσωπα αυτών που φόρεσαν τα ρούχα του.

Αυτά που παρατηρεί, λοιπόν κανείς στα έθιμα (βλ. Πίνακα Νο 2) είναι ότι εκτός της έκφρασης των συναισθημάτων, προσφέρουν σημαντικές γνωσιακές και ενδοψυχικές διαδικασίες, γόνιμες για την επίλυση του πένθους. Όπως παρατηρεί η Rando (1984)⁷², εκτός της έκφρασης των συναισθημάτων, η διεργασία επίλυσης συναισθημάτων θα είναι ατελής χωρίς τη σημασία της γνωσιακής και ενδοψυχικής πλευράς, η οποία αναλύεται σε τρεις τομείς από την ίδια και αυτές προσπαθούμε να δούμε μέσα στο πλαίσιο τήρησης των εθίμων:

1. Συναισθηματική αποπένδυση (De – cathexis)

Ο πενθών έχοντας ως πρώτιστο καθήκον το θρήνο, κατά τη διάρκεια της κηδείας, εκφράζει τον πόνο του, βιώνει απόλυτα αυτή την αίσθηση απώλειας, την οποία ξεπερνά με επιτυχία στο πένθος μες το κατάλληλο υποστηρικτικό δίκτυο οικογένειας και κοινότητας. Διατηρεί, όμως, ανέπαφη τη συναισθηματική του ενέργεια, όταν στο περιδείπνο επενδύει σε μια κοινή εστία, κατά το πένθος μοιράζει τα κόλλυβα σε γνωστούς και φίλους. Μες τη πένθιμη περιβολή του, αυτός που πενθεί αναθεωρεί και τις κοινωνικές του σχέσεις, τις οποίες όταν σ'αυτές βρει υποστήριξη σ'αυτή τη δύσκολη περίοδο διατηρεί και μετά τη λήξη της πένθιμης διαδικασίας. Σημαντικό ρόλο παίζει και η ελεημοσύνη ή φιλανθρωπία, όταν άνθρωποι με βασικές

⁷² Rando Th., Grief, Dying and death, Βάσει σημειώσεων μαθήματος της Κ.Ε.Α. απ' το Τ.Ε.Ι. Πάτρας

ανάγκες διευρύνουν το πλέγμα των κοινωνικών σχέσεων του αποθανόντος. Σ' όλες αυτές τις νέες σχέσεις επενδύει ο πενθών, συντελώντας στη συναισθηματική του από-επένδυση.

2. Δημιουργία νέας σχέσης με τον αποθανόντα.

Η αίσθηση και στη συνέχεια η συνείδηση της ζώσας ψυχής, καθώς και η έμπρακτη απόδειξη της απώλειας, μπορούν να βοηθήσουν τους πενθούντες στο να επανασυγκροτήσουν τη ζωή τους και να δημιουργήσουν μια νέα σχέση με τον νεκρό. Τα δύο αυτά στοιχεία λειτουργούν μαζί στη τέλεση των εθίμων. Στο ξενύχτισμα ο πενθών έχει τη δυνατότητα να δει, ν'ακουμπήσει τον αγαπημένο του, αποκτώντας τη ρεαλιστική εικόνα της απώλειας συμφιλιώνοντας έτσι στο μυαλό του όλες τις διαφορετικές πλευρές της προσωπικότητάς του ατόμου που έφυγε και όλες τις εμπειρίες του με αυτό. Στη συνεχιζόμενη αντίληψη του ότι συνεχίζουν οι ανάγκες του νεκρού, συντελεί στο να διατηρεί ανέπαφη τη σχέση του με τον αποθανόντα σε συνειδησιακό επίπεδο, πράγμα που ενισχύεται μες το ανατροφοδοτικό κλίμα της κοινότητας. Έτσι ανασυντάσσεται η σχέση των ζωντανών με τους νεκρούς με βάση την εμπειρία του παρελθόντος, σε μνήμες και αναμνήσεις. Ο πεθαμένος μένει στη μνήμη σαν κάποιος που υπήρξε, έζησε και πέθανε και τα μνημόσυνα είναι σημαντικές εμπειρίες.

3. Δημιουργία νέας ταυτότητας.

Οι συγγενείς που πενθούν μέσω των εθίμων έχουν την δυνατότητα να καταλάβουν ότι η μεγάλη αυτή απώλεια του αγαπημένου προσώπου τους έχει αλλάξει την προσωπικότητα. Μέσα στα πλαίσια των κοινωνικών σχέσεων (Ξενύχτισμα, περιδείπνο, μνημόσυνα) και κυρίως μες τα πλαίσια της οικογένειας (Στεφάνι, Παρηγοριά, ανανέωση νερού, απόσπαση ηλών, ελεημοσύνη), ο πενθών διαπιστώνει ότι ένα κομμάτι του εαυτού που έφυγε μαζί με τον νεκρό αγαπημένο του, και έχει τόσες αφορμές να τα συνειδητοποιήσει, όπως το να παραδώσει η μάνα το στεφάνι στο νεκρό παιδί της ή κάποιος να υιοθετήσει συμπεριφορές καλής θέλησης. Η δημιουργία μιας νέας ταυτότητας είναι μια δύσκολη περίοδος και σ' αυτό το μεταβατικό στάδιο, όπου ο πενθών πρέπει να μετατρέψει το "εμείς" σε "εγώ", τα έθιμα μπορούν να αποτελούν την αφορμή μιας τέτοιας περιόδου, άλλα ενισχύονται

μες το ευρύτερο πλαίσιο της κοινότητας με τη συνεχή ανατροφοδότησή της (μελενδυσία, τα συχνά μνημόσυνα και ψυχосάββατα κ.α)

Β' ΜΕΡΟΣ

Ο ΕΜΜΕΤΡΟΣ ΕΛΛΗΝΙΚΟΣ ΘΡΗΝΟΣ : ΤΟ ΜΟΙΡΟΛΟΓΗΜΑ



Φωτογραφία από έκθεση λαογραφικής έρευνας (Κ.Ε.Ε.Α.)

1. Ο ΕΛΛΗΝΙΚΟΣ ΘΡΗΝΟΣ ΣΤΗΝ ΟΙΚΟΥΜΕΝΙΚΗ ΤΟΥ ΔΙΑΣΤΑΣΗ

Η οικουμενικότητα του ελληνισμού είναι μια άλλη έκφραση της επιβολής του πάνω στην ιστορία. Είναι η διαρκής πρόκληση του Ελληνισμού προς τους λαούς να αρθούν στην υπαρξιακή εκείνη θέση, που θα τους επιτρέψει να τον γονιμοποιήσουν δημιουργικά

Τάκης Τζαμαλίκος

1.1. Η ΠΑΝΑΝΘΡΩΠΙΝΗ ΔΙΑΣΤΑΣΗ ΤΟΥ ΘΡΗΝΟΥ

*“Οικουμενικό στοιχείο των τελετών του θανάτου είναι ο θρήνος για το νεκρό, που από τις πιο πρωτόγονες ίσαμε και τις πιο πολιτισμένες κοινωνίες, ακούγεται μέσα από όλους τους αιώνες της ιστορίας του ανθρώπου”*¹

Η άποψη αυτή του Λεκατσά εκφράζει την πανανθρώπινη παρουσία και την καθολικότητα του φαινομένου του θρήνου, που υπαγορεύεται από αυτή την ίδια την ψυχοσύνθεση του ανθρώπου². Επίκεντρό του αποτελεί η απώλεια μιας προσφιλούς ύπαρξης που ο θάνατος χωρίζει από την απτή επίγεια ζωή, και εμπρός σ’ αυτή την αίσθηση, ο άνθρωπος κλαίει και θρηνεί.

Ο ψυχικός πόνος και η θλίψη του θανάτου ανέκαθεν αναζητούσε διέξοδο μέσα από ποικίλες μορφές έκφρασης σε όλους τους ανθρώπους κάθε εποχής. Όπως πολύ σωστά παρατηρεί η σοφία του ελληνικού λαού, τα δάκρυα αυτά είναι τόσο πικρά που:

*Αν πέσουνε στη μαύρη γης, χορτάρι δε φυτρώνει
αν πέσουνε στο ποταμό, ο ποταμός θα στύψη
αν πέσουνε στη θάλασσα πνίγονται τα καράβια
κι αν τα σφάλισω στη καρδιά, γλήγορι σ’ ανταμώνω*³

Ο θρήνος συνδέεται άρρηκτα κυρίως με την ανθρώπινη ψυχή. Η ψυχή διακατέχεται από θλίψη, στεναχώρια, απελπισία, οργή και τόσα άλλα συναισθήματα

¹ Λεκατσάς Π., *Η ψυχή, Η ιδέα της ψυχής και της αθανασίας της και τα έθιμα του θανάτου*, Αθήνα, 1957, σ 126

² *ω α*, σ 126-8

³ Πολίτης Ν., *Εκλογαί από τα τραγούδια του Ελληνικού Λαού*, Αθήνα, 1914, σ 231, αρ 199

ενώπιον του τέλους της ανθρώπινης ζωής. Όπως αναφέρει και η Glennys Perry ⁴: “Η θλίψη δεν είναι αρρώστια, ούτε ψυχολογικό πρόβλημα. Είναι ένας τρόπος για να ξεπεράσουμε τις επιπτώσεις της απώλειας, πρώτα με μια οργισμένη διαμαρτυρία για την εγκατάλειψη, έπειτα με τη διαρκή αναζήτηση του χαμένου προσώπου κι ύστερα με την απελπισμένη αποδοχή της πραγματικότητας της απώλειας”.

Ο θρήνος και τα δάκρυα, λοιπόν, δεν έλειψαν από την ανθρώπινη ιστορία. Η πολυμορφία του παρουσιάζεται ανάγλυφα κι από το πλήθος των ελληνικών ονομάτων: ‘ανακάλημα’, ‘γός’, ‘δάκρυον’, ‘κλαυθμός’, ‘κλαύμα’, ‘κοπετός’, ‘μοιρολόι’, ‘οδυρμός’, ‘οιμωγή’, ‘ολοφυρμός’, ‘στέναγμα’, ‘στεναγμός’, ‘στοναχή’, ‘τραγουδι’ κλπ. και με αντίστοιχα ρήματα. Ο άνθρωπος, σαν άτομο και σαν σύνολο, έκλαψε και θρήνησε στο θάνατο και μεμονωμένων προσώπων και ομάδων. Η ανθρώπινη αυτή ανάγκη για ξέσπασμα σαν έκφραση του πόνου για τον αποχωρισμό των ζωντανών από το νεκρό, συνδέθηκε με τον αντίστοιχο πόνο του νεκρού για τον χωρισμό του από τον κόσμο των ζωντανών. Σαν συνέπεια αυτού, ο θρήνος και τα χύσιμο δακρύων θεωρήθηκαν επιπλέον ως απαραίτητο στοιχείο της ειλικρινούς συμμετοχής των ζωντανών στο πόνο του νεκρού. Με αυτό το τρόπο, πέρασαν στις συνειδήσεις των ανθρώπων ως χρέος και καθήκον τους απέναντι στους αποθανόντες και ενσωματώθηκαν στο εθιμοτυπικό τελετουργικό του θανάτου σε οποιαδήποτε μορφή. Άλλωστε, όπως χαρακτηριστικά διατυπώνεται σ’ ένα μοιρολόι, ο Χάρος:

*...δε θέλει λακριντί, δε θέλει και κοιβέντα
παρά μόν' θέλει κλαήματα, θέλει και μοιρολόγια*⁵

Εκτός από καθήκον, τα δάκρυα κι οι θρήνοι θεωρήθηκαν από όλους σχεδόν τους λαούς πως ανακουφίζουν τον τεθνεώτα, στον οποίο οι ζωντανοί προσφέρουν την κάθαρση και τον αποφορτισμό, οδηγώντας τον και αυτόν στην αποδοχή της απώλειας που υπέστη (την ίδια την ζωή). Η θεώρηση αυτή συμβαδίζει με μια πανάρχαια δοξασία ότι οι θρήνοι και ακόμα η μουσική ανακουφίζουν το νεκρό. εκδηλώσεις οι οποίες κρίνονται αναγκαίες γι’ αυτό το σκοπό. Αυτή η αναγκαιότητα φανερώνεται και από αρχαία έθιμα να υποχρεώνουν ακόμα και τους εχθρούς να θρηνούν για το νεκρό με την απειλή ενός μαστιγοφόρου ⁶, ενώ σε μερικούς λαούς υποχρέωναν και ζώα με μυκηθμούς να συμμετάσχουν στο γενικό πένθος. Υπάρχει

⁴ Perry G. Ψυχολογικές Κρίσεις και η αντιμετώπισή τους, Αθήνα, 1993, σ. 55

⁵ Κώνστας, σ. 292, αρ. 7 (Αναγνωστόπουλος, σ. 164)

⁶ Αναγνωστόπουλος, 1984, σ. 143

επιπλέον και η πίστη ότι και αυτή η άψυχη φύση θρηνεί και συμπάσχει στον ανθρώπινο θάνατο.

Οι ίδιοι οι νεκροί, από την άλλη, είναι αυτοί που σύμφωνα με τη παράδοση, επιζητούν να κλαυτούν, να θρηνηθούν ή να μοιρολογηθούν. Είναι χαρακτηριστικό το παρακάτω απόσπασμα από τα θρηνητικά άσματα των μοιρολογιών:

*Ανοίχτε τη κασέλα μου και βγάλτε τρία ρόδια
και δώστε τα στις όμορφες να πουν τα μοιρολόγια*⁷

ή

*Κλάψτε, παιδιά μ', μην ντρέπεστε, κλάψτε και μη ντεριέστε ...*⁸

Ο πριν λίγο ζωντανός, παραμένει ως ζώσα ψυχή κι ας στέκει νεκρό το σκηνωμά του εμπρός στα μάτια τους. Στη συνείδηση των ζωντανών κυριαρχεί η έλλειψη και στα συναισθήματα, ο πόνος, ο θρήνος, το δάκρυ.

Τα δάκρυα είναι η πιο συνηθισμένη αντίδραση των ανθρώπων απέναντι στο μυστήριο του θανάτου και τα οποία συντροφεύουν τη ζωή κάθε θνητού. Χρησιμεύουν ως μια ειλικρινή προσφορά αγάπης και αφοσίωσης προς τους νεκρούς, συγγενείς και φίλους μέσα στο θρήνο. Ο ρόλος, όμως, του γυναικείου φύλου είναι πρωταρχικός, χωρίς να αναιρείται το γεγονός να θρηνούνται ή να οδύρονται οι άνδρες. Οι γυναίκες έχουν το προβάδισμα σε όλους τους λαούς και σε κάθε εξελικτική πορεία της ανθρώπινης ιστορίας⁹. Στην Αιγυπτιακή αρχαιότητα 'τύπτονται' και οι γυναίκες και οι άντρες, αλλά το θρήνο του νεκρού τον έχουν μόνο οι γυναίκες όπως αντίστοιχα οι άνδρες το θρήνο για τον Όσιρι (=ελπίδα της αθανασίας). Σ' ορισμένα μέρη της Νέας Γουινέας, είναι οι γυναίκες που ξεσχίζουν τα κορμιά τους και στη περίπτωση των ιθαγενών Τρόμπριαν (στην Ωκεανία), όσο καιρό μένει το λείψανο στην οικία, οι γυναίκες κρατούν έναν αδιάκοπο θρήνο, καθώς οι άντρες δείχνουν την οδύνη τους πιέζοντας τις μύτες τους και ανακουφίζοντας με δύναμη τον αέρα. Και συνεχίζοντας, πάντα διαφαίνονται στις αγγειογραφίες των αρχαίων ελλήνων οι γυναίκες να θρηνούνε στη πρόθεση του νεκρού. Αξιοσημείωτο είναι επίσης, ότι ανάμεσα στους Ρωμαίους, η μάνα κι η αδελφή αναφέρονται ως *personae funerae*, δηλ. εκείνες που τους ανήκουν οι νεκρικές τελετές¹⁰. Σ' όλες τις ανατολικές και μεσογειακές θρησκείες του Θνήσκοντος Θεού, καθώς και του

⁷ Κούφος Ι.Ν., Τα Ελληνικά Δημοτικά Τραγούδια, Αθήνα, 1970, σ. 251, αρ. 357

⁸ Αναγνωστόπουλος, ω α., σ. 168

⁹ Λεκατσάς, σ. 133

Χριστιανισμού παρ' όλο του ότι επαγγέλλεται την Ανάσταση, ο κοπετός και ο θρήνος για το θάνατο του Σωτήρα Θεού τον έχει το γυναικείο φύλο. Στην πορεία του Ιησού Χριστού προς τον Γολγοθά, το κατά Λουκάν Ευαγγέλιον αναφέρει: *"ηκολούθει δε αυτόν (τον Ιησού) πολύ πλήθος του λαού, και γυναικών, αίτινες και ωδύροντο και εθρήνον αὐτόν"* ¹¹. Αυτή η κυρίαρχη θέση των γυναικών στο θρήνο μπορεί να ερμηνευθεί σε λόγους ιδιοσυγκρασίας και συναισθήματος. "Το γυναικείον γένος εστί θρηνώδες και φιλοθρήνον", σύμφωνα με το Πολυδεύκη ¹². Δεν πρέπει να ξεχνά κανείς, όμως ότι η γυναίκα είναι κι αυτή που δίνει τη ζωή, γεννά και η οποία όταν στερείται ένα αγαπημένο πρόσωπο, είναι εκείνη η γυναίκα που θα θρηνήσει, θα κλάψει και θα οδυρθεί.

Η μορφή του θρήνου στα κατώτερα στάδια πολιτισμού, όσο και στις πρωτόγονες φυλές είναι άναρθρος, δηλαδή ένα σύνολο από ξεφωνήματα κι ουρλιάσματα πάθους ¹³, ο οποίος συνδυάζεται με σπαρακτικές κραυγές, χειρονομίες και ενέργειες γύρω από το σκήνωμα του νεκρού ή το τάφο. Αυτές οι εκδηλώσεις φτάνουν πολλές φορές σε ακραίες και επικίνδυνες για τη ζωή του θρηνούντος καταστάσεις. Η συγκεκριμένη μορφή συναντιέται στους αρχαίους Έλληνες, τους Εβραίους της Π. Διαθήκης, στους Ρωμαίους, στους Βυζαντινούς και σε άλλους λαούς. Το στοιχείο των σπαραγμών ή αυτοσπαραγμών το οποίο συναντιέται στους χαμηλότερους κύκλους πολιτισμού, συνοδεύει τις νεκρικές τελετές μέχρι και τα προχωρημένα στάδια του ¹⁴. Οι γυναίκες και οι συγγενείς του νεκρού μέσα στη φυλή των Μαόρι (και σε άλλες φυλές της Αυστραλίας ή Αφρικής) κατακόβουν με στουρναρόπετρες κι όστρακα τα πόδια, τα στήθια και τα πρόσωπα έως ότου το αίμα να τους περιλούζει. Οι Βαβυλώνιοι πληγώνονται με μαχαίρια στο πένθος τους, πράξη η οποία μένει σταθερή σε πιο ήπια μορφή στους λαούς της Μέσης Ανατολής μέχρι σήμερα. Οι πληγές παρουσιάζονται σταθερές και στους Σημίτες και η συνήθεια του αυτοσπαραγμού βαθιά ριζωμένη ανάμεσα στους Εβραίους. Όσον αφορά τους Έλληνες, η λέξη 'κοπετός' (κόπτομαι) υποδηλώνει την παρουσία των αυτοσπαραγμών και σ' αυτή τη περίπτωση

¹⁰ ω.α.

¹¹ Κατά Λουκάν Ευαγγέλιον, 23/27

¹² Αναγνωστόπουλος, σ. 142

¹³ 'Οδυρμός ήν δια νυκτός ου κλαυθμοίς, ούδε στεναγμοίς ανθρώπων εοικώς, αλλά θηρομογής ομυγή και βρύχημα μεμειγμένον απειλαίς και θρήνοισ' (Πλούταρχος)

¹⁴ Λεκατσάς, σ. 129

Η ρίζα των αυτοσπαραγμών βρίσκεται σε δύο λόγους, υποδεικνύοντας τον ιερούργικό τους χαρακτήρα ¹⁵: α) στο να δείξει ο καθένας ένα πόνο τόσο παράφορο που ν' αποδιώξει την υποψία πως αυτός είναι ο αίτιος του θανάτου και β) στο να δείξουν οι ζωντανοί στο νεκρό πόσο πονούν για να ξεφύγουν την επίφοβη πίκρα και χολή του. Καθώς φανερώνεται, όλες αυτές οι ακραίες και συγχρόνως πανανθρώπινες εκδηλώσεις συμβαδίζουν στη ρίζα τους με εκείνη των θρήνων. Η διαφορά τους έγκειται στο βαθμό συσχέτισης ζωντανών και νεκρών ¹⁶.

Ο ανθρώπινος πολιτισμός στην εξέλιξη του θα δημιουργήσει τον έμμετρο θρήνο, επιτελώντας συγχρόνως την οργανωμένη εθιμοποίησή του ως μοιρολόι. Σε πιο ανώτερα πολιτιστικά στάδια, ο θρήνος αρθρώνεται σε ρυθμικό, χωρίς να αναιρεί τις άλλες εκδηλώσεις. Κατά τον Λεκατσά ¹⁷, ο ρυθμός είναι σύμφυτο στοιχείο του παθητικού λόγου και κεντρίζει και δυναμώνει το πάθος και ο ρυθμικός θρήνος πέρασε στο μέτρο και στο μέλος, γεννώντας το οικουμενικό είδος των μοιρολογιών. Και ο λαογράφος Κυριακίδης ¹⁸ αναφέρει ότι στην πρωτόγονη μάλλον μορφή τους τα μοιρολόγια αποτελούνταν από μία επιφωνηματική φράση, η οποία επαναλαμβανόταν συνεχώς. Οι γυναίκες της Αυστραλίας επαναλαμβάνουν το μοιρολόγι τους: "Που είναι το ανιψάκι μου, το μονάκριβό μου," και σε άλλη περίπτωση νέες γυναίκες μοιρολογούν:

"Αδελφούλη μου!"

και οι γριές:

"Γυιούλη μου!"

και μετά όλες μαζί σε χορό:

"Δε θα σε ξαναδώ πια,

δε θα σε ξαναδώ πια!" ¹⁹

Έτσι δίπλα στον 'γόνον' ²⁰ που κρατεί η Ανδρομάχη με τις άλλες γυναίκες για το νεκρό Έκτορα, ο Όμηρος τοποθετεί και 'αιδούς' που κρατούν έναν έμμετρο θρήνο. Ο Δαβίδ συνθέτει και ψάλλει έναν έμμετρο θρήνο για τον Σαούλ και των

¹⁵ ω.α., σ. 131

¹⁶ Οικονομίδης Δ., "Ο θρήνος του νεκρού εν Ελλάδι", *Το μοιρολόγι και η εθιμοποιία του*, Επετηρίς του Κ.Ε.Ε.Λ., τ. ΙΗ'-ΙΘ' (1965-66), Αθήνα, 1967, σ. 37

¹⁷ 1957, σ. 127

¹⁸ Κυριακίδης Στ., Το δημοτικό Τραγούδι, *Νεοελληνικά Μελετήματα*, Αθήνα, 1990, σ. 46

¹⁹ ω.α.

²⁰ Κατά τους Έλληνες, γόνος σημαίνει νεκρικός θρήνος από την ινδοευρωπαϊκή ρίζα *gou* που το βασικό της νοήμα είναι 'καλώ', κραυγάζω' και υποδηλώνει τον ατέχνητο οδυρμό

Ιωνάθαν. Και ακόμα στην περαιτέρω μετεξέλιξη η αγιογραφία ασχολείται με το θρήνο της Παναγιάς μπρος στο σκήνωμα του Ιησού κατά την αποκαθήλωση, ενώ γυναίκες αρθρώνουν στον επιτάφιο το έναν άλλο θρήνο: *“Σήμερα μαύρος ουρανός, σήμερα μαύρη μέρα...”*.

Από τη γέννηση τους και εξελικτικά τα μοιρολόγια εμπλουτίστηκαν ως προς το παραστατικό και το περιεχόμενο τους σε έννοιες. Στις αρχικές επιφωνήσεις, οι οποίες αποτελούν την συναισθηματική μόνο εκδήλωση της οδύνης ενώπιον του θανάτου, προστίθενται οι περιγραφές της ανθρώπινης μοίρας και οι έπαινοι για τις αρετές του πεθαμένου. Με αυτό το τρόπο, μορφώθηκε το μοιρολόι σε τέλειο ποίημα, το οποίο για την εκτέλεσή του χρειαζόταν ιδιαίτερη δεξιότητα και έμπνευση, σχηματίζοντας συγχρόνως ιδιαίτερη τάξη ποιητριών και πάντα μόνο γυναικών εκτελεστριών.

Η έμμετρη έκφραση του θρήνου δεν ανείρεσε ποτέ τις άλλες εκδηλώσεις και σε όλους τους λαούς είτε υπερκαλύπτοντας αυτές ή λειτουργώντας μαζί. Βασικό ζητούμενο αποτελούσε ο θρήνος του νεκρού. Ειδικότερα, όμως, στο θέμα του αυτοσπαραγμού, το στοιχείο αυτό περιορίζεται ή εξαφανίζεται στην εξέλιξη του ανθρώπου και η παλαιότερη άγρια και σκληρή όψη του Θρήνου-κοπετού διατηρείται ακόμη σε πρωτόγονες κοινωνίες. “Ο σπαραγμός δεν είναι μόνο αυτοτιμωρία, αυτοτυράννηση και ξέσπασμα άφατης λύπης, αλλά και ένας συμβολικός θάνατος των ζωντανών”²¹, σε αντίθεση με το θρήνο στο επίκεντρο του οποίου βρίσκεται ο θάνατος του αγαπημένου και η βίωση από τους ζωντανούς της απώλειας του.

Το συνολικό θέμα του θρήνου και των σπαραγμών και γενικότερα της στάσης των ανθρώπων απέναντι στο θάνατο, βρέθηκε σε άμεση συσχέτιση με την εκάστοτε θρησκεία. Με την επικράτηση ανώτερων θρησκευτικών αλλά και φιλοσοφικών αντιλήψεων περί ζωής και θανάτου, ο θρήνος περιορίζεται ή εξαφανίζεται ή γίνεται πιο ηπιότερος με παράλληλες αιτίες την ανάπτυξη του ανθρώπινου πολιτισμού, τη βαθμιαία εξημέρωση των ηθών και ακόμα την αστικοποίηση της υπαιθρου²². Ο θρήνος επηρεάστηκε στις κοινωνικές, πολιτιστικές και γενικότερα ιστορικές συνθήκες του κάθε λαού και της κάθε κοινωνίας. Έτσι, άλλωστε εξηγείται το άκρατο ξέσπασμα των λαών της Μέσης Ανατολής απέναντι στο θάνατο ή ο βουβός θρήνος στις χώρες της Άπω Ανατολής με την ελπίδα της μετενσάρκωσης.

²¹ Οικονομίδης, σ. 37

Η επίδραση των θρησκευτικών δογμάτων διαφαίνεται σε κάθε λαό. Από την άλλη δε μπόρεσαν ποτέ να τον σταματήσουν απόλυτα. Κάθε άνθρωπος θρηνεί, κλαίει για τον αγαπημένο του νεκρό και ίσως εφ' όσον διαπιστώσει την προσωρινότητα της κάθε ανθρώπινης ύπαρξης μέσα σ' αυτή τη θρηνητική στάση, να μπορέσει να ερμηνεύσει το βαθύ νόημα κάθε θρησκείας και κάθε φιλοσοφικής θεώρησης. Ο θρήνος ως πανανθρώπινο φαινόμενο μπορεί να βασίζεται σε όποια ρίζα της ανθρώπινης ψυχοσύνθεσης και αντίληψης, πάντα όμως εξυπηρετούσε την έκφραση του πόνου. Κατά τον Οικονομίδη²³, "αρχικός σκοπός της καθιέρωσης του θρήνου υπήρξε πρώτα η απόδιωξη της υποψίας ότι αίτιοι του θανάτου ήταν οι ζωντανοί και δεύτερον ο εξευμενισμός του νεκρού. Παράλληλα, όμως, έβαινε πάντοτε η εκ μέρους των οικείων ειλικρινή εκδήλωση του πόνου. Ο τελευταίος αυτός λόγος της δημιουργίας του θρήνου με την ανάπτυξη του πολιτισμού κυριάρχησε των άλλων και απέβη μοναδικός".

1.2. Η ΕΞΕΛΙΚΤΙΚΗ ΠΟΡΕΙΑ ΤΟΥ ΘΡΗΝΟΥ ΤΩΝ ΕΛΛΗΝΩΝ ΚΑΙ Η ΥΙΟΘΕΤΗΣΗ ΤΗΣ ΕΜΜΕΤΡΗΣ ΕΚΦΡΑΣΗΣ

Όπως όλα τα έθιμα απέναντι στο θάνατο έχουν τις ρίζες τους στην αρχαιότητα και στα βυζαντινά χρόνια, το ίδιο συμβαίνει και στο θρήνο του νεκρού, στον οποίο η πλήρη εθιμοποίηση παρουσιάζεται να υλοποιείται στα πλαίσια του μοιρολογιού. Ο ελληνικός θρήνος, όμως, άναρθρος και έμμετρος, ακολουθεί μια πλούσια εξελικτική και διαχρονική πορεία, παράλληλη με την ιστορία του ελληνισμού για να φτάσει στα νεοελληνικά χρόνια και μέσα από τους δύσκολους χρόνους της Τουρκοκρατίας, παρουσιάζοντας ιδιαιτερότητες σε κάθε περίπτωση ανάλογα τις κοινωνικές, πολιτισμικές και γενικότερες συνθήκες. Η ιστορική αυτή πορεία του ελληνικού τρόπου θρήνου μπορεί να χαρακτηριστεί ως μία εξέλιξη υιοθέτησης της έμμετρης έκφρασής του.

Κατά την αρχαιότητα, σύμφωνα με τον Οικονομίδη²⁴, οι γυναίκες μοιρολογούσαν, έσχιζαν τα πρόσωπά τους, ξερίζωναν τα μαλλιά τους και κτυπούσαν

²² ω.α.

²³ ω.α.

²⁴ 1967, σ. 25

το στήθος και τα γόνατα. Ήδη από τα χρόνια του Ομήρου, ο θρήνος ονομάζεται 'γός' (=κραυγάζω, καλώ). Οι Αχαιοί στην Ιλιάδα εκφράζουν τον πόνο τους στο θάνατο του Πατρόκλου ²⁵. Τον θρηνεί ο φίλος του ο Αχιλλέας, η Θέτιδα με τις Νηρηίδες και η Βρισηίδα ως κορυφαία του Χορού των γυναικών. Κι από την άλλη, δίπλα στο νεκρό σκηνώμα του Έκτορα, κάθονται 'αιδοί, θρήνων έξαρχοι' (δηλ. μοιρολογητές) και του γόου εξάρχει η γυναίκα του Ανδρομάχη:

*έκτορος ανδραφόνοιο κάρη μετά χερσίν έχουσα
άνερ, απ' αιώνος νέος ώλεο, καδ' δε με χήρην
λείπεις εν μεγάροισι, παις δ' έτι νήπιος αώτως* ²⁶

(Κι ανάμεσά τους η Ανδρομάχη με τ' αφρόπλαστα τα χέρια, το μοιρολόι αρχίζει πρώτη του Έκτορα του αντροφονιά την κεφαλή κρατώντας στα χέρια:
Άντρα μου απ' τη ζωή χάθηκες νιος, και νια μ' αφήνεις χήρα στ' ανάκτορο εδώ.
Κι ο γιόκας μας, μωρό κι αυτός ακόμα)

Την σύζυγο του Έκτορα διαδέχονται η μητέρα του Εκάβη και η Ελένη. Η περιγραφή του Ι. Κακριδή για το θρήνο του Έκτορα αξίζει να παρατηρηθεί, καθώς όλοι οι ιστορικοί συμφωνούν ότι ο Όμηρος εκφράζει μια ολόκληρη εποχή και κοινωνία. Γράφει ²⁷:

"Γυναίκα, μάνα, νύφη, κάθε μία τους έχει κάτι άλλο να πει αποχαιρετώντας τον αγαπημένο νεκρό, κάτι άλλο να του θυμηθεί, για κάτι άλλο να τον κλάψει. Τη μοναξιά της χηρείας θρηνεί η Ανδρομάχη, τη μοναξιά της μισημένης γυναίκας η Ελένη. Κάθε μία βυθισμένη στο πόνο της, τα λόγια τους δεν βρίσκονται σε ανταπόκριση μεταξύ τους. Και μόνο ο καθολικός θρήνος του κόσμου, που συνοδεύει και των τριών το μοιρολόι, μόνο αυτός δένει τη σκηνή σε ένα σύνολο".

Παρατηρείται, λοιπόν, πως η ανάγκη των ελλήνων ανθρώπων να τιμήσουν τον νεκρό με μουσική (αιδούς) υπάρχει από την εποχή του Ομήρου και διατηρείται στα μετέπειτα κλασσικά και ελληνιστικά χρόνια. Οι ελληνικές τραγωδίες παρεμβάλλουν στα χορικά τους άσματα γνήσια μοιρολόγια, όπως στην Αντιγόνη του

²⁵ Πανύχιοι Πάτροκλον ανεστενάχοντο βεώντες (Όμηρου Ιλιάδα, Σ 315)

²⁶ Απόδοση Ι. Πρωτόπαππα, Όμηρου, ΙΛΙΑΣ, Εκπαιδευτική Εταιρεία των Ελλ. Γραμματέων, Αθήνα, 1957, σ. 1008-9 (Ω 724-726)

Σοφοκλή. Δεν πρέπει, όμως, να παραβλεφθεί το γεγονός ότι κατά τα χρόνια αυτά, μέρος του θρήνου ήταν κι ο κοπετός με τις ακραίες καταστάσεις του, όπως φαίνεται σε αγγειογραφίες και σε δείγματα της κλασσικής τραγωδίας. Πολλά αγγεία παριστάνουν τη σκηνή του θρήνου, καθώς γυναίκες, από κάθε πλευρά του κρεβατιού, σκορπίζουν στάχτη πάνω στα μαλλιά τους, ξεσκίζουν τα μάγουλά τους, χτυπούν το στήθος τους ή απλώνουν το δεξί τους χέρι προς το νεκρό ²⁸.

Την υπερβολή του θρήνου θέλουν να περιορίσουν ο Πλάτων και ο Σόλωνας πριν την έλευση του Χριστιανισμού με τις φιλοσοφικές τους πραγματείες και τους νόμους του δεύτερου²⁹, χωρίς σημαντικά αποτελέσματα και όπως αποδεικνύεται σε αποσπάσματα των τραγικών ποιητών. Σε γενικές γραμμές, όμως, κατά τον Οικονομίδη ³⁰, ο υπέρμετρος θρήνος θεωρούνταν στοιχείο βαρβαρικό (ασιατικό).

Σημαντικές είναι οι παρατηρήσεις του Λεκατσά για τον ελληνικό θρήνο την εποχή εκείνη και τη θέση των απαγορεύσεων του. Κατά τον συγγραφέα ³¹: "Γυναίκες εξακολουθούν και κλαίνε το νεκρό και να πληγώνονται σ' όλη την υστερότερη ελληνική και ρωμαϊκή αρχαιότητα... Οι πρώτοι εξωθρησκευτικοί περιορισμοί των σπαραγμών και του θρήνου αρχίζουν με τους Έλληνες και με μιμητές τους Ρωμαίους". Η επισήμανση ότι οι περιορισμοί της υπερβολής του θρήνου παρατηρούνται πρώτα στους Έλληνες και μάλιστα εκτός θρησκευτικού επιπέδου, αποδεικνύει την υιοθέτηση της αίσθησης του μέτρου και περαιτέρω της ιδέας ότι οι ακραίες εκδηλώσεις ταραάζουν την αναπαυση των πεθαμένων. Οι νόμοι του Σόλωνα και της Ιουλίδος περιορίζουν τον κύκλο των θρηνητριών στις στενές συγγένισσες του νεκρού και το ίδιο κηρύττει μετά από έναν αιώνα ο κανονισμός της δελφικής πατριάς των Λαβυάδων (οι Δελφοί αποτελούν το κέντρο του αρχαίου ελληνικού κόσμου).

Οι περιορισμοί του υπέρμετρου θρήνου συναντιούνται και σ' άλλες ελληνικές περιοχές, όπως τη Θήβα, τη Σάρπη και τις Συρακούσες και αποτελούν αντίδραση στην παράδοση της αριστοκρατίας που θέλει όσο γίνεται πλούσια τη νεκρική πομπή (επίδειξη δύναμης). Σ' αυτή τη προβληματική ο παραπάνω συγγραφέας συνεχίζοντας για τους περιορισμούς του θρήνου από την αρχαιότητα, τονίζει: "ότι, ωστόσο,

²⁷ Ι. Θ. Κακριδή, Ομηρικές Έρευνες, 1944, σ. 89 (Οικον., σ. 27)

²⁸ Flaceliere, σ. 105

²⁹ Ο Σόλωνας στους νόμους του απαγορεύει το "θρηνηνί πεποιημένα"

³⁰ 1967, σ. 28

³¹ Λεκατσάς, σ. 133-4

παρουσιάζονται στο Αθηναϊκό έδαφος (βλ. Σόλωνα), δείχνει μίαν αντίδραση του πνεύματος, του μέτρου, που, κληρονομώντας το από την αριστοκρατική ιδεολογία, το οργανώνει πάνω σε νέα γραμμή η τάση για δημοκρατική ενότητα, και που γίνεται το κύριο γνώρισμα του ελληνικού χαρακτήρα”.

Η αντίληψη ότι οι ακραίες εκδηλώσεις του θρήνου δεν συμβάλλουν στην ανάπαυση της ψυχής θα διατηρηθούν μέχρι τους νεοέλληνες. Πολλές λαϊκές ιστορίες μαρτυρούν ότι ο πεθαμένος παρουσιάζεται στους ζωντανούς να παραπονεθεί για το πένθος τους και να τους δείξει τα σάβανά του υγρά από τα δάκρυά τους. Από την άλλη, όμως παρατηρούνται κάποιες τέτοιες εκδηλώσεις (κοπετός κι ολοφυρμός) και στη μετέπειτα ιστορική πορεία και συγκεκριμένα στα χρόνια του Βυζαντίου κατά τον Κουκουλέ³². Τη πορεία της υπερβολής στο θρήνο, η οποία δεν μπορεί να αναιρεθεί, μαρτυριέται και από το παρακάτω μανιάτικο μοιρολόι:

*Τώρα θα τονε πάρουνε τέσσερα παλληκάρια
βαράτε τα κεφάλια σας με πέτρες, με λιθάρια...*³³

Την υπερβολή αυτής της μορφής του θρήνου, ακόμα και του έμμετρου, προσπαθούν να αποτρέψουν οι πατέρες της εκκλησίας κατά τη βυζαντινή εποχή. Η επίδραση του Χριστιανισμού με την πίστη στην αιωνιότητα της Ανάστασης, αλλά και της αναγκαίας έκφρασης πένθους, είναι σημαντική στα χρόνια αυτά. Ο άναρθρος θρήνος, η υπερβολή και η ακρότητά του μειώνονται χωρίς να αφανίσουν την έκφραση της θλίψης, της λύπης και ο έμμετρος θρήνος (τα μοιρολογήματα) διατηρούνται στο εθιμικό τελετουργικό των ελλήνων επί Βυζαντίου.

Αν και δεν έχουν διασωθεί αυτούσια μοιρολόγια, πολλά από αυτά τα λαϊκά άσματα μπορεί κανείς να αντιληφθεί από διάφορες μονωδίες, από το φερόμενο για το Γρηγόριο το Θεολόγο, δράμα “Χριστός Πάσχων”, από αγιολογικές πηγές και κυρίως από το έπος του Διγενή³⁴. Με μεσαιωνικό μοιρολόι μοιάζουν οι επόμενοι στίχοι του Διγενή:

*Ανάστα, πάτερ, θέασον το πάμφιλόν σου τέκνον
θέασον τον μονογενή, φθέγγον φωνήν ηδέως
νουθέτησν βουλήματι, μη με σιγών παρέλθης
ουκ αποκρίνει μοι τω σω φιλότατω τέκνω, πάτερ;*

³² Δ' Τόμος, σ. 162-6

³³ ω.α.

³⁴ Οικονομίδης, σ. 40

*Που σου το φως των οφθαλμών, που της μορφής το κάλλος;
ποιός τας χείρας σου έδεσε; Τις την ισχύν επήρξε;*³⁵

Τα Βυζαντινά μοιρολόγια που μοιάζουν στην μορφή, στην εκτέλεση και θεματολογία με εκείνα της αρχαιότητας, κατά τον Κουκουλέ³⁶: ψάλλονταν μονοδικώς ή συνθρηνούντων των παρισταμένων, ο νεκρός καλούνταν φως των οφθαλμών, ψυχή, καρδιά, παρηγοριά, πνοή, ανάλογα την ηλικία, του βαθμού συγγένειας ή των περιστάσεων κάτω από τις οποίες πέθανε, του απευθύνονταν σχετικοί θρηνητικοί λόγοι. Αν και αυτή τη συνήθεια, το έμμετρον του θρήνου, πολεμούν οι εκκλησιαστικοί πατέρες - μιλώντας για το καταγέλαστο έθος των γυναικών που θρηνούν ή για ειδωλολατρικό ελληνικό έθιμο, οι παραινέσεις τους δεν έβρισκαν απόλυτη ανταπόκριση από τους χριστιανούς έλληνες. Άλλωστε, από τα βυζαντινά χρόνια, παρουσιάζεται διαδεδομένο το έθιμο να καλούν επί μισθώ μοιρολογίστρες "αίτινες ενέτεινον τον θρήνον των γυναικών δια των πολλών και προς την περίστασιν προσαρμοζομένων μυρολογιών"³⁷. Ας σημειωθεί, επίσης, ότι κατά την περίοδο αυτή, δεν θρηνούσαν μόνο γυναίκες, για τις οποίες ο θρήνος ήταν νόμος, αλλά ανφέρονται και άνδρες (όπως οι Μαρυανδηνοί Θρηνωδοί)

Έτσι, με την παράλληλη επίδραση στις ακραίες εκδηλώσεις του θρήνου, το μοιρολόι διατηρεί τη δυναμική του παρουσία ανάμεσα στους έλληνες, φτάνοντας στα χρόνια της Τουρκοκρατίας, όπου ο θρήνος αποκτά και μια άλλη διάσταση: την εθνική, ζωτική για την υιοθέτηση έμμετρης έκφρασης στο θρήνο των ελλήνων.

Κατά την Τουρκοκρατία (ή Λατινοκρατία σε πολλές περιοχές), όταν ερχόταν η ώρα του θανάτου, ο οποίος ήταν συχνός τότε και σε οποιαδήποτε ηλικία, το σπίτι 'φιλοξενούσε' για τελευταία φορά και έδειχνε όλη τη παραδοσιακή στοργή (σύνολο εθίμων) στο μέλος που έχανε. Αποχαιρετούνταν ο νεκρός με περιστατικά και περιγραφικά μοιρολόγια, τα οποία διαμορφώνονταν και αναπτύσσονταν ως είδος μέσα στις δύσκολες καταστάσεις της υποδουλώσης. Στη περίοδο αυτή, ο έμμετρος θρήνος του νεκρού βρίσκει την πληρότητά του και όπως αναφέρεται στην Ιστορία του Ελληνικού Έθνους³⁸, στα χρόνια αυτά "τα μοιρολόγια είχαν ένα λόγο περισσότερο να είναι βαθυστένακτα, ίσως μάλιστα τότε να διαμόρφωσαν και τη στιχουργική τους πληρότητα πάνω σε κεντρικές ιδέες που είχαν κληρονομήσει από

³⁵ Διήγησις του Διγενή, στ. 4094 (Κουκουλές, Βυζαντινών Βίος και Πολιτισμός, τ. Α', 1948, σ. 33)

³⁶ ω α.

³⁷ Κουκουλές, Δ' Τόμος, σ. 171

την αρχαιότητα". Δεν είναι σπάνιες οι επιδράσεις στο περιεχόμενο των μοιρολογίων από τα σύγχρονα γεγονότα στα πλαίσια της Οθωμανικής υποδούλωσης:

*Και ποιούς εγώ να λυπηθώ και ποιούς να πρωτοκλάψω
τους περαινούς, τους φειτεινούς, τους αλησμονημένους
τιγαφ τους νιούς, τιγαφ τις νιές, τίγαφ τις παντρεμένες
τίγαφ και τους ανόπαντρους και τα μικρά παιδάκια; ...
Στη πόλη πάνε κι έρχονται, στη Βενετιά γυρίζουν
κι όσοι στον Άδη κατεβούν, τα πίσω δεν γυρίζουν*³⁹

Στα πλαίσια της ελληνικής παραδοσιακής κοινότητας η σημασία του θανατικού γεγονότος ενισχύει συγχρόνως και το έθιμο του μοιρολογιού, που στην περίοδο της τουρκοκρατίας γεννά πλήθος δειγμάτων του. Η ενδυνάμωση της θρηνητικής αυτής παράδοσης στα υποδουλωμένα αυτά χρόνια εκφράζει περισσότερο τον έλληνα άνθρωπο, δημιουργεί πλήθος και κατά περίπτωση θρηνητικούς στίχους. Το ότι τα μοιρολόγια αναπτύχθηκαν περισσότερο την εποχή εκείνη έχει μια απλή εξήγηση: η αίσθηση της απώλειας του ενός ανθρώπου και της ελευθερίας των ζωντανών. Κατά τον Faugiel⁴⁰, "εις τας λεπτομερείας τους παρουσιάζουν τα λαμπρότερα γνωρίσματα του εθνικού χαρακτήρος και του πνεύματος του ελληνικού λαού". Με αυτό το τρόπο, το μοιρολόγημα ως έθιμο αποκτά και μια άλλη διάσταση: την εθνική και καταλήγει σε πολλές περιοχές, όπως τη Μέσα Μάνη, να γίνει Θεσμός.

Η εξελικτική αυτή διαδικασία συνεχίζεται και στα νεοελληνικά χρόνια. Όπως παρατηρεί ο Λεκατσάς⁴¹, το έθιμο του μοιρολογήματος διατηρεί την παράδοσή του μέχρι τα κοντινά μας χρόνια ανάμεσα στους λαούς των Βαλκανίων, στη Μικρά Ασία και στην Ελλάδα, αν και συναντιέται σε προηγούμενες ιστορικές στιγμές και σε άλλους λαούς. Έτσι, κυρίως στην ευρύτερη γεωγραφική περιοχή του Ελληνισμού και στα Βαλκάνια, το μοιρολόι συνεχίζει να υπάρχει στις νεκρικές τελετές για να φτάσει στην εισοδο του αιώνα αυτού. Κατά τα τέλη 19ου αιώνα και τις αρχές του 20ου, παρατηρούνται οι 'τελευταίες μεγάλες ημέρες' του μοιρολογιού και είναι η περίοδος που αρχίζουν να ερευνούνται και να καταχωρούνται ως ποιητικό υλικό σε διάφορες συλλογές. Βασικό χαρακτηριστικό συνεχίζει να αποτελεί ότι αναπτύσσονται στις αγροτικές και μικρές κοινωνίες των χωριών ή και συνοικιών. Συγχρόνως, όμως,

³⁸ Τόμος Γ', σ. 452

³⁹ ω α', σ. 452-3

⁴⁰ Φωριέλ Κ., Τα Λημοτικά Τραγούδια της σύγχρονης Ελλάδος, Αθήνα, 1956, σ. 23

επιτελείται και ο εξαστισμός, η μετανάστευση και πιο σφαιρικά η βιομηχανική προσήλωση της Ελλάδας με αποτέλεσμα τη σημαντική μείωση της παρουσίας του στους φυσικούς χώρους ανάπτυξής του στα σημερινά χρόνια.

Με μια συνθετική θεώρηση, όμως όλης αυτής της παράδοσης του ελληνικού τρόπου θρήνου κατά την εξέλιξη της ιστορίας, βλέπουμε ότι το έθιμο του έμμετρου θρήνου των νεκρών (του μοιρολογιού) διαγράφει μία σταθερή πορεία χιλιάδων ετών στη ζωή του έλληνα άνθρωπου. Κι έχει μακραιώνη παράδοση με τελετουργική χρήση από την ομηρική εποχή, συνυφασμένη άρρηκτα με την ιδιοσυγκρασία των ελλήνων ανθρώπων.

Πρέπει να επισημανθεί επίσης ότι σ' όλη αυτή τη πορεία, η σχέση του μοιρολογιού με κάθε θρησκευτικό δόγμα μπορεί να διατυπωθεί ως εξής: έχουν την ίδια θεματική. Αυτό δεν σημαίνει ότι δεν επηρεάζεται από την εκάστοτε θρησκεία. Αν δούμε την επίδραση της ορθόδοξης χριστιανικής διδασκαλίας στα νεώτερα χρόνια, αυτή είναι σημαντική στο νεοελληνικό μοιρολόι. Η θεία δύναμη είναι κυρίαρχη του θανάτου και ο Χάροντας παρουσιάζεται ως ενιολοδόχος του Θεού ή ακόμα εκτελούνται τέτοια θρηνητικά άσματα στο θάνατο ιερέων ⁴². Αν και υποστηρίχθηκε από πατέρες της εκκλησίας ότι προέρχονται από την ειδωλολατρική αρχαιότητα, η παράδοση και κυρίως οι λόγοι του μοιρολογιού διατηρούν ορισμένα κλασσικά, σταθερά και δοκιμασμένα εσχατολογικά στοιχεία της αρχαίας ελληνικής παράδοσης, τα οποία ανταποκρίνονται στη δεκτικότητα της ανθρώπινης ψυχολογίας (πόνος και θρήνος), αφομοιώνονται εύκολα και διατηρούνται στη μνήμη των ανθρώπων ⁴³. Με αυτό το τρόπο, η έλευση του Χριστιανισμού δεν μειώνει την ισχύ του εθίμου και στην αρμονική τους σύμπλευση κάνουν πιο πλούσια τη θεώρηση των ανθρώπων. Όπως παρατηρεί και ο Μότσιος ⁴⁴ για τον έλληνα και την ελληνίδα που θρηνούν έμμετρα στα νεώτερα χρόνια:

“... διακατέχονται και χαρακτηρίζονται από έναν λιγότερο ή περισσότερο εσωτερικό διχασμό και είναι (κατά περίπτωση) συνεχιστές και δημιουργοί δύο παραδόσεων: α) της δημοτικής με ιστορία μερικών δεκάδων χιλιετηρίδων και β) της θρησκευτικής (παγανιστικής, ειδωλολατρικής και χριστιανικής) με ανεξακρίβωτη διάρκεια για τις

⁴¹ Λεκατσάς, σ. 129

⁴² Όταν πέθανε ο Γαβριήλ, πρωτοκαλόγηρος της Μονής Αρκαδίου στην Κρήτη (5/6/1985), στην κηδεία πήγαν να τον θρηνήσουν οι μοιρολόγιστρες μέσα στην εκκλησία (Μότσιος, 1995, σ. 150)

⁴³ Αναγνωστόπουλος, 1984, σ. 351

⁴⁴ ω α., σ 123-4

δύο πρώτες, με διάρκεια δεκαπέντε και πάνω αιώνων ιστορίας για την τελευταία... Ο διχασμός αυτός δεν αποτελεί έκφραση ούτε φτώχειας ούτε συμβιβασμού και ασυνέπειας, αλλά ακριβώς το αντίθετο: φανερώνει ψυχικό πλούτο μέσα από την παραδοχή αντιθετικών καταστάσεων, αίσθημα ευθύνης για τη συντήρηση και τη καλλιέργεια ολόκληρης της παράδοσης που λειτουργεί μέσα από τη διαφορετικότητα προέλευσης, χρονικής αφόρμησης και διάρκειας φωνών και έντασης”

Με αυτό το τρόπο, λοιπόν, οι έλληνες ως συνεχιστές μιας μακραίωνης οικουμενικής παράδοσης εκφράζουν ένα διαχρονικό στοιχείο στο θάνατο των αγαπημένων τους προσώπων: τη προσήλωσή τους στην έμμετρη εθιμοποίηση του θρήνου. Το μοιρολόγι στα θάνατο των αγαπημένων νεκρών είναι βασικό χαρακτηριστικό, γνήσια συνδεδεμένο με την ιστορική πορεία του ελληνικού έθνους. Δίπλα στο κοπετό και ολοφυρμό, το δάκρυ και τ’ ανακαλήματα (πανανθρώπινες και καθολικές θρηνητικές εκδηλώσεις), ο έλληνας ήδη απ’ την αρχαιότητα καταδικάζει την υπερβολή και κηρύττει την αίσθηση του μέτρου, ζει με την προοπτική της Ανάστασης και εκφράζει το ανθρώπινο δέος του απέναντι στο θάνατο ως χριστιανός και διατηρεί τουλάχιστον μέχρι σήμερα (σε κάποιες περιοχές) το έθιμο του μοιρολογήματος και της παραγωγής μοιρολογιών απέναντι στο σκήνωμα του νεκρού. Όπως παρατηρεί κι ο Φάρος:

“Η παράδοση του μοιρολογιού είναι ήδη διαμορφωμένη στους ομηρικούς χρόνους και συνεχίζεται αδιάκοπη και χωρίς ουσιαστικές μεταβολές δια μέσου της αρχαιότητας, των μεσαιωνικών χρόνων και της Τουρκοκρατίας και φθάνει μέχρι την εποχή μας. Το μοιρολόγι είναι το μοναδικό είδος λαϊκού λόγου που παράγεται ανόθευτο ως τα σήμερα. Το είδος μπορούμε να ‘πούμε του δημοτικού ποιητικού λόγου το παλαιότερο και το μόνο που ζει”⁴⁵

1.3. ΕΙΣΑΓΩΓΗ ΣΤΟ ΕΛΛΗΝΙΚΟ ΜΟΙΡΟΛΟΙ

1.3.1. Τα βασικά είδη του μοιρολογιού

Το μοιρολόι αποτελεί είδος της ελληνικής δημοτικής ποίησης και δεν έχει μόνο άμεση σχέση με τη θρηνητική μουσική παράδοση των ελλήνων. Ο αβάσταχτος,

⁴⁵ Φάρος, σ. 175

σχεδόν, σωματικός πόνος που διακατέχει τους ζωντανούς έχει δημιουργήσει τα μοιρολόγια, όπως τις νεκρώσιμες ακολουθίες, τα επιτύμβια ανάγλυφα κι όλα τα περί της τελευταίας έθιμα. Η παρουσία των μοιρολογιών στους ελληνικούς τόπους χαρακτηρίζεται, όμως, κι από εκτέλεση σε εκτός θανάτου καταστάσεις, εκφράζοντας σε κάθε περίπτωση μια βαθιά αίσθηση απώλειας.

Το μοιρολόγι έχει διττή υπόσταση. Ως μέρος της δημοτικής ποίησης δεν αναιρεί το προσωπικό ρόλο του δημιουργού του, συμβάλλοντας συγχρόνως στη συλλογική καλλιτεχνική συνείδηση των ελλήνων. Ως λογοτεχνικό είδος και ως έντεχνη αναπαράσταση ενός συγκεκριμένου εθίμου, συνδέεται άρρηκτα με την ελληνική κοινωνία, όπου κάθε άτομο ως μέρος ενός ανθρώπινου συνόλου (ως υποκειμένου) λαμβάνει μέρος στη τήρηση και τελειοποίησή του ⁴⁶. Μπορεί το μοιρολόι να κληρονομείται από την παράδοση, να αναζητά τη πιστή τήρησή του (και πολλές φορές την αναίρεσή του) από τους ζωντανούς για τον αγαπημένο νεκρό, στο τέλος, όμως, εκφράζει έμμεσα την καθολική συνείδηση για το Χάρο, που είναι ο ίδιος ο Θάνατος.

Τα συστατικά στοιχεία (μέρη) του μοιρολογιού είναι η **ποίηση** (ο στίχος, η στροφή) και η **μουσική** ⁴⁷, τα οποία δεν διαχωρίζονται κατά την εκτέλεσή του. Το μοιρολόγι δεν λειτουργεί χωριστά ως στίχος και ως μουσικός σκοπός, αλλά 'τραγουδιέται' στο μοιρολόγημα σε πολύ συγκεκριμένες περιπτώσεις του ανθρώπινου βίου: στην παραδοσιακή κηδεία, στο μνημόσυνο, στην επίσκεψη στο νεκροταφείο. Αλλά και στην τέλεση παραδοσιακών μορφών εργασίας ⁴⁸: στο σκάλο και στο θέρο, στο καθάρισμα του καλαμποκιού και στον αργαλειό, στο γνέσιμο και το κέντημα, στο πλέξιμο και στους δρόμους από το χωριό προς τα χωράφια, τα βοσκοτόπια και τα μαντριά, στο μύλο και στο ψάρεμα. Αν και σε κάποιες ελληνικές περιοχές (κυρίως Μάνη, Γρεβενά κ.α.) διατηρείται το μοιρολόι κατά τη διάρκεια της κηδείας, το μοιρολόι-τραγούδι (όπως διαχωρίζεται) 'σώπασε' κατά κάποιον τρόπο όπως και κάθε τραγούδι στις καθημερινές εκδηλώσεις και ενασχολήσεις των ελλήνων ανθρώπων.

⁴⁶ Μότσιοις, σ. 20

⁴⁷ ω.α., σ. 55

⁴⁸ ω.α.

Όπως διαφαίνεται στο παρακάτω πίνακα, ο Μότσιος χωρίζει το σύνολο των ελληνικών μοιρολογιών σε δύο μεγάλες κατηγορίες⁴⁹:

1. Στα καθαυτό μοιρολόγια, τα οποία ακούγονται στη τελετή της παραδοσιακής κηδείας και του μνημόσυνου, στο νεκροταφείο και στο δρόμο προς (και από) το νεκροταφείο.
2. Στα μοιρολόγια-τραγούδια, που μπορούν να λέγονται σε κηδείες και μνημόσυνα, αλλά κυρίως τραγουδιούνται σε καταστάσεις λύπης, ακόμα και χαράς. Σ' αυτά, κυριαρχεί η θύμηση των νεκρών, η έλλειψη των αγαπημένων, των οποίων η απουσία δεν αφήνει τη χαρά και την ευτυχία να είναι πλήρης και ολοκληρωμένη.

ΠΙΝΑΚΑΣ ΠΡΟΣΠΑΘΕΙΑΣ ΤΑΞΙΝΟΜΗΣΗΣ ΤΩΝ ΜΟΙΡΟΛΟΓΙΩΝ

(ΚΑΤΑ ΤΟΝ Γ. ΜΟΤΣΙΟ)

A'. ΜΟΙΡΟΛΟΓΙΑ : ΟΛΙΚΗ (ΠΑΝΤΟΤΙΝΗ) ΑΠΩΛΕΙΑ – ΘΑΝΑΤΟΣ

1. Της παραδοσιακής κηδείας και του μνημοσύνου
2. Του Χάρου και του Κάτω Κόσμου. Λέγονται μοιρολόγια αλλά μπορούν να ειπωθούν και μοιρολόγια-τραγούδια

B'. ΜΟΙΡΟΛΟΓΙΑ – ΤΡΑΓΟΥΔΙΑ: ΜΕΡΙΚΗ (ΠΡΟΣΩΡΙΝΗ) ΑΠΩΛΕΙΑ ΠΟΥ ΣΥΧΝΑ ΜΕΤΑΤΡΕΠΕΤΑΙ ΣΕ ΟΛΙΚΗ (ΠΑΝΤΟΤΙΝΗ) ΑΠΩΛΕΙΑ

1. Της ξενιτιάς.
2. Μερικά του γάμου που χρησιμοποιούν στοιχεία της παραδοσιακής κηδείας.
3. Της φυλακής και της σκλαβιάς.
4. Της ανίατης (ή βαριάς) αρρώστιας και του λαβώματος. Των γηρατειών και του νοσοκομείου. Του ξεπροβοδίσματος σε πολύχρονη στρατιωτική θητεία και σε πόλεμο.
5. Της κατάρας, του προφητικού ονείρου. Της απαγωγής, της δολοφονίας, της καθυστερημένης (παράκαιρης) αναγνώρισης και της διπλής τραγωδίας.
Παραλογές.

⁴⁹ ω.α., σ. 59

Η ύπαρξη και των δύο αυτών κατηγοριών αποδεικνύει την έννοια του ποιητή-λαού, που στη περίπτωση των ελλήνων, δημιούργησαν μια ποικιλία έμμετρων μορφών έκφρασης και σκέψης με επίκεντρο την κάθε μορφής και έντασης απώλεια. Αν και τα πρώτα χαρακτηρίζονται από συναισθηματισμό και ανάγκη επικοινωνίας των ζωντανών με τον αγαπημένο νεκρό και τα δεύτερα από στοχασμό και ποιητική πραγμάτευση αιώνιων θεμάτων της ζωής, κοινό στοιχείο τους αποτελεί μια λυτρωτική δημιουργία σαν σε κάθε δημοτικό και παραδοσιακό τραγούδι. Όπως παρατηρεί ο παραπάνω συγγραφέας⁵⁰:

“Παλιότερα υπήρχε ένας σαφής καθορισμός στη σειρά εκτέλεσης των μοιρολογιών - ήταν γνωστό στους πάντες το μοιρολόγι, με το οποίο άρχιζε ο ποιητικός θρήνος, ήταν γνωστά τα μοιρολόγια που συνέχιζαν το μοιρολόγημα, καθώς και εκείνο, το επιλογικό, με το οποίο τελείωνε το ποιητικό (καλλιτεχνικό) μέρος της τελετής”.

Οι ενδείξεις για τα μοιρολόγια-τραγούδια στην ελληνική παράδοση είναι πολλές και μάλιστα ο αριθμός τους είναι μεγαλύτερος όπως και η δύναμη ποιητικής - λυρικής και επικολυρικής έκφρασής τους από το κυρίως μοιρολόι. Στην Ήπειρο π.χ. εκτός από τους συνηθισμένους θρήνους προς το νεκρό, συνηθίζεται και το ‘μεργιολόι’ που τραγουδιέται σαν τραγούδι τραπεζιού σε κάθε περίπτωση και στο γάμο⁵¹. Το είδος αυτό των μοιρολογιών χωρίζονται ανάλογα το περιεχόμενο και τη λειτουργικότητά τους σε κατηγορίες όπως: της ξενητείας, του γάμου, της φυλακής, της σκλαβιάς, της αρρώστιας, των γηρατειών, της στρατιωτικής θητείας κλπ.⁵². Κοινό σημείο αναφοράς τους είναι η αίσθηση μιας απώλειας ή η έκφραση της μερικότητας και προσωρινότητάς της και ο πόνος που εκφράζεται βαθύτερα με τον πιο ποιητικό τρόπο και τα ίδια εκφραστικά μέσα. Αντιπροσωπευτικό δείγμα του είδους αναφέρει ο λαογράφος Αγγελής: ένα κρητικό μοιρολόι της τάβλας και του γλεντιού χωρίς νεκρό και πένθος⁵³.

*Φωνήν και κλάσημόν άκουσα
σε ποιά μεριά τση Μεσσαρές,
σε ποιά μεριά του κάμπον;
Είς το Ντομπάκι τό λεγε*

⁵⁰ ω.α.

⁵¹ Οικονομίδης, 1967, σ. 23

⁵² Μότσιος, σ. 64

μια Σφακιανή κοπέλλα
 κι' έκλαιγε τον υγιούκα τση
 κι' έκλαιγε τον υγιόν τζη

-Γιέ μου που σ'ήρε ο Χάροντας
 κι εμαχαιρόσφαξέ σε
 κι ά σ' ήρε στο ζευγάρι μας
 να το ξεξευγαρώσω
 κι ά σ' ήρε στο κουράδι μας
 να το ξεφασσαρώσω
 κι ά σ' ήρε στο περβόλι μας
 μηλειό να μη το ποτίσω
 κι ά σ' ήρεν εις ταμπέλι μας
 να το ξεκοημουλώσω
 κι ά σ' ήρεν εις την εκκλησιά
 να μην την λουτρούσω
 κι ά σ' ήρεν εις την γειτονιά
 να μην τη χαιρετήξω...

-Μάνα λουτρούγα τσ' εκκλησιές
 χαιρέτα τσοι γειτόνους
 μα μεν ο Χάρος μ' εύρηκε
 στσ' αγάπης μου την πόρτα

Παλαιότερα, λοιπόν, και στη συνείδηση των ελλήνων, μοιρολόγι ονομάζεται κάθε λυπητερό τραγούδι που είναι αφιερωμένο σε ανθρώπινη απώλεια και η οποία δεν εξισώνεται με το θάνατο (βλ. πίνακα). Η ουσιαστική διαφορά των δύο ειδών, σύμφωνα με το Μότσιο ⁵⁴, αναλύεται σε δύο λόγους. Το καθαυτό μοιρολόι δε συνοδεύεται ποτέ με μουσικό όργανο και ο μουσικός του σκοπός είναι άκρως ασκητικός, στοιχειώδης και άκρως τραγικός. Το πέρασμα από ένα τραγούδι σε ένα μοιρολόι-τραγούδι και από εκεί σε χαρούμενο τραγούδι μπορεί να επιτευχθεί. Κατά τη διάρκεια της κηδείας ή του μνημόσυνου, όμως, (στιγμές που ακούγονται τα

⁵⁴ Αγγελίης Ν., Κρητικός Λαϊκός Θρήνος, *Μοιρολόγια και Μοιρολογήτρες*, Αθήνα, 1966, σ. 6-7

καθαυτό μοιρολόγια), το μοιρολόι δεν διαχέεται από εύθυμους σκοπούς. Τότε, το μοιρολόι περιορίζεται μόνο στο εαυτό του: στο λόγο της ανθρώπινης μοίρας, στην έκφραση του πόνου, στην εκδήλωση των τραγικών συναισθημάτων εμπρός στο νεκρό σκήνωμα. Μια τραγωδία που 'ντώνεται' με στίχο και μέτρο, φωνή και αναστεναγμό, κίνηση και χειρονομίες.

Στη τελετή της κηδείας και του μνημόσυνου το μοιρολόγημα του νεκρού γεννά το είδος των καθαυτό μοιρολογιών. "Το μοιρολόγι γεννήθηκε και αναπτυσσόταν συνεχώς σε κοινωνίες που το μοιρολόγημα αποτελούσε αναπόσπαστο και υποχρεωτικό μέρος της κηδείας και του μνημοσύνου... Το τραγικό αίσθημα, η συγκινησιακή φόρτιση των στίχων καθορίζουν τις κοινές ιδιομορφίες του ύφους των μοιρολογιών με την αφθονία των ερωτηματικών και θαυμαστικών κατασκευών, των επαναλήψεων, των συντακτικών και άλλων παραλληλισμών, των μονόλογων (των ζωντανών ή των νεκρών), των διαλόγων ανάμεσα σε νεκρούς, σε νεκρούς ή σε ζωντανούς με το Χάρο, σε νεκρούς με ζωντανούς κλπ."⁵⁵

Σ' αυτό το βασικό είδος των μοιρολογιών εκφράζεται ο σπαραγμός για το θάνατο αγαπημένων προσώπων που ξεκινούν για το μακρινό, το τελευταίο ταξίδι. Το μοιρολόγι θα συνδεθεί με τον θρήνο για το νεκρό, αλλά και θα μιλήσει για την ανθρώπινη μοίρα, με την περίοδο του πένθους, με όλα τα προσηκόντα έθιμα στην θανατική τελετή.

*Δένα σου πρόπον μάρτια μου, εννιά μοιρολόιστρες,
οι τρεις να κλαίνε το πρωί, και τρεις το μεσημέρι,
και με το γέμμα του ηλιού, όλες αράδα-αράδα
-Ανοίχτε την κασέλα μου, και βγάστε τρία ρόιδα
και δώστε τα στις όμορφες να πουν τα μοιρολόγια*⁵⁶

Και μπορεί το μοιρολόγι να είναι μια απλή, ολιγόλεπτη και λυρική έκφραση πόνου:

*...Παιε μου, πως εβιάστηκες να πας να βασιλέψεις,
ν' αφήσεις το σπιτάκι σου κι αλλού να πας να φέξεις;*⁵⁷

αλλά μπορεί να εξελιχθεί σε αναπτυγμένη ποιητική σύνθεση επικολυρικού χαρακτήρα με αυστηρή αρχιτεκτονική πλοκή

Φως μου και μου 'σβησες, βοσκέ μου,

⁵⁴ Μότσιοι, σ. 58

⁵⁵ ω.α.

⁵⁶ Ιωάννου Γ., Τα Δημοτικά μας Τραγούδια. Αθήνα, 1977, αρ. 357, σ. 251

*ά που 'φεγ' η αλή σου, κατιφέ μου,
 Κακόν αέρι επέρασεν, αθέ μου,
 και σ' άσβησε, καλέ μου κι ακριβέ μου.
 Κ' εδά μας άφηκες, φεγγάρι μου,
 για πάντα στο σκοτάδι, παλλικόρι μου*⁵⁸

και καθώς , θα μιλούν και για το Χάρο, αυτά τα τραγούδια θα εκτελεσθούν από γυναίκες αλλά και άντρες μοιρολογητές στο θάνατο των ελλήνων, καθώς αποτελεί έθιμο και καθήκον.

1.3.2. Ο διαχωρισμός του μοιρολογιού στις ελληνικές περιοχές

Το μοιρολόι φαίνεται να κυλά στη ψυχή των Ελλήνων, οι οποίοι δημιουργούν τέχνη ενώπιον του θανάτου, προσαρμοσμένη στα ιδιαίτερα παραδοσιακά χαρακτηριστικά της κάθε περιοχής. Το θέμα της καθολικότητας στο μοιρολόι επηρεάζεται καθοριστικά από την παράδοση των 'ανοικτών' και των 'κλειστών' τόπων και τρόπων λειτουργίας. Όπως παρατηρεί ο Μότσιος⁵⁹: "Η παράδοση του μοιρολογήματος στη Μάνη δεν πέρασε τα σύνορα της Μάνης, το ίδιο και το νεότερο μοιρολόγι της περιοχής Ρεθύμνου στη Κρήτη, ενώ διαπιστώνει κανείς τη χωρίς σύνορα παράδοση στην ευρύτερη περιοχή της Θεσσαλίας, της Δυτικής Μακεδονίας και της Ηπείρου. Υπάρχουν και τα μοιρολόγια που λέγονται σχεδόν σε όλη την Ελλάδα, πέρα από τη Μάνη και τις δυτικές περιοχές της Κρήτης. Επομένως, η έννοια της καθολικότητας στο μοιρολόι έχει τοπικό (στενότερο ή ευρύτερο) χαρακτήρα και μόνο σε μερικές περιπτώσεις επεκτείνεται σε όλη την επικράτεια. Στις παραμεθόριες με ομόθρησκους λαούς περιοχές το ελληνικό μοιρολόγι 'συνδιαλλάγεται' με το αντίστοιχο είδος των γειτονικών λαών από την άλλη μεριά των συνόρων". Έτσι, το μοιρολόι παρουσιάζει τοπογραφική ποικιλία κυρίως ως μορφή. Η λειτουργική του χρήση, όμως, είναι κοινή σε όλους τους Έλληνες, όπως παρατηρείται σε όλα τα έθιμα γύρω από το θάνατο.

Ως μορφή και ως γνήσιο τοπικό χαρακτηριστικό, τα μοιρολόγια παρουσιάζουν διαφοροποίηση κατά γεωγραφικές περιοχές. Αξιολογώντας την

⁵⁷ ω.α., αρ. 392, σ. 269

⁵⁸ Μότσιος, σ. 81

⁵⁹ ω.α., σ. 21-22

‘ποιητική’ τους αξία, ο στίχος των μοιρολογιών στην ηπειρωτική Ελλάδα είναι κυρίως ανομοιοκατάληκτος 15σύλλαβος (μπορεί να είναι και 8σύλλαβος)⁶⁰, όπως το παρακάτω μοιρολόι απ’ τη περιοχή Τρικοκκιά των Γρεβενών:

*Σ’ όλο τον τόπο ζαστεριά, σ’ όλο το τόπο ήλιος
και στον Γιωργάκη την αυλή καπνός κι αντάρα βγαίνει-
καπνός φέρνει τα κλώσματα κι αντάρα μοιρολόγια.
-Βάστα, καρδιά, βάστα ψυχή, σα θέλεις σα δε θέλεις,
τα δάκρυα, τα κλώσματα κι αυτά τα μοιρολόγια,
το πώς βαστούν και τὰί βουνά τα χιόνια και τους πάγους
βάστα και συ, γυναίκα μου, τα δάκρυα και το κλώσμα*⁶¹

Στην Πελοπόννησο, τα μοιρολόγια με πρώτα εκείνα της περιοχής της Μάνης, είναι πλασμένα σε στίχους βασικά οκτασύλλαβους ή 15σύλλαβους:

*Για αγρίκα, Γιώργη αφέντη μου,
στον Άδη που θα κατέβεις,
κεί παραϊχτάρης να γενείς,
να γίνεις κλώσα με πουλιά,
να μιάσεις τη λεβεντοριά
και να τους πάρεις και να ρθείς
Αιντε, και να ρθεις τη Λαμπρή
να γίνουν τα πικρά γλυκά
να γίνει η λύπη μας χαρά
κι αν δεν έρθεις, κι αν δε φανείς
μετανιωμένος θα βρεθείς*⁶²

Όπως παρατηρεί ο λαογράφος Ρωμαίος⁶³, τα μανιάτικα μοιρολόγια χαρακτηρίζονται από μεστό ρεαλισμό και αξία καλλιτεχνική, στηριγμένη στην πρωτοτυπία περιεχομένου και στην πρωτόγονη, αλλά γνήσια και δυναμική, ψυχολογική σύνθεση των επεισοδίων. Κατά τον ίδιο τρόπο, ο Στ. Κυριακίδης αναφέρει⁶⁴: “τα μοιρολόγια ταύτα είναι ως επί το πλείστον πεζά στιχουργήματα εις οκτασύλλαβους. Δεν ανευρίσκει κανείς εις αυτά τας εν ειδει παραληρήματος λυρικός

⁶⁰ Μότσιοις, σ. 55

⁶¹ ω.α., σ. 60

⁶² ‘Του Γιώργη’, Πασαγιάννης, σ. 41

⁶³ Ρωμαίος Κ., Κοντά στις ρίζες, έρευνα στον ψυχικό κόσμο του Ελληνικού Λαού, Αθήνα, 1980, σ. 224

⁶⁴ σ. 98

εκ του πόνου εξάρσεις, τας οποίας ευρίσκει εις τα άλλα” (δηλ. άλλων περιοχών). Η δραματικότητα και η ωμότητα διαφαινεται τόσο στους στίχους των μανιάτικων μοιρολογιών, όσο και σ’ αυτά της ηπειρωτικής Ελλάδας, στοιχείο που στη μορφή του είδους ενισχύεται από την έλλειψη ομοιοκαταληξίας. Από το μοιρολόγι με τον τίτλο “Σήκω Μαριόλ από τη γη κι από το μαύρο χώμα”, το οποίο συναντάται κατά παραλλαγές σχεδόν σε όλη την ηπειρωτική επικράτεια (Ηπειρο, Μακεδονία, Θεσσαλία, Θράκη), παρατίθεται το παρακάτω από το νομό Ροδόπης:

*-Σήκω, Γιώργο μ’ από τη γη κι από το μαύρο χώμα,
γιατί σε κλαίν οι φίλοι σου, σε κλαίνε κι οι δικοί σου,
σε κλαίνε τα παιδάκια σου τα μικρορφανεμένα.
Με τι ποδάρια να σκωθώ, χεράκια ν’ ακουμπήσω-
τα ποδαράκια μου πονούν, τα γόνατά μου σφάζουν
και ποιος με κλαίει, τον ορφανό και ποιος με κλαίει το μαύρο.
-Ρίξε το χώμα σε μεριά, τις πέτρες από την άλλη,
κι άπλωσε το χεράκι σου και πιάσε το δικό μου
και πιάσε με να σηκωθώ και βάλε με να κάτσω,
και δώσε μου κρύο νερό να δροσιστεί η καρδιά μου*

Το συγκεκριμένο ανέκδοτο μοιρολόι της Θράκης που παραθέτει ο Γ. Μότσιος⁶⁵, παρουσιάζει 16 παραλλαγές σε όλη την επικράτεια και μπορεί να καταταχθεί στα κείμενα που ξεπερνούν τον τοπικό χαρακτήρα και μπορεί να χαρακτηριστεί πανελλήνιο

Σύμφωνα με την Ειρήνη Σπανδωνίδη⁶⁶, τα κυρίως ανομοικατάληκτα μοιρολόγια της Ηπειρωτικής Ελλάδας είναι σαν απρόσωπο, φιλοσοφημένο επιβλητικό σχόλιο πάνω στη ματαιότητα των ανθρωπίνων. Έτσι τα αυτοσχέδια μοιρολόγια γίνονται πεζός λόγος, ο οποίος με την μελωδία αποκτά κάποια ποιητική μορφή. Οι αναφωνήσεις, οι προσφωνήσεις, οι παραγγελίες, οι κοπετοί παρουσιάζουν τα μοιρολόγια κυρίως στην Ήπειρο και τη Μακεδονία ως “ένα διακομμένο από αναφιλητά κλάψιμο” αλλά με κάποιο ρυθμό.

⁶⁵ σ. 88

⁶⁶ Οικονομίδης, σ. 20

Από την άλλη, τα μοιρολόγια των νησιών οφείλουν να είναι ομοιοκατάληκτα ⁶⁷, καθώς συγχρόνως παρατηρούνται και τα δίστιχα μοιρολόγια, όπως το παρακάτω της Κρήτης:

*Άσκημα πα τα πρόβατα δίχως βοσκό στα όρη
 άσκημα πάει κι ο νεκρός δίχως το μοιρολόγι.* ⁶⁸

Στη Κρήτη, στα Δωδεκάνησα, στην εσωτερική Μάνη, στη Κύπρο και σε άλλα νησιά, τα μοιρολόγια χαρακτηρίζονται από ομοιοκαταληξία άσχετα από το μέτρο του στίχου και υπάρχει μεγαλύτερη ευχέρεια στιχοπλοκής. Η τραγικότητα και ο ρεαλισμός παρουσιάζονται και στα Κρητικά μοιρολόγια και μάλιστα στα Σφακιά και σ' άλλες περιοχές του νησιού θρηνούν ιδιαίτερα τους προκρίτους. Αν αυτούς που θρηνείται είναι γέρος σεβαστός, του παραγγέλνουν να συμβουλευεί τους προηγούμενους νεκρούς και νέους συγγενείς

Η δημιουργία των μοιρολογιών κατά την κηδεία είναι συνθετική. Περικλείει όλες τις ανθρώπινες σχέσεις, έχει τις ρίζες της στην αρχαιότητα και το Βυζάντιο, εκφράζει την κάθε εποχή, αναγνωρίζεται ως στοιχείο των κλειστών κοινωνιών (των χωριών), προσαρμόζεται στα ιδιαίτερα πολιτιστικά στοιχεία κάθε περιοχής και καταλήγει στο τέλος να αποτελεί μέρος της Ελληνικής τέχνης και πολιτισμού. Όλα αυτά κρύβονται πίσω όταν ορθώνει το λόγο της η μοιρολογίστρα, Τι είναι εκείνο που συμβαίνει στην πρόθεση του νεκρού από τη πλευρά των ζωντανών συγγενών ώστε ν' αρχίσουν έμμετρα να τον θρηνούν; Ποια η θέση του μοιρολογιού στο εθιμικό τελετουργικό των ελλήνων απέναντι στο θάνατο στο τότε και στο σήμερα;

Πρέπει να επισημανθεί εξ' αρχής ότι μιλώντας για το μοιρολόγι, λόγος γίνεται για δημοτική και όχι λόγια ποίηση, για προφορική και όχι γραπτή παράδοση. Η δημιουργία τους είναι βασισμένη στον αυτοσχεδιασμό, στην γνήσια έκφραση, στην αδιάσπαστη ενότητα μοιρολόγι- μοιρολογήτρα- ειδική ώρα, όπως αναφέρει ο Αγγελής ⁶⁹. Κι αν τόσοι λαογράφοι ή άλλοι μελετητές προσπάθησαν να τα καταγράψουν και να τα συλλέξουν (με πρώτο το Νικόλαο Πολίτη), δεν κατάφεραν να περιγράψουν αυτή την ειδική ώρα. Με τα χαρακτηριστικά λόγια του παραπάνω συγγραφέα: "Συντριμμία, φράσεις, στίχοι μοναχικοί..... Σώσαμε πινελιές μονάχα

⁶⁷ ω α, σ. 19

⁶⁸ Μότσιος, σ. 53

⁶⁹ σ. 23

από υπέροχους πίνακες που κήκαν”⁷⁰. Οι στίχοι, όμως, αυτοί μπορούν να λειτουργήσουν ικανοποιητικά ώστε να περιγράψουν ως ένα σημείο τουλάχιστον το μοιρολόι στο μικροσύστημα.

Επίσης, το έθιμο του μοιρολογιού έχει περιοριστεί σημαντικά στο σήμερα, παρ’ όλη τη πλούσια τοπογραφική ποικιλία που παρουσίαζε παλιότερα. Σύμφωνα με τον Οικονομίδη⁷¹, το έθιμο αυτό ήταν συνηθισμένο πριν το 1920 και σε λαϊκές συνοικίες των μεγαλουπόλεων, όπως των Αθηνών, της Θεσσαλονίκης, της Πάτρας κ.α. Σήμερα όμως εκλείπει και τείνει να εξαφανιστεί ακόμα και στην Ελληνική επαρχία. Μόνον σε χωριά της Μάνης, της Κρήτης, της Ηπείρου, της Μακεδονίας, της Θράκης, των Δωδεκανήσων, των Κυκλάδων, της Κύπρου και άλλων περιοχών, ακούγεται το μοιρολόι και πιο έντονα στη Μάνη, όπως και στα Μανιάτικα του Πειραιά.

1.3.3. Η ιδιαιτερότητα του μοιρολογιού ως εθίμου

Μέσα στο γενικότερο πλαίσιο του εθιμικού τελετουργικού, όπως περιγράφηκε στο σχετικό κεφάλαιο, το ελληνικό μοιρολόγημα χαρακτηρίζεται από μία ιδιαιτερότητα. Αυτή η ξεχωριστή εθιμική και περαιτέρω παραδοσιακή υπόσταση του μοιρολογιού αναλύεται ως εξής:

1. Έχει μακραιώνη παράδοση ως τοπική ή γενική συνήθεια και αυτό που το ξεχωρίζει από τα άλλα έθιμα είναι η υιοθέτηση της έμμετρης έκφρασης (ρυθμός, μέτρο και παραγωγή λόγων).
2. Παρατηρείται σε όλες τις ελληνικές περιοχές και προσαρμόζεται στις τοπικές ιδιαιτερότητες, διατηρώντας συγχρόνως γνήσιες σταθερές και καθολικές εκφάνσεις.
3. Θεωρείται τιμή εκ μέρους των ζωντανών η τήρησή του, η οποία διατυπώνεται ακόμα και με τη κλήση των εκτελεστών του έμμετρου θρήνου από τους πενθούντες.
4. Εκφράζει σαν όλα τα έθιμα τις ελληνικές αντιλήψεις και δοξασίες στο θάνατο (σφαιρικότητα προβληματικής), αντιδιαστέλλεται, όμως απ’ τα υπόλοιπα έθιμα ως προς τη ζωντανή διατύπωσή τους.

⁷⁰ ω.α. 12

5. Ταυτίζεται με την έννοια του Θρήνου, ώστε το ρήμα 'μοιρολογώ' να αποκτά την κοινωνική ερμηνευτική του 'θρηνώ' (κλαίω και φιλοσοφώ).
6. Διαχωρίζεται και εκφράζει κάθε μορφή απώλειας, αρχίζοντας από το θάνατο ενός ανθρώπου (ολική απώλεια) μέχρι και την ξενητεία (μερική ή προσωρινή απώλεια), υποδεικνύοντας την προσήλωση των ελλήνων ανθρώπων να τραγουδήσουν και να φιλοσοφήσουν σε κάθε αντιξοότητα της ζωής
7. Καλύπτει ως έθιμο όλο σχεδόν το εθιμικό τελετουργικό απέναντι στον ελληνικό θάνατο, από την εκπνοή έως και τα τελευταία μοιρολόγια, και κυρίως, στη τελετή της κηδείας και της παραμονής του νεκρικού σώματος στην οικία του, κρατά τη δυναμική του παρουσία.
8. Παρουσιάζει μια πλήρη και οργανωμένη εθιμοτυπία με προσωπική και ομαδική εκτέλεση, κανόνες, αρχή και τέλος
9. Διακρίνεται από οργανική και τελετουργική λειτουργικότητα, καθώς πλαισιώνει μία συγκεκριμένη πράξη την ίδια τη τελετή (κυρίως τη κηδεία, αλλά και τα μνημόσυνα). Το τελετουργικό αυτό πλαίσιο δεν είναι διακόσμηση της πράξης, αλλά οργανικό τμήμα της ⁷² ("κηδεία χωρίς μοιρολόγι δεν γίνεται).
- 10 Η τήρηση του εθιμοτυπίας του κατά κύριο λόγο είναι γυναικεία υπόθεση (συγγενείς-ειδικές μοιρολογίστρες).
11. Κατά την εκτέλεσή του, υπάρχει βαθιά και αδιάσπαστη σύζευξη μυθολογικών στοιχείων και ανθρώπινης έκφρασης. Θα ήταν λάθος να αποδοθεί στο μυθολογικό υπόβαθρο το υλικό των μοιρολογίων και στον ανθρώπινο πόνο ο λυρισμός τους ⁷³.
12. Έχει άμεση σχέση με τη τωρινή στιγμή και ως έθιμο διακρίνεται από πλασματικότητα του περιεχομένου του και του τρόπου εκτέλεσής του. Οι στίχοι για παράδειγμα αυτοσχεδιάζονται και δεν ακούγονται ποτέ οι ίδιοι και παρόμοιοι σε μια άλλη κηδεία, ενώ η θραύση αγγείων (τα λεγόμενα 'λαίγια') επαναλαμβάνεται κατά τον ίδιο τρόπο σε ένα άλλο θάνατο.
- 13 Συγκεντρώνει την οδύνη για το θάνατο σε μια ειδική στιγμή, διευκολύνει το ξέσπασμα αλλά και το μεθοδεύει. η μνημη του νεκρού συγκεντρώνεται σε κάθε εκτέλεση του και κυρίως μέσω του περιεχομένου του.

⁷¹ σ. 13

⁷² Ιστορία Ελλ. Έθνους, ΙΑ', σ. 284-

⁷³ ω.α

14. Γενικεύει τον πόνο μες τη καθολική ακροαματικότητα του και ενισχύει τις διαστάσεις της κοινωνικής συμμετοχής και αλληλεγγύης στο ευρύτερο πλαίσιο της παραδοσιακής κοινότητας.
15. Στο γενικότερο θρηνητικό περιβάλλον που υπάρχει φυσιολογικά σε κάθε τελετή, μιλά και διατυπώνει απόψεις. Εκτός των σιγανών συζητήσεων και των διάφορων κοινωνικών επαφών (βλ. έθιμο 'μακαριάς'), είτε ακούγεται και λύνει τη σιωπή ή και παρακολουθείται (κατά κύριο λόγο) και ακροάζεται με βουβούς ακροατές και θεατές. Ομοιάζει με την αρχαία τραγωδία των ελλήνων.
16. Εκφράζει αμεσότερα το πόνο των ανθρώπων μέσω του ρυθμού και της λεκτικής έκφρασης. Και μαζί διατυπώνει εναγώνια ερωτήματα (ανάγκη για απάντηση), περιγράφει - αφηγείται (ανάγκη για συνειδητοποίηση), αναστενάζει και επικαλείται το νεκρό (ανάγκη για αποφόρτιση). Ο πόνος για την απώλεια δεν εμποδίζει να γίνεται συγχρόνως καθορισμός και εξύμνηση των αξιών της ζωής.
17. Το συστατικό στοιχείο του περιεχομένου του, ο διάλογος, προσφέρει μεγαλύτερη βίωση του νεκρού και ενισχύει ασυνείδητα και συνειδητά τη σχέση ζωντανών - νεκρών (αίσθηση ζώσας ψυχής). Μιλά ο πόνος των ζωντανών, μιλά κι ο νεκρός που επιτάσσει κυρίως τα συναισθήματα των παρευρισκομένων.
18. Περνά στο χώρο της παραγωγικής φαντασίας μέσω της στήριξης του σ' αυτό το διάλογο ή την αλληγορία και τις παρομοιώσεις, και περισσότερο από άλλο έθιμο καταλήγει να εκφράζει ασυνείδητα και συνειδητά ζητούμενα των ζωντανών ενώπιον του θανάτου.
19. Ποιητικοποιεί και καλλιτεχνικοποιεί τον ίδιο το θάνατο μέσω της στιχοπλοκής και της μουσικής. Το μοιρολόγι δε λειτουργεί χωριστά ως στίχος και χωριστά ως μουσικός σκοπός, αλλά 'τραγουδιέται' στο μοιρολόγημα ⁷⁴.
20. Κοιτά κατάματα και αμεσότερα το θάνατο και στα λόγια του συζούν πειθαρχημένα όλα τα στοιχεία για την κατανόηση του όλου θέματος του θανάτου και των μεταθανάτιων ιδεών και παραστάσεων.
21. Ο συμβολισμός του γι' αυτό είναι ο πιο βαθύς και παναθρώπινος σε σύγκριση με τα άλλα έθιμα. Συμβολίζει τον αποδιωγμό του θανάτου που γεννά ο προσκείμενος

⁷⁴ Μότσιας, 1995, σ. 55

νεκρός, και ο οποίος βιώνεται πρωτόγονα ⁷⁵ και που στολίζεται με τη προσωπική σχέση του ανθρώπου με τον προσκείμενο σκηνώμα του νεκρού.

22. Είναι το μόνο έθιμο που προσφέρει ζωντανό λόγο, και χάρις στη καταγραφή του λόγου αυτού (συλλογές λαογράφων) κάνει πιο άμεση τη μελέτη του.

23. Τέλος, ως στοιχείο της παράδοσης μας εκφράζει με τον αμεσότερο τρόπο την διαχρονική πορεία του ελληνικού πνεύματος, του οικουμενικού και ουμανιστικού χαρακτήρα του στην οποία κάθε άνθρωπος μπορεί να δει τη σκέψη του, την ψυχή του και το σώμα του να κινητοποιούνται. Σ' αυτό το σημείο έγκειται η καθολική και οικουμενική διάσταση του ελληνικού έμμετρου θρήνου.

2. ΤΟ ΜΟΙΡΟΛΟΓΗΜΑ ΤΟΥ ΝΕΚΡΟΥ

Άκλαυτος κι αμνημόνευτος,
στον Άδη τι γυρεύει;

Ελληνική Παροιμία

2.1. Η ΔΗΜΙΟΥΡΓΙΑ ΤΟΥ ΘΡΗΝΗΤΙΚΟΥ ΑΣΜΑΤΟΣ

Το μοιρολόι εκτός από είδος της δημοτικής ποίησης αποτελεί βασικά θρηνητικό άσμα. Ο θάνατος του αγαπημένου προσώπου και ο γεννημένος θρήνος από τη πλευρά των ζωντανών καταλήγει στη μουσική και στη ποίηση. Το μοιρολόι ως θρηνητικό άσμα είναι άξιο προσοχής στη στιγμή της δημιουργίας του, στο τρόπο της γέννησής του και στο άνοιγμα του στόματός της μοιρολογίστρας να εκφράσει το πόνο και το δέος της ενώπιον του θανάτου. Την τραγική και συγχρόνως θαυμαστή στιγμή της δημιουργίας των θρηνητικών ασμάτων περιγράφουν τα παρακάτω αποσπάσματα από Ελληνικά μοιρολόγια.

" Ο πόνος φέρνει αχό κι αχός τα μοιρολόγια"

" Ο πόνος φέρνει τον ήχο κι ήχος τα μοιρολόγια"

" Καπνός φέρνει τα κλαήματα κι αντίρα μοιρολόγια" ⁷⁶

⁷⁵ Κατά τον Μερακλή (1992, τ Γ', σ 57), στους πρωτόγονους λαούς συναντάμε τραγούδια, τα οποία έχουν ένα στοιχειώδη λόγο και στοιχειώδη μουσική και εξυπηρετούν συνήθως ένα πρακτικό σκοπό (π.χ. πρόκληση βροχής). Ο συναισθηματικός χαρακτήρας των τραγουδιών είναι φαινόμενο νεότερων εποχών

⁷⁶ Μότσιος, σ 50

Τι είναι αυτός ο ήχος κι ο αχός που αναφέρει η μούσα της λαϊκής δημοτικής θρηνητικής μας ποίησης; Τι είναι αυτό που γεννά το θρηνητικό άσμα; Η λέξη "ήχος" υποδηλώνει μία ασυνείδητη σχεδόν μουσική προδιάθεση των εκτελεστών του έμμετρου θρήνου. Μπορεί ο ήχος αυτός να συμπίπτει με τον αναστεναγμό, το βαθύ πόνο που αισθάνεται αυτός που θρηνεί. Η προϋπάρχουσα, όμως μουσική προδιάθεση είναι ένα ζωντανό κομμάτι της κοινωνικοποίησής του, ένα γνήσιο στοιχείο που συμβαδίζει σε κάθε στιγμή του ανθρώπινου βίου (το γάμο, τη βάπτιση, το πανηγύρι κ.α.) και αυτή η προδιάθεση είναι που καταλήγει να γίνει η πρώτη λεία για να γεννηθεί το μοιρολόγι.

Η ύπαρξη της μουσικής, του ρυθμού και του μέτρου είναι πανταχού δυνατή στην Ελληνική ιστορία, πράγμα το οποίο δεν μπορεί να αμφισβητηθεί μέσω της πλούσιας μουσικής παράδοσης των Ελλήνων, σε οποιαδήποτε χρονική στιγμή και σε οποιαδήποτε περιοχή ζουν, λειτουργούν και δραστηριοποιούνται ελληνικοί πληθυσμοί (Μικρά Ασία, Κύπρος, Καππαδοκία, παροικίες του εξωτερικού κ.ά). Και σ' αυτό το γόνιμο κοινωνικό και γεωπολιτικό περιβάλλον δημιουργούνται και τα μοιρολόγια, τα θρηνητικά τραγούδια για το νεκρό.

Για τις συνθήκες δημιουργίας των μοιρολογιών, ο Αγγελής λέει ότι για ν' ακούσει κανείς μοιρολόι πρέπει να σταθεί μπροστά στο λειψανο και να μείνει εκεί ώσπου να φουντώσει ο πόνος των γυναικών, να φτάσουν σ' ένα σημείο παροξυσμού και να πουν τα περίφημα στιχάκια που γεννιούνται εκείνη τη στιγμή και χάνονται αμέσως, γιατί δεν τα θυμούνται πια ούτε κι αυτές που τα δημιούργησαν. Συνεχίζοντας, αναφέρει ότι οι ίδιες οι μοιρολογίστρες διαμόρφωσαν τα μοιρολόγια σε ήρεμες ώρες χωρίς νεκρό, χωρίς καν πένθος. Το μοιρολόι άλλωστε ήταν κάποτε μέρος της αγωγής των κοριτσιών "Τα κορίτσια μάθαιναν νοικοκυριό, μαγείρεμα, κέντημα, αργαλειό. Υπακοή και ταπεινοσύνη και μοιρολόι για να 'ναι έτοιμες ν' αναθρέψουν παιδιά, να φιλοξενήσουν ξένους και να υποδεχτούν τον άνδρα ζωντανό και πεθαμένο στο σπίτι". Αν και ο συγκεκριμένος συγγραφέας μελετά τον κρητικό θρήνο, η πληροφορία ότι το μοιρολόι ήταν μέρος της αγωγής των κοριτσιών μαρτυρά τη θέση του θανάτου ως αναπόσπαστο μέρος της ζωής, σύμφωνα με την ελληνική νοοτροπία. Και μέσα στο φούντωμα, το βουητό, είναι οι ίδιες οι γυναίκες που γεννούν τα θρηνητικά άσματα για τον αγαπημένο νεκρό, καθώς το μέτρο, ο ρυθμός θα τις βοηθήσει ν' αποδεχθούν περισσότερο συναισθηματικά και όχι μόνο νοητικά το 'τέλος'.

Το πλαίσιο, λοιπόν, μέσα στο οποίο διαμορφώνεται ο ρυθμός - η βάση του μοιρολογιού μπορεί να χαρακτηριστεί σαν ένα βουητό, μια 'βαζούρα', ένα 'μούγκρισμα', ένα 'φούντωμα', λέξεις τις οποίες ο Γ. Μότσιος ⁷⁷ συνοψίζει στην ακαθόριστη μουσική προδιάθεση του εκτελεστή. Την ίδια προβληματική ενισχύει και ο Φ. Κουκουλές, περιγράφοντας το θρηνολόγημα του Βυζαντίου: "Εγίνετο δε το θρηνολόγημα ή μονωδικώς, των θρηνούτων αναφωνούντων το ιού ή γουί, ή των παρισταμένων γυναικών ή των ανδρών συνθρηνούτων, της κοινής συνοδίας των θρήνων καλουμένης συνθρήνου, κατάρχοντος του θρήνου, ενός εξάρχου" ⁷⁸.

Η ακαθόριστη, λοιπόν, αυτή μουσική προδιάθεση είναι η πρώτη βάση του μοιρολογιού. Η ακαθόριστη διάστασή του όμως, εξυπηρετεί μία σημαντική ανάγκη της μοιρολογίστρας: την προσαρμογή των λόγων της και του παράλληλου ρυθμού τους στον προκείμενο νεκρό. Επίκεντρο της 'έμπνευσης' είναι ο συγκεκριμένος νεκρός με τα ιδιαίτερα χαρακτηριστικά (ηλικία, κοινωνική θέση, τρόπος θανάτου, είδος σχέσης κ.ά.). Ο εκτελεστής αυτοσχεδιάζει την στιγμή κατά την οποία θρηνολογεί και πάντοτε προσαρμόζεται σε εκείνον προς τον οποίο απευθύνεται. Όπως παρατηρεί και ο Οικονομίδης ⁷⁹, εκείνο που ουσιαστικά διακρίνει το μοιρολόι από τα άλλα δημοτικά τραγούδια είναι ότι δεν στιχουργείται εκ των προτέρων και με άνεση, αλλά πάντοτε αυτοσχεδιάζεται.

Ο αυτοσχεδιασμός στο μοιρολόι είναι βασικό χαρακτηριστικό του, για το οποίο ο Στ. Κυριακίδης υποστηρίζει ⁸⁰ ότι "ιδιαιτέρως αξία μεγίστης προσοχής είναι και τα αυτοσχέδια και προ παντός την ώρα κατά την οποία ποιούνται, διότι τότε εις αυτά συλλαμβάνομεν το άσμα εν τη γενέσει του, συλλαμβάνομεν τον τρόπον, καθ' ον ο λαός εργάζεται εις την δημιουργίαν των ασμάτων του". Ο αυτοσχεδιασμός δεν αναιρεί τη χρήση ήδη γνωστών μοιρολογίων, πράγμα που φανερώνεται από την ύπαρξη πολλών παραλλαγών. Αν και κατά τη στιγμή της δημιουργίας τους σχεδόν όλα τα μοιρολόγια είναι αυτοσχέδια, περιστασιακά και δεν ελπίζουν στην ανθρώπινη μνήμη, υπάρχουν και εκείνα τα μοιρολόγια, τα οποία διατηρούνται στη μνήμη και κυρίως όσα συγκίνησαν και έκαναν ιδιαίτερη εντύπωση για το νόημα, την πρωτοτυπία και την ποιητική τους αξία. Τέτοια μοιρολόγια υπάρχουν πολλά που

⁷⁷ σ. 50

⁷⁸ Κουκουλές, τόμος Δ', σ. 169

⁷⁹ σ. 19

⁸⁰ σ. 90

χρησιμοποιούνται κατά παραλλαγές και πολλές φορές φτάνουν να ακούγονται σε όλη την ελληνική επικράτεια.

Το θέμα του αυτοσχεδιασμού στα θρηνητικά άσματα έχει απασχολήσει πολλούς μελετητές. Δεν μπορεί όμως, να υποστηριχθεί ότι δεν υπάρχει καμία προετοιμασία εκ μέρους των γυναικών (κατά κύριο λόγο) που μοιρολογούν. Σε γενικές γραμμές καμία γυναίκα δεν μοιρολογεί απροετοίμαστη σε μικρότερο ή με μεγαλύτερο βαθμό⁸¹, και ένας κατεξοχήν μελετητής του μοιρολογιού, ο Μότσιος περιγράφει την εξής εμπειρία⁸²:

“Το 1985 πήγα να καταγράψω ένα μοιρολόγι της Ε.Σ. για το χαμένο στον πόλεμο του '40 αδελφό της Τη στιγμή που ήμουν έτοιμος να βάλω μπρός το κασετοφωνο και η γυναίκα θα άρχιζε το μοιρολόγι, μία γειτόνισσα την ρώτησε για την υγεία του άντρα της. Η κ. Σ. έβαλε τα κλάματα και με βουρκωμένα μάτια ρώτησε αποτεινόμενη σε μένα: ‘Μπορώ να σου πω το μοιρολόγι του άντρα μου;’. Συμφώνησα και άρχισε να μοιρολογεί. Ο σύζυγός της ήταν ζωντανός, αλλά βαριά άρρωστος και σε 4 μήνες πέθανε. Μετά τον θάνατο του κυρίου Σ., ξαναπήγα στην ίδια γυναίκα και στο σπίτι του πατά (του χωριού) κάναμε συζήτηση για το μοιρολόγι γενικά. Μία από τις ερωτήσεις μου ήταν και τούτη “Πότε οι μοιρολογίστρες συνθέτουν το μοιρολόγι;”. Κι εκείνη απάντησε αμέσως: “Την ώρα της κηδείας”. Άλλη ερώτησή μου. “Αποκλείεται μια γυναίκα να προετοιμάσει το μοιρολόγι για κάποιον που είναι βαριά άρρωστος;”. “Αποκλείεται μου λέει, μόνο την ώρα του μοιρολογήματος φτιάχνει τους στίχους και το σκοπό”.

Η παραπάνω μαρτυρία αποδεικνύει τόσο την ασυνείδητη μουσική διάθεση των μοιρολογιστρών σε επίπεδο ρυθμού και λόγων, όσο και κυρίως την επικέντρωσή τους στον ίδιο τον νεκρό. Κι όταν θ' αρχίσουν να στιχοπλοκούν και να εκτελούν το θρηνητικό άσμα, θα εκφράσουν το συνολικό τους πόνο, θα μιλήσουν για τον αγαπημένο τους νεκρό και πολλές φορές θ' αναφερθούν στο κοινωνικό τους περιβάλλον (π.χ. πόλεμοι, δυστυχίες). Δεν γίνεται ν' αγνοήσουν την εποχή τους και τις συνθήκες που ζούν. Λέξει ν' αναφέρουμε την πλούσια ανάπτυξη του μοιρολογιού στα χρόνια της Τουρκοκρατίας, όταν εκτός από το θάνατο των αγαπημένων, οι Έλληνες ζούσαν υποδουλωμένοι τον συνεχή “θάνατο” της ελευθερίας τους. Δεν πρέπει ν' αγνοηθεί, επίσης, ότι πολλές γυναίκες “κατά την ώρα

⁸¹ Μότσιος, σ. 23

των αγροτικών εργασιών συνθέτουν μοιρολόγια για φανταστικές αιτίες”, κατά μαρτυρία του Κυριακίδη ⁸³, έτσι ώστε να τα χρησιμοποιήσουν όταν παραστεί ανάγκη στο μοιρολόγι του νεκρού. Η άποψη αυτή ενισχύει τη σημαντική θέση του είδους αυτού του δημοτικού άσματος στην ελληνική ζωή και από την άλλη τη βαθιά ενασχόληση των γυναικών με το θρήνο και κυρίως την έμμετρη έκφρασή του.

Μέσα στα πλαίσια αυτά, λοιπόν, δημιουργείται το θρηνητικό άσμα, το μοιρολόι, εκφράζοντας τον πόνο των οικείων και των συγγενών στο θάνατο των αγαπημένων, υποδηλώνοντας μια εποχή και μια παραδοσιακά τελετουργούσα κοινωνία και τέλος τηρώντας μια βιωματικά ρυθμική και ποιητική στάση στο θρήνο και στο πένθος των Ελλήνων. Τι προϋποθέτει όμως την εκτέλεση του μοιρολογίου και κυρίως την στιγμή της κηδείας;

Το μοιρολόι για να φτάσει στην εκτέλεσή του προϋποθέτει μοιρολόγημα ⁸⁴. Το μοιρολόγημα σημαίνει ειδικός τρόπος και ρυθμός μοιρολογήματος, ειδική σειρά εκτέλεσης των ποιητικών και μουσικών κειμένων, “συμπλοκή” του θρηνητικού τραγουδιού με ειδικές από πριν καθορισμένες για κάθε περιοχή χειρονομίες, κινήσεις του κεφαλιού και του σώματος, με στόχο τη μεγιστοποίηση του τραγικού αισθηματος και την όσο το δυνατόν πληρέστερη έκφραση του ανθρωπίνου πόνου. Το μοιρολόι έτσι αποτελεί ατομική έκφραση σύμφωνα με την προσωπικότητα και τον συναισθηματικό κόσμο του εκτελεστή του. Κι ο ανθρῶπινος πόνος ενώπιον του θανάτου είναι πράγματι η βασική πηγή δημιουργίας του θρηνητικού άσματος και μέσα σ’ αυτό ο Έλληνας άνθρωπος θα ξεδιπλώσει τα αισθηματά του, θα φιλοσοφήσει, θα ξεσπάσει, θα θρηνήσει και τέλος θα καθαρθεί, γιατί το έθιμο δεν παύει εκτός των άλλων να μεταδίδει την αίσθηση του καθήκοντος και της τιμής απέναντι στον αγαπημένο νεκρό.

2.2. Η ΣΤΑΘΕΡΗ ΘΕΣΗ ΤΟΥ ΜΟΙΡΟΛΟΓΙΟΥ ΣΤΟ ΕΘΙΜΙΚΟ ΤΕΛΕΤΟΥΡΓΙΚΟ

Η θέση του μοιρολογίου στο εθιμικό τελετουργικό στο θάνατο των Ελλήνων είναι σταθερή. Κατά την διάρκεια όμως της παραμονής του σκηνώματος του νεκρού

⁸² ω.α.

⁸³ σ. 89

στο σπίτι, η εκτέλεσή του φτάνει στην πλέον κορύφωση της θρηνητικής του λειτουργίας. Το μοιρολόι στην τελετή της παραδιοσιακής κηδείας ακολουθεί το γενικότερο θρήνο των συγγενών και λειτουργεί αναπόσπαστα ως ένα κομμάτι των τελετών.

Όταν ολοκληρωθούν οι πρώτες φροντίδες του νεκρού και οι συγγενείς πενθοφορεμένοι επιστρέψουν στην οικία τους, αφήνουν τότε ανοικτές όλες τις θύρες για όλους τους φίλους, τους γνωστούς, τους αγνώστους και γενικά όλη τη κοινότητα. Έτσι, λοιπόν αρχίζει ο θρήνος του νεκρού. Οι γυναίκες και οι λοιποί συγγενείς περικυκλώνουν το λείψανο κλαίγοντας, καθώς εισέρχεται όλος ο κόσμος, του οποίου η παρουσία μένει σταθερή μέχρι την εκφορά του σκηνώματος ως την εκκλησία. Ο θρήνος εκφράζεται κυρίως από τις γυναίκες και κατά τον Φωριέλ⁸⁵, όλες τοποθετούνται κυκλικά γύρω από τον νεκρό και η λύπη τους εκδηλώνεται γι' άλλη μια φορά, όπως από πριν τη στιγμή του ψυχορραγήματος, χωρίς μέτρο και χωρίς περιορισμό, με θρήνους, με φωνές ή με λόγους. Σε λίγο τα μοιρολόγια θα διαδεχθούν αυτούς τους αυθόρμητους θρήνους, τα κλάματα και τα ξεσπάσματα των συγγενών και όλων των παρευρισκομένων. Ο κοπετός, που συμβαδίζει με τον όλο θρήνο από το ξεψύχισμα μέχρι την ταφή του πεθαμένου, δεν αγγίζει τις ακρότητες του αρχαίου κόσμου και γι' αυτό το θρήνο-κοπετό μιλούν ήδη τα ίδια τα μοιρολόγια:

*Τι στέκω κι ακρομάζομαι και καιγέτ' η καρδιά μου,
θα βάλω απ' άγρια τη φωνή κι άγρια το μοιρολόγι
να τρεξ' η πάνω η γειτονιά να δραμ' η κάτω ρούγα*⁸⁶

Μες το πένθιμο δωμάτιο το οποίο συνήθως είναι το μεγαλύτερο του σπιτιού κάθονται όλοι οι φίλοι, οι συγγενείς, γνωστές γυναίκες και κάποιες γυναίκες που μοιρολογούν εξ' επαγγέλματος. Κάποια μεσολογγίτισσα γράφει στο ημερολόγιό της στις 21 Δεκεμβρίου 1897⁸⁷:

"...Κάθηνται περίξ του νεκρού. Επ' αρκετόν κλαίονσι με μαύρα δάκρυα εκάστη τον ιδικόν της και μετ' ολίγον τα δάκρυα σταματούν. Η μαστίχα το κοινώς λεγόμενον αντίψυχο αρχινάει, το ρακοπότηρο περιέχεται από χειρός εις χείρα, η γλώσσα λύεται...."

⁸⁵ Μότσιοι, σ. 55

⁸⁶ σ. 24-25

⁸⁷ Αναγνωστόπουλος, σ. 150

Έτσι αρχίζουν τα μοιρολόγια τα οποία θα σταματήσουν με την εκφορά του νεκρού και θα ξανακουστούν σε κάθε περίπτωση. Όπως παρατηρεί ο Φωριέλ ⁸⁸ “τα μοιρολόγια διαρκούν μέχρις ότου οι ιερείς έλθουν και παραλάβουν το νεκρό για να τον οδηγήσουν στο κοιμητήριο, και συνεχίζονται μέχρις ότου η νεκρική πομπή φθάσει στην εκκλησία. Διακόπτονται κατά τας προσευχάς και την ψαλμωδίαν των ιερέων, για να επαναληφθούν κατά τον ενταφιασμό”. Και μάλιστα δεν τελειώνουν με την κηδείαν. Επαναλαμβάνονται αδιάκοπα σε ορισμένες ευκαιρίες. “Τα μοιρολόγια, λοιπόν, θα ακουστούν και πάλι, χωρίς όμως την εθιμική και πιστή εκτέλεσή τους όπως εκείνης της κηδείας. Κατά τη διάρκεια όλου του πρώτου χρόνου του πένθους (όσο κρατά παραδοσιακά για τους Έλληνες το κανονικό πένθος ⁸⁹), μια γυναίκα δεν επιτρέπεται να τραγουδήσει παρά μόνο μοιρολόγια γιατί κάθε άλλο τραγούδι θεωρείται προσβολή στον ίδιο το νεκρό”. Ακόμα κι όσες φορές πηγαίνουν στην εκκλησία πριν ή μετά τη θεία λειτουργία, γυναίκες θα συγκεντρωθούν στους τάφους των αγαπημένων τους για να επαναλάβουν τους παλαιούς αποχαιρετισμούς της ημέρας της κηδείας ⁹⁰.

Αν και τα μοιρολόγια κατά την κηδεία βρίσκουν τη μεγαλύτερη πληρότητά τους εμπρός στο σκήνωμα του νεκρού, επαναλαμβάνονται σε κάθε επίσκεψη στο νεκροταφείο και στα μνημόσυνα. Μάλιστα στο τέλος του εθιμικού σκηνικού του μοιρολογιού ή την ολοκλήρωση μιας επισκέψεως στους τάφους, ακούγεται η φωνή του νεκρού μέσω της γυναίκας που μοιρολογεί:

- *Κάποι κίνησα να πάω
τα παιδιά μου δε μ' αφήνουν:*
-*Κάτσε μίνα μ', 'κόμα φέτο
'κόμα τούτ' το καλοκαίρι,
να χορτάσουμε κουβέντα
να χορτάσουμε ορμήνεια* ⁹¹

Κατά τα μνημόσυνα, μπορεί ν' ακούγονται τα ίδια μοιρολόγια που δημιουργήθηκαν στη κηδεία ή να αυτοσχεδιάζονται καινούρια. Μέσα στη γενικότερη παρουσία των θρηνητικών ασμάτων στη διάρκεια του πένθους, θα ειπωθούν και στα

⁸⁷ Πολίτης, 1931, σ. 330

⁸⁸ σ. 24-25

⁸⁹ Κουκουλάς, Τόμος Δ', σ. 225

⁹⁰ Φωριέλ, σ. 25

⁹¹ Μότσιος, σ. 60

τρίμερα και στα εννιάμερα και στις 40 ημέρες , όπως το μοιρολόγι “Πουλάκι είχα στο κλουβί”:

*Πουλάκι είχα στο κλουβί και το είχα 'μερωμένο
το τσίζα, το πότιζα μόσκο και καρνοφύλλι.
Κι από τον μόσκο τον πολύ κι από τη μυρωδιά του
Ξεσκανταλίστ'κε το κλουβί και μου 'φυγε τ'αηδόνη
Κι η μάννα του πάει κοντά με το κλουβί στα χέρια:
Γύρνα, γύρνα, πουλάκι μου, γύρνα μες το κλουβί σου,
-το τι καλώ να θυμηθώ και πίσω να γυρίσω;
- Γύρνα, γύρνα, πουλάκι μου ⁹²*

Κι η δημιουργία των μοιρολογιών βρίσκει χώρο και στο κοιμητήριο:

*Εδώ σε τούτ' την εκκλησιά σε τούτο το ξαμόνη (απόμερο)
κοιμούντ' οι νιές σα λεμονιές κι οι νιοί σαν κυπαρίσσια
κοιμούνται και οι γέροντες, δέντρα ξερριζωμένα
κοιμούνται κι οι νοικοκυρές σαν πόρτες χαλασμένες
κοιμούνται τα μικρά παιδιά σα μήλα μαραμένα..... ⁹³*

Με αυτόν τον τρόπο, το μοιρολόι κρατά ισχυρή την παρουσία του σχεδόν σε όλη την εθιμική τελετή. Κι αν λογίζεται καθαυτό το μοιρολόι που λέγεται στη τελετή της παραδοσιακής κηδείας και στο μνημόσυνο (σύμφωνα με το διαχωρισμό του Μόττσιου), το γεγονός ότι οι συγγενείς θρηνούν σ' όλη την περίοδο του πένθους και ζούν σε εποχές κατά την οποία το μοιρολόι σαν άσμα χαρακτηρίζει όλες τις πλευρές της ζωής, δεν πρέπει να θεωρείται αδύνατη η χρήση τους στην καθημερινότητα των Ελλήνων. Άλλωστε είναι σίγουρο ότι θρηνούσαν (και θρηνούν ακόμη) οι άνθρωποι όχι μόνον παρόντος του νεκρού, αλλά και όσες φορές έβρισκαν φόρεμα, κόσμημα, σακάκι ή οτιδήποτε αντικείμενο άνηκε σ' αυτόν πριν τον θάνατό του ⁹⁴.

Επίσης όπως παρατηρεί και ο Οικονομίδης ⁹⁵, στη Μάνη μπορούσες να συναντήσεις εκείνη την εποχή γυναίκα να σκάβει στο χωράφι, να υφαίνει στον αργαλειό, να αλέθει στο χερόμυλο και συγχρόνως να μοιρολογεί αγαπημένο της νεκρό, που ίσως να είχε πεθάνει πάρα πολλά χρόνια πριν. Ή ακόμα, κατά τον ίδιο συγγραφέα,, και σε άλλες περιστάσεις όπως την Μεγάλη Πέμπτη στη Μπάφρα των

⁹² ω.α., σ. 61

⁹³ Μανιάτικο μοιρολόι, Ιστορία Ελλ. Έθνους, Τόμος ΙΑ', σ. 279

⁹⁴ Κουκουλές, Τόμος Δ', σ. 172

Ιωαννίνων “το πρωί πηγαίνουν στα μνήματα, παίρνουν τις μοιρολογίστρες και μοιρολογάνε στους τάφους”. Το μοιρολόι, λοιπόν και σε άλλες περιστάσεις που ξεπερνούν το καθορισμένο πένθος και φτάνουν επί μακρότερου χρόνου κρατά μια σταθερή λειτουργική σχέση.

2.3. Η ΕΘΙΜΟΤΥΠΙΑ ΤΟΥ ΕΛΛΗΝΙΚΟΥ ΜΟΙΡΟΛΟΓΙΟΥ ΚΑΤΑ ΤΗ ΤΕΛΕΤΗ ΤΗΣ ΠΑΡΑΔΟΣΙΑΚΗΣ ΚΗΔΕΙΑΣ

Εκεί που παρατηρείται περισσότερο οργανωμένα και πιστά το έθιμο του μοιρολογιού είναι κατά τη διάρκεια της παραδοσιακής κηδείας. Κατά τον Μότσιο ⁹⁶: “Το μοιρολόι μόνο στο μοιρολόγημα και στην κηδεία αποκτά την πρωταρχική μορφή της τέχνης που λειτούργησε μόνο ως συγκρητικό είδος. Επομένως στις πρώτες πρώτες ‘εκτελέσεις’ του μοιρολογιού μέσα στο μικροσύστημα του μοιρολογήματος και παραπέρα στο πιο σύνθετο σύστημα της κηδείας ο στίχος ‘τραγουδιόταν’ και το τραγούδι ‘χορευόταν’. Μόνον έτσι μπορούσε να γεννηθεί το μοιρολόι και γενικά το τραγούδι. Ταυτόχρονα (και μαζί) ποιήση και μουσική και χορός(‘χορος’ στο μοιρολόι με την εννοια των ειδικών, και όχι για διασκεδαστικούς στόχους, κινήσεων της μοιρολογίστρας)”.

Γνήσιο χαρακτηριστικό πολλών ελληνικών περιοχών, διασωζόμενο σήμερα σε κάποια χωριά, το μοιρολόι κατά την πρόθεση του νεκρού δεν λέγεται ποτέ την νύχτα, εκφράζοντας την πίστη “να μην ταρασσεται η ψυχή του νεκρού” ⁹⁷. Σε πολλούς επίσης, τόπους (Ηπειρο, Θεσσαλία) απαντά η δοξασία ότι ο χάρος οδηγεί με τη δύση του ήλιου τις ψυχές να πιουν νερό και τα κλάματα το θολώνουν. Έτσι, ανάλογα την ώρα της εκποής του νεκρού, το μοιρολόι συνηθίζεται μέχρι τα μεσάνυχτα και το πρωί με την ανατολή του ήλιου.

Ο συνολικός θρήνος αρχίζει με την αναγγελία του θανάτου. Μετά το ξεψύχισμα, με ζωηρές κραυγές, “σκουζίμο”, καθώς δίνεται η είδηση του θανάτου.

*Θα βιάω απ’ άγρια τη φωνή κι άγριο ένα μοιρολόι
να τρεξ’ η απάνου γειτονιά, να δραμι’ η κάτω ρούγα...* ⁹⁸

⁹⁵ σ. 12

⁹⁶ Μότσιο, σσ. 55-57

⁹⁷ ω.α.

⁹⁸ Πασαγιάννης, αρ. 27, σ. 55

Με το άγγελμα αυτό, όπως περιγράφεται και στο παραπάνω μοιρολόι, μαζεύονται γυναίκες, συγγενείς του νεκρού, γειτόνισσες, χήρες και άλλες χαροκαμμένες και μάλιστα ειδικές μοιρολογίστρες και αρχίζουν το μοιρολόι, το οποίο ακολουθεί ορισμένη εθιμοτυπία όπως φαίνεται σε πολλά μέρη της Ελλάδος και μάλιστα στην Κρήτη, Ήπειρο και Μάνη. Ο Σ Τζουμελέας περιγράφοντας την εθιμοτυπία του μανιάτικου μοιρολογιού αναφέρει⁹⁹:

“Στη Μάνη, όταν πεθάνει κάποιος από τη γενιά τους, τρέχουν όλοι να τον μοιρολογήσουν, άνδρες και γυναίκες, να του πουν τις χαρές του και τα προτερήματά του, εάν τυχόν δε έχει φονευθεί από εχθρό, να του υποσχεθούν πως θα τον δικιάσουν, δηλαδή θα εκδικηθούν το θάνατό του. Οι γυναίκες είναι λυσικόμες (με λυτά μαλλιά), σύρουν τα μαλλιά τους, κτυπούν δυνατά τα στήθη και την κεφαλήν και σπαράσσουν μέχρις αίματος τα μάγουλα. Οι άνδρες μόλις μπούν στην αυλή της οικίας του πεθαμένου φωνάζουν δυνατά: αδέλφι Νικόλα, αδέλφι.....”

Δεν λυπούνται μόνο οι συγγενείς. Και τα γυναικεία κυρίως μέλη της υπόλοιπης κοινότητας κατευθύνονται στο κοινό θρήνο, ακούγοντας την επίκλησή τους

*Ελάτε να συγκλάψουμε εμείς οι λυπημένες
να μάζωχτούν τα δάκρυά μας, να γίνουν τρία ποτάμια...
για να νιφτούν οι άνιφτοι, να πιούν οι διψασμένοι,
να βάλουνε οι γραμματικοί νερό στα καλαμάρια,
να πάρουν οι μπαρμπέρηδες νερό στα μπαρμπεριά τους
να πάρουνε κι οι λυγρές, να βρέξουν τα μαλλιά τους¹⁰⁰*

Με το που μπαίνουν οι γυναίκες, ακολουθεί το λεγόμενο “κάθισμα”. Είναι σαν να παίρνουν θέση γι’ αυτό που θα ακολουθήσει. Οι προσερχόμενες στο “κάθισμα” του νεκρού, καθώς κάθονται γύρω του, προδιαθέτουν με κατάλληλους αυτοσχέδιους στίχους τη γενίκευση του θρήνου.

*Να χαιρετίσω ήθελα, μα πρώτα να ρωτήσω
Αν ειν’ χαρά να χαιρεθ’ ω ή λύπη να θρηνήσω.
Να χαιρετίσω ήθελα, μα πρώτα θα ρωτήσω:
-Σπίτι και που ’ναι αφέντης σου και που ’ναι ο νοικοκύρης;¹⁰¹*

⁹⁹ Οικονομίδης, σ. 16-17

¹⁰⁰ Ιωάννου, αρ. 328, σ. 445

¹⁰¹ Αναγνωστόπουλος, 155

Κρατώντας κάθε μία τα χέρια της άλλης, σε ένδειξη αλληλεγγύης και συναισθηματικής συμμετοχής, αρχίζουν το θρήνο και τα μοιρολόγια. Ο τρόπος του μοιρολογήματος ποικίλλει από τόπο σε τόπο ¹⁰² και παίρνει διάφορες μορφές. Στη Σαλαμίνα π.χ. πίσω από το λείψανο κάθεται η μητέρα ή η γυναίκα ή η αδελφή και κάθε μια που παίρνει να μοιρολογήσει, περιβάλλει την κεφαλή του νεκρού με τα δύο της χέρια. Στην Ακαρνανία οι γυναίκες σχηματίζουν κύκλο γύρω από το λείψανο καθισμένες με μαύρες μαντίλες και αποτελούν ένα σορό ή κάποτε δύο ημιχώρια, ενώ στη Κεφαλλονιά αυτές που μοιρολογούν σχηματίζουν αλυσίδα με τα χέρια. Στη Μάνη, όμως, όπου ακμάζει το είδος του εμμέτρου θρήνου, όλοι οι παρευρισκόμενοι κάθονται γύρω από το νεκρό με ανοικτά τα σκέλη και αρχίζουν ένα είδος έμμετρου διαλόγου στον οποίο τονίζουν ότι ακριβώς θα είχαν να πούν σε πεζό λόγο ¹⁰³. Μία λεπτομερή περιγραφή κάνει η Γ. Ταρσουλή ¹⁰⁴ για τον τρόπο του μοιρολογήματος στην Κορώνη: “όσες πάνε για να μοιρολογήσουν, θα πάνε μπαμπουλωμένες, δηλαδή με τσεμπέρι σκούρο, ριχτό στο κεφάλι και σταυρωμένο κάτω από τη μύτη. Στο κεφάλι του πεθαμένου θα κάτσουν τα παιδιά του, η γυναίκα του κι από τη μια μπάντα κι από την άλλη οι μοιρολογίστρες. Θ’ αρχίσει η μια να λέει και θα το πάρουν οι άλλες από τη μπάντα της. Ύστερα θ’ αρχίσει η άλλη από την άλλη μπάντα. ...”. Έτσι, αν και διαφέρει ο τρόπος του μοιρολογήματος, όλες οι γυναίκες εκφράζουν τη συμπόνια τους, καθισμένες δίπλα-δίπλα. Κάθονται κατάχαμα ή σε χαμηλά σκαμνιά και κινούνται ρυθμικά καθώς μοιρολογούν ¹⁰⁵.

*Όλοι τριγύρω κάτσετε, του χάρον οι λυπημένοι
κι απ’ ένα δάκρυ χύσετε, κι απ’ ένα μοιρολόγι,
να γίνει μια νεροσυρμή, να πάει στον κάτω κόσμο,
να πιούν οι νιές, να πιούν οι διψασμένοι,
να πλύνουν οι βεργολυγερές τα χερομάντιλά τους
να πάρουν οι γραμματικοί, να ριζούν στο μελάνι
να πάρουνε οι σκοτωτοί, να πλύνουν τους γιεράδες,
να πλύνουν κι οι γερόντισσες, τα σκουρομάντιλά τους ¹⁰⁶*

¹⁰² Οικονομίδης, σ. 14

¹⁰³ Κυριακίδης, σ. 88

¹⁰⁴ Οικονομίδης, ω.α.

¹⁰⁵ π. Φάρος, σ. 176

¹⁰⁶ Κουφός, αρ. 347B, σ. 258

Μέσα στη νεκρική και βαριά ατμόσφαιρα οι γυναίκες συγγενείς βρίσκονται κοντά στη κεφαλή του νεκρού και μαζί μ' όλες τις άλλες γυναίκες μοιρολογούν. Κατά το Στεργιογιάννη¹⁰⁷, “δεξιά ζερβά τζη (της μάνας, της γυναίκας ή της αδελφής), καθίζουνε δύο άλλες γυναίκες, αυτές μπορούμε να τις πούμε παρηγορίστρες και παρηγορούνε και παραστέκουνε της χαροκαμμένης μάνας ή αδελφής, της δίνουνε νερό, της βαστούνε τα χέρια για να μην κατεβάζει τα τζακρουνά τζη κάτω, και ότι να λιγομαριάζεται τήνε ξελιγώνουνε με αιθέρα...”. Επίσης, οι άλλες θλιμμένες κάθονται κατά σειρά ηλικίας και σύμφωνα με τη συγγενική σχέση με το νεκρό και θρηνούν κάθε μια με τη σειρά.

Ο πραγματικός θρηνητικός κύκλος που σχηματίζεται γύρω από το νεκρό φέρνει τη μία γυναίκα αντιμέτωπη με την άλλη δίχως τρόπο διαφυγής. Όπως παρατηρεί η Σκοπετέα¹⁰⁸, ο νεκρός κείτεται ανάμεσά τους, ένα διεκδικούμενο σώμα. Για τη διεκδίκηση αυτή μπορούν να χρησιμοποιήσουν τον απλό καθιερωμένο τρόπο μες από τους λόγους τους, όπως:

*Χαιράμενή μου Σταυριανού,
που να χαρής ό,τι αγαπάς
κι από δεξιά κι από ζερβά
μόνε και μένα άφες μου*¹⁰⁹

...παραλαμβάνοντας έτσι το μοιρολόγι σαν κάτι το απόλυτο υλικό μες την παλάμη από το χέρι της γυναίκας που έως εκείνη τη στιγμή μοιρολογούσε.

Υπάρχουν όπως ειπώθηκε, διάφοροι τρόποι μοιρολογιού. Οι τρόποι αυτοί εκφράζουν την κατά τόπους ιδιοσυγκρασία των ελλήνων ανθρώπων και είναι αξιοσημείωτο ότι είχαν αναπτυχθεί ήδη στην αρχαιότητα¹¹⁰. Με αυτόν τον τρόπο, παρατηρούνται οι εξής σχηματισμοί στην εκτέλεση των θρηνητικών ασμάτων: μια κορυφαία με ένα χορό που επαναλαμβάνει μια επωδό, ένας χορός μόνος του, περισσότερες από μία κορυφαίες που μοιρολογούν αντιφωνικά με ένα χορό, ένας χορός χωρισμένος σε δύο ημιχόρια που μοιρολογούν αντιφωνικά¹¹¹. Η εναλλαγή και η αντιφώνηση, λοιπόν, είναι οι βασικότερες σταθερές του Ελληνικού

¹⁰⁷ Στεργιογιάννης (Καραταράκης Ι.), Η θάνη στη Κρήτη, *Συνθήκες και Παρατηρήματα*, Ηράκλειο, 1960, σ. 44

¹⁰⁸ Σκοπετέα Σ., Τα Μανιάτικα Μοιρολόγια, *Ανάγνωση και (εξ αποστάσεως) περιγραφή*, Αθήνα, 1972, σ. 50

¹⁰⁹ ω.α., σ. 51

¹¹⁰ π. Φάρος, 176

¹¹¹ ω.α.

μοιρολογιού. Η κάθε γυναίκα εναλλάσσεται με την άλλη για να πει τα δικά της **(μοναδικότητα)** και η κάθε μια βασίζεται σ' αυτά που έχει πει η προηγούμενη ώστε να δημιουργείται συνολικά η έμμετρη έκφραση του θρήνου τους **(συνολικότητα)**.

*Είπες πολλά και χόρτασες, ας πω και εγώ να σκάσω
της πικροδάφνης το ζουμί να πιώ να το χορτάσω.
Σαν εκινήσαμε μαζί, μαζί να προγεντούμε
και τούτο το γλυκό κρασί να το διαμοιραστούμε*¹¹²

Η αλληλεπίδραση όλων των συμμετεχόντων γίνεται με το δόσιμο του χεριού (μέσο), ώστε τελικά το μοιρολόι να εκτελείται **εν χορώ**. Η συμμετοχή των πιο στενών συγγενών αποδεικνύεται ισότιμη με τις άλλες γυναίκες και μπορεί ακόμη να είναι η κορυφαία του χορού, όπως γινόταν στο Ξηρόμερο Ακαρνανίας. Σύμφωνα με τον Οικονομιδη¹¹³, στη περιοχή αυτή, το μοιρολόγι εκτελείται από ένα χορό και κάποτε δύο ημιχορία. Άλλοτε πάλι εκείνη που παίρνει το μοιρολόγι τη βοηθούν οι διπλανές. Εκείνες όμως που αρχίζουν το μοιρολόγι είναι οι γυναίκες του σπιτιού. Επίσης για την Κρήτη, ο Στεργογιάννης αναφέρει τόσο τη δυναμική θέση του εθίμου στο νησί και υποστηρίζει ότι γίνεται μόνον από πρόσωπα αγαπημένα του νεκρού¹¹⁴. Έτσι δεν είναι άλλες γυναίκες (όπως έχει υποστηριχθεί από πολλούς), αλλά και οι στενές ως προς τη σχέση τους με το νεκρό γυναίκες που μοιρολογούν, όπως επίσης και οι εξ' επαγγέλματος μοιρολογίστρες.

Μέσα στο καθισιό τους και σ' αυτό το κλίμα, οι γυναίκες αρχίζουν το μοιρολογημά τους με μια τυποποιημένη προσφώνηση στο νεκρό σαν την ακόλουθη:

*Μήνα είσαι, κόρη μου, μικρή να 'χεις και μικρόν πόνο;
Ήσων καλή απ' τις καλές κι από τις διαλεγμένες,
ήσωνα στο σπιτάκι σου στόλος μαλαματένιος.....
Ήσωνε στα παιδάκια σου Μάης με τα λουλούδια,
ήσων και στη μανούλα σου κασέλα κλειδωμένη,
ήσων τιμή της γειτονιάς και του χορριού καμάρι*¹¹⁵

Όλες οι πρώτες φράσεις των γυναικών αποτελούν ένα είδος προοιμίου, το οποίο βασίζεται σε ένα γνωστό μοιρολόι και συνήθως προσαρμόζεται για να εφαρμόζει απόλυτα στη περίπτωση. Και βλέπεις αυτές που μοιρολογούν να μην

¹¹² Αναγνωστόπουλος, σ. 157

¹¹³ σ. 15-16

¹¹⁴ Στεργογιάννης, σ. 46

απευθύνονται μόνο στον προσκείμενο νεκρό, αλλά ακόμα να κάνουν επικλήση στο θρήνο:

*-Τι στέκεστε, παιδάκια μου, σαν ξένοι, σα διαβάτες,
Δε χυν' Τε τα ματάκια σας, σα σιγανή βροχούλα;
Δεύτερο δε με βλέπετε στο σπίτι σας να έρθω,
στο σπίτι σας, στο γιόμα σας, δειπνο για να δειπνήσω.
Για βάλτε και τον τράπεζο και κάτς' τε ολ' από γύρα,
τηράτε ποιος σας λείπεται από τον τραπεζό σας.
-Ο άντρας μας μάς λείπεται¹¹⁶*

Κι ένα ακόμη παλαιότερο τυπικό προοίμιο της Μάνης, το οποίο αρχίζει ο γιός για το νεκρό πατέρα:

*Ο χάρος εβουλήθηκε, πύργο να θεμελιώση.
Βάζει τους νιούς πατόματα, τους γέρονς αγκωνάρια
Βάζει και τα μικρά παιδιά πόρτες και παραθύρια.
Πατέρα μου, χρυσέ γονή
Ορμήγειο μου και συμβουλή,
Τι τανε τούτο που έκαμες;¹¹⁷*

Η αρχή κάθε μοιρολογιού τονώνει το συναίσθημα όλων όσων παρευρίσκονται στο σπίτι του νεκρού. Μεσ τη τραγικότητα, την πονεμένη χροιά και τα τραβήγματα και τους αναστεναγμούς, η παρουσία του ρυθμού κορυφώνει τις λυπητερές αυτές στιγμές του θρήνου με το σκήνωμα και κυρίως την αίσθηση της ζωντανής πλευράς του νεκρού, προς τον οποίο απευθύνονται συχνά οι μοιρολογίστρες. Με τέτοιους ή παρόμοιους στίχους αρχίζει επίσης το μοιρολόγι:

*Όρκο είχα στο κεφάλι μου, ποτέ μου να μην κλάψω
και τώρα για χατήρι σου θα βαριαναστενάζω.
Θ' αναστενάζω κι ας χαθώ, θα κλάψω κι ας πεθάνω
Λίγο να σταματήσετε, ένα κομμάτι ώρα,
Έχω να λόγο να σας πώ, κάτι να σας ρωτήσω:
-Που 'ναι η μάνα του γαμπρού κι η πεθερά της νύφης,*

¹¹⁵ π. Φάρος, σ. 177

¹¹⁶ Μότσιος, σ. 59

¹¹⁷ Κυριακίδης, σ. 49

η μια να κάτσει στη κορφή κι η άλλη παρακάτω,
 να πει τραγούδια του γαμπρού, τραγούδια τ(η)ς αρεσ(κ)ειάς του,
 να κλάψ' η μαύρη μάνα του, να κλάψ' ο κόσμος όλος¹¹⁸
 Α δε φουσκώσει η θάλασσα, ο βράχος δεν αφρίζει
 κι αν δε σε κλάψει η μάνα σου, ο κόσμος δε δακρύζει¹¹⁹

Ο θρήνος γενικεύεται και σ' αυτό συμβάλλει το γεγονός ότι όλες οι γυναίκες παίρνουν μέρος κατά διαδοχή. Όταν παρατηρείται ο διαχωρισμός του κύκλου των θρηνητικών γυναικών σε δύο ημιχόρια, βλέπεις τότε την κορυφαία του ενός ημιχορίου ν' αρχίζει καινούριο σκοπό και έπειτα από τη σχετική άδεια που θα δώσει η προηγούμενη. Κι ακόμα όταν προεξάρχει μία γυναίκα όλου του χορού θα δώσει την άδειά της και σ' εκείνες που έχουν το χάρισμα της σύνθεσης και της πλοκής νέων στίχων, καθώς και τη μουσική ευαισθησία. Για ν' αρχίσει το μοιρολόγημα της κάθε γυναίκας, θα πάρει την άδεια από την άλλη ή τις άλλες. Δε γίνεται να διακοπεί η προσωπική δημιουργία της κάθε μοιρολογούσας, η οποία θέλει να θρηνήσει με τον δικό της ιδιαίτερο τρόπο το νεκρό, να βγάλει τον δικό της προσωπικό πόνο, να θυμηθεί τους δικούς της πεθαμένους

*Μάνες μου, σας παρακαλώ
 Κι αν είναι με τη γνώμη σας
 Κι αν έχετε ευχαρίστηση
 Κι άλλους να μελετήσουμε¹²⁰*

Γι' αυτό η προεξάρχουσα του θρήνου με στίχους ζητεί τη μη διακοπή της

*Και μένα ακούσετε
 να μη με διακόψετε¹²¹*

Η άδεια είναι γνήσιο χαρακτηριστικό της εθιμοτυπίας του ελληνικού μοιρολογιού και συναντάται σε πολλές περιοχές. Στη Μάνη ειδικότερα, σύμφωνα με το Κυριακίδη¹²², "την μοιρολογούσαν δεν δύναται κανείς να διακόψει άνευ αδειάς. Ζητείται δε η άδεια ως εξής: α) αυτή που πρόκειται να μοιρολογήσει, αν κάθεται δίπλα σ' αυτή που μοιρολογεί, ακουμπά ήρεμα το κεφάλι της πάνω στο πρόσωπό της, β) αν βρίσκονται σε απόσταση, παίρνει το χέρι της και γ) ζητεί την άδεια μ' ένα

¹¹⁸ Αναγνωστόπουλος, σ. 157

¹¹⁹ Πολίτης, 1914, σ. 233, αρ. 198

¹²⁰ Πασαγιάννης, αρ. 640, σ. 98

¹²¹ Αναγνωστόπουλος, σ. 158

¹²² σ. 48

αυτοσχέδιο μοιρολόι, στο οποίο απαντά αυτή που μοιρολογεί με άλλο, παρέχοντας την άδεια που ζητείται". Όλα γίνονται τόσο αρμονικά, εκφράζοντας μια βαθιά κοινή αλληλεγγύη μεταξύ τους.

*Δος μου και με το χέρι σου, λίγο να σ' αλαφρώσω
να πάρω από τον πόνο σου, βοήθεια να σου δώσω*¹²³

Ο συμβολισμός των χεριών κρύβει μια λειτουργικότητα. Το μοιρολόι τους ανήκει χωρίς διάκριση, όπως κοινός είναι και ο ανθρώπινος πόνος έναντι του θανάτου. Κι αν δε μπορείς να εκφραστείς, και πνίγεις το πόνο σου, μέσα σ' αυτό το γενικευμένο θρήνο γίνεσαι κομμάτι του, καθώς δίνεται σε συμβολικό και μη λεκτικό επίπεδο η δυνατότητα να διατυπώσεις τους δικούς σου στίχους. Καθώς μαρτυρούν κι οι παρακάτω¹²⁴:

*Το ξύδι θέλει συντροφιά, θέλει γενιά μεγάλη,
Να τ' αρχινά η μια μεριά, να το αφήν' η άλλη*

*Φίλοι μου μη δειλιάσετε κ' εχθροί μου μη χαρείτε,
τούτη την κόψα που περνά, όλοι θα την επιείτε*

Κι όταν ζητείται η άδεια με αυτοσχέδιο μοιρολόι:

*Για σφάλισέ μου το χάρτι και δός μου το και μένα
τι συ τα πικρογράμματα τα χεις ξεσχαλιασμένα*

Αν και αναγνωρίζεται από το λαό ότι οι θρήνοι δε φέρνουν θεραπεία του κακού, επειδή:

*Τα μοιρολόγια λόγια είν', τα λέν οι πικραμένοι
πάσχουν να διώξουν το κακό, πλήν το κακό δε βγαίνει*

...πολλές φορές παρασύρεται ο ένας από τον άλλο και γενικεύεται τόσο ο θρήνος που να λέγεται:

*Μπήκε φωτιά στον ταρσανά κι εκάηκαν καράβια
και πάνε να τη σβήσουνε και ρίξανε μπαρούτι*¹²⁵

Κι απλώνεται ο έμμετρος θρήνος μες το δωμάτιο. Οι συγγενείς επαινούν τις αρετές του νεκρού:

Ήσων καλή απ' τις καλές κι από τις διαλεγμένες

¹²³ Αναγνωστόπουλος, σ. 158

¹²⁴ ω.α.

¹²⁵ Αναγνωστόπουλος, σ. 159

*ήσουνα στο σπιτάκι σου στίλος μαλαματένιος
και στο γλυκό τ' απταίρι σου καράβι αρματωμένο*¹²⁶

...διηγούνται τα σχετικά με το θάνατο του ανθρώπου και μιλούν για το χάρο και το θάνατο που σκορπά:

*Με γελάσανε τα πουλιά της άνοιξης τ' αηδόνια
με γέλασαν και μου 'πανε ποτέ δε θα πεθάνω
κι έφτασα στο σπιτάκι μου ψηλότερ' από τ' άλλα,
με δυό, με τρία πατώματα, μ' εξήντα παρεθήρια.
Στο παρεθήρι έκατσα, το πέλαγ' αγναντεύω
Βλέπω τους κάμπους πράσινους και τα βουνά γεράνια,
Βλέπω το χάρο κι έρχεται στους κάμπους καβαλάρης.
Μαύρος είναι, μαύρα φορεί, μαύρο 'ν' και τ' άλογό του
Μαύρο 'ν' και το ζαγάρι του, που έρχεται κοντά του*¹²⁷

Η λεκτική διάσταση του μοιρολογιού διακρίνεται κυρίως σε αναφωνήσεις, τυπικά προοίμια, αυτοσχεδιασμούς που καταλήγουν σε ιδιαίτερα θρηνητικά άσματα του προσκείμενου νεκρού, ανακαλήματα, επωδούς και επαναλαμβανόμενους στίχους. Κι οι συγγενείς μοιρολογούν για τους δικούς τους, τηρώντας το αρχαίο έθιμο του ανακαλήματος, μεστό από συναισθηματισμό και ενδυνάμωση της τραγικότητας της στιγμής. Κατά το Ρωμαίο¹²⁸, μερικά νεοελληνικά μοιρολόγια δεν είναι παρά ένα είδος "ανακαλήματα", δηλ. ονομαστικά καλέσματα του νεκρού που γίνονται κατ' επανάληψη και επιμονή. Τα ανακαλήματα λοιπόν, παρατηρούνται συχνά μες την εθιμοτυπία του μοιρολογιού και κυρίως όταν η μάνα θρηνεί το γιό της μες το βαθύ (και πιο ανώτερο κατά τους έλληνες) πόνο της:

*Παράγγειλέ μου, μάτια μου, το πότε θέλεις να 'ρθης,
να στρώσω ρόδα στα βουνά, τριαντάφυλλα στους κάμπους
-κι αν στρώσεις ρόδα, μιάζω τα, τριαντάφυλλα μυρίσε τα,
κι εγώ πίσω δεν έρχομαι και πίσω δε γυρίζω*¹²⁹

Στο μοιρολόγημα του νεκρού δίνεται επίσης η ευκαιρία σε κάθε γυναίκα να θυμηθεί και να κλάψει τους πεθαμένους συγγενείς της και να εκφράσει το δικό της πόνο. (τελειοποίηση της γενίκευσης του θρήνου).

¹²⁶ Μότσης, σ. 144

¹²⁷ Κούφος, αρ. 384, σ. 260

¹²⁸ Ρωμαίος, σσ. 372-375

*Όλες τριγύρω κάτσετε οι χαροκουρσεμένες,
 άλλες από τον άντρα σας κι άλλες οχ τα παιδιά σας
 κι άλλες από τ' αδέρφια σας και οχ τα γονικά σας,
 όλες να δακρυοχέσετε κι από ένα μοιρολόι*¹³⁰

Η ανάμνηση των πεθαμένων συγγενών από όλους τους συμμετέχοντες κάνει πιο δραματική την γενικότερη θρηνητική κατάσταση. Διαπιστώνει κανείς να γεννά ο προσκείμενος νεκρός όλο τον ανθρώπινο πόνο και όλα τα συναισθήματα απέναντι στο θάνατο. Οι στενοί συγγενείς, οι υπόλοιπες μοιρολογίστρες, ακόμα και οι εξ' επαγγέλματος θα θυμηθούν τους δικούς τους νεκρούς, λες και αναθυμούνται όλα τα νεκρά μέλη της τοπικής τους κοινότητας.

*Ελάτε να τους κλάψουμε όλους τους πεθαμένους
 τους φετινούς, τους περσινούς, τους αλησμονουμένους*¹³¹

Θεωρείται αξίωμα ότι ο πόνος γενικεύει το πόνο και έτσι αυξάνει τα μοιρολόγια, καθώς υπάρχει η πίστη ότι:

*Όποιος δεν έχει πεθαμό, δεν κλαίει τους πεθαμένους,
 όποιος δεν ξέρει ξενητειά, δεν κλαίει ξενιτεμένους,
 όποιος δεν έχει λαβωμό, δεν κλαίει τους σκοτωμένους*¹³²

Κι έτσι τυχαίνει ακόμα και σε άσχετα πρόσωπα να δίνεται με άδεια ο θρήνος, να πουν κι εκείνα τα προσωπικά τους βάσανα, όπως πληροφορούν οι στίχοι:

*Εδιάηκα στην Τρομπολιτσά
 και πέθανε μια χριστιανή
 κι εκεί ηυρήκα την αφορμή
 να κλάψω για το Γέργο μου*¹³³

Και θα ζητήσουν ακόμη από τον ίδιο το νεκρό να δώσει χαιρετίσματα στους άλλους πεθαμένους, όπως η παρακάτω μοιρολογίστρα:

*-Εγώ για σένα ήρθα εδώ κι άλλη δουλειά δεν είχα
 μου 'παν πως παίρνεις γράμματα και πας στον κάτω κόσμο.
 -Που 'σουνα χτες, που 'σαν προχτές, που 'σουν την άλλη μέρα,
 που 'ταν τα μάτια μου ανοιχτά, τα χέρια μου λυμένα,*

¹²⁹ Πολίτης, 1914, αρ. 184

¹³⁰ Αναγνωστόπουλος, σ. 159

¹³¹ Κούφος, αρ. 375, σ. 258

¹³² Αναγνωστόπουλος, σ. 161

¹³³ Πασαγιάννης, αρ. 135, σ. 70

να σου 'παιρνα το γράμμα σου και την παραγγελιά σου;
 -Στον κάτω κόσμο που θα πας, κι εκεί που θα καθίσεις,
 αν δείς και τον υγιόκα μου να μου τον χαιρετήσσει,
 και πεις του γιατί ξένοιασε και δεν τον νοιάζει να 'ρθει¹³⁴

Κι όσο συνεχίζεται το μοιρολόγημα, δεν συνηθίζεται να διακόπτεται η είσοδος των συγχωριανών και συμπολιτών. Όπως παρατηρεί ο Στεργογιάννης “καθ’ ένας και κάθε μία που έρχεται βαστά και λουλούδια, βασιλικούς κ.λ.π. Σιμώνει στο καδελέτο, τάβλα ή κάσσα (φέρετρο) που έχουνε βαρμένο το λείψανο, αποθέτει τα λουλούδια, ασπάζε την εικόνα και το λείψανο και χαιρετά με χειραψία. Τσοι ανθρώπους του σπιτιού και τους εύχεται ‘Ζωή σε λόγους σας’ ή ‘καλή σας υπομονή’. Και πηγαίνει κι αυτός και καθίζει... Αν είναι γυναίκα λαβαίνει μέρος κι αυτή στα μοιρολόγια. Αν είναι άντρας πάει και καθίζει με τσοι άντρες, που κι αυτοί πολλές φορές κλαίνε γή από θλίψη γή απού τα μοιρολόγια που γρικούνε”¹³⁵. Και δεν είναι σπάνιο η είσοδος κάποιων προσώπων να ενσωματώνονται στη πλοκή των μοιρολογιών, όπως στα παρακάτω Κρητικό μοιρολόι:

Σήκω να δείς το φίλο σου, υγιέ μου
 απού 'ρθε να σε πάρει, αϊτέ μου
 να πάτε δα εις το σκολειό, καμάρι μου
 σαν και τσοι άλλες μέρες, κανακάρι μου
 Ξήπνα να δείς τσοι φίλους σου, βλαστέ μου.
 Να τσοι καλώσορίσεις, καντιφέ μου¹³⁶

Κατά τον ίδιο τρόπο θα αναφερθούν οι γείτονοι, οι γειτόνισσες, οι λοιποί συγγενείς, οι κουμπάροι, κ.ά. Όλοι αυτοί δεν αναιρούνται από το μοιρολόι σαν ακολουθήσουν την τελετουργική εθιμοτυπία που και σ’ αυτό το σημείο χρειάζεται η συμβολική άδεια. Στη περίπτωση αυτών των άσχετων και ακάλεστων (εάν έχουν παραγγελθεί εξ’ επαγγέλματος μοιρολογίστρες στο σπίτι ή έχει προχωρήσει πολύ το μοιρολόγι), η άδεια είναι απαραίτητη και απευθύνεται ακόμα και στις γυναίκες μέσω στίχων:

Γυναίκες σας παρακαλώ
 τώρα και μένα αφήστε με

¹³⁴ Ιωάννου, αρ. 320, σ. 437

¹³⁵ Στεργογιάννης, σ. 44

¹³⁶ ω.α.

*όλες σας να σας βοηθώ
τι 'δω χατήρια είναι πολλά
κι είναι τα δάκρυα δανεικά*¹³⁷

Κι όπως φανερώνεται, σ' ένα Μανιάτικο μοιρολόι, ακόμα και ξένοι περιδιάβαιναν στο σπίτι του νεκρού για να εκφράσουν την παρηγοριά και την αλληλεγγύη τους, συμμετέχοντας ακόμα στο μοιρολόγι:

*Να ρίζω κι εγώ τ' άσπρο μου μες του φτωχού τη πόρτα,
σα λαχιστός όπου έλαχα κι όχι πηλιονικάτα,
Τι άνθρωπος όπου έλαχε και δεν τότε γνωρίζω,
Που χρεώνει δίχως να χρωστάει και γίνεται οφειλέτης...*¹³⁸

Στο θρήνο για το νεκρό, εκτός από τις συγγενείς γυναίκες και τις άλλες χαροκαμμένες, σύμφωνα με τον Αναγνωστόπουλο¹³⁹, παίρνουν μέρος, σαν “έξαρχοι θρήνου”, ειδική ομάδα μοιρολογιστρών, κατ' αρχαίο και νεοελληνικό έθιμο και συχνά με πληρωμή. Ο αριθμός τους είναι ανάλογος με την οικονομική κατάσταση και την κοινωνική αξία του πεθαμένου, και ξεχωρίζουν από τις άλλες γυναίκες που μοιρολογούν με ξεχωριστές ελληνικές ονομασίες, όπως “μοιρολογίστρες”, “κλαύτρουσες”, “τραγουδίστριες” κ.λ.π. Έτσι, καλούνται και αυτές οι γυναίκες για την εθιμική εκτέλεση των μοιρολογιών, την οποία τηρούν πιστά και κορυφώνουν πολλές φορές το πόνο με την τεχνοτροπία και τις μουσικές συνθέσεις τους. Μάλιστα, κατά το Γ. Μέγα¹⁴⁰, όταν η μοιρολογήτρα αναφέρει στο μοιρολόγι της το όνομα της μάνας ή οποιουδήποτε άλλου προσώπου, το οποίο βρίσκεται κοντά στο νεκρό, πιάνει το χέρι του προσώπου που αναφέρει και το χαιρετάει πάνω από το φέρετρο. Την ειδική αυτή τάξη των μοιρολογιστρών μαρτυρούν οι ακόλουθοι στίχοι των μοιρολογιών¹⁴¹:

*Ελάτε να τον κλάψουμε δυο τρεις μοιρολογίστρες,
οι τρεις από τα Γιάννινα κι οι τρεις από την Πόλη
κι οι τρεις από το σπίτι σου κι απ' τη γενεαλογία σου.
Η μια να είν' η μάνα σου κι η άλλη η αδελφή σου
Κι η τρίτη η καλύτερη, η αγαπητική σου*

¹³⁷ Αναγνωστόπουλος, σ. 161

¹³⁸ Πασαγιάννης, σ. 29

¹³⁹ σσ. 161-162

¹⁴⁰ π. Φάρος, σ. 179

¹⁴¹ Αναγνωστόπουλος, σσ. 162-163

Και μες την εθιμοτυπία του μοιρολογιού, ακούγονται οι γυναικείες φωνές, ανταλλάσσονται και συμπληρώνονται, έτσι ώστε να δημιουργείται η έμμετρη έκφραση του θρήνου. Δεν πρέπει επίσης, να παραβλέπονται οι διάφορες μη λεκτικές διαστάσεις των συνθρηνούτων, όπως και τα διάφορα επιφωνήματα που παρεμβάλλονται μες τα μοιρολόγια. Έτσι, κατά τη διάρκεια του μοιρολογήματος, οι συγγενείς γυναίκες, μάνα, γυναίκα, αδελφή, απλώνουν τα μαλλιά του κεφαλιού τους πάνω στο νεκρό και χτυπούν ρυθμικά το κεφάλι, το στήθος, τα χέρια και τα γόνατα. Γι' αυτό μιλούν και τα ίδια τα μοιρολόγια ¹⁴²:

*- Κλαίε με, μάνα, κλαίε με, χτύπα τα γόνατά σου,
γιατί εθ'θα με ξαναδούν τα μάτια τα δικά σου*

*Κι όντες να με περάσουνε νεκρό απ' τη γειτονιά σου,
τράβα τα μαγουλάκια σου και τράβα τα μαλλιά σου*

Η παρουσία των συγκεκριμένων εκδηλώσεων δεν μπορεί να αμφισβητηθεί κατά τα μοιρολόγια, εκτός από την ενταση του που δείχνει να περιορίζεται όταν τηρούνται πιστά τα μοιρολόγια. Άλλωστε, ο Οικονομίδης αναφέρει ότι οι ρυθμικές κινήσεις των χεριών, του κορμιού και της κεφαλής ακολουθούν το ρυθμό του μοιρολογιού, αλλά όλα αυτά δεν τα φέρνει το μοιρολόγι. Και συνεχίζοντας ¹⁴³, “όλα αυτά τα φέρνει ο πόνος ώστε να καταλήγουν οι παρευρισκόμενες να πιάνονται χέρι με χέρι ή να πιάνουν το χέρι της μάνας, της γυναίκας, της αδελφής σ' ένδειξη συμμετοχής στο πόνο, αλληλεγγύης ή ομοιοπάθειας”. Έτσι, δεν μπορεί να υποστηριχθεί ότι το μοιρολόι είναι η αιτία της ακρότητας, αλλά ο ανθρώπινος πόνος απ' τον οποίο γεννάται και το ίδιο το μοιρολόι το οποίο μέσω του ορθώματος του χεριού σε κάθε περίπτωση ενισχύει την αλληλεγγύη μες τη βαριά θλίψη. Από την άλλη, το μοιρολόγι συνοδεύεται από επιφωνήματα: ωι, ωι, ξεφωνητά, αναστεναγμούς, κραυγές, εκκλήσεις προς τον νεκρό, στοιχεία τα οποία παρεμβάλλονται μες την εθιμοτυπία και την εκτέλεση των μοιρολογιών, όπως:

Εχτές βραδόν επρόβωλα από το παραθύρι

(όχου το μαύρο χάροντα)

Θωρώ το κάμπο πράσινο και τα βουνά σπαρμένα

¹⁴² ω.α.

¹⁴³ Οικονομίδης, σ. 14

(όχου πράμα που το πάθαμε) ¹⁴⁴

Κι ακόμη μακρόσυρτες φράσεις που ενισχύουν τα αισθήματα πόνου.

-Κρεζούμε μι, κρεζούμε μι, να μη άρξη ο χάροοο!

-Φκιάσε κουίδι τζάι βάλε μι!

-Σεντούτζι τζάι κλειδουσέ μι!

-Βάλε μι τα' ου βασιλικού!

-Ωχι, Ωχι, μανούλα 'μι!

-Ωι! Ωι!

Τέτοιες παρεμβολές φέρνουν τη συναισθηματική ένταση στο αποκορύφωμά της και είναι φυσιολογικές αντιδράσεις στην έκφραση του πόνου, αυθόρμητες εκδηλώσεις της ψυχοσύνθεσης όλων των ατόμων εμπρός στο θάνατο. Όλοι οι συγκεντρωμένοι γύρω από τον προσκείμενο νεκρό μοιρολογούν και κανείς δεν μπορεί να υποστηρίξει ότι όταν μοιρολογά κάποιος δεν μπορεί να διακοπεί. Δεν υπάρχουν σαφή όρια μεταξύ των μοιρολογούντων (είτε πρόκειται για τους στενούς συγγενείς είτε την ειδική ομάδα των μοιρολογίστρων) και του ίδιου του ακροατηρίου. Όπως παρατηρεί ο Γ. Μότσιος ¹⁴⁵, "τις ώρες της καλλιτεχνικής εκτέλεσης (τέλεσης) του εθίμου δεν υπάρχουν πάντα σαφή όρια και διαχωριστικές γραμμές ανάμεσα στους μοιρολογούντες και στο ακροατήριο: τη θέση του εκτελεστή μπορεί να πάρει οποιοσδήποτε από τους παρευρισκομένους και το αντίθετο - κάποιος από τους εκτελεστές να εκπληρώσει το ρόλο του και να περάσει στην κατηγορία της πενθούσας και κυρίως βουβής ομάδας. Μπορεί επίσης, να συμμετάσχει μόνο μερικώς και για ένα χρονικό διάστημα: να μοιρολογήσει μόνο ένα στίχο, να κάνει μια διόρθωση ή μία συμπλήρωση, να προσδώσει μιαν αναπάντεχη στροφή και κατεύθυνση στο μοιρολόι και στο μοιρολόγημα".

Όλη αυτή η πιστή τήρηση του εθίμου και μέσα στο οποίο παρεμβάλλονται και συμβιώνουν εξωτερικές παρεμβάσεις, θα ολοκληρωθεί με την έλευση του ιερέα στο σπίτι για ν' ακολουθήσει η εκφορά του νεκρού και η κηδεία. Όπως μαρτυρούν και οι διάφοροι ξένοι περιηγητές της ελληνικής υπαίθρου κατά τη Τουρκοκρατία ¹⁴⁶: "όταν έρχονται οι παπάδες και βάζουν το νεκρό στο φέρετρο (νεκροκράβατο), οι θρήνοι διπλασιάζονται. Αλλά στη διάρκεια της πομπής (και στην εκκλησία) τα

¹⁴⁴ π. Φάρος, σ. 178

¹⁴⁵ Μότσιος, σσ. 24-25

¹⁴⁶ Ιστορία Ελλ. Έθνους, Τόμος ΙΑ', σ. 279

ΠΙΝΑΚΑΣ : ΣΧΗΜΑΤΙΚΗ ΠΑΡΑΣΤΑΣΗ ΤΗΣ ΕΘΙΜΟΤΥΠΙΑΣ ΤΟΥ ΜΟΙΡΟΛΟΓΙΟΥ ΚΑΤΑ ΤΗ ΤΕΛΕΤΗ ΤΗΣ ΠΑΡΑΔΟΣΙΑΚΗΣ ΚΗΔΕΙΑΣ

ΜΟΙΡΟΛΟΙ										
ΕΘΙΜΟΤΥΠΙΚΗ ΔΙΑΣΤΑΣΗ	Αναγγελία θανάτου	Παραμονή σπηνώματος στο σπίτι	«Κάθισμα»	Μοιρολόγημα	Πιάσιμο χεριών/ αρχή ριθμού στον κηκό	Ρυθμικές κινήσεις άδειων/πίσιμο	Κινήσεις/ κράτημα χεριών/άδεια	Ρυθμικό σινούλο/ Ξεστάματα	Κινήσεις κατηγορίας στους συγγενείς	Εισόδος Ιερέων Εκφορά
ΣΚΗΝΙΚΗ ΔΙΑΣΤΑΣΗ	Οι συγγενείς δίπλα στον νεκρό	Εισόδος μελών της κοινότητας & κηρικός γυναικών	Κηκόσ γύρω από το νεκρό	Η κορυφαία ή πρώτη δίνει το ρυθμό	Προίμιο (παιτικό ή νέο)	Ιδιαίτερο μοιρολόι/ Ελωδοί/ Ανακωχήματα	Αντιφώνηση & ενάλλαξη στίχων	Έλαιον νεκρού/ τραγούδι/ λόγια πόνου	Χαιρετισμός του νεκρού	Σήκωμα της σοφρού
ΔΕΚΤΙΚΗ ΔΙΑΣΤΑΣΗ	Κραυγές «σκουζέμιο»	Ευχές παρηγορίας	Μονοκρητά/ Ανασκήσεις	Αρχική προσφώνηση/ Ελικύηση στο Θρήνο	Ρυθμός- διαδογή γυναικεία φωνή	Ρυθμός- διαδογή γυναικείων φωνών	Ρυθμός- γυναικείες φωνές	Ρυθμός διαδογή γυναικείων φωνών	Κραυγές Κλάματα	Κραυγές Κλάματα
ΜΟΥΣΙΚΗ ΔΙΑΣΤΑΣΗ	Βουβός Πόνος	Σιωπή	Ακαθόριστη μουσική προδιάθεση	Ρυθμός- γυναικεία φωνή	Ρυθμός- γυναικεία φωνή	Ρυθμός- γυναικείων φωνών	Ρυθμός- γυναικείες φωνές	Ρυθμός μια γυναικεία φωνή	Σιωπή	Σιωπή
ΛΕΙΤΟΥΡΓΙΚΗ ΔΙΑΣΤΑΣΗ	Αντίδραση στην απώλεια	Κοινωνική συμμετοχή	Διεκδίκηση/ προσαρμογή στον νεκρό	Προδιάθεση γενίκευσης του θρήνου	Αρχή έμμετρου θρήνου	Δημιουργία θρηνητικών Αυτοσχε- διασμός	Γενίκευση του θρήνου μέσω άλλη- λεπτοδράσεων	Τέλειο- ποίηση γενίκευσης μητήν νεκρών	Ολοκλήρωση του θρήνου	Θρηνητική κορυφαία

ΣΥΝΕΧΗΣ ΘΡΗΝΟΣ ΤΩΝ ΖΩΝΤΑΝΩΝ – ΠΙΣΤΗ ΣΤΗΝ ΕΘΙΜΟΤΥΠΙΑ

μοιρολόγια σταματούν. Μόνο οι ψαλμωδίες ακούγονται. Θα ξαναρχίσουν όλα στον τάφο...”. Και την επομένη ημέρα της ταφής, οι πλησιέστεροι συγγενείς πάνε για το λεγόμενο “καλημέρισμα”. Πηγαίνουν να ξυπνήσουν το νεκρό, μοιρολογούν και γυρίζουν στο σπίτι ¹⁴⁷.

Όλο το εθιμοτυπικό τελετουργικό στη παραδοσιακή κηδεία έχει πάμπολλες διαστάσεις, αρχίζοντας από τη σκηνική του παρουσία έως τη λεκτική πλευρά του. Όλη αυτή η εθιμοτυπία του μοιρολογιού παρουσιάζεται και στο παραπάνω πίνακα (σελ. 84).

2.4. ΟΙ ΕΚΤΕΛΕΣΤΕΣ ΤΟΥ ΕΜΜΕΤΡΟΥ ΘΡΗΝΟΥ

Η εκτέλεση των μοιρολογιών ως επί το πλείστον ανήκει στις γυναίκες, των οποίων η κυριαρχία διαφαίνεται σε όλο το θρήνο. Είναι αυτές που θα κλάψουν, που θα οδυρθούν και τέλος θα σύρουν τα μοιρολόγια στο προσκείμενο νεκρό.

*Για συναχτείτε οι αδελφές, για συναχτείτε οι μάνες
κι χήρες και οι ορφανές κι όλες οι πικραμένες,
να κλάψουμε, να κλάψουμε, όσο και αν μπορούμε,
να μάσσουμε τα δάκρυα, να σύρουμε ποτάμια .* ¹⁴⁸

Πράγματι ο γυναικείος ρόλος στα μοιρολόγια είναι δεδομένος και με μακράιωνη παράδοση, όχι μόνο στις ελληνικές τελετές που πλαισιώνουν το θάνατο, αλλά και άλλων λαών. Στην άνθηση του εθίμου, θεωρούνταν ντροπή για τις γυναίκες η μη γνώση μοιρολογιών και ακόμη το γεγονός να μη μπορούν να απαντήσουν αυτοσχέδια στα μοιρολόγια άλλων γυναικών. Γι'αυτό στη Μάνη και σε άλλες περιοχές¹⁴⁹, τα κορίτσια προσπαθούν με κάθε τρόπο να αποκτήσουν την ικανότητα του μοιρολογήματος είτε ως μέρος της αγωγής τους ή με τη συχνή παρακολούθηση κηδειών και την απομνημόνευση των μοιρολογιών, τα οποία άκουγαν και συνήθιζαν να επαναλαμβάνουν στις εργασίες τους. Άλλωστε κατά το Κυριακίδη ¹⁵⁰, εκείνες τις παλιές εποχές το τραγούδι σε κάθε στιγμή του ανθρώπινου βίου, αλλά και ο χορός

¹⁴⁷ Οικονομίδης, σ. 12

¹⁴⁸ Αναγνωστόπουλος, 1984, σ. 159

¹⁴⁹ Κυριακίδη, 1990, σ. 49, Αγγελής σ. 13

¹⁵⁰ 1990, σ. 77-78

ήταν οι βασικές διασκεδάσεις των γυναικών. Δεν είχαν τότε άλλες και έτσι τις βλέπεις από τους γάμους και τις ομαδικές συγκεντρώσεις μέχρι και τη κηδεία των αγαπημένων τους να δημιουργούν άσματα πότε χαρούμενα και πότε λυπητερά.

Έτσι, το μοιρολόι ήταν άρρηκτα συνδεδεμένο με την ελληνίδα γυναίκα, χωρίς να αναιρείται, σύμφωνα με πολλούς συγγραφείς και συμμετοχή των ανδρών. Αν και σπανιότατα και κυρίως σε ειδικές περιπτώσεις, υπήρχαν και υπάρχουν ακόμη (π.χ στα Γρεβενά) άνδρες που λένε μοιρολόγια ακολουθώντας το μέτρο και το ρυθμό αυτού του ποιητικού είδους. Σ' αυτές τις ειδικές περιπτώσεις, ο Οικονομίδης ¹⁵¹ αναφέρει νεκρούς από εμφύλιους πολέμους ή σκοτωμένους από εχθρούς και οι λόγοι τους μιλούν για αντεκδίκηση. Οι άνδρες δηλαδή φαίνονται να παίρνουν μέρος στο μοιρολόι όταν πρόκειται για σκοτωμούς ιδιαίτερα σκληρούς και προερχόμενους από πόλεμο, ίσως γιατί για τέτοιες καταστάσεις είναι οι πλέον αρμόδιοι για να διηγηθούν και να μεταδώσουν το πόνο και τη σκληρότητα στους άλλους.

Τούτος δεν θέλει κλαήματα, δεν θέλει μοιρολόγια

Θέλει ντουφέκι πρόντισινο, ντουφέκι σιδερένο

να κνηρήσει το φονιά, να βρεί τον ποθεσιάρη ¹⁵²

Οι άνδρες κυρίως διηγούνται ενώ οι γυναίκες εκφράζουν τα συναισθήματά τους απέναντι στο πόνο. Η εκτέλεση του μοιρολογίου, έτσι συμβαδίζει με τη φύση του κάθε φύλου και καθώς τα συναισθήματα έχουν πρώτη θέση απέναντι στο θάνατο, οι γυναίκες είναι αυτές που εκφράζουν, που μεταδίδουν και γενικεύουν το συνολικό πόνο κατά την εθιμοτυπία του μοιρολογιού.

Βασικοί φορείς, λοιπόν των μηνυμάτων των μοιρολογιών αποδεικνύονται οι γυναίκες. Ποίες, όμως, είναι αυτές οι γυναίκες που εκτελούσαν έμμετρα το θρήνο; Κατά πρώτο λόγο, αυτές που συμμετείχαν στο μοιρολόγημα ήταν οι συγγενείς του νεκρού, η μάνα, η γυναίκα, η αδελφή, οι λοιπές συγγένισσες, οι γειτόνισσες. Ανάλογα τη ψυχολογική διάθεση και τη προσωπική ετοιμότητα, αυτές είναι που αρχίζουν το μοιρολόι τηρώντας πιστά την εθιμοτυπία του και ως πενθούσες εκφράζουν αμεσότερα το πόνο τους, συγκινούν περισσότερο τους παρευρισκόμενους και τα λόγια τους αφορούν πάντα τον αγαπημένο τους νεκρό.

Τι σκέφτεστε αρχόντισσες και δεν μοιρολογάτε

όλες καημούδια έχετε κι όλες καρδίες καμμένες;

¹⁵¹ 1967, σ 16

*Ποιαν έχασε τον άνδρα της, έχασε τη τιμή της,
 ποιαν έχασε τη μάνα της, 'χασε το γυρισμό της,
 ποιαν έχασε τ' αδέλφια της - και τις γλυκές κουβέντες,
 ποιαν έχασε μικρό παιδί, 'χασε το γλέντημά της."* ¹⁵³

Οι συγγενείς είναι οι πρώτες γυναίκες που μοιρολογούν καθισμένες γύρω από το λείψανο και εκεί διαφαίνεται η θέση του μοιρολογιού στη γενικότερη κοινωνικοποίηση των ατόμων αυτών σε πιο παλιά χρόνια κυρίως. Εκτός, όμως από τους πενθούντες, το θρήνο του νεκρού αναλάμβανε ειδική τάξη θρηνωτριών γυναικών, οι οποίες εισέρχονταν στο σπίτι προαιρετικά ή μετά τη κλήση των συγγενών. Και αυτό γιατί, όπως αναφέρει ο Κυριακίδης ¹⁵⁴, με τη πάροδο του χρόνου κατά πως συμβαίνει με όλα τα είδη της ποιήσεως, το μοιρολόι που στη πρωτόγονη μορφή του αποτελούνταν από μια επιφωνηματική φράση, εμπλουτίστηκε και μορφώθηκε σε τέλειο ποίημα. Επειδή όμως, ως τέλειο ποίημα, απαιτούσε και ιδιαίτερη δεξιότητα και έμπνευση, γρήγορα δημιουργήθηκε η ανάγκη σχηματισμού και ειδικής τάξης ποιητριών.

Οι ποιήτριες αυτές, λοιπόν, οι επονομαζόμενες "μοιρολογίστρες" κρατούν ένα υπεύθυνο ρόλο, ασκώντας σωστό λειτούργημα κοντά στις μαμές, τις προξενήτρες και τις γητεύτριες ¹⁵⁵, είναι γνωστές και ζακουστές όχι μόνο στα στενά κοινωνικά πλαίσια του χωριού τους, αλλά φτάνουν να γίνονται γνωστές και σε άλλες περιοχές και καλούνται ή πηγαίνουν αυτόβουλα ανάλογα τη σχέση τους με το νεκρό. Δεν πάνε όμως, σε όλες τις κηδείες. Πρέπει να τις εκφράζει ο νεκρός ¹⁵⁶. Καθώς γνωρίζουν το ρόλο και τη θέση τους, τηρούν μια ασυνείδητη επιλογή για τον εαυτό τους. Δεν θα μοιρολογήσουν αυτόν που δεν μπορούν, αλλά θα απλώσουν τα θρηνητικά τους λόγια εκεί που θα θελήσουν. Και όταν τις καλούν, το θεωρούν τιμή πρώτιστα για το νεκρό (γιατί η τέχνη τους και κατ' επέκταση η προσωπικότητά τους χαρακτηρίζονται από μια βαθιά σχέση με την ιδέα του θανάτου) και κατά δεύτερο λόγο για τις ίδιες ως στοιχείο αναγνώρισης. Η τιμή αυτή για το νεκρό διαφαίνεται κι από το παρακάτω μοιρολόι :

Εσέ σου πρέπουν λυγερή εννιά μοιρολογήτρες

¹⁵² Αναγνωστόπουλος, 1984, σ. 179

¹⁵³ Μότσης, 1995, σ. 172

¹⁵⁴ 1990, σ. 47

¹⁵⁵ Αγγελής, σ. 14

¹⁵⁶ ω.α

*οι τρεις να 'ν απ' τη Σκόπελο, οι τρεις από τη Σκύρο
κι οι άλλες να 'ναι Ψαριανές να τα μορφοταιριάζουν*" ¹⁵⁷

Οι λεγόμενες μοιρολογίστρες, έχουν την ικανότητα να απομνημονεύουν μεγάλο αριθμό μοιρολογιών και στίχων, να διασκευάζουν και να τους συνδυάζουν μεταξύ τους αλλά και να αυτοσχεδιάζουν ανάλογα με τη κατάσταση τη στιγμή κυρίως της κηδείας, δημιουργώντας νέους στίχους, νέα μοιρολόγια. Όπως παρατηρεί κι ο Κυριακίδης ¹⁵⁸, οι εξ' επαγγέλματος μοιρολογίστρες διαφυλάττουν και πλουτίζουν διαρκώς το ποιητικό αυτό είδος. Οι εν λόγω γυναίκες σε πολλές περιοχές της Ελλάδας αναλάμβαναν ακόμη να θρηνήσουν έμμετρα το νεκρό έναντι αμοιβής. Το θέμα της αμοιβής, όμως, αφορούσε κυρίως τους συγγενείς και σύμφωνα με τη βιβλιογραφία, οι μοιρολογίστρες δεν δέχονται ποτέ ως όρο την αμοιβή για να αρχίσουν το μοιρολόγημα, αλλά την δέχονταν ως στοιχείο αναγνώρισης. Άλλωστε, στις εποχές εκείνες ο χρηματισμός δεν επιβεβαίωνε επαγγελματισμό και αυτό αποδεικνύεται και σε άλλες γυναικείες ενασχολήσεις (π.χ. η μαία δεν ασκούσε επάγγελμα, αλλά ήταν απλά μια γυναίκα που ξεγεννούσε τα παιδιά και έτσι θεωρούνταν). Έτσι το μοιρολόγι εκτός από καθήκον και χρέος, στη περίπτωση κλήσης γυναικών ειδικών στο να μοιρολογήσουν, εκφράζει με το καλύτερο δυνατό τρόπο για τους στενούς συγγενείς την απόδοση τιμής στον ίδιο το νεκρό.

Αν σταθούμε στο προφίλ των επονομαζόμενων "μοιρολοιστριών", "μοιρολογίστρων", "κλαυτρουσών", "τραγουδιστριών" κ.α, μπορεί να παρατηρηθεί μια βαθιά ενασχόλησή τους με τον ίδιο το θάνατο και συγκεκριμένα την αίσθηση απώλειας σε κάθε πλευρά της ζωής τους. Είχαν μέσα στη ψυχή τους τη σκιά του θανάτου και αγωνίζονταν να μπει στη ρίμα, να γίνει τραγούδι ¹⁵⁹. Οι γυναίκες αυτές μεγάλωναν έχοντας συχνά ερεθίσματα από την εκτέλεση και το ρυθμό του μοιρολογιού και μάλιστα οι πιο ξακουστές από αυτές, οι οποίες καλούνται ακόμα και από άλλες περιοχές, χαρακτηρίζονται κυρίως από δεξιοτεχνία και συνειδητή προσήλωση σ' αυτό το θρηνητικό είδος και τον ίδιο το θάνατο. Αφοσιώνονται στο θρήνο για όλη τους τη ζωή, μοιρολογούν στη "καθησιά" τους χωρίς ακόμα νεκρό και πένθος, και τέλος η αντίληψή τους για ζωή περνά πρώτα από τον ίδιο το θάνατο, το σκοτάδι του και τη λύπη του καθώς φτάνει με ιδιαίτερο τρόπο στη έμμετρη

¹⁵⁷ Ιωάννου, 1977, σ. 331

¹⁵⁸ 1990, σ. 49

¹⁵⁹ Αγγελής, σ. 22

καλλιτεχνοποίησή του. Η βαθιά γνώση για το δύσκολο αυτό ρόλο, όμως, πολλές φορές φέρνει αποτελέσματα στη γενικότερη κοινωνική λειτουργικότητά του.

Οι γυναίκες αυτές, οι τόσο απαραίτητες στον αποχαιρετισμό του νεκρού και ωφέλιμες στη ψυχή του κατά αρχαίες δοξασίες, οι τόσο βοηθητικές στη γενίκευση της ελεύθερης έκφρασης του βαθύτερου πόνου και οι τόσο άξιες θαυμασμού και δέους από τους συγχωριανούς τους, κατέληξαν πολλές φορές να στιγματιστούν. Στιγματίστηκαν με τη ταμπέλα της “γρουσουζας”, της “κακορίζικης” και πλήρωναν το τίμημα σε αρκετές περιπτώσεις με κάποιου είδους απομόνωση και κοινωνικό αποκλεισμό από τις γιορτινές και χαρούμενες στιγμές της κοινότητας. Οι επιθυμητές στις στιγμές του θανάτου γίνονταν κάποιες φορές ανεπιθύμητες στις στιγμές της ζωής. Όπως αναφέρει κι ο Αγγελής¹⁶⁰, “πολλές μοιρολογήτρες χάνουν το κύρος τους με το καιρό. Γίνονται μισητές από το κόσμο κάποτε. Η παρουσία τους λογαριάζεται γρουσουζιά, σημαίνει θάνατο και τις διώχνουν από παντού. Δεν τις θέλουν να περάσουν καν από το δρόμο τους οι άλλες γυναίκες. Τότε θα τις δείτε μαραμένες, σκυθρωπές, σαν μεγάλες δόξες του θεάτρου που ξέπεσαν ξαφνικά... Δεν μπορείτε να φανταστείτε πόσο δραματική είναι η περίπτωση τους. Μα στις καλές μέρες, η δόξα τους είναι μεγάλη. Η σιωπηλή υποδοχή που τους κάνει ο λαός, είναι συγκινητική. Παραμερίζουν όλοι μπροστά τους όπως όταν περνά πολύ επίσημα πρόσωπο και τις θα ακούσουν με προσοχή και θαυμασμό”.

Την κοινωνική θέση των γυναικών αυτών εκφράζει μια κρητική μοιρολογήτρα και μάλιστα σε πανηγύρι (1828) :¹⁶¹

*Μα εγώ δεν πάω σε χορό,
μουδὲ μπαλιές να ρίζω
μονόρθα στο ρεμέδιο σας
να σάσε τραγουδήζω
Κι αν πω τραγούδι χλιβιερό
μη με παρεξηγάτε
ὅτι χεὶ μέσα στη καρδιά
ὁ πάσα εἰς διηγάτε*

Ακόμη οι μοιρολογήτρες κατηγορήθηκαν για προσποιητή και ψεύτικη λύπη και δάκρυα, κατά την εκτέλεση των μοιρολογιών τους :

¹⁶⁰ ο.α., σ. 15

*Μη' μπιστευτείς μανούλα μου, τα ξένα μοιρολόγια
 οι ξένοι αλάφγα κάθονται, κι ανάρια ανάρια κλαίνε
 κι αριά τραβάνε τα μαλλιά, να μη τριχοπονέσιν
 Δε χύνουν δάκρυα κωτερά να' καιν τα μαγουλά τους
 να πέφτουν και στο στήθος τους να καίγεται' η καρδιά τους*¹⁶²

Η κατηγορία όμως της προσποιητής λύπης συνόδευε και τους ζωντανούς στενούς συγγενείς, οι οποίοι πολλές φορές επικρίνονταν για μη πόνο και πένθος, εάν δε ξεσπούσαν και δεν εξέφραζαν το πόνο τους. Η ανάγκη, πάντως, της έμμετρης έκφρασης που εξυπηρετεί το μοιρολόι, παρουσιάζεται παντού είτε ως λυτήριο ή αποστασιοποίηση και είναι στοιχείο που συμβαδίζει με τη ψυχοσύνθεση του ανθρώπου. Ωστόσο δε μπορεί να παραβλέψει κανείς ότι η διαδραμάτιση ενός τέτοιου ρόλου από τις γυναίκες εκτελέστριες του μοιρολογιού δεν μπορεί παρά να εμπεριέχει σ' ένα μεγάλο βαθμό στοιχεία ενσυναίσθησης. Αυτοσχεδιάζουν και προσαρμόζουν τους στίχους τους στο προσκείμενο νεκρό, θέλοντας έμμεσα να εξυπηρετήσουν τους πενθούντες συγγενείς οι οποίοι κυρίως τη στιγμή της κηδείας δικαιωματικά ζουν και λειτουργούν με την ζωντανή εικόνα του νεκρού.

Έτσι είναι σχεδόν αδύνατο για μια μοιρολογήτρια να θρηνεί μένοντας αμέτοχη στο πόνο του θανάτου, πολύ περισσότερο γιατί πρόκειται για ένα συναίσθημα του οποίου το μέγεθος έχει σίγουρα βιώσει και η ίδια προσωπικά και αναβιώνει τη στιγμή του μοιρολογιού. Κι αν ακόμα τότε ενθυμείτε και προφέρει στίχους για τους δικούς της νεκρούς (γενίκευση θρήνου και μνήμη νεκρών) εμπρός στο συγκεκριμένο σκήνωμα, αυτό είναι η αφορμή και δε μπορεί σίγουρα να κατηγορηθεί ότι ξεχνά τον αποθανόντα εκείνη τη στιγμή. Ο νεκρός τις εμπνέει να έρθουν σε επαφή με παρόμοιες δικές τους θρηνητικές καταστάσεις, να ξεδιπλώσουν συναίσθημα ομοιοπάθειας και αλληλεγγύης στους παρευρισκόμενους (σύνθρηνος) και τέλος να εκτελέσουν όσο γίνεται έμμετρα και εθιμοτυπικά τα αυτοσχέδια μοιρολόγια τους.

Τέλος, οι εκτελεστές του έμμετρου θρήνου (μοιρολογήτρες, μοιρολογητές) παύουν κάποια στιγμή αυτό το δύσκολο έργο τους. Ο πόνος και το δέος του θανάτου με τον οποίο καταπιάνονται σε κάθε περίπτωση και σε όλη τους σχεδόν τη ζωή, κάποτε κάποτε τους καταβάλλει όπως σε κάθε άνθρωπο. Οι γερόντισσες

¹⁶¹ Αγγελής, σ 28

μοιρολογίστρες στα χρόνια που λειτουργούσε σταθερά το έθιμο του μοιρολογιού, κατέληγαν πια να μην επισκέπτονται τους νεκρούς των συγχωριανών τους όταν ο θηλυκός καημός ήταν πεθαμένος μες στη ψυχή τους και η επιτήδεια γλώσσα τους αδύναμη άφηνε ένα κλάμα βραχνό.¹⁶² Όπως αναφέρει χαρακτηριστικά ο Αγγελής :

“Οι μοιρολογίστρες τραγουδούν μονάχα όσο έχουν τη καρτερία να υποφέρουν, να νικούν το πόνο του θανάτου. Όταν τις γονατίσει ο πόνος, δεν μπορούν πια να αρθρώσουν λέξη. Χάνονται”.

2.5. ΤΟ ΠΕΡΙΕΧΟΜΕΝΟ (Ο ΛΟΓΟΣ) ΤΩΝ ΜΟΙΡΟΛΟΓΙΩΝ

Το περιεχόμενο των μοιρολογιών αποτελείται από τους στίχους που αρθρώνουν οι εκτελεστές του και μεταδίδουν το νόημά τους σ'όλους τους παρευρισκομένους μέσω του ρυθμού και της γυναικείας φωνής. Ο έμμετρος αυτός λόγος της ανθρώπινης μοίρας με αφορμή το θάνατο του ενός, παρουσιάζει πλούσια ποικιλία και πλήθος δειγμάτων του από την ελληνική παράδοση έχουν συλλεχθεί από πολλούς μελετητές και κυρίως λαογράφους.

Το περιεχόμενο αυτών των θρηνητικών ασμάτων για το νεκρό περιστρέφεται γύρω από τα ίδια θέματα, προφέρεται με τα ίδια εκφραστικά μέσα και προσαρμόζεται πάντα στην προσωπική διάσταση του νεκρού (δημιουργία της στιγμής) Κυρίως, όμως κατά τη τελετή της παραδοσιακής κηδείας βρίσκει τη μεγαλύτερη πληρότητά του. Εμπρός στο σκηνώμα του αποθανόντος, εκφράζουν τον ανθρώπινο πόνο, εξυπηρετούν τα συναισθήματα και τη νόηση των παρισταμένων και κυρίως τους φέρνουν αντιμέτωπους με τον ίδιο το θάνατο και την αίσθηση απώλειας που προσφέρει στη συνεχή στιχοπλοκή του:

*Τέσσεροι τοίχοι του σπιτιού, έχετε κώλη νύχτα
και πέστε της γυναίκας μου, δεν έρχομ' άλλη νύχτα
Τέσσεροι τοίχοι του σπιτιού, για 'χετε κώλη νύχτα
και πέστε στα παιδάκια μου, δεν έρχομ' άλλη νύχτα*

¹⁶² Ιωάννου, 1977, σ. 337, αρ. 238

¹⁶³ Αγγελής, σ. 29

*Τέσσεροι τοίχοι του σπιτιού, να 'χετε καλή νύχτα
για πέστε και στ' αδέλφια μου, δεν έρχουμ' άλλη νύχτα
Τέσσεροι τοίχοι του σπιτιού, έχετε γειά μεγάλη,
σήμερα φεύγει το πουλί και το τρανό καμάρι
όπου 'χε η γυναίκα μου, όπου είχαν τα παιδιά μου,
όπου είχαν και τ' αδέλφια μου, μ' ούλη τη γειτονιά μου¹⁶⁴*

Σύμφωνα με τον Οικονομίδη ¹⁶⁵, τα μοιρολόγια διαχωρίζονται σε δύο κατηγορίες:

1. Τα κυρίως μοιρολόγια, δηλ. τα θρηνώδη άσματα για τον νεκρό, όπου περιλαμβάνονται οι θρήνοι των ζωντανών και παρεμβάλλεται συγχρόνως πολλές φορές το άσμα του νεκρού, ο οποίος δήθεν θρηνεί για το χωρισμό του από τη ζωή και τα βάσανα που περνά στο Κάτω Κόσμο.
2. Τα λεγόμενα **‘Τραγούδια του Χάρου και του Κάτω Κόσμου’**, τα οποία ακούγονται κυρίως στην Ηπειρωτική Ελλάδα κατά το Θρήνο του νεκρού. Διακρίνονται για την αφηγηματική τους μορφή και τα γενικότερα νοήματα σχετικά με την ματαιότητα του βίου, τη σκληρότητα του Χάρου που επιζούν από την αρχαιότητα.

Και τα δύο είδη (και κυρίως το πρώτο) του μοιρολογιού ακούγονται κατά τη τελετή της κηδείας. Δεν μπορούν να λειτουργήσουν αυστηρά διαχωριστικά στο μοιρολόγημα και αυτό αποδεικνύεται όχι μόνο από τα συναισθήματα και τις σκέψεις που έχουν οι άνθρωποι εμπρός στο θανατικό γεγονός, αλλά και από την ετυμολογία της ίδιας της λέξης: Ο λόγος της μοίρας. Έτσι, εξυπηρετούν το θρηνολόγημα απέναντι στον ίδιο το νεκρό.

2.5.1. Τα θρηνώδη άσματα για το νεκρό

Τα μοιρολόγια που απευθύνονται κατά βάσιν στο νεκρό περιγράφουν την ίδια τη ζωή του και συγχρόνως εκφράζεται ο πόνος των συγγενών και των μοιρολογιστρών. Είναι αξιοσημείωτο ότι στα ελληνικά μοιρολόγια (παλαιά και

¹⁶⁴ Κοΐφος, 1970, σ. 253, αρ. 363

¹⁶⁵ 1967, σ. 20

νεοελληνικά) διατυπώνονται όλες οι σχέσεις μεταξύ των ζωντανών και του προσκείμενου νεκρού:

*Όποια έχασε τον άντρα της, έχασε τη τιμή της
Κι όποια έχασε τη μάνα της, έχασε την κουβέντα
Κι όποια 'χασε τον αδελφό της, έχασε τα φτερά της
κι όποια 'χασε την αδελφή, έχασε το σιριάνι
κι όποια 'χασε μικρά παιδιά, έχασε την καρδιά της*¹⁶⁶

Έτσι, παρατηρείται ο έμμετρος λόγος να αναφέρεται κυρίως σε πρόσωπα, αλλά και συγχρόνως συμβαδίζοντας σε ορισμένες καταστάσεις και περιστάσεις. Η έκφραση όλων των προσωπικών σχέσεων και η πρόνοια για όλες τις περιπτώσεις είναι τα βασικά χαρακτηριστικά των κυρίως μοιρολογιών που απευθύνονται στους νεκρούς.

- Σε νέους, άγαμους και τέκνα

Ο πιο γοερός θρήνος απ' όλους είναι γι' αυτούς που δεν πρόλαβαν να χαρούν τις ομορφιές της ζωής όπως το γάμο, στους οποίους και χρησιμοποιούνται απaráμιλλες μεταφορές και παρομοιώσεις:

*Πάνε και συ, παιδάκι μου με τ' άλλα τα παιδάκια
στον παραδείσου το πλατύ, μεζεύγου λουλουδάκια*¹⁶⁷

*Για πρόβαλλε, λεβέντη μου, σαν πως προβαίνει ο ήλιος,
σαν πως χαράζει στα βουνά και φέγγει ο κόσμος όλος*

*Γη στράτα στρίατα περπατώ, τ' αγνάρι σου γνωρίζω
και σκύφτω να το μυριστώ και δάκρυα το γιομίζω*¹⁶⁸

Κι εκφράζεται η λαϊκή πίστη ότι:

*Το μοιρολόγι το πικρό, το παραπονεμένο,
πρέπει σε νιό να λέγεται, πρέπει σε παλλικάρι,
όπου ντουινιά δε χάρηκε, ούτε επάνω κόσμο*¹⁶⁹

Και στη γενίκευση του θρήνου, ο πόνος είναι πικρός των γυναικών:

Που να 'βρα πέτρα πετρωτή, για να κολλήσ' απάνω

¹⁶⁶ Ιωάννου, 1977, σ. 364, αρ. 255

¹⁶⁷ Πολίτης, 1914, σ. 213, αρ. 201

¹⁶⁸ Κούφος, 1970, σ. 271

να μη σου κλάψω βάσανα, να μη σου κλάψω ντέρτια
να κλάψ' αυτήν τη νιότη σου και την παλληκαριά σου
να κλάψ' αυτά τα κόλλη σου και τη λεβεντιά σου ¹⁷⁰

Στις περιπτώσεις αυτές, η συνειδητοποίηση ότι οι ηλικιωμένοι ζουν και οι νέοι φεύγουν κάνει τη μοιρολογούσα να αναρωτάται:

Δεν είναι κρίμα κι άδικο, παραλογία μεγάλη
να στέκουν τα παλιόδεντρα και τα σαρακιασμένα
να πέφτουνε τα νιόδεντρα με τ' άνθη φορτωμένα; ¹⁷¹

Κι ο Χάρος ως προσωποποίηση του Θανάτου μπαίνει στο στόχαστρο με εναγώνιες ερωτήσεις:

Χάρε δεν παίρνεις άχαρους, Χάρε, δεν παίρνεις γέροντες,
που παίρνεις νιούς τους διαλέχτους, τις νιές τις παινεμένες....
Παίρνεις και τα μικρά παιδιά, απ' αγκυλιά της μάνας; ¹⁷²

Κι ανακαλιέται τόσο συχνά ο νέος και η νέα, συγκινώντας και κορυφώνοντας το συνολικό πόνο ¹⁷³:

-Παιδάκι μου, παιδάκι μου, μονάκριβο παιδί μου
-Για πες μου, πες μου, κόρη μου, πότε να σε παντέχω;
-Για σήκω, κόρη, από τη γη, για σήκω από το χώμα
για να ιδείς τη μανούλα σου, που σε προσμέν' ακόμα

Και συνεχίζοντας σε κάθε περίπτωση (κατα φυλο):

Νύχτα κι αν ήταν άστραφτες καρέ μου
μέρα κι εθαμπωνές μας ροδαρέ μου ...
...Ωφου αθισμένο γιασεμί, οροσουλιασμένο ρόδο
αέρι τση βαλλές αυγής, χαρά των αμαθιώ μας,
Δεν είδε ο Χάρος το κορμί, να το λυγίξη ο αέρας
δεν είδε το μακρέ λαιμό και τα σγουρά σου χείλια
τη θάλασσα στα μάτια σου και τ' άστρη στα μαλλιά σου ¹⁷⁴

¹⁶⁹ Αναγνωστόπουλος, 1984, σ. 175

¹⁷⁰ ω.α.

¹⁷¹ Πολίτης, 1914, σ. 211, αρ. 193

¹⁷² Αναγνωστόπουλος, ω.α., σ. 177

¹⁷³ Αναγνωστόπουλος, 1984, σ. 202

¹⁷⁴ Αγγελής, σ. 30

*Το νιό που συνεβγαίνουμε, τι έχουμε να του πούμε;
που 'το ψηλός σαν άγγελος, λιγνός σαν κυπαρίσσι,
που 'χε το Μάη στις πλάτες του, την άνοιξη στα στήθη
τ' άστρα και τον Αυγερινό στα μάτια και στα φρύδια,
που 'τον στους κάμπους το βιολί, στην εκκλησιά καντήλι* ¹⁷⁵

Εκεί, όμως, που το μοιρολόγι φτάνει στη πιο συγκινησιακή του φόρτιση είναι όταν εκδηλώνεται ο μητρικός πόνος, η πιο δυσβάστακτη θλίψη, εκείνη της μάνας για το παιδί της:

*Εσύ, παιδί μου, εκίνησες να πας στο Κάτω Κόσμο,
κι αφήνεις τη μαρούλα σου πικρή, χαροκαμένη.
Παιδάκι μου, τον πόνο σου που να τον απιθώσω,
που κι αν τον ρίζω τριστρατα, τον παίρνουν οι διαβάτες,
κι αν τον αφήσω στα κλαριά, τον παίρνουν τα πουλάκια
Που να βιάθουν τα δακρύα μου για το ξεχωρισμό σου; ...* ¹⁷⁶

Τα μοιρολόγια για τους νέους ανθρώπους και κυρίως όταν δεν έχουν παντρευτεί, δεν είναι μόνο τα πιο εκφραστικά και θρηνητικά, αλλά και τα πιο συχνά στις καταγραφές των λαογράφων. Αυτοί όφειλαν να μοιρολογούνται και ήταν δείγμα αξίας και τιμής εκ μέρους των ζωντανών. Τέλος, είναι αξιοσημείωτο ότι υπάρχουν μοιρολόγια ακόμα και για τα νήπια που χάνονται από τα βυζιά της μάνας τους, όπως το παρακάτω:

*Πουλάκι είχα στο κλουβί και το είχα ημερωμένο,
το τάιζα τη ζάχαρη, το πότιζα το μύσχο,
κι από τον μύσχον τον πολύν κι από τη μυρωδιά του
μου σκανδαλίσθη το κλουβί και μου φυγε τ' αηδόني.
Πήρα τα όρη σκούζοντα και τα βοονά ρωτώντα:
-Βοονά μου και λαγκάδια μου και κάμποι με τα ρόδα,
μην είδατε τ' αηδόني μου κι επέρασε πετώντας;
-Εχτές προχτές επέρισε και πάει στον κάτω κόσμο,
τη νύχτα κλαίει για βυζί και την αυγή για μάνα
και μες τα ξημερώματα ποιός να το ζετνλίξει* ¹⁷⁷

¹⁷⁵ Πολίτης, 1914, σ. 212, αρ. 197

• Σε άντρες και γυναίκες συζύγους

Ο ξεχωρισμός του αντρόγунου γίνεται επίσης αντικείμενο του έμμετρου λόγου των μοιρολογιών και κυρίως στο θάνατο του συζύγου και πατέρα, ως προστάτη της οικογένειας, ο οποίος απευθύνεται ακόμα και στη σύντροφό του με τη φωνή της μοιρολογούσας:

*Γυναίκα μου, σα μ' αγαπάς, γυναίκα σα με θέλεις,
πάρε κι έλα στο μνήμα μου όπου είμαι ξαπλωμένος
βάνε τα χέρια σου τσαπιά, τις απαλάμες φτυάρια,
τράβα και ξεσκέπασέ με και παρατήρησέ με.
Κι αν μ' εύρεις ροδοκόκκινο, σκύψε και φίλησε με
κι αν μ' εύρεις μαύρο και άραχνο, τράβα και σκέπασέ με.
Γ' ακούς, τ' ακούς, γυναίκα μου, το τι σου παραγγέλνω,
πάντα να τ' αφουγκράζεσαι τα λόγια που σου λέω,
ζουνάρι να τα ζώνεσαι και στρώμα να κοιμάσαι ...¹⁷⁸*

Κι ο πόνος είναι βαρύς για το σύνδεσμο των συζύγων που καταλύεται από το Χάρο-Θάνατο

*Αντρόγυνο εκάθουνταν σ' ένα προσκεφάλι,
γλυκά, γλυκά κουβέντιαζε και χώνει μαύρο δάκρυ,
το ποιός κατής, το ποιός κριτής, το ποιός θα μας χωρίσει:
χάφος αντιλογήθηκε από ψηλή ραχούλα:
-Εγώ κατής, εγώ κριτής, εγώ θα σας χωρίσω¹⁷⁹*

Και τα δεινά της χηρείας διεκτραγωδούνται με τα ίδια εκφραστικά μέσα και με την ίδια δραματικότητα, όπως σ' όλα τα μοιρολόγια

*Κυρά κάθεσαι ψηλά, κατέβα παρακάτω
και κάτσε με τις άμοιρες και κάτσε με τις χήρες
και τίναχ' το κεφάλι σου, να γκρεμιστεί η κορώνια,
τίναξε και το δάχτυλο, να πέσει η αφραβίονα
και βγάλ' τα κατακόκκινα και φόρεσε τα μαύρα
τα κόκκινα είναι της χαράς, τα μαύρα είναι της λύπης¹⁸⁰*

¹⁷⁶ Κούφος, 1970, σ. 247-8, αρ. 345

¹⁷⁷ Ιωάννου, 1977, σ. 374, αρ. 262

¹⁷⁸ Κούφος, σ. 251, αρ. 364

¹⁷⁹ Αναγνωστόπουλος, 1984, σ. 179

¹⁸⁰ Πολίτη, 1914, σ. 210, αρ. 190

Κι εδώ έχουν θέση τα ανακαλήματα του νεκρού συζύγου ¹⁸¹.

-Αφέντη, γλυκαφέντη μου, καλέ, καλέ μ' αφέντη

-Για πες μου, που θέλα πας και πότε θα γυρίσεις;

-Ξύπνα να δεις τους συγγενείς, να δεις το κάλλυβό σου

ούλες με ξέπλεκα μαλλιά, κλαίουσιν το χαμό σου.

Όπως και οι έπαινοι, προσπαθώντας να ανταποκριθούν στη πραγματική αξία του νεκρού συζύγου από οικογενειακή και κοινωνική άποψη. Καθώς γενικεύεται ο θρήνος, ο σύζυγος παινεύεται ως στύλος του σπιτιού :

*Μας λείπει ο κάλλιος του σπιτιού, ο πρωτονοικοκύρης
που ήταν στο σπίτι φλάμπουρο, στην εκκλησιά φανάρι* ¹⁸²

Και η σύζυγος στο πιστό της ρόλο μέσα στη οικογένεια :

*Ήσουν καλή απ' τις καλές κι από τις διαλεγμένες,
ήσουν στο σπιτάκι σου στύλος μαλαματένιος
και στο γλυκό τ' αϊτάρι σου καράβι αρματομένο.
Ήσουν στα παιδάκια σου Μάης με τα λουλούδια,
ήσουν και στη μανούλα σου κασέλα κλειδομένη,
ήσουν τιμή της γειτονιάς και του χωριού καμάρι* ¹⁸³

Η χηρεία, αλλά κι η ορφάνια, κατά τον Αναγνωστόπουλο ¹⁸⁴, θεωρούνται από τα βασικότερα θέματα στο μοιρολόγημα του νεκρού για την αφορμή καινούργιων θρήνων, καθώς συμβάλλουν στη γενίκευση και τη παράταση του μοιρολογήματος. Έτσι στο θάνατο ενός από τους δύο συζύγους, τα δύο αυτά θέματα μένουν σταθερά στα μοιρολόγια, όπως μαρτυρούν κι οι στίχοι :

*Γα μοιρολόγια τ' σωσα, τα δάκρυα στέρεψαν
θα πάρω δάκρυα δανεικά και μοιρολόγια ξένα,
τα μοιρολόγια τ' αφανά, τα δάκρυα απ' τις χήρες* ¹⁸⁵

*Κόψε με, Θεέ μου, κόψε με και Χάρε κι επάρε με,
να μην ακούω ορφανού φωνή και χήρος μοιρολόγι* ¹⁸⁶

¹⁸¹ Αναγν., ω.α., σ. 201-202

¹⁸² Passow, σ. 127, αρ. 168

¹⁸³ Αναγνωστόπουλος, 1984, σ. 200

¹⁸⁴ ω.α., σ. 195

¹⁸⁵ Πολίτη, 1914, σ. 206, αρ. 180

¹⁸⁶ Αναγνωστόπουλος, ω.α.

• Σε γονείς

Μέσω μεταφορών και παρομοιώσεων και γύρω από συναισθήματα αμοιβαίας αγάπης και στοργής, ακούγονται και τα μοιρολόγια από τα παιδιά για τους γονείς τους:

*Σ' όλο το κόσμο γύρισα να βρω γλυκό σταφύλι
και πούπετα σε πύρηκα σαν του γονιού τα χείλη*¹⁸⁷

*Όπως μυρίζει η λεμονιά, οντ' είναι στ' άνθισμά της
έτσι μυρίζει κι ο γονής, όντε είναι στα παιδιά του*¹⁸⁸

Κι όταν τους παίρνει ο Χάρος, τα παιδιά τους είναι εκείνα που βιώνουν τη πιο βαθιά απώλεια, καθώς η μάνα ακούγεται μέσα από το παρακάτω μοιρολόγι :

*Με τι ψυχή, με τι καρδιά θε να μπω γώ στον Άδη,
ν' αφήσω τα παιδάκια μου, να κλαίν' αυγή και βράδυ,
να κλαίνε, να φωνάζουνε : 'Μανούλα μας που να σαι;
Βαριά π' ποκοιμήθηκες κι εμάς δε μας θυμάσαι*¹⁸⁹

Κι επειδή ήταν πιο συχνός ο θάνατος των ανδρών πριν από τη τελευταία των γυναικών, η μάνα ήταν εκείνη που θα βρισके σ' αυτή την άλλη ζωή το σύζυγο και πατέρα των παιδιών της. Και μπρος στο σκηνώμα της μάνας, αναθυμάται ακόμα κι από καιρό πεθαμένος πατέρας :

*...Θα σε ρωτήσω μάνα μου, θαλά σου πω μωρ' μάνα,
ποιον είδες, ποιον αντάμωσες αυτού στο κάτω κόσμο :*
*Μάνα μ', πως σε καϊτέρευσε νο δόλιος νό δόλιος ο πατέρας ;*¹⁹⁰

Και καθώς ο λαός πιστεύει στις επιπτώσεις της έλλειψης των γονέων και της ορφάνιας, μετατρέπει πολλές φορές τον έμμετρο θρήνο σε παρατεταμένο παραλήρημα. Όπως ήδη έχει αναφερθεί, η ορφάνια (μαζί με τη χηρεία) εκφράζεται ως δεινό και βασικό θέμα στα μοιρολόγια και με υπερβολικό συναισθηματισμό η μοιρολογίστρα λέγει :

*Μικρ' ορφανό απάντησα, μέσα στο σταυροδρόμι,
ήσαν τα μάτια του θελά, τα χείλη του καημένα,
τα δυο τα μηλομάγουλα, καημένα από τα δάκρυα.*

¹⁸⁷ ω.α., σ. 185

¹⁸⁸ ω.α.

¹⁸⁹ Passow, σ. 260, αρ. 360

*Ο ξένος στέκει το ρωτάει, στέκεται και του λέει:
 -Μικρ' ορφανό πουθ' έρχεσαι, καημένο που πηγαίνεις;
 -Πήγα στη θειά μου για ψωμί, στον μπάρμπα για παπούτσια
 η θειά μου με είδε κι έκλεισε κι ο μπάρμπα μ' αμπαρώνει
 και τα πρώτα ξαδέλφια μου, με πήραν απ' τις πέτρες*¹⁹¹

• **Σε αδέρφια (αναφορά στην αδελφική αγάπη)**

Εκτός από το μητρικό πόνο, τη χηρεία και την ορφάνια, στο μοιρολόι εκφράζεται και η σχέση μεταξύ των αδελφών. Ο πεθαμένος αδελφός ή αδελφή δεν γινόταν να μην βρεθούν κι αυτοί στο επίκεντρο των θρηνητικών ασμάτων, εξυπηρετώντας και αυτή τη προσωπική σχέση μεταξύ ζωντανών και νεκρών. Με εξαίρετο λυρισμό, τονίζονται οι δεσμοί αίματος και κυρίως η αδελφική αγάπη μες το γενικότερο θρήνο των μοιρολογούντων:

*Γ' αδέρφια όντες συμπερπατούν κι η γη τα καμαρώνει
 μ' αλήθεια όντες χωρίζονται κι η γη αναστενάζει*¹⁹²

• **Σε γέρους**

Στο θάνατο γερόντων συνήθως δεν ακούγονται μοιρολόγια. Σύμφωνα με τον Οικονομίδη¹⁹³, σε κάποιες περιοχές τους γέρους θρηνούν μόνο οι στενοί συγγενείς (όπως η χήρα του) και τους μοιρολογούν εάν έπαθαν πολλά βάσανα στη ζωή. Έτσι δεν αποκλείεται το μοιρολόγημα, το οποίο κάποιες φορές μπορεί να μην απευθύνεται στους ίδιους τους ηλικιωμένους, αλλά να δίνεται η ευκαιρία να θρηνηθούν οι νέοι, οι κακοπεθαμένοι, οι ξενητεμένοι ή ν' αναφερθούν διάφορες δύσκολες καταστάσεις¹⁹⁴. Τέτοια μοιρολόγια μαρτυρούνται από τους παρακάτω στίχους.

*Χύστε του δάκρυα, χύστε του, πέτε του μοιρολόγια
 θέλει κι ο νιός τα χάρδια του κι ο γέρος τη τιμή του...*

Ιδιαίτερη δε πρόνοια δίνεται στους γέροντες που πέθαναν μέσα σε οικογενειακή ευτυχία, με απογόνους και σε μεγάλη ηλικία:

*Έπληρ' ο θεός το πλάσμα του κι αγγέλοι τη ψυχή του
 κι αφήνει γεια στο σπίτι του και γεια στη γειτονιά του*

¹⁹⁰ Κούφος, 1970, σ. 253, αρ. 362

¹⁹¹ Αναγνωστόπουλος, 1984, σ. 192

¹⁹² ω.α., σ. 190

¹⁹³ 1967, σ. 11-12

¹⁹⁴ Αναγν., σ. 187

*κι αφήνει την ευχούλα του μες τα παιδόγγονά του*¹⁹⁵

*Καλότυχος, καλός γονής, που κλαιν' παιδιά κι αγγόνια
κακότυχος, κακός γονής, που κλαίει παιδιά κι αγγόνια*¹⁹⁶

- Σε ξενητεμένους

Όποιοι πέθαναν στη ξενητεία, μακριά από το πατρικό σπίτι τους, συγγενείς και φίλους, χωρίς κανονική κηδεία και ταφή, μοιρολογούνται στο τόπο της καταγωγής τους. Μπροστά στα 'ομοιώματα' των ξενητεμένων νεκρών, τα μοιρολόγια είναι σπαραχτικά και έντονα συγκινησιακά, καθώς όπως λένε οι ίδιοι οι θρηνητικοί στίχοι:

*Την ξενητιά, την αφρανιά, την πίκρα, την αγάπη
τα τέσσερα τα ζύγιασαν, βαρύτερα ειν' τα ξένα*¹⁹⁷

Η ξενητεία, γνωστό φαινόμενο στον ελληνικό πληθυσμό, θεωρούταν χειρότερη από το θάνατο, κι όταν ερχόταν η είδηση για το χαμό ενός αγαπημένου προσώπου, οι γυναίκες μοιρολογούσαν κανονικά μες το πόνο τους:

*Χωρίς λιβάνι και κερί, χωρίς παπά και ψάλτη,
χωρίς λάδι στα μάτια του, σε χέρισσο χωράφι*¹⁹⁸

*Μην κλαίτε τους καλότυχους, τους καλοπεθαμένους
όπου πεθαιν' στα σπίτια τους, σε όλα τα καλά τους.
Να κλαίτε τους κακότυχους, τους κακοπεθαμένους,
όπου πεθαίν' στην ξενητιά και στα νοσοκομεία,
δίχως μανούλα, στο πλευρό, πατέρα στο κεφάλι
δίχως και τ' αδελφάκια τους, να τους ρωτάν τι θέλουν*¹⁹⁹

- Σε ανθρώπους που βρήκαν ξαφνικό θάνατο

Στους ξαφνικούς θανάτους υπάγονται τα διάφορα απρόοπτα ατυχήματα, το θαλασσοπνίξιμο και η λεγόμενη 'βεντέτα'. Ο Ορήνος σ' αυτούς τους θανάτους

¹⁹⁵ ω.α.

¹⁹⁶ Πασαγιάννης, 1928, σ. 42-3, αρ. 104

¹⁹⁷ Πολίτη, 1914, σ. 199, αρ. 167

¹⁹⁸ Ζαμπελίου, 1852, σ. 750, αρ. 167

¹⁹⁹ Αναγνωστόπουλος, 1984, σ. 181



διακατέχεται επίσης από οδυρμό διακατέχεται επίσης από οδυρμό και πόνο και η έκφραση δυσπιστίας είναι φανερή στα μοιρολόγια²⁰⁰:

*Σκάσε καρδιά και πλάνταζε, γένου χίλια κομμάτια,
πράγματα που δεν έλπιζα είδαν τα δνό μου μάτια*

*Δεν έλπιζα ο ουρανός στη γη να βρέξει αίμα
δεν έλπιζα τα χείλη μου τέτοια να πουν για σένα*

Όσο για την εξαφάνιση του νεκρικού σώματος στη θάλασσα (όπως ναυάγια), ανέκαθεν θεωρούνταν μεγάλο κακό καθώς στερούνταν κανονικής κηδείας και μάλιστα στην ίδια τη πατρίδα.

*Αγνάντευμα στη θάλασσα και την παρακαλούσα:
-Θάλασσα μη βουρκώνεσαι, μη βαρυσκουματίζεις,
τι αν βρεις καράβι το βουλιάς, κάτεργα το βυθίζεις.
Κι αν βρεις φρεγάδα δυνατή, κομμάτια την τζακίζεις
και κάνεις μάνες δίχως γιούς, γυναίκες δίχως άντρες
και κάνεις και τις αδελφές, χωρίς τους αδελφούς τους*²⁰¹

Ο θρήνος στα μοιρολόγια σε 'βεντέτα', τα οποία συναντώνται κυρίως στη Μάνη, μιλούν με ωμότητα για αντεκδίκηση. Χαρακτηριστικό παράδειγμα:

*Τούτος δε θέλει κλαήματα, δε θέλει μοιρολόγια
θέλει τουφέκι πρόντσινο, ντουφέκι σιδερένιο ...*²⁰²

• Σε σκοτωμένους στη μάχη και στο πόλεμο

Το μοιρολόι δεν θα μπορούσε να μην αναφερθεί σ' αυτή την ιδιαίτερη και συχνή περίπτωση, για την ιστορία των Ελλήνων, στην οποία συμβαδίζει και η τιμή για την πατρίδα. Όσο σπαραχτικός και αν είναι ο θρήνος, κυρίως της μάνας και του συζύγου, ο θάνατος στη μάχη φανερώνεται και εδώ να ομοιάζει στη δόξα του με εκείνο της αρχαιότητας. Κι ο σκοτωμένος παινεύεται για την ανδρειοσύνη του:

*Τίνος ήξευρ' η γλώσσα του, τίνος ηνρίσκ' ο νους του,
να του το βρεί, να του το ειπέ τα' όμοιο του μοιρολόγι !
Στους χίλιους ήλιους έφεγγε, στους μύριους το φεγγάρι
και στα πρωτοπαλικάρα, το πρώτο παλικάρι*²⁰³

²⁰⁰ Αναγν., ω.α., σ. 179

²⁰¹ ω.α. σ. 184

²⁰² Αναγν., ω.α. σ. 179

Και μαζί με το προσκείμενο νεκρό, αναθυμούνται όλοι οι συμπολεμιστές του, γενικεύοντας το θρήνο :

*Κάστρο και ' πουν οι πύργοι σου,
πουν ' τα τα καμπαναριά σου
και πουν ' οι γι ' ανδρειομένοι σου
τα όμορφα παλληκάρια;²⁰⁴*

Η πονεμένη μάνα, όμως, τον ανακαλεί θλιμμένα αλλά και τον παινεύει με περιφάνεια, όπως στο παρακάτω κρητικό μοιρολόγι :

*Ε τον παντέρμο πόλεμο, παιδάκι μου,
πόσες καρδιές μαραΐνει, αγοράκι μου
Ησουν λεβέντης κι άξιος, παιδί μου
κι άριστος στρατιώτης, μερακλή μου
Μα η παντέρμη μπάλα, κανακάρη μου
εξήλεψε τσοί χαρές σου, καμιάρι μου
Και σου ' βρε φλέγα τσή καρδιάς γυνιέ μου
και σου κοψε τσοί χρόνους, καντηφέ μου...
...Σαν ήχασα εσένα, κανακάρη μου
ήντ ' άλλο μου πομένει, παλληκάρη μου
Μον ' η ψυχή στα κόκκαλα γυνιέ μου,
κι εκείνη είναι ξένη, ομορφέ μου
Το Χάρο Δε φοβούμε μπλιο παιδί μου
και ότι θέλ ' ας κάνειψδα, κλαδί μου
Κι ανέ γυρεδεί να με βρεί, γυνιέ μου
φωνιάζω του επά ' μαι, αμοιρέ μου²⁰⁵*

Πρέπει να αναφέρουμε ότι στα άσματα που απευθύνονται στον ίδιο το νεκρό, ο θάνατος φανερώνεται πανταχού παρών είτε ως βεβαίωση της απώλειας εμπρός στο νεκρό σκήνωμα είτε ως συνεχή ενασχόληση μαζί του με την επίκληση του Χάρου. Ο Χάροντας είναι η προσωποποίηση του θανάτου και μέγα βασιλείο του είναι ο αδιόρατος χώρος του κάτω κόσμου. Έτσι εκτός από τη κυριαρχία της προσωπικής σχέσης των ζωντανών με το πεθαμένο, κατά δεύτερο λόγο και συγχρόνως

²⁰³ ω.α.

²⁰⁴ Αγγελής, σ. 6

²⁰⁵ Στεργογιάννης, σ. 49

αλληλένδετα συμβιώνουν μέσα στα μοιρολόγια θέματα, όπως το αιώνιο μυστήριο του θανάτου, η υπαρξιακή αγωνία της μετέπειτα ζωής, η πορεία των ψυχών και μαζί με όλα αυτά μια προσπάθεια των ανθρώπων να ερμηνεύσουν τη ματαιότητα του βίου τους. Αν και κάθε θρησκεία, όπως η Χριστιανική στη νεότερη ζωή των Ελλήνων, δίνει τα δικά της μηνύματα και τις δικές της ερμηνείες, διαπιστώνεται στα ελληνικά μοιρολόγια ότι δεν παραμερίζεται η βαθιά θρησκευτική πίστη των ανθρώπων που μοιρολογούν. Αλλωστε, τις εποχές που βρισκόταν σε πίστη και κανονική λειτουργία το έθιμο του μοιρολογήματος, οι Έλληνες ήταν συγχρόνως βαθιά θρησκευόμενοι άνθρωποι. Αλλά και γνήσια καλλιτεχνικά, εκφράζουν το δέος και την αγωνία τους ενώπιον του θανάτου (στο πρόσωπο του Χάρου) και μάλιστα με το πιο γνωστό τους λειτουργικό τρόπο: τον έμμετρο λόγο των μοιρολογιών. Την διαφορετικότητα, όμως που παίρνει η πλοκή του, φανερώνει και το παρακάτω μοιρολόι:

*Ας το γυρίσω κι ας το ειπώ κι αλλιώς το μοιρολόγι,
μήτε από χήρα τα' άκουσα, μήτε από παντρεμένη,
του Χάρου η μάνα το' λεγε, το' λεγε μοιρολόγι :
Μαζώτε νιές, τους άνδρες σας, μονάδες τα παιδιά σας,
τι βγήκε ο γιός μου, ο Χάρουλας, εβγήκε πρώτος κλέφτης.
Ούλο τις νύχτες περπατεί και τις αυγές κουρσεύει
κι απόβρει τρείς, παίρνει τους δύο κι αποβρεί δυό, τον ένα,
κι αποβρεί τους μονάκριβους, δεν τους αφήνει πίσω*²⁰⁶

Κι ο Χάρος παρουσιάζεται με το αδυσώπητο πρόσωπό του μέσα από δραματικές εικόνες, εκτελώντας το θανατικό του έργο χωρίς διάκριση, ούτε ηλικίας, ούτε φύλου.

*Δεν έχει ο Χάρος διάκριση,
δεν έχει εμπιστοσύνη,
Παίρνει παιδιά' πο το βυζί,
γέροντας δεν αφήνει*²⁰⁷

Και καθώς ο πόνος είναι τόσο αβάσταχτος, καταλήγουν ακόμα κι από το Χάρο να ζητούν τα κλειδιά του κάτω κόσμου για να δούν τους αγαπημένους τους :

*Παρακαλώ σε, Χάροντα, χίλιοπαρακαλώ σε
να μου δανείσεις τα κλειδιά, ν' ανοίξω τα κιβούρια,
να ιδώ τους νιούς, να ιδώ τις νιές, να ιδώ τα παλικάρια,*

²⁰⁶ Κούφος, σ. 261, αρ. 386

να ιδώ και τα μικρά παιδιά πως είν' κατανημένα.
 Τι να σου πώ, κακότυχη, τι να σου μολογήσω;
 Που είν' οι νιοί χωρίς μαλλιά κ' οι νιές χωρίς βροχίδες ;
 Είναι και τα μικρά παιδιά κακά κατανημένα ²⁰⁸.

Όπως μιλά παράδοξα ο ίδιος ο πεθαμένος, έτσι και στα λεγόμενα 'Τραγούδια του Χάρου' ακούγεται η φωνή του Χάρου, αδυσώπητη και σκληρή, τη στιγμή εκείνη του θρήνου. Ο Χάρος είναι τόσο ζωντανός (και έμμεσα ο ίδιος ο θάνατος) στην αντίληψη των μοιρολογούντων μεχρι του σημείου να του προσδίδουν οικογένεια και μάλιστα μάνα. Η μάνα του Χάρου σαν προσωποποίηση της κοινής μανας γης, διάκειται θετικά προς τον ανθρώπινο πόνο :

*Ο Χάρος εκαλίγωνεν όξου στο φεγγαράκι
 κι η μάνα του τότε ρωτάει κι η μάνα του του λέγει :
 Γιέ μ' , στο κνήγι που θα πας και στο κνήγημά σου,
 μη πάρεις μάνες με παιδιά κι αδελφια μ' αδελφάδες
 μην πάρεις πρωταντρόγυνα, πρωτοστεφανωμένα ²⁰⁹.*

Αν και σε όλα τα δημοτικά τραγούδια, ο Χάρος δεν παρουσιάζεται πουθενά να οικειοποιείται κατά τρόπο αυθαίρετο τη Θεία δύναμη ²¹⁰, στα μοιρολόγια δίνεται η ευκαιρία στους ζωντανούς να εκφράσουν το πόνο τους και να καταλήξουν πολλές φορές να διατυπώσουν παράπονα προς τον ίδιο το Θεό ²¹¹:

*Ω ουρανέ, που 'σαι ψηλά, κατέβια κάμε κρίση,
 ενού χρόνου αντρόγυνο, γιατί να το χωρίσεις;
 Θέ μου, μεγαλοδύναμε, άδικο που τα κάνεις,
 παίρνεις τσι νιους, παίρνεις τσι νιές κι αφήνεις τσι γερόντους.
 Μα δε μπορείς το χάροντα, θέ μου, να τότε πάρεις,
 να μην υπάρχει θάνατος, μούδε και κάτω κόσμος;*

Η έκφραση του θείου, λοιπόν, δεν απουσιάζει απ'τα ελληνικά μοιρολόγια. Μπορεί κατά το μοιρολόγημα, επίκεντρο να αποτελεί η ανθρώπινη έκφραση, όμως η ταυτοσημεία και των δύο θεωρήσεων (θρησκεία και ανθρώπινη βούληση) απευθύνονται στο ίδιο πράγμα : το φοβερό μυστήριο του θανάτου. Έτσι, ο χάρος και

²⁰⁷ Αναγνωστόπουλος, σ 86

²⁰⁸ Κούφος, σ. 251, αρ. 378

²⁰⁹ Ζαμπελίου Σπ., Άσματα Δημοτικά της Ελλάδος, Κέρκυρα, 1852, σ. 732

²¹⁰ Αναγνωστόπουλος, σ. 103

²¹¹ ω.α., σ. 196

ο κάτω κόσμος ως θέματα δεν αναιρούνται να στιχοπλοκούνται ακόμα μαζί και με το πρόσωπο του Χριστού ή τους αγίους :

*Απόψε φίλους φίλενα, φίλους και αγαπημένους,
Μον'το Χριστό παρακαλώ, τους δώδεκ'Αποστόλους,
να μου χαρίσουν τα κλειδιά, κλειδιά του παραδείσου,
ν'ανοίξω τον παράδεισο να μπω να σεργιανίσω.
Σαν πάεισα και σεργιάνισα μεσ'στον κάτω κόσμο,
βλέπω τους πλούσιους κάθονται σακκούλες βοηλωμένες,
βλέπω και τη φτωχολογιά λαμπάζει αναμμένες,
παρακαλούν οι πλούσιοι, παρακαλούν και λένε :
Νάτε, φτωχοί, τα γρόσια μας και δώσ μας τις λαμπάδες.
Στον κάτω κόσμο που 'μαστε, δεν θέλουμε τα γρόσια,
μον'θέλουμε λάδι και κερι, κρασί να λειτουργήσουν²¹².*

Αν και η αναφορά στον προκείμενο νεκρό φέρνει την πιο συγκινησιακή φόρτιση τόσο σ'αυτές που μοιρολογούν όσο και στους υπόλοιπους παρευρισκομένους, η παράλληλη πολλές φορές αναφορά στο Χάρο και στο κάτω κόσμο με τη διηγηματική της μορφή συντελεί στη γενίκευση του θρήνου και στην αποκορύφωση των συναισθημάτων. Με αυτό τον τρόπο, βλέπεις συχνή την επανάληψη του ίδιου στοιχείου της παραλλαγής και των σχεδιασμάτων με κεντρικό πρόσωπο τον Χάρο. Κατά τον Μότσιο²¹³ η επανάληψη αυτή δίνει στην μοιρολογίστρα την δυνατότητα μιας πολυεδρικής και πληρέστερης απεικόνισης αυτής της μορφής του κάτω κόσμου που τελικά το μοιρολόγι καταλήγει στη βαθύτερη έκφραση του ανθρώπινου πόνου, της τραγικής μοίρας και της σχέσης ανθρώπου - θανάτου.

2.5.2. Σταθερά μοτίβα και θέματα των ελληνικών μοιρολογιών

Η θεματολογία και τα μοτίβα των μοιρολογιών είναι βασικό στοιχείο διερεύνησης του περιεχομένου: του λόγου και της έμμετρης στιχοπλοκής των θρηνητικών αυτών τραγουδιών. Είναι σημαντικό, όμως, να διαπιστωθεί ότι τα διάφορα θέματα και μοτίβα των μοιρολογιών βρίσκονται σε άμεση σύνδεση με την

²¹² Μότσιο, σ. 182

ιδιαιτερότητα του κάθε λαού και κοινωνίας. Ως καθολικό φαινόμενο ο έμμετρος θρήνος παρουσιάζεται σε όλους τους κατά φύσιν λαούς και γι' αυτό μπορούμε να μιλούμε για ομοιότητες και διαφορές ανάμεσα σε όλους αυτούς τους λαούς που εθιμοποίησαν το θρήνο τους με το μοιρολόι, όπως παρατηρεί και ο Μότσιος ²¹⁴, “τα κοινά μοτίβα, τα κοινά θέματα και οι κοινοί τύποι πλοκών προέρχονται από το καθολικό και πανθρώπινο μέρος της κάθε φυλής, ενώ οι διαφορές από τις γεωγραφικές και κλιματολογικές ιδιαιτερότητες, από τη συγκεκριμένη ιστορική πορεία, από τη ιδιοσυγκρασία κτλ. Της δοσμένης φυλής”.

Μέσα σ' αυτά τα πλαίσια, τα ελληνικά μοιρολόγια, όπως καταγράφηκαν από διαφόρους μελετητές κυρίως στα τέλη του 18ου αιώνα, παρουσιάζουν ομοιότητες και τις ιδιαιτερότητές τους ως θρηνητικά άσματα. Αρχίζοντας από τη θεματολογία των στίχων, τα ελληνικά μοιρολόγια μπορούν να αναλυθούν σε τρεις τομείς ²¹⁵ :

α) Την **ίδια τη ζωή των ανθρώπων**, οι οποίοι τη στιγμή της σύνθεσης των στίχων και συνολικά του μοιρολογήματος, έχουν χαθεί, είναι νεκροί.

β) Στο **θάνατο**, όχι μόνο στην προσωπική διάσταση του νεκρού αλλά και στη πιο σφαιρική του έννοια (η πολυπληθέστερη ομάδα στίχων) και

γ) Στις **μετα θάνατον καταστάσεις** - στο φυσικό ή κυρίως στο μεταφυσικό χώρο των μνημονευόμενων νεκρών, όπου τίθονται και θέματα αθανασίας. Με βάση αυτό το διαχωρισμό, πρέπει να επισημανθεί εξ' αρχής ότι καμία ταξινόμηση δεν μπορεί να εξαντλήσει όλο το πλούτο των σημασιολογικών και μορφολογικών εκφράσεων που παρατηρούνται

A. Όταν τα μοιρολόγια μιλούν για τη ζωή των αποθανόντων διεκτραγωδεύεται η σχέση μεταξύ των ζωντανών και των νεκρών:

*Είχα μια βρύση με νερό, μιαν αυλή μαρμαρωμένη
είχα κι ένα δέντρί κι ήμιον ακοιμισμένη
Τώρα η βρύση στέρεψε κι αυλή ξεμαρμαρώθη*

²¹⁴ σ. 34

²¹⁵ σ. 40

²¹⁶ ω.α., σ. 130

*και κείνο το χρυσό δέντρι και κείνο ξεριζώθη*²¹⁶

... και με επίκεντρο την ίδια την έννοια της ζωής, αναθυμάται το πριν του βίου του αποθαμένου, επαινούνται τα σωματικά και ψυχικά του χαρίσματα, περιγράφονται περιστατικά της οικογενειακής και κοινωνικής ζωής και ακόμα εξυψώνεται η αξία της ίδιας της ζωής και της φύσης ως αναντικατάστατη για το ανθρώπινο γένος και ως παρότρυνση για την τελειοποίηση του επίγειου βίου.

Χαρείτε νιοί, χαρείτε νιές

κι η μέρα ολοβραδνάζει

κι ο Χάρος τις ημέρες μας

μια μια τις λιγαριάζει

Κι ο Χάρος έχει απόφαση

*Ψυχή να μην αφήσει*²¹⁷

Η προσπάθεια να ειδωθεί η αισιόδοξη πλευρά της ζωής απαντάται σε μοιρολόγια, όπως το παρακάτω:

Χαράν, χαράν, χαρείτε

Χαρείτε όσο μπορείτε, καιρό μην καρτερείτε,

Γιατί ο καιρός διαβαίνει και δε γυρίζει πια.

Τα πάντα ματαιότης, έτσι είν' η νιότης

μαφαίνεται σαν ανθός και λιώνει σαν κερι

*γιατί την αρρώστια της να βρει δεν ημπορεί*²¹⁸

Από την άλλη, όμως, η θεώρηση της ζωής μπορεί να φτάσει στο αντίθετο σημείο, στην απαισιοδοξία και ακόμα να εξισωθεί με τη μηδαμινή σε χρονική διάρκεια κατάσταση.

Μένα με λένε μαύρη γης και πέτρα σκοτισμένη

Σαράντα μέρες των βαστώ σαράντα μερονύχτια

²¹⁶ Αναγνωστόπουλος, σ. 193

²¹⁷ Ζαμπελίου (Ξηροτύρης, σ. 74)

²¹⁸ Μότσιοις, σ. 131

*κι απέ βγαίνουν τα νύχια του απ' τη κορφή 'ς το πάτο*²¹⁹

Και η ματαιότητα του ανθρώπινου βίου εμπνέει τόσο την μοιρολογίστρα, ώστε να καταλήγει:

*Φύτρων το στέρεο βότανο με τα σαράντα φύλλα,
να τρων τ' αγρίμια και ψοφούν, τ' αλάφια κι απορρίχνουν.
Να το 'τρωγε κι η μάνα μου προτού να καν' εμένα
να μην τραβώ τα βάσανα κι ετούτα τα φαρμάκια*²²⁰

Κι όσο γι' αυτούς που φεύγουν, θεωρούνται ακόμη και τυχεροί που αφήνουν αυτή την επίγεια ζωή με τα βάσανα και τις πίκρες της, υποδηλώνοντας ακόμη και με αυτό τον τρόπο την ενασχόλησή με την ίδια την έννοια της ζωής.

*Καλότσοι οι νεκροί που λησμονούν την πίκρα της ζωής,
όντας βυθίσει ο ήλιος και το σούρουπο ακολουθήσει.
Μην τους κλαίει ο καημός σου όσος κι αν είναι,
Τέτοια ώρα οι ψυχές διψούν και πάνε
στης λησμονιάς την κρυσταλλένια βρύση*²²¹

B. Το θέμα του θανάτου “γεννά” τα περισσότερα μοιρολόγια, γιατί αυτός βρίσκεται στο επίκεντρό τους και αναλύεται είτε στη διαπροσωπική σχέση ζωντανών – νεκρών ή στην έμμετρη αναφορά του Χάρου ως προσωποποίηση του ίδιου του θανάτου. Η παρουσία επιμέρους θεμάτων στους στίχους των μοιρολογιών είναι πολυποίκιλη και πολύπλευρη και έχουν καλυφθεί κατά πολύ στα προηγούμενα δύο κεφάλαια. Βασικές, όμως, διαστάσεις του αποτελούν:

- **Η νοσταλγία της αμοιβαίας επικοινωνίας**

*Να ήξερα ποτέ θα 'ρθης από το μαύρον Άδη
για να σαρώσω την αυλή και να τη βολυμώσω,*

²¹⁹ Passow, σ. 271

²²⁰ Μότσιος, σ. 134

²²¹ Ξηροτύρης, τόμος Γ', σ. 72

να γίνω γης να με πατάς, γιοφύρι να περάσης
 να γίνω και γλυκομηλιά, στον ήσκιο μου να κάτσης
 να ρίχνω τ' ανθη πάνω σου, τα μήλα στη ποδιά σου,
 να ρίχνω και τους κλώνους μου, να σε χαϊδολογούνε²²²

- **Παραινέσεις και λόγοι του ίδιου του νεκρού**

Κλάψε με, μανούλα μ', κλάψε με τη νύχτα με φεγγάρι
 Ν-όσο να βγουν τα λάφια στις βοσκιές κι οι πέρδικες στους κάτω
 κάμπους
 Και μια λαφίνα, μανούλα μου, ταπεινά δε θελ' να πάει με τ' άλλα
 κι όλα τ' απόσκια, μάνα μ', περπατεί και τα ζερβιά διαβαίνεις
 -Παιδάκι μου, κι απ' έβρεις γάργαρο νερό θελώνεις και δεν πίνεις,
 δακράκια μου²²³

- **Έκφραση βαθιάς απώλειας**

Που πας, γαιτάνι, να σαπής, γκόλφι μου, ν' αραχνιάσης,
 γαρούφαλο βενέτικο, ν' αλλάξομουδιάσης;
 Παιδάκι μου, τον πόνο σου που να των απιθώσω;
 Να τονε ρίξω τρίστρατα, τον παίρνουν τα πουλάκια
 Θα τονε βιάω στην καρδιά, να τον καταριζώσω,
 να περβατώ να με πονή, να στέκω να με σφάζη²²⁴

Χρυσός αητός καθότανε απάνου στην πλευρά μας
 και πέταζε και τα 'καψε τα φύλλα της καρδιάς μας

Στην πόλη αστράφτει και βροντά, στη Βενετιά χιονίζει

²²² Οικονομίδης, σ. 24

²²³ Μότσιος, σ. 239-240

²²⁴ Οικονομίδης, σ. 24

και μέσα στο σπιτάκι σου έριξε αστροπελέκι ²²⁵

- **Το ανεπίστρεπτο των νεκρών και το απόλυτο του θανάτου**

Κόρη μου, σε κλειδώσανε κάτω στην αλησμόνη
που στο έμπα δίγουν τα κλειδιά, στο έβγα δεν τα δίγουν
και στο μπαινοζανάβγαλμα σφιχτά σε μανταλώνουν ²²⁶

Πολύ που το μετάνιωσε, το 'χει μετανιωμένο,
γυρεύει σκάλα ν' ανέβει, γιοφύρι να περάσει,
και το γιοφύρι να ράγισε, κι η σκάλα ν-ετσακίστη.
Ο χάρος όπου τα ' άκουσε ού του κακοφάνη
στα σίδηρα τον έδεσε και στα δεσμά τον βάνει,
του βάνει και στο κόρφο του μαύρου φιδιού κεφάλι ²²⁷

- **Το αναπόφευκτο και προκαθορισμένο του θανάτου**

Με γελάσανε τα πουλιά, της άνοιξης τ' αιθόνια,
Με γέλασαν και μου 'πανε δε θα πεθάνω
κι έφτιασα το σπιτάκι μου ψηλότερ' από τ' άλλα,
με δυο με τρία πατώματα, μ' εξήντα παρεθύρια.
Στο παρεθύρι έκατσα, το πέλαγ' αγναντεύω
βλέπω τους κάμπους πράσινους και τα βουνά γεράνια,
βλέπω το Χάρο κι έρχεται στους κάμπους καβαλάρης ²²⁸

- **Ο πόνος (κυρίως ο μητρικός)**

Ποιός θε ν' ακούση κλάμματα, και μαύρα μυρολόγια,

²²⁵ Κούφος, σ. 269-270

²²⁶ Πολίτης, σ. 215, αρ. 206

²²⁷ Πασαγιάννης, σ. 22

²²⁸ Αναγνωστόπουλος, σ. 59

Ας πα στα κάστηρη του Μωρεά, 'στης πόλης τα καντούνια
 που κλαιγ' η μάνα το παιδί, και το παιδί την μάνναν.
 Σ' το παραθύρι κάθονται, και τον γιαλόν τηράζουν
 σαν περδικούλες θλίβονται, και σαν πατιά μαδιούνται,
 σαν του κοράκου τα φτερά, μαυρίζει η φορεσιά τους.
 Βαρκούλες βλέπουν κ' έρχονται, καράβια και προβαίνουν
 "Καράβια, καραβόπουλα, και σεις μικρές βαρκούλες,
 μην είδετε τον Ιάννην μου, τον Ιάννην το παιδί μου;"
 "Αν το είδα, κι αν τ' απάντησα, πόθεν να το γνωρίσω;
 δείξε μου τα σημάδια του, ίσως και τον γνωρίσω"
 "Ήταν ψηλόν, ήταν λιγνόν, ίσιον σαν κυπαρίσσι
 είχε και στ' ακροδάχτυλον πανώραιον δαχτυλίδι
 κ' έλαμπε πλειό το δάχτυλον παρά το δαχτυλίδι"
 "Έμξες βράδν το είδαμεν στις Βαρβαριάς την άμμιον
 άσπρα πουλιά το έπρωγαν, μαύρα το τριγυρίζαν
 κ' ένα πουλί, καλόν πουλί, δεν ήθελε να φάγη.
 κ' εκείνος αποκρίθηκε με τα ψημένα χείλη:
 Φάγε, πουλί, καλόν πουλί, απ' ανδρειωμένου πλάτες
 να κάμης πήχην το φτερόν, και πιθαμήν το νύχι,
 να γράψω στα φτερούλια σου τριά θλιβερά γραμμιάτια,
 το ένα εις την μάνναν μου, να κλαιγ' η αδελφή μου,
 το τρίτο, το υστερινόν, να 'ναι της ποθητής μου.
 Να τ' αναγνών η μάνα μου, να κλαιγ' η αδελφή μου,
 Να τ' αναγνών η αδελφή, να κλαιγ' η ποθητή μου.

*Να τ' αναγνών η ποθητή, να κλαιγ' ο κόσμος*²²⁹

- **Παράπονα προς το Θεό**

*Θεέ μου, τι μας τυραννάς, τι μας τουρκοπαιδεύεις;
τι μας αφήνεις αφανούς και παίρνεις τη ζωή μας;
Άπλωσε καν τα χέρια σου και Πάρε την ψυχή μου,
και σύρ' την στο παράδεισο ή πέτα τη στο σκότος*²³⁰

- **Μνήμη άλλων νεκρών**

*Εκεί στον Άδη που θα πας κι εκεί που θα καθίσεις
αν εύρεις τα παιδάκια μου, να μου τα χαιρετίσεις.
Χαιρετίσέ μου τα πικρά και παραπονεμένα,
και λέω που χαθήκανε πολύ μακριά στα ξένα*²³¹

- **Ο θάνατος ως νικητής των πάντων και η ζωή**

*Να ήτανε να γυρίζανε του κόσμου οι πεθαμένοι,
δε θα 'κλαιε η μάνα το παιδί και το παιδί την μάνα,
δε θα 'κλαιαν τ' αντρόγωνα τα πόλυαγαπημένα.
Μα όταν στερέψει η θάλασσα και γίνει περιβόλι
κι όταν θα καμ' η ελιά κρασί και το σταφύλι λάδι,
τότε θα περιμένουμε να 'ρθουν από τον Άδη.
Νικόλαινα, χηνίτσα μου,
πετροχελιδονίτσα μου.
Ωχου, καλή νοικοκυρά
και ταπεινή 'κοδέσποινα.
Κρησάρα μου μεταξωτή,
που έκανες χάσικο ψωμί*

²²⁹ Φωριέλ, σ. 257

²³⁰ Αναγνωστόπουλος, σ. 196

το λίγο το 'κανες πολύ²³²

Αυτές δεν είναι οι μόνες θεματικές διαστάσεις που μπορεί να πάρει το μοιρολόι απέναντι στο Θάνατο. Οι θεματικοί κύκλοι που αναπτύσσονται παρουσιάζουν πλήθος παραλλαγών που όλες μαζί εκφράζουν το σύνολο ανθρώπων, γενεών, εποχών και ιδιαιτεροτήτων. Η θεματολογία παραμένει “ανοιχτή” κατά το μοιρολόγημα και οι ίδιοι οι στίχοι μπορούν να προχωρήσουν σε νέα μοτίβα και νέες ποιητικές επεξεργασίες μέσω του αυτοσχεδιασμού.

Γ. Στη περιγραφή καταστάσεων μετά το θάνατο, βασικό θέμα αποτελεί ο τόπος διαβίωσης των νεκρών. Είναι ο κρύος και σκοτεινός του Κάτω Κόσμου που έρχεται σε αντίθεση με των απάνω κόσμο, στοιχείο που παρατηρείται σε όλα σχεδόν τα μοιρολόγια, και είναι βασικό υλικό στα “Τραγούδια του Χάρου και του Κάτω Κόσμου”.

*Καλώς ήρθαν τα σύγγεφα και φέρναν τον αέρα,
φέρναν τον αδελφούλη μου μες τα δικά μου χέρια,
και κάθομαι και τον κοιτώ, σουσούμια δεν του φέρνω.
Γλέπω κορμάκι ζαχαρη και νειάτα ζαχαράτα:
-Καλώς τονε, τον αδελφούλη μου, καλώς τον, καλώς ήρθες.
Για διάβα κάτσε στο κρεβατ' σου για να μας μοιλοήσεις
-Τι να σας πω, μανάδες κι αδελφές, πολύ θα σας πικράνω
εδώ δεν είναι γνωριμιά, δεν είν' ανταμωσίνη
εδώ είναι οι νίοι τα' απίστομα κι οι νιές χωρίς πλεξίδες
εδώ διπνάν τον κουρνιαχτό και γέρονται το χώμα²³³*

Για τους τόπους των νεκρών, κατά των Ιωάννου²³⁴, δεν γίνεται καμιά συζήτηση ως προς τον παράδεισό ή αμοιβές και διακρίσεις. Μπορεί να αναφέρεται ως έννοια, αλλά η σταθερή εικόνα του Κάτω Κόσμου κυριαρχεί στα θρηνητικά άσματα. Επίσης εκτός από την αδυσώπητη μορφή του Χάροντα και τ' αραχιασμένο

²³¹ Κούφος, σ. 255, αρ. 367

²³² Πασαγιάννης, σ. 31

²³³ Μότσιος, σ. 221

²³⁴ σ. 23

βασιλείο του Άδη, το μοιρολόι περιγράφει πολλές φορές και το ταξίδι της ψυχής σ' αυτό τον κόσμο, στον οποίο φανερώνεται να συνεχίζεται η επίγεια ζωή του.

*Νύχτα σελλώνει τ' άλογο, νύχτα το καλιγώνει,
νύχτα περνάει το Ρουφιά, το φοβερό ποτάμι
πάει να πάρει το φιλί πριν βρέξει, πριν χιονίσει*

*Να ήμouνα κλέφτης στον Άδη,
μιαν ημέρα κι ένα βράδυ,
να' κλέφτα του βουλευτάδες,
υπουργούς κι γεροντάδες,
να' κλέφτα και τους παπάδες,
και τους χρυσολειτουργάδες...²³⁵*

Στην ίδια θεματική ενότητα περιλαμβάνεται και το θέμα της αθανασίας, της αιωνιότητας της άλλης ζωής.

*Αυτού που βουλεύεσαι να πας, κι όπου ξεπερατιέσαι,
αν εύρεις νίους, χαιρέτα τους, και νιές, κουβέντιασέ τους,
κι αν εύρεις και μικρά παιδιά, γλυκά παρηγόρησέ τα
Μην κάμεις νιες να κλάψουνε και νιους ν' αναστενάξουν,
μην κάμεις και μικρά παιδιά και θυμηθούν τη μάνα
Μην πεις πως έρχεται Λαμπρή, πως έρχονται γιορτάδες.
Πες του Χριστού πως χιόνιζε και τη Λαμπρή θα βρέχει
Και την ημέρα τ' όη Θωμά θα σέρνουν τα ποτάμια
Πως δε θα βγούνε τα παιδιά με τις γλυκές μανάδες,
ούτε θα βγουν τ' ανδρόγενα τα πολυαγαπημένα²³⁶*

²³⁵ Πολίτης, 1914, αρ. 195

²³⁶ Κουφος, σ. 247, αρ. 343

Και σ' αυτή τη περίπτωση τα θέματα δε μπορούν να εξαντληθούν. Οι νεκροί έχουν φύγει και κατά το μοιρολόγημά τους, οι ζωντανοί θέλουν να τους τοποθετήσουν κάπου, να λειτουργήσουν κάπου, να κρατήσουν κάτι από τη ζωντανία της επίγειας ζωής. Συγχρόνως όμως μπορούν να εκφράζουν μέσω των στίχων του μοιρολογιού και τη πίστη τους σ' αυτό το πάνω κόσμο και στη ίδια τη ζωή που βιώνουν αυτοί που στέκουν γύρω από το νεκρό:

*N-αυτού στον Άδη που θα πας, ν-αυτού στο κάτω κόσμο
τήρα μη σε ρωτήσουν για τον απάνου κόσμο
σαν τι καιρός μας πέρασε η Λαμπρή με το Χριστός Ανέστη,
μη πεις Πρωτομαγιά με πολλά λουλούδια.
Μη πεις πως έρχεται ο Θεριστής, έρχεται το καλοκαίρι,
και κάμεις νιές να κλαΐσουν και νιούς να μαραθούνε,
κάμεις και του ανύπαντρου και σηκωθούν και φύγουν*²³⁷

Στα σταθερά μοτίβα και παραστάσεις που χρησιμοποιούνται στα ελληνικά μοιρολόγια, μπορεί κάλλιστα κανείς να διαπιστώσει τη γενεσιουργό πηγή των ασθμάτων αυτών: τον φυσικό και κοινωνικό χώρο των ζωντανών. Οι έλληνες εκτελεστές του έμμετρου θρήνου δεμένοι με τη φύση και τη γη τους, δανείζονται εικόνες και μέσω αλληγορικών και λυρικών παρομοιώσεων πλουτίζουν τα μοιρολόγια τους:

*Κοιμούνται οι νιές σα λεμονιές και οι νιοί σα κυπαρίσσια,
κοιμούνται και οι γέροντες δέντρα ξεριζωμένα,
κοιμούνται τα μικρά παιδιά σα μήλα μαραμένα*²³⁸

Και συμμετέχουν όλα τα φυσικά στοιχεία στο μοιρολόγημα του νεκρού, λες και πάνδημο το φυσικό περιβάλλον θρηνεί μαζί με τους ανθρώπους

*Δεν το 'λπιζα, παιδάκι μου, πως ήθελες πεθάνεις
να βάλω στο μαντήλι σου τρία καλά του κόσμου:
τον ήλιο και τον άνεμο και λαμπρό φεγγάρι.*

*Ήλιο να δώσεις στους γεωργούς, τον άνεμο στους ναύτες,
και το φεγγάρι το λαμπρό να δώσεις στους τσοπάνους
να σαλαγούν τα πρόβατα, να ψιλοτραγουδάνε*²³⁹

*Σαν ήλιος εβασίλευσε και σαν φεγγάρι αχάθη
και ραμί βασιλικός έπεσε και ξεράθη*

Εκίνησε τα γιασεμί να πάει να σεριανίσει,

*Θε μου και κάμε συγνεφιά, ήλιος να μη το μαυρίσει*²⁴⁰

Ακόμα και το φρικτό ταξίδι της ψυχής στον Άδη γίνεται μέσα σε μοτίβα της φυσικής και παραπέρα κοινωνικής ζωής. Ο νεκρός ξεκινά σαν καβαλάρης που του ετοιμάζουν το άλογο, σαν γεωργός που παίρνει τα εργαλεία τους, σαν ένα καράβι που φεύγει μακριά στα ξένα²⁴¹:

Φρεγάδα πρωτοτάξιδη θέλει να ταξιδέψη

Βάνει πρύμη μάλαμα, τη πλώρη ασημένια

και τα πανιά μεταξωτά, να πάει μακριά στα ξένα.

Οπόχει λόγος να το πει και γράμμα να το στείλει

και οπόχει και παράπονο να τους το παραγγείλει

Το ζωικό βασίλειο συμμετέχει και αυτό σταθερά στα θρηνητικά στιχουργήματα: το άλογο, το πρόβατο, η πέρδικα, ο αητός και όλα τα πουλιά, όπως αυτό που περιγράφει τον κάτω κόσμο:

Πουλάκι βγήκε από τη γη και από του κάτω κόσμο;

μήτε σε πέτρα κάθισε μήτε σ' ελιάς κλωνάρι,

μον' πήγε κι αποκούμπησε στις εκκλησιάς την πόρτα.

²³⁹ Ιωάννου, σ. 440, αρ. 323

²³⁸ Σκοπετέα, σ. 22

²³⁹ Ιωάννου, σ. 326, αρ. 217

²⁴⁰ Κούφος, σ. 270

²⁴¹ Ρωμαίος, σσ. 226-7

Τρέχουν ματάκια θλιβερά, τρέχουν καρδιές καημένες:

-Πες μας, πες μας, πουλάκι μου, τι είδες στον κάτω κόσμο;

-Τι να σας πω το δύστυχο, τι να σας μολογήσω;

Είδα τα φίδια σταρωτά και τις οχιές κουβάρια,

είδα τους νιούς ξερμάτωτους, τις νιές ζεστολισμένες

και των μανάδων τα παιδιά σα μήλα ραβδισμένα ²⁴².

Και το μοιρολόι προσαρμόζεται σε κάθε τόπο και γεωγραφική περιοχή. Είτε μιλούμε για τα νησιά και τις παράκτιες περιοχές,

Τα δικά σου βάσανα, ποια πέτρα να τα λέω,

κι η πέτρα να μη με μιλά, να κάθομαι να κλαίω

τη θάλασσα κι αν της το πω, το κύμα θα μουγκρίσει

κι η πέτρα που ' άσπλαχνη και ' κεινη θα ραγίσει ²⁴³

Όταν, μιλούμε για την ηπειρωτική Ελλάδα, εκτός από τα βουνά και τα δέντρα και το στοιχείο του χιονιού μπαίνει μες στη στιχοπλοκή:

Αυτού του νέου τ' όνομα στο χιόνι ήταν γραμμένο,

το πηρ' ο ήλιος κι έλιωσε και το νερό κι εχάθη ²⁴⁴

Αξιοσημείωτο είναι επίσης, ότι σε όλη τη θεματολογική ποικιλία των ελληνικών μοιρολογιών παρουσιάζονται και μοτίβα από όλους τους κοινωνικούς χώρους της τοπικής κοινότητας. Συνοπτικό αποδεικνύεται σ' αυτό το σημείο το παρακάτω μοιρολόι:

Για πες μου, πες μου μάτια μου που το πιες το φαρμάκι;

Αν το πιες μες στην εκκλησιά, να μην τη προσκυνήσω.

Κι αν το πιες και στη γειτονιά, να μην τη χαιρετίσω

κι αν το πιες και στο σπίτι μας, να βιάω να το κάμω

²⁴² Ιωάννου, σ. 444, αρ. 327

²⁴³ Μότσης, σ. 294

*κι αν το πιες όζω στην αυλή, ποτέ να μην καθίσω
κι αν το πιες και στ' αμπέλι μας, να το ξεκοιτσουρίσω.*²⁴⁵

Ακόμα και ο τελικός τόπος των νεκρών, το κοιμητήρι μεταφέρεται στα λόγια των εκτελεστών του μοιρολογιού, επισφραγίζοντας έτσι την οριστική κατάληξη του λειψάνου:

*Κυπαρισσάκι μ' όμορφο, που θες να σε φυτέψω;
Να σε φυτέψω στην αυλή; Σκουπίζω, σε λερώνω.
Να σε φυτέψω στο βουνό; Σκιάζομ' απ' το χιόνι.
Να σε φυτέψω στο γιαλό; Σκιάζομ' απ' το κύμα.
Να σε φυτέψω σε ποταμιά; Γιομίζει και σε παίρνει.
Θε να σε βάλω φύτερμα μες στο νεκροταφείο,
ν' απλώσεις κλώνους και κλωνιά, κλώνους και περικλώνια
και στα περικλωνάφια σου καντήλια θα κρεμάσω,
για να περνάνε οι φίλοι σου, να στο γιομίζουν λάδι,
για να 'ρχεται η μανούλα σου, δάκρυα να το γιομίζει,
να ' αρχονται και τ' αδέλφια σου, να τ' απογιομίζουν*²⁴⁶

Παρατηρούμε λοιπόν, ότι τα ελληνικά μοιρολόγια εκφράζουν απόλυτα μια ολιστική προσέγγιση απέναντι στο θάνατο, έχοντας ως αφορμή τον προσκείμενο νεκρό. Ο τρόπος της σύνθεσης και της τήρησης του εθίμου, η πίστη στη εθιμοτυπία και την αξία του θρήνου, η διατήρηση της σχέσης ζωντανών – νεκρών, η μεταφορά του φυσικού και κοινωνικού χώρου και τέλος η πρόνοια ακόμη για μια μεταφυσική διεξόδο χαρακτηρίζουν τα θρηνητικά αυτά άσματα. Μέσα στο μικροσύστημα της κηδείας και στο κοινωνικό πλαίσιο ανάπτυξής τους, τα μηνύματα ζωής και θανάτου έχουν ζωτική θέση στη θεματολογική ποικιλία των μοιρολογιών. Δίκαια ο Δ. Πετρόπουλος αναφέρει²⁴⁷:

²⁴⁴ Ιωάννου, σ. 455, αρ. 338

²⁴⁵ Κούφος, σ. 250, αρ. 354

²⁴⁶ Κούφος, σ. 251, αρ. 358

²⁴⁷ Αναγνωστόπουλος, σ. 153

“Είναι τα λυρικότερα τα παθητικότερα από όλα τα δημοτικά τραγούδια. Τραγικά στην έκφραση, όσο τραγικά είναι και τα περιστατικά που τα εμπνέουν, μεστά σε στοχασμούς, όσο στοχαστικό και φιλοσοφικό είναι το θέμα του θανάτου που διερμηνεύουν”.

Γιατί, αυτός ο ίδιος ο θάνατος γεννά και δημιουργεί τα λόγια στο στόμα των στενών συγγενών και των άλλων γυναικών που μοιρολογούν. Όπως χαρακτηριστικά λέγει και η Σκοπετέα ²⁴⁸: “Η μοιρολογήστρα σαν να αισθάνεται αναγκασμένη ν’ απαντήσει σε μια μυστηριώδη ανάκριση. Ο ίδιος ο θάνατος είναι ο ανακριτής της”

3. ΛΕΞΙΟΛΟΓΗΣΗ ΤΟΥ ΛΕΙΤΟΥΡΓΙΚΟΥ ΡΟΛΟΥ ΤΟΥ ΜΟΙΡΟΛΟΓΗΜΑΤΟΣ

Που να βαλθούν τα δάκρυα μ’ για το ξεχωρισμό σου,
 Αν πέσουνε στη Μαύρη γης, χορτάρι δε φυτρώνει
 αν πέσουνε στο ποταμό, ο ποταμός θα στύψει,
 αν πέσουνε στη θάλασσα, πνίγονται τα καράβια,
 κι αν τα σφαλίσω στη καρδιά, γλήγορα σ’ ανταμώνω

Ελληνικό Μοιρολόι

3.1. ΨΥΧΟΛΟΓΙΚΗ ΠΡΟΣΕΓΓΙΣΗ - ΑΠΟΦΟΡΤΙΣΗ

“Άνθρωποι που πονάνε για κάποιον δικό τους που έχασαν, έχουν μέσα τους ολόκληρη ζούγκλα συναισθημάτων που αναζητούν έκφραση. Κάποτε ανοιχτά, κάποτε με την κουβέντα, κάποτε με το κλάμα, κάποτε με το στίχο κάποτε με κάποια τελετουργική εκδήλωση: Υπάρχουν πολλοί τρόποι, μα οι άνθρωποι πρέπει να’ χουν την ευκαιρία να εκδηλώνουν τα συναισθήματά τους, γιατί η θλίψη που δεν παίρνει την φυσική της εξέλιξη αποβαίνει τρόμος που καταστρέφεται” ²⁴⁹

²⁴⁸ σ 55

²⁴⁹ π. Φάρος, Το πένθος, εκδ. Ακρίτα, Αθήνα 1993, σ 143

Ο Φάρος²⁵⁰ υποστηρίζει ότι μόνο με μια πλήρη βίωση της θλίψης μπορεί ο θλιμμένος να επιστρέψει σε μια χρήσιμη ζωή. Γι' αυτό το λόγο θα πρέπει να αφήνεται ελεύθερος να πενθήσει χωρίς αναστολές, προκειμένου να τεθεί σε κίνηση η διαδικασία του πένθους. Είναι σημαντικό ο θλιμμένος να μη συγκρατεί μ' έναν καταναγκαστικό τρόπο τα συναισθήματά του αλλά να μπορεί να ξεσπάει και να νοιώθει τη θλίψη του. Κάθε εκδήλωση που αντανακλά κάποιο στοιχείο της χαμένης σχέσης έχει τη θέση του στη διαδικασία του πένθους.²⁵¹

Η θλίψη, που στις μέρες μας όλο και περισσότερο εξοστρακίζεται εκλαμβανόμενη ως ασθένεια, δεν είναι παρά ένας τρόπος για να ξεπεράσει το άτομο τις επιπτώσεις της απώλειας. Σε περίπτωση που σ' αυτή τη θλίψη δεν δοθεί η φυσιολογική της διέξοδος, δηλαδή η εξωτερικευση, ο πόνος αναζητά παθολογικές διεξόδους που ανακόπτουν ή καθυστερούν την πορεία του πένθους.

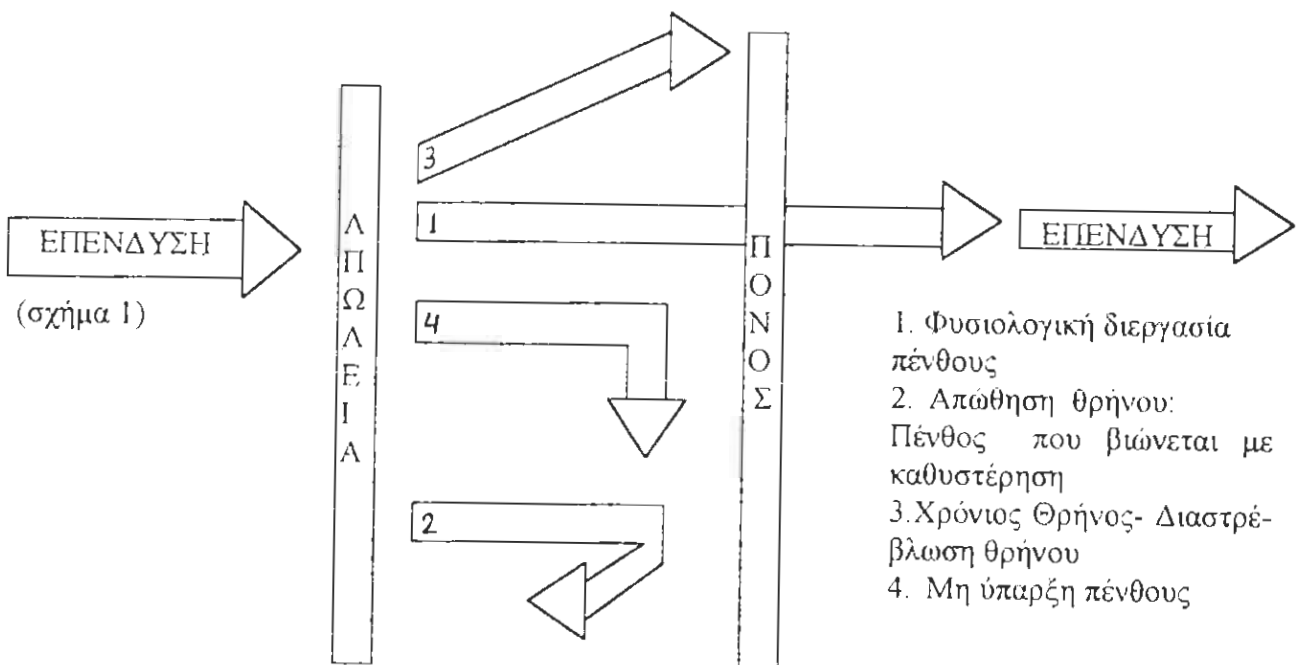

Όπως φαίνεται και στο σχήμα 1, προκειμένου ένα άτομο να επενδύσει σε νέες σχέσεις πρέπει απαραίτητα να "περάσει" μέσα από τον πόνο και να έρθει αντιμέτωπος μ' αυτόν. Μόνο μέσα από αυτή την διαδικασία ο θλιμμένος μπορεί να

²⁵⁰ ω.α. σ.232

²⁵¹ ω.α. σ.232

οδηγηθεί όχι μόνο στο να δεχθεί την απώλεια αλλά και να αποδεσμευτεί συναισθηματικά από την σχέση του με την εικόνα του προσώπου που χάθηκε, πράγμα που αποτελεί και το τελικό στάδιο στην ψυχολογική διεργασία του θρήνου σύμφωνα με τον Τσιάντη.²⁵² Σε αντίθετη περίπτωση, που ο θλιμμένος δηλαδή δεν βιώσει την θλίψη και τον πόνο της απώλειας, ο θρήνος είτε απωθείται και το πένθος βιώνεται με καθυστέρηση, είτε διαστρεβλώνεται και μετατρέπεται σε χρόνιο. Ενώ υπάρχει και η περίπτωση να μην υπάρξει καθόλου θρήνος.

Ο έμμετρος θρήνος, όπως λειτουργεί μέσα στο μοιρολόι, συμβάλει καθοριστικά σ' αυτή τη φυσιολογική διεργασία του πένθους βοηθώντας το άτομο να εκφράσει τον πόνο του και να βιώσει έτσι έντονα τη θλίψη του. Η εξωτερίκευση των συναισθημάτων πραγματοποιείται στο μοιρολόι με όλη την ένταση που ο πόνος του θανάτου συνεπάγεται και ωθεί τον θλιμμένο στο να έρθει αντιμέτωπος με την οδύνη του.

Σε αντίθεση με την σύγχρονη δυτική αντιμετώπιση του θανάτου, όπου ο θλιμμένος δεν αρμόζει πια να δείχνει τη λύπη του²⁵³, στην Ελληνική παραδοσιακή κοινότητα που μοιρολογεί, η έκφραση της λύπης δεν είναι απλά ευπρόσδεκτη αλλά και αναμενόμενη. Οι χαροκαυμένοι συγγενείς (κατά κύριο λόγο γυναίκες) αναμένεται να κλάψουν, να ξεσπάσουν, να θρηνήσουν και εφ' όσον έχουν την προσωπική ετοιμότητα να μοιρολογήσουν. Πρέπει να επισημανθεί, όμως, ότι στα χρόνια που αναπτύχθηκε το έθιμο του μοιρολογιού, το σύνολο σχεδόν των γυναικών των κοινωνιών των χωριών ήξεραν να μοιρολογήσουν. Η κοινωνικοποίησή τους πρόσφερε την τήρηση του ρυθμού και μέτρου και τη δυνατότητα έκφρασης της μελωδίας.

Έτσι μπρος στο θανατικό γεγονός η κοινότητα περιμένει την εκτέλεση του μοιρολογιού ως αναπόσπαστο μέρος των εθίμων του. Οι παρευρισκόμενοι στη τελετή της παραδοσιακής κηδείας όχι μόνο αποδέχονται τα όποια συναισθήματα του θλιμμένου, όπως αυτά εκφράζονται στα μοιρολόγια των συγγενών, αλλά και προσφέρουν το ασφαλές πεδίο σ' αυτή την έκφραση. Συμμετέχουν στο μοιρολόγημα με κάθε τρόπο λεκτικό ή μη λεκτικό. Κατά την εθιμοτυπία του έμμετρου αυτού θρήνου, στον πενθώντα δίνεται ο χώρος και ο χρόνος για να θρηνήσει. Δίνεται το προστατευμένο εκείνο πλαίσιο όπου το κλάμα, οι φωνές, τα λόγια και τα

²⁵² Τσιάντης Γ., Ψυχική υγεία του παιδιού και της οικογένειας, τ. Α', Αθήνα 1991, σ. 166

συναισθήματα που το περικλείουν, είναι δεκτά και κανένας δεν ντρέπεται γι' αυτά και δεν τα θεωρεί ανεπιθύμητα. Μέσα σ' αυτά τα πλαίσια η μοιρολογούσα, λοιπόν διαθέτει τη δυνατότητα να βγάλει τα θρηνητικά της άσματα (**χώρος και χρόνος**).

*Δε με βαστά η γνώμη μου καμιά να περικόψω,
τι όσες θεωρούν τα μάτια μου, όλες καημό βαστούνε,
μήτε μάνα, μητ' αδελφή, μήτε καμία χήρα...*²⁵⁴

Επιπλέον μέσα από αυτή την έκφραση των συναισθημάτων, έτσι όπως αυτή είναι ενσωματωμένη στο εθιμοτυπικό τελετουργικό των μοιρολογιών, ο θλιμμένος βοηθιέται στο να περάσει όλα τα στάδια του φυσιολογικού θρήνου χωρίς να εμμείνει σε κάποιο απ' αυτά παθολογικά. Συνεχίζει άλλωστε να δέχεται την εκφραστική λειτουργικότητα του μοιρολογιού, καθώς συνεχίζει να λέει σε κάθε περίπτωση τα τραγούδια αυτά (τα λεγόμενα τραγούδια-μοιρολόγια) κατά τη διεργασία του πένθους του.

Πριν διερευνήσουμε πιο συγκεκριμένα τα εκφραστικά στοιχεία του μοιρολογιού που είναι ιδιαίτερα βοηθητικά στα στάδια του φυσιολογικού θρήνου ας δούμε ποιά είναι αυτά τα στάδια σύμφωνα με την Kubler Ross²⁵⁵.

1. **Άρνηση**. Στο στάδιο αυτό το άτομο αρνείται την απώλεια, εμφανίζει ενοχή απογοήτευση, θλίψη, εσωτερική σύγκρουση και περιοδικά ψυχικό πόνο. Το στάδιο αυτό χρησιμεύει για να προστατεύει το άτομο τουλάχιστον προσωρινά από το σοκ της απώλειας.

2. **Παζάρεμα**. Το άτομο σταδιακά αναγνωρίζει τις συνέπειες της απώλειας. Εμφανίζει συναισθήματα θυμού και διαμαρτυρίας με χαρακτηριστικές φράσεις όπως: "γιατί μου το έκανες αυτό", "γιατί με άφησες" κ.α.

3. **Προπαρασκευαστική κατάθλιψη**. Κατά το στάδιο, αυτό η πραγματικότητα της απώλειας γίνεται περισσότερο σαφής για το άτομο που θρηνεί, αφού οι συμπεριφορές αναζήτησης και διαμαρτυρίας δεν οδηγούν τελικά στο να ξαναβρεθεί το χαμένο πρόσωπο. Ο θλιμμένος εμφανίζει συμπτώματα καταθλιπτικής αντίδρασης ενώ παράλληλα εμφανίζει και ενοχή

²⁵³ Άριες Φ. Δοκίμια για τον θάνατο στη δύση. Αθήνα 1986

²⁵⁴ Αναγνωστόπουλος, σ.160

²⁵⁵ Όπως παρατίθεται από τον Τσιάντη σ.172

4. **Αποδοχή.** Συμπίπτει με το τέλος των ψυχολογικών διεργασιών του θρήνου. Στο στάδιο αυτό το άτομο που θρηνεί έχει δεχτεί την πραγματικότητα και τις συνέπειες της απώλειας.

Σύμφωνα με τα παραπάνω στάδια ο πενθώντας νιώθει μια σειρά συναισθημάτων διαφορετικά και πολλές φορές συγκρουόμενα μέχρι να οδηγηθεί στην τελική αποδοχή της απώλειας. Τα συναισθήματα αυτά, όπως και κάθε συναίσθημα, ζητούν την εκτόνωσή τους προκειμένου να ξεπεραστούν και να δώσουν ομαλά την θέση τους στην παραδοχή της πραγματικότητας ώστε να μπορέσει ο θλιμμένος να επενδύσει σε νέα πρόσωπα.

Η εκτόνωση των παραπάνω συναισθημάτων πραγματοποιείται στο μοιρολόι, μουσικά και κινητικά. Η προφορική έκφραση των συναισθημάτων, αποτελεί το πρωταρχικό μέσο έκφρασης του ατόμου η οποία τον βοηθά τόσο σε επίπεδο συναισθηματικής εκτόνωσης και αποφορτισμού όσο και σε επίπεδο συνειδητοποίησης και αποδοχής της πραγματικότητας ή όχι των συναισθημάτων αυτών. Στο μοιρολόγι, η επικέντρωση στην αίσθηση της απώλειας και του εκλυόμενου και φυσιολογικού πόνου των παρευρισκομένων εξυπηρετείται μέσω των στίχων του, οι οποίοι μάλιστα στη περίπτωση των συγγενών που μοιρολογούν επιτάσσει και ενδυναμώνει το πόνο αυτό. Ο πόνος έτσι βρίσκει μία δίοδο, μια λειτουργική διέξοδο να βγει στην επιφάνεια και να λεκτικοποιηθεί. Επιπλέον η εξωτερίκευση του πόνου στο μοιρολόι πραγματοποιείται και μέσω της μη λεκτικής οδού ενώ υποβοηθείται σημαντικά από τη μουσική. Πιο συγκεκριμένα, όπως επιχειρούμε να δείξουμε και στο πίνακα που ακολουθεί, η εξωτερίκευση του πόνου που πραγματοποιείται στο μοιρολόι μέσω της προφορικής αυτής οδού έχει τις εξής θεραπευτικές αξίες:

- 1) Δίνει διέξοδο στον εσωτερικό διάλογο του θλιμμένου οδηγώντας τον έτσι στην πλήρη βίωση του πόνου.
- 2) Δίνει διέξοδο στα αρνητικά συναισθήματα όπως θυμός, οργή, ενοχή και διαμαρτυρία μειώνοντας τον κίνδυνο της απώθησης των συναισθημάτων αυτών.
- 3) Μέσα από τον διάλογο θλιμμένου με νεκρό σε συνδυασμό με τη θέα του νεκρού δεν δίνονται περιθώρια στον πενθόντα να εξακολουθεί να αρνείται την απώλεια. Βιώνει ζωντανά την εικόνα του νεκρού και καταλήγει μέσα από το παζάρεμα (διαπραγμάτευση) μαζί του να οδηγείται στην αποδοχή.

- 4) Μιλώντας μέσα στο μοιρολόι για τις συνθήκες θανάτου και διαχωρίζοντας την ευχάριστη πραγματικότητα της ζωής πριν από την απώλεια και την οδυνηρή πραγματικότητα της ζωής μετά την απώλεια επέρχεται η συνειδητοποίησή του θανάτου που οδηγεί ταχύτερα στην αποδοχή και προσαρμογή στη νέα πραγματικότητα.
- 5) Η εξωτερίκευση της θλίψης του ατόμου, που τον έχει χτυπήσει τώρα η απώλεια του θανάτου, δίνει την ευκαιρία σ' έναν "ξένο" ως προς τον θάνατο του συγκεκριμένου προσώπου να επαναδραστηριοποιήσει ένα παλιό δικό του αδιάλυτο πένθος και να το εκτονώσει έστω και καθυστερημένα.
- 6) Η έκφραση του πόνου του θανάτου από μια 'επαγγελματία' μοιρολογήτρα με την ένταση που πραγματοποιείται, διευκολύνει την αντίστοιχη έκφραση των στενά συνδεδεμένων με τον νεκρό. Η μοιρολογήτρα δηλαδή εκμαιεύει κατά κάποιο τρόπο τον πόνο των συγγενών.
- 7) Μέσω της αναδρομής των θετικών εμπειριών του θλιμμένου με το νεκρό, προωθείται ο επαναπροσανατολισμός της ενέργειας του θλιμμένου σε άλλη σχέση.
- 8) Η σωματική έκφραση της θλίψης εκτονώνει επιπλέον εντάσεις και αποφορτίζει τον θλιμμένο.
- 9) Η μουσική "επένδυση" - ρυθμός του μοιρολογήματος διευκολύνει την αβίαστη διοχέτευση των συναισθημάτων τόσο σε λεκτικό όσο και σε μη λεκτικό επίπεδο.

3.1.1. Η εξωτερίκευση του προσωπικού διαλόγου

Το μοιρολόι δίνει διέξοδο στον εσωτερικό διάλογο που πραγματοποιεί ο θλιμμένος οδηγώντας τον έτσι στην πλήρη βίωση του πόνου. Αυτός ο εσωτερικός διάλογος εμπεριέχει άλλοτε θυμό, οργή ή και αμφισβήτηση γι' αυτό τον αποχωρισμό, άλλοτε τύψεις για πράγματα και συμπεριφορές που έγιναν ή όχι, που εκφράστηκαν ή δεν εκφράστηκαν κατά την διάρκεια της ζωής του θανόντα, ή και ενοχές που δεν εμποδίστηκε ο θάνατος. Άλλοτε πάλι εμπεριέχει ερωτήματα για τη φύση της μεταθανάτιας ζωής, για το αν και τι θα ακολουθήσει στον θάνατο του αγαπημένου του προσώπου.

*Ήθελα να περπάταγα μια μέρα με το Χάρο
και νάναι η στράτα μας μακριά κι ο δρόμος μας αδιάφορα.*

ΜΟΙΡΟΛΟΓΗΜΑ	ΨΥΧΟΛΟΓΙΚΗ ΔΙΑΣΤΑΣΗ
ΕΞΩΤΕΡΙΚΕΥΣΗ ΕΣΩΤΕΡΙΚΟΥ ΔΙΑΛΟΓΟΥ	ΒΙΩΣΗ ΠΟΝΟΥ
ΕΞΩΤΕΡΙΚΕΥΣΗ ΑΡΝΗΤΙΚΩΝ ΣΥΝΑΙΣΘΗΜΑΤΩΝ	ΑΠΟΦΥΓΗ ΑΠΩΘΗΣΗΣ . ΕΞΕΙΔΑΝΙΚΕΥΣΗΣ ΝΕΚΡΟΥ & ΑΥΤΟΤΙΜΩΡΗΤΙΚΩΝ ΤΑΣΕΩΝ
ΘΕΑ ΝΕΚΡΟΥ ΔΙΑΛΟΓΟΣ ΜΕ ΝΕΚΡΟ	ΑΠΟΦΥΓΗ ΑΡΝΗΣΗΣ ΤΗΣ ΠΡΑΓΜΑΤΙΚΟΤΗΤΑΣ & ΣΥΝΕΙΔΗΤΟΠΟΙΗΣΗ
ΠΕΡΙΓΡΑΦΗ ΓΕΓΟΝΟΤΩΝ ΖΩΗΣ ΚΑΙ ΘΑΝΑΤΟΥ	ΣΥΝΕΙΔΗΤΟΠΟΙΗΣΗ- ΑΠΟΔΟΧΗ ΠΡΟΣΑΡΜΟΓΗ ΣΤΗ ΝΕΑ ΠΡΑΓΜΑΤΙΚΟΤΗΤΑ
ΕΝΤΑΣΗ ΠΟΝΟΥ	ΕΥΚΑΙΡΙΑ ΕΠΑΝΑΔΡΑΣΤΗΡΙΟΠΟΙΗΣΗΣ/ ΕΚΤΟΝΩΣΗΣ ΑΔΙΑΛΥΤΟΥ ΠΕΝΘΟΥΣ
ΜΟΙΡΟΛΟΓΗΤΡΑ	ΕΚΜΑΙΕΥΣΗ ΠΟΝΟΥ
ΑΝΑΔΡΟΜΗ ΣΧΕΣΗΣ ΜΕ ΝΕΚΡΟ	ΕΠΑΝΑΠΡΟΣΑΝΑΤΟΛΙΣΜΟΣ ΣΕ ΑΛΛΗ ΣΧΕΣΗ
ΜΗ ΛΕΚΤΙΚΗ ΕΚΦΡΑΣΗ ΠΟΝΟΥ	ΕΚΤΟΝΩΣΗ ΕΝΤΑΣΗΣ
ΜΟΥΣΙΚΗ & ΡΥΘΜΟΣ	ΑΒΙΑΣΤΟ ΞΕΣΠΙΑΣΜΑ ΣΥΝΑΙΣΘΗΜΑΤΩΝ

*να κάθουμαι ναν τον ρωτώ και ναν τον εξετάζω,
να ιδώ αν ξαναπαντρεύονται οι ματαπαντρεμένοι,
κι αν μεγαλώνουν τα μικρά τα καλοχαιδεμένα.²⁵⁶*

Αυτός ο εσωτερικός και πολλές φορές βασανιστικός διάλογος στο μοιρολόι γίνεται εξωτερικός (διάλογος) και όχι μόνο εκτονώνεται αποφορτίζοντας τον θλιμμένο, αλλά και βρίσκει ανταπόκριση. Η εθιμοτυπία του μοιρολογιού μετατρέπει τον διάλογο-μονόλογο της μοιρολογούσας σ' έναν κατ' ουσία διάλογο όπου οι άλλες μοιρολογούσες (λεκτικά ή μη λεκτικά) δηλώνουν την κατανόηση και την αποδοχή τους, τόσο όσον αφορά τους προβληματισμούς και τα ερωτήματα, όσο και τα συναισθήματα που τα συνοδεύουν.

*Είπες πολλά και χόρτσες, ας πώ κι εγώ να σκάσω,
της πικροδάφνης το ζουμί να πιω να το χορτάσω.
Σαν εκινήσαμε μαζί, μαζί να προγευτούμε
και τούτο το γλυκό κρασί να διαμοιραστούμε²⁵⁷*

Οι μοιρολογούσες με τα ίδια τα λόγια τους διαμοιράζονται την εξωτερίκευση του πόνου γιατί όλες πονούν στο συγκεκριμένο θάνατο και η κάθε μία θέτει τα προσωπικά της κριτήρια στο περιεχόμενο των λόγων της. Δεν υπάρχει ποτέ στιγμή μέσα σ' αυτό το θρηνητικό κατ' ουσία περιβάλλον στην οποία να φανερώνεται αποστασιοποίηση από τον ανθρώπινο πόνο. Και όταν γενικεύεται, ο θρήνος αφορά όλους τους νεκρούς.

Όσες μοιρολογούν, ενθυμούνται και άλλους νεκρούς. Έτσι όχι μόνο αποδέχονται το έντονα συναισθήματα αλλά και τα παροτρύνουν και τα προκαλούν με προσωπικά και ομαδικά κριτήρια:

*Για συνταχτείτε οι αδερφές, για συνταχτείτε οι μάνες
κι οι χήρες και οι ορφανές κι όλες οι πικραμένες ...²⁵⁸*

Έτσι το άτομο ανακουφίζεται ακόμα περισσότερο, μειώνει τις άμυνές του και απελευθερώνει ακόμα περισσότερο συναισθήματα, αφού απαλλάσσεται από τον φόβο της μη φυσιολογικότητας ή της υπερβολής των όσων αισθάνεται, και νιώθει ότι τα όσα εκφράζει κατανοούνται. Με λίγα λόγια τα συναισθήματα και ο πόνος που αυτά προκαλούν ανατροφοδοτούνται αμφίδρομα κατά την εξωτερίκευσή τους, τόσο από

²⁵⁶ Πασαγιάνης .σ.16

²⁵⁷ Αναγνωστόπουλος . σ.157

²⁵⁸ Αναγνωστόπουλος .σ.159

την μοιρολογούσα όσο και από τις άλλες παρευρισκόμενες (επίσης) μοιρολογούσες. Σαν αποτέλεσμα το μοιρολόι εκτονώνει όλο και περισσότερο την ένταση έως τη στιγμή που θα καταφέρει έστω και προσωρινά να ανακουφίσει τον πόνο του θανάτου, έχοντας οδηγήσει προηγούμενα τον θλιμμένο στο να βιώσει την θλίψη του σ' όλο της το μέγεθος. Το ίδιο πραγματοποιείται αντίστοιχα και στη σχέση Κ.Λ.-πελάτη.

Όπως αναφέρει και η Perlman ²⁵⁹, “καθώς ο Κ.Λ. παρέχει ενθάρρυνση στον πελάτη να πει ό,τι αισθάνεται και καθώς ο Κ.Λ. αναγνωρίζει μαζί του την φυσικότητα των συναισθημάτων του, ο πελάτης αρχίζει να αισθάνεται τις εντάσεις του για τον εαυτό του να μειώνονται {.....} Όπως συμβαίνει με όλους μας αισθανόμαστε ότι μας καταλαβαίνουν σαν αποτέλεσμα της διαπίστωσης ότι καταλαβαίνουν τα συναισθήματά μας”.

Αυτή η δεκτικότητα των σκέψεων, των λόγων και των συναισθημάτων, διάχυτη στην εθιμοτυπία του μοιρολογιού, αφήνει τον πενθώντα ελεύθερο σε προσωπικό επίπεδο να δώσει μορφή στον πόνο του και να τον εκτονώσει. Ο θλιμμένος απαλλαγμένος από την ένταση της καταπίεσης και της συσσώρευσης του εσωτερικού του διαλόγου αφήνεται να αισθανθεί βαθιά την πραγματικότητα του θανάτου. Ανοίγεται έτσι ο δρόμος για την καλύτερη κατανόηση της απώλειας και για την προσαρμογή στη νέα πραγματικότητα.

3.1.2. Η έκφραση μη αποδεκτών και αρνητικών συναισθημάτων

Συναισθήματα αρνητικά όπως οργή, θυμός και ενοχή είναι εκείνα που εγκυμονούν τους περισσότερους κινδύνους αν καταπιεστούν και απωθηθούν. Και είναι επίσης εκείνα που δυσκολεύεται περισσότερο να εκφράσει ο θλιμμένος, στον φόβο της παθολογικότητας αυτών των συναισθημάτων και της άσχημης εντύπωσης που πιθανόν προκαλούν τόσο στον ίδιο όσο και στους άλλους. Τα συναισθήματα αυτά συνήθως τρομάζουν τον θλιμμένο που πολλές φορές δυσκολεύεται να τα παραδεχθεί και πιέζει τον εαυτό του είτε να τ' αρνηθεί είτε να τ' απωθήσει. Ο Φάρος ²⁶⁰ αναφερόμενος στην έκφραση μη αποδεκτών και αρνητικών συναισθημάτων κι επιθυμιών, λέει πως ο θλιμμένος κινδυνεύει αν δεν τα εξωτερικεύσει ή να τα

²⁵⁹ Perlman H H, Κοινωνική Εργασία με άτομα. *Μια διεργασία-λύσης προβλημάτων*, Σικάγο, 1957

²⁶⁰ π. Φάρος, 1981, σ 230

απωθήσει με μια αδικαιολόγητη αποθέωση του νεκρού ή να τα στρέψει ενάντια στον ίδιο του τον εαυτό με διάφορες μορφές αυτοτιμωρίας.

Οι αντιδράσεις και συμπεριφορές αυτοτιμωρίας που στρέφονται ενάντια και πολλές φορές επικίνδυνα στον ίδιο τον πενθούντα παρατηρούνται και στην εθιμοτυπία του μοιρολογιού ως μη έμμετρες και μη λεκτικές εκδηλώσεις. Δεν αναιρούνται κατά το μοιρολόγημα. Καταλήγουν, όμως και πολλές φορές να παρεμβάλλονται στους λόγους των μοιρολογιών.

*Κι όντες να με περάσουνε νεκρό απ' τη γειτονιά σου,
τράβα τα μαγουλάκια σου και τράβα τα μουλιά σου*²⁶¹

Οι εκδηλώσεις αυτές είναι φυσιολογικές μέχρι ενός σημείου και ανταποκρίνονται στη ψυχοσύνθεση του ατόμου (το σοκ της απώλειας). Διακρίνονται, όμως κι από επικινδυνότητα στο ίδιο το άτομο. Το μοιρολόι, όμως από την άλλη δίνει τη δυνατότητα για νοητική, συναισθηματική και περαιτέρω θεραπευτική λειτουργία στο θέμα των αρνητικών συναισθημάτων.

Το ιδιαίτερο στη περίπτωση των μοιρολογιών είναι ότι αναγνωρίζονται αυτά τα συναισθήματα, εκφράζονται στο τραγούδι και δεν στρέφονται άμεσα στους ίδιους του πενθούντες. Έτσι, το μοιρολόι μέσα στην ένταση που το περικλείει οδηγεί τον ανθρώπινο πόνο σε έξαρση και τα όποια συναισθήματα τον συνοδεύουν, ακόμα και τ' αρνητικά, απελευθερώνονται με την μεγαλύτερη δυνατή ευκολία. Στο αποκορύφωμα του θρήνου κάθε συναίσθημα είναι δεκτό και βρίσκει τον τρόπο και τα λόγια να εκφραστεί όσο "βαρύ" κι αν είναι. Όσον αφορά τ' αρνητικά συναισθήματα, αυτά στρέφονται ενάντια στον θεό ή στο χάρο:

*Θεέ μου τι μας τυραννάς, τι μας τουρκοπαιδεύεις;
τι μας αφήνεις ορφανούς και παίρνεις τη ζωή μας;
Άπλωσε καν το χέρι σου και πάρε τη ψυχή μας
και σήρ' τ' ή στο παράδεισο ή πέτα τη στο σκότος*²⁶²

*Ανάθεμα που φύτεψε μιλιά στον κάτω κόσμο,
κρεμάει ο χάρος στο σπαθί κι η χάρισα τσεμπερί,
και πάει νιός για το σπαθί κι η νιά για το τσεμπερία,
πάνε και τα μικρά παιδιά για να μαζέψουν μίλια.*²⁶³

²⁶¹ Passow, σ.266-7, αρ. 377α

Άλλες φορές πιο ήπια εκφράζονται προς τον ίδιο το νεκρό:

*Εσύ παιδί μου κίνησες να πας στον κάτω κόσμο
κι' αφήνεις τη μανούλα σου πικρή χαροκαμμένη.²⁶⁴*

*Τι σου 'λειπε λεβέντη μου, που πας στον κάτω κόσμο,
που σύ 'χες ρούχα να φορείς κι άρματα να βασταίνεις
κι είχες κι ολόχρυσα χαρτιά να γράφεις, ν' αναγνώνεις.²⁶⁵*

Το γεγονός αυτή της προβολής των αρνητικών συναισθημάτων σε περιοχές εκτός των ανθρωπίνων θεωρήσεων (στον ίδιο το Θεό ή τη φανταστική εικόνα του Χάρου) είναι φυσιολογικός μηχανισμός άμυνας του ανθρώπου εμπρός στη συντελεσμένη πραγματικότητα του θανάτου. Η προβολή είναι συχνά παρούσα στο μοιρολόγημα, και η κατεύθυνσή της εξασφαλίζει την διατήρηση της ψυχολογικής ετοιμότητας των ατόμων για περαιτέρω χειρισμό του πένθους τους. Τους προστατεύει από την ίδια τη κατάρρευση όταν ο αγαπημένος νεκρός κείται στο φέρετρό του. Επίσης, η ασυνείδητη λειτουργία του συγκεκριμένου μηχανισμού έχει να κάνει με την ίδια την ψυχολογική κατάσταση του ατόμου. Δεν έχει περιθώρια κανονικής σκέψης και αναγνώρισης των συναισθημάτων του, αν και μέσα από τον έμμετρο θρήνο οι ασυνείδητες λειτουργίες βρίσκουν τη διέξοδο στη συνειδητότητα μέσω του ρυθμού και της λεκτικοποίησης. Φυσικά αυτός ο μετασχηματισμός δεν είναι ορατός στις ίδιες τις μοιρολογίστρες κατά τη διάρκεια του μοιρολογιού.

Πρέπει να επισημανθεί επίσης ότι συχνά ο θυμός και η ενοχή των συγγενών γι αυτή την εγκατάλειψη προβάλλεται κάποιες φορές και στον ίδιο τον νεκρό ο οποίος παρουσιάζεται με αισθήματα ενοχής γι' αυτόν τον αποχωρισμό και την λύπη που προκαλεί στους δικούς του:

*Με τι ψυχή, με τι καρδιά θέ νάμπω 'γώ στον άδη,
ν' αφήσω τα παιδάκια μου, να κλαίν' αυγή και βράδυ,
να κλαίνε, να φωνάζουνε, μανούλα μας που νάσαι;
Βαρνά που αποκοιμήθηκες κ' εμάς δε μας θυμάσαι.²⁶⁶*

²⁶² Αναγνωστόπουλος, σ. 196

²⁶³ Ιωάννου, σ. 427, αρ. 310

²⁶⁴ Πολίτη, 1914, σ. 213, αρ. 199

²⁶⁵ Ιωάννου, σ. 464, αρ. 373

²⁶⁶ Passow, σ. 260

Και στη περίπτωση αυτή, τα αρνητικά συναισθήματα και κυρίως η ενοχή αφορούν αποκλειστικά τους ζωντανούς συγγενείς. Εξυπηρετούν, όμως συγχρόνως και μια άλλη διάσταση: να διαπιστώσουν την αγάπη τους για το νεκρό. Από τις μοιρολογίστρες μπορεί να βιωθεί αυτή η προβολή κι από τον ίδιο τον πεθαμένο, ο οποίος στους στίχους 'εξοργίζεται' σαν αγαπημένος από τον αποχωρισμό των στενών συγγενών.

Μεσ τη γενικότερη ατμόσφαιρά του θρήνου, η συμμετοχή των παρευρισκομένων που μοιρολογούν το ίδιο πρόσωπο, ή πολλές φορές και άλλα πρόσωπα, επιβεβαιώνει στον θλιμμένο ότι κάθε τι που εκφράζει είναι αναμενόμενο και φυσιολογικό. Αν δε, υπάρχει και μοιρολογήτρα, είναι εκείνη, που με τα λόγια της εκμαιεύει τα όποια τρομακτικά για τον θλιμμένο συναισθήματα. Οι παρευρισκόμενοι μαζί με τη μοιρολογήτρα παρουσιάζονται να ενστερνίζονται το θυμό και τα παράπονα των θλιμμένων. Πολύ περισσότερο όταν μέσα στη γενίκευση του θρήνου θυμούνται δικούς τους ή και άλλους νεκρούς.

*Χάρε μ', θα σε καιφαστώ, τι να σου πώ δεν ξέρω,
να κόβονταν το χέρι σου, νά'πεφτε το σπαθί σου!
Παίρν'ς των μανάδων τα παιδιά, των αδερφών τ' αδέρφια,
χωρίζεις και τ' αντρόγωνα, αν θέλουν κι αν δεν θέλουν*²⁶⁷

Μέσα στην ένταση του θρήνου ο πενθώντας νιώθει βαθιά πως ο πόνος δεν έχει όρια και πως ό,τι κι αν νιώθει είναι αναπόσπαστο και φυσιολογικό μέρος της θλίψης, συνέπεια της μεγαλύτερης απώλειας, εκείνης του θανάτου. Κι αυτή η απώλεια είναι πικρή σαν φαρμάκι. Τόσο αβάσταχτη που κι ο ουρανός ακόμα για να την εκτονώσει καλείται να βροντήσει. Πόσο μάλλον ο ίδιος ο θλιμμένος.

*Τώρα, ουρανέ μου βρόντησε, τώρα, ουρανέ μου βρέξε,
ρίξε τους κάμπους τη βροχή εις τα βουβά το χιόνι,
σου πικραμένου την αυλή τρία γυαλιά φαρμάκι.*²⁶⁸

Ο θλιμμένος αισθάνεται έτσι με τον αμεσότερο τρόπο πως τα αρνητικά και επιθετικά συναισθήματα δεν καταλογίζονται ως παθολογικά και πολύ περισσότερο δεν τα αισθάνεται μόνο εκείνος. Η παραπάνω διαπίστωση απαλλάσσει τον θλιμμένο από το άγχος και την ένταση που τα συναισθήματα αυτά προκαλούν. Έτσι, αντί να

²⁶⁷ Αναγνωστόπουλος, σ 100

²⁶⁸ Πολίτης 1914 .αφ.173

τα απωθήσει αμυνόμενος σ'αυτή την επιπλέον συναισθηματική πίεση και απειλή, τα βιώνει και κυρίως τα εξωτερικεύει εκτονώνοντας την ένταση.

3.1.3. Η θέα του νεκρού και ο διάλογος μαζί του

*“Η θέα του νεκρού και οι σχέσεις που αναπτύσσονται με τη σωρό του συνιστούν μέρος της όλης θανατικής διαδικασίας και βοηθούν στην κατανόηση και την αποδοχή του θανάτου τόσο του ανθρώπου όσο και του δικού μας.”*²⁶⁹ Ο επηρεαζόμενος από τον θάνατο πρέπει να ενθαρρύνεται να μιλά για τον νεκρό του, να τον θυμάται, να τον συνερίζεται ή ακόμα και να του μιλάει. Στο μοιρολόι, ο θλιμμένος συνδιαλέγεται με τον νεκρό, του μιλάει, του εκφράζει τα συναισθήματά του και ο νεκρός είτε δια στόματος του ίδιου είτε δια στόματος άλλου του απαντά.

Τα λόγια του πενθώντα εμπεριέχουν συναισθήματα θλίψης και αναζήτησης του προσώπου που πέθανε και φανερώνουν σε πολλά σημεία τους οργή και θυμό γι' αυτή την εγκατάλειψη. Ο θλιμμένος επιχειρεί να παζαρέψει το χαμό του αγαπημένου του προσώπου με τον χάρο.

*Χάρε, τον νιόν όπου κρατείς, χάρε τον νιόν οπού 'χεις,
κάμε και χάρισέ' τονε και πίσω στείλε μ'άσ' τον.
Και πάρε οκά το μάλιαμα, κι οκά μαργαριτάρι,
και κάμε και τα πέλαγα κάμπο και περιβόλι,
και κάμε και τ' άγρια βουνά λιμιώνα μ'ακρογιαλι*²⁷⁰

Αποτυγχάνοντας την επαναφορά του νεκρού στη ζωή μέσα από το παραπάνω παζάρεμα, ο θλιμμένος επιδιώκει να διατηρήσει τις ελπίδες του, ζητώντας από τον ίδιο τον νεκρό κάποιες δεσμεύσεις, ότι δεν έχει φύγει οριστικά από τη ζωή. Ο νεκρός στο μοιρολόι έρχεται να απαντήσει στον θλιμμένο. Στην μάταιη αναζήτηση και τις παράλογες απαιτήσεις του, απαντά ρεαλιστικά, σκιαγραφώντας τα όρια μεταξύ ζωής και θανάτου:

*Παράγγειλέ μου, μάτια μου, το πότε θέλεις νά'ρθης,
να στρώσω ρόδα στα βουνά, τριαντάφυλλα στους κάμπους,
-Κι' ά στρώσης ρόδα, μάζω τα, τριαντάφυλα, μύρισέ τα,
κ'εγώ πίσω δεν έρχομαι και πίσω δεν γυρίζω.*²⁷¹

²⁶⁹ Kubler Ross, Θάνατος στο τελικό στάδιο εξέλιξης, Αθήνα 1988

²⁷⁰ Πολίτης, 1914, σ.208, αρ18

²⁷¹ ω α, αρ185

Μιλώντας για την ασχήμια του θανάτου βοηθάει στο να σβηστεί και το τελευταίο ίχνος αμφιβολίας για την πραγματικότητα της απώλειας και φράζει τον δρόμο της άρνησης. Το αγαπημένο πρόσωπο έχει πεθάνει και δεν αφήνονται περιθώρια στον θλιμμένο να το αρνείται άλλο. Ο θλιμμένος ωθείται στο να εγκαταλείψει τις σκέψεις που κάνει, αρνούμενος την απώλεια, και να νιώσει την οδύνη του θανάτου αποδεχόμενος τον οριστικό χαμό του προσώπου ως αλήθεια.

*Τον δρόμον οποί' πέρασα, δεν τον ξαναδιαβαίνω,
θα πάω στις Άρνης τα βουνά, στις Αρνεσιάς τη βρύση
κ' έχω τη γης για στρώματα, σεντόνια έχω το χώμα,
και γεύομαι τον κουρνιαχτό, δειπνάω από το χώμα,
και πίνω τ'ωριοστάλαχτο της πλάκας το φαρμάκι.
-Σ'αν αποφάσισες να πας, να μην ξαναγυρίσης,
άνοιξε τα ματάκια σου να μ' αποχαιρετήσης
να μας αφήσης τό 'χε γειά και το μεγάλον πόνο*²⁷²

Ωστόσο, αυτός ο διάλογος με τον νεκρό κινδυνεύει να φέρει και τ' αντίθετα αποτελέσματα. Να αρνηθεί δηλαδή ο θλιμμένος ότι το πρόσωπο πέθανε αφού έχει την αίσθηση ότι συνομιλεί μαζί του. Να αποδεχθεί δηλαδή τον εν λόγω διάλογο ως πραγματικό. Μπορεί να πλάσει έτσι μια δική του πραγματικότητα συγχέοντας τον κόσμο των ζωντανών με τον κόσμο των νεκρών και έχοντας την διαρκή αίσθηση ότι μπορεί να συνομιλεί και να συμπράττει ακόμα με τον νεκρό.

Σ' αυτές τις περιπτώσεις, μιλάμε για μια παθολογική καθήλωση στο στάδιο της άρνησης, όπου, η άμεση, αρχική αντίδραση κατάπληξης και άρνησης εξελίσσεται σε εφιάλη.²⁷³ Το άτομο ακόμα κι αν λογικά έχει αποδεχθεί τον θάνατο συναισθηματικά τον αρνείται.²⁷⁴ Η άρνηση αυτή μπορεί να διαρκέσει χρόνια κι αυτό συμβαίνει γιατί στην ουσία το άτομο δεν έχει δώσει ποτέ στον εαυτό του την ευκαιρία να συνειδητοποιήσει την απώλεια.²⁷⁵

Έτσι παρακολουθούμε άτομα που έχουν χάσει κάποιο αγαπημένο τους πρόσωπο να μετατρέπουν τα σπίτια τους σε μνημείο του νεκρού όπου όλα είναι και γίνονται σαν να είναι ακόμα μαζί τους. Στην πραγματικότητα ζουν σαν να μην τον αποχωρίστηκαν ποτέ!

²⁷² Πολίτης, 1914, σ.208, αρ 185

²⁷³ Kubler-Ross, σ.141

²⁷⁴ ω.α., σ.140

Όπως αναφέρει και ο F. Aries ²⁷⁶, ο επιζώντας πολλές φορές στα πρόθυρα της τρέλας, κάνει ότι ζει πάντα με τον νεκρό σαν να ήταν ακόμα ζωντανός, ή παίρνει τη θέση του, μιμείται τις χειρονομίες του, τα λόγια του, τις μανιές του και μερικές φορές νομίζει ότι νιώθει τα συμπτώματα της αρρώστιας που έγινε αιτία να χαθεί.

3.1.4. Η αναδρομή του θλιμμένου στη σχέση του με το νεκρό

Μέσω του μοιρολογιού, στο θλιμμένο δίνεται η ευκαιρία να πραγματοποιήσει μια αναδρομή της σχέσης του με τον εκλιπόντα. Κάτι τέτοιο οδηγεί το άτομο που πενθεί στην υπενθύμιση των εμπειριών του με το νεκρό. Σε περίπτωση που αυτές οι εμπειρίες ήταν θετικές, η επανατοποθέτησή τους στο προσκήνιο μπορεί να επηρεάσει κατά τρόπο βοηθητικό για την έναρξη της αποεπένδυσης, βασικού στοιχείου στην ομαλή διεργασία πένθους.

Οι θετικές εμπειρίες βρίσκονται στο επίκεντρο του μοιρολογιού καθώς ο θλιμμένος αναπολεί τη σχέση του με τον νεκρό. Αυτές ενθυμάται στη πλοκή των μοιρολογιών του, όταν περιγράφει τα θετικά στοιχεία του χαρακτήρα του, τις αρετές του, τα σωματικά και ψυχικά του χαρίσματα.

*Το νιο που συνεβγαίνουμε, τι έχουμε να του πούμε;
Που 'το ψηλός σαν άγγελος, λιγνός σαν κυπαρίσσι,
που 'χε το Μάη στις πλάτες του, την άνοιξη στα στήθη
τ' άστρα και τον αωγερινό στα μάτια και στα φρύδια,
που 'τον στους κάμπους το βιολί, στην εκκλησιά καντήλι* ²⁷⁷

Έτσι μιλώντας για τη σχέση τους με το νεκρό, οι θλιμμένοι μοιρολογούντες συνειδητοποιούν βαθύτερα την έλλειψή του, άρα και την έλλειψη του αντικειμένου (προσώπου) στο οποίο είχαν συναισθηματικά επενδύσει. Αυτή η έλλειψη του προσώπου άλλωστε είναι που διαταράσσει και τη συναισθηματική τους ισορροπία.

Ενθυμούμενος, λοιπόν, ο θλιμμένος τις θετικές του εμπειρίες από αυτή την επένδυση - σχέση, μπορεί ευκολότερα να επαναπροσανατολίσει την ενέργειά του σε μια νέα σχέση. Είναι περισσότερο πιθανό δηλαδή, κάνοντας μια θετική αναδρομή της προηγούμενης σχέσης του, να διοχετεύσει την συναισθηματική του ενέργεια σε ένα άλλο πρόσωπο προκειμένου να διατηρήσει τη ψυχική του ισορροπία.

²⁷⁵ ω α., σ. 141

²⁷⁶ Aries Φ., 1986, σ. 165

²⁷⁷ Πολίτης, σ. 212, αρ. 197

3.1.5. Η συνειδητοποίηση της απώλειας μέσω της προφορικής έκφρασης

Εξωτερικεύοντας ο θλιμμένος τα συναισθήματά του, δίνει στον εαυτό του την ευκαιρία να τα συνειδητοποιήσει και να τα αποδεχθεί. Αποδεχόμενος δε τα συναισθήματά του, αποδέχεται και συνειδητοποιεί βαθύτερα την πραγματικότητα της κατάστασης που τα προκάλεσε. Επιτυγχάνει μ' αυτόν τον τρόπο να στρέψει συνειδητά τη σκέψη του στις συνέπειες του θανάτου. Όπως υποστηρίζει η Perlman²⁷⁸, με το να στρέψει κανείς την σκέψη του στο πρόβλημα που τον απασχολεί, φέρνει σε επικοινωνία το πνεύμα και τα συναισθήματά του ώστε εκείνο που αισθάνεται να είναι δυνατό να το κατανοήσει. Και ό,τι γνωρίζει και κατανοεί μπορεί να το βιώσει ως αληθινό.

Στο μοιρολόι ο θλιμμένος μιλάει για τη ζωή του πριν και μετά την απώλεια και έτσι διευκολύνεται στο να διασαφηνίσει το όριο μεταξύ της προηγούμενης και της νέας διαφορετικής κατάστασης που τώρα αντιμετωπίζει.

*Ν' εδώ σε τούτη την αυλή, ν' εδώ σε τούτ' το σπίτι
ν' ήτανε δέντρος φουντωτός πού' γε στη ρίζα βρύση,
που γ'ίσκιωνε τη γειτονιά, που φούμιζε το σπίτι.
Στέρφεψε η βρύση το νερό και ξεριζώθη ο δέντρος,
ξεχίσκιωσε ν' η γειτονιά ξεφούμισε το σπίτι.²⁷⁹*

*Είχα μηλιά στην πόρτα μου και δέντρο στην αυλή μου,
και τέντα κατακόκκινη το σπίτι σκεπασμένο,
και κυπαρίσσι ολόχρυσο κι ήμουν ακουμπισμένη'
είχα κι ασημοκάντηλο στο σπίτι κρεμασμένο.
Τώρα η μηλιά μαράθηκε, το δέντρο ξεριζώθη,
και η τέντα η κατακόκκινη, κι εκείνη μαύρη εγίνη'
το κυπαρίσσι το χρυσό έπεσε κι ετσακίστη,
τ' ασημοκάντηλο έσβησε, το σπίτι δε φωτάει²⁸⁰*

Οι αναφορές που γίνονται στον νεκρό σε σχέση με τον τρόπο ζωής και θανάτου του, οι αποκρουστικές πολλές φορές περιγραφές της παρούσας κατάστασης

²⁷⁸ Perlman .σ.125

²⁷⁹ Ιωάννου .σ.378 ,αφ.266

²⁸⁰ Πολίτης .1914, αφ 87

του θανάτου και το φορτισμένα σε συναισθήματα λόγια του μοιρολογιού βοηθούν τον θλιμμένο στο να αρχίσει σταδιακά να αναγνωρίζει τις συνέπειες της απώλειας. Μια τέτοια σταδιακή αναγνώριση τον οδηγεί ομαλά στην προσαρμογή της νέας πραγματικότητας που προϋποθέτει την πλήρη αποδοχή της. Στα λόγια του μοιρολογιού η χαρά της ζωής αντιπαράκειται στην οδύνη του θανάτου και η σύγκριση αυτή οδηγεί ίσως στην αποτελεσματικότερη, αν και επώδυνη, προσγείωση στην τραγική πραγματικότητα

*Για πες μου τι του ζήλεψες αυτού του κάτω κόσμου.
Ευτού βιολιά δεν παίζοννε, παιγνίδια δε βαρούνε
ευτού ουδού δεν κάθονται, ουντρείς δεν κουβεντιάζουν'
είναι κι οι νιοί ξαφμάτωτοι, κι οι νιές ζεστολισμένες,
και των μανάδων τα παιδιά σα μήλα ραβδισμένα.²⁸¹*

Η εικόνα του θανάτου στα μοιρολόγια παρουσιάζεται ωμά:

*-Να το ήξερα, παιδάκι μου, το πως σ'εδέχτη ο χάρος,
εάν σε δέχτηκε καλά, λαμπάδα να του στείλω.
-Σαν μ'ερωτάς, μανούλα μου, να σου το μολογήσω:
Μαύρα φιδάκια μου 'δωκε να τα βοσκολογήσω,
στα πόδια μου βοσκολογάν, στα στήθη μου κοιμάνται
κι απάνου στο κεφάλι μου εφτιάσαν τη φωλιά τους.
Όταν πεινάσουν για φαί, τρώνε απ' το κορμί μου
κι όταν διψάσουν για νερό, πίνουν τα δάκρυά μου,
που χύνουν τα ματάκια μου σα βρύση βουρκεωμένη.
μόφαγε και τα πόδια μου, που επηγαινορχόμουν.²⁸²*

Αυτή η ωμή εικόνα του θανάτου που παρουσιάζεται στον έμμετρο θρήνο είναι ιδιαίτερα σκληρή και αποκρουστική προκαλώντας έντονο πόνο. Αλλά όπως αναφέρει και η Kubler Ross²⁸³ η επιλογή μας δεν είναι ν' αποφεύγουμε τον πόνο. Η επιλογή μας είναι να επιτρέπουμε μονάχα στον πόνο να έρχεται γρήγορα και σκληρά ή σιγά σιγά και σκληρά. Αυτή είναι η μόνη εκλογή που έχουμε.

Όσοι έρχονται αντιμέτωποι με την σκληρότητα του θανάτου είναι εκείνοι που τον κατανοούν βαθύτερα και μέσα από αυτή τους την κατανόηση καταφέρνουν να

²⁸¹ Κούφος ,σ.256 ,αφ. 370

²⁸² Ιωάννου ,σ.424,αφ.307

²⁸³ Kubler Ross ,σ.145

προσαρμοστούν καλύτερα στην νέα πραγματικότητα. “Είναι όπως το ποδόσφαιρο, όπου μπορεί κανείς να’ ναι παίκτης ή θεατής. Οι θεατές βρίσκουν το δικό τους τρόπο συμμετοχής. Μερικοί προτιμούν να μένουν σπίτι και να ζουν το παιχνίδι νοερά σαν μια νοητική σύλληψη, άλλοι προτιμούν να παρακολουθούν το παιχνίδι, μα φροντίζουν από πριν, ώστε μ’ αφορμή το παιχνίδι να γίνεται εκδρομή στο πάρκο [...] άλλοι κάθονται παθητικά και νιώθουν ευχάριστα παρακολουθώντας. Μερικοί είναι τόσο ήρεμοι κι αφηρημένοι που δεν παίρνουν χαμπάρι αν άρχισε το παιχνίδι. Μερικοί είναι τόσο απασχολημένοι με τα λουκάνικα που αγοράζουν και με το να μπεινοβγαίνουν στις τουαλέτες που ουδέποτε συνειδητοποιούν το αποτέλεσμα του παιχνιδιού’ μερικοί γίνονται ένα με το παιχνίδι, μόνο που δεν τρώνε κλοτσιές. Οι παίκτες ξέρουν καλύτερα το παιχνίδι, γιατί μελετούν, ασκούνται και προπαρασκευάζονται. Οι παίκτες έχουν πλήρη επίγνωση του παιχνιδιού και του αποτελέσματος, γιατί νιώθουν τον πόνο από κάθε χτύπημα.

Έτσι είναι και η απάντηση για τον θάνατο. Μερικοί προσπαθούν να κρατήσουν μια νοητική σύλληψη του θανάτου, άλλοι είναι παθητικοί θεατές, άλλοι πιο ενεργητικοί και μερικοί είναι παίκτες. Εφόσον η εξέλιξη του πένθους εξαρτάται από την αναγνώριση του παιχνιδιού σαν πραγματικού κι από την προθυμία των παιχτών να παίξουν, όσοι διαλέγουν να χτυπηθούν παίζοντας, θα’ χουν και την μεγαλύτερη επίγνωση της πραγματικότητας του θανάτου και θα τον κατανοήσουν καλύτερα με το να τον αντιμετωπίσουν”²⁸⁴

Σίγουρα το να συνειδητοποιεί ο θλιμμένος το οριστικό και αμετάκλητο του θανάτου του αγαπημένου του προσώπου, είναι κάτι που εντείνει και αποκορυφώνει την οδύνη του και που θα προτιμούσε ίσως ν’ αποφύγει. “Όσο όμως ο άνθρωπος που πενθεί πασχίζει να τραβηχτεί μακριά από τον πόνο (και ποιός δεν το θέλει) θα υπάρχει συχνά η μεγάλη διαφορά ανάμεσα σ’ εκείνο που θέλουν οι άνθρωποι και σ’ εκείνο που χρειάζονται”²⁸⁵

Εξάλλου όπως διαβάζουμε από τον Παπαγιώργη²⁸⁶: “Κλαίει κανείς απρηγόρητα όσο δεν παραδέχεται τον νεκρό - αλλά κλαίει ακόμα πιο πικρά όταν τον παραδεχτεί. Κι αφού τα δάκρυα στερεύουν, ο πόνος για τον νεκρό δεν μπορεί να

²⁸⁴ ω.α., σ. 142

²⁸⁵ ω.α. σ. 141

²⁸⁶ Παπαγιώργης, σ. 51

‘ναι αστείρευτος. Ξεθυμαίνει κι αυτός όπως ξεθυμαίνουν οι πόνοι της μεγάλης αρρώστιας που καμιά φορά γνωρίζει το κορμί’.

3.1.6. Η εκτόνωση παλιού αδιάλυτου πένθους στο μοιρολόι

Οι στίχοι του μοιρολογιού προσφέρουν την ευεργετική τους δράση μέσω της βαθιάς βίωσης της θλίψης και του αποφορτισμού των συναισθημάτων, τόσο στους ίδιους τους θλιμμένους όσο και στους άλλους παρευρισκομένους. Όπως πολύ συχνά συναντήσαμε στη βιβλιογραφία, πολλές φορές, άλλοι, άσχετοι με τον παρόντα νεκρό, βρίσκουν την ευκαιρία να θρηνήσουν έναν δικό τους νεκρό.

*Ειδιάγκα στην Τρομπολιτσά
και πέθανε μια χριστιανή
κι εκεί ηύρηκα την αφορμή
να κλάψω για το Γέργο μου²⁸⁷.*

Αυτό συμβαίνει είτε γιατί η δική τους πένθιμη περίοδος δεν έχει λήξει ακόμα είτε γιατί στην ουσία ποτέ δεν άρχισε. Όπως παρατηρούμε και στο Σχέδιο 2, στην πρώτη περίπτωση το μοιρολόι έχει αποθεραπευτικό ρόλο και βοηθάει στην ομαλή εξέλιξη και περάτωση της πένθιμης διαδικασίας. Στην δεύτερη περίπτωση δίνει την δυνατότητα στο άτομο που έχει απωθήσει ή αρνηθεί τον θάνατο ενός δικού του να θρηνήσει και να αποδεχθεί έστω και καθυστερημένα τον οριστικό χαμό του. Κάτι τέτοιο είναι πολύ σημαντικό αφού όπως έχουμε ήδη αναφέρει η εμμονή στην άρνηση και την απώθηση του θανάτου μόνο παθολογική μπορεί να είναι με αντίστοιχες παθολογικές επιπτώσεις. Το άτομο στο μοιρολόι έχει μια δεύτερη ευκαιρία να διοχετεύσει το απωθημένα συναισθήματά του, απομακρύνοντας τις ενδεχόμενες καταστάσεις αδικαιολόγητης αποθέωσης του νεκρού, κατάθλιψης, επιθετικής και αυτοκαταστροφικής συμπεριφοράς:

*Μάτια κι αν εστεγνώσατε, πάλι μεταγεμίστε
και γλώσσ' αν αλησμόνησες, πάλι μεταθυμήσου.²⁸⁸*

Σχέδιο 2

²⁸⁷ Αναγνωστόπουλος, σ.16

²⁸⁸ ω.α. , σ.160

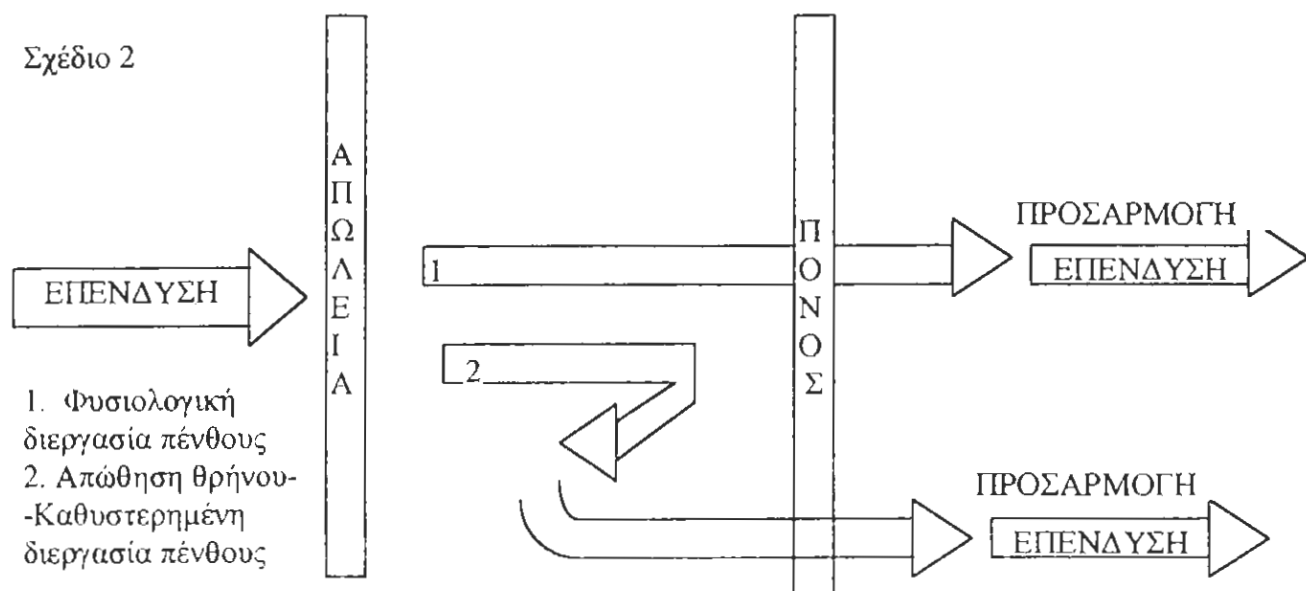

3.1.7. Ο ρόλος της μοιρολογίστρας στην “εκμείευση” του πόνου

Η μοιρολογήτρα, συγγενής ή επαγγελματίας, είναι η περισσότερο συνδεδεμένη με την στιχουργία των μοιρολογιών. Με τα όσα εκφράζει μέσα από τον έμμετρο θρήνο παίζει έναν ιδιαίτερο ρόλο στην συναισθηματική αποφόρτιση των θλιμμένων. Τα λόγια της δίνουν σώμα και μορφή σε όσα, άλλοτε λιγότερο και άλλοτε περισσότερο καταπιεσμένα, βράζουν στις καρδιές των θλιμμένων. Η μοιρολογήτρα έμμετρα μιλάει ανεπιφύλακτα όχι μόνο για τον βαθύ πόνο, αλλά και για τον θυμό, την οργή και την ενοχή που η σκληρή πραγματικότητα του θανάτου προκαλεί. Είναι εκείνη που παίζει τον πρωτεύοντα ρόλο στην αποκορύφωση του θρήνου. “Αν δεν υπάρχει μοιρολογίστρα για να σου “τραβήξει” το βαθύ πόνο σαν μαμή, δύσκολα τον αφήνεις να γίνει θέαμα”²⁸⁹. “Οι μοιρολήτρες ασκούν σωστό λειτουργήμα και μάλιστα το σοβαρότερο, κοντά στις μαμές, τις προζενήτρες και τις σαηνεύτρες”²⁹⁰.

Οι μοιρολήτρες αποδεικνύονται ιδιαίτερα βοηθητικές στην εκμείευση του βαθύτερου πόνου. Με τα λόγια, την ένταση της φωνής, το ρυθμό, τις κινήσεις και τις

²⁸⁹ Παπαγιώργης, σ.25

²⁹⁰ Αγγελής, σ.14

χειρονομίες τους οδηγούν τον πόνο σε έξαρση όπου κάθε συναίσθημα και ένταση απελευθερώνεται αυθόρμητα προσφέροντας στον θλιμμένο την λύτρωση και τον αποφορτισμό.

*"Μελετούν τη ψυχολογία του λαού και ξέρουν πότε θα υψώσουν τη φωνή, πότε θα τη χαμηλώσουν ως το ψίθυρο, πότε θ' αλλάξουν τη ρίμα και πότε θα επιταχύνουν το ρυθμό του μοιρολογιού. Πότε θα τραχύνουν ή θα γλυκάνουν το σκοπό του. Αγωνίζονται μαστορικά να βάλουν σ' όλο το κόσμο φωτιά και δεν ευχαριστείται η ψυχή τους αν δεν ακούσουν τ' αναφιλητά να πληθαίνουν, ν' απλώνονται σ' όλες τις γωνίες του σπιτιού. Να γίνεται σύνθρηνο!"*²⁹¹

Τόσο η λεκτική όσο και η μη λεκτική εξωτερίκευση του εσωτερικού πόνου προκαλείται και παροτρύνεται από την μοιρολογήτρα, κυρίως την ειδική, η οποία βοηθά σημαντικά στη μείωση των αμυνών. Τη στιγμή ακριβώς που βγάζουν τα θρηνητικά τους τραγούδια, όλοι βιώνουν μια έντονη συγκινησιακή φόρτιση, και έτσι καταφέρνουν πάντα ν' απλώσουν τον πόνο στους υπολοίπους. Άλλωστε, όλοι ανεξαιρέτως διατηρούν μια στάση θλίψης αν και η ένταση ποικίλλει. Έτσι, κάποιος από τους θλιμμένους μπορεί ίσως να ορθώσει ασπίδα σ' αυτή την επιχειρούμενη εκμείευση του πόνου. Να αρνηθεί δηλαδή τον πόνο του για τον θάνατο και σαν θεατής να τον αφήσει να εκφραστεί δια στόματος της μοιρολογήτρας χωρίς εκείνος να συμμετάσχει άμεσα. Μία τέτοια στάση μπορεί να ερμηνευθεί βάσει της προσωπικής σχέσης του θλιμμένου με το προσκείμενο νεκρό, και όχι με την εκμειευτική λειτουργικότητα των μοιρολογιών. Κάτι τέτοιο όμως αν και θα μπορούσε να είναι ενδεχόμενο, δεν το έχουμε συναντήσει στη βιβλιογραφία. Κάθε νεκρός κλαίγονταν σαν μέλος της κοινότητας απ' όλους και αυτή η στάση απέναντι στο θάνατο του ενός διαπιστώνεται συνολικά στο εθμικό τελετουργικό που ανέπτυξαν οι Έλληνες κυρίως της υπαίθρου

Ο Φ.Αριες²⁹² μιλώντας για άρνηση του πένθους κάνει αναφορά στις μοιρολογίστρες των μεσογειακών χωρών υποστηρίζοντας πως ο θρήνος ανειλημμένος από επαγγελματίες χάνει τον αυθόρμητισμό του. Ο π. Φάρος²⁹³ από τη μεριά του παραδέχεται ότι συχνά οι εξωτερικές εκδηλώσεις του πόνου δεν είναι αυθόρμητες και πως σίγουρα κάτι τέτοιο είναι αντιαισθητικό και αποτελεί κακή

²⁹¹ ω.α.

²⁹² Αριες, σ.155

²⁹³ π. Φάρος, σ.196

χρήση του θεσμού. Ωστόσο, “αν τα συμπτώματα καταχρήσεως ενός θεσμού ήταν ενδείξεις ότι ο θεσμός αυτός δεν έχει αξία, τότε κανείς θεσμός δεν θα είχε αξία γιατί όλων των θεσμών γίνεται κατάχρηση”. Εξάλλου, η **μη γνήσια** έκφραση πένθους μπορεί να είναι αντιαισθητική, αλλά δεν έχει άλλες σοβαρότερες συνέπειες, ενώ η μη έκφραση του πένθους δημιουργεί σοβαρότατη ψυχοπαθολογία, και για το άτομο και για το κοινωνικό σύνολο.

3.1.8. Ο ρόλος των μη λεκτικών αντιδράσεων στην αποφόρτιση

Αναφερόμενοι στη μη λεκτική έκφραση, μιλάμε για την σωματική έκφραση των συναισθημάτων και των εντάσεων που ο θλιμμένος βιώνει σαν μια βιοψυχοκοινωνική οντότητα. Το σώμα αλληλεπιδρά και αλληλεξαρτάται τόσο από τα συναισθήματα και τη γενικότερη ψυχολογία του ατόμου όσο και από το κοινωνικό περιβάλλον.

Το σώμα αντιδρά στο σοκ της απώλειας κατά τρόπο παρόμοιο με τις ψυχολογικές διεργασίες. Όπως χαρακτηριστικά αναφέρει η Glenys Pargy²⁹⁴ κάθε ψυχολογική αντίδραση ενσωματώνεται στους μηχανισμούς του σώματός μας “Έτσι σε συνάφεια με την ψυχολογική άρνηση που αποτελεί το πρώτο στάδιο της διεργασίας του πένθους, το σώμα αντιδρώντας στο τραυματισμό χορηγεί ένα είδους “αναισθητικής ένεσης”, παράγοντας χημικές ουσίες που είναι φυσικά αναλγητικά και ηρεμιστικά. Μας προστατεύει έτσι, σωματικά και διανοητικά, ώστε να μη καταβληθούμε από τον πόνο ή το φόβο. Παρέχει την αναγκαία αποστασιοποίηση έτσι ώστε να μπορέσουμε να ενεργήσουμε ψυχραιμα και λογικά. Είναι σαν να μας ‘εξαγοράζει’ λίγο χρόνο ώστε να αντιμετωπίσουμε την εξωτερική απειλή. Αυτή η απονέκρωση όμως των αισθήσεων συνεχίζει η Pargy είναι παροδική ενώ αργότερα παρατηρείται άμεση σωματική όσο και συναισθηματική ταραχή.

Η ένταση του σώματος ζητά διέξοδο όπως και η ψυχολογική ένταση άλλωστε. Έτσι κατά τον ίδιο τρόπο που η εσωτερίκευση της ψυχολογικής έντασης είναι παθολογική για την ψυχολογία του θλιμμένου το ίδιο προβληματική φαίνεται να είναι και η εσωτερίκευση της αντίστοιχης σωματικής έντασης. Κατά την Pargy²⁹⁵ “όταν το σώμα προετοιμαστεί για ένα ξέσπασμα συνολικής προσπάθειας και δεν συμβεί τίποτε αυτό μπορεί να προκαλέσει προβλήματα”.

²⁹⁴ Pargy, σ. 50

Η σωματική διάσταση του θλιμμένου, αλληλένδετη με την ψυχολογική παίζει ένα σημαντικό ρόλο στον αποφορτισμό και την εκτόνωση της έντασης του πόνου του θανάτου και δρα θεραπευτικά. Δεν είναι τυχαίο άλλωστε ότι οι δραματοθεραπευτές πριν προχωρήσουν σε πιο εξελιγμένες μορφές θεατρικής τέχνης εργάζονται στα πρώτα στάδια τόσο με τη φωνή όσο και με το σώμα²⁹⁶, ενώ και στη μουσικοθεραπεία η σωματική έκφραση που υποβάλλεται από τη μουσική χρησιμοποιείται για να οδηγήσει σε μια εκτόνωση ωφέλιμη για την θεραπεία.²⁹⁷ Βέβαια η ελεύθερη ή όχι έκφραση του σώματος καθορίζεται κατά ένα πολύ σημαντικό βαθμό από τις πολιτιστικές αξίες και συνήθειες μιας κοινωνίας.

Στο μοιρολόι κάθε εξωτερικευση τόσο σε λεκτικό όσο και σε μη λεκτικό επίπεδο είναι όχι μόνο αποδεκτή αλλά και αναμενόμενη. Στην εθιμοτυπία του μοιρολογιού το κλάμα, οι μορφασμοί, οι χειρονομίες και η ρυθμική κίνηση του σώματος είναι δεδομένα. Έχει ήδη αναφερθεί ότι ο άναρθρος θρήνος έχει άμεση σχέση με τον έμμετρο και συμβιώνουν στην εκτέλεση του μοιρολογιού εμπρός στο σκηνώμα του πεθαμένου. Πρέπει να επισημανθεί, όμως ότι όλες αυτές οι εκδηλώσεις δεν φτάνουν στα άκρα και την υπερβολή. Σε τέτοιες περιπτώσεις, αξιολογείται πάντα το προφίλ του συγκεκριμένου νεκρού. Εάν είναι νέος, είναι φυσιολογικό για την ίδια την μάνα να ξεσπά. Το ίδιο παρατηρείται σε όλους τους νεκρούς και ποικίλλει η ένταση αυτών των εκδηλώσεων, στις οποίες όταν μοιρολογούν οι συγγενείς διαφαίνεται η ομαλή κοινή λειτουργικότητά τους (άναρθρες και έμμετρες εκδηλώσεις).

Έτσι η μοιρολογούσα στην κορύφωση κυρίως του ξεσπάσματος του πόνου, τραβά τα μαλλιά της, πιάνει το πρόσωπο με τα χέρια της, κτυπά το στήθος και τα γόνατά της. Εκτονώνεται με κάθε σωματικό τρόπο και μέσω της μη λεκτικής οδού συμπληρώνει την λεκτική έκφραση φτάνοντας στο μέγιστο δυνατό αποφορτισμό. Η γλώσσα του σώματος έρχεται είτε να συμπληρώσει τα κενά που δεν μπορούν να εκφραστούν με λόγια είτε για να απεικονίσει και να τονίσει την λεκτική διατύπωση

²⁹⁸

²⁹⁵ ω α., σ. 50

²⁹⁶ Jennings S., Minde As, Μάσκες της ψυχής, *Είκαστικά και θέατρο στη θεραπεία*, Αθήνα, 1996, σ. 25

²⁹⁷ Κανακάκης Γ., "Μουσικοθεραπεία", περ. *Ψυχολογία*, σ. 68

²⁹⁸ Γεωργιάς Δ.Γ., *Κοινωνική Ψυχολογία* τόμος Α', Αθήνα 1995, σ. 299

Το μοιρολόι δίνει διπλή διέξοδο στον θλιμμένο για να εκφράσει και να εκτονώσει τον αβάσταχτο πόνο του θανάτου. Κατά την Kubler Ross²⁹⁹, το κορμί είναι το κλειδί που ανοίγει την πόρτα στην έκφραση τίμιων και πραγματικών αισθημάτων και όταν του γίνεται σωστή χρήση, βοηθά ιδιαίτερα σαν όργανο σωστής απαρχής και ανέλιξης του πόνου.

3.1.9. Η λειτουργικότητα της μουσικής στην έκφραση οδύνης και πόνου

Η δύναμη της επιρροής της μουσικής στον ψυχισμό του ανθρώπου έχει επισημανθεί από πολλούς μελετητές. Το βασικό στοιχείο της, ο ρυθμός φαίνεται να ακολουθεί την ίδια τη πορεία του ανθρώπινου κόσμου. Κατά την Πολυχρονιάδου,³⁰⁰ “η έννοια της μουσικής είναι τόσο παλιά όσο και η δημιουργία του κόσμου, αφού ο ρυθμός γεννήθηκε με την πρώτη πνοή ζωής. Ό,τι ζει, πάλλεται... Είναι ένας νόμος παγκόσμιος, ο νόμος του ρυθμού που ορίζει την ίδια τη ζωή σε όλες τις μορφές της. Και για να εκφραστούμε με τους πιο ποιητικούς όρους του Ταγκόρ³⁰¹: ‘Ο ίδιος ποταμός ζωής που τρέχει στις φλέβες μας, νύχτα, μέρα, διασχίζει τον κόσμο ολόκληρο χορεύοντας σε ρυθμικούς σκοπούς’ ”

Στη περίπτωση του μοιρολογιού, η ιδιαίτερη φύση της μουσικής του πλευράς έχει άμεση σχέση με τον θάνατο. Το τέλος της ανθρώπινης ζωής φαίνεται να γεννά τον ρυθμό, τη κίνηση, την έκλυση της ανθρώπινης φωνής. Και καθώς η μουσική είναι η πιο διαδεδομένη τέχνη, στενά συνδεδεμένη με την ανθρώπινη ζωή και όλες τις πλευρές της, δε θα μπορούσε να μην οδηγηθεί στη δημιουργική της πλοκή εμπρός στο θανατικό γεγονός. “Η μουσική δημιουργία πολιόρκησε περισσότερο απ’ τις άλλες τέχνες το θάνατο, γιατί με το μουσικό πνεύμα δε συνεκφράζεται μόνο η ποίηση και η τραγωδία, αλλά και οι μεγάλοι σταθμοί της ζωής κατά τρόπο άμεσο και κινητικό. Με τη μουσική η κίνηση της ζωής ξανοίγεται ορμητικά σε οριακές καταστάσεις που εγγίζουν τη φρικτή τραγωδία (Ορφέας και Ευρυδίκη, Ο θάνατος της Ιζόλδης, κ.α.) της αγάπης και του θανάτου. Επειδή η μουσική είναι η πλαστικότερη τέχνη, η κινητικότερη και η ορμητικότερη, βρίσκεται άμεσα μέσα μας,

²⁹⁹ σ. 144

³⁰⁰ Πολυχρονιάδου Λ. Μουσική και Ψυχολογία. *Εισαγωγή στην Μουσικοθεραπεία*, Αθήνα 1989, σ. 18

³⁰¹ ω.α.

καλπάζει ως ζώσα μαρτυρία, εκφράζει την αμεσότητά μας κατά τον προμηθεικότερο τρόπο”.³⁰²

Η μουσική, ο ρυθμός είναι αναπόσπαστο στοιχείο του ελληνικού μοιρολογιού που παίζει ένα σημαντικό ρόλο στην σωματική αλλά και λεκτική έκφραση, αρχίζοντας από τις άναρθρες κραυγές, τους αναστεναγμούς, το λεγόμενο ‘σκουζιμο’. Οι εκτελεστές του χαρακτηρίζονται από μια μουσική προετοιμασία σε άναρθρο και γεμάτο πόνο επίπεδο. Και στη συνέχεια του, οι στίχοι δένουν με το μέτρο του μοιρολογιού, το σώμα (ακόμα και οι κραυγές) διακατέχονται από ρυθμό. Άλλωστε όπως αναφέρει και ο Μακρής³⁰³: “ Στην άναρθρη και έναρθρη αναπαραγωγή ήχων με τους οποίους πρωτοφανερώναται η ένσαρκη αμεσότητά μας, βρίσκεται η αρχή του μουσικού πνεύματος”.

Η μουσική και ο ρυθμός διαδραματίζουν στο μοιρολόι έναν ρόλο ιδιαίτερα βοηθητικό στην έκφραση του πόνου και της οδύνης και την αποφόρτιση των συναισθημάτων είτε με την επίδρασή του στο σώμα (σύμφωνη κίνηση) είτε δια μέσου των ταλαντεύσεων της γλώσσας. Η Αγγλίδα Pristley³⁰⁴, αν και αναφέρεται στη μουσικοθεραπεία, πιστεύει πως “είναι εφικτό με τη βοήθεια της μουσικοθεραπείας να ολοκληρωθεί αρμονικά η “επεξεργασία του Εγώ, του Υπέρ-Εγώ και του Αυτό”. Στο μοιρολόγημα, ο προσανατολισμός της ορμής του Αυτό μπορούμε να πούμε ότι ικανοποιείται (τουλάχιστο μερικά) με την ελεύθερη τονική έκφραση των αισθημάτων που αφορούν τη στενοχώρια και τις επιθυμίες του, όπως αυτές εκφράζονται στους στίχους του, στα συχνά ανακαλήματα του νεκρού που πλουτίζονται από βαθύς αναστεναγμούς. Η αρχή της πραγματικότητας του Εγώ επίσης ικανοποιείται, γιατί στους παλμούς του δίνεται μια ταξινομημένη μορφή. Ακολουθούνται σταθερά μοτίβα όπως και οι κανόνες της στιχοπλοκής που ενισχύονται από τον αυτοσχεδιασμό. Και τέλος το παίξιμο της μουσικής ανταποκρίνεται στην ηθική κατεύθυνση του Υπέρ-Εγώ, εφόσον πρόκειται για μια κοινωνικά αποδεκτή και καλοδεχούμενη δραστηριότητα” στα πλαίσια της παραδοσιακής κοινότητας.

Ο θλιμμένος έτσι δια μέσου της μουσικής απελευθερώνεται από άμυνες του Εγώ και αβίαστα αφήνεται να εκτονωθεί και να θρηνήσει. Εξάλλου κατά τον

³⁰² Μακρής, σ. 137

³⁰³ ω.α., σ. 136

³⁰⁴ Κανακάκης, σ. 44

Κανάκακη ³⁰⁵, μία από τις ψυχικές επιδράσεις της μουσικής είναι οι συγκινησιακές μεταβολές ανάμεσα στις οποίες αναφέρεται και το ξέσπασμα των συναισθημάτων. Επιπλέον, μία από τις τεχνικές της εκφραστικής μεθόδου “Μουσική και σωματική έκφραση”, την οποία αναφέρει ο ίδιος συγγραφέας ³⁰⁶, ξεχωρίσαμε εκείνη του Αϊτίνα Χερνς Ντύπκιν. Ο Ντύπκιν μιλά για τη μέθοδο της “Πρωτόγονης έκφρασης” που χρησιμοποιεί τα σωματικά στοιχεία της μουσικής (παλμός, ρυθμός, φωνή). Σύμφωνα με αυτή την μέθοδο, τα μέλη της ομάδας κρατούν καθ’ όλη τη διάρκεια της συνάντησης, το ρυθμό ενός πρωτόγονου ταμ-ταμ με τα πόδια τους. Πολύ γρήγορα όμως αυτός ο ρυθμός απλώνεται σε όλο το σώμα και τη φωνή που αυτοσχεδιάζει. Η μέθοδος αυτή σύμφωνα με τον Ντύπκιν θυμίζει κάπως τις πρωτόγονες εκείνες θεραπείες που βασίζονταν στην ρυθμική εκτόνωση και τη θαλπωρή της ομάδας. Στόχος είναι να ξαναδοθεί στο σώμα ο λόγος και να απελευθερωθεί η φαντασία μέσα από τη σωματική έκφραση.

Όπως παρατηρούμε η θεραπευτική αυτή μέθοδος παρουσιάζει σημαντικές ομοιότητες με το μοιρολόι. Στο μοιρολόι καθ’ όλη την διάρκειά του, κρατείται από του συμμετέχοντες ένας ρυθμός. Ο ρυθμός αυτός απλώνεται τόσο σ’ όλο το σώμα το οποίο τον ακολουθεί με κάθε του έκφραση (χειρονομίες, κινήσεις) όσο και στη φωνή η οποία αυτοσχεδιάζει τόσο σε επίπεδο στίχων όσο και σε επίπεδο άναρθρων κραυγών. Μ’ αυτό τον τρόπο στο σώμα δίνεται λόγος και απελευθερώνονται συναισθήματα και εντάσεις μέσω αυτής της αυθόρμητης μουσικής έκφρασης.

Σε αντίθεση με τη δυτική αντιμετώπιση του θανάτου όπου ο νεκρός δέχεται για τελευταία φορά τους φίλους του σ’ ένα σαλόνι κάτω απ’ τον ήχο μιας απαλής ή σοβαρής, αλλά ποτέ πένθιμης μουσικής ³⁰⁷, στην νεοελληνική εθιμοτυπία του μοιρολογιού η μουσική είναι σύμφωνη με τα έντονα συναισθήματα που η φρίκη του θανάτου προκαλεί. Η ιδιαιτερότητα της λειτουργικής μουσικής πλευράς του δεν έγκειται, όμως, μόνο στη διατήρηση των πρωτόγονων στοιχείων, στα οποία εκφράζονται τα πανανθρώπινα χαρακτηριστικά του θρήνου. Συγχρόνως, είναι ο δημιουργικός ομαδικός χαρακτήρας του, η αυθόρμητη φωνητική παραγωγή των γυναικών, που προσδίδουν στη προσωπικότητα της κάθε μιας και τέλος δίνουν την

³⁰⁵ σ. 42

³⁰⁶ Κανάκακης, σ. 68

³⁰⁷ Λριές, 1988, σ. 170

εικόνα ενός χορού της αρχαίας τραγωδίας, του οποίου τα παραγωγικά στοιχεία ενσωματώνονται στη δημοτική ποίηση ενός λαού.

Στην έκφραση αυτής της οδύνης, η αίσθηση απώλειας του αγαπημένου προσώπου είναι πανταχού παρούσα κι ο θάνατος ίσταται στο κέντρο των υποβλητικότερων συνθέσεων, “με τη φυσική μουσική, τη μουσική των φθειρόμενων στοιχείων, την επαναληπτική θνήσκουσα και ανασταινόμενη μουσική του σύμπαντος”³⁰⁸. Το μοιρολόγι, με συστατικό στοιχείο της το ρυθμό, είναι ένα γνήσιο και βοηθητικό στοιχείο στη πορεία συνειδητοποίησης του θανάτου και η ιδιαιτερότητα της συμβολικής χρήσης της ίδιας της ανθρώπινης φωνής φανερώνει την ίδια την ίδια την προσπάθεια να ορθωθεί ο φορέας της εμπρός στο θάνατο. Κατά τον Μακρή:

“Όπωςδήποτε, η μουσική αποτελεί πρόκληση προς το θάνατο, αλλά, επειδή εκφράζει εντονότερα και ζωτικότερα από κάθε άλλη τέχνη τον παλμό της εσωτερικότητας, προσεγγίζει το θάνατο γυμνή: συνιστά κατά βάθος απογύμνωση της αμεσότητας, έσχατο δηλαδή έγχρονο πλουτισμό της, γιατί η έκφρασή της είναι ήχος και κίνηση, υπέρβαση της μορφής και του λόγου, όσο κι αν τα τελευταία αποτελούν στοιχεία της”³⁰⁹.

3.2. Ο ΟΜΑΔΙΚΟΣ ΚΑΙ ΚΟΙΝΩΝΙΚΟΣ ΧΑΡΑΚΤΗΡΑΣ ΤΟΥ ΜΟΙΡΟΛΟΓΙΟΥ

Το σύστημα των κοινωνικών αξιών της παραδοσιακής κοινότητας θεωρεί την αβίαστη έκφραση των συναισθημάτων δεδομένη. Όπως αναφέρεται στο Γεώργας³¹⁰, σύμφωνα με μια θεωρία οι Μεσογειακοί λαοί εκφράζουν πιο εύκολα και ανοιχτά τα συναισθήματά τους. Και αντιπαραθέτοντας χαρακτηριστικά της Αγγλίας με την Ελλάδα, συνεχίζει: “Στην Αγγλία όταν πεθάνει κάποιος μέλος της οικογένειας, η πρέπουσα κοινωνική συμπεριφορά είναι να μην κλάψουν οι συγγενείς στην κηδεία, δηλώνοντας έτσι, ότι είναι αρκετά δυνατοί και θα μπορέσουν να ξεπεράσουν αυτή τη

³⁰⁸ Μακρή, σ. 137

³⁰⁹ ω α., σ. 138

κρίση. Αντιθέτως στην Ελλάδα, εάν κάποιος δεν κλάψει στην κηδεία, είναι σαν να δηλώνει ότι είναι αδιάφορος, κρύος κι ότι δεν αγαπούσε τον νεκρό”.³¹¹

Γίνεται σαφές έτσι πως οι πολιτιστικές παραδόσεις, τα ήθη και τα έθιμα της ελληνικής κοινότητας κάθε άλλο παρά αναστέλλουν την εξωτερίκευση της θλίψης. Τα μέλη της πιστεύουν ακράδαντα στο έθιμο του μοιρολογήματος και στην λειτουργικότητά του. Μ’ αυτόν τον τρόπο διατηρούν το θάνατο ως κομμάτι της ζωής αξεχώριστο και δεν απωθούν την ιδέα του.

Δέχονται λοιπόν τις θετικές του επιδράσεις τόσο σε προσωπικό (που αναλύθηκε στο προηγούμενο κεφάλαιο) όσο και σε συλλογικό επίπεδο, ώστε το μοιρολόι να διακρίνεται όχι μόνο από ευρύτερα κοινωνικό χαρακτήρα, αλλά οι εκτελεστές του να αποτελούν και μια μικρή ομάδα. Όπως κάθε ομάδα έτσι και η ομάδα των γυναικών που μοιρολογούν έχει στόχο που είναι κατά κάποιο τρόπο η “δικδίκηση” του νεκρού και η εκτόνωση των συναισθημάτων που τρέφουν τα μέλη γι’ αυτόν. Έχει κανόνες λειτουργίας όπως οι θέσεις που κατέχουν τα πρόσωπα γύρω από το νεκρό και η ζήτηση άδειας για να μοιρολογήσει κάποιος. Και τέλος καθένα από τα μέλη συμβάλει προς την επίτευξη του κοινού στόχου με τον ιδιαίτερο τρόπο που η προσωπικότητα και τα βιώματά του, του υποδεικνύουν ακολουθώντας πάντα τους κανόνες λειτουργίας της ομάδας. Αναλυτικά η ομάδα του μοιρολογιού έχει όλα τα παρακάτω χαρακτηριστικά σύμφωνα με τον Γεωργά ³¹²: α) **Αλληλεπίδραση - αλληλεξάρτηση**, που διαφαίνεται στην ίδια την εκτέλεση του μοιρολογιού με την αντιφώνηση και την εναλλαγή των στίχων, β) **Συνείδηση εκ μέρους των μοιρολογιστρών του ότι είναι μέλη** με την ιδιαίτερη ευχέρεια της στιχοπλοκής και του αυτοσχεδιασμού και της συμμετοχής τους ως κύκλο γύρω απ’ το νεκρό, γ) **Παραδοχή και απόδοση ταυτότητας μέλους ομάδας** από τους παρευρισκομένους, που αποδέχονται την είσοδο τους με μια ιδιαίτερη στάση και κατά την εκτέλεση των μοιρολογιών σέβονται και δεν διακόπτουν την εθιμοτυπία του μοιρολογήματος, δ) **Κοινοί θεσμοί - αξίες στάσεις**, οι οποίες μεταφράζονται στην ίδια τη λειτουργία της παραδοσιακής αγροτικής κοινωνίας και ιδιαίτερα στη πίστη του εθίμου-θεσμού του μοιρολογήματος, ε) **Σύστημα αλληλεξαρτημένων ρόλων**, καθώς διαφαίνεται η πρωτοπορία των στενών συγγενών να θρηνήσουν έμμετρα κι ακόμα οι ίδιες οι

³¹⁰ Τόμος Α', σ. 301

³¹¹ ω.α., σ. 302

³¹² Τόμος Β', σσ. 17-22

επαγγελματίες μοιρολόγιστρες επιτείνουν το πόνο των άλλων γυναικών, γενικεύοντας το θρήνο, στ) **Ικανοποίηση αναγκών** έκφρασης πόνου, συμπαράστασης, συμπόνοιας και ακόμα κοινωνικότητας, ζ) **Κοινός στόχος** είναι το μοιρολόγημα και η “διεκδίκηση” του νεκρού, η) **Η ομοιογενής συμπεριφορά των μελών** διακρίνεται τόσο από την τήρηση ρυθμού κατά το μοιρολόγημα όσο και από τις χειρονομίες τις άναθρες κραυγές και γενικότερα τις ομοιογενείς εξωτερικές εκδηλώσεις του πόνου, και θ) τα στοιχεία της **ενότητας**, της **συμπόνοιας**, της **συνοχής** και της **λειτουργικότητας** διαφαίνονται τόσο σε λεκτικό όσο και σε μη λεκτικό επίπεδο. Πιο συγκεκριμένα στο ίδιο το μέσο του μοιρολογίου, ο κοινωνικός και ομαδικός χαρακτήρας του γίνεται φανερός και ενισχύεται μέσα από τα παρακάτω στοιχεία, τα οποία προσπαθούμε να παρουσιάσουμε σε πίνακα που ακολουθεί:

- 1) Η αντιφώνηση και εναλλαγή στίχων είναι δείγμα αλληλεπίδρασης των μελών και (ως διάλογος) αποτελεί πρωταρχικό μέσον κοινωνικοποίησης.
- 2) Ο κανόνας της παροχής άδειας φανερώνει την ύπαρξη “δικαίου” που γίνεται σεβαστό από τα μέλη. Ακόμα φανερώνει την αναγνώριση των μελών της ανάγκης του θλιμμένου να αποφορτιστεί όπως και για όσο εκείνος θέλει μέσα σ’ ένα κλίμα αλληλοκατανόησης.
- 3) Το γεγονός ότι το μοιρολόι ενσωματώνει στην στιχοπλοκή του τα συμβαίνοντα γύρω από αυτό κατά την εξέλιξή του, είναι δείγμα της μερικής έστω εξωστρέφειάς του, που εμποδίζει την απομόνωση και κατευθύνεται προς την κοινωνικοποίηση.
- 4) Οι στίχοι του μοιρολογίου και η όλη εξέλιξή του, υποβάλλουν την κοινότητα σε μια “αγωγή θανάτου” και την εξοικειώνουν τόσο με τον πόνο όσο και με ένα πρότυπο παρέμβασης και χειρισμού κρίσεων ενισχύοντάς της παράλληλα την εσωτερική της συνοχή και ενότητα.
- 5) Η κοινοποίηση των συναισθημάτων στην κοινότητα γίνεται σ’ ένα κλίμα εμπιστοσύνης απέναντι στα μέλη τα οποία και ευαισθητοποιούνται ενισχύοντας, τους μεταξύ τους δεσμούς, και την συλλογικότητα.
- 6) Ο αυτοσχεδιασμός των στίχων και οι κραυγές οδηγούν στη γενίκευση του θρήνου, όπου οι ατομικές προσωπικότητες ενσωματώνονται στο σύνολο προωθώντας ένα πνεύμα συνοχής.

ΜΟΙΡΟΛΟΓΗΜΑ	ΟΜΑΔΙΚΗ & ΚΟΙΝΩΝΙΚΗ ΔΙΑΣΤΑΣΗ
ΑΝΤΙΦΩΝΗΣΗ – ΕΝΑΛΛΑΓΗ ΣΤΙΧΩΝ	ΔΙΑΛΟΓΟΣ/ ΚΟΙΝΩΝΙΚΗ ΣΥΜΜΕΤΟΧΗ
ΚΑΝΟΝΑΣ: ΠΑΡΟΧΗ ΑΔΕΙΑΣ	ΣΕΒΑΣΜΟΣ ΑΓΡΑΦΩΝ ΝΟΜΩΝ ΣΕΒΑΣΜΟΣ ΠΟΝΟΥ ΘΛΙΜΜΕΝΟΥ
ΕΞΩΣΤΡΕΦΕΙΑ ΜΟΙΡΟΛΟΓΙΟΥ	ΚΟΙΝΩΝΙΚΟΤΗΤΑ /ΑΠΟΦΥΓΗ ΑΠΟΜΟΝΩΣΗΣ
ΠΕΡΙΕΧΟΜΕΝΟ ΣΤΙΧΩΝ	«ΑΓΩΓΗ ΘΑΝΑΤΟΥ» ΤΗΣ ΚΟΙΝΟΤΗΤΑΣ
ΚΟΙΝΟΠΟΙΗΣΗ ΣΥΝΑΙΣΘΗΜΑΤΩΝ	ΕΝΙΣΧΥΣΗ ΑΙΣΘΗΜΑΤΩΝ ΕΜΠΙΣΤΟΣΥΝΗΣ & ΑΛΛΗΛΕΓΓΥΗΣ
ΑΥΤΟΣΧΕΔΙΑΣΜΟΣ ΣΤΙΧΩΝ & ΚΡΑΥΓΕΣ	ΓΕΝΙΚΕΥΣΗ ΠΟΝΟΥ ΠΡΟΩΘΗΣΗ ΣΥΝΟΧΗΣ
ΜΗ ΛΕΚΤΙΚΗ ΕΚΦΡΑΣΗ	ΣΩΜΑΤΙΚΗ ΕΠΙΚΟΙΝΩΝΙΑ ΣΥΜΠΑΡΑΣΤΑΣΗ
ΜΟΥΣΙΚΗ	ΕΜΒΑΘΥΝΣΗ ΣΥΝΔΕΣΜΟΥ ΟΜΑΔΑΣ ΔΙΟΧΕΤΕΥΣΗ ΣΥΝΑΙΣΘΗΜΑΤΟΣ ΣΤΗ ΚΟΙΝΟΤΗΤΑ

- 7) Η μη λεκτική επικοινωνία στο μοιρολόι φανερώνει αλληλεγγύη και συμμετοχή στον πόνο. Είναι έντονα παρηγορητική και δείχνει πως τα μέλη της κοινότητας συμμετέχουν με όλη τους την προσωπικότητα στον πόνο.
- 8) Μέσω του συγκινησιακού χαρακτήρα της, η μουσική προωθεί την έννοια του “εμείς” και εμβαθύνει το αίσθημα συνδέσμου της ομάδας

3.2.1. Η αντιφώνηση και εναλλαγή στίχων στο μοιρολόι

Η εθιμοτυπία του μοιρολογιού είναι κατά βάση κοινωνική με την έννοια του κοινωνείν του πόνου. Και το πρωταρχικό στοιχείο αυτής της κοινωνικότητας είναι ο διάλογος. Τα θλιμμένα κυρίως μέλη της οικογένειας του νεκρού ή η μοιρολογούσα δεν είναι οι μοναδικοί που δικαιούνται να εκφραστούν. Το σύνολο του μοιρολογιού είναι ένας διαρκής και ζωντανός διάλογος όπου μέσα από εναλλαγές στίχων οι παρευρισκόμενοι μιλούν τόσο για τον συγκεκριμένο νεκρό όσο και για άλλους (μνήμη κι άλλων νεκρών).

*Όλες τριγύρω κάτσετε οι χαροκουρσεμένες,
άλλες από τον άντρα σας κι άλλες οχ 'τα παιδιά σας
κι άλλες από τ'αδέρφια σας και οχ 'τα γονικά σας,
όλες να δακρυοχύσετε κι από ένα μοιρολόι.³¹³*

Μέσα από αυτόν τον διάλογο οι παρευρισκόμενοι προσφέρουν στον θλιμμένο παρηγοριά και του συμπαραστέκονται σε ένα κλίμα συναισθηματικής συμμετοχής και αλληλεγγύης

*Όποιος δεν έχει πεθαμό, δεν κλαίει τους πεθαμένους
όποιος δεν ξέρει ξενιτιά, δεν κλαίει ξενιτεμένους
όποιος δεν έχει λαβωμό, δεν κλαίει τους σκοτωμένους.³¹⁴*

Και οι συμμετέχοντες στο μοιρολόι έχουν γνωρίσει, όπως και κάθε άνθρωπος κάποια στιγμή στη ζωή του, τη θλίψη του θανάτου. Και έχοντας νιώσει αυτό το πλήγμα είναι σε θέση να προσφέρουν στο θλιμμένο την αμέριστη κατανόηση και συμπαράστασή τους. Αφού στο μοιρολόι δεν λυπούνται μόνο οι συγγενείς, ο θάνατος γίνεται κομμάτι κάθε συμμετέχοντα στη γενίκευση του θρήνου.

Ακόμα μέσω της εναλλαγής των στίχων ο πόνος ανατροφοδοτείται έτσι ώστε κλιμακώνεται και φτάνει στη κορύφωσή του. Σ' αυτή την έξαρση οι στίχοι

³¹³ Αναγνωστόπουλος ,σ.159

εναλλάσσονται με μεγάλη συχνότητα και ένταση, με γοερές κραυγές και σωματικές εκδηλώσεις του αβάσταχτου πόνου. Τη στιγμή αυτή της κορύφωσης του θρήνου τα άτομα με μειωμένες τις άμυνές τους εκφράζουν σε όλο του το μέγεθος το αβάσταχτο της θλίψης τους δίχως αναστολές και ενδοιασμούς. Ο θρήνος γίνεται σύνθηρο και οι συγγενείς και ο αμεσότερα 'πληγωμένος' από την απώλεια του θανάτου αισθάνονται ενσωματωμένοι μέσα σε μία κοινότητα που ενστερνίζεται και ταλανίζεται από τον ίδιο βαθύ πόνο.

3.2.2. Η παροχή άδειας ως κανόνας στα ομαδικά πλαίσια του μοιρολογιού

Όπως έχει ήδη αναφερθεί, στο μοιρολόι κανένας δεν διακόπτει την μοιρολογούσα αν προηγουμένως δεν ζητήσει και λάβει την άδεια από την ίδια είτε με κάποιο αυτοσχέδιο μοιρολόι είτε με μη λεκτικό τρόπο. Αυτό είναι ένας κανόνας της εθιμοτυπίας του μοιρολογιού που οι συμμετέχοντες σέβονται και δείχνει πως όπως και σε κάθε ομάδα έτσι και σ' εκείνη του μοιρολογιού τα μέλη υπακούουν σε κάποιους άγραφους νόμους

*Δος μου και με το χέρι σου λίγο να σ' αλαφρώσω
να πάρω από τον πόνο σου βοήθεια να σου δώσω.*³¹⁵

Επιπλέον η ζήτηση της άδειας αποτελεί ένδειξη του βαθμού της ευαισθητοποίησης της κοινότητας η οποία τόσο σέβεται και αναγνωρίζει τον πόνο της μοιρολογούσας όσο και συναισθάνεται τον χρόνο και τον χώρο που χρειάζεται για να εκτονωθεί και να αποφορτιστεί. Αποτελεί εμφανής κοινωνική διάσταση του πόνου καθώς, όπως και μαρτυρούν οι παρακάτω στίχοι, μέσα στο μοιρολόι η αίσθηση της κοινότητας του πόνου είναι διάχυτη. Η μοιρολογούσα μέσα στην βαθιά της θλίψη συμμερίζεται και τον πόνο των άλλων και, μέσα στη συνοχή και στην ομοιοπάθεια της ομάδας, αισθάνεται τους συνανθρώπους της, κοινωνούς και μέτοχους της οδύνης του θανάτου.

*Δεν με βαστά η γνώμη μου καμιά να περικόψω
κι όσες θεωρούν τα μάτια μου όλες καμιά φαστούνε
μήτε μάννα, μην' αδελφή μήτε καμιά χήρα
τι άλλη έχασε τον άντρα της, κι άλλη τον αδελφό της
κι άλλη έχασε μικρό παιδί κι άλλ' έχασε μεγάλο*³¹⁶

³¹⁵ ω.α. ,σ.161

Παράλληλα, με την κοινωνικοποίηση του προσωπικού πόνου, η ζήτηση και η παροχή άδειας σε κάθε μια ξεχωριστά που επιθυμεί να μοιρολογήσει καταδεικνύει την αναγνώριση της ιδιαιτερότητας και της μοναδικότητας των συναισθημάτων. Ο πόνος όσο κι αν είναι κοινός βιώνεται από τον καθένα ξεχωριστά με διαφορετικό τρόπο και ένταση. Και ακόμα και μέσα στο κλίμα της συλλογικότητας και της ομοιοπάθειας που καλλιεργεί το μοιρολόι ο καθένας δικαιούται να διατηρεί τα δικά του προσωπικά και μοναδικά βιώματα του πόνου του θανάτου. Μ' αυτόν τον τρόπο η κοινότητα αισθάνεται τους δεσμούς των κοινών ανθρωπίνων βασάνων που συνδέουν τα μέλη της και αυτό το αίσθημα κάνει αυτά τα βάσανα λιγότερο δυσβάστακτα.³¹⁷

3.2.3. Η “εξωστρέφεια” του μοιρολογιού

Το μοιρολόι μέσα στο βαθύ του πόνο δεν διακατέχεται από εσωστρέφεια. Οτιδήποτε συμβαίνει γύρω απ' αυτό και κατά τη διάρκειά του, ενσωματώνεται σ' αυτό κατά τρόπο που δείχνει ότι ακόμα και μέσα στην εντονότερη θλίψη, εκείνη του θανάτου, ο θλιμμένος δεν αφήνεται να απομονωθεί απόλυτα στο γεγονός του θανάτου. Με κυρίαρχο πρόσωπο τον νεκρό, στο μοιρολόι κάθε τι που πραγματοποιείται, ενώ εξελίσσεται γίνεται αντιληπτό και ενσωματώνεται στη πλοκή του. Στο παρακάτω μοιρολόι για παράδειγμα η είσοδος ενός προσώπου εισβάλλει στους στίχους του μοιρολογιού:

*Σήκω να δεις το φίλο σου, υγιέ μου
οπού 'ρθε να σε πάρει αϊτέ μου
να πάτε δα εις το σκολειό, καμάρι μου
σαν και τσοι άλλες μέρες, κανακάφη μου.
Ξύπνα να δεις τσοι φίλους σου βλαστέ μου
να τσοι καλωσορίσεις καντιφέ μου³¹⁸*

Αυτές οι παρεμβολές όπως παρακολουθήσαμε και στο παραπάνω μοιρολόι γίνονται κατά τέτοιο τρόπο ώστε να συσχετίζονται πάντα με το τιμώμενο πρόσωπο, τον νεκρό. Αλλά ωστόσο δεν παύουν να μαρτυρούν πως το μοιρολόι μέσα στην

³¹⁵ ω α. σ. 157

³¹⁶ Αναγνωστόπουλος, σ. 160

³¹⁷ π. Φάρος, σ. 179

³¹⁸ Αναγνωστόπουλος, σ. 159

εσωστρέφειά του είναι σε θέση να αλληλεπιδρά με την κοινότητα και να αντιλαμβάνεται τους παλμούς της.

Όσο το μοιρολόγημα βρίσκεται σε εξέλιξη, η είσοδος των συγχωριανών και των συμπολιτών δεν διακόπτεται. Έρχονται κρατώντας λουλούδια, ασπάζονται την εικόνα και το λείψανο, χαιρετούν με χειραψία τους ανθρώπους του σπιτιού και πριν καθίσουν κι εκείνοι στο μοιρολόγι, τους εύχονται “ζωή σε λόγου σας” κ.α.³¹⁹ Το μοιρολόι δεν είναι τίποτα άλλο από μια ζωντανή και αυθεντική αλληλεπίδραση μεταξύ του νεκρού και των όσων διαδραματίζονται γύρω από αυτόν.

3.2.4. Άντληση μηνυμάτων για τη κοινότητα

Κατά το μοιρολόι, τα μέλη μιας ολόκληρης κοινότητας συμμετέχουν στον πόνο, δίνουν και δέχονται μηνύματα σε μια διαρκή αλληλεπίδραση που ξεκινά και καταλήγει στον νεκρό. Οι επιδράσεις της εθιμοτυπίας του μοιρολογιού είναι ιδιαίτερα λειτουργικές για την κοινότητα, η οποία μέσα από τον έμμετρο θρήνο ενισχύει την αγωγή θανάτου. Μέσα από το μοιρολόι ζυμώνεται στον πόνο, που ο θάνατος προκαλεί, με αποτέλεσμα να καθίσταται δεκτική και ανεκτική απέναντι σ' αυτόν

Ένα χαρακτηριστικό παράδειγμα κοινότητας αμήχανης και αρνητικής απέναντι στον πόνο περιγράφεται από τον Aries³²⁰ ο οποίος κάνει αναφορά σε μια νεαρή Αγγλίδα που είχε χάσει τον άνδρα της και η οποία στην αρχή του πένθους της ένοιωσε ότι την έκαναν πέρα “σαν να ήταν λεπρή”. Την δέχτηκαν μόνο όταν σιγουρεύτηκαν ότι δεν θα έδειχνε κανένα ίχνος της λύπης της. Εύκολα κάνει κανείς την σύγκριση με την κοινότητα του μοιρολογιού όπου η έκφραση της θλίψης θεωρείται αναμενόμενη και ο θλιμμένος στη θαλπωρή των μελών αισθάνεται ελεύθερος να θρηνήσει. Η κοινότητα αυτή γίνεται για τον θλιμμένο αυτό που έχει περισσότερο ανάγκη. Ένας καλός γεμάτος κατανόηση και αποδοχή και πολλές φορές ομοιοπαθής ακροατής. Ωστόσο ποτέ δεν είναι απλώς ακροατής ή θεατής του πόνου. Απαντά, συνερίζεται τον θλιμμένο.

Μια άλλη κοινωνική λειτουργικότητα του μοιρολογιού είναι ότι μέσω της εξωτερίκευσης της οδύνης καταφέρνει να ενεργοποιήσει μια ολόκληρη κοινότητα και να την ενώσει προκειμένου να αντιμετωπίσει την “πλήγή” του μέλους που μέσα στην

³¹⁹ Στεργιογιάννης, σ.3

γενίκευση του θρήνου θεωρείται πια “πληγή” της κοινότητας. Τα μέλη μπροστά σ’ αυτόν τον κοινό πόνο παραμερίζουν το “εγώ” και αντιμετωπίζουν την οδύνη ως “εμείς”. Αυτή η ενεργοποίησή της και τελικά η αντιμετώπιση του πλήγματος που έχει δεχθεί ένα μέλος της, όπως και κάθε εμπειρία άλλωστε εναποτίθεται στο συνειδητό ή στο ασυνειδητό της κοινότητας έτοιμο να χρησιμεύσει. Συγκεκριμένα μέσα από αυτή τη συμμετοχή και την δραστηριοποίησή της, για την επίλυση της κρίσης του θλιμμένου, η κοινότητα εσωτερικεύει έναν τρόπο αντιμετώπισης κρίσεων, τόσο για καθένα από τα μέλη της ξεχωριστά, όσο και για το σύνολό της. Αυτός ο τρόπος περιλαμβάνει:

α) Την **ανοικτή έκφραση των συναισθημάτων και το μοίρασμά τους με συνανθρώπους**. Κάτι τέτοιο αναμφισβήτητα πραγματοποιείται στο μοιρολόι (όπως έχει δείχθει στην παρούσα εργασία) μέσα από την λεκτική (στίχοι) και μη λεκτική (κινήσεις, μορφασμοί, χειρονομίες, κραυγές, κ.α.) επικοινωνία, κατά την οποία ο θλιμμένος εξωτερικεύει την θλίψη και τα συναισθήματα που τον περικλείουν.

β) Την **ενσωμάτωση του ατόμου στο σύνολο** και την αμοιβαία δεκτικότητα των εντάσεως που το πρόβλημα προκαλεί. Το άτομο που μοιρολογεί βρίσκεται σε μια διαρκή αλληλεπίδραση με τα γύρω άτομα κατά την οποία έντονα συναισθήματα εκτονώνονται και από τις δύο μεριές. Ο θλιμμένος στο μοιρολόι δεν αφήνεται μόνος ούτε πρακτικά, ούτε συναισθηματικά. Ενσωματώνεται στο σύνολο και ο πόνος του αποτελεί κομμάτι της κοινότητας.

γ) Την **συμμετοχή του ατόμου και την παρότρυνση από τους άλλους να συμμετέχει στην κοινωνική ζωή** κατά το διάστημα που ακολουθεί την κρίση, έτσι ώστε να αποθεραπευτεί και να επανενταχθεί στο σύνολο. Όσον αφορά το μοιρολόι είναι ενδιαφέρον να παρατηρήσουμε ότι είναι παρών στα εννιάμερα, στα σαράντα, στα εξάμηνα και σε κάθε επίσκεψη στο κοιμητήριο (νεκροταφείο). Κατά τις παραπάνω εκδηλώσεις πόνου η κοινότητα συμμετέχει και έτσι εξασφαλίζεται ότι ο θλιμμένος δεν θα εγκαταλειφθεί κατά την κρίσιμη αυτή περίοδο πένθους. Αντίθετα θα βοηθηθεί να συνεχίσει να μιλάει για τον νεκρό του, όσο το έχει ανάγκη, και να αποφορτίζεται.

Η κοινότητα μέσα από την εμπειρία του μοιρολογιού εσωτερικεύει τον παραπάνω τρόπο αντιμετώπισης κρίσεως και είναι πλέον σε θέση να δράσει ανάλογα

σε ενδεχόμενη άλλη κρίση που δεν είναι απαραίτητο να έχει προκληθεί από τον θάνατο. Άλλωστε αυτή είναι και μία από τις λειτουργικότητες της συνεργασίας ενός Κ.Α. με άτομα, ομάδες και κοινότητες. Να εσωτερικεύσουν δηλαδή τα άτομα τρόπους εργασίας για την αντιμετώπιση προβλημάτων και δυσκολιών έτσι ώστε να είναι σε θέση να χειρίζονται τέτοια με μεγαλύτερη ευκολία στο μέλλον.

3.2.5. Η κοινοποίηση συναισθημάτων στην κοινότητα

Στην εθιμοτυπία του μοιρολογιού η εξωτερίκευση των συναισθημάτων είναι μια διαδικασία αμφίδρομη και ανατροφοδοτική. Μέσα από αυτή ο θλιμμένος δίνει α) στον εαυτό του την ευκαιρία να διαπιστώσει πως υπάρχουν κι άλλοι που έχουν παρόμοια συναισθήματα άρα και να ενσωματώσει τον εαυτό του στο σύνολο και β) στους παρευρισκόμενους την δυνατότητα - άδεια να του συμπαρασταθούν, αγκαλιάζοντας σαν σύνολο το προσωπικό του πρόβλημα.

Τα παραπάνω πραγματοποιούνται καθώς με την εξωτερίκευση της θλίψης του πενθούντος οι παρευρισκόμενοι γίνονται κοινωνοί του πόνου του και άμεσα ή έμμεσα συμμετέχουν σ' αυτόν. Μιλούν για τα δικά τους συναισθήματα που αφορούν τον ίδιο νεκρό ή και άλλον και δηλώνουν τόσο την αμεριστή κατανόηση για την ένταση των συναισθημάτων του θλιμμένου όσο και την συμπάραστασή τους στο πένθος του. Άθελά του, (τουλάχιστον σε συνειδητό επίπεδο) ο θλιμμένος ενεργοποιεί την κοινότητα ως δίκτυο στήριξης θέτοντας σε κίνηση την διαδικασία της αποθεραπείας του.

Η κοινότητα που έχει νιώσει την οδύνη του θανάτου, και έχει βοηθηθεί έτσι στο να συμμετάσχει ενεργά σ' αυτή, είναι περισσότερο δεκτική και ανεκτική στον πόνο και έτοιμη να τον αντιμετωπίσει καθ' όλη την πορεία του πένθους του θλιμμένου. Άλλωστε η βοήθεια και η στήριξη του στενού οικογενειακού περιβάλλοντος και η κατανόηση της ευρύτερης κοινότητας είναι στοιχεία ιδιαίτερα βοηθητικά έως και καταλυτικά στην ολοκλήρωση της πένθιμης περιόδου. Είναι σ' αυτή ακριβώς την περίοδο που ο θλιμμένος θα χρειαστεί άτομα πρόθυμα και ανεκτικά στον πόνο για να τον ακούσουν. Και το μοιρολόι έχει φροντίσει γι' αυτό.

Τα άτομα τα εξοικειωμένα με την εθιμοτυπία του μοιρολογιού είναι εξίσου εξοικειωμένα με τον πόνο και θεωρούν την έκφραση των συναισθημάτων αναμενόμενη κατά την διάρκεια του πένθους. *“Η απώλεια πονάει και τα έντονα συναισθήματα είναι δικαιολογημένα και πρέπει να περιμένει κανείς την επανειλημμένη*

και συνεχή παρουσία τους ως μέρος της διεργασίας της θλίψης”³²¹. Η κοινότητα που έχει γίνει κοινωνός του πόνου του θλιμμένου, δεν τον αποφεύγει, δεν τον φοβάται και δεν τον αντιμετωπίζει αμήχανα. Αντίθετα του προσφέρει την στήριξη και την βοήθεια που έχει ανάγκη για να επανενταχθεί στην νέα, μετά τον θάνατο, πραγματικότητα σαν απάντηση - ανταπόδοση στην εμπιστοσύνη που ο πενθών της έδειξε μιλώντας για τον πόνο του.

Η κοινότητα σαν σύνολο πια εξοικειώνεται μέσα από το μοιρολόι με την ιδέα του θανάτου. Ευαισθητοποιείται και ενεργοποιείται υποστηρικτικά προς αντιμετώπιση της συγκεκριμένης απώλειας, ενισχύεται η εσωτερική της συνοχής και ενότητα απέναντι στα κοινά βάσανα που ο θάνατος προκαλεί, ζυμώνεται στον πόνο και ενισχύει τις δικές της ψυχικές δυνάμεις προς αντιμετώπιση νέου θανάτου, γίνεται η ίδια η κοινότητα περισσότερο δεκτική και ανεκτική στον πόνο και τέλος καθίσταται ικανή να κατανοήσει το αληθινό του νόημα γιατί “το κλειδί στο θέμα του θανάτου ξεκλειδώνει την πόρτα της ζωής”³²².

3.2.6. Η Γενίκευση του θρήνου

Ο αυτοσχεδιασμός των στίχων σε συνδυασμό με τις κραυγές και οι αντίστοιχου περιεχομένου παρεμβολές από τους παρευρισκομένους είναι εκείνα που προκαλούν την μεγαλύτερη ένταση στο μοιρολόι. Και αυτό γιατί οι αυτοσχέδιοι στίχοι είναι οι περισσότερο αυθόρμητοι και πλησιέστεροι σε γεγονότα και μνήμες που αφορούν τον συγκεκριμένο νεκρό. Όταν οι αναμνήσεις πλημμυρίσουν τους παρευρισκομένους, επέρχεται η γενίκευση του θρήνου που εκδηλώνεται συνηθέστερα με κραυγές και σωματικές εκδηλώσεις.

Η γενίκευση αυτή του θρήνου προωθεί τα συναισθήματα ομοιοπάθειας και συνοχής των συμμετεχόντων οι οποίοι νιώθουν να ενσωματώνονται ως ατομικές προσωπικότητες στο σύνολο. Το σύνθημα που πραγματοποιείται είναι δείγμα της προσωρινής έστω ταύτισης των παρευρισκομένων με την απόγνωση του θλιμμένου, η οποία οδηγεί στη συναίσθηση από μέρους της κοινότητας του μεγέθους της κρίσης που περνάει ο θλιμμένος.

3.2.7. Ο ομαδικός και κοινωνικός ρόλος της μη λεκτικής έκφρασης

³²¹ π. Φάρος, σ 233

Η ενότητα και συλλογικότητα των συμμετεχόντων στο μοιρολόι δεν γίνεται εμφανής μόνο από τα λόγια συμπάραστασης και συναισθηματικής ενίσχυσης. Ίσως πολύ περισσότερο γίνεται με τη γλώσσα του σώματος που υποδηλώνει αλληλεγγύη και έντονη εμπάθεια στον πόνο. Κατ' αρχάς οι συμμετέχοντες στο μοιρολόι κάθονται σε κυκλική διάταξη γύρω απ' τον νεκρό έτσι που δείχνουν πως το επίκεντρο είναι εκείνος και ο πόνος (ο κοινός σε όλους πόνος) που προκαλεί ο αποχωρισμός του. Ο νεκρός και η θλίψη του θανάτου του, είναι εκείνο που τους ενώνει και τους καθιστά ομάδα. Η κυκλική αυτή διάταξη ενισχύει το κοινό αίσθημα και κάνει τις μοιρολογούσες που (αν εξαιρεθούν οι επαγγελματίες) είναι συνήθως οι αμεσότερα πληγωμένες από την απώλεια, να γνωρίζονται από τρίτους ως βαθιά θλιμμένα άτομα, που χρήζουν ιδιαίτερης μεταχείρισης από την κοινότητα κατά την περίοδο αυτής της κρίσης.

Το γεγονός ακόμα ότι οι μοιρολογούσες συχνά κρατούν τα χέρια η μία της άλλης είναι ένα ακόμα στοιχείο που μαρτυρά τα έντονα συναισθήματα αλληλεγγύης που τις διακατέχουν. Η κίνηση αυτή δηλώνει ότι οι συμμετέχοντες στο μοιρολόι κατανοούν και συμμερίζονται τον πόνο. Προσφέρεται έτσι μέσω αυτής της κίνησης αμοιβαία παρηγοριά και συμπάρασταση μέσα σε κλίμα ομοιοπάθειας που δημιουργείται εξ' αιτίας της ειλικρινούς βίωσης της οδύνης.

Επίσης η κίνηση που συμβολίζει ή συνοδεύει τη ζήτηση και την παροχή άδειας για μοιρολόγημα από την μοιρολογούσα σε κάποια άλλη γυναίκα είναι ιδιαίτερα ζεστή και παρηγορητική. Αν αυτή που ζητάει την άδεια κάθεται δίπλα σε αυτή που μοιρολογεί, ακουμπά ήρεμα το κεφάλι της πάνω στο πρόσωπό της ενώ αν βρίσκονται σε απόσταση παίρνει το χέρι της. Πρόκειται για μια επικοινωνία έντονα συγκινησιακή που κατορθώνει να καταλαγιάσει τη θλίψη της μοιρολογούσας. Παράλληλα υποδηλώνει τον σεβασμό της κοινότητας τόσο στους κανόνες που διέπουν το εθιμοτυπικό τελετουργικό όσο και στο προσωπικό πόνο του θλιμμένου.

Έτσι παρά το γεγονός ότι η κοινότητα γίνεται κοινωνός της θλίψης κυρίως του άμεσα πληγωμένου αναγνωρίζει ταυτόχρονα και τη μοναδικότητα των συναισθημάτων καθενός από τους παρευρισκομένους, η οποία πηγάζει από την μοναδικότητα της σχέσης που καθένας τους είχε με το νεκρό. Υπάρχει χώρος και χρόνος για την μάνα, την αδελφή, την φίλη. Και σαν αποφορτιστεί και κάποια άλλη

¹²² Kubler Ross, σ.30

Η ενότητα και συλλογικότητα των συμμετεχόντων στο μοιρολόι δεν γίνεται εμφανής μόνο από τα λόγια συμπαράστασης και συναισθηματικής ενίσχυσης. Ίσως πολύ περισσότερο γίνεται με τη γλώσσα του σώματος που υποδηλώνει αλληλεγγύη και έντονη εμπάθεια στον πόνο. Κατ' αρχάς οι συμμετέχοντες στο μοιρολόι κάθονται σε κυκλική διάταξη γύρω απ' τον νεκρό έτσι που δείχνουν πως το επίκεντρο είναι εκείνος και ο πόνος (ο κοινός σε όλους πόνος) που προκαλεί ο αποχωρισμός του. Ο νεκρός και η θλίψη του θανάτου του, είναι εκείνο που τους ενώνει και τους καθιστά ομάδα. Η κυκλική αυτή διάταξη ενισχύει το κοινό αίσθημα και κάνει τις μοιρολογούσες που (αν εξαιρεθούν οι επαγγελματίες) είναι συνήθως οι αμεσότερα πληγωμένες από την απώλεια, να γνωρίζονται από τρίτους ως βαθιά θλιμμένα άτομα, που χρήζουν ιδιαίτερης μεταχείρισης από την κοινότητα κατά την περίοδο αυτής της κρίσης.

Το γεγονός ακόμα ότι οι μοιρολογούσες συχνά κρατούν τα χέρια η μία της άλλης είναι ένα ακόμα στοιχείο που μαρτυρά τα έντονα συναισθήματα αλληλεγγύης που τις διακατέχουν. Η κίνηση αυτή δηλώνει ότι οι συμμετέχοντες στο μοιρολόι κατανοούν και συμμερίζονται τον πόνο. Προσφέρεται έτσι μεσώ αυτής της κίνησης αμοιβαία παρηγοριά και συμπαράσταση μέσα σε κλίμα ομοιοπάθειας που δημιουργείται εξ' αιτίας της ευλικρινούς βίωσης της οδύνης.

Επίσης η κίνηση που συμβολίζει ή συνοδεύει τη ζήτηση και την παροχή άδειας για μοιρολόγημα από την μοιρολογούσα σε κάποια άλλη γυναίκα είναι ιδιαίτερα ζεστή και παρηγορητική. Αν αυτή που ζητάει την άδεια κάθεται δίπλα σε αυτή που μοιρολογεί, ακουμπά ήρεμα το κεφάλι της πάνω στο πρόσωπό της ενώ αν βρίσκονται σε απόσταση παίρνει το χέρι της. Πρόκειται για μια επικοινωνία έντονα συγκινησιακή που κατορθώνει να καταλαγιάσει τη θλίψη της μοιρολογούσας. Παράλληλα υποδηλώνει τον σεβασμό της κοινότητας τόσο στους κανόνες που διέπουν το εθιμοτυπικό τελετουργικό όσο και στο προσωπικό πόνο του θλιμμένου.

Έτσι παρά το γεγονός ότι η κοινότητα γίνεται κοινωνός της θλίψης κυρίως του άμεσα πληγωμένου αναγνωρίζει ταυτόχρονα και τη μοναδικότητα των συναισθημάτων καθενός από τους παρευρισκομένους, η οποία πηγάζει από την μοναδικότητα της σχέσης που καθένας τους είχε με το νεκρό. Υπάρχει χώρος και χρόνος για την μάνα, την αδελφή, την φίλη. Και σαν αποφορτιστεί και κάποια άλλη θελήσει να μοιρολογήσει τότε εκείνη ζητά με τον πιο ζεστό και τρυφερό τρόπο να εκφραστεί, αφού φροντίσει πρώτα να εκφράσει τη συμπόνια της στην εξαντλημένη

από την έξαρση του πόνου μοιρολογούσα. Μ' ένα βλέμμα, μ' ένα άγγιγμα. Εκεί που τα λόγια είναι πολύ λίγα για να συλλυπηθούν και πνίγονται μέσα στα δάκρυα και τον πόνο, το σώμα εκφράζει τα ανέκφραστα. Μ' αυτόν τον τρόπο όλοι οι συμμετέχοντες ένας ένας 'κοινωνούν' τον πόνο και την θλίψη, αλλά και την παρηγοριά και την συμπόνια και το αίσθημα της κοινότητας του πόνου.

3.2.8. Ο κοινωνικός ρόλος της μουσικής

Σύμφωνα με τον Κανακάκη,³²³ η μουσική ως μέσον επικοινωνίας με έντονα συγκινησιακό χαρακτήρα, παίζει σημαντικό ρόλο σε περιπτώσεις βλάβης των διανθρώπινων σχέσεων ή της επικοινωνίας και με τη μορφή του "δημιουργού επαφών" προωθεί τη συλλογικότητα.

Ειδικότερα με το ομαδικό τραγούδι και τη μουσική δημιουργείται μία ομαδικότητα, με τη συμφωνία της οποίας επιτυγχάνεται μετάδοση μιας ατμόσφαιρας στα μέλη της. Το μοιρολόγημα με τη μορφή του ομαδικού τραγουδιού μεταδίδει στα μέλη της ομάδας την ατμόσφαιρα του πόνου και της θλίψης του θανάτου, και τα συναισθήματα αυτά ως κοινά σε όλα τα μέλη δημιουργούν την αίσθηση του "κοινού" και προωθούν τη συμμετοχή σ' αυτό. Έτσι, όπως χαρακτηριστικά παρατηρεί ο Κανακάκης, "Με τη "συμμετοχή στο κοινό αντικείμενο " η μουσική προωθεί την από κοινού ακρόαση και την έννοια του "εμείς" "³²⁴.

Μπορούμε λοιπόν να πούμε ότι στη περίπτωση του μοιρολογήματος η μουσική παίζει έναν επιπλέον βοηθητικό ρόλο στην ενίσχυση του κοινού αισθήματος και της συλλογικότητας το οποίο αποδεικνύεται ιδιαίτερα καταλυτικό στην λειτουργία της κοινότητας. Συνεχίζοντας ο παραπάνω συγγραφέας αναφέρει πως η παραδοσιακή μουσική και τα γνωστά δημοτικά τραγούδια εμβαθύνουν το αίσθημα συνδέσμου της ομάδος και βοηθούν στην ενσωμάτωση της ατομικής προσωπικότητας στο σύνολο. Έτσι αντίστοιχα συμπεραίνουμε πως και το μοιρολόι ως παραδοσιακό θρηνητικό άσμα λειτουργεί ως συνδετικός κρίκος των μελών της κοινότητας που συμμετέχουν σ' αυτό και ενισχύει το πνεύμα αλληλεγγύης, συλλογικότητας και αλληλοϋποστήριξης. Η μουσική ως αναπόσπαστο μέρος του μοιρολογήματος διευκολύνει και προωθεί την ανθρώπινη επαφή και την κοινή αντιμετώπιση του πόνου, η οποία τον απαλύνει και τον θεραπεύει.

³²³ Κανακάκης .σ.43

3.3. ΜΥΝΗΜΑΤΑ ΓΙΑ ΤΗ ΣΥΝΑΦΕΙΑ ΤΟΥ ΕΠΑΓΓΕΛΜΑΤΙΑ ΚΟΙΝΩΝΙΚΟΥ ΛΕΙΤΟΥΡΓΟΥ ΚΑΙ ΤΗΣ ΜΟΙΡΟΛΟΓΙΣΤΡΑΣ

Η ελληνική παραδοσιακή κοινότητα στους κύκλους της οποίας αναπτύχθηκε και το μοιρολόγημα, είναι γεγονός ότι τείνει να εκλείψει. Έτσι, γνωστοί παραδοσιακοί ρόλοι ανάμεσά τους κι εκείνος της μοιρολογήτρας μειώνονται και εξαφανίζονται. Μαζί με τα πρόσωπα, τα ταυτισμένα με το ρόλο της μοιρολογήτρας, χάνεται και η λειτουργικότητα αυτού του ρόλου, η συνδεδεμένη με τον αποφορτισμό και την αποθεραπεία των θλιμμένων.

Μπροστά σ' αυτό το "κενό" που δημιουργεί η απουσία του εν λόγω θεσμού, ένα ευρύ φάσμα ανθρωπιστικών επιστημών ενεργοποιείται προκειμένου να καλυφθεί το "κενό" αυτό και οι κοινωνίες να διατηρήσουν τις ισορροπίες τους. Ο π. Φάρος³²⁵ σκιαγραφώντας με τον δικό του τρόπο αυτή τη "διαδοχή", αναφέρεται σε ένα σύστημα της προτεχνοκρατικής ελληνικής κοινωνίας που περιλάμβανε τρόπους αντιμετώπισης του ανθρώπινου πόνου που στις μέρες μας παρουσιάζονται από διάφορους επιστημονικούς κλάδους με πολύ εντυπωσιακά ονόματα.

Ας μη ξεχνάμε άλλωστε ότι απέναντι στο θάνατο όλες σχεδόν οι ανθρωπιστικές επιστήμες όπως εκείνες της ψυχολογίας, της ψυχιατρικής, της κοινωνιολογίας και της κοινωνικής εργασίας γεννήθηκαν από την ίδια την ανάγκη που γέννησε και τη μοιρολογήτρα. Την ανάγκη για αποφορτισμό του πόνου και την επίτευξη της ψυχικής ισορροπίας του θλιμμένου και του κοινωνικού συνόλου. Έτσι η προσπάθεια ανεύρεσης κοινών στοιχείων των λειτουργικών ρόλων των Κ.Λ. και των μοιρολογήτρων βρίσκει έδαφος.

Πιο συγκεκριμένα, μέσα από τη μελέτη του μοιρολογιού και του ρόλου της μοιρολογήτρας ανακύπτουν οι παρακάτω ομοιότητες:

- Ο σημαντικότερος ρόλος ενός Κ.Λ. είναι εκείνος της εκμείευσης του πόνου όπως ακριβώς και της μοιρολογήτρας. Ο Κ.Λ. παροτρύνει τον πενθούντα να εξωτερικεύσει την οδύνη του, να εκφράσει λύπη και το συναίσθημα της απώλειας.

³²⁴ ω.α.

³²⁵ π. Φάρος, 1978, σ.59

³²⁶. Η εξωτερικευση της θλίψης αποτελεί για τους θεραπευτές που χειρίζονται περιπτώσεις πένθους την βασικότερη προϋπόθεση για την ομαλή εξέλιξη και ολοκλήρωση της πένθιμης περιόδου. Ο Κ.Λ. γνωρίζει ότι αυτό που έχει περισσότερο ανάγκη ο πελάτης του είναι να μιλήσει, να εξωτερικεύσει όλον αυτό τον χείμαρρο που τον κατακλύζει ³²⁷. Αυτό που έχει περισσότερο ανάγκη ο πελάτης του είναι αυτό ακριβώς το οποίο καταφέρνει η μοιρολογήτρα να εκφραστεί. Σύμφωνα με την Σαλιζμπέργκερ ³²⁸, η ετοιμότητα της Κοινωνικής Λειτουργού να ακούσει, παρά να δώσει οδηγίες για το τι πρέπει να γίνει ανακουφίζει. Αντίστοιχα η μοιρολογήτρα αφού εκμαιεύσει τον πόνο του θλιμμένου μετατρέπεται σ' έναν ανεκτικό γεμάτο κατανόηση ακροατή ο οποίος μάλιστα σύμφωνα με την εθιμοτυπία δεν διακόπτει παρά μόνο μετά από σχετική άδεια.

- Ο Κ.Λ. επιδιώκει να ενθαρρύνει την αναγνώριση και την παραδοχή των αρνητικών συναισθημάτων που βιώνει ο πενθών. Τον διευκολύνει να εξωτερικεύσει συναισθήματα θυμού, ενοχής και άρνησης. Τα οποία είναι μέρος των ψυχολογικών διεργασιών της θλίψης και αξιολογούνται ως φυσιολογικά και καταλυτικής σημασίας στην προσαρμογή στη νέα πραγματικότητα.³²⁹ Δουλειά του Κ.Λ. είναι να αναγνωρίσει τα παραπάνω συναισθήματα ως αναμενόμενα και να δώσει στον πελάτη του να καταλάβει ότι είναι φυσιολογικά, έτσι ώστε να διευκολυνθεί να τα εκφράσει. Έτσι ο Κ.Λ. φράζει την αυτοκαταστροφική διέξοδο των εν λόγω συναισθημάτων και βοηθά την ομαλή εξέλιξη της πένθιμης διεργασίας. Οι πελάτες φαίνονται να ανησυχούν για την αντίδραση του Κ.Λ. απέναντι σ' αυτά τα συναισθήματα και δείχνουν μεγάλη ανακούφιση όταν καταλαβαίνουν ότι γίνονται αποδεκτά ³³⁰. Αντίστοιχα η μοιρολογήτρα ενθαρρύνει αυτή την εξωτερικευση των αρνητικών συναισθημάτων με τον αμεσότερο τρόπο: Μπαίνει στην διαδικασία του να τα εκφράσει η ίδια μέσα από το μοιρολόγημα

³²⁶ Smith L., Αναδρομή στη θεωρία της παρέμβασης σε περιόδους κρίσης", περ. ΕΚΛΟΓΗ, 1984, σ.154

³²⁷ Λαγού Σ. - Παπαδοπούλου Μ. "Κοινωνική εργασία με περιπτώσεις θανάτου" , περ. Εκλογή , 1991 ,σ.164

³²⁸ Σαλιζμπέργκερ-Οιτενπεργκ Ίσκα.Η αυτογνωσία από ψυχαναλυτική θεώρηση και οι ανθρώπινες σχέσεις , 1995

³²⁹ Λαγού ,Παπαδοπούλου , σ.163

³³⁰ Ουίτενπεργκ ,σ.122

δίνοντας στους θλιμμένους να καταλάβουν ότι αυτά αποτελούν μέρος αναπόσπαστο του πόνου, αναμενόμενο και αποδεκτό.

- Η έκφραση των συναισθημάτων απώλειας, θυμού ή λύπης είναι ένα σημαντικό κομμάτι της διεργασίας του πένθους, αλλά δεν είναι αρκετό. Η διεργασία σύμφωνα με την Rando³³¹, θα είναι ατελής χωρίς τη γνώση της γνωσιακής και ενδοψυχικής πλευράς της διεργασίας του πένθους. Έτσι εργαζόμενος προς αυτή την κατεύθυνση ο Κ.Λ. επιδιώκει ο θάνατος του αγαπημένου προσώπου να περάσει στη σφαίρα του συνειδητού και της νοητικής αποδοχής του θλιμμένου. Μόνο μέσα από τη συνειδητοποίηση της απώλειας ο πένθων οδηγείται στην αποδοχή της άρα και στην καλύτερη προσαρμογή του στη νέα πραγματικότητα. Ο Κ.Λ. προκειμένου να το πραγματοποιήσει αυτό παροτρύνει τον θλιμμένο να μιλήσει για τη ζωή του με τον θανόντα διαβεβαιώνοντάς τον ότι αυτές οι εμπειρίες συνέβησαν στο παρελθόν, τότε που το αγαπημένο του πρόσωπο ήταν υπαρκτό κι έτσι τον βοηθά στο να αναγνωρίσει το οριστικό και το αμετάκλητο της απώλειας. Κάτι ανάλογο πραγματοποιεί και η μοιρολογήτρα η οποία, τόσο εξιστορεί η ίδια τα πριν και τα μετά του θανάτου γεγονότα και συναισθήματα, όσο και οδηγεί τους ίδιους τους θλιμμένους στο να το κάνουν. Το μοιρολόι άλλωστε δεν κάνει τίποτα άλλο από το να μιλά διαρκώς για τον νεκρό σε μία διαρκή αντιπαραβολή ζωής και θανάτου τόσο του ίδιου του νεκρού όσο και γενικότερα.
- Ένα από τα βασικότερα μελήματα του Κ.Λ. που χειρίζεται περιπτώσεις πένθους αποτελεί και η προσαρμογή στην νέα πραγματικότητα και ο επαναπροσανατολισμός του πένθοντα σε μια καινούργια σχέση. Σύμφωνα με την Σαλτζμπεργκερ³³² "Μέσα από το αίσθημα ευγνωμοσύνης για την χαμένη καλή σχέση μπορεί τελικά να αναπηδήσει η επιθυμία να δοθεί αυτή η αγάπη, που βιώθηκε στο παρελθόν, σε άλλους. Με αυτό τον τρόπο, η αγάπη και η φροντίδα που δεχθήκαμε δεν σπαταλήθηκαν, αλλά εξακολουθούν να είναι ζωντανές μέσα μας και να ευεργετούν άλλους". Αυτό το αίσθημα ικανοποίησης από την σχέση με τον θάνατο προκύπτει από την ενθύμηση του νεκρού και την αναδρομή στις θετικές εμπειρίες που ο θλιμμένος είχε με αυτόν χωρίς αυτό να σημαίνει βέβαια ότι πρέπει να ενθαρρύνεται η εξιδανίκευση του. Η μοιρολογήτρα σε αντιστοιχία

³³¹ Από τις σημειώσεις της κας Τζόνσον

³³² Ουίτενμπεργκ, σ. 119

με τον παραπάνω ρόλο του Κ.Α. ενθαρρύνει την αναδρομή στην σχέση του πενθούντα με τον νεκρό η οποία αντικαθρεφτίζεται στους στίχους του μοιρολογιού.

- Τέλος ένας ρόλος του Κ.Α. πανομοιότυπος μ' εκείνον της μοιρολογήτρας είναι εκείνος που διαδραματίζει στην ευαισθητοποίηση της κοινότητας. Ο πενθών όπως αναφέρει και η Rando στις στρατηγικές παρέμβασης στο πένθος, δεν πρέπει να μένει απομονωμένος και ο Κ.Α. πρέπει να διατηρεί το οικογενειακό σύστημα στήριξης. Κατά τις Λαγού & Παπαδοπούλου³³³ η παρέμβαση του Κ.Α. θα πρέπει να στοχεύει στην κινητοποίηση του οικογενειακού συστήματος ώστε να οργανώσει τις δυνάμεις και πηγές στήριξης που διαθέτει για να ανταποκριθεί στις απαιτήσεις που διαμορφώθηκαν κατά την κρίση. Η Glennys Parry³³⁴ υποστηρίζει πως οι θεραπευτές οφείλουν να χρησιμοποιούν το φυσικό σύστημα υποστήριξης, κινητοποιώντας για βοήθεια το κοινωνικό δίκτυο του ατόμου που βρίσκεται σε κρίση και όχι να το παρεμποδίζουν. Προκειμένου να το κάνουν αυτό πρέπει να γνωρίζουν και να κατανοούν την λειτουργία και τη δομή των κοινωνικών δικτύων που πλαισιώνουν τον πελάτη τους. Η μοιρολογήτρα από την αναγγελία του θανάτου έως και την κηδεία, τα μνημόσυνα και τις επισκέψεις στο νεκροταφείο βρίσκεται σε μία διαρκή συνδιαλλαγή με την κοινότητα την οποία ευαισθητοποιεί, καλεί σε συμμετοχή και ενεργοποιεί. Η μοιρολογήτρα επιπλέον ενισχύει το κοινωνικό δίκτυο το οποίο αποκτά αντίληψη θανάτου και βιώνει τον πόνο του πενθούντα. Μέσα από την ενίσχυση του ευρύτερου κοινωνικού δικτύου ενισχύει το οικογενειακό σύστημα το οποίο μέσα από την συμπαράσταση που του προσφέρεται από την κοινότητα ενδυναμώνεται και αντιμετωπίζει καλύτερα την κρίση.

Αναζητώντας, λοιπόν, μηνύματα για τη συνάφεια τους, γίνεται σαφές πως οι δύο ρόλοι αυτοί, του Κ.Α. και της μοιρολογήτρας, έχουν κοινό τόπο τον ανθρώπινο πόνο και κοινό στόχο την ανακούφισή του. Δεδομένης της απώλειας του ρόλου της μοιρολογήτρας ο Κ.Α. επωμίζεται μία ευθύνη σημαντική στη σύγχρονη εποχή που φαίνεται να απαγορεύει την έκφραση της θλίψης. Προκειμένου να αντεπεξέλθει σ' αυτή την ευθύνη, κρίνεται αναγκαίο να λάβει υπ' όψη του τους όποιους παραδοσιακούς ρόλους καλείται να αντικαταστήσει (και δεν είναι μόνο της

³³³Λαγού, Παπαδοπούλου, σ.166

μοιρολογήτρας), έτσι ώστε να αξιοποιήσει τα θετικά στοιχεία και να προσαρμόσει τις σύγχρονες επιστημονικές μεθόδους και τεχνικές στον πολιτιστικό χώρο που τις ασκεί.

¹¹⁴ Parry ...119

Γ΄ ΜΕΡΟΣ

Η ΠΑΡΑΔΟΣΙΑΚΗ ΚΟΙΝΟΤΗΤΑ (Λειτουργικό πλαίσιο του μοιρολογιού και όλων των εθίμων)



Γλέντι της κοινότητας στο ρυθμό των δημοτικών τραγουδιών.
(Αθήνα, Γεννάδειος Βιβλιοθήκη)

1. ΤΟ ΙΣΤΟΡΙΚΟ ΛΕΙΤΟΥΡΓΙΚΟ ΠΛΑΙΣΙΟ ΤΟΥ ΚΟΙΝΟΤΙΣΜΟΥ

Δεν είναι η αγάπη για το γειτονά μου-τον οποίο συχνά δεν γνωρίζω καθολου-που με παρακινεί να αρπάξω ένα κουβά νερό και να τρέξω προς το σπίτι του όταν το βλέπω στις φλόγες. Είναι ένα πολύ ευρύτερο, αν και πιο ακαθόριστο αίσθημα ή ένστικτο ανθρώπινης αλληλεγγύης και κοινωνικότητας που με κινεί

Κροπότκιν

Ο θεσμός της κοινότητας ακολουθεί, όπως σε κάθε λαό και σε κάθε κοινωνία, τις ιδιαίτερες ιστορικές και κοινωνικό-πολιτιστικές συνθήκες μέσα στις οποίες αναπτύσσεται και αποκτά ξεχωριστή σημασία. Ο Merceur, σε μια προσπάθεια οριοθέτησης της κοινότητας δίνει τον εξής ορισμό¹:

“Ανθρώπινη κοινότητα είναι λειτουργικά συνδεδεμένο άθροισμα προσώπων που ζουν σε έναν ιδιαίτερο γεωγραφικό τόπο, σε μια ιδιαίτερη χρονική στιγμή, που συμμαρτώνεται μια κοινή κουλτούρα, έχουν ενταχθεί σε μια κοινωνική δομή και δείχνουν να συναισθάνονται τη μοναδικότητα και τη ταυτότητα της ομάδας που απαρτίζουν”².

Το εύρος, όμως της ύπαρξης μιας κοινότητας δεν μπορεί να εξυπηρετείται πλήρως από έναν ορισμό. Αν και ο Merceur διαπιστώνει την γεωγραφική, πολιτιστική υπόσταση και την οργάνωση μιας δομής των κοινοτήτων, φαίνεται να συμπληρώνεται η οριοθέτηση που κάνει από τον ορισμό που δίνει ο Τάινις: “κοινότητα είναι η ενότητα και η εναρμόνιση των φυσικών θελήσεων των ανθρώπων που αναφέρονται στη διαθεσιμότητα του ενός για τον άλλο και στην κατοχή και απόλαυση κοινών αγαθών”³.

Η διαθεσιμότητα και η απόλαυση κοινών αγαθών που εισάγει ο Τάινις, πιστεύουμε ότι αποδεικνύει τη στενότερη και γνησιότερη έκφραση πνεύματος κοινοτισμού για τα ίδια τα άτομα που την βιώνουν. Είναι πνεύμα αλληλεγγύης και

¹ Παναζόπουλος Ν, Ο Ελληνικός Κοινοτισμός και η νεοελληνική κοινοτική παράδοση, Αθήνα 1993,

² ω α, σ 19

³ Λιβιεράτος Κ, “Ενωμένοι παρά τους διαχωρισμούς”- Το φάσμα της ιστορικής κοινότητας, περ. Νέα Κοινωνιολογία, 1992, σ 41

αλληλοστήριξης όπου οι άνθρωποι έρχονται σε συχνή ανθρώπινη επαφή ⁴ και απολαμβάνουν τα αγαθά της συνεργασίας, της συνδιαλλαγής και ανταλλαγής, της επικοινωνίας και γενικότερα της άμεσης αλληλεπίδρασης. Το κοινοτικό αυτό πνεύμα φτάνει, όμως στην εκπλήρωσή του και σε μια άλλη διάσταση, τη διαδικασία του αντιπροσωπευτικού συστήματος. Ο Πανταζόπουλος ⁵ προσθέτει αυτό το τελευταίο στοιχείο της αντιπροσώπευσης στην έννοια του κοινοτισμού. Την αντιλαμβάνεται ως απαραίτητη προϋπόθεση, που “εξασφαλίζει στα μέλη της κοινότητας τη δυνατότητα της άμεσης μεθέξεως στα κέντρα ασκήσεως εξουσίας και ελέγχου και παράλληλα συντελεί στη διάπλαση της ‘πολιτικής’ ή ‘κοινοτικής’ αρετής”.

Στη περίπτωση των ελλήνων, η ύπαρξη του κοινοτισμού και του πνεύματος που εκφράζει, διαφαιίνεται στη κοινωνική ζωή και σε όλη την ιστορική πορεία του Ελληνισμού. Στα πλαίσια αυτού του πνεύματος κινείται συγχρόνως και ο θάνατος ο οποίος πλουτίζεται μέσα στο εθιμικό τελετουργικό και εκφράζει τη δυναμική παρουσία της κοινότητας για την αποθεραπεία των πενθούντων-μελών της.

Σε μια αναδρομή της ελληνικής παραδοσιακής κοινότητας, διαπιστώνει κανείς κυρίως ότι δεν είναι κάτι που γεννήθηκε στατικά και μεμονωμένα ως έκφραση κοινωνικότητας και σύμπλευσης των ατόμων. Στηρίχθηκε επίσης, στη διαχρονική και ιστορική πορεία του ελληνικού λαού, όπου η έννοια της παράδοσης μεταμορφωνόταν συνεχώς στη λειτουργικότητα των ελλήνων ανθρώπων βάσει του ήδη παραδομένου και την προσαρμογή του στις νέες συνθήκες. Αν το μοιρολόι (όπως έχει ήδη αναλυθεί) χαρακτηρίζεται από μακραίωνη παράδοση ως ελληνικό έθιμο και συνήθεια, το ίδιο συμβαίνει με την οργάνωση των ελληνικών κοινοτήτων, αφού άλλωστε στα πλαίσια τους αναπτυσσόταν και τηρούταν η συνήθεια του μοιρολογήματος. Με αυτό το τρόπο, μπορούμε να μιλούμε για ένα γνήσιο λειτουργικό πλαίσιο ανάπτυξης του κοινοτικού πνεύματος που χάνεται στο βάθος της ιστορίας.

Στην εγγύτερη ιστορία του ελληνικού έθνους, εκεί που αναπτύσσεται ο θεσμός των κοινοτήτων με θαυμαστό τρόπο είναι στα υπόδουλα χρόνια της Τουρκοκρατίας. Οι ειδικοί αυτοί ιστορικοί λόγοι, που έχουν άμεση σχέση με την υποδούλωση του ελληνικού πληθυσμού, συνετέλεσαν σ’ αυτή την κοινοτική

⁴ Κατά τον Γεωργιά, η κυριότερη διαφορά μεταξύ των θεσμών της κοινωνίας και των δεσμών της κοινότητας είναι ο παράγοντας της ανθρώπινης επαφής (Τόμος Α', σ. 102)

⁵ 1993, σ. 22

ανάπτυξη. “Η διαφορά θρησκείας και γλώσσας, η μορφή του Οθωμανικού συστήματος που αντιλαμβάνονταν τις κοινότητες των ραγιαδών ως φορολογικές μονάδες στα πλαίσια των οποίων οι φορολογούμενοι ευθύνονταν αλληλεγγύως, διευκόλυναν την εσωστρεφή ανάπτυξη των κοινοτήτων απάνω σε βάσεις δημοκρατικές σαν εστίες συντηρήσεως του ελληνοχριστιανικού πληθυσμού”⁶.

Έτσι, οι μικρές και κλειστές κοινότητες αποκτούν διοικητικό και φορολογικό σύστημα που στη τελειότερη μορφή του λειτουργεί σε τρεις βαθμούς: την κοινότητα, την επαρχία και το νομό⁷. Αν και η μορφή της οργάνωσης ποικίλλει από ελληνικό τόπο σε τόπο, η απόκτηση της διοικητικής δομής γίνεται με τον ίδιο τρόπο παντού. Η εκλογή των δημογερόντων και των επιτρόπων της κοινότητας με διοικητικές και φορολογικές εξουσίες και οι οποίοι εκπροσωπούν την κοινότητα απέναντι στον Οθωμανικό κατακτητή, γίνεται από τους ίδιους τους κατοίκους⁸. Αυτή η κοινότητα δεν περιορίζεται στην είσπραξη των φόρων ή την οικονομική δραστηριότητα, στην οποία συμβάλλουν και οι διάφορες συντεχνίες και οι συνεταιρισμοί που δημιουργούνται σε πολλές περιοχές (Περιο, Αμπελάκια κ.α.)⁹. Λόγω του αντιπροσωπευτικού τους χαρακτήρα επιδίδονται και σε κοινωνική δραστηριότητα, η οποία αναφέρεται κυρίως στην εξαγορά αιχμαλώτων, την ανακούφιση αναξιοπαθούντων, χηρών, ορφανών και απροστάτευτων παιδιών, την νοσοκομειακή και ιατροφαρμακευτική περίθαλψη, όπως και στη διανομή γης σε ακτήμονες¹⁰.

Ως προς τους άλλους θεσμούς της κοινότητας, διαφαίνεται ο σημαντικός ρόλος της εκκλησίας, όπως και άλλων φορέων. Η εκπαίδευση βασίζεται στον ιδιαίτερο ρόλο της οικογένειας και των κοινοτικών φορέων για την κοινωνικοποίηση των παιδιών, σκοπός των οποίων αποτελεί η εκμάθηση της κοινωνικής κληρονομιάς και των συγκεκριμένων ρόλων που αντιστοιχούν σε ορισμένες θέσεις. Τα αγόρια π.χ. μαθαίνουν δίπλα στον πατέρα πως φυλάγονται τα πρόβατα, πως σπέρνουν και τα κορίτσια μαθαίνουν στο πλευρό των γυναικών τις ανάλογες δουλειές του σπιτιού και του χωραφιού¹¹. Συγχρόνως, συστήνονται και ελληνικά σχολεία με βασική πρόθεση την αναγέννηση των ελληνικών γραμμάτων (Γιάννενα, Καρπενήσι, Αθήνα κ.α.) και

⁶ Πανταζόπουλος, 1993, σ. 29

⁷ ω.α., σ. 30

⁸ Γεωργιάς, Τόμος Α', σ. 97

⁹ Θωμόπουλος Γεθ., Η ιστορία της κοινωνικής προστασίας από των αρχαιοτάτων χρόνων μέχρι σήμερα, Αθήνα 1977, σ. 80-81

¹⁰ ω.α.

¹¹ ω.α., σ. 99

ως έμπρακτη απόδειξη κοινοτικής αρετής-αλληλεγγύης, συμβάλλουν σ' αυτό οι απόδημοι έλληνες με τα λεγόμενα κληροδοτήματα και την υιοθέτηση του θεσμού των υποτροφιών. Κατά τον Πανταζόπουλο ¹², ανεγείρονται στο εσωτερικό και το εξωτερικό από μέρους των αποδήμων καλλιμάριμα εκπαιδευτήρια καθώς και ευαγή ιδρύματα που δεν ήταν σε θέση να αντιμετωπίσει ο πενιχρός κοινοτικός ή ακόμα και κρατικός (στα νεώτερα χρόνια) προϋπολογισμός.

Από την άλλη, αποδεικνύεται σημαντικός ο ρόλος της θρησκείας και των φορέων της ως σώμα της εκκλησίας. Ο ιερέας στέκεται δίπλα στο δημογέροντα ή τους επιτρόπους της κοινότητας και αναγνωρίζεται η εξουσιαστική δύναμή του και πολλές φορές ως ο κατεξοχήν φορέας της- θυμίζοντας το τρίπτυχο εξουσίας στα νεοελληνικά χωριά: παπάς, δάσκαλος και κοινοτάρχης. Επίσης, όπως παρατηρεί ο καθηγητής Γεωργάς, στα πλαίσια της παραδοσιακής ελληνικής κοινότητας, "η θέση του κλήρου ως διαιτητή της δείχνει ότι ήταν οι μόνοι κοινώς αποδεκτοί και σεβαστοί παράγοντες που μπορούσαν να διαδραματίσουν έναν ηθικό ρόλο στα κοινά".

Η σημαντικότητα της Εκκλησίας στα χρόνια της Τουρκοκρατίας έγκειται στο ότι ήταν ο κυριότερος θεσμός που κατόρθωσε να διατηρήσει την ελληνική συνείδηση και γλώσσα, να μεταβιβάσει την πολιτιστική παράδοση του Βυζαντίου και να προσφέρει ακόμα δασκάλους, ηγέτες, μάρτυρες ¹³ και ακόμα κοινωνικό έργο. Όπως αναφέρει ο Θωμόπουλος ¹⁴, η ίδια η χριστιανική διδασκαλία με το κήρυγμα περί αγάπης των φτωχών και αδυνάτων και της εκδήλωσής της με έργα, συνετέλεσε στην προώθηση της κοινοτικής αρετής. Η εκκλησία με τους φορείς της (επισκόπους, ιερωμένους, μονές) ιδρύει και λειτουργεί ιδρύματα για τη περίθαλψη φτωχών, ορφανών, χηρών και εν γένει πασχόντων ατόμων με τη διάθεση περιουσιών τόσο από την ίδια την εκκλησία όσο και από διάφορους πολίτες ¹⁵.

Η έκφραση έτσι του κοινοτισμού βρίσκει ανταπόκριση από διάφορους φορείς που κινούνται και δραστηριοποιούνται στα πλαίσια της παραδοσιακής κοινότητας. Στη περαιτέρω, όμως οριοθέτηση του κοινοτικού πνεύματος και στις ιστορικές του διαστάσεις, αξίζει να αναφερθούμε στην ανάπτυξη των κοινοτικών δεσμών που λειτουργούν κι ακόμα μεταφέρονται στη κοινωνική ζωή και συμπεριφορά των νεωτέρων ελλήνων. Ο Γεωργάς, θέλοντας να ερμηνεύσει την συγκεκριμένη

¹² 1993, σ. 32

¹³ Γεωργάς, ω.α., σ. 100

¹⁴ Θωμόπουλος, ω.α., σ. 80

συμπεριφορά του νεοέλληνα μέσα στην κοινωνία που ζει, ξεχωρίζει μια σημαντική κατηγορία θεώρησης: τους δεσμούς με ομάδες στη μικρή ελληνική κοινότητα ¹⁶. Αναφερόμενος στην ελληνική κοινωνία από την Τουρκοκρατία μέχρι και την σημερινή εποχή, διαπιστώνει ότι “πολλά χαρακτηριστικά του έλληνα πρέπει να διαμορφώθηκαν μέσα στα πλαίσια της μικρής αυταρκούς, αυτοτελούς και κλειστής κοινότητας, της σχεδόν αποκλεισμένης από τον έξω κόσμο, έτοιμης να αντισταθεί ολόψυχα για να προστατέψει την ακεραιότητά του από εξωτερικούς κινδύνους” ¹⁷.

Έτσι, λοιπόν, από τα χρόνια της Τουρκοκρατίας (και Λατινοκρατίας σε πολλές περιοχές), οι δεσμοί των μελών της μικρής παραδοσιακής κοινότητας χαρακτηρίζονται από αλληλεγγύη, ομαδική συσπείρωση και συμμόρφωση στο ομαδικό και κοινοτικό πνεύμα, αλλά και κοινοτικό έλεγχο. Η αλληλεξάρτηση των μελών και ο βαθμός συσπείρωσης οδηγούσε αναγκαστικά στο ‘αλληλέγγυο’ για την αντιμετώπιση των εξωτερικών κινδύνων. Είναι χαρακτηριστικά τα όσα λέει γι’ αυτό ο Γιαννόπουλος ¹⁸:

“Η συσπείρωση που επέβαλλαν οι περιστάσεις συνέβαλε στην ταυτότητα του χαρακτήρος των μελών της κοινότητας στη διατήρηση της γλώσσας και της πίστεώς τους, και στη διαμόρφωση μορφών λαϊκού δικαίου με ουσιαστικό περιεχόμενο. Το αλληλέγγυο, η κοινή ευθύνη, ο σεβασμός της ζωής, της τιμής και περιουσίας συγκράτησαν πολλές φορές το άτομο να δράσει κατά του δυνάστη, και όταν ακόμη αυτό ήταν ευχερέστατο, για να μην προκληθούν αντίποινα στην ίδια τη κοινότητα. Όταν πόλι η ανοχή των καταπιέσεων έφθανε στο απροχώρητο, ολόκληρο το χωριό ήταν δυνατόν να διασκορπιστεί σε μια νύχτα και το πρωί να μην βρεθεί κανείς για να του ζητηθούν ευθύνες για την απομάκρυνση των άλλων. Η δίκαιη κατανομή των βαρών, η ελευθερία του φρονήματος, το δικαίωμα να εκλέξουν τους άρχοντές τους και να ορίζουν το δάσκαλο, το δικαίωμα να απομακρύνουν τον ιερέα αποτελούσαν πραγματικές ελευθερίες μέσα στην κοινότητα και επιδρούσαν στη διαμόρφωση του ηθικού χαρακτήρος και στο ανέβασμα του πολιτικού επιπέδου των μελών της”

¹⁵ ω α.

¹⁶ Η προβληματική του καθηγητή βασίζεται στη θεωρία της οικολογικής ψυχολογία του Berry και οι άλλες κατηγορίες που ξεχωρίζει, είναι: α) τα οικολογικά στοιχεία, β) η οργάνωση και οι θεσμοί της κοινωνίας, γ) η οικογένεια και δ) το άτομο ως στόχος όλων των παραπάνω επιρροών (Τόμος Α', 72-118)

¹⁷ ω α., σ 106

¹⁸ ω α., σ 103

Η ύπαρξη, λοιπόν της συλλογικής συνείδησης της ομάδας ενισχυόταν και μπορούμε να πούμε ότι δεν αναιρούσε τις διακοινοτικές ή εσωκοινοτικές διαφορές. Πρέπει, όμως, να επισημανθεί ότι τα εσώτερα προβλήματα των μικρών αυτών κοινωνιών λύνονταν μέσα στην ίδια τη κοινότητα και ποτέ στα τούρκικα δικαστήρια¹⁹ (μια τέτοια μορφή λαϊκού δικαίου διατηρείται στα χωριά μέχρι σήμερα). Με αυτό το τρόπο, το πνεύμα κοινοτικής οργάνωσης, αλληλεγγύης και ομαδικής συμβίωσης συνδεόταν άρρηκτα με τη διατήρηση της εθνικής και πολιτιστικής κληρονομιάς (όπως τη τήρηση των εθίμων). Συγχρόνως, όμως απέβαινε στη διατήρηση της κοινοτικής συνοχής, της γνήσιας σύνδεσης των μελών της κοινότητας, που στη καθημερινή του μορφή κάθε γεγονός ήταν ατομικός και κοινωνικός σταθμός (γέννηση, βάπτισμα, γάμος, θάνατος).

Το θέμα της καταγωγής της κοινοτικής οργάνωσης που συνέβαλε στην ενίσχυση του κοινοτικού πνεύματος των νεοελλήνων έχει απασχολήσει πολλούς ερευνητές και κυρίως ιστορικούς και κοινωνιολόγους. Δεν μπορεί, όμως να αμφισβητηθεί ότι ανάγεται σε παλαιότερες μορφές του ελληνικού βίου, θυμίζοντας ακόμα και τις διάσπαρτες στον ελληνικό χώρο πόλεις-κράτη της αρχαιότητας. Από τότε και κυρίως κατά τη κλασική και ελληνιστική περίοδο, η αξία του κοινοτισμού εκδηλώνονταν στα πλαίσια αυτής της ιδιαίτερης μορφής οργάνωσης, όπου υπήρχε ιδανική ταύτιση κοινότητας-κοινωνίας πολιτείας²⁰.

Όπως παρατηρεί ο Πανταζόπουλος για εκείνη τη περίοδο: “το Κράτος αφομοίωνε οργανικά τις επιμέρους αυτόνομες κοινοτικές μορφές (φυλές, φατρίες, δήμους), χωρίς να τις διαστρεβλώνει ή να τις καταργεί, αναπαράγοντας απ’ αυτές την πολιτεία σαν ολοκληρωμένη μορφή κοινότητας, στην οποία ο πολίτης αποτελούσε μόριο, οργανικό δηλαδή και αναπόσπαστο μέρος και της επιμέρους ομάδας και της γενικότερης εκφράσεως της, της πόλεως”²¹. Έτσι, η ίδια η αρχαία λέξη ‘πόλις’ μας υποδηλώνει τη σημαντική διάσταση του πολίτη, την οποία υιοθετεί όχι μόνο η Αθήνα του Σόλωνα και του Κλεισθένη, αλλά και άλλες πόλεις της αρχαιότητας (Θήβα, Συρακούσες, Σπάρτη κ.α.). Ως προς την προέλευση και τη λειτουργικότητα της κοινοτικής ζωής, ο Κίττο αναφέρει επίσης για τις πόλεις-κράτη: “ η πόλη, που άρχισε σαν ένας τοπικός συνεταιρισμός για λόγους κοινής ωφελείας, έγινε το

¹⁹ ω.α.

²⁰ Πανταζόπουλος, 1993, σ. 21

²¹ ω.α., σ. 21-22

επίκεντρο της ηθικής, πνευματικής, καλλιτεχνικής, κοινωνικής και πρακτικής ζωής του ανθρώπου, αναπτύσσοντας και πλουτίζοντας όλες αυτές τις μορφές ζωής μ' έναν τρόπο που καμιά μορφή κοινωνίας δεν είχε κατορθώσει πριν (...) Η πόλη ήταν το μέσο με το οποίο ο Έλληνας επεδίωκε συνειδητά να κάνει καλύτερη απ' ό,τι ήταν τη ζωή της κοινότητας και του ατόμου”²². Η ίδια παράδοση της κοινοτικής οργάνωσης θα διατηρηθεί και στα ελληνιστικά χρόνια μέχρι την επέκταση της Ρωμαϊκής Αυτοκρατορίας. Κατά τον Ζαννά, “το Μακεδονικό κράτος του Μ. Αλεξάνδρου στηρίζονταν στις αρχές της αποσυγκέντρωσης και της αυτοδιοίκησης των ελληνικών κοινοτήτων και πόλεων. Η Ρωμαϊκή αυτοκρατορία αντέγραψε απλώς την οργάνωση αυτή και με τον τρόπο αυτό εξασφάλισε τη χρηστή διοίκηση των απέραντων κτήσεών της”²³.

Επίσης, η προφορική και η γραπτή παράδοση βεβαιώνει για τη διατήρηση του κοινοτικού πνεύματος και της συνδεδετικότητας των μελών της ελληνικής κοινότητας και στα βυζαντινά χρόνια. Οι όροι ‘ομάς χωρίου’ και ‘μητροκομία’, οι οποίοι συναντιούνται σε βυζαντινά κείμενα, αναφέρονται σε κοινότητες ελεύθερων χωρικών, που είχαν την κοινή ευθύνη καταβολής του εγγείου φόρου στο κράτος. Το Βυζάντιο είχε υιοθετήσει το σύστημα της συσσωματώσεως των ελεύθερων μικροιδιοκτητών σε ομάδες (κοινότητες), ακολουθώντας παλαιότερη παράδοση²⁴.

Μέσα σ' αυτά τα ιστορικά πλαίσια, λοιπόν η έννοια της κοινότητας για τους Έλληνες αποκτά ξεχωριστή σημασία μέσα από τις συγκεκριμένες καταβολές της, ενισχύοντας την άποψη ότι ο κοινοτισμός ήταν μια υπάρχουσα αξία των μελών της. Κοινοτισμός που συμβαδίζει με τα ‘ομότροπα ήθη’ του Ηροδότου, δηλαδή την κοινότητα των ηθών και εθίμων, των δοξασιών και των παραδόσεων, της αντίληψης του εξωτερικού κόσμου, της αντιμετώπισης δηλαδή της ατομικής μοίρας και του συλλογικού πεπρωμένου²⁵. Κι εκτός από τη πολιτιστική της διάσταση, η οποία θα διαφανεί παρακάτω από τη τήρηση της παράδοσης και των εθίμων με αφορμή το θανατικό γεγονός, η κοινότητα χαρακτηρίζεται και από κοινωνική αντίληψη και

²² Κίττο Η.Δ.Φ., Οι Έλληνες, Αθήνα 1968, σσ 13-14

²³ Κατσαρού Φ., ‘Κοινωνική Πρόνοια και Κοινωνικές Υπηρεσίες στην Τοπική Αυτοδιοίκηση’, Επιστημονικό και Τεχνολογικό Βήμα, Τ.Ε.Ι. Πατρών, τ. 1, Πάτρα 1994-95, σ.22

²⁴ Ιστορία του Ελλ. Έθνους, Τόμος Γ', σ. 151

²⁵ Παταζόπουλος Ν., “Ο Κωνσταντίνος Καρυβιδάς και ο σχεδιασμός της Κοινοτικής Δημοκρατίας”, περ Νέα Κοινωνιολογία, 1992, σ.19

προστασία. Όλες αυτές οι έννοιες και οι παράλληλοι θεσμοί-φορείς θα διατηρηθούν μέχρι τις κλειστές κοινωνίες των χωριών της νεώτερης ή σύγχρονης Ελλάδας

Κυριότεροι φορείς κοινωνικής προστασίας κατά την τουρκοκρατία αποτελούσαν η εκκλησία (επίσημη και ο απλός κλήρος), οι συνεταιρισμοί και οι συντεχνίες, οι ξενιτεμένοι έλληνες της διασποράς και γενικότερα η ίδια η παραδοσιακή κοινότητα²⁶. Την ίδια προστασία προσφέρουν αυτοί οι φορείς και στις μικρές κοινωνίες των χωριών στα νεώτερα χρόνια. Οι ιερείς και τα μοναστήρια ασκούν το φιλανθρωπικό τους έργο, οι χωρικοί οργανώνονται σε δικούς τους συνεταιρισμούς, οι μετανάστες πια έλληνες υποστηρίζουν οικονομικά τους εγχώριους κατοίκους και οργανώνουν παιδευτικά και κοινωνικά ιδρύματα (π.χ. οι Ζωσιμάδες στα Γιάννενα) και τέλος η ίδια η τοπική κοινότητα χαρακτηρίζεται από συνδιαλλαγή και αλληλεγγύη των μελών της.

²⁶ Κατσαρού, σ. 24

2. Η ΠΑΡΑΔΟΣΙΑΚΗ ΚΟΙΝΟΤΗΤΑ: ΕΙΣΟΔΟΣ ΣΤΗΝ ΑΠΟΘΕΡΑΠΕΙΑ ΤΩΝ ΠΕΝΘΟΥΝΤΩΝ

“ ... και ενώ εκεί [στην κοινότητα] παραμένουν
ενωμένοι παρ’ όλους τους διαχωρισμούς, εδώ
[στην κοινωνία] παραμένουν χωρισμένοι παρ’
όλες τις συνδέσεις”

Φ. Τάινις

Στους κόλπους της ελληνικής παραδοσιακής κοινότητας, η ανθρώπινη ανάγκη για ξέσπασμα σαν έκφραση του πόνου για τον οριστικό αποχωρισμό από το αγαπημένο πρόσωπο ικανοποιείται, ενσωματωμένη στο πλούσιο εθιμικό τελετουργικό του θανάτου. Ο θάνατος αποτελεί σημαντικό γεγονός και στα πλαίσια πνεύματος αλληλεγγύης και καθολικής συμμετοχής λειτουργούν όλα τα έθιμα γύρω από το θάνατο του ενός. Το πνεύμα αυτό αρχίζει ακόμα από τον ετοιμοθάνατο που δεν αφήνεται μόνος του και καταλήγει στα τελευταία μνημόσυνα όπου συγκεντρώνονται όλα τα μέλη της κοινότητας για το λεγόμενο ‘συχώριο’ του νεκρού στην εκκλησία. Σε πιο ξεχωριστό σημείο, το μοιρολόγημα λειτουργεί ως βασικό έθιμο και γίνεται σε πολλές κοινότητες ισχυρός θεσμός που στην συνείδηση του απλών λαϊκών ανθρώπων καταλήγει να γίνεται φυσικό επακόλουθο του θανατικού γεγονότος, αναμένοντας την εκτέλεσή του.

Το ιστορικό λειτουργικό πλαίσιο του κοινοτισμού διαφαίνεται σ’ όλη την εθιμοποίηση του θανάτου, καταλήγοντας στην ίδια την αποθεραπεία των πενθούντων. Πρέπει να επισημάνουμε, όμως ότι οι συχνές κοινωνικές συνδιαλλαγές των ανθρώπων των ελληνικών παραδοσιακών κοινοτήτων είναι παρούσες, όχι μόνο στη κηδεία ή τη ταφή του ενός νεκρού. Είναι πανταχού παρούσες σε κάθε περίοιση, όπως τις γιορτές, τους γάμους, τα πανηγύρια κ.α..

Αν λάβουμε υπ’ όψιν μας το τραγούδι στη κοινωνική του διάσταση, παρατηρούμε ότι είναι ζωτικό στοιχείο των ανθρώπων αυτών. Το μοιρολόι άμεσα συνδεδεμένο με το θάνατο, κι από την άλλη τα τραγούδια της ‘τάβλας’, του γάμου,

του γλεντιού. Η θέση των διαφόρων ειδών της Δημοτικής παραδοσιακής μουσικής φανερώνεται έτσι σε κάθε πλευρά της ομαδικής, οικογενειακής και κοινωνικής ζωής. Όπως παρατηρεί ο Όμηρος Πέλλας²⁷, *“έτσι γίνεται με τους χωριάτες. Μόνο όταν είναι μικροί ή όταν μεθάνε μεγάλοι τραγουδάνε χωρίς έγνοια, ξεσκάνε. Τις άλλες φορές τραγουδάνε όπως θερίζουν, όπως σαρώνουν το στάρι στ' αλώνι, όπως σκάβουν ένα τάφο. Μοιραία, υποταγμένα, σα να εκτελούν ένα χρέος, μιαν εντολή”*.

Έτσι μέσα από τη ποικιλότητά τους, τα δημοτικά τραγούδια δεν αναιρούν τον κοινωνικό άνθρωπο και χάρις σ' αυτή τη διαφοροποίηση των ειδών τους, προβάλλουν όλες τις διαφοροποιήσεις της ατομικής και πνευματικής ζωής του έλληνα ανθρώπου, τις αντιλήψεις του, τα συναισθήματά του, τον εσωτερικό του κόσμο, την συμπεριφορά του. Όπως παρατηρεί κι ο δοκιμιογράφος Διζικιρίκης για τα λαϊκά αυτά καλλιτεχνικά φαινόμενα:

*“Εδώ ακριβώς το κοινωνικό και ανθρώπινο στοιχείο είναι άρρηκτα δεμένο και πλασμένο σαν ενιαίο μείγμα με τον αισθητικό κόσμο του ποιητικού έργου. Αυτό σημαίνει ότι η αισθητική έκφραση δεν είναι ξεχωριστή διαδικασία από τον άνθρωπο σαν ατομικό και κοινωνικό γεγονός”*²⁸

Με αυτή την ανάλυση της κοινωνικής θέσης της παραδοσιακής μουσικής και ποίησης, διαπιστώνει κανείς την ενασχόληση των ατόμων της παραδοσιακής κοινότητας με κάθε κοινωνικό γεγονός και κυρίως τον πιο συχνό τρόπο με τον οποίο το επενδύουν ('μουσική αλληλοσύνδεση'). Το κοινοτικό αυτό πνεύμα υπάρχει παντού και σε κάθε έκφραση της ζωής, και κυρίως στο θάνατο, όπου πρωτεύει η στήριξη των πενθούντων. Είναι αξιοσημείωτη για την κοινωνική διάσταση του θανατικού γεγονότος ότι η έννοια του θανάτου στην κοινότητα χαρακτηρίζεται από μία αγωγή των ίδιων των μελών του σχετικά με τη λήξη της ζωής. Η παραδοσιακή κοινότητα μπορεί να χαρακτηριστεί από αυτή την 'αγωγή θανάτου'. Δεν μπορεί να υποστηριχθεί μόνο ότι ήταν συχνός ο θάνατος στα πλαίσια της κοινότητας αυτής, αλλά απλά η θεώρηση της ατομικής ζωής (και περαιτέρω της κοινωνικής) ερχόταν μέσα από το θάνατο.

Κάθε μέλος της ελληνικής παραδοσιακής κοινότητας δε φοβάται το θανατικό γεγονός που βιώνει ο συγχωριανός ή ο συμπολίτης του και δε θέτει τα προσωπικά

²⁷ Μερακλής, σ. 180

²⁸ Διζικιρίκης Γ. Η αισθητική της Ρωμιοσύνης. Το δημοτικό τραγούδι κάτω από το φως της πάλης των σύγχρονων ιδεών, Αθήνα, 1983, σ. 75

όρια της στάσης του απέναντι στην έννοια του θανάτου. Τα μέλη της κοινότητας έχουν ένα κοινό στόχο: να απαλύνουν τον πόνο του θλιμμένου και να του συμπαρασταθούν κι έτσι καταλήγουν να δραστηριοποιούνται με αφορμή την κηδεία ενός ανθρώπου. Έτσι ο θάνατος αντιμετωπίζεται με φυσιολογικότητα. Όπως αναφέρει κι η Ross: “Αν μάθουμε να βάζουμε τον θάνατο μέσα στη ζωή μας, έτσι που να μη μας έρχεται ξαφνικά σαν ένας φοβερός ξένος, μα σαν ένας καλόδεχτος σύντροφος, θα μπορέσουμε να μάθουμε να ζούμε τη ζωή μας με νόημα, και με απόλυτη αίσθηση της προσωρινότητάς μας και των ορίων του χρόνου μας εδώ”²⁹. “Ο θάνατος” γράφει ο Pascal, “υποφέρεται πιο εύκολα όταν δεν τον σκέπτεται κανείς παρά όταν τον σκέπτεται την ώρα που δεν κινδυνεύει να πεθάνει. Υπάρχουν δύο τρόποι να μην τον σκέπτεται κανείς(). Ο πρώτος είναι αυτός του σύγχρονου τεχνικού πολιτισμού που αρνείται και απαγορεύει τον θάνατο. Ο άλλος είναι αυτός των παραδοσιακών πολιτισμών που δεν αρνούνται, αλλά αδυνατούν να σκεφτούν τον θάνατο με ένταση γιατί ο θάνατος είναι πολύ κοντά και παραμένει εν πολλοίς μέρος της καθημερινής ζωής”³⁰

Η κοινωνική συμμετοχή έτσι με αφορμή το θάνατο, διαφαίνεται όχι μόνο όταν πεθάνει ένα μέλος. Αρχίζει από την κορυφή, όταν πεθαίνουν οι φορείς εξουσίας της κοινότητας (ο ιερέας ή ο πρόεδρος):

*Ένα παιδί, καλό παιδί, κι εν' άξιο παλικάρι,
είχε κορμί λεβέντικο και φρόδι σα γαϊτάνι,
ήταν πρόεδρος στο χωριό και πάλι έβωλε να γίνει,
τον ζήλεψαν οι χωριανοί γιατ' ήταν πρόεδρος,
τον ζήλεψε κι αυτός φονιάς και θελ' να τον σκοτώσει,
γύρω γύρω τον έφερνε*³¹

Οι κηδείες των προύχοντων χαρακτηρίζονται από μεγαλειότητα και διαφαίνονται να τηρούνται όλα τα πατροπαράδοτα έθιμα και μάλιστα εκείνο των επικήδειων (επιτάφιων) λόγων. Και δεν υστερούν βέβαια από την εθιμοποίηση του θανάτου που παρατηρείται στους απλούς συγχωριανούς τους. Η επιτάφια ή επικήδεια ομιλία για οποιονδήποτε άνθρωπο, όμως, εξυπηρετεί έναν σημαντικό σκοπό.

²⁹ Kubler Ross, σ. 34

³⁰ Aries E., Ο άνθρωπος ενώπιον του θανάτου, *Η εποχή των κοιμημένων*, Αθήνα 1997

³¹ Μότσιος, σ. 214

Εξατομικεύει τα μηνύματα όλης της τελετής της κηδείας ³² με αποτέλεσμα να τα απευθύνει σε όλη τη κοινότητα ως δέκτη όλης της θρηνητικής κατάστασης που βιώνουν τα ίδια τα μέλη της και κυρίως οι θλιμμένοι συγγενείς.

Σε γενικότερο επίπεδο, είναι άξιο αναφοράς τα μοιρολόγια που δημιούργησαν στην Κρήτη άνδρες και γυναίκες, όταν θρήνησαν τον Ελευθέριο Βενιζέλο το 1936. Το όνομα του κρητικού πολιτικού θα παρεμβληθεί και σ' ένα μανιάτικο μοιρολόι με το οποίο έχει ασχοληθεί ο λαογράφος Κ. Ρωμαίος ³³, ενισχύοντας την άποψη ότι οι έλληνες τιμούσαν με ιδιαίτερο τρόπο τους φορείς της εξουσίας. Στο συγκεκριμένο, λοιπόν, μοιρολόι η μάνα θρηνεί το παιδί της που σκοτώθηκε στην Ήπειρο το 1912 και στον έμμετρο θρήνο της (από 98 οκτασύλλαβους) κάνει έναν ύμνο στην ευρύτερη έννοια της πατρίδας και προσωπικά στον πρωθυπουργό της. Και μες τους αυθόρμητους λόγους της μοιρολογίστρας προβάλλει μια πικρή πείρα του ελληνικού έθνους που επαληθεύεται τόσο συχνά: ότι οι μεγάλες δυνάμεις δεν φέρονται αντάξια στις θυσίες και τους αγώνες αυτού του λαού. Λέγει λοιπόν η μάνα:

*Ακούσατε να σάσε που
 τούτο, που μου είπε ο παπάς,
 ότι το Βενιζέλο μας
 τότε καλέσασι να πα
 να κάμη τη γεροντική
 στην αγγλική πρωτεύουσα
 Μωρή ρωμιές και χριστιανές,
 το βράδυ στο λυχνάρι σας
 και στο κονισματάκι σας
 να βά.τε τα παιδιά σας
 να κάμουσι την προσευχή
 στην Παναγιά τη Δέσποινα
 για να του στείλη δύναμη
 κι ο Μιχαήλ Αρχάγγελος
 να 'ναι κοντά στην πλάτη του
 να μη μας τον γελάσουσι,*

³² π. Φάρος, σ. 349

*τι κείνοι είναι 'σχυροί
και είναι κι άδικοι πολύ*³⁴

Εκτός από τους φορείς της εξουσίας, λοιπόν, η κοινότητα τιμά με τον τρόπο της και όλα τα άλλα μέλη της. Όταν ο θάνατος έρχεται ως γεγονός στη ζωή της παραδοσιακής κοινότητας, η φυσιολογική κρίση των άμεσα συνδεδεμένων με τον αποθανόντα διαμοιράζεται με τα υπόλοιπα μέλη της κοινότητας. Η έκφραση αυτή του 'κοινωνείν' δεν μπορεί να στηριχθεί μόνο στην 'αγωγή θανάτου', όπως έχουμε χαρακτηρίσει την εξοικείωση των υπόλοιπων συγχωριανών με την ίδια τη λήξη της ζωής. Η κοινωνική συμμετοχή και ενεργοποίηση με διάφορους τρόπους είναι παρούσες σε όλη τη διάρκεια της πένθιμης διαδικασίας για τους πενθούντες και εγκαινιάζεται από την αναγγελία του θανάτου. Αλλά συγχρόνως η δραστηριοποίηση αυτή ενισχύεται από το γενικότερο κλίμα που απλώνεται και επικρατεί στο κοινωνικό περιβάλλον.

Η κωδονοκρουσία είναι αυτή που δημοσιοποιεί το γεγονός του θανάτου σε όλη τη κοινότητα και η κινητοποίηση για την αναγνώριση της ταυτότητας του αποθανόντος διαχέεται σε όλα τα μέλη της. Η καμπάνα της εκκλησίας του χωριού διατηρεί αυτή την κοινωνική και κατά βάσιν επικοινωνιακή λειτουργία που εκδηλώνεται και σε άλλες περιστάσεις (άγγελμα πολέμου). Κι ο αργός και πένθιμος σκοπός της καμπάνας σηματοδοτεί τη διοχέτευση της ίδιας της λύπης σε όλα τα μέλη της κοινότητας. Όπως αναφέρει κι ο Φάρος³⁵, "στη Κρήτη μόλις ακουστεί ο πένθιμος κτύπος της καμπάνας, γυναίκες, άνδρες και παιδιά βγάζουν τα κεφαλομάντηλά τους, σταυροκοπιούνται και λένε 'ο Θεός να τον συγχωρέσει, πάει κι αυτός με τσοι πολλούς' και αφήνοντας τις δουλειές τους, πηγαίνουν στα σπίτια τους και συγυρίζονται και πάνε στο λείψανο". Η ευαισθητοποίηση είναι άμεση (σταυροκόπημα-ευχές για τη ψυχή του), και η συμμετοχή δεδομένη και αυτονόητη (παρατάνε τις δουλειές τους να πάνε στο σπίτι του νεκρού). Έτσι, ο ελληνικός λαός αισθάνεται το χρέος να προστρέξει, να στηρίξει, να σταθεί δίπλα στα θλιμμένα μέλη της κοινότητάς του. Το όλο κοινωνικό περιβάλλον που επικρατεί στη μικρή κοινότητα του χωριού περιγράφει κι ο λαογράφος Ξηροτύρης στο παρακάτω απόσπασμα.

³³ Κ. Ρωμαίος, σσ. 218-223

³⁴ ω.α., σ. 222

³⁵ π. Φάρος, σ. 173

“Το χωριό όλο με την είδηση του θανάτου μουδιάζει, λες και το μαύρο πανί του πένθους κρεμάστηκε σ’ όλα τα σπίτια και κάλυψε όλες τις ψυχές ...Το πένθος ζαπλώνεται σε όλο το χωριό και η θλίψη όταν ο θανών είναι περασμένης ηλικίας ζαπλώνεται ήρεμη και σιγανή. Αντίθετα ακράτητη και σπαρακτική όταν πρόκειται για νέο και απέραντη η θλίψη, οι θρήνοι και οι κοπετοί, όταν πρόκειται για κάποιο νεόνυμφο παλληκάρι ή κοπέλλα. Τέτοια παλλικάρια δεν τα ξεκινούν για τον άλλο Κόσμο στα μουγκά. Θα τα ξεκινήσουν με τρεις πυροβολισμούς όταν βγουν από την εκκλησία και ξεκινήσουν για το Κοιμητήριο. Θα ξεκινήσουν και τη κόρη αν είναι με πυροβολισμούς όπως ξεκινάει στο γάμο το συμπεθερικό”³⁶.

Από την άλλη, η διοχέτευση της πληροφορίας για την απώλεια ενός μέλους του χωριού γίνεται κι από τους ίδιους τους συγγενείς. Μην ξεχνάμε την εγγύτητα των σπιτιών μέσα στην οικιστική διαμόρφωση των κοινοτήτων. Οι πρώτες αντιδράσεις μετά το ξεψύχισμα (κοπετοί και κραυγές) συμβάλλουν σ’ αυτό το λυπητερό άγγελμα, κατά πως μαρτυρεί και το παρακάτω μοιρολόι:

*Τι στέκω κι ακροιάζομαι και καίγεται η καρδιά μου,
θα βιά’ απ’ άγρια τη φωνή κι άγρια το μοιρολόγι
να τρέξ’ η πόνου γειτονιά, να δράμι’ η κάτω ρούγα,
να μαζωχτούν οι θλιβερές κι όλες οι λυπημένες,
να ’ρθουν μάτια θολερά, να ’ρθουν καρδιές καημένες.*³⁷

Έτσι, με τη διάδοση της είδησης του θανάτου, ενεργοποιείται το κοινωνικό δίκτυο υποστήριξης των πενθούντων. Οι συγγενείς και οι φίλοι κινητοποιούνται για να παρευρεθούν στο θρήνο της οικογένειας του νεκρού. Το κάλεσμα της καμπάνας και το ξέσπασμα των συγγενών προκαλούν τη συμμετοχή της κοινότητας καθώς οι θλιμμένοι δεν αφήνονται μόνοι τους ν’ αντιμετωπίσουν τον πόνο. Αγκαλιάζονται από όσους προσέρχονται συγκινημένοι από την αναγγελία του θανάτου. Πρέπει να επισημανθεί ότι από αυτή κιόλας την πρώτη στιγμή του θανατικού αγγέλματος:

α) ο θλιμμένος έχει δηλώσει την επιθυμία του να μοιραστεί αυτή την αβάσταχτη θλίψη.

β) έχουν ήδη παρακινηθεί τα μέλη της κοινότητας να του συμπαρασταθούν σ’ αυτή τη δύσκολη στιγμή.

³⁶ Ξηροτύρης, σ. 70

³⁷ Αναγνωστόπουλος, σ. 140

Ο πένθων έχοντας ζητήσει την παρουσία των συνανθρώπων του στο θρήνο του έχει ασυνείδητα δώσει την άδεια για συμμετοχή τους στη θλίψη του. Μια άδεια που η κοινότητα την έχει ανάγκη για να λειτουργήσει τόσο θεραπευτικά κατά τα πρώτα στάδια του πένθους όσο και αποθεραπευτικά κατά την διάρκεια της εξέλιξης και ολοκλήρωσης της πένθιμης περιόδου.

Η δεκτικότητα της κοινωνικής συμπαράστασης από την πλευρά των θλιμμένων συγγενών διαφαίνεται από όλα όσα εκτυλίσσονται στην οικία του νεκρού. Οι πόρτες ανοίγονται για την είσοδο των γνωστών, των φίλων, των γειτόνων, των συγχωριανών. Όπως μαρτυρεί και το παρακάτω δημοτικό τραγούδι:

*Όταν θέλω ν' αποθάνω
 μια παραγγελιά θα κάνω,
 να με βάλουν 'ς το κρεββάτι,
 να με βγάλουν 'ς το χαγιάτι,
 νάρτουν όλοι να με ιδούνε,
 κι όλοι να με λυπηθούνε*³⁸

Είναι σημαντικό να διαπιστώσουμε ότι στις μικρές παραδοσιακές κοινωνίες, σχεδόν όλοι οι κάτοικοι περνούν απ' την οικία του νεκρού για να τιμήσουν και παρηγορήσουν τους συγγενείς του. Και υπάρχει διάχυτη η αίσθηση ότι η προσωπική απώλεια είναι παράλληλα και απώλεια της κοινότητας. Οι συγγενείς χάνουν τη μάνα, το πατέρα, τον αδελφό. Οι κάτοικοι χάνουν τον συγχωριανό τους, το φίλο τους, το φούρναρη, τον αστυνομικό, τον καλαμπουρτζή ή τον μορφωμένο της κοινότητας. Απώλεια ενός μέλους της μπορούμε να πούμε ότι μεταφράζεται για την κοινότητα ως απώλεια της λειτουργικότητας που το πρόσωπο επιτελούσε σ' αυτή. Άρα, δεν συμπαραστέκεται απλά στο πόνο των συγγενών, αλλά θρηνεί και η ίδια την απώλεια της ιδιαίτερης σχέσης της με το νεκρό (συλλογική αίσθηση).

Όταν το σκήνωμα βρίσκεται στο σπίτι, οι ενισχυτικές και ανατροφοδοτικές κινήσεις της κοινότητας προς τους πένθουντες είναι εμφανείς. Η παρουσία της σ' αυτό το στάδιο είναι καταλυτική τόσο σε συναισθηματική υποστήριξη όσο και σε πρακτική βοήθεια. Οι άνθρωποι δεν αισθάνονται μόνο ότι κι εκείνοι θα στηριχθούν σε παρόμοια περίπτωση (μπορεί να χαρακτηριστεί ως

³⁸ Πολίτης, 1931, σ. 328

“συναισθηματική ενσυναίσθηση”), αλλά πέρα από εκεί δραστηριοποιούνται και ενεργοποιούνται με αφορμή το θανατικό γεγονός.

Το κοινωνικό δίκτυο υποστήριξης, το οποίο παραμελείται πολλές φορές από τους σύγχρονους θεραπευτές ³⁹, με την επικέντρωσή τους μόνο στη κλινική αντιμετώπιση, διαφαίνεται ενισχυμένο και εντάσσεται ως ζωτική λειτουργία στη παραδοσιακή κοινότητα. Η κοινωνική δραστηριοποίηση αποδεικνύεται σε όλο το φάσμα των εθίμων, τα οποία άλλωστε γεννιούνται στις ιδιαίτερες αυτές συνθήκες (άρρηκτη σχέση με την εποχή τους) και χαρακτηρίζονται από αμφίδρομη σχέση. Η κοινότητα προσφέρει το λειτουργικό εκείνο πεδίο τήρησής τους και είναι ο φυσικός τους χώρος, και από την άλλη τα έθιμα, όπως αυτό του έμμετρου θρήνου, διακρίνονται από κοινωνικές ή ομαδικές προεκτάσεις. Στόχος βασικός της σχέσης αυτής αποδεικνύεται η αποθεραπεία των μελών της κοινότητας που βασικά πενθούν και βιώνουν άμεσα το γεγονός του Θανάτου.

Σύμφωνα με την Parry ⁴⁰, υπάρχουν δύο βασικοί παράγοντες που επιδρούν στη διαθεσιμότητα της αρωγής από τους άλλους προς τους πενθούντες

1. Το κοινωνικό δίκτυο να αποτελείται από τους ανθρώπους που γνωρίζει ένα άτομο και μιλά μαζί τους τακτικά, αλλά και εκείνους που βρίσκονται μεν μακριά από γεωγραφική άποψη αλλά που θα είναι στη διάθεσή του, όποτε τους χρειαστεί. Σ' αυτό το σημείο, σίγουρα η παραδοσιακή κοινότητα χαρακτηρίζεται από συχνές ανθρώπινες επαφές, αλλά απέναντι στο θάνατο, θα προστρέξουν κι άλλοι από άλλες περιοχές και μέρη. Ο Πρωτοδικός αναφερόμενος στο έθιμο του Περιδείπνου στην Μαλιτζάνα (χωριό της Λακωνίας) λέγει ⁴¹: “το εσπέρας της ημέρας της κηδείας πηγαίνουν οι ιερείς και οι συγγενείς του αποθανόντος με ετοιμασίαν φαγητού, συντρώγουν και παρηγορούν τους οικείους. Την ενάτην πάλιν ημέραν μετά το θάνατο, πηγαίνουν οι συγγενείς και οι φίλοι, και εξ άλλων χωρίων, εις την οικίαν και, πριν εισέλθουν, φωνάζουν έξωθεν, κατόπιν μοιρολογούν και μετά ταύτα τρώγουν”
2. Το κατά πόσο “σφιχτά” είναι πλεγμένο το κοινωνικό δίκτυο. Εκεί όπου πολλά μέλη του δικτύου γνωρίζονται μεταξύ τους, ίσως μέσω συγγένειας, η κινητοποίηση για βοήθεια μπορεί να γίνει πολύ γρήγορα. Αυτή την

³⁹ Parry, σ. 119

⁴¹ σσ 119-121

κινητοποίηση προσφέρει η εγγύτητα και η συχνή αλληλεπίδραση των μελών στα πλαίσια της παραδοσιακής κοινότητας. Οι άνθρωποι γνωρίζονται, καλημερίζονται, τραγουδούν μαζί τις χαρές και τις λύπες και είναι τόσο σφιχτές οι σχέσεις που μπορούν να οδηγούν ακόμα και στη γνήσια κριτική μεταξύ τους.

Με αυτούς τους βοηθητικούς παράγοντες, λοιπόν, ενεργοποιείται το υποστηρικτικό δίκτυο στήριξης των ανθρώπων που περνούν μια κρίση, όπως αυτή της απώλειας από το θάνατο. Κατά το διαχωρισμό της Parry ⁴², το υποστηρικτικό δίκτυο μπορεί να αναλυθεί σε τέσσερα επίπεδα: α) τη συναισθηματική υποστήριξη, β) την παροχή πληροφοριών, γ) τη συντροφικότητα και δ) τη βοήθεια σε πρακτικό επίπεδο. Και στις τέσσερις αυτές διαστάσεις το δίκτυο στήριξης στα πλαίσια της παραδοσιακής κοινότητας, έχει κινητοποιηθεί στην απώλεια ενός μέλους της.

Η συναισθηματική υποστήριξη υπάρχει από την αρχή με την αυτόματη παρουσία της κοινότητας και την πάνδημη συμμετοχή της. Οι συγχωριανοί ή οι συμπολίτες εκτός, όμως της σωματικής παρουσίας, έρχονται και σε επαφή με τους ίδιους τους θλιμμένους, υποδεικνύοντας έμπρακτα τη συναισθηματική τους υποστήριξη. Θα παρηγορήσουν με ένα άγγιγμα του χεριού ή θα πουν λίγα λόγια παρηγοριάς και έκφρασης συμπαράστασης (στο σπίτι, στην εκκλησία, μετά τη ταφή). Στο θρήνο, μάλιστα των συγγενών μπορεί να ανατροφοδοτήσουν με παράλληλη συναισθηματική εκφόρτιση ή ακόμα να μείνουν σιωπηλοί. Σε όλη τη διεργασία του πένθους, θα σταθούν δίπλα στους θλιμμένους, θα κλάψουν μαζί τους και θα δώσουν την δυνατότητα χώρου και χρόνου με τη διακριτική τους παρουσία μέχρι τα μνημόσυνα.

Κι οι συμβουλές και οι πληροφορίες θα δοθούν αμέριστα στους συγγενείς. Θα παρακινήσουν για το ξέσπασμά τους ή θα τους καθοδηγήσουν σε μια πιο ήρεμη στάση. Μην ξεχνάμε ότι η εκκλησία και μάλιστα οι ίδιοι οι κοινοτικοί φορείς αναλάμβαναν την προστασία των χηρών και των ορφανών ⁴³. Ο παπάς, ή ακόμα κι ο δάσκαλος, θα προστρέξουν για να τους συμβουλευσουν, να τους παρακινήσουν για μια νέα λειτουργικότητα στα πλαίσια των δυνατοτήτων τους, να λάβουν πρόνοια για τα υπάρχοντα του αποθανόντος μέλους (πρόνοια φτωχών) και τέλος να εκτελέσουν τη διαθήκη ή τις τελευταίες επιθυμίες του αποθανόντος.

⁴¹ Πρωτοδικός Ι., Περί της παρ' ἡμῖν ταφῆς μετὰ σημειώσεων καὶ παραβολῶν πρὸς τὴν ταφὴν τῶν ἀρχαίων. Ἀθήνα, 1860, σ. 16

⁴² σ. 123

Εκεί, όμως που φανερώνεται σημαντική η λειτουργία της παραδοσιακής κοινότητας είναι η συντροφικότητα που θα προσφέρει στα πενθούντα μέλη της, η σταθερή σωματική τους παρουσία. Είδαμε ήδη τη σταθερή παρουσία των ανθρώπων στην οικία του νεκρού, των γυναικών που επισκέπτονται τη χήρα και την πονεμένη μάνα να μοιρολογήσουν. Ίσως στις πρώτες μέρες να μην παρατηρούνται οι επισκέψεις (το λεγόμενο σαραντάμερο). Από τα μνημόσυνα, όμως αρχίζει και η κίνηση του δικτύου να ενεργοποιήσει τα ίδια τα θλιμμένα μέλη της κοινότητας.

Τέλος, η παραπάνω συγγραφέας σημειώνει ότι εκεί που υπάρχει η **διαθεσιμότητα της αρωγής**, η παροχή βοήθεια γίνεται πιο γνήσια και πιο γρήγορα. “Αυτό ισχύει γιατί αρκεί να υπάρχει ένα μόνο πρόσωπο το οποίο γνωρίζει για τη κρίση, για να δημιουργηθούν συζητήσεις ανάμεσα στα μέλη του δικτύου. Με αυτό το τρόπο κινητοποιούνται όλοι γρήγορα: π.χ. άλλος προσφέρεται να μεταφέρει το άτομο με το αυτοκίνητό του, κάποιος άλλος φροντίζει για τη κηδεία, κάποιος μελετά τα νομικά έγγραφα, άλλος φροντίζει τα παιδιά κ.ο.κ.”⁴⁴.

Πρόκειται δηλαδή για μια ενεργοποίηση των μελών προς κάλυψη επιτακτικών αναγκών που γίνονται άμεσα εμφανείς σε πρακτικό επίπεδο, το οποίο επηρεάζει αντίστοιχα και το συναισθηματικό. Στην ελληνική παραδοσιακή κοινότητα, την οποία μπορούμε να χαρακτηρίσουμε ως κοινωνικό δίκτυο υψηλής πυκνότητας, η εμπρακτική συμπαράσταση και βοήθεια αποτελούν πρωταρχικό μέλημα των μελών της κοινότητας, αλλά και των ίδιων των φορέων της (εκκλησία, κοινοτική εξουσία, συντεχνίες). Όλη η κοινότητα αναλαμβάνει από την πρώτη στιγμή της κρίσης καθήκοντα κάλυψης αναγκών που προέρχονται είτε από τις ίδιες τις απαιτήσεις της κηδείας (προετοιμασία σπιτιού, παρασκευή κολλύβων, κεράσματα, φροντίδα της πομπής κ.α.) είτε καλύπτοντας υποθέσεις των θλιμμένων. Ο δάσκαλος θα τηρήσει τη διαθήκη του νεκρού, οι συντεχνίες θα βγάλουν ένα ποσό για τη χήρα του εκλιπόντος μέλους τους, ο παπάς θα φροντίσει για τα υπάρχοντά του και θα πάρει το ‘ορφανό’ στην φροντίδα του ενώ κάποιος πλούσιος ξενιτεμένος συγχωριανός θα αναλάβει να το σπουδάσει ή να το πάρει στις επιχειρήσεις του στο εξωτερικό. Κι όλη αυτή η εμπρακτική βοήθεια (που μπορεί να φανερωθεί σε πολλές εκφάνσεις) εκτός από τη στήριξη των πενθούντων, θα αποδείξει για μια ακόμη φορά

⁴⁴ Θωμόπουλος, σ. 80

⁴⁵ Ραγγί, σ. 121

την υιοθέτηση της κοινοτικής αρετής από τα μέλη της παραδοσιακά λειτουργούσας κοινότητας.

Μέσα σ' αυτό, λοιπόν, το πνεύμα συναισθηματικής συμμετοχής και αλληλεγγύης (ως ζωτικό στοιχείο του κοινοτικού πνεύματος), η κοινότητα θα συμβάλλει στην αποθεραπεία των πενθούντων. Αν και η ίδια η κοινότητα ζει έχοντας ενσωματώσει τον θάνατο στην καθημερινή της ζωή, δεν στέκεται άβουλη στο πόνο του συνανθρώπου της και καταλήγει να δραστηριοποιείται με όλες τις δυνάμεις της για να τον ενσωματώσει στην κοινοτική της ζωή. Δεν εμποδίζεται έτσι στο να ζήσει έντονα, είναι όμως έτοιμη ανά πάσα στιγμή να τον αντιμετωπίσει. Κι όπως ο π. Φάρος αναφέρει σχετικά ⁴⁵:

“Στις κοινωνίες που ο θάνατος είναι αθέατος επειδή λείπουν οι εξωτερικές υπομνήσεις του, όταν επέλθει, βρίσκει τους ανθρώπους εντελώς απροπαρασκευαστους να τον αντιμετωπίσουν, ανίδεους για το τι είναι αυτό που τους συμβαίνει και για το τι μπορούν και τι δεν μπορούν, ή δεν πρέπει να κάνουν ή να πουν, φυλακισμένοι σε μία τραγική και απάνθρωπη απομόνωση για την οποία πολλοί ειδικοί στον δυτικό κόσμο μιλάνε με φρίκη”.

⁴⁵ σ. 196

Δ' ΜΕΡΟΣ

Η ΕΛΛΗΝΙΚΗ ΠΑΡΑΔΟΣΗ ΣΤΙΣ ΣΥΓΧΡΟΝΕΣ ΠΡΟΟΠΤΙΚΕΣ ΚΑΙ Ο ΡΟΛΟΣ ΤΗΣ ΚΟΙΝΩΝΙΚΗΣ ΕΡΓΑΣΙΑΣ



Επιτόμβια Στήλη
(450-440 Π.Χ.)

Ι. Η ΠΑΡΑΔΟΣΗ ΚΑΙ Ο ΛΟΓΟΣ ΤΩΝ ΕΛΛΗΝΙΚΩΝ ΜΟΙΡΟΛΟΓΙΩΝ ΣΤΟ ΣΗΜΕΡΑ

Αποστολή της τέχνης είναι να μας δώσει απτές και συνειδητικές τις ανθρώπινες αντιθέσεις, που θα υπάρχουν όσο θα υπάρχουν άνθρωποι, να μας αποκαλύψει ποιοι είμαστε κάθε φορά κι ακόμη, να μας δώσει τις μεγάλες στιγμές του ανθρώπου στη συνταραχτική πορεία του για ανάταση

Γ. Διζικιρίκης

Κάθε έθιμο όπως αυτό του μοιρολογιού δεν μπορεί να αναβιωθεί (με τη μορφή που έχει ήδη παρουσιαστεί) στη σύγχρονη προοπτική και αυτό εντάσσεται στη γενικότερη προβληματική γύρω από τη σχέση παράδοσης και προόδου. Οι έννοιες της παράδοσης και της προόδου εκ πρώτης όψεως φαίνονται ασύμφωνες. Σύμφωνα με το Μπαρτζελιώτη¹, όμως, οι δύο αυτές έννοιες αποδεικνύονται να συμφωνούν, εάν αναλυθούν θεωρούμενες κατά τη σχέση τους προς το παρελθόν, το παρόν και το μέλλον. Το να διατηρηθεί η παράδοση με τη εμμονή του παρελθόντος σε οποιαδήποτε έκφανση, θα καταλήξει να γίνει λειψανοθήκη εκείνου που υποτίθεται ότι θα την προφύλασσε από την επίθεση του χρόνου. Από την άλλη, η υιοθέτηση του καινούργιου και του νέου δεν μπορεί να αναιρέσει την στήριξή του στο χθες. Το μηδέν δεν αποτελεί αρχή δημιουργίας, καθώς το “παντελώς καινούργιο υφίσταται μόνον κατ’ επινοίαν και όχι κατά πραγματικότητα. Πρόοδος σημαίνει περαιτέρω ανάπτυξη του υπάρχοντος, αδιάφορα αν αυτή προσλαμβάνει ενίοτε τη μορφή της ανατροπής του”².

Με τον ίδιο τρόπο, η παράδοση του μοιρολογήματος διανύει μια μακράιωνη πορεία. Αναζητείται ως συνήθεια στις εκάστοτε ιστορικές, πολιτισμικές, κοινωνικές και γενικότερες συνθήκες και σε κάθε χρονικό σημείο αποσκοπεί σε έναν ιδιαίτερο βιωματικό σκοπό των ελλήνων ανθρώπων. Αξίζει να σημειωθεί ότι το μοιρολόι

¹ Μπαρτζελιώτης Π., Παράδοση και πρόοδος στην Ορθοδοξία, Αθήνα, 1994, σσ 15-21 (Πρακτικά Συνεδρίου)

² ω.α., σσ 18-19

χαρακτηρίζεται διαδεδομένο στα χρόνια της τουρκοκρατίας και δε σημαίνει τίποτα άλλο από ότι εκφράζει με αυτό το τρόπο μια ολόκληρη εποχή. Επίσης, στα νεότερα χρόνια αναπτύσσεται και λειτουργεί στις κλειστές κοινωνίες των χωριών και των συνοικιών και φτάνει σήμερα να παρατηρείται δραστικά μειωμένο στις συνήθειες των ελλήνων. Η εξελικτική πορεία του μοιρολογιού των τελευταίων αιώνων (στους οποίους υπάρχει η δυνατότητα αμεσότερης έρευνας) αποδεικνύει λοιπόν την άρρηκτη σχέση του με το χρόνο και γενικότερα την εποχή του.

Μια βασική διαπίστωση, την οποία προσφέρει ο συγγραφέας είναι ότι η πρόοδος πρέπει να βασιστεί σ' αυτό που κυοφορεί και παραδίδει η ίδια η παράδοση (το εννοεί και η ίδια η λέξη).

“Η γνώση προάγεται μέσα από την αναδίφηση του εγνωσμένου, με άλλα λόγια, του εκάστοτε παραδομένου. Η εμπάθνηση σ' αυτό γεννά άλλες γνώσεις που οδηγούν σε ότι ο γνωστός επιστημολόγος Piaget ονομάζει καθεαυτό ειδέναι (savoir)”³.

Με αυτό το τρόπο η θεώρηση του ελληνικού μοιρολογιού στα πλαίσια της σύγχρονης εποχής και στην οποία μάλιστα εκφράζεται διάτρανα το θέμα της πρόοδος, μπορεί να αναλυθεί στη γνωστική μελέτη του.

Το τι μπορεί να αντλήσει κανείς από τη μελέτη του μοιρολογιού ως ένα έθιμο, μια συνήθεια και ως ένα κείμενο - σύνολο στίχων είναι ένα ευρύ φάσμα συμπερασμάτων και στοιχείων. Η γνώση της παράδοσης, αλλά και του περιεχομένου του ελληνικού μοιρολογιού στο σήμερα, αφορά βασικά τη γνώση της εθνικής και πολιτισμικής ταυτότητας των ελλήνων και των μηνυμάτων που κουβαλούν γύρω από το θάνατο και τη ζωή.

1.1. ΩΣ ΑΝΤΙΚΕΙΜΕΝΟ ΓΝΩΣΗΣ ΤΗΣ ΕΘΝΙΚΗΣ ΚΑΙ ΠΟΛΙΤΙΣΜΙΚΗΣ ΤΑΥΤΟΤΗΤΑΣ ΤΩΝ ΕΛΛΗΝΩΝ

Σε κάθε λαό, ο τρόπος μοιρολογήματος, ακολούθησε τη δική του εξελικτική πορεία. Στη περίπτωση των ελλήνων, το ελληνικό μοιρολόι δεν ταυτοποιείται μόνο την εθνική υπόσταση για λόγους που έχουν αναλυθεί, αλλά επίσης εκφράζει μέσω του περιεχομένου του διαχρονικές ελληνικές αξίες όπως την οικογένεια, τον κοινοτισμό, τη πατρίδα, τη θρησκευτική πίστη κ.α. Η καθολική του υπόσταση κρύβει

³ω α. σ 19

επίσης μέσα του ένα σύνολο διαπιστώσεων για την αντίληψη των ελλήνων απέναντι στο θάνατο και ακόμη σημαντικότερο τη ποικιλότητα της μορφής του στο πλήθος των ελληνικών περιοχών. Η συνδετικότητα της ελληνικής συνείδησης εκφράζεται στα δημοτικά τραγούδια, μέρος των οποίων αποτελούν τα μοιρολόγια. Και όπως παρατηρεί ο Μερακλής ⁴, τα δημοτικά τραγούδια παρά το ότι είναι λυρικά, κατά ένα μεγάλο μέρος στη σύστασή τους, παριστάνουν εντούτοις και ρεαλιστικά όχι μόνο το φυσικό, αλλά και το κοινωνικό και πνευματικό περιβάλλον τους.

Από την άλλη, το μοιρολόι εκτός από φορέας διαχρονικών αξιών και τη συμβάδισή του με την ελληνική ιστορία, αποτελεί δείγμα ελληνικής τέχνης και εκφραστής της πολιτισμικής ταυτότητας των ελλήνων. Αποτελούν είδος της δημοτικής ποίησης του τόπου αυτού, σύμφωνα με κατάταξη του Πολίτη ⁵ κι έχουν σημαντική θέση στη πολιτισμική παράδοση και καθολική καλλιτεχνική δημιουργία των ελλήνων. Η παράδοση του μοιρολογιού, όπως διαγράφεται στη πορεία του έχει άμεση σχέση με το πολιτισμό. Εμπρός στο γεγονός του Θανάτου, δημιουργούνται και εκτελούνται τραγούδια. Ο ρυθμός και η παραγωγή στίχων, το κατατάσσουν έτσι στη συνολική ελληνική τέχνη, είτε ως ιδιαίτερη μουσική εκτέλεση είτε ως ποίηση. Η εθιμοτυπία, άλλωστε αποδεικνύει αυτή τη σύζευξη. Η πολιτισμική διάσταση δεν φανερώνεται μόνο στην έννοια της αισθητικής και της προσήλωσης στη μουσική (οι Έλληνες τραγουδούσαν σε κάθε φάση της ζωής τους).

Είναι αξιοσημείωτο, όμως ότι στο περιεχόμενο τους τα συμβολικά και ρεαλιστικά στοιχεία του έρχονται σε συνειρμό και αλληλουχία με ποιητικές εικόνες και αισθήσεις. Όλες οι αντιθέσεις του μοιρολογιού εναρμονίζονται (ρεαλισμός - λυρισμός, λογικό - παράλογο). Η μεγάλη ποικιλία και το πλήθος των ελληνικών μοιρολογιών με τη σφαιρική θεώρησή τους ενισχύει αυτή την άποψη και σε μια άλλη διάσταση: την κατά τόπους προσέγγιση. Τα μοιρολόγια των νησιών είναι δίστιχα, λυρικά και εκφράζουν περισσότερο συναίσθημα, ενώ της ηπειρωτικής Ελλάδας και της Μάνης διακρίνονται από ρεαλισμό και ενισχυμένη χρήση της νοητικής αντίληψης. Η εναρμόνιση και η γνήσια συμβίωση τόσων στοιχείων μπορεί να διερευνηθεί από οποιαδήποτε πλευρά κι αν ειδωθεί.

Έτσι σε μερικούς στίχους, διατυπώνουν και συγκινούν. Η αυστηρή λιτότητά τους αποδεικνύει από την άλλη ένα προϊόν μακροχρόνιας επεξεργασίας και

⁴ σ 89

δοκιμασίας από γενιά σε γενιά, από στόμα σε στόμα. Όπως διαπιστώνει και ο Μερακλής ⁶, πρόκειται για μια λιτότητα η οποία δρα εξισορροπητικά και ακυρώνει κάθε υπερβολή από οπουδήποτε κι αν προέρχεται.

Τα μοιρολόγια, λοιπόν, ως δείγματα την ελληνικής λόγιας τέχνης δίνουν βασικά στοιχεία της εθνικής και πολιτισμικής ταυτότητας των ελλήνων: **γλώσσα και πίστη, ελληνική αντίληψη και δοξασίες, συνήθειες και συμπεριφορές, δημιουργική κίνηση του ελληνισμού, ο ελληνικός τόπος και χρόνος.**

Αν σταθούμε, όμως στη αυθεντικότητα της δημιουργικής τους δράσης ως ιδιαίτερου πολιτιστικού στοιχείου των ελλήνων, φανερώνει βασικές έννοιες, ταυτισμένες με την ιστορία αυτού του τόπου. Η δημιουργός μοιρολογήτρα μέσω των απλών της λόγων είναι φορέας πολιτισμού με την πιο πηγαία έκφραση του: την ίδια τη φωνή της. Έτσι μέσω της μίας ή ακόμα και του ενός ως φορέα συλλογικότητας, μοιρολογητή, η μακραίωνη παράδοση του μοιρολογιού που κληροδοτήθηκε ιστορικά γονιμοποιείται δημιουργικά. Όπως αναφέρει κι ο Τ. Τζαμαλίκος ⁷:

“Αυτή η τόσο εμπνευσμένη και πλούσια σε χυμούς γονιμοποίηση της πρότερης παράδοσης από τους Έλληνες, έχει ιδιαίτερη αξία. Διότι, ο κόσμος που κληρονόμησαν ήταν ολοσχερώς διάφορος από εκείνον που δημιούργησαν αυτοί. Και, παραδόξως, δημιούργησαν κάτι το εντελώς πρωτοφανές, χωρίς να απορρίψουν τη παράδοσή τους, αλλά απλώς, βιώνοντάς τη δημιουργικά. Κι αυτό είναι μία ακόμη ένδειξη της αυθεντικής ελευθερίας από την οποία διεπνέεται ο ελληνισμός”

Πολλοί έχουν υποστηρίξει ότι το περιεχόμενο του μοιρολογιού βρίσκεται μέσα στο μύθο, μέσα σε ασύνειδες δημιουργίες των εκτελεστών του. Τα μυθολογικά, όμως, στοιχεία που συμπλέκονται γόνιμα με την πίστη στο ‘Θείο’ ή το Θεό, την συνειδητοποίηση της ίδιας της θνητότητας της ανθρώπινης ύπαρξης, υπαινίσσονται όλα μαζί κάτι πιο ουσιαστικό:

“ότι οι Έλληνες είχαν σταθερό προσανατολισμό προς αξίες υπερατομικές, προς τις οποίες η ελληνική ύπαρξη είναι διαρκώς στριμμένη [...] Αυτή δε η προσωπική ταυτότητα (του εκτελεστή), η επιθυμητή μοναδικότητα, μέσα στον ελληνοισμό κατακτάται με τον διαρκή προσανατολισμό προς μία υπερατομική (αντικειμενική) θεώρηση τόσο του κόσμου, όσο και των υπαρξιακών προοπτικών του ανθρώπου”

⁵ Πολίτης, 1914

⁶ Γ Τόμος, σ. 70

⁷ Τζαμαλίκος Τ., Ελληνισμός και Αλλοτρίωση, *Η ευρωπαϊκή πρόκληση*, Αθήνα, 1982, σ. 62

Έτσι, λοιπόν, πιστεύουμε ότι το μοιρολόγι δεν αξίζει τη θέση του ως μουσειακό είδος, ή ακόμα χειρότερα να αμφισβητείται η αξία του στις σύγχρονες προοπτικές. Ό,τι γέννησε ο ανθρώπινος νους και η ψυχή μέσω της δημιουργικής τέχνης, δεν γεννήθηκε τυχαία. Η βαθιά γνώση των μοιρολογιών ενισχύει την ταυτότητα των ελλήνων και σε αντιδιαστολή με τις εκφάνσεις τους σε άλλους λαούς και κοινωνίες, είναι ευκαιρία για επίγνωση της ετερότητας και διαφορετικότητας: στοιχείων απαραίτητων στη πλήρη οικουμενοποίηση των πάντων που συντελείται στη σύγχρονη εποχή με την μονοτονία και την ισοπέδωση των ιδιαίτερων πολιτιστικών στοιχείων όλων των λαών του πλανήτη.

1. 2. ΩΣ ΦΟΡΕΑΣ ΜΥΝΗΜΑΤΩΝ ΖΩΗΣ ΚΑΙ ΘΑΝΑΤΟΥ

Οι στίχοι των ελληνικών μοιρολογιών φέρουν μέσα τους μηνύματα ζωής και θανάτου. Είναι από τα περιεκτικότερα σε μεταβιοτικά νοήματα, σε δοξασίες και σε διάλογο με το νεκρό, στην πανανθρώπινη σχετική φιλολογία και αυτό γιατί ξεκινούν από αρχαιότατη παράδοση. Η υπαρξιακή, όμως αυτή ενασχόληση ενισχύεται και από ένα άλλο στοιχείο. Εμπνέονται από την ελληνική φύση που το φως της έρχεται σε τραγική αντίθεση με το σκοτάδι του θανάτου⁸.

Η διεξοδική ανάλυση του περιεχομένου (λόγου) των μοιρολογιών προσφέρει την ενασχόληση της σκέψης με τα δύο αυτά ορόσημα και τις καθημερινές πλευρές του ανθρώπινου βίου: τη ζωή και το θάνατο. Ως αντικείμενο γνώσης, τα μοιρολόγια αποκτούν μεγαλύτερη σημασία στη σύγχρονη τάση του 'εξοστρακισμού' του θανάτου και της υπεραξίας της ζωής. Όπως χαρακτηριστικά αναφέρει ο Οκτάβιο Παζ:

"Στην καταναλωτική μας κοινωνία, τα πάντα λειτουργούν σαν να μην υπάρχει ο θάνατος. Κανείς δεν τον λαμβάνει υπόψη, παντού απωθείται: στις πολιτικές δηλώσεις, στις διαφημίσεις, στις τηλεοπτικές σειρές και στα λαϊκά έθιμα[...]. Σε ένα κόσμο γεγονότων, ο θάνατος δεν είναι παρά ένα ακόμη γεγονός. Επειδή, όμως, είναι ένα τόσο δυσάρεστο γεγονός, η κυρίαρχη ακόμα φιλοσοφία της προόδου παριστάνει, σε αντίθεση

⁸ Ιστορία του Ελλ. Έθνους, Τόμος Γ', σ. 452

με όλες τις αντιλήψεις μας, πως έχει εξαφανίσει το θάνατο, σαν το ταχυδακτυλουργό που εξαφανίζει ένα νόμισμα”⁹

Σ’ αυτή την ανυπαρξία του θανάτου, κατά τη Ρήγου¹⁰, τρία είναι τα κυρίαρχα στοιχεία της ανθρώπινης συμπεριφοράς και της αντίστοιχης κοινωνικής δράσης απέναντι σ’ αυτόν: το ‘ψέμμα’, η ‘ντροπή’ και η ‘αποστροφή’. Η κοινωνική πραγματικότητα έχει προσανατολιστεί στην παράταση του ορίου ζωής και στο τέλος του 20ου αιώνα έχει μπει σε έναν αγώνα δρόμου τεχνολογικής προόδου προσανατολισμένης να ασχοληθεί μόνο με τη Ζωή. Ακόμα και η διαχείριση της ίδιας της ζωής δια μέσου της τεχνολογίας και των δικτύων παροχής υπηρεσιών γίνεται μες τη σιωπηλή στάση απέναντι στο θάνατο, που μάλιστα στα τελευταία, όπως στα νοσοκομεία, επιβάλλει μια παράδοξη σιωπή γύρω από αυτό το θέμα. Η ντροπή απέναντι στο θάνατο περιγράφεται και από τον Αριές στο παρακάτω απόσπασμα που ενισχύει αυτές τις απόψεις με μια σφαιρικότητα¹¹:

“η κοινωνία... συνέχεται και ενισχύεται από ένα καινούριο σύστημα πειθαναγκασμών και επιτηρήσεων, διατρέχεται πέρα για πέρα από ορμητικά ρεύματα που της προκαλούν κρίση και τις επιβάλλουν μια παροδική ενότητα επιθετικότητας ή άρνησης. Ένα από τα ρεύματα όρθωσε την μαζική κοινωνία ενάντια στο θάνατο. Ακριβέστερα την οδήγησε να αισθάνεται ντροπή για το θάνατο, περισσότερη ντροπή από το φόβο, να κάνει ως εάν ο θάνατος να μην υπήρχε”

Κι όμως ο Θάνατος σήμερα υπάρχει και μάλιστα πιο απροσδόκητος, συχνός, χρόνιος ή καταληκτικός, πανταχού παρών. Η αίσθηση απώλειας που φέρνει ο ένας νεκρός θέτει τους πιο κοντινούς ανθρώπους στην αναζήτηση και στην ενασχόληση με τις έννοιες του Θανάτου και της Ζωής. Και δεν παύει να βιώνεται από το καθένα, θέτοντας την ιδιαίτερη προσωπικότητα του ενώπιον του θανάτου και της ζωής. Μέσα στο γενικότερο, όμως, κλίμα της σύγχρονης κοινωνικής πραγματικότητας, (που περιέγραψαν δύο συγγραφείς παραπάνω), ο θάνατος επικαλύπτεται, αποτελεί ατομική μόνο υπόθεση, των στενών συγγενών. Πρέπει, όμως να επισημάνουμε το μεγάλο ποσοστό θανάτου από καρκίνο, την εμφάνιση νέων καταληκτικών ασθενειών, όπως το AIDS, και ακόμα την απροσδόκητη μορφή του στα ατυχήματα.

⁹ Παζ Οκτ., “Όπως οι άγγελοι”, περ. ΝΡQ, Αθήνα, 1998, σ. 37

¹⁰ Ρήγου Μ., Ο θάνατος στη νεωτερικότητα, *Μια επικοινωνιακή και ηθική προβληματική*, Αθήνα, 1993, σ. 57-8

¹¹ Ρήγου, 1993, σ. 59

Όλες αυτές οι μορφές του θανάτου είναι παρούσες και στη σημερινή ελληνική πραγματικότητα, που δείχνει όμως συγχρόνως σε πολλά επίπεδα την άρνηση του παρελθόντος της. Εκεί που κάποτε το μοιρολόι αναφερόταν στην ωμή πραγματικότητα του θανάτου, θέτοντας τη βάση για προσανατολισμό στη ζωή, και έδινε ακόμη μηνύματα ζωής και θανάτου στην ίδια τη κοινότητα, ο σύγχρονος Έλληνας δείχνει να “θρηνολογεί” βουβά πριν το θάνατο των ανθρώπων. Κυρίως στις περιπτώσεις χρόνιων και καταληκτικών ασθενειών, οι άνθρωποι ‘θρηνολογούνται’ από το περίγυρό τους, αντιμετωπίζονται ως υποψήφιοι νεκροί και όχι ως ζώσες πραγματικότητες. Λες και δεν έχουν δικαίωμα στην ίδια τη ζωή, παρά μονάχα στον επικείμενο θάνατο. Έτσι, που όλη τους η σκέψη και η δραστηριότητα να κατευθύνεται προς το θάνατο.

Την πραγματικότητα αυτή, αντικατοπτρίζουν και τα παρακάτω λόγια ενός Έλληνα φορέα του AIDS:

*“Θεέ μου, πως θα περάσει αυτή η Κυριακή. Τρία χρόνια τώρα δεν έχω βγει καθόλου έξω. Πήγα μια φορά να φάω σε ένα εστιατόριο και μόνο στην ιδέα ότι θα έτρωγα εκεί, με ‘πιασε άγχος και μου ‘ρχόταν εμετός [...] Έτσι, όπως ζω, βρίσκομαι συνέχεια σε ένα ατέλειωτο βασανιστήριο. Ξέρω ότι δεν πρόκειται ποτέ να φτιάξω ένα δικό μου σπίτι, να ζήσω, όπως όλοι οι άνθρωποι. Κι έχω, φτάσει στο σημείο, να φοβάμαι περισσότερο, μήπως βρεθεί η θεραπεία και γιατροντώ. Γιατί, όπως χάθηκαν όλα τα χρόνια, δεν πρόκειται να γίνω τίποτα. Αν γιατροντώ, τι θα κάνω;”*¹²

Το μοιρολόι, όμως, αν και γεννάται από το θάνατο και εκφράζει το πόνο, δεν επικεντρώνεται μόνο σ’ αυτόν. Η ενατένιση του βλέπει σφαιρικά την ανθρώπινη ύπαρξη. Έτσι, ως αντικείμενο γνώσης φέρει μηνύματα ζωής και θανάτου για τον Έλληνα άνθρωπο σε αλληλοσύνδεση με την εθνική και πολιτιστική του ταυτότητα. Μέσα από τη απλή, καθημερινή και συμβολική του γλώσσα, κρύβει την ελληνική θεώρηση γύρω από το θάνατο σε ένα σφαιρικό και οικουμενικό πεδίο. Βλέπει, όπως σε κάθε λαϊκή αντίληψη της ανθρωπότητας, το θάνατο σαν ένα μεταβατικό γεγονός από την ύπαρξη στην ανυπαρξία ή από τη φυσική και συγκεκριμένη ζωή σε μια μεταφυσική ακαθόριστη. Επιπλέον για τους Έλληνες ανθρώπους, το μοιρολόι αποτελεί πηγή άντλησης του συλλογικού τους ασυνείδητου. Το πως διατυπώνονται οι προκαταβολές της σύγχρονης θεώρησής τους απέναντι στο θάνατο και στην ίδια

¹² εφ. ΤΑ ΝΕΑ, Τρίτη, 5/12/1989 (Ρήγου, σ. 220)

την ζωή. Στο προσωπικό βίωμα της απώλειας του δικούς τους ανθρώπου, θα δουν πιο ζώσα την μετάβασή του στον αδιόρατο χώρο του Κάτω Κόσμου και στη συνέχεια θα το πλουτίσουν με τα μηνύματα του Χριστιανισμού. Η σφαιρική προσέγγιση απέναντι στο θάνατο έτσι μπορεί να επιτευχθεί και όπως αναφέρεται στην Ιστορία του Ελληνικού Έθνους¹³:

“Η αρχαία ελληνική παράδοση και η χριστιανική διδασκαλία, μαζί με το ελληνικό κλίμα και φως, έχουν κάνει την μετάβαση του νεκρού πιο ζώσα, έτσι και που οι θρήνοι στο νεκρό να είναι διάλογος, η πορεία του προς τον Άδη να θεωρείται αποστολή ή να πάει τα δώρα και τα χαιρετίσματα στους νεκρούς άλλους συγγενών και η παραμονή του εκεί την επαφή με τη ζωή, που γίνεται με τα μνημόσυνα, ή και να διακόπτεται με αόρατες αναβάσεις του στη γη, την άνοιξη και το Πάσχα”.

¹³ Τόμος, ΙΑ', σ. 279

2. ΕΚΔΥΣΗ ΓΝΩΣΗΣ ΓΙΑ ΤΗΝ ΕΠΙΣΤΗΜΗ ΤΗΣ ΕΛΛΗΝΙΚΗΣ ΚΟΙΝΩΝΙΚΗΣ ΕΡΓΑΣΙΑΣ

Δε σου δόθη η δύναμη της αναγέννησης,
γιατί οι σοφοί σου ήταν μάταια φωτισμένοι
και σοφοί. Γιατί η Ελλάδα, μάνα της
σοφίας, επέθανε και αιώμεινε στον τάφο,
όσο που ξέμαθε την επιστήμη. Κι όταν
εξανάγινεν απλή, ξανάρχισε να ζωντανεύει
Μίκιελαντζελό

2.1. Η ΓΝΩΣΗ ΤΟΥ ΣΥΛΛΟΓΙΚΟΥ ΑΣΥΝΕΙΔΗΤΟΥ ΤΩΝ ΕΛΛΗΝΩΝ

Σύμφωνα με τον Yung ¹⁴, υπάρχει ένα συλλογικό ασυνείδητο με εικόνες (αρχέτυπα) που είναι κοινές σε όλα τα ανθρώπινα όντα και μεταδίδονται μέσω της κληρονομικότητας. Ως εικόνες-αρχέτυπα ορίζονται ¹⁵ τα στοιχεία και οι μορφές συμπεριφοράς που είναι περίπου ίδιες σε όλα τα μέρη και σε όλους τους ανθρώπους. Αυτό διαφαίνεται στα πανανθρώπινα έθιμα του θανάτου και κυρίως αυτό του θρήνου. Ο άνθρωπος μπροστά στο θάνατο, ορμώμενος από την ίδια του την ψυχοσύνθεση, την κοινή σε όλους τους λιούς της γης, ανέκαθεν θρήνησε και έκλαψε γοερά τον νεκρό του.

Οι εκάστοτε κοινωνικές τάσεις και επιταγές και οι πολιτιστικές και θρησκευτικές παραδόσεις θέλοντας άλλοτε να μειώσουν κι άλλοτε να ενθαρρύνουν τις εξωτερικές εκδηλώσεις του πένθους ποτέ δεν ενίσχυσαν η αποθάρρυναν αντίστοιχα την έμφυτη ανάγκη του ανθρώπου για θρήνο. Η ανάγκη ενυπήρχε και ενυπάρχει ακόμα σε κάθε ανθρώπινο πλάσμα που βιώνει την ανθρώπινη απώλεια, και μπορούμε να μιλάμε ουσιαστικά για μια ορμή για θρήνο. Το σημαντικότερο

¹⁴ Λεξικό εννοιών, Αρχ. Ματακιάς, σ 106

στοιχείο βάση του οποίου αποδεικνύεται η ούτως ή άλλως παρουσία της ορμής αυτής, είναι το γεγονός ότι όταν για οποιοδήποτε λόγο αναχαιτισθεί και δεν ικανοποιηθεί στρέφεται εναντίον του ίδιου του θλιμμένου προκαλώντας του σοβαρή ψυχοπαθολογία. Στη συνηθέστερη μορφή της η ψυχοπαθολογία αυτή είναι κατάθλιψη και τάση αυτοκαταστροφικότητας, που δεν είναι τίποτα παραπάνω από μία αντεστραμμένη διοχέτευση της έμφυτης αυτής ορμής.

Ιδιαίτερα στην Ελληνική παραδοσιακή κοινωνία (όπως και σε άλλες παραδοσιακές κοινωνίες) ο θάνατος ως αναπόσπαστο μέρος της ζωής και ως η μέγιστη απώλεια που μπορεί να βιώσει ο άνθρωπος πλαισιώθηκε από δοξασίες και ένα εθιμικό τελετουργικό προσαρμοσμένο σ' αυτή την ορμή για θρήνο, και προορισμένο να την εξυπηρετήσει. Το μοιρολόι πιο συγκεκριμένα αποτελεί την σημαντικότερη έκφανση της έμφυτης ανάγκης για θρήνο την οποία και ικανοποιεί.

Ωστόσο στις μέρες μας ο τόσο βοηθητικός για την διοχέτευση της εν λόγω ορμής θεσμός του μοιρολογιού φαίνεται να έχει συρρικνωθεί και κατά τόπους να έχει εξαφανιστεί. Θα μπορούσε έτσι κάποιος να υποστηρίξει ότι η ανάγκη για θρήνο στις μέρες μας έχει περιοριστεί προσαρμοζόμενη στις νέες κοινωνικές και πολιτιστικές συνθήκες της Ελλάδας, πράγμα που όπως δείξαμε και προηγούμενα δεν ισχύει. Η ανάγκη αυτή ενυπάρχει στην ίδια την ανθρώπινη φύση.

Μετά την κατάρριψη του παραπάνω συλλογισμού, η επακόλουθη και η δικαιολογημένη σκέψη είναι πως το σημερινό κοινωνικό και πολιτιστικό σύστημα αξιών έχει καταδικάσει την ανθρώπινη ανάγκη για εξωτερική της θλίψης σε ισόβια απώθηση και άρνηση, μηδενίζοντας τις όποιες διεξόδους που μέχρι τώρα είχε και προξενώντας στον άνθρωπο επικίνδυνη ψυχοπαθολογία. Η απαισιόδοξη αυτή άποψη μπορεί να αναιρεθεί. Μία προσεκτικότερη ματιά και ανάλυση των σημερινών εκφάνσεων της ορμής για θρήνο στη χώρα μας, μας επιτρέπει να είμαστε αισιόδοξοι. Αν και το μοιρολόγημα (στην μορφή που παρουσιάστηκε στη μέχρι τώρα εργασία) εκλείπει σταδιακά από την σύγχρονη και περισσότερο από την αστική κοινωνία, αποστάγματα του προσαρμόζονται και φιλοξενούνται σε εκδηλώσεις θλίψης κοινωνικά αποδεκτές στο σήμερα. Όπως και κάθε έθιμο, μπορεί να μην διασώζεται στην αυθεντική του μορφή (και ποιός άλλωστε μπορεί να μιλήσει για αυθεντική μορφή όταν κάθε τι μεταλλάσσεται στο πέρασμα των χρόνων), αλλά προσαρμόζεται

¹⁵ ω.α., σ. 100

στην κάθε νέα πραγματικότητα υποδηλώνοντας την δυναμική του συλλογικού ασυνειδήτου.

Μπορούμε για παράδειγμα να παρατηρήσουμε το έθιμο της συγκέντρωσης της κοινότητας στο σπίτι του θλιμμένου σε χρονικά διαστήματα (9ήμερα, 40ήμερα κλπ.) που ικανοποιεί την ανάγκη του ανθρώπου (ως κοινωνικό των) για συμπαράσταση και υποστήριξη από τους συνανθρώπους του στον πόνο του. Το έθιμο αυτό στις αστικές κοινότητες δεν εμφανίζεται πια σε μεγάλη συχνότητα. Δεν μπορεί όμως να παραβλέψει κανείς ότι ο κόσμος δεν έπαψε να συγκεντρώνεται στα καφενεία (ικανοποιώντας και πάλι την παραπάνω ανάγκη) μέσα σ' ένα κλίμα συνοχής και κοινής αντιμετώπισης του πόνου.

Όσον αφορά το μοιρολόι είναι πολύ ενδιαφέρον να παρατηρήσουμε τη συνάφειά του με τα σύγχρονα λαϊκά και έντεχνα τραγούδια, κάποια από τα οποία όχι μόνο αναφέρονται στον θάνατο αλλά και ορισμένα έχουν γραφτεί και αφιερωθεί σε κάποιον συγκεκριμένο νεκρό (επώνυμο ή ανώνυμο). Χαρακτηριστικά παραθέτουμε το τραγούδι “Πρωινό Τσιγάρο” το οποίο γράφτηκε για τον Μάνο Λοίζο:

*Χαράζει η μέρα και η πόλη έχει ρεπό
στη γειτονιά μας καπνίζει ένα φουγάρο
Κι εγώ σε ζητάω σαν πρωινό τσιγάρο
και σαν καφέ πικρό.*

*Άδειοι οι δρόμοι, δεν φάνηκε ψυχή
και το φεγγάρι μόλις χάθηκε στη δύση
και εγώ σε γυρεύω σαν μοιραία δύση
και σαν ανατολή*

*Βγήκε ο ήλιος, το ράδιο διαπασών
μ' ένα χαιώαλικο που κλαίει για κάποιο Τάσο
και 'γω σε ποντάρω κι ύστερα πάω πάσο
σ' ένα καρέ τυφλών*

Αντιπαραθέτοντας το παραπάνω τραγούδι μ' ένα μοιρολόι καταγράφουμε πολλά κοινά στοιχεία όπως εκείνο της αναζήτησης του νεκρού μέσα από ένα διάλογο μαζί του κατά τον οποίο εκφράζονται συναισθήματα πόνου, μοναξιάς απελπισίας. “κι

εγώ σε ζητάω” (αναζήτηση) Άδεια η μέρα και η πόλη έχει ρεπό (μοναξιά) το φεγγάρι μόλις χάθηκε στη δύση (απελπισία).

Ωστόσο, θα ήταν παράλειψη να μην αναφερθούμε σε μοιρολόγια που εξακολουθούν μέχρι και τις μέρες μας να συγγράφουν οι συγγενείς των νεκρών και να δημοσιεύουν σε τοπικές εφημερίδες. Χαρακτηριστικά παραθέτουμε απόσπασμα δημοσιευμένου μοιρολογιού από την εφ. “Χανιώτικα Νέα”¹⁶:

*Έξι μήνες περάσανε, Βαγγέλη απ' το μοιραίο
που 'σου στησε ο Χάροντας στο δρόμο σου τροχαίο*

*Έξι μήνες περάσανε κι ο πόνος μας διόλου δεν μαλακώνει
μέσα μας καίει σαν φωτιά, την ύπαρξη μας λιώνει*

*...Ήσουν μια ψυχή χρυσή, καλής μάνας βλαστάρι
γι' αυτό ηθέλησ' ο θεός κοντά του να σε πάρει*

*Θεό κι ανθρώπους πάντοτε ολόθερμ' αγαπούσες
και στη πλατιά σου τη καρδιά τον κόσμ' όλο χωρούσες...*

Τέλος μία ακόμα έκφανση της ορμής για θρήνο που προσομοιάζει έντονα με εκείνη του μοιρολογήματος είναι οι στίχοι, τα μηνύματα και τα λόγια σε μαρμάρινες πλάκες που διακρίνονται πάνω στους νεοελληνικούς τάφους. Εκεί διαφαίνεται πως, αν και ο Έλληνας έπαψε να ‘τραγουδάει’ μοιρολόγια, εκείνα είναι τόσο έντονα καταγεγραμμένα στο ασυνείδητό του, που έστω και μόνο γραπτά τα καταθέτει στον αγαπημένο του νεκρό. Δείγμα αυτών των μοιρολογιών συναντήσαμε σε τάφους στη Κρήτη, περιοχή με πλούσια παράδοση στο μοιρολόγημα.

*Στο εικοστό έβδομο σκαλί ανέβηκες υιέ μου
στα εικοσιοκτώ σου σ' έσπρωξαν, γκρεμίστηκες βλαστέ μου
δεν βλέπω πια τα μάτια σου όλου και να κοιτάζω
το πόνο σου παιδάκι πως θα τον εβαστάζω
πάνε άδικα οι κόποι μου που χάθηκαν παιδί μου
και έσβησαν οι ελπίδες μου για σένα γιασεμί μου*

¹⁶ Φύλλο, 11/3/1999, σ. 27 (ολοκληρωμένο παρατίθεται στο 2ο παράρτημα)

Σε μέρος της ηπειρωτικής Ελλάδας και συγκεκριμένα στην Ευρυτανία εθεάθησαν σε τάφο νέου νεκρού οι παρακάτω στίχοι:

*Όμορφος κόσμος μάτια μου μα το σεργιάνι λίγο
ένα τραγούδι παιδικό που γίνεται καημός
τα μάτια πριν χορτάσουνε πρέπει να ξαναφύγω
καλή αντάμωση λοιπόν στων αστεριών το φως*

Οι συγκεκριμένοι στίχοι είναι παρμένοι από σύγχρονο έντεχνο τραγούδι ¹⁷. Αν και το τραγούδι δεν είναι γραμμένο για κάποιον νεκρό, μέσα από αυτούς τους στίχους γίνονται αντιληπτά στοιχεία που ενυπάρχουν και στα μοιρολόγια, όπως η αντιπαράθεση της χαράς της ζωής με τη θλίψη του θανάτου, η συναίσθηση του περιορισμένου της ζωής και η προσδοκία (Χριστιανική επίδραση) για “αντάμωση στων αστεριών το φως”. Οι θλιμμένοι που εναπόθεσαν τους στίχους αυτούς στον νεκρό τους, δεν γνωρίζουμε κατά πόσο ήταν σε θέση να τον μοιρολογήσουν και αν τον μοιρολόγησαν. Είναι σίγουρο όμως ότι έστω και μ’ αυτό τον τρόπο υποδήλωσαν την ανάγκη τους να το κάνουν.

Σημαντικό εδώ είναι να δούμε και το ιδιαίτερο συλλογικό ασυνείδητο του Έλληνα το οποίο μας δίνει πληροφορίες για την πνευματική, κοινωνική και ψυχολογική του ταυτότητα. Ο ελληνικός λαός στο μοιρολόι αποτυπώνει στο σύνολό του το συλλογικό του ασυνείδητο, το οποίο από γενιά σε γενιά έχει κληρονομηθεί στον νεοέλληνα και το κουβαλάει στις φλέβες του. Στο συλλογικό ασυνείδητο του Έλληνα και μέσα από το μοιρολόι έχουν καταγραφεί εικόνες και μηνύματα που σκιαγραφούν το πνευματικό του υπόβαθρο με την έννοια των συγκινησιακών αλλά και γνωστικών του καταβολών, απέναντι στο θάνατο. Στο συλλογικό ασυνείδητο του Έλληνα λοιπόν, όπως έχουμε ήδη δει, ο θάνατος είναι συνυφασμένος με τη ζωή.

Υπάρχει συναίσθηση του πεπερασμένου της ανθρώπινης ύπαρξης και του ευμετάβολου των ανθρώπινων πραγμάτων ¹⁸ και ο θάνατος μ’ αυτή την έννοια είναι παρών στη καθημερινή του ζωή. Παρ’ όλα αυτά, “ο λαός δεν συμφιλιώνεται ποτέ μοιρολατρικά με το θάνατο, αλλά και ποτέ δεν αρνείται την πανανθρώπινη καταλυτική του δύναμη. Η πραγματικότητα του θλιβερού φαινομένου του θανάτου, αντί να απογοητεύει τον άνθρωπο του λαού, αντί να τον ταπεινώνει και να τον

¹⁷ Ερμηνεύεται από την Μελίνα Κανά στο δίσκο της “Της Αγάπης Γερακάκης” και οι στίχοι ανήκουν στο Θανάση Παπακωνσταντίνου

¹⁸ Αναγνωστόπουλος, σ. 55

αναγκάζει να αναζητεί αλλού το λυτρωμό του, αντίθετα τον οδηγεί στην απόλαυση των αγαθών της ζωής, υλικών και πνευματικών, μέσα σε μια ατμόσφαιρα αισιοδοξίας για δημιουργική δράση πράγμα που συντελεί στην ηθική και κοινωνική προαγωγή του συνόλου, όπου το άτομο καταξιώνεται σε προσωπικότητα γόνιμη και επωφελή, για τον εαυτό του και για το συνάνθρωπο όπως φαίνεται και στο ακόλουθο γνωμικό χορευτικό τραγούδι “του Ντουνιά” ¹⁹:

*“Χαρείτε, νιοί, τις όμορφες και νιές τα παλικάρια
και σεις οι χαμογέροντες, χαρείτε τα παιδιά σας.
Έτσ' είναι τούτος ο ντουνιάς, ο ψεύτικος ο κόσμος,
σαν τ' όνειρο που είδα χτες, κοντά να ζημερώσει.
Σ' αυτόν τον κόσμο πού' μαστε, άλλοι τον είχαν πρώτα,
σε μας τον παραδώκανε κι άλλοι τον καρτερούνε.
Καλότ'ιχα είναι τα βουνά, ποτέ τους δεν γερνάνε,
το καλοκαίρι πράσινα και το χειμώνα χιόνι.”*

Η ασυνείδητη αυτή πεποίθηση απαντάται στη σύγχρονη ελληνική κοινωνία εκφρασμένη δια μέσου των στίχων ενός ιδιαίτερα δημοφιλούς ελληνικού λαϊκού τραγουδιού, το οποίο προσομοιάζει με τα λεγόμενα τραγούδια του Χάρου. Πρόκειται για το “Μία είναι η ουσία” της Χαρούλας Αλεξίου, μέρος του οποίου παρατίθεται:

*Μία είναι η ουσία
δεν υπάρχει αθανασία
Άντε ν' αρρωστήσει ο Άγιος Πέτρος
να τη βγάλουμε και φέτος.
Νά' σουνα Θεέ μου πότης
να σωθεί η ανθρωπότης
στο μεθύσι σου επάνω
να μαχαίρωνες το Χάρο.”*

Το παραπάνω τραγούδι μιλάει για την συναίσθηση του περιορισμένου της ζωής (μία είναι η ουσία, δεν υπάρχει αθανασία, άντε ... να τη βγάλουμε και φέτος). Παράλληλα διαφαίνεται η ορμή του Έλληνα να ζήσει τις χαρές της ζωής, οι οποίες έμμεσα αντιπαραθέτονται με αυτό που ο λαός ονομάζει κάτω κόσμο και Χάρο. (να

¹⁹ Αναγνωστόπουλος, σ. 61

μαχαίρωνες το Χάρο). Όπως ακριβώς και στα νεοελληνικά μοιρολόγια, έτσι και στο παραπάνω τραγούδι, ο θεός συνυπάρχει με τον παγανιστικό Χάρο. Ο Έλληνας επικαλείται τον θεό για να αφανίσει τον προσωποποιημένο θάνατο τον χάρο.

Επιπλέον ο ελληνικός λαός επηρεασμένος από την Χριστιανική διδασκαλία, αντιμετωπίζει τον θάνατο με την πνευματική του διάσταση, προσδίδοντάς του νόημα, πράγμα που αποβαίνει παρηγορητικό και συμβάλει στην ισορροπημένη και υγιή αντιμετώπιση του θανάτου.

*“Να ζήσω ή να πεθάνω
σ’ ένα φλαμέγκο πίνω
ν’ απογειωθώ
κι απ’ τη γη με το φως να ενωθώ” (Χάρης Αλεξίου)*

“Καλή αντάμωση λοιπόν στον αστεριών το φως” (Μελίνα Κανά)

*“Έπληρ’ ο θεός το πλάσμα του κι’ άγγελοι τη ψυχή του
σου αφήνει γεια στο σπίτι του και γεια στη γειτονιά του
κι αφήνει στην ευχούλα του μέσ’ τα παιδόγγονά του” (ελληνικό
παραδοσιακό μοιρολόι)*

Επιπλέον ο ελληνικός λαός έχει μια παράδοση έντονης και αβίαστης έκφρασης των συναισθημάτων, όχι μόνο λεκτικά αλλά και μέσα από ένα πλούσιο μη λεκτικό εκφραστικό κώδικα. Κάτι τέτοιο, εκτός από το ότι καθένας είναι σε θέση να παρατηρήσει, έχει καταχωρηθεί και από μελετητές οι οποίοι αναφέρονται σε έντονη εκφραστικότητα των Μεσογειακών λαών.

Συνεχίζοντας τη διερεύνηση του συλλογικού ασυνειδήτου του Έλληνα μέσα από το μοιρολόγημα, θα ήταν παράλειψη να μην γίνει αναφορά στα έντονα μουσικά βιώματα του λαού μας, ο οποίος διατηρώντας μια ιδιαίτερη σχέση με τον ρυθμό, ανέκαθεν έκανε τραγούδι τα έντονα συναισθήματα πόνου αλλά και χαράς. Ιδιαίτερα για τον πόνο τα τραγούδια είναι “γιατρικό” και παρηγοριά, συντροφιά σε κάθε φάση της ζωής του, και ο λαός ξέρει να τα “χρησιμοποιεί” ως οδούς ανέλιξης των συναισθημάτων του. Εξίσου σημαντική θέση στα βιώματα των ελλήνων κατέχει και η ποιητική δημιουργία, η οποία παίζει τον διττό ρόλο του συναισθηματικού αποφορτισμού (καθώς διευκολύνει την εξωτερίκευση των συναισθημάτων) και της

συνειδητοποίησης του γεγονότος του θανάτου (πολύ περισσότερο όταν ο ίδιος ο θλιμμένος εμπλακεί με την στιχοπλοκή).

Γίνεται σαφές έτσι ότι η μουσική και η ποίηση (βασικά συστατικά του μοιρολογιού) μέχρι και στις μέρες μας δίνει διέξοδο στα συναισθήματα απώλειας που βιώνουν οι Έλληνες, όπως αποδεικνύεται και στα παραπάνω έντεχνα τραγούδια. Κι ίσως αυτά να δίνουν απάντηση στο παρακάτω προβληματισμό του Μότσιου για το πως θα μοιρολογούν οι έλληνες τους νεκρούς τους στο μέλλον: “τι μορφές θα πάρουν μελλοντικά τα θρηνητικά μας τραγούδια την ώρα του παντοτινού αποχωρισμού από αγαπημένα πρόσωπα ή τις ώρες της έντονης θύμησής τους; Σε παρόμοιες ερωτήσεις μάλλον είναι πολύ δύσκολο να απαντήσει κανείς πειστικά, με κάποια σχετική ακρίβεια. Βέβαιο όμως πρέπει να θεωρηθεί ότι οι άνθρωποι θα συνεχίσουν να συγκινούνται από την απώλεια των δικών τους, ότι ο μεγάλος πόνος θα πρέπει να βρει τρόπους όχι μόνο “κάθαρσης” της ψυχής αλλά και έκφρασης του μέσω της τέχνης”²⁰.

Τέλος στο συλλογικό ασυνείδητο του Έλληνα είναι ακόμα καταγεγραμμένη εκτός της μουσικής έκφρασης, η συμμετοχή της κοινότητας και η ενεργή εμπλοκή της στην επίλυση οποιασδήποτε κρίσης καταλαμβάνει ένα μέλος της, καθώς και η ευαισθητοποίηση απέναντι στο πόνο του συνανθρώπου. Ο κοινοτισμός, η αλληλεγγύη και η συναισθηματική συμμετοχή είναι στοιχεία που χρωματίζουν έντονα το νοητικό και συναισθηματικό υπόβαθρο του Έλληνα και που τον καθιστούν λειτουργικό στα θέματα που αγγίζουν τα πλαίσια των “κοινών”. Ας μη ξεχνάμε άλλωστε πως η συλλογικότητα τόσο του μοιρολογιού όσο και του πλήθους των άλλων ελληνικών εθίμων δεν είναι τίποτα άλλο παρά εκφάνσεις της κοινοτικής ιδιοσυγκρασίας του ελληνικού λαού.

Δεν θα μπορούσαμε εδώ να μην σταθούμε σ' ένα πολύ πρόσφατο γεγονός που αποτέλεσε την γνησιότερη έκφανση της ευαισθητοποίησης των Ελλήνων έναντι του πόνου. Ο λόγος για την εκδήλωση συμπαραστάσης του ελληνικού λαού στον αγώνα του κουρδικού λαού για ανεξαρτητοποίηση και απόκτηση πατρίδας μέσω μιας συναυλίας. Αυτή η έκφραση αλληλεγγύης πέρα από το γεγονός ότι προήλθε από πραγματικά συναισθήματα συμπαραστάσης (στο ασυνείδητο του Έλληνα είναι καταγεγραμμένος ο πόνος της στέρησης της πατρίδας του και της σκλαβιάς),

²⁰ Μότσιος, σ. 157

αποτελεί ενεργοποίηση της συλλογικότητας και συνοχής της ελληνικής κοινωνίας και μάλιστα μ' ένα γνωστό του τρόπο: τα τραγούδια του. Τα εν λόγω στοιχεία αν και έχουν μειωθεί δραστικά στην σύγχρονη ζωή δεν παύουν να ενυπάρχουν στην προσωπικότητα του Έλληνα, και να γίνονται αντιληπτά και ορατά σε στιγμές σαν κι αυτές.

Το συλλογικό ασυνείδητο του Έλληνα, λοιπόν, όπως καταγράψαμε παραπάνω αποτελείται από ένα σύνολο προαιώνιων βιωμάτων αζεχώριστων από την ιδιοσυγκρασία του. Τα βιώματα αυτά, είτε αναγνωρίζονται από τα άτομα, είτε όχι, δεν παύουν να τα επηρεάζουν και να διαμορφώνουν στάσεις και συμπεριφορές τους, που πολλές φορές τα ίδια τα άτομα δεν είναι σε θέση να αιτιολογήσουν. Τα βιώματα και τις πληροφορίες αυτές τις καταγεγραμμένες στο ασυνείδητο, ο Yung ονομάζει σύμβολα. Ο Yung²¹ αναφερόμενος στο ρόλο των συμβόλων στο ασυνείδητο, τα διαχωρίζει σε φυσικά και σε πνευματικά. Τα φυσικά προέρχονται απ' τις ασυνείδητες περιοχές της ψυχής και αντιπροσωπεύουν μια τεράστια ποικιλία βασικών αρχετύπων ενώ συμπεριλαμβάνει ιδέες και εικόνες που βρίσκονται τόσο στις πιο παλιές μαρτυρίες όσο και στις πρωτόγονες κοινωνίες " τα πνευματικά σύμβολα απ' την άλλη, είναι εκείνα που χρησιμοποιήθηκαν για να εκφράσουν "αιώνιες αλήθειες" και χρησιμοποιούνται ακόμα σε πολλές θρησκείες "²². Τα τελευταία έχουν περάσει από μια διαδικασία επεξεργασίας σε αρκετό βαθμό συνειδητή και έχουν έτσι καταστεί συλλογικά αποδεκτά απ' τις πολιτισμένες κοινωνίες.

Τα παραπάνω στοιχεία, πάντα κατά τον Yung, αποτελούν σημαντικό τμήμα της πνευματικής μας συγκρότησης και παίζουν ζωτικό ρόλο στην οικοδόμηση των ανθρώπινων κοινωνιών. Ειδικότερα για τη πνευματική συμβολή ο συγγραφέας παραθέτει ότι "μπορούν να προκαλέσουν σε ορισμένα άτομα μια πολύ βαθιά συγκινησιακή αντίδραση, κι η ψυχική αυτή φόρτιση τα φτάνει στο σημείο να λειτουργούν σχεδόν σαν τις προλήψεις. Κι αυτό είναι ένας παράγοντας που πρέπει να λαβαίνει υπ' όψη του ο ψυχολόγος"²³

Η ωφελιμότητα της γνώσης του συλλογικού ασυνείδητου του Έλληνα για έναν Έλληνα Κοινωνικό Λειτουργό είναι τόσο πολυδιάστατη όσο και οι τομείς εκπαίδευσης και δράσης του. Μέσα από την κατανόησή του ο Κ.Λ. επιτυγχάνει

²¹ Yung C. . Ο άνθρωπος και τα σύμβολά του, Αθήνα, 1964, σ.93

²² ω.α.

²³ ω.α.

βαθύτερη και περισσότερο πολύπλευρη εξέταση των κοινωνικοψυχολογικών πτυχών του “πελάτη του” (άτομο, ομάδα, κοινότητα). Γνωρίζοντας την δυναμική αυτών των ασυνείδητων ιδιαίτερων πτυχών του Έλληνα, ο Κ.Α. μπορεί να μεταφέρει σε συνειδητό επίπεδο τις πτυχές εκείνες που αποδεικνύονται ιδιαίτερα λειτουργικές και καταλυτικές στην επίλυση τόσο του πένθους όσο και άλλων κρίσεων, ατόμων, ομάδων και κοινοτήτων. Επιπλέον οι χειρισμοί του μπορούν να είναι περισσότερο ευέλικτοι και αποδοτικοί όταν βασίζονται στη γνώση των νοητικών και συγκινησιακών επιδράσεων που ασκούν στον Έλληνα θεσμοί και παραδοσιακές αντιλήψεις, θεωρήσεις και τρόποι ατομικής και συλλογικής νόησης και δράσης.

2.2. Η ΔΙΑΧΡΟΝΙΚΗ ΑΞΙΑ ΤΟΥ ΕΛΛΗΝΙΚΟΥ ΚΟΙΝΟΤΙΣΜΟΥ ΚΑΙ Η ΚΟΙΝΟΤΙΚΗ ΑΛΛΗΛΕΓΓΥΗ

“Η γνώση προάγεται μέσα από την αναδίφηση του εγνωσμένου ²⁴”, και στη περίπτωση της παραδοσιακής κοινότητας, όπως λειτούργησε στα χρόνια της τουρκοκρατίας και στις μικρές κοινότητες των χωριών στα νεώτερα χρόνια, αποδεικνύει μια διαχρονική αξία των Ελλήνων, αναλλοίωτη στο πέρασμα των αιώνων: **τον κοινοτισμό και την οργάνωσή του λαού σε πνεύμα κοινοτικό.**

Η έννοια του κοινοτισμού συμβαδίζει με τον όρο της ελληνικότητας κι αποτελεί στοιχείο διαχρονικότητας. Στην πορεία της ελληνικής ιστορίας, εκδηλωνόταν πάντα η πίστη στην ύπαρξη της κοινότητας. Σύμφωνα με το Παπαρρηγόπουλο ²⁵, ως μόνιμο και παράλληλα σταθερά εξελισσόμενο στοιχείο της ελληνικής πραγματικότητας, άλλοτε ταυτιζόταν με το κράτος, κι άλλοτε όταν αυτό καταλυόταν, το υποκαθιστούσε με την έννοια του Έθνους ή του Γένους, η οποία δρούσε μάλιστα στα πλαίσια του κράτους των κατακτητών ως παρακράτος. Αυτός ο τρόπος οργάνωσης, συνδυάζοντας έτσι την εθνική, πολιτιστική και περαιτέρω λειτουργική υπόσταση του ανθρώπου ως φορέα συλλογικότητας, παρατηρείται από την αρχαιότητα έως τις μέρες μας. Πρέπει όμως, να διαπιστωθεί ότι ο κοινοτικός αυτός κανόνας, κατά τον Καραβίδα, παρουσιάζει μια ιδιαιτερότητα στην ελληνική έκφραση του ‘κοινωνείν’, γιατί “ο συνθετικός αυτός κανόνας της Κοινότητας των Ελλήνων δεν τους εδόθηκε ποτέ κάπου σε κάποιο Σινά, ουδ’ επίσης ως

²⁴ Μπαριζελιώτης, σ. 19

επαναστατικό ή και συμβατικό προϊόν οιασδήποτε ταξικών συγκρούσεων... αλλά διεπλάσθη εδώ, ... δια μέσου της μακράς παράδοσης, σύμφωνα δηλαδή με τις άμεσες ασυγκάλυπτες και αμείλικτες καθημερινές οικονομικές, κοινωνικές και πολιτικές ανάγκες". Και συμπληρώνει ο ίδιος ότι αυτός ο κοινοτικός κανόνας "κυρούται εδώ ως κυριολεκτική σχέση ανθρώπου προς άνθρωπον... με το κριτήριο της ανθρώπινης αξίας... βήμα προς βήμα δια μέσου μιας αέναης αναπροσαρμοστικής κατ' άτομον αξιολογήσεως μέσα στην συντροφική ομάδα"²⁶.

Αν σταθούμε στα στοιχεία που δίνει η μορφή της παραδοσιακής κοινότητας σε όλες τις εκφάνσεις της στο πλήθος των ελληνικών πληθυσμών (ορεινά χωριά, νησιά, παροικίες, συνοικισμοί), διαπιστώνει κανείς μία βίωση της συντροφικής ομάδας και μια παράλληλη έκφραση σφαιρικής επένδυσης των γεγονότων. Η θέση του γεγονότος μέσα σε μια κοινότητα μας επιτρέπει την ανάλυσή της στο μικροεπίπεδο και στη περίπτωση της παραδοσιακής της μορφής, καταλήγει κανείς να συμπεράνει ότι: οτιδήποτε συμβαίνει στη καθημερινή ζωή των ανθρώπων είναι συγχρόνως ατομικό και κοινοτικό-κοινωνικό γεγονός.

Στα πλαίσια του παραδοσιακού κοινοτικού πνεύματος, παρατηρούνται δύο στοιχεία: η συλλογική επένδυση οποιουδήποτε κοινωνικού γεγονότος κι από την άλλη η προώθηση της προσωπικής υπόθεσης (ή ακόμα και της οικογενειακής) από τα ίδια τα άτομα - μέλη στη κοινοτική διαχείριση. Η γέννηση, ο γάμος και τέλος ο θάνατος ως γεγονότα αποτελούν τόσο σταθμό στην οικογενειακή ζωή (πράγμα φυσιολογικό), αλλά κυρίως διαμοιράζονται τη σημαντικότητά τους με μια γνήσια ιδέα κοινωνικής συμμετοχής και αλληλεγγύης. Η επισήμανση του Νανού²⁷ ενισχύει την άποψη αυτή του γνήσιου "διαμοιρασμού", καθώς διαπιστώνει ότι:

"η γέννηση και ο θάνατος, τα όρια της ύπαρξης, προσέρχονται στην εμπειρία ως ακέραια γεγονότα, ανεξάρτητα από κάθε νοηματοδότηση και θέσπιση, και ως τέτοια ακριβώς τα εμφανίζει η κοινότητα - μια "φαινομενικότητα πιο πρωταρχική από κάθε άλλη".

Με αυτό το τρόπο, ενισχύονταν οι κοινοτικοί δεσμοί σαν ένα φυσιολογικό επακόλουθο κάθε γεγονότος, όπου τα ίδια τα άτομα βίωναν αυτό το πνεύμα συμμετοχής. Όπως αναφέρει ο Λιβιεράτος: "Αν οφείλουμε να δεχθούμε ότι από

²⁵ Πανταζόπουλος, 1993, σ. 38

²⁶ Παπαρηγόπουλος Ξ., "Ο κοινοτισμός του Κωνσταντίνου Καραβίδα. Προβλήματα κανονιστικής θεμελίωσης, περ. Νέα Κοινωνιολογία, 1992, σσ. 29-30

φυσική άποψη τα γεγονότα αυτά είναι ανεξάρτητα από κάθε συγκεκριμένο κοινωνικό μόρφωμα, γνωρίζουμε από την άλλη (κι αυτό είναι ίσως κάτι που οι ιστορικές κοινότητες κατανοούσαν περισσότερο από εμάς) ότι δεν προσλαμβάνονται ως ακατέργαστα δεδομένα αλλά πάντοτε ως σχέση και μάλιστα ως θεμέλιο του κοινωνικού δεσμού”²⁸.

Έτσι το ‘ατομικό’ και το ‘συλλογικό’ βρισκόταν σε μια διαρκή αλληλεπίδραση. Το αξιοσημείωτο είναι σ’ αυτή την αμφίδρομη σχέση ότι ζητούμενο δεν είναι μόνο η **σωματική παρουσία**, αλλά και η **πρακτική αλληλοβοήθεια**. Μπορούμε να μιλούμε έτσι για μια γνήσια ‘στάση των μελών απέναντι στη κοινότητα’. Σύμφωνα με τον ορισμό της στάσης από το Γεωργά, ο οποίος την ορίζει ως “ένα διαρκές σύστημα με γνωστικό στοιχείο, συναισθηματικό στοιχείο και με κάποια τάση προς την έκφραση συμπεριφοράς”²⁹, αυτή φανερώνεται να εκδηλώνεται στη παραδοσιακή κοινότητα. **Γνωρίζουν** το τι συμβαίνει, **συμμετέχουν συναισθηματικά** σε ό,τι συμβαίνει και κυρίως **δραστηριοποιούνται**.

Όπως διαφάνηκε στο εθιμικό τελετουργικό στον θάνατο των Ελλήνων (βλ. Α΄ Μέρος), η συμμετοχή των υπολοίπων μελών της παραδοσιακής κοινότητας δεν φαινόταν μόνο από μία απλή παρουσία, αλλά κυρίως από μία ενεργητική συμμετοχή (τάση συμπεριφοράς που εκπληρωνόταν με τη δράση). Οι γυναίκες π.χ., συγκεντρώνονταν ήδη από την είδηση του θανάτου στο σπίτι του νεκρού, να καθαρίσουν, να μαγειρέψουν για τη περίπτωση ή ακόμα και οι άνδρες αναλάμβαναν να τακτοποιήσουν τα της κηδείας. Η θέση συνολικά των γεγονότων μέσα στην παραδοσιακή κοινότητα (όπως αυτό του θανάτου), διαφαίνεται στο παρακάτω σχήμα.

Η ΘΕΣΗ ΤΩΝ ΓΕΓΟΝΟΤΩΝ ΣΤΗ ΠΑΡΑΔΟΣΙΑΚΗ ΚΟΙΝΟΤΗΤΑ

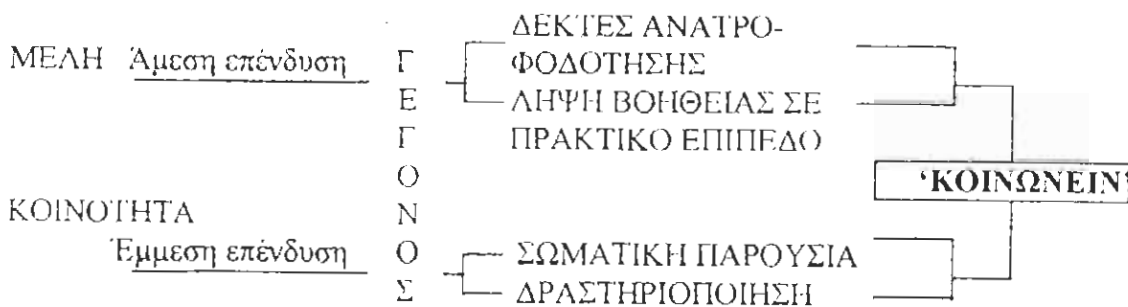

²⁷ Λιβεράτος, σ. 50

²⁸ ω α.

²⁹ Γεωργάς, τ. Α΄, σ. 124

Όπως προσπαθούμε να δείξουμε σ' αυτό το σχήμα, η όλη κοινωνική πραγματικότητα κατέληγε στην αίσθηση του κοινωνείν. Αν σταθούμε στην ίδια την κοινότητα, ως σύνολο μελών διακρίνεται από έμμεση επένδυση του γεγονότος είτε συναισθηματική είτε σωματική. Το μέσο της επένδυσης αυτής αποτελεί το ίδιο το σώμα τους (π.χ. πηγαίνουν στην εκκλησία για τη γαμήλια τελετή) και συγχρόνως η ίδια η στάση τους (παρηγορούν τους συγγενείς του νεκρού). Όλο το κοινωνικό δίκτυο, το οποίο δεν περιορίζεται στο κύκλο των γνωστών, δραστηριοποιείται, με αποτέλεσμα τα μέλη που έχουν άμεση σχέση με το γεγονός να γίνονται δέκτες όχι μόνο ανατροφοδότησης (να κλάψουν ή να γλεντήσουν), αλλά και βοήθειας σε πρακτικό επίπεδο.

Όταν γεννιόντουσαν έτσι τα παιδιά, δεν προσέτρεχε μόνο η μαμή, αλλά συγχρόνως και άλλες γυναίκες για να βοηθήσουν, ενώ ο πατέρας περίμενε το πολυπόθητο υιό μαζί με φίλους στο άλλο δωμάτιο. Στο γάμο, αναμένονταν τα όργανα στο σπίτι της νύφης, όπου ο κόσμος κατάκλυζε την αυλή και γινόταν κανονικό γλέντι πριν ακόμα κι από τη γαμήλια τελετή. Η προετοιμασία της νύφης ή ακόμα και του σκηνώματος εκπληρωνόταν μέσα σε ομαδικά πλαίσια, μες τη ζωντανή παρουσία και κινητοποίηση όλων των παρευρισκομένων. Και μετά το τέλος κάθε μυστηρίου στην εκκλησία, οι άμεσα συνδεόμενοι (το νιόπαντρο ζεύγος, οι θλιμμένοι συγγενείς, οι γονείς με το νεοφώτιστο και οι κουμπάροι) γίνονταν δέκτες πρακτικής βοήθειας. Τις λαμπάδες τις έπαιρνε κάποιος άλλος να τις μεταφέρει στο σπίτι, τα κόλλυβα βράζονταν και μοιράζονταν από την γειτόνισσα μετά τη νεκρώσιμη ακολουθία.

Τα παραδείγματα όλης αυτής της ενεργοποίησης των μελών μιας παραδοσιακά λειτουργούσας κοινότητας μπορούν να είναι πάμπολλα. Αλλά είναι αξιοσημείωτο ότι έχουν καταγραφεί εκφάνσεις τους τουλάχιστον σε πιο σύγχρονα χρόνια, στις ταινίες του Ελληνικού Κινηματογράφου και αποτελούν γνήσια δείγματα της ελληνικής έκφρασης του κοινοτικού πνεύματος. Ο π. Φάρος, αναφερόμενος μεν στην αντιμετώπιση του ανθρώπινου πόνου στην προτεχνοκρατική ελληνική κοινωνία (όπως τη χαρακτηρίζει), περιγράφει την κοινότητα ως θεραπευτικό πλαίσιο. Δίνει, όμως σημαντικά στοιχεία για ένα ευρύτατα διαδεδομένο θεσμό της ελληνικής

κοινωνίας: την “αυλή” ή “μάνδρα”³⁰. Αναφέρει, λοιπόν: “Η ‘αυλή’ είχε όλα τα βασικά χαρακτηριστικά της θεραπευτικής κοινότητας όπως π.χ. τις τακτικές συγκεντρώσεις της ολομέλειας, την αλληλοθεραπεία, τον ρόλο του αρχηγού, καθώς επίσης και τα αρνητικά ψυχοδυναμικά της, όπως την τάση της αποδιοπομπεύσεως ενός μέλους για την αποκατάσταση της διασαλευμένης ειρήνης της κοινότητας, την αποθάρρυνση της ανομοιομορφίας κ.α.”³¹.

Τέτοιοι θεσμοί υιοθετήθηκαν πολλοί από την ελληνική συνείδηση και στα πλαίσια της παραδοσιακής κοινότητας του χωριού, των νησιών, των συνοικιών ή ακόμα και των γειτονιών σε μεγάλα αστικά κέντρα, σε ένα πνεύμα κοινοτισμού που λαμβάνεται ως **εμπειρία κοινωνικής ζωής** κατά τον Κροπότκιν³², και βασίζεται κατά πολύ στην **αμοιβαία βοήθεια**. Κι όπως αναφέρει ο Λιβιεράτος³³:

“Ένταχμένες σε μια ουμανιστική προοπτική που προβάλλεται αναδρομικά σε όλη την ιστορία, οι κατηγορίες της αλληλοβοήθειας, της αλληλεγγύης και της συνεργασίας αναδεικνύουν μία αποκαθαμένη εκδοχή της κοινοτικής ζωής: πριμοδοτούν τα ‘θετικά’ συστατικά της - τα φιλικά αισθήματα, την προσφορά, την αυτοθυσία, τη λατρεία της ζωής, το ‘καλό’ δηλαδή, με τα δικά μας μέτρα - κι εξοβελίζουν τα αρνητικά - την πρόκληση, τον συναγωνισμό, την λατρεία του θανάτου, το ‘ιερό κακό’”

Παρ’ όλες τις σημαντικές αλλαγές που έχουν επιτευχθεί τα τελευταία χρόνια, μπορεί κανείς να υποστηρίξει ότι αν και έχει δραστικά μειωθεί η κοινοτική αυτή έκφραση στη σύγχρονη ελληνική κοινωνία, δεν έχει εξαλειφθεί. Η κοινωνική πραγματικότητα της Ελλάδας με τους αστικούς και βιομηχανικούς συγχρόνως μετασχηματισμούς της (αστικοποίηση της υπαίθρου, εσωτερική / εξωτερική μετανάστευση, μαζική συσσώρευση στα μεγάλα αστικά κέντρα) φαίνεται να επιδρά σημαντικά στην κοινωνική και κοινοτική οργάνωση των ελλήνων ανθρώπων. Ο κοινοτισμός, όμως, ως αξία, η αίσθηση του ‘κοινωνείν’ και της συλλογικότητας ή ακόμα και η συνειδητοποίηση του ενός ως μέρους του συνόλου στο μακροεπίπεδο της ελληνικής κοινωνίας, διατηρούν τη σημασία τους στις σύγχρονες προοπτικές.

Ο καθηγητής Γεωργάς πιστεύει ότι η έννοια της κοινότητας έχει διαμορφώσει κατά πολύ την προσωπικότητα και τα χαρακτηριστικά του Έλληνα³⁴. Την εντοπίζει

³⁰ π. Φάρος, 1978, σσ. 59-60

³¹ ω.α., σ. 60

³² Λιβιεράτος, 1992, σ. 42

³³ ω.α., σσ. 42-43

³⁴ Γεωργάς, τ. Α', σσ. 106-107

κυρίως στη στάση του απέναντι στη δικαιοσύνη και στη πολιτική, η οποία έχει τις ρίζες της στη μικρή παραδοσιακή κοινότητα. Ως προς την αίσθηση δικαίου, η συχνή δυσπιστία που εκφράζουν οι σύγχρονοι Έλληνες στους φορείς της δικαστικής εξουσίας και η πίστη τους στο λαϊκό δίκαιο θυμίζουν τους Έλληνες των μικρών κοινοτήτων. Τότε, “τη δικαιοσύνη αντιπροσώπευε όχι η αφηρημένη μορφή της Θέμιδος, αλλά το πρόσωπο ‘κάποιου δικού μας ανθρώπου’... που γνωρίζει το δικαστή, ώστε να τον επηρεάσει”³⁵ και όλοι κρίνονταν στα πλαίσια της κοινότητας τους. Έτσι και ο Έλληνας του σήμερα αν και αναγνωρίζει την αναγκαιότητα της έννομης τάξης, χαρακτηρίζεται συγχρόνως από προσπάθειες να ελέγξει ή να επηρεάσει αποφάσεις (ακόμα και να ξεγελάσει αστυνομικούς) σε θέματα της ατομικής ή οικογενειακής του ζωής. Ακόμα και όταν κάποιος κατηγορείται για μια αξιόποινη πράξη, πρώτα θα ζήσει το ‘ζωντανό δικαστήριο’ των γειτόνων ή συμπολιτών του.

Όσο για την πολιτική έκφραση των Ελλήνων, το έντονο ενδιαφέρον για τα πολιτικά θέματα, για τα κόμματα, αν και στο σήμερα έχει μειωθεί αισθητά, δεν μπορούμε να πούμε ότι οι σύγχρονοι Έλληνες δεν λειτουργούν ως εκφραστές της κοινής γνώμης. Όπως διαπιστώνει ο Γεωργιάς³⁶, “η στάση ότι μπορείς να επηρεάσεις πολιτικές και δικαστικές αποφάσεις εάν έχεις τα ‘μέσα’, εάν έχεις ‘κάποιον δικό σου άνθρωπο’, η χρήση της πολιτικής για την προώθηση οικογενειακών υποθέσεων, η δυσπιστία που έχει ο Έλληνας για τις προθέσεις της κεντρικής κυβέρνησης, η τάση του να κρύβει τα εισοδήματά του από τις ‘αυθαίρετες και υπερβολικές’ εκτιμήσεις της εφορίας (και η αντίστοιχη υπόνοια του εφοριακού ότι ο φορολογούμενος κρύβει κάτι), όλα αυτά μπορούν να κατανοηθούν μέσα από το πρίσμα της κλειστής κοινότητας”.

Είναι, πράγματι αξιοσημείωτες οι παρατηρήσεις του καθηγητή. Όταν τη σύγχρονη ελληνική κοινωνία τα τελευταία χρόνια απασχολεί η Ευρωπαϊκή ολοκλήρωση, γίνεται πάντα η κριτική στις κυβερνήσεις κι ασκείται έλεγχος στις αποφάσεις τους. Κι ακόμη σε δύσκολες εθνικές στιγμές (Ιμια, υπόθεση Οτσαλάν), οι Έλληνες πολίτες συμπλέονται και συμφωνούν απ’ όλες τις πολιτικές πλευρές, θυμίζοντας τις δύσκολες καταστάσεις των Τούρκων κατακτητών.

³⁵ ω.α.

³⁶ ω.α., σ. 107

Πρέπει να επισημανθεί, όμως σ' αυτό το σημείο ότι η θεώρηση πολλών ερευνητών και κυρίως ξένων πως χάρις στην Τουρκοκρατία διατηρήθηκαν αυτά τα γνήσια 'πολιτικά' και 'συλλογικής έκφρασης' χαρακτηριστικά του έλληνα, είναι λαθεμένη. Πιστεύουμε ότι δε γίνεται η απαραίτητη επικέντρωση στο σεβασμό μιας παράδοσης που διασώζεται και διατηρείται σε συλλογικό επίπεδο και αποτελεί ζωτική λειτουργία στο μικροεπίπεδο της κοινοτικής οργάνωσης των ελλήνων. Η προσοχή μιας έρευνας στην κατάσταση μιας υποδούλωσης αναιρεί την έρευνα της λειτουργικότητας των ατόμων στις εκάστοτε συνθήκες και που στη σημερινή ελληνική κοινωνία διαφαίνεται να διατηρεί κάποια δυναμικότητα.

Ο κοινοτισμός ως καθημερινό βίωμα μπορεί να μην εκδηλώνεται στις μέρες μας αυτούσια με τον τρόπο που εκδηλωνόταν κάποτε (στα πλαίσια της παραδοσιακής κοινότητας). Εξακολουθεί να κάνει, όμως, αισθητή την παρουσία του σε διάφορες εκφάνσεις της κοινωνικής ζωής των ελλήνων. Έτσι για παράδειγμα κάνοντας αναφορά στο γεγονός του θανάτου μπορεί να παρατηρηθεί πως αν και οι συνθήκες και το εθιμικό τελετουργικό έχουν αλλάξει (κάτι φυσιολογικό στην εξελικτική πορεία της παράδοσης), η κοινότητα είναι πανταχού παρούσα στο ξενύχτισμα του νεκρού που, αν και χωρίς το σκήνωμά του, πολλές φορές εξακολουθεί να πραγματοποιείται, δείγμα της ύπαρξης του υποστηρικτικού δικτύου από τα μέλη της κοινότητας. Ακόμα τα γεύματα, μπορεί να μην λέγονται περιδείπνα, αλλά συνεχίζουν να συγκεντρώνουν τους συγγενείς και τους γνωστούς γύρω από τους πενθούντες ακόμα και στις μεγάλες πόλεις.

Ξεφεύγοντας από το θανατικό γεγονός, το κοινοτικό πνεύμα φανερώνεται και σε άλλες εκδηλώσεις του σύγχρονου έλληνα. Μπορούμε έτσι να σταθούμε στη στάση των ελληνικών κοινοτήτων απέναντι στους φοιτητές, τους διάσπαρτους σε πολλές πόλεις της Ελλάδας. Τα μέλη της εκάστοτε κοινότητας φαίνονται ευαισθητοποιημένα απέναντι στις ανάγκες αυτών των παιδιών και προσφέρονται να τις καλύψουν τόσο σε συναισθηματικό, όσο και σε πρακτικό επίπεδο. Καταγράφοντας, λοιπόν, και την προσωπική μας εμπειρία ως σπουδαστές της Πάτρας, είχε βιωθεί πολλές φορές η ανησυχία κάποιων γειτόνων για την υγεία ή την διατροφή μας (κυρίως κατά τις περιόδους της εξεταστικής) οι οποίοι και μας δήλωναν διαθέσιμοι σε οτιδήποτε χρειαζόμασταν. Επιπλέον, σαν μικρή κοινότητα λειτουργούσαμε συχνά και με τους συμφοιτητές μας, όταν οργανώναμε κοινές συναντήσεις και "κοινές εστίες" με τη συμμετοχή όλων. Τα προσωπικά αυτά

παραδείγματα αποτελούν από τα χαρακτηριστικότερα της αλληλεγγύης που διακατέχει τον ελληνικό λαό ως διαχρονική αξία του ελληνικού κοινοτισμού. Αλλά, ωστόσο δεν είναι τα μόνα.

Η ενότητα και η συνοχή των μελών μίας ελληνικής κοινότητας διαφαίνεται από το μεγάλο αριθμό συλλόγων, σωματείων και συνδέσμων που δημιουργούνται στα μεγάλα αστικά κέντρα από ανθρώπους που κατάγονται από την ίδια περιοχή. Αν και είναι γεγονός η χαλάρωση των δεσμών της μικρής κοινότητας ³⁷, κοινές εκδηλώσεις όπως τα πανηγύρια στα χωριά και οι χοροί των συγχωριανών στην Αθήνα, αποτελούν ευκαιρίες για τη διατήρηση και σύσφιξη των σχέσεων τους που γεννήθηκαν στα κοινοτικά πλαίσια των περιοχών καταγωγής τους. Ίσως να έχουν χαθεί από την επικαιρότητα, αλλά ακόμα υπάρχουν διάσπαρτα ελληνικά χωριά που βιώνουν πιο άμεσα την κοινοτική ιδέα. Αν και βρίσκονται στο τελευταίο 'άρμα' της τεχνολογικής προόδου, βλέπει κανείς τους συγχωριανούς "το Χειμώνα γύρω από το μαγκάλι ή στη ταβέρνα της γειτονιάς και το καλοκαίρι στο πεζοδρόμιο, έξω απ' την αυλόπορτα με πασατέμπους, ηλιόσπορους ή πεπονόσπορους".

Τέλος, άξιος παρατήρησης είναι ο κοινοτισμός των αλύτρωτων και των ελλήνων της διασποράς. Η κοινοτική οργάνωση των ελληνικών παροικιών του εξωτερικού είναι περισσότερο πιστή στις παραδοσιακές κοινοτικές αξίες από τον αποδυναμωμένο κοινοτισμό της Ελεύθερης Πατρίδας και αποδίδει ιδιαίτερη σημασία στη διατήρηση και διάσωση όχι μόνο των πολιτικών, αλλά και των πολιτιστικών στοιχείων της κοινοτικής ιδέας ³⁸. Χαρακτηριστικό παράδειγμα η ελληνική κοινότητα του Μόντρεαλ στον Καναδά, όπου διακρίνεται για την ιδιαίτερη δομή ηγεσίας, την κοινωνικοοικονομική διαστρωμάτωση του πληθυσμού της, τη λειτουργία ενός πλήρους δικτύου οργανώσεων και κοινωνικών φορέων (εκκλησίες, σχολεία, κοινωνικές υπηρεσίες) ³⁹.

Αν και, λοιπόν, φανερώνεται σε πολλές εκδηλώσεις του σύγχρονου Έλληνα η αξία της κοινοτικής ιδέας, οι σύγχρονες κοινωνικές συνθήκες επιδρούν σημαντικά στην έκφρασή της. Παρ' όλο που οι παραδοσιακές αξίες και τα γνωρίσματα των ελλήνων δέχονται ποικίλες επιδράσεις σε ευρωπαϊκό και διεθνές επίπεδο, η σημαντικότητα του ρόλου της Τοπικής Αυτοδιοίκησης προβάλλει σημαντική όσο

³⁷ Γεωργιάς, τ. Α', σ. 109

³⁸ Πανταζόπουλος, σ. 56

³⁹ Σταθόπουλος Π., Κοινοτική Εργασία, *Θεωρία και πράξη*, Αθήνα, 1990, σ. 112

ποτέ. Και αυτό, κατά τον Πανταζόπουλο, γιατί “η τοπική αυτονομία ως έκφραση-τομή της τοπικής αυτοδιοικήσεως, υπήρξε στις ιστορικές της καταβολές δημιουργήματα της κοινότητας στα πλαίσια της οποίας διαμορφώθηκαν τα ατομικά ή ακριβέστερα τα ανθρώπινα δικαιώματα στη χώρα μας, πολύ πριν αυτά προβληθούν στις διακηρύξεις της αμερικανικής και γαλλικής επαναστάσεως και τα άλλα Ευρωπαϊκά Συντάγματα”⁴⁰.

Η αναγκαιότητα αυτού του ρόλου της Τοπικής Αυτοδιοίκησης και μάλιστα στο πρώτο βαθμό (δήμοι-κοινότητες) δεν θεμελιώνεται μόνο ως κύτταρο της συλλογικής μας ζωής, το οποίο μαζί με την Θρησκεία και τη γλώσσα τροφοδότησε τον Ελληνισμό κατά τη μακραίωνη δραματική του πορεία⁴¹. Η υιοθέτηση της **κοινοτικής αλληλεγγύης** ως βασικό εννοιολογικό χαρακτηριστικό των κοινοτήτων επιβάλλεται και από άλλους παραμέτρους. Κατά τον Durkheim⁴², “το κράτος είναι απομακρυσμένο από τους πολίτες. Οι σχέσεις του με τους πολίτες είναι επιφανειακές και χωρίς συνέχεια. Επομένως, για τη διατήρηση ενός Έθνους, είναι απαραίτητη η ύπαρξη ενδιάμεσων μορφών ομάδων που θα προσφέρουν στα άτομα ευκαιρίες για συναισθηματική ταύτιση και κοινωνικοποίηση. Αυτή ακριβώς τη λειτουργία της σύνδεσης του ατόμου με την ευρύτερη κοινωνία εξυπηρετεί η κοινότητα, γιατί είναι μία βασική ανθρώπινη ανάγκη: είναι αυτό το συναίσθημα που ο Nisbet αποκάλεσε **αναζήτηση της κοινότητας** από μέρους των ανθρώπων”.

Αυτή η αναζήτηση της κοινότητας και η ενίσχυση της κοινοτικής αλληλεγγύης έχει άμεση σχέση με την δραστηριοποίηση των ίδιων των κοινωνικών λειτουργιών, που στη περίπτωση των ελλήνων μπορεί να βασιστεί στην ίδια την ελληνική παράδοση. Η διαχρονικότητα της δημοκρατικής οργάνωσης των ελληνικών παραδοσιακών κοινοτήτων μαζί με τα άλλα χαρακτηριστικά γνωρίσματά της (συναισθηματική υποστήριξη - έμπρακτη βοήθεια μελών) αποτελεί χρήσιμο εργαλείο για έναν Κ.Λ. Ως εκ τούτου το χαρακτηριστικό αυτό της δημοκρατικής οργάνωσης και του συστήματος λήψεως αποφάσεων “εκ των κάτω” αλληλένδετο με το πνεύμα αλληλεγγύης και συλλογικότητας σε ανατροφοδοτικό όσο και σε πρακτικό επίπεδο από τα μέλη της, έχει μεγάλη σημασία για τον σύγχρονο Κ.Λ. Πολύ δε περισσότερο

⁴⁰ 1992, σ. 22

⁴¹ Κατά τον Καραβίδα, Πανταζόπουλος, ο.α.

⁴² Σταθόπουλος, σ. 109

είναι άξιο παρατήρησης στις σημερινές του εκφάνσεις, σε σύγχρονες ελληνικές κοινότητες, είτε εντός είτε εκτός Ελλάδος (κοινότητες αποδήμου ελληνισμού).

Ο ρόλος του Κ.Λ. στην τοπική αυτοδιοίκηση, ο οποίος αναζητά μορφές οργάνωσης και συντονισμού κοινωνικών υπηρεσιών με επίκεντρο τις κοινωνικές ανάγκες, κάνει πιο αναγκαία την καθολική προσέγγιση του κοινοτικού πνεύματος (του μεταδιδόμενου με πολιτιστικά και εθνικά χαρακτηριστικά μέσω της παράδοσης στον νεοέλληνα) με συλλογικούς φορείς (τοπικά συμβούλια, κέντρα προώθησης αυτοβοήθειας κ.α.). Επίσης η γνώση του Κ.Λ. αυτής της μακραιώνης ελληνικής παράδοσης στον κοινοτισμό προσφέρει σημαντική βοήθεια στον Κ.Λ. για την αποτελεσματικότερη κινητοποίηση του πνεύματος αλληλεγγύης και συνδιαλλαγής της κοινότητας (εθελοντισμός).

Στην ιδιαίτερη αυτή περίπτωση του εθελοντισμού, ο Κ.Λ. φαίνεται να έρχεται να καλύψει κενά της κρατικής παρέμβασης ή φορέων της τοπικής αυτοδιοίκησης (μέσω της ενεργοποίησης του κοινοτικού πνεύματος), η αλήθεια όμως είναι ότι ταυτόχρονα παρεμβαίνει στην αλλαγή θεσμικών στοιχείων και δρα καταλυτικά στην οργάνωση και λειτουργία των κοινωνικών υπηρεσιών έχοντας πάντα τον ίδιο σκοπό στην επαγγελματική του λειτουργικότητα: την ικανοποίηση των κοινωνικών αναγκών.

Εν κατακλείδι, ο σύγχρονος Κ.Λ. σε κάθε προσπάθεια παρέμβασής του στην κοινότητα είτε προς ενεργοποίησή της ως υποστηρικτικό δίκτυο, είτε προς κινητοποίησή της για διεκδίκηση και δημιουργική προσφορά σε θέματα που την απασχολούν, αντλεί αξιοποιήσιμα μηνύματα αλληλεγγύης και ενότητας από το ελληνικό παραδοσιακό πνεύμα κοινοτισμού.

Ωστόσο ακόμα κι αν δεχτούμε την άποψη του Πανταζόπουλου πως ο κοινοτισμός σήμερα δεν ταυτίζεται πάντα στην πράξη με την παράδοση, οφείλουμε ίσως περισσότερο από ποτέ σήμερα (εν όψει Ευρωπαϊκής ένωσης) να παρακολουθήσουμε τον παρακάτω συλλογισμό του ⁴³:

“Αν πιστεύουμε στην κοινοτική ιδέα, σαν δημιουργικό στοιχείο της Νεοελληνικής ιστορικής πραγματικότητας, πρέπει πριν είναι πολύ αργά να τον απαλλάξουμε από τις επιπτώσεις των ξενικών κατακτήσεων που τον βαραίνουν και από τους κινδύνους του μετασχηματισμού που τον απειλούν, να του αποδώσουμε την πολιτιστική του ελευθερία,

⁴³ 1993, σ 76

μη ξεχνώντας ότι σ' αυτόν χρωστούμε ένα μεγάλο μέρος της ατομικής και της συλλογικής μας ελευθερίας.”

2.3. ΟΙ ΕΝΝΟΙΕΣ ΤΗΣ ΠΑΡΑΔΟΣΗΣ ΚΑΙ ΤΟΥ ΠΟΛΙΤΙΣΜΟΥ ΣΤΗ ΓΝΩΣΗ ΤΩΝ ΕΛΛΗΝΩΝ ΚΟΙΝΩΝΙΚΩΝ ΛΕΙΤΟΥΡΓΩΝ

Η εκπόνηση μίας θεωρίας και η διατύπωση διαφόρων ατομικών θεωρήσεων σε κοινωνικά και άλλα φαινόμενα είναι βασικές διαστάσεις της λειτουργικότητας όλων των κοινωνικών επιστημών και των φορέων τους. Η κοινωνική εργασία ως εφαρμοσμένη κοινωνική και ανθρωπιστική επιστήμη μπορεί να χαρακτηριστεί από έναν τέτοιο θεωρητικό προσανατολισμό, καθώς αυτός οδηγεί πάντα στην πιο ολοκληρωμένη και μελετημένη πρακτική εφαρμογή σε κάθε είδους παρέμβαση. Η αντικειμενικότητα μιας θεωρίας, όμως, στο χώρο των κοινωνικών επιστημών, κατά τον καθηγητή Γεωργά ⁴⁴, βρίσκεται σε συνάρτηση με τις αξίες της κοινωνίας όπου ζει ο κοινωνικός επιστήμονας. Και υπενθυμίζει ο καθηγητής, “δεχόμαστε βέβαια ότι οι επιστήμονες διακρίνονται για την ανεξάρτητη και πρωτοποριακή σκέψη τους. Δεν παύουν όμως να είναι, συνειδητά ή ασυνειδητά, φορείς των αρχών και αξιών του πολιτισμού στον οποίον ανήκουν” ⁴⁵.

Έτσι, μια εισαγωγή στις έννοιες της παράδοσης και του πολιτισμού για τους Έλληνες Κ.Α. είναι μια σημαντική αλλά και εποικοδομητική προβληματική. Και οι δύο έννοιες κουβαλούν από μόνες τους τόσο νόημα στις σύγχρονες πολιτισμικές, κοινωνικές, πολιτικές και κατά βάσιν ιστορικές συνθήκες. Η σφαιρική θεώρηση που επαγγέλλεται η επιστήμη της Κοινωνικής Εργασίας με αυτό το τρόπο, μπορεί να φτάσει στην εκπλήρωσή της, καθώς φαίνεται πολλές φορές να αγνοεί το ρόλο και τη θέση που έχει απέναντι στην ίδια την ελληνική παράδοση και τον ελληνικό πολιτισμό.

Σ' αυτή τη προβληματική, λοιπόν, οι Έλληνες κοινωνικοί λειτουργοί είναι φορείς ενός ελληνικού πολιτισμού με μακραίωνη ιστορική πορεία, με πλούσια

⁴⁴ τ Β', σσ 106-107

δείγματα δημιουργικού και οικουμενικού πνεύματος, με πλήθος εθίμων και στοιχείων παράδοσης. Ενός Ελληνισμού, του οποίου η διαχρονική και κυρίως οικουμενική αξία δεν μπορεί να αναιρεθεί. Ο Τζαμαλίκος επισημαίνει για την οικουμενικότητά του ότι:

*“Ο Ελληνισμός που έχουμε στο μυαλό μας έχει σπάσει πλέον τους δεσμούς με συγκεκριμένες εποχές [...] Η αναφορά στον ‘ελληνισμό’ σημαίνει περισσότερο την αναφορά σε μια καιρία μορφή της ιστορίας του πνεύματος και του πολιτισμού και όχι μια χρονικά περιορισμένη έκφραση συγκεκριμένων πολιτικών ή κοινωνικών συνθηκών”*⁴⁶. Πράγματι, η έννοια του Ελληνισμού εκφράζει τη σημαντικότητα της ιστορικής και πνευματικής ύπαρξης των ελλήνων, που τόσο οι σύγχρονοι έλληνες και μαζί οι κοινωνικοί λειτουργοί δείχνουν κατά πολύ να παραβλέπουν.

Η αγνόηση αυτή διαφαίνεται όχι μόνο στη σύγχρονη πολιτιστική κρίση των ελλήνων. Μέσα σε ένα φάσμα παγκοσμιοποίησης, πέφτουν σε κρίση όλοι οι πολιτισμοί του ανθρώπου, καθώς οδεύουμε στην είσοδο μιας νέας χιλιετίας. Επικρατεί μία συνολικότερη και οικουμενικότερη διάσταση της κρίσης του πολιτισμού. *“Το συναίσθημα που κυριαρχεί στο τέλος του αιώνα, είναι το συναίσθημα της κρίσης του καιρού μας. Αυτό το συναίσθημα ότι ζούμε σε μια εποχή γενικής κρίσης, κρίσης του πολιτισμού, συνοδεύεται συνήθως από μία ριζική αμφιβολία και αγωνία για το μέλλον αλλά και από μία ισχυρή νοσταλγία για το παρελθόν”*⁴⁷.

Η παραπάνω άποψη αντικατοπτρίζει μια οικουμενική ιδέα κρίσης σε όλους τους τομείς, κρίσης στην οποία, κατά τον Σατόμπριαν: “Δεν υπάρχει πλέον κύρος της εμπειρίας και της ηλικίας, της γέννησης ή της ευφυΐας, του ταλέντου ή της αρετής. Όλα τα έχουν αρνηθεί [...] Στη ζωή της πολιτείας όλα είναι μεταβατικά. Η θρησκεία και η ηθική έπαψαν να είναι παραδεκτές ή ο καθένας τις ερμηνεύει με το δικό του τρόπο. Η εισβολή των ιδεών διαδέχθηκε την εισβολή των βαρβάρων. Ο τωρινός πολιτισμός αποσυντίθεται στον εαυτό του. Το δοχείο που τον περιέχει δεν έχυσε το περιεχόμενό του σε ένα άλλο δοχείο. Είναι το δοχείο, αυτό που έσπασε”⁴⁸

Η παραπάνω άποψη του Σατόμπριαν, μπορεί να διακρίνεται από ένα απαισιόδοξο ύφος, θέτει, όμως ένα σημαντικό προβληματισμό που αφορά τη σχέση

⁴⁵ ω.α.

⁴⁶ σ. 22

⁴⁷ Γιαλέτσος Θ., “Πολιτισμός. Μια κρίση που διαρκεί δυο αιώνες”, εφ. Κυριακάτικη Ελευθεροτυπία, 10/1/99, σσ. 22-23

⁴⁸ ω.α.

της παράδοσης και της νεωτερικότητας. Η διαλεκτική και γόνιμη σχέση της μεταφοράς του παρελθόντος στο σήμερα και η προσαρμογή του στις νέες συνθήκες είναι μια σημαντική διάσταση κρίσης που αφορά όλη την ανθρωπότητα. Κατά τον Μπέγζο ⁴⁹, σήμερα επέρχεται μια ανεπανάληπτη τομή στην ιστορία του ανθρώπινου πολιτισμού. Διαχωρίζεται η παραδοσιακότητα από τη νεωτερικότητα και εισάγεται το μοντέρνο, το οποίο ουσιαστικά είναι μια ρήξη με το παρελθόν. Το αποτέλεσμα όλης αυτής της ρήξης είναι να δημιουργείται με εντελώς αλλιώτικη αντίληψη της ζωής, που κατακαλύπτει την εικόνα την οποία σχηματίζουμε για το σύμπαν, το Θεό, το κόσμο και ακόμα τον ίδιο τον άνθρωπο (Βλ. παρακάτω σχήμα)

ΠΑΡΑΔΟΣΙΑΚΟΤΗΤΑ	ΝΕΩΤΕΡΙΚΟΤΗΤΑ
Προμοντέρνος τρόπος ζωής	Μοντέρνος τρόπος ζωής
1. <i>Θρησκευτικότητα</i> θείο > ανθρώπινο υπερβατικό > ενδοκοσμικό	1. <i>εκκοσμίκευση</i> ανθρώπινο > θείο ενδοσκομικό > υπερβατικό
2. <i>κοινωνικότητα</i> κοινότητα > άτομο όλο > εγώ	2. <i>εξατομίκευση</i> άτομο > κοινότητα εγώ > όλο

Σύμφωνα με το σχήμα ⁵⁰, δύο είναι οι βασικοί τομείς που διαγράφεται όλη αυτή η απόρριψη της παράδοσης : Η θρησκευτικότητα και η κοινωνικότητα. Ενώ πριν το όλο καθόριζε το μέρος, ο κόσμος τον ίδιο τον άνθρωπο, τώρα το άτομο κάνει το κόσμο. Ο άνθρωπος αποφασίζει για τη τύχη του φυσικού ή του κοινωνικού περιβάλλοντος, καθορίζει τη μοίρα ή ακόμη και την ύπαρξη του Θεού. Και σύμφωνα με το Μπέγζο, “ Κάθετι δεν ανήκει οπωσδήποτε κάπου, αλλά μόνο εκεί όπου το ίδιο το υποκείμενο επιθυμεί να ανήκει, αν βεβαίως θέλει κάτι τέτοιο, και γενικότερα πια το εγώ αυτονομείται από το όλο, χειραφετείται από αυτό και κυρίως το εγώ δεν αναφέρεται στο άλλο του (συνάνθρωπος, φύση, κοινωνία, Θείο).

⁴⁹ Μπέγζος Μ., Ψυχολογία της Θρησκείας, *Οι Ανθρωπολογικές συνέπειες της Χριστιανικής Θεολογίας*, Αθήνα, 1996, σ. 138

⁵⁰ ω.α

Πράγματι η σύγχρονη ιστορική πραγματικότητα φανερώνεται να υιοθετεί όλο και πιο πολύ την νεωτερικότητα ως ριζικά αλλιώτικο τρόπο ζωής, πράγμα που αποδεικνύεται και στην ελληνική κοινωνία. Παράλληλα όμως, δεν εξασφαλίζει τον πολιτισμό ως ζωντανή διαδικασία, ενός πολιτισμού του οποίου οι εκφάνσεις και η φυσιογνωμία πηγάζουν από ενέργεια ατομική. Όπως παρατηρεί ο Τζαμαλίκος ⁵¹, “Η μη αυθεντικότητα δε του πολιτισμού, έγκειται ακριβώς στην έλλειψη οποιασδήποτε ουσιαστικής σχέσης των εκφάσεων του πολιτισμού αυτού με τα ενεργήματα του ανθρώπου. Διότι ο άνθρωπος είναι ήδη αποξενωμένος από τη πορεία της εποχής του. Συνεπώς οι ρίζες αυτού του πολιτισμού δε πλησιάζουν τη ψυχή του ανθρώπου αυτής της εποχής. Η ικμάδα, που συντηρεί τις ρίζες αυτές, είναι τεχνητή και άοσμη. Και τούτο συμβαίνει σε αντίθεση με άλλες ιστορικές περιόδους, που, παρά το μειωμένο πολιτικό ρόλο του πλήθους, στον οργανισμό του πολιτισμού έρρει χυμός ευώδης και φυσικός γιατί ήταν ριζωμένος στα άτομα. Η ζωή του πολιτισμού ήταν ο βίος του πληρώματός του”.

Στη περίπτωση των ελλήνων, η παρουσία, όμως μιας μακραίωνης και επεξεργασμένης στη λειτουργικότητα των ανθρώπων παράδοσης (έθιμα, μοιρολόγημα, κοινοτισμός) θέτει ακόμη πιο πέρα τον προβληματισμό στη σχέση νεωτερικότητας και παράδοσης. Επιβάλλει πιο επιτακτικά τα ζητήματα της ιστορικής μνήμης και δημιουργίας. Συγχρόνως, όμως κι η σημερινή ελληνική πραγματικότητα επιβάλλει την ανάγκη αυτή. Αν δούμε ποιές διαστάσεις προσλαμβάνει η έννοια του πολιτισμού στη σύγχρονη ελληνική κοινωνία, τα συμπεράσματα είναι σημαντικά.

Όπως αναφέρει ο Μποσκόζος, στην Ελλάδα “μετά τη μεταπολίτευση, οι προσπάθειες για μια πολιτιστική ανανέωση φέρνουν άλλη μια φορά στο προσκήνιο τη συζήτηση για τη συνέχεια του ελληνικού πολιτισμού, για την ύπαρξη ή όχι της εθνικής πολιτιστικής ταυτότητας, επαναφέρουν τα προβλήματα της πολιτιστικής κρίσης καθώς και της σχέσης νεωτερισμού και παράδοσης” ⁵². Η ευρωπαϊκή προοπτική της χώρας γέννησε όλα αυτά τα ζητήματα και τους προβληματισμούς γύρω από την ελληνικότητα και τους τρόπους επιβίωσής μας στην Ευρώπη, εντείνοντας τα θέματα της πολιτιστικής και εθνικής ταυτότητας. Πράγματι η έννοια αυτής της **ελληνικής ταυτότητας** απασχόλησε και απασχολεί τους σύγχρονους

⁵¹ σ 133

⁵² Μποσκόζος, Γ.Ν., Τα περιττά και τα ουσιώδη, *Πολιτισμικές τάσεις 1974-1989*, σ. 103

Έλληνες, περισσότερο απ' ότιδήποτε άλλο και αν η αιτία μπορεί να εντοπιστεί στα πλαίσια της Ευρωπαϊκής Ένωσης, δεν είναι αντικείμενο αυτής της μελέτης.

Η αναζήτηση, όμως, της ταυτότητας αυτής σε πολιτιστική και εθνική διάσταση, μπορούμε να πούμε, δεν κινήθηκε σε εσώτερη γνώση των ίδιων των καταβολών μας, του δημιουργικού ελληνικού πνεύματος, των στοιχείων της παράδοσης και της τέχνης μας. **Στην αναζήτηση ουσιαστικά του ποιοί είμαστε.** Κατά τον καθηγητή Τσαούση: “Ελληνική ταυτότητα από τον 11ο αιώνα και μετά είναι η αντίθεσή μας με του άλλους, τι δεν είμαστε. Η κρίση ταυτότητας είναι απότοκος του διαμορφωτικού ρόλου που άσκησαν οι ετερογενείς ως προς τον ελληνικό ορίζοντα, νέοι τρόποι αντίληψης της κοινωνικής πραγματικότητας του ανθρώπου και οι νέοι τρόποι οργάνωσης του κόσμου”⁵³ και διαπιστώνει ο ίδιος ότι “η πολιτιστική ταυτότητα του ελληνισμού έτεινε να αυτοαναιρεθεί στο βαθμό που η πολιτική ταυτότητα του ελληνισμού οδηγούσε στην ένταξή του, στην ευρύτερη περιοχή της ‘Εσπερίας’, του ‘πολιτισμένου κόσμου’ της ‘σύγχρονης εποχής’ κτλ”.

Έτσι ο ελληνικός πολιτισμός ως ζωντανή δημιουργία του σήμερα φαίνεται να μην στηρίζεται στις ρίζες του και αποδεικνύεται να μην βασίζεται σ’ αυτό που επισημαίνει κι ο ίδιος ο Αριστοτέλης, ότι δηλ. **πάσα διδασκαλία και πάσα μάθησις διανοητική, εκ προϋπαρχούσης γίνεταί γνώσεως**⁵⁴. Η ρήξη με τον πολιτισμό μας οδηγεί φυσιολογικά στη μη αναδρομή των ριζών μας, στην μη αναδίφηση των διαχρονικών στοιχείων του ατόμου ως φορέα μιας ιστορίας, ενός πολιτισμού, μιας κοινωνίας. Η κρίση, λοιπόν, φανερώνεται φυσιολογική σε κάθε σύστημα (κράτος, θεσμούς, κοινότητα, οικογένεια και κυρίως το άτομο), θέτωντας ακόμη πιο επιτακτικά τα ζητήματα της **ιστορικής μνήμης και δημιουργίας**, και γεννιώντας όλο και πιο πολύπλοκα προβλήματα που ζητούν απαντήσεις σε κάθε τομέα της ανθρώπινης ζωής.

Μέσα σε αυτή την πολύπλοκη φύση των προβλημάτων, μπορούμε να μιλούμε κάθε άλλο παρά για ύφεση των συγκρούσεων αλλά για τη γέννηση νέων προβλημάτων. Οι αναζητήσεις είναι πολλές τόσο σε ελληνικό επίπεδο όσο και σε παγκόσμιο. Άλλοι είναι απαισιόδοξοι, προβλέποντας το τέλος μιας εποχής ή το τέλος των ιδεολογιών και άλλοι πιστεύουν ότι μέσα από μια κρίση μπορεί να γεννηθεί ένας

⁵³ ω.α., σ. 107

⁵⁴ Μπαρτζελιώτης, σ. 19

καινούριος κόσμος. Εκεί έγκειται και η δραστηριοποίηση του Κ.Λ. ως φορέα της ίδιας της κοινωνίας του, ως άτομο με σφαιρική θεώρηση των πραγμάτων.

Βασικό στοιχείο που πρέπει να έχει κατά νου κάθε Κ.Λ. είναι να εξετάζει με προσοχή την πολύπλοκη φύση των προβλημάτων που προκύπτουν στη σχέση παράδοσης και νεωτερικότητας. Το επιβάλει η ίδια η δεοντολογική του αρχή να συμβαδίζει με το περιβάλλον που λειτουργεί. Η γενικότερη κρίση οδηγεί στην αναγκαιότητα της ερμηνείας του ίδιου του πολιτισμού. Κι όπως χαρακτηριστικά επισημαίνει ο Μποσκόζος: “Τα κοινωνικά, πολιτικά, οικονομικά και ιδεολογικά συστήματα αναθεωρούνται, η έννοια του κράτους αμφισβητείται, ενώ χάνει παράλληλα τον ηγεμονικό, ιστορικό της ρόλο και η έννοια της εθνικής ταυτότητας αποκτά προτεραιότητα. Τα προβλήματα του πολιτισμού πληθαίνουν και, στις αναζητήσεις μιας νέας ταυτότητας για τους λαούς, η πολιτιστική ταυτότητα διαδραματίζει νέο, διευρυμένο, κοινωνικό, πολιτικό, και ιστορικό ρόλο”⁵⁵.

Σ’ όλο αυτό, λοιπόν, το πλέγμα των προβλημάτων σε εθνικό, ευρωπαϊκό ή διεθνές επίπεδο, ο Έλληνας κοινωνικός λειτουργός μπορεί να αγνοήσει το μερίδιο της επιστήμης του; Μπορεί να αμφισβητήσει τον διαμορφωτικό ρόλο της παγκοσμιοποίησης και του ευρωπαϊκού προσανατολισμού στη διατήρηση της εθνικής και πολιτιστικής κληρονομιάς κι ακόμα στην ίδια την πολιτιστική του υπόσταση ως φορέα της κοινωνίας;

Η επιστήμη έτσι της Κοινωνικής Εργασίας στην Ελλάδα φαίνεται να αγνοεί τον πολιτισμικό του ρόλο στη διατήρηση των παραδοσιακών ελληνικών μορφών, στη προσήλωσή του σε γενικότερα θέματα πολιτισμού, και κυρίως στον προσαρμοστικό του ρόλο στη σχέση παράδοσης και νεωτερικότητας. Η εξήγηση μπορεί να δοθεί στα πλαίσια της γενικότερης πολιτιστικής κρίσης, αλλά δεν είναι αρκετή για να προσδώσει τη σημαντικότητα αυτής της παραμέλησης. Μία προσεκτική μελέτη των παρεμβατικών μεθόδων των κοινωνικών λειτουργών μπορεί να δώσει σημαντικά αποτελέσματα.

Μία από τις στρατηγικές παρέμβασης στην κοινότητα αποτελεί η κοινοτική ανάπτυξη, στις αρχές της οποίας προέχουν τα στοιχεία της συνέναισης και της αυτοβοήθειας⁵⁶. Σύμφωνα με τον ορισμό των Ηνωμένων Εθνών, τον οποίο

⁵⁵ Μποσκόζος, σ. 111

⁵⁶ Σταθόπουλος, σ. 33

παραθέτει ο Π. Σταθόπουλος ⁵⁷, κοινοτική ανάπτυξη είναι το “*σύνολο των διαδικασιών με τις οποίες οι κάτοικοι μιας χώρας ενώνουν τις προσπάθειές τους με εκείνες των κρατικών αρχών, για να βελτιώσουν τις οικονομικές, κοινωνικές και εκπολιτιστικές συνθήκες των κοινοτήτων, να τις ενσωματώσουν στη ζωή του έθνους και να τις καταστήσουν αυτάρκεις και ικανές ώστε να συμβάλλουν πλήρως στην εθνική πρόοδο και ευημερία*”.

Ο ορισμός αυτός, μας παρουσιάζει σημαντικά την εθνική και πολιτιστική διάσταση του ρόλου των κοινωνικών λειτουργιών. Στο θέμα του πολιτισμού, όμως, κάνει ένα βήμα πιο πέρα. Μιλά για εκπολιτιστικές συνθήκες των κοινοτήτων, υποδεικνύοντας την κατά δύναμη πολιτιστική ανάπτυξη που μπορεί να υλοποιηθεί στα κοινοτικά πλαίσια. Έτσι, η γνώση της παράδοσης αποκτά σημαντική διάσταση στο πολιτισμικό ρόλο του Κ.Λ., ο οποίος εντάσσεται κατά μεγάλο βαθμό στα πλαίσια της κοινότητας. Γιατί, αυτές οι συνθήκες δεν μπορούν να ενδυναμωθούν χωρίς τη μελέτη των προϋπαρχουσών, χωρίς την σφαιρική θεώρηση της προβληματικής του νεωτερισμού και της παράδοσης. Κατά την επισήμανση του Μπέγζου ⁵⁸: “... απαιτείται μια άλλη συνολικότερη, περιεκτικότερη και δυναμικότερη θεώρηση της νεωτερικότητας. Καμία παράδοση δεν είναι ο παράδεισος από τον οποίο δήθεν έχουμε πέσει. Καμία νοσταλγία του χθες δεν αποκρίνεται ικανοποιητικά στις ανάγκες του σήμερα και κυρίως στις απαιτήσεις του αύριο.

Με το τρόπο αυτό, λουπόν, η επικέντρωση αυτή στα θέματα του ελληνικού πολιτισμού επιβάλλεται στη σύγχρονη ελληνική πραγματικότητα, όχι μόνο ως στατικού τοπικού στοιχείου, αλλά και ως ζωτικό μέρος του ευρωπαϊκού και διεθνούς πνεύματος. Και σε μια εποχή, που η εσώτερη γνώση μας χρειάζεται όσο ποτέ, καθώς οι έννοιες του αυτοκαθορισμού και της ελευθερίας χάνουν την πρότερη σημασία τους. Κι όπως αρθρώνεται η φωνή του νομπελίστα ποιητή μας, Οδυσσέα Ελύτη:

‘Ένα και δύο: τη μοίρα μου δεν θα τη πει κανένας
 ‘Ένα και δύο: τη μοίρα του ήλιου θα τη πούμε εμείς

⁵⁷ Ω.α., σ. 34

⁵⁸ σ. 140

ΣΥΜΠΕΡΑΣΜΑΤΑ - ΠΡΟΤΑΣΕΙΣ

Μέσα από την μελέτη του ελληνικού έμμετρου θρήνου έτσι όπως αυτός πραγματοποιείται στην ελληνική παραδοσιακή κοινότητα και πλαισιώνει το θάνατο των ελλήνων καταλήξαμε σε σημαντικά συμπεράσματα, χρήσιμα τόσο σε κάθε έλληνα και κυρίως για την επιστήμη της Κοινωνικής Εργασίας. Πρέπει να διαπιστώσουμε εξ' αρχής ότι η όλη αυτή η διεξαγωγή των συμπερασμάτων τεκμηριώθηκε και πολλές φορές στηρίχθηκε στο ίδιο το περιεχόμενο των ίδιων των μοιρολογιών. Έτσι, βασιζόμενοι στο χθές και την ίδια την ελληνική παράδοση, καταλήξαμε ότι:

1) Ο έλληνας, όπως κάθε άνθρωπος και λαός, εξέφρασε το δέος του απέναντι στο θάνατο και ασχολήθηκε με αυτόν σε κάθε έκφανση του πολιτισμού του (τέχνη, επιστήμη, γλώσσα, θρησκεία, ήθη και έθιμα).

2) Ο ελληνικός λαός χαρακτηρίζεται από πλούσια διαχρονική εξέλιξη της αντίληψης του γύρω από το θάνατο που χάνεται ακόμα και πριν από τα χρόνια του Ομήρου. Κάθε θρησκεία (και κυρίως η Χριστιανική διδασκαλία) και φιλοσοφική θεώρηση επέδρασε σημαντικά σ' αυτή την αντίληψη, χωρίς ποτέ να εξαλείψει απόλυτα τις ιδέες και δοξασίες του.

3) Έτσι, διατηρεί αντιληπτικά όλες τις καταβολές του, συνυφασμένες με την ιστορική του πορεία. Αναζητά απαντήσεις σαν αρχαίος έλληνας, πιστεύει στην θείκη δύναμη και στην ανάστασή του ως χριστιανός.

4) Η στάση του έλληνα απέναντι στην απώλεια των αγαπημένων του προσώπων τηρεί μια συνθετική θεώρηση απέναντι στο θάνατο (**σφαιρικότητα**). Με επίκεντρο τον άνθρωπο (**ελληνικός ουμανισμός**) και όχι τη ψυχή ή το σώμα, εκδηλώνει όλα τα έθιμά του.

5) Οι δοξασίες του περί θανάτου γέννησαν ένα πλούσιο εθιμικό τελετουργικό που υπό το πρίσμα των σύγχρονων ψυχολογικών θεωρήσεων, μπορεί να χαρακτηριστεί από καθαρική και αποθεραπευτική λειτουργία.

6) Η καθαρική και αποθεραπευτική λειτουργία όλων των εθίμων έγκειται: α) στην αίσθηση και συνείδηση της ζώσης ψυχής του νεκρού, β) στη βίωση της γνήσιας απώλειας, γ) την παράλληλη έκφραση συναισθημάτων, και κυρίως δ) στην κινητοποίηση των ανθρώπων να τιμήσουν συνειδητά και ασυνείδητα τον νεκρό. Επίσης σ' όλη αυτή την ενδοψυχική επεξεργασία των πενθούντων, η κοινότητα είναι πανταχού παρούσα με τις ανατροφοδοτικές κινήσεις της και των παρεμβάσεών της στον επαναπροσανατολισμό των πενθούντων μελών της.

7) Μέσα στα πλαίσια αυτού του εθιμικού τελετουργικού, ο Έλληνας ανέκαθεν θρήνησε τους νεκρούς του είτε άναρθρα, είτε έμμετρα, αλλά και πάντοτε έδειχνε το ίδιο πάθος σε κάθε έκφανση της ζωής του. Βασικές διαφορές του μοιρολογιού από τα άλλα έθιμα αποτελούν ο ζωντανός του λόγος (**διάλογος**), ο αυτοσχεδιασμός (**ελεύθερη πρωτοβουλία**) και η χρήση της μουσικής (**ποιητικοποίηση του θανάτου**).

8) Η διαχρονική εξέλιξη του μοιρολογιού των Ελλήνων αποδεικνύει την προσήλωσή τους στην έμμετρη εθιμοποίηση του θανάτου. Το μοιρολόγημα του νεκρού έτσι ταυτίστηκε με τον ίδιο το θρήνο (κλαίω και φιλοσοφώ).

9) Συγχρόνως, εκτός της απώλειας των αγαπημένων προσώπων (ολική απώλεια), τραγούδησε κάθε είδους απώλεια, από τον μίσημό της πατρίδας μέχρι τη στέρηση της ελευθερίας του. Κατά τη διάρκεια, όμως, της παραδοσιακής κηδείας χρησιμοποιεί τον έμμετρο λόγο του μοιρολογιού με μεγαλύτερη πληρότητα και εθιμοτυπικό χαρακτήρα.

10) Το μοιρολόι προσαρμόζεται σε κάθε τόπο, σε κάθε περιοχή, σε κάθε νεκρό, σε κάθε ιδιοσυγκρασία, σε κάθε περίπτωση, σε κάθε προσωπική εκτέλεση, σε κάθε στίχο, ρυθμο και μέτρο, και κυρίως σε κάθε παραδοσιακή κοινότητα (**προσαρμοστική λειτουργία**).

Μελετώντας τον τρόπο λειτουργίας της παραδοσιακής κοινότητας ως λειτουργικό πλαίσιο του μοιρολογιού και όλων των εθίμων, διαπιστώσαμε τα παρακάτω:

- 1) Η παραδοσιακή κοινότητα αποτελεί έκφραση της συλλογικής ζωής των ελλήνων, βασισμένη στα διαχρονικότητα της ελληνικής κοινοτικής ιστορίας.
- 2) Η κοινότητα των ελλήνων μεταμορφώνεται πάντα στις υπάρχουσες κοινωνικές, πολιτικές και γενικότερα ιστορικές συνθήκες, μέσα στις οποίες η διατήρηση της παράδοσης συμβαδίζει με τη τήρηση μορφών οργάνωσης δημοκρατικής έκφρασης και κοινοτικής αλληλεγγύης.
- 3) Στα πλαίσιά της και σε κάθε χρονική στιγμή, λειτουργούσαν γόνιμα και διαλεκτικά όλα τα έθιμα και όχι μόνο αυτά που συσχετιζόνταν με το θάνατο.
- 4) Στα πλαίσια του παραδοσιακού κοινοτικού πνεύματος, παρατηρείται η συλλογική επένδυση οποιουδήποτε κοινωνικού γεγονότος κι από την άλλη η προώθηση της ατομικής ή ακόμα και οικογενειακής υπόθεσης στη κοινοτική διαχείριση.
- 5) Χαρακτηρίζεται από κοινοτική οργάνωση, η οποία περιλαμβάνει ως φορείς εξουσίας της τον εκπρόσωπο του Θεού (ιερέα) και τον εκπρόσωπο της πολιτείας (κοινοτάρχη).
- 6) Μπορούμε να μιλούμε για ένα γνήσιο πνεύμα και μια διαχρονική ελληνική αξία κοινοτισμού με βασικά χαρακτηριστικά την διαθεσιμότητα της αρωγής (**αλληλεγγύη**) και την υιοθέτηση της

κοινοτικής αρετής (**συλλογική έκφραση**). Έτσι, αναπτύσσονται φορείς κοινωνικής προστασίας, εκπαίδευσης και πνευματικής δημιουργίας.

7) Παράλληλα, η κοινότητα ενεργοποιείται ως γνήσιο υποστηρικτικό δίκτυο όπως στη περίπτωση πενθούντων μελών της, λειτουργώντας τόσο προστατευτικά όσο και απόθεραπευτικά σε συναισθηματικό και πρακτικό επίπεδο (έμπρακτη απόδειξη κοινοτικής αλληλεγγύης).

8) Το πνεύμα της κοινοτικής οργάνωσης των ελλήνων έχει ως βασικό μορφωτικό και εννοιολογικό χαρακτηριστικό του την διαλεκτική σχέση ατόμου και συνόλου. Οι κοινοτικοί δεσμοί και οι ανθρώπινες επαφές είναι συχνές και στενές.

9) Τέλος, μπορούμε να πούμε ότι η ελληνική παραδοσιακή κοινότητα καλύπτεται σχεδόν από όλους τους όρισμούς που έχουν δοθεί στην έννοια της κοινότητας. Εκτός της εθνικής, γεωγραφικής και πολιτισμικής υπόστασης (**η ελληνική ταυτότητά της**) διακρίνεται επίσης από δομή, αντιπροσώπευση-συμμόρφωση των μελών, κοινοτικό έλεγχο, τη διαθεσιμότητα του ενός για τον άλλον και την απόλαυση κοινών αγαθών (**η λειτουργικότητά της**).

Η αξιολόγηση του λειτουργικού ρόλου του μοιρολόγηματος σε ψυχολογικό, ομαδικό, και κοινωνικό επίπεδο, οδήγησε στα εξής:

1) Το μοιρολόγημα δεν υστερεί σε τίποτα από σύγχρονες μεθόδους ψυχοθεραπευτικής ή ομαδικής προσέγγισης

2) Το μοιρολόι αποδεικνύεται ιδιαίτερα βοηθητικό στο συναισθηματική εκτόνωση και τον αποφορτισμό του πενθούντος μέσα από την ελεύθερη έκφραση και εξωτερίκευση των συναισθημάτων η οποία υποβοηθείται από την μουσική και τον ρυθμό και από την συμμετοχή του σώματος στην έκφραση και βίωση του πόνου.

3) Θέτει σε κίνηση την ομαλή εξέλιξη της διεργασίας του πένθους, φράζοντας τον δρόμο της απώθησης και παρεμποδίζοντας την παθολογική εμμονή του πενθούντα στο στάδιο της άρνησης ή της κατάθλιψης.

4) Οδηγεί στην συνειδητοποίηση της απώλειας του θανάτου και στην σταδιακή υποδοχή της πραγματικότητάς του.

5) Δίνει διέξοδο στα αρνητικά συναισθήματα θυμού, οργής και ενοχής έτσι ώστε αυτά να μη στρέφονται εναντίον του ίδιου του θλιμμένου.

6) Ευαισθητοποιεί - ενεργοποιεί τα μέλη της κοινότητας ως υποστηρικτικό δίκτυο για τον θλιμμένο.

- 7) Υποβάλει τα μέλη της κοινότητας σε μια αγωγή θανάτου έτσι ώστε τα καθιστά ανεκτικά στον ανθρώπινο πόνο και την ιδέα του θανάτου γενικότερα, αλλά και σ' ενδεχόμενο αμεσότερο μ' αυτούς πόνο ή θάνατο.
- 8) Ενισχύει το πνεύμα αλληλεγγύης των μελών και προωθεί τη συνοχή της κοινότητας.
- 9) Τέλος, διακρίνεται μια συνάφεια μεταξύ των ρόλων του επαγγελματία Κ.Λ. και της επαγγελματίας μοιρολογίστρας της παραδοσιακής κοινότητας, οι οποίοι αν και σε διαφορετικές εποχές, φαίνονται να εξυπηρετούν τόσο την ψυχολογική αποφόρτιση όσο και την κοινωνική επανένταξη των πενθούντων με παρόμοιες μεθόδους.

Παρατηρώντας την σύγχρονη ελληνική κοινωνία και γνωρίζοντας το περιορισμένο (σε σχέση με την καθολικότητα του μοιρολογήματος) των παρεμβάσεων των ανθρωπιστικών επιστημών και της Κ.Ε. ειδικότερα, προτείνουμε τα εξής:

- ⇒ Ο Κ.Λ. πρέπει να ενεργοποιήσει το συμβουλευτικό και καθοδηγητικό ρόλο του στις περιπτώσεις του (Κ.Ε.Α.), ώστε οι άνθρωποι που βιώνουν το θάνατο να προσαρμόσουν στις νέες συνθήκες τα λειτουργικά στοιχεία των εθίμων τους.
- ⇒ Είναι σημαντικό να δίνεται από τον Κ.Λ. μια μεγαλύτερη βαρύτητα σε θέματα κοινότητας καθώς είναι η κοινότητα αυτή που με την παρουσία ή την απουσία της, διαδραματίζει έναν από τους σημαντικότερους ρόλους στην παρεμπόδιση ή όχι της παθολογίας του πένθους όπως διαφάνηκε και στη παρούσα εργασία.
- ⇒ Κρίνουμε αναγκαία την ύπαρξη των καταλλήλων θεωρητικών βάσεων των Κ.Λ. πάνω σε θέματα θανάτου, τέτοιες που να τους καθιστούν φορείς μιας υγιούς αγωγής θανάτου, η οποία θα περιλαμβάνει την ενσωμάτωση του θανατικού γεγονότος στη ζωή και την αποδοχή - ανεκτικότητα του πόνου (γνήσια ελληνική στάση)
- ⇒ Η γνώση αυτή είναι κατά την άποψή μας περισσότερο αναγκαία στους σύγχρονους Κ.Λ. και είναι απαραίτητο να στηρίζεται όχι μόνο σε σύγχρονες θανατολογικές έρευνες, αλλά και στην ελληνική παράδοση η οποία προσφέρει πλούσιο υλικό για την κατανόηση του θανάτου αλλά και επιτυχείς τρόπους παρέμβασης για την ομαλή εξέλιξη και της πένθιμης περιόδου

- ⇒ Στις σύγχρονες προοπτικές, ο αυτοκαθορισμός των λαών αποκτά μεγάλη σημασία, έχοντας επιπτώσεις σε κάθε είδους σύστημα (κράτος, κοινότητα, οικογένεια και άτομο). Έτσι η σφαιρική θεώρηση και θεωρητική κατάρτιση των Κ.Λ. επιβάλλεται γύρω από τα θέματα **ΝΕΩΤΕΡΙΣΜΟΥ** και **ΠΑΡΑΔΟΣΗΣ** που πρέπει να αρχίζει από την εκπαίδευση του και να ακολουθεί στην περαιτέρω επιμόρφωση (πράγμα που δεν συμβαίνει).
- ⇒ Απαραίτητη και βασική είναι η **δραστηριοποίηση του πολιτισμικού ρόλου** των κοινωνικών λειτουργιών στην Ελλάδα με βασικό και καίριο σκοπό την προσαρμογή διαχρονικών μορφών οργάνωσης και συστημάτων αλληλεγγύης στην ίδια την ελληνική κοινότητα (Κ.Ε.Κ.) . Η ίδια η μεθοδολογία της επιστήμης της Κ.Ε. προσφέρει τη δυνατότητα πολιτιστικής εμπύχωσης κοινωνικών ομάδων, λαϊκής επιμόρφωσης και ανάπτυξης δικτύων αλληλουποστήριξης και αυτοβοήθειας.
- ⇒ Ο καλύτερος τρόπος για να ενεργοποιηθεί ο πολιτισμικός ρόλος του Κ.Λ. είναι να ανατρέξει στις πηγές, να κάνει μια αναδρομή στην ελληνική παράδοση και να ερευνήσει τις καταβολές όχι μόνο των ελλήνων ανθρώπων, αλλά και των μορφών οργάνωσης και έκφρασης των θεσμών , των διαχρονικών στοιχείων της παράδοσής και του πολιτισμού μας.
- ⇒ Πρέπει οι Κ.Λ. να αντιληφθούν ότι η συλλογική έκφραση και ο κοινοτισμός είναι εν δυνάμει στοιχεία της ελληνικής ιδιοσυγκρασίας. Αν και στη σύγχρονη εποχή δείχνουν να μειώνονται, εξακολουθούν να υπάρχουν και η αξιοποίησή τους εκ μέρους των Κ.Λ. μπορεί να αποβεί δημιουργική.
- ⇒ Κρίνουμε σκόπιμη, επίσης, κατά την προώθηση της κοινοτικής ανάπτυξης να λαμβάνεται υπόψιν από τους Κ.Λ. η πολιτιστική της διάσταση ως αναπόσπαστο μέρος της μαζί με την οικονομική και κοινωνική διάσταση που δείχνουν σήμερα να υπερτερούν
- ⇒ Σημαντική είναι και η προσαρμογή των διάφορων τεχνικών και κατευθύνσεων όχι μόνο του Κ.Λ. αλλά και άλλων ανθρωπιστικών επιστημών και μορφών της σύγχρονης θεραπευτικής στα ελληνικά δεδομένα η οποία μπορεί να προέλθει μόνο μέσα από την εμβάθυνση στα ιδιαίτερα πολιτιστικά και παραδοσιακά χαρακτηριστικά των Ελλήνων. Θα μπορούσαμε να δούμε για παράδειγμα τη σύγχρονη μουσικοθεραπεία στην Ελλάδα να χρησιμοποιεί ελληνικά εκφραστικά μέσα ή ακούσματα.

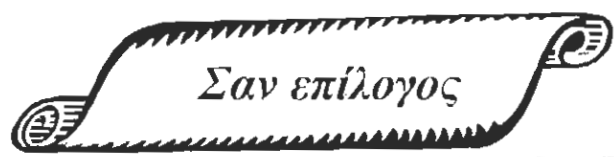

*Δεν θέλω τίποτε άλλο
παρά να μιλήσω απλά
να μου δωθεί αυτή η χάρη
γιατί και το τραγούδι το φορτώσαμε
με τόσες μουσικές
που σιγά σιγά βουλιάζει
και τη τέχνη μας τη στολίσαμε τόσο
που φαγώθηκε από τα μαλάματα το πρόσωπό της
και είναι καιρός να πούμε
τα λιγιστά μας λόγια
γιατί αύριο η ψυχή μας κάνει ...πανιά*

Γ. Σεφέρης

ΒΙΒΛΙΟΓΡΑΦΙΑ

- Αγγελής Ν., Κρητικός Λαϊκός Θρήνος, *μοιρολογία και μοιρολογήτρες*, Αθήνα 1966
- Αναγνωστόπουλος Ι., Ο θάνατος και ο κάτω κόσμος στη Δημοτική Ποίηση, *Εισατολογία της Δημοτικής ποίησης*, εκδ. του ιδίου, Αθήνα 1984
- Andnewes A., Αρχαία Ελληνική Κοινωνία, Μορφωτικό Ίδρυμα Εθνικής Τραπέζης, Αθήνα 1987 (μετ. Ανδρέας Παναγόπουλος)
- Aries E., Δοκίμια για τον θάνατο στη δύση, εκδ. Γλάρος, Αθήνα 1986
- Aries E., Ο άνθρωπος ενώπιον του θανάτου, *Η εποχή των Κοιμωμένων*, εκδ. 'Εστίας', Αθήνα 1997
- Βασιλειάδης Ν., Το μυστήριο του θανάτου, Αδελφότης θεολόγων 'Ο Σωτήρ', Αθήνα Οκτώβριος 1983
- αρχιμ Βλάχος Ιερόθεος, Θεραπευτική αγωγή, *Προεκτάσεις στην ορθόδοξη ψυχοθεραπεία*, Ιερά Μονή Γενεθλίου της Θεοτόκου 1993
- Γεωργιάς, Δ., Κοινωνική Ψυχολογία, 2 τόμοι, (4η) εκδ. Ελληνικά Γράμματα, Αθήνα, 1995
- Διζικιρίκης Γ., Η αισθητική της ρωμιοσύνης, *Το δημοτικό τραγούδι κάτω από το φως της πάλης των σύγχρονων ιδεών*, εκδ. Φιλιππότη, Αθήνα 1983
- Ζαμπελίου Σπ., Άσματα δημοτικά της Ελλάδος, Κέρκυρα 1852 (ανατύπωση Αθήνα 1978)
- Η Ελληνική παράδοση (Συλλογή κειμένων για το αφιερωμένο στην ελληνική παράδοση έτος 1979), εκδ. Ευθύνη, σειρά: Κείμενα της Μεσογείου 2, Αθήνα 1979
- Θουκυδίδης, Περικλέους Επιτάφιος, βιβλίο Γ' Λυκείου, ΟΕΔΒ, Αθήνα 1990.
- Θωμόπουλος Ευθ., Η ιστορία της κοινωνικής προστασίας από των αρχαιοτάτων χρόνων μέχρι σήμερα, εκδ. Παπαζήση, Αθήνα 1977
- Ιστορία του Ελληνικού Έθνους, Τόμος Β': Αρχαϊκός Πολιτισμός, Εκδοτική Αθηνών Α.Ε., Αθήνα 1975
- Ιστορία του Ελληνικού Έθνους, Τόμος Γ': Ο Ελληνισμός υπό ξένη κυριαρχία (1453-1664), Τουρκοκρατία - Λατινοκρατία, Εκδοτική αθηνών. Α.Ε., Αθήνα 1975
- Ιστορία του Ελληνικού Έθνους, Τόμος ΙΑ': Ο Ελληνισμός υπό ξένη κυριαρχία (1664 - 1821), Τουρκοκρατία - Λατινοκρατία, Εκδοτική αθηνών. Α.Ε., Αθήνα 1975
- Ιωάννου Γ., Τα δημοτικά μας τραγούδια, εκδ. Ερμής, Αθήνα 1977
- Jennings, S., Minde, As., Μάσκες της ψυχής, *Εικαστικά και Θέατρο στη Θεραπεία*, εκδ. Ελληνικά Γράμματα, Αθήνα 1996

- Κάσσης Κ., Μοιρολογία της Μέσα Μάνης, *Ανέκδοτα κείμενα και άγνωστα ιστορικά μοιρολογιών και οικογενειών*, 2ος τ., Αθήνα 1980
- Kitto H.D.F., Οι Έλληνες, (2η) εκδ. Η Δαμασκός, Αθήνα 1968 (μετ. Ιω. Λάμψα)
- Κουκουλές, Φ., Βυζαντινών Βίος και Πολιτισμός, Τόμος Α΄, εκδ. Παπαζήση, 1948
- Κουκουλές, Φ., Βυζαντινών Βίος και Πολιτισμός, Τόμος Δ΄, (1η) εκδ. Παπαζήση, 1951
- Κούφος Ι.Ν., Τα Ελληνικά δημοτικά τραγούδια, εκδ. Σείριος, Αθήνα 1970
- Kubler-Ross, E., Θάνατος στο τελικό στάδιο εξέλιξης, εκδ. Ταμασσός, Αθήνα 1988 (μετ. Φ. Βράχας)
- Κυριακίδης Στ., Το δημοτικό τραγούδι, *Νεοελληνικά μελετήματα*, εκδ. Ερμής, Αθήνα 1990
- Λεκατσάς Π., Η Ψυχή, *Η ιδέα της ψυχής και της αθανασίας της και τα έθιμα του θανάτου*, Αθήνα 1957
- Λουκάκος Δ., Εισαγωγή στην Ελληνική Λαογραφία, 3η έκδ., Μορφωτικό Ίδρυμα Εθνικής Τραπέζης, Αθήνα 1985
- Μακρής Ν., Μελέτη Θανάτου, εκδ. Δωδώνη, Αθήνα 1988
- Μερυκλής Μ., Ελληνική λαογραφία, Γ' τόμος: Λαϊκή τέχνη, εκδ. Οδυσσέας, Αθήνα 1992
- Μότσιοις Γ., Το Ελληνικό Μοιρολόι, εκδ. Κώδικας, Αθήνα 1995
- Μπαρτζελιώτης Π., Παράδοση και πρόοδος στην ορθοδοξία, εκδ. Ελληνικά γράμματα, Αθήνα 1994, (Πρακτικά 3ης διεπιστημονικής εκδήλωσης του Διεθνούς Κέντρου Φιλοσοφίας)
- Μπέγζος Μ., Ψυχολογία της θρησκείας, *Οι ανθρωπολογικές συνέπειες της Χριστιανικής θεολογίας*, Αθήνα 1996
- Μποσκοζος Γ.Ν., Τα περιττά και τα ουσιώδη, *Πολιτιστικές τάσεις 1974 - 1989*, εκδ. Δελφίνι, Αθήνα 1996
- Ντεσάρμ Π., Ελληνική Μυθολογία, τόμος Β΄, Μετάφρ. Ανδρέα Φραγκιά, εκδ. "Ιστορικών βιβλίων"
- Ξηροτύρης Ζ., Έθιμα και δοξασίες του λαού μας, τόμος Γ΄, εκδ. Θ. Βράχας, Αθήνα 1988
- Όμηρος, Ιλιάς, "Επιστημονική εταιρία των ελληνικών γραμμάτων", εκδ. Πάπυρος, Αθήνα 1957 (μετ. Ι. Πρωτόπαππα)
- Παπαγιώργης Κ., Ζώντες και τεθνεώτες, (2η) εκδ. Καστανιώτη, Αθήνα 1992
- Παπανούτσος Ε.Π., Οι δρόμοι της ζωής, εκδ. 'Φιλιππότη', Αθήνα 1979.
- Πασαγιάννης Κ., Μανιάτικα μοιρολόγια και τραγούδια, Αθήνα 1928
- Passow Λ., Δημοτικά Τραγούδια, εκδ. Ν. Νίκας-Χ. Σπανός, Αθήνα 1958

- Perlman H.H., Κοινωνική Εργασία με άτομα, *Μια διεργασία-λύσης προβλημάτων*, εκδ. Ατλαντις, Σικάγο, 1957 (μετ. Ασπ. Καλούτση)
- Ragg, G., Ψυχολογικές κρίσεις και η αντιμετώπισή τους, εκδ. Ελληνικά Γράμματα, Αθήνα 1993, (επιμέλεια Ν.Ε. Δέγλερης)
- Πλάτων, Απολογία Σωκράτους, Επιστημονική εταιρία των ελληνικών γραμμάτων, εκδ. Πάπυρος, Αθήνα 1939.
- Πολίτη Ν., Εκλογαί από τα τραγούδια του ελληνικού λαού, Αθήνα 1914
- Πολίτου Ν.Γ., Λαογραφικά σύμμεικτα, τόμος Β', Ακαδημία Αθηνών, 1975
- Πολίτου Ν.Γ., Λαογραφικά σύμμεικτα, τόμος Γ', Ακαδημία Αθηνών, 1931
- Πολυχρονιάδου Λ., Μουσική και ψυχολογία, *Εισαγωγή στην μουσικοθεραπεία*, εκδ. Θυμάρι, Αθήνα, 1989
- Πρωτοδίκος Ι., Περί της παρ' ημίν ταφής μετά σημειώσεων και παραβολών προς την ταφήν των αρχαίων, Αθήνα, 1860
- Rando T., "Grief, Dying and Death", 1984 (υλικό σημειώσεων Κ.Ε.Α ΙΙΙ., Τ.Ε.Ι. Πατρών-επιμέλεια κας Τζόνσον)
- Ρήγου Μ., Ο θάνατος στη νεωτερικότητα, *Μια επικοινωνιακή και ηθική προβληματική*, εκδ. Πλέθρον, Αθήνα 1993
- Ρωμαίος Κ., Κοντά στις ρίζες, *Τίρενα στο ψυχικό κόσμο του ελληνικού λαού*, εκδ. 'Εστίας', Αθήνα 1980
- Σαλτζμπέργκερ-Οιτενπεργκ Ίσκα, Η αυτογνωσία από ψυχαναλυτική Θεώρηση και οι ανθρώπινες σχέσεις, *Μια Κλαϊνική Προσέγγιση*, εκδ. Καστανιώτη, Αθήνα 1995 (μετ. Β. Τσιάντη)
- Σκοπετέα Σ., Τα μανιάτικα μοιρολόγια, *Ανάγνωση και (εξ αποστάσεως περιγραφή)*, Αθήνα 1972
- Σπυριδάκης Γ.Κ., Οδηγίαι προς συλλογήν λαογραφικής ύλης, Ακαδημία Αθηνών, Αθήνα 1962
- Σταθόπουλος Π., Κοινοτική Εργασία, θεωρία και πράξη, εκδ. ΙΩΝ, Αθήνα 1990
- Στεργογιάννης (Καραταράκης Ι.), Η θανή στην Κρήτη, συνήθειες και παρατηρήματα, Ηράκλειο 1960
- Τζαμαλίκος Τ., Ελληνισμός και αλλοτρίωση, *Η ευρωπαϊκή πρόκληση*, εκδ. 'Γνώση', Αθήνα 1982

- Τσιάντης Γ., Ψυχική Υγεία του παιδιού και της οικογένειας, τεύχος Α', εκδ. Καστανιώτη, Αθήνα 1991
- Yung C., Ο άνθρωπος και τα σύμβολά του, εκδ. Αρσενίδη, Αθήνα 1964
- Flaceliere, R., Ο δημόσιος και ιδιωτικός βίος των αρχαίων Ελλήνων, εκδ. Δ. Παπαδήμα, μεταφρ. Γερασ. Βανδώρου, Αθήνα 1970
- π. Φάρος, Φ., Το Πένθος, *Ορθόδοξη, λιογραφική και ψυχολογική θεώρηση*, εκδ. Ακρίτα, Αθήνα 1981
- Φωριέλ, Κ., Τα δημοτικά τραγούδια της σύγχρονης Ελλάδος, εκδ. Ν. Νίκας, Αθήνα 1956, (μετ. Λπ. Χατζηεμμανουήλ)

ΑΡΘΡΑ - ΠΕΡΙΟΔΙΚΑ

- Κανακάκης Γ., "Μουσικοθεραπεία", περ. Ψυχολογία", 66.39 - 53
- Κατσαρού Φ., "Κοινωνική πρόνοια και κοινωνικές υπηρεσίες στην τοπική αυτοδιοίκηση", Επιστημονικό και Τεχνολογικό βήμα, ΤΕΙ Πατρών, τεύχος 1, Πάτρα 1994-95, σ.22
- Λαγού Σ. - Παπαδοπούλου Μ., "Κοινωνική εργασία με περιπτώσεις θανάτου", περ. Εκλογή Ιούλιος- Αύγουστος- Σεπτέμβριος 1991, σελ. 161 - 171
- Λιβιεράτος Κ., "Ενωμένοι παρά τους διαχωρισμούς". - Το φάσμα της ιστορικής κοινότητας, περ. Νέα Κοινωνιολογία, τ. 16 Φθινόπωρο 1992, σ.σ. 41 - 61
- Lindemann G., Συμπτωματολογία και χειρισμός απροσδόκητου πένθους, περ. Εκλογή, 1966, τεύχ. 11 σελ. 2
- Λωράν Κ., "Κοινοτισμός και (θεωρητική) επικερότητα, περ. Νέα Κοινωνιολογία, τ. 16, Φθινόπωρο 1992
- Οικονομίδης Δ., "Ο θρήνος του νεκρού εν Ελλάδι (το μοιρολόγι και η εθιμοτυπία του)", Επετηρίς του ΚΕΕΛ, Ακαδημία Αθηνών, ΤΟΜ. ΙΓ' - ΙΘ' (1965-66), Αθήνα 1967, 66.11-39
- Παζ Οκτ., "Όπως οι άγγελοι", περ. ΝΡQ, Αθήνα 1998, σ. 37
- Παπανούτσος Ε.Π., "Ο θάνατος", Πρακτική Φιλοσοφία", 2η εκδ. 'Δωδώνη', Αθήνα - Γιάννενα, σ.σ. 179 - 190
- Πανταζόπουλος Ν., "Ο Κωνσταντίνος Καβαδίας και ο σχεδιασμός της κοινοτικής Δημοκρατίας", περ. Νέα Κοινωνιολογία, τ. 16, Φθινόπωρο 1992, σ.σ. 12 - 26.
- Παπαρηγόπουλος Ξ., "Ο κοινοτισμός του Κωνσταντίνου Καραβίδα: Προβλήματα κανονιστικής θεμελίωσης" περ. Νέα Κοινωνιολογία, τ. 16 Φθινόπωρο 1992, σ.σ. 27-40

- Smith L., “Αναδρομή στη θεωρία της παρέμβασης σε περιόδους κρίσης”, περ. Εκλογή αρ. 65, Δεκέμβριος 1984 σσ. 145-156
- Σπυριδάκης, Γ., “Λαογραφική Αποστολή εις Κύπρον”, επετηρίς Λαογραφικού Αρχείου, Τόμος ΙΓ’-ΙΔ’, (έτη 1960-61), Ακαδημία Αθηνών, σσ. 301-350
- π. Φάρος Φ., “Η αντιμετώπιση του ανθρώπινου πόνου στη σύγχρονη, ελληνική, τεχνοκρατική κοινωνία” περ. Εκλογή, αρ. 46, Αύγουστος 1978 σ.σ. 59-63.

ΕΦΗΜΕΡΙΔΕΣ

- Γιαλέτσης Θ., “Πολιτισμός: Μια κρίση που διαρκεί δύο αιώνες”, στήλη: Σημειωματάριο Ιδεών, εφ. ‘Κυριακάτικη Ελευθεροτυπία’, 10-1-1999, σσ. 22-23
- Χανιώτικα Νέα, φύλλο 11/3/99, στήλη: Νεκρολογίες, σ. 27

ΠΑΡΑΡΤΗΜΑ Α΄

Τα μοιρολόγια της Παραδοσιακής κοινότητας απ' τους συλλέκτες

- Passow A.
- Πολίτης Ν.
- Κούφος Ι.
- Ιωάννου Γ.

MYROLOGIA.

Carmina composita a feminis mortem propinqui lugentibus.

CCCLII.

ΕΙΣ ΑΝΔΡΑ Η ΓΥΝΗ.

II. Ανθ. Αγγελ. 70.

ΗΠΙΕΡΟΣ.

Εἶθε νὰ γίνουμι κουλὶ, ψηλὰ νὰ ἐπετοῦσα
Ν' ἀντάμινα τὸν σταυραῖτό καὶ νὰ τὸν ἐρωτοῦσα,
Στὸν τόπο ποῦ σκοτώθηκες, γραμμένο μου ξεφτέρει
Ποῖα κουλιά σ' ἐφάγανε νὰ μ' ἔδιδε χαμπέρι,
Νὰ σφάζουμι, νὰ μ' ἔτραγαν κ' ἐμένα τὴν καῦμένη.
Νὰ διάβαινα στὸ στόμα των ὅλη κομματιασμένη,
Νὰ εἴρισσα στὰ σπλάγγνα των καὶ τὰ δικά μου μέλη
Κ' ἐκεῖ νὰ ἤμεθα κ' οἱ δύο πάλιν ἀνταμαρμένοι.

CCCLIII.

ΕΙΣ ΑΝΔΡΑ Η ΓΥΝΗ.

U.

ΔΑΔΙ.

"Ἄλλο δὲν σε μαραινόμαι, ἄλλο δὲν σε λυπεύωμαι,
Τὴν πρώτη νύχτα μὲς εἰς τὴν γῆν πῶς θὰ τὴν ὑποφέρῃς;
Θὰ βρῆς τὰ φίδι' ἀγκυλιαστά, ἐχιαῖς περιπλεγμένας.
Κ' ἓνα φίδι, μαυρόφιδο, φίδι με δύο κεφάλια
Πήγες κ' ἔφτιασε τὴν φουλιά μὲς εἰς κλεισμένα φρύδια.

CCCLIV.

ΕΙΣ ΑΝΔΡΑ Η ΓΥΝΗ.

V.

ΨΑΡΑ.

Ποτέ μου δὲν ὀρέχτηκα τὴν πλάκα νὰ παυνέσω,
Τώρα γιὰ τὸ χατήρι σου, θὰ τὴν μυριοπαυνέσω.

Πλάκ' ἀργυρῆ, πλάκα χρυσῆ, πλάκα μαλαμματένια,
 Μὴ φᾶς ἀχείλι κόκκινο, μὴ φᾶς καὶ μαῦρα μάτια,
 5 Μὴ φᾶς καὶ τὴν γλωσσίσσα του τὴν ἀτθονολαλοῦσαν,
 Ὅπου τὴν εἶχαν τὰ πουλιά, σκοπόν καὶ κελαιδοῦσαν.
 Εἶχες τὰ μάτι' ὀλόμαυρα, τὰ φρύδια σὰν ἀβδελλαίς,
 Ἐσὺ ἔσυνε ὁ σεβδαλῆς ἀπάνω σταῖς κεφαλαίς·
 Ἀκόμ' ὁ γάμος σου βαστᾷ καὶ τὸ τραπέζι στέκει,
 10 Ἀκόμα τὰ στεφάνια σου τοῦ λιβανιῦ μυρίσσει.

CCCLV.

ΕΙΣ ἌΝΔΡΑ ἢ ΓΥΝΗ.

U.

ΨΑΡΑ.

Ἐφίλῳ κυπαρισσάκι μου ἐρύραν τὰ κλονιά σου
 Κι' ἀπ' τὴν ἀγία παρασκευὴ ἔρχετ' ἡ μυρωδιά σου·
 Σμυρνιά μὲ τὰ χρυσὰ μαλλιά, Χιώτισσα μὲ τὸ διῶμα.
 Κρίμα ἔταν τὸ κερμάκι σου νὰ σοῦ τὸ φάη τὸ χῶμα.
 5 Κρίμα ἔτανε νὰ φάη ἡ γῆ τὰ μάτια τὰ ζαφύρια,
 Ποῦ τάχαν τὰ ῥητόπουλα πέτραις στὰ δαχτυλίδια.

CCCLVI.

Ο ΑΠΟΘΑΜΜΕΝΟΣ.

U.

ΔΛΔΙ.

„Βαλαντωμένη περπατῶ, λερὴ μὲ μαῦρα βρούχα,
 Στέγω καὶ συλλογίζομαι, τ' ἔπαθ' ὁ γῦρος πούχα,
 Ὅπουχα κάστρο φαμιλιά καὶ κάστρο γενιολόγι.
 Καὶ τῶρ' ἔμεινα μοναχὴ σὰν ἔρμος χελιδόνι,
 5 Κι' ἀναστενάξω χλιβερά καὶ κλαίγω πικραμένα,
 Ποῦ δὲν εὐρέθηκε γιατρός μὲς στὸ ντουσιά γιὰ μένα.
 Τὸν πόνο πῶχω στὴν καρδιά, ἄς εἶχα στὸ κορμί μου,
 Νὰ μὲ μυρολογούσανε οἱ φίλοι κ' οἱ ὀχτροί μου.“ —

7. νὰ εἶχα U.

CCCLXXIV.

ΟΙ ΓΟΝΕΙΣ ΠΡΟΣ ΤΗΝ ΘΥΓΑΤΕΡΑ.

Εὐλ. σ. Μ. I, 398.

„Κόρη μ' αὐτοῦ ποῦ βούλεισαι νά καταβῆς στὸν ἄδη.
 Αὐτοῦ πετεινάς δὲν λαλεῖ, κόττα δὲν καρκαριέται,
 Αὐτοῦ νερὸ δὲν βρίσκειται, χορτάρι δὲν φυτρώνει.
 Ὅντας πεινάς, δὲν γεύεσαι, ὄντας διψᾶς, δὲν πίνεις,
 3 Κι' ὄντας θέλεις νά κοιμηθῆς, τὸν ὕπνιο δὲν χορταίνεις.
 Κάθου κόρη στὸ σπίτι σου, κάθου στὰ γονικά σου.“ —
 „Δὲν ἤμπορῶ, πατέρα μου, μητέρ' ἀγαπημένη·
 Ἐφῆς ἐγὼ παντρεύθηκα, ἐφῆς ἀργὰ τὸ βράδυ.
 Ὁ ἄδης εἶν' ὁ ἀντρας μου, ἡ πλάκ' ἡ πεθερά μου.“

Numeros aliter constituerunt E et M.

CCCLXXV.

Ο ΥΙΟΣ ΑΠΟΘΑΜΜΕΝΟΣ.

Τ. 168.

Γονεῖς μου μὲ λυπεῖστε
 Διότι θά πεθαίνω.
 Στὸν ἄδη καταβαίνω
 Κ' ἐκεῖ σᾶς καρτερῶ.
 3 Φέρετε δὲ μαζὺ σας
 Ἐκείνη ποὺ ἠγαπούσα,
 Στὸν κόσμο ἔταν ζῶσα,
 Μ' αὐτὴ νά συμφουθῶ.

l. μὲ σμ. Τ.

CCCLXXVI.

Η ΒΛΑΝΘΗΟΥΣΑ.

Μ. II, 10.

„Πέρα σ' ἐκεῖνο τὸ βουνό,
 Ὅπῳχ' ἀντάρα στὴν κορφή,
 Καὶ καταγιά στὸν πάτο,
 Ἐκεῖν' τὸ λησμοβότανο.
 3 Τὸ τρῶνε προβατίναις,

ολόγια,

μο,
 ι,

ιά τους...

Μ. 10. τὰ

ἀγάδαις·
 αἰδαις.

ΝΟΥΣ.

κόσμο;

—

Μ. 4. τὸν

Καὶ λησμονοῦν τ' ἀρνία των.
 Σύρε καὶ σὺ μανοῦλά μου,
 Νὰ μὲ ἀλησμονήσης·" —
 „Μυριάδες κι' ἂν τὸ φάγ' ἐγὼ,
 10 Ἄλησμονιᾶν δὲν ἔχω.“ —

CCCLXXVII.

Ο ΕΡΑΣΤΗΣ ΑΠΟΘΑΙΝΟΝΤΑΣ.

Erat. II. 221.

ΚΕΦΑΛΑΙΑΝΑ.

- Πότε νὰ μάθης κόρη μου, πὼς εἶμ' ἀρρωστημένο,
 Νάρθης τὸ γλυχωρότερο, μὲ βροίσεις πεθαμένο·
 Καὶ ἔταν ἔρθης καὶ ἐμπῆς εἰς τὴν θύρα τὴν μεγάλην,
 Τότες ἀγαπημένη μου ἔεπλεξε τὸ κεφάλι·
 5 Κ' ἐρώτα τὴν μανοῦλά μου· „κυρά ποῦναι ὁ γιός σου;" —
 „Ὁ γιός ποῦναι εἰς τὴν κάμερην, εἰς τὸ στρώμα μοναχός του.“ —
 Ἰσίασε τὸ προσκέφαλο, νὰ ἰσίαση τὸ κορμί μου·
 Καὶ πιάσε τὸ κεφάλι μου, ἔσον νὰ βῆ' ἡ ψυχὴ μου.
 Κι' ἔτανε δγῆς καὶ τὸν παπᾶ νὰ βγάλῃ πιτραχῆλι.
 10 Τότες ἀγαπημένη μου φίλει με μὲς εἰς τὰ χεῖλη.
 Καὶ ἔταν μὲ σηκώσωνε τέσσαρα παλλικάρια.
 Τότες ἀγαπημένη μου μᾶς' τους μὲ τὰ ληάρια.
 Καὶ ἔταν μ' ἀπεράσωνε ἀπὸ τὴν γειτονιά σου,
 Τότες ἀγαπημένη μου κόψε καὶ τὰ μαλλιά σου.
 15 Καὶ ἔταν μ' ἀκουμπήσωνε εἰς τὴν ἐκκλησιάς τὴν πόρτα.
 Τότες ἀγαπημένη μου μαδέβου σάν τὴ κόττα.
 Καὶ ἔταν μ' ἀποβάλωνε καὶ σβύσων τὰ κηριά μου,
 Καὶ τότε ἀγαπημένη μου σὲν ἔχω εἰς τὴν καρδιά μου.

3. ποῦ εἶν' E. 6. γιός μου εἶν' E. 18. σὲ E.

CCCXCVI.

Ο ΑΝΘΟΣ ΚΑΙ Η ΑΥΓΗ.

Ζεφυρ. 251, 40.

..... εἶνε ὄρνις

Ἡ Αὐγούλα ποῦ νάναι;
 Κοντεύει τὸ βράδυ
 Καὶ μαύρο σκοτάδι
 Πλακώνει τὴ γῆ.
 5 Παγαίνει 'κεῖ ποῦναί;
 Μακρὸ κυπαρίσσι,
 Παγαίνει εἰς τὴ βρύσι·
 Δὲν εἶν' οὐδὲ 'κεῖ.
 Στ' ἀλῶνι εἰς ἀμπέλι.
 10 Στὸ δρόμο κυττάζει
 Καὶ τέλος φωνάζει·
 Αὐγούλά μ', Αὐγῆ,
 Αὐγῆ μου συχνότατα
 Τοῦ βρῆκ' ἀπ' τὰ στήθη
 15 Κι' Αὐγῆ μ' ἀπεκρίθη
 Μιὰν ἀλλή φωνή.
 Πῶς εἶν' τῆς Αὐγούλας,
 Ὁ Ἄνθος ἐστοχάσθη
 Καὶ πρόθυμ' ἐβιάσθη.
 20 Νά πάη νά τῆ βρῆ.
 Ἐρίρευ' ἀνήσυχος
 Ὡσαν περιστέρι
 Γιὰ νά βρῆ τὸ ταῖρι
 Καὶ δὲν τοῦ βολαί.
 25 Καὶ τρέχει καὶ τρέχει,
 Κι' ἐλῶθε κυττάζει.
 Καὶ δόχως νά κράζει·
 Δὲν μένει στιγμή.
 Τὴν εἶδε προβαίνοντας
 30 Στὴ μέση, κ' ἐφώνασε·
 „Αὐγούλά μ', ἐτρέμαξέ"

- 'Ο 'Ανθός σου πολύ.
 'Ετούτα λαλῶντας
 Κοντάτης παγαίνει,
 35 'Η Λύγουλα σιωπαίνει,
 Καί δὲν τοῦ μιλεῖ.
 Προσκέφαλο κόκκινο
 'Τῆς καίτ' ἀπουκάτου,
 Κρεββάτι θανάτου
 40 Στενό καί πικρό.
 Θανάτου στεφάνι
 'Τριγύρου ἐπὶν κόμη'
 Εἶν' εὐμορφ' ἀκόμη
 Σπὴν ὄψι πολύ.
 45 'Ο "Αγγέλος ἴσως
 Ποῦ πέρνει τὸ μίλημ'.
 'Τῆς πῆρε μὲ φιλίμ'
 Γλυκὸ τὴν ψυχῆ.
 Γιατ' ἔχει χαμόγελο
 50 'Ακόμη ἐπὶ στόμα,
 Ποῦ λὲς μὲς ἐπὶ χῶμα,
 Δὲν πρέπει νὰ μπῆ.
 Δὲν εἶν' πεθαμένη'
 'Τὴν ὄψι πηράτα,
 55 Κοιμάται, κοιμάται
 Εἰς ὕπνο βαθύ.
 'Τῆς πέρνει μὲ χέρι
 'Αργό τὸ στεφάνι,
 Τὸ βγάψει, τὸ βάνει
 60 'Απ' τὴν κεφαλῆ.
 'Η Λύγουλα κοιμάται,
 'Αλήθεια σου λέγω.
 Μὴν κλαῖς, γιατί κλαίγω,
 Μανούλα κ' ἐγώ;
 65 Ἴδου τὸ στεφάνι τῆς.
 Μὴν γέρονε ἐπὶν ἄλλῃ
 Μερὰ τὸ κεράλι,
 'Τὰ μάτια μὴν κλῆς,
 Σ' τ' ἀφίνω ἐπὶ γόνατα,

70 Κε' ἀκόμ' ἂν ἀργήσῃ
 Ἡ Αὐγή νὰ ξυπνήσῃ,
 Ἐμέ τὸ φορεῖς.

23. ναύρη Ζ. 30. 31. Ἰφώναξε — ἐτρόμαξε Ζ. 40. πικρὸ? exspectaveris πικρὸ. 46. 47. μέλημα — φίλημα Ζ. 61. ἐγὼ? malim; κ' ἐσύ.

CCCXCVII.

Ο ΒΟΣΚΟΣ ΑΡΡΩΣΤΟΣ.

Μ. Π. 44.

Ὁ πόνος πάντα βρίσκειται τὸ ντέρντι πῶς θὰ γιάνω;
 Διὰ ἐσὲ ἀρρώστησα, καὶ μέξ στὸν ἄδη θᾶπιτο
 Πέρνω καὶ πάγω στὸν γιατρό νὰ δῆγῃ τὸν ἤ γιατριά μου.
 Ὁ γιατρός με' λείει „Καρτέρεσε ν' ἀνοιξῶ τὰ χαρτιά
 μου” —

- 5 Καρτέρεσα ὁ δυστυχῆς ἀπ' τὴν αὐγ' ὡς τὸ βράδυ.
 Καὶ τὰ χαρτιά του ἀνοιξε γιὰ νὰ βρῆ τὸ ντερμάνι.
 „Σύρε λεβέντη μ' εἰς τὸ καλὸ κ' ἐσ' ἀρρωστιά δὲν ἔχεις;
 Ἀγάπης ντέρντια σὲ βαροῦν, καὶ γιατροῦ δὲν ἔχεις.” —
 Πῆρα τὰ χέρια σταυρωτά καὶ τὴν καρδιά κρατώντας,
 10 Ἦύρα καὶ τὴν ἀγάπη μου παίζοντας καὶ γελώντας.
 Ἐσ' εἶσαι κόρη μ' ὁ γιατρός κ' ἐγὼ μ' ὁ λαβωμένος.
 Δόσε με κόρη τὸ φιλι' νὰ γιατρευθῶ ὁ καυμένος
 „Καὶ πῶς τὸ δίδω τὸ φιλι' νὰ μὴ βαρ' ἀρρωστήμηξ;
 Ἀπ' τὸν Θεὸν εἰς τὰ χέρια σου νὰ μὴν τὸ μαρτυρήσῃ.” —
 15 Δὲν εἶμαι δέντρο νὰ κοβῶ καὶ βέργα νὰ λυγίσω,
 Δὲν εἶμαι τέτοιος ἄνθρωπος γιὰ νὰ σὲ μαρτυρήσω.
 Ὅταν θὰ μάθῃς κόρη μου, ποῦ εἶμ' ἀρρωστημένος.
 Νάρθῃς τὸ γρηγορώτερο προτοῦμ' ἀποθαμμένος.
 Στὴν κάμαρά μ' ὅταν θάρθῃς, δεξιὰ εἶνε τὸ στρώμα.
 20 Σκύψε καὶ γλυκοφίλει με κόρη μου με' τὸ στόμα.
 Κ' ἡ μάνα μου θε' νὰ σε πῆ λόγια νὰ σὲ ψυχράνῃ.
 Σὰν εἰς ἀγάπη μου πιστῆ, στὸν νοῦ σου μὴ τὰ βάνῃς.
 Ἀπλώσε εἰς τὴν τσέπη μου καὶ πάρε τὰ κλειδιά μου,
 Ἄνοιξε τὴν κασέλα μου, βγάλε τὰ σάβανα μου,
 25 Καὶ μέσα εἰς τὸ παρακλήσι τριαντάφυλλα καὶ βόδα,
 Καὶ μοίρασ' τα εἰς αἵς εὐμορφαις νὰ ποῦν τὰ μυρολόγια.

391. ΤΟΥ ΚΑΛΟΠΘΟΥ Ο ΓΑΙΚΙΩΜΟΣ

- Μιά σάλη και μιὰ Κυριακή,
 όπου ξημέρων' ἡ Λαμπρή
 κι ἔφκιανα τίς τυρόπιτες,
 ἔφκιανα, δὲν ἐφκιάνοντα,
 ἔφηγα, δὲν ἐψήγοντα,
 μόνε κομμάτια γίνοντα.
 Ἐβάφα κόκκινα ἀβγά
 κι ἔκείνα δὲν ἔβασφοντα,
 μόνον ἐγίνοντα μουτά.
 Ρούτησα τὸν πατέρα μου
 και τὸ χροσὸ μου πελλερό:
- Γιὰ δὲ μὲδὸ λές πατέρα μου,
 πὸν φκιάνοντα και δὲ φκιάνοντα,
 ἔφηγα δὲν ἐψήγοντα,
 μόνε κομμάτια γίνοντα,
 πὸν σὲ καλό μας νὰ γενεῖ
 κι ἔ Κηλοπόθος μου νὰ ζεῖ:
- Γι' νὰ ζε ποῦ, παιδάκι μου,
 Βάλε κουλούρα στὴν ποῖδα
 κόκκιν' ἀβγά στὴ ζουινάρᾳ
 και πάρε δίπλα τὰ θουνά,
 ἀντε, στή σάλη γὰ νὰ πᾶς,
 νὰ βρεῖς τὸν Κηλοπόθο μας
 ν' ἄρμέγει, νὰ τυροκομᾶ.
- Βάνου κουλούρα στὴν ποῖδα,
 κόκκιν' ἀβγά στὴ ζουινάρᾳ
 και πὰ ἀπάνου στὰ θουνά.
 Στὸ δῆμο πὸν ἐπήγγαινα
 ἀπάντησα τοὺς σμύχτες του.
- Σμύχτες, πὸν ἐν' ὁ σμύχτης σας
 και πὸν ἐν' ὁ Κηλοπόθος μου;

- Στὴ σάλη τὸν ἀφήσαμε,
 ν' ἄρμέγει, νὰ τυροκομᾶ,
 γιατί δὲν ἦταν σάν καλά.
- Και μ' ἔφαγ' ἡ καρδιά μου,
 τί δὲν εἶναι καλὴ δουλειά.
 Τὸν δῆμο τὸν ἀβγάτιστα,
 στὴ σάλη κοντοζύγωσα
 κ' οἱ σκύλοι μὲ θασίσασι.
- Ἐ! σκύλοι, εἴ! μαυρόσκυλοι,
 δὲν εἶμ' ἐγὼ νοικοκυρά,
 τοῦ Κηλοπόθου τὴ ἀδερφή;
- Τοὺς ἔρικα λιγάκι ψωμί
 κ' οἱ σκύλοι ἐγαληνάρασι.
 Μέσα στὴ σάλη ἐμπηκα,
 τὸ γύρο τῆς ἐγύρισα
 και τίποτα δὲν ἤβρηκα.
 Ἐγῆραξου μὲς στὴν ἀγκουνή
 και τότε δῆτεπου ἔδακῆ
 διπλωμένο στὴ ρασαῖα
 και τοῦ μιλῶ, δὲ μοῦ μιλά.
 Πιάνου τόνε κατακλιτοῦ,
 μὰ ἔχε σαράντα μαχαιριές
 και δυὸ διπλοχαταριές
 μὲς στὶς ἀγιάτρευτες μεριές.
- Μίλα μου, Κηλοπόθο μου,
 ποῖος σου εἶναι ὁ φωνιάς;
- Ἄκουσα μιὰ σκληρὴ φωνή·
 θὰ μ' ἀπεκρίθ' ὁ Σατανάς:
- Ἄντρας σου κι ὁ κουνιάδος σου,
 κείνοι μὲ ἔσκοτώσασι!
- Ἐβλα πέτρα στὴν καρδιά

καὶ δὲν ἐμίγησα, μιλιῶ,
μὴ παίρνω δῆλα τὰ βουγά
καὶ θιάγηκα στὴν Τζιμίδα
καὶ ἀγρυπνῶζου σουλιμά
καὶ διάγηκα στὸ σπίτι μου
καὶ ἔβαλα καὶ μαγέρεψα
καὶ κόβου ἄκουπεντε ἀόγα
καὶ ἔβαλα μέσα σύγκλινα,
ἐρίφα καὶ τὸ σουλιμά.
Ἄπὸ τοῦς ἐπροσκάλεσα
μὲ γέλια καὶ μὲ χῶρατα,
τί δὲν ἤξερου τίποτα,
νῆτι εὐχαριστῆθηκα.
Ἐκείτασαι καὶ τρώσα.

—Να φάτε, νὰ χορτάσετε,
μὰ θέ νὰ τὸ πλῆρωσατε
τῆς Παναγίας τὸ κερί.

*(Ὦντε ἡτελέστη) ἡ δουλειά,
μίλησα τοῦ πατέρα τοῦς
καὶ τοῦ χρυσοῦ μου πεθεροῦ.

—Ἔλα, ἔ! τώρα νὰ σὲ εἰποῦ
καὶ ὅπως θέλεις χρίνε τὸ.

Ἐκομ' ἔτσι ἐλάμασι,
ἐχτέλεσα τὸ χρέος μου.

—Νύφη μου, νὰ ἔχεις τὴν εὐχή
καὶ κληρονόμος νὰ γενεῖς
σὲ μένα καὶ στοῦ πάππου σου.

392. ΔΙΣΤΙΧΑ

Α'

Ἰὰ ρούχα μου καὶ τὰ καλά ὅποιος τὰ θρεῖ ἄς τὰ πάρει
μὰ τῆς καρδιάς μου τὸν κατημὸ κανέναν νὰ μὴν πάρει.

Ἦλιε μου, πὼς εἰδιάστηκες νὰ πᾶς νὰ βασιλέψεις,
ν' ἀφήσεις τὸ σπίτι σου κι ἄλλου νὰ πᾶς νὰ φέξεις;

Ἄν δὲ φουσκώσει ἡ θάλασσα, ὁ ὄρᾶχος δὲν ἀφρίζει
κι ἂν δὲ σὲ κλάψει ἡ μάνα σου, ὁ κόσμος δὲ δακρῶζει.

Ἐμέναν τὸ παιδάτιον μου, μέλιν ἐταίξέ μας,
τῆς περὸ ἀφῆνης τὸ ζουμὴν ὕστερα πότισέ μας.

Γιὰ ἴδες καιρὸ ποῦ διαλέξε ὁ Χάρος νὰ σὲ πάρει
τώρα π' ἀνθίζουν τὰ κλαριά καὶ ὄγάζει ἡ γῆς χορτάρι.

Β'

Ἐγὼ τῆς γῆς παρήγγειλα νὰ μὴ σὲ κουρνιαχτήσει
κι αὐτήνη μού παρήγγειλε: θὲ σὲ ξεκοκκαλίσει.

Ποῦ πᾶς ἀσῆμι νὰ σαπείς, μάλαμα νὰ ρουγιάσεις;
Ποῦ πᾶς, παλιγκαράκι μου, νὰ φυλλοχορταριάσεις;

Στις δυό, στίς τρεῖς μαραινεται, στίς πέντε μαραγγιάζει,
κι ἀπ' τὲς σαράντα κι ὕστερα κόβονται οἱ ἄρμολοι του.

Χάρε μ', ποῦ κάθισαι ψηλά, ροδόλα παρακάτω,
νὰ ἴδεις τῆς χήρας τὸ φαί, νὰ ἴδεις τὴ νουσιμά του.

Γ'

Χρυσὸς ἀγρός καθότανε ἀπάνου στὰ πλευρά μας
καὶ πέταξε καὶ τὰ ἔκαψε τὰ φύλλα τῆς καρδιάς μας.

Στήν Πέλη ἀστράφει· καί ἐραστά, στή Βενετιά χιονίζει,
καί μέσα στό σπινάκι του ἔρ' ἔρε ἀστραπέλεκι.

Πού πᾶς, καπέλλο, γά κρυφτείς, κάστρο, γά ξεχειμάσεις,
πού με γά πᾶς, λεδέντη μου, γά ξεκαλοκαυριάσεις;

Μήλο μου ροδοκόκκινο, ντυμένο στό χρυσάφι,
τόσον κερδόν στήν Κάτω γῆν, δέν γάνεις πλιά νισάφι:

Σάν ἥλιος ἐσπείλευσε καί σάν φεγγάρι ἐχάθη
καί σάν ρομὴ ἐσπείλιγός ἔπεσε καί ξεράθη.

Μαλαματένιο μπαστραμιά, ἐε' ἄσπρο καρυφυλλί,
ὄστε στήν πόρτα φαίνεσαι κι ὄστε στό παρεθύρι.

Ἄπιστε, πῶς ἐπίστεψες κι ἄγριε, πῶς μερούλης
καί κάστρο ἀπαράδοτο καί πῶς ἐπαραδόλλης;

Ἐβλήγισε τὸ γρασμί καί πάει γά σιριανίσει·
Θέ μου καί κάμε σφηνεφιά, ἥλιος μὴν τὸ μαυρίσει.

Σόπινα τῆς Κάτω γῆς παιδί, τοῦ Χάρου συντεκνάδι,
ἐπ' ἀγροῦρα κατέδηκες στόν μαυρισμένον Ἄδη.

Πότε μεγάλωσε τ' ἄρνη καί γίνηκε κριάρι
καί πήγε μές στό μακαλειό κι ἤρθε τὸ μακελάρι;

Συράνι' ἄγιοι, βοηῖάτε με, τί ἔνα βερό μὲ πνίγει,
κι ἔνα πουλάκι ὅπου εἶχαμε σήμερα θά μού φύγει.

Τοῦρά ἔτρεσε τὸ ἔρμενο κ' ἡ ὥρα ἢ πικραμένη,
πού θά μᾶς ἀποχωριστέις, λαμπάδα μου γραμμένη.

Δ'

Λυτοῦ τοῦ νέου εἶ ὄνομα στό χιόνι ἦταν γραμμένο,
τὸ πῆρ' ὁ ἥλιος κι ἔλιωσε καί τὸ νερό κι ἐχάθη.

Γιά πρόβαλε, λεδέντη μου, σάν πῶς προδαίνει ὁ ἥλιος,
πάν πῶς χαράζει σὰ βουνά καί φέγγει ὁ κόσμος ἄλος.

Τῆ στράτα στράτα περπατῶ, τ' ἀχνάρι σου γνωρίζω,
καί σκύφτω γά τὸ μυριστῶ καί δάκρυα τὸ γιομίζω.

Τρέμει τὸ ψάρι στόν ψασά, τ' ἄρνη στό μακελάρι,
ἔσο' ἡ καρδιά μου τρώμαξε, ὄντ' ἦρθε τὸ χαμπάρι.

και εγώ' απ' τήν αλλη' της, καλημέρα τήν.
 —Καλή σου μέρα Μάρω. — Καλώς τήν Κάλω μου.
 —'Αιντε, Μάρω μ', νά πάμε στα λιβάδια μας,
 νά μάσουμε και ἴσα κι ἀνοηλουδά.

Ἡ Μάρω τά μαζώνει κι ὁ Γιάννος τά σκορπάει.
 —Μάρω μ', νά μουν ὁ Γιάννος, τί θέ νά 'κανες;
 —Κάλω μ', νά 'σουν ὁ Γιάννος, γώ κρημνίζομαι.
 —Μαρούλα μ', γώ μ' ὁ Γιάννος, μή κρημνίζεσαι.
 —Γιάννο μ', κι ἂν μέ περαξεις, τά φίδια νά σέ φάν.
 —Μαρούλα μ', κι ἂν σ' ἀφήνω, τά φίδια ἄς μέ φάν,
 κι ἀρκούδια ἄς μέ σχίσουν μέσ στα τρίστρατα.

168. ΑΡΠΑΓΗ ΚΟΡΗΣ

'Εψὸς ὀπὲρρεγε πυκνά κι ἐρράσιζε ὄροσάτα,
 ἀγρός κόρη νάδραξε μπροστά ἀπ' τὰ γονικά της
 τήν πῆρε και τήν ἔβαλε στα πράσινα λιβάδια.
 Βγαίνει τό γέλεκακι του και φιλιάν ἴσκιο τῆς κόρης,
 ἀπλώνει στήν τσιπούλα του και ἐτάζει παζιμάδι.
 —Γιὰ φάε, κόρη μ', πιέ, φαλή, και πίσω μή θυμάσαι.
 —Θυμάμαι: τή μαρούλα μου και τρέμω σάν τό βούρλο
 τό βούρλο τρέμει ἀπ' τό θοριά κι ἐγώ τρέμ' ἀπ' τόν πόνο.
 Θυμάμαι: τόν πατέρα μου και λιώνω σάν τ' ἀλάτι,
 τ' ἀλάτι λιώνει ἀπ' τή θρογγί κι ἐγώ λιώνω ἀπ' τήν πίκρα.

169. Ο ΕΤΟΙΜΟΘΑΝΑΤΟΣ ΚΑΙ Η ΑΓΑΠΗΤΙΚΙΑ ΤΟΥ

'Αρρώστησα βαριόμοιρος, βαριά γιά νά πεθάνω
 κι ἐρχονται ὀ φιλενάδες μου και γοι ἀγαπητικιές μου
 κι ἐρώταγαν τή μάνα μου και τήν ξαναρωτάνε:
 —Θειάκω, τί κάνει ὁ γιούλης σου, θειάκω, τί κάνει ὁ γιός σου;
 —Μῶρ', τί σέ νοιάζει, λυγερή, πο μένα γιός μου δέν μπορεί;
 —Θειάκω, δικός σου ὁ γιούλης σου κι' ἐμένα ἢ παντοχή μου.

—Μῶρ' γιά ἴλα φιλενάδα μου, και μή ρωτᾶς τή μάνα μου
 και πάρε τό προσέφαλο κ' ἔλα κοντά μου, κάσαι.
 και πάρε τό χεράκι μου και ρώτα τήν καρδιά μου,
 νά εἰποῦμ' οὐλα τὰ ντέρτια μας και τὰ παράπονά μας.

170. ΤΗΣ ΑΠΟΛΗΣΜΟΝΗΜΕΝΗΣ

Μιά λυγερή βαριερρωστά, μιὰ λυγερή πεθαίνει
 γιά ἑνός ἀγούρου ἀγκάλιασμα, γιά ἑνός ἀγούρου ἀγάπη,
 γιά ἑνός σγουροῦ, γιά ἑνός ξανθοῦ, γιά ἑνός ἀγγελιομάτη.
 Και τρεῖς καλές συντρόφισσες ἐπῆγαν νά τή δοῦνε.
 'Ἡ μιὰ 'κατσε στήν κλίνη της, κ' ἡ γι ἄλλη στο πλευρό της,
 και κείνη ὀπού τήν ἀγαπά εἰς τό προσέφαλό της.
 'Ἡ μιὰ ἄρχισε νά τῆς μιλεῖ, κ' ἡ ἄλλη νά τή δρίζει
 και κείνη ποῦ τήν ἀγαπᾶ καλά τήν ξαγορευε:
 —Κ' ἐμεῖς δέν ἀγαπήσαμε ἀγόρι σάν και σένα;
 Κάμαμε σιδερεῖ καρδιά, τ' αὐτιά μας μολυβένια,
 κ' ἐμεῖς σάν ἀγαπήσαμε νύλησημονησάμ τους,
 κ' εἰς, κόρη μ', ἀγάπησες και θέλεις νά πεθάνεις;
 —Κ' εἰσεῖς ἂν ἀγαπήσατε, ἦτανε παλικάρια,
 μιὰ γώ τό νιό ποῦ ἀγάπησας, τοῦ κόσμου διωματάρης,
 εἶχε τοῦ Φράγκου λύγισμα, τοῦ Βενετσάνου χάρη.
 —Ἡέ μου, κόρη, ποῦ κάβεται, νά πάω νά σοῦ τόν φέρω.
 —Κάτω στοῦς κάμπους ποῦ θυρεῖς, στα πράσινα λιβάδια,
 ποῦ ναι: τὰ δέντρα δλόχρυσά κ' ὀ ρίζες ἀσημένιες,
 ἐκεῖδᾶ μέσα κάβεται ὁ ἀπολησημονιάρης,
 ὀπού μ' ἀπολησημόνησε και πιό δέν μέ θυμάται.
 —Κάμε ἀλουσιά και λούσε με, χτένι και χτενισέ με,
 και πλέξε τὰ μαλλιάκια μου νά πάγω νά τόν εἶρω.
 —Λούσε σε και χτενίζω σε, φοδοῦμαι μὴν τόν πάρεις.
 —'Οχι: νά ζῶ, συντρόφισσα, δέν εἶμαι: ἐγώ ἀπό κείνες,
 μαλώτρα και δικάτρα 'μαι και πάω νά τόν μαλώσω.
 Και παίρνει τό δρομί δρομί και πῆε και τόν ἦρε.



- Σένα σέ κλαίει η γι-άνοιξη, σέ κλαίει τὸ καλοκαίρι,
σέ κλαίει τ' ἀνάδονια στὴς φωλιές και τὰ πουλιά στοὺς κάμπους
- Τί μ' ἔχει ἔμένα ἡ γι-άνοιξη, τί μ' ἔχει τὸ καλοκαίρι;
Ν-ἐμέ μέ κλαίει ἡ μάνα μου, μέ κλαίνε οἱ γι-ἀδερφεὲς μου

Παρθενία ΠΕ' σ. 150 (Κ. Κωνσταντῆ: Πιτσουλῆ)

222. Ἐννιά μοιρολογίστριες

Ἐσὲ σοὺ πρόβου, λυγερή, ἔννιά μοιρολογίστριες
οἱ τρεῖς νά 'ν' ἀπ' τὴ Σκόπελο, οἱ τρεῖς ἀπὸ τὴ Σαύρο,
καὶ οἱ ἄλλες νά 'ναι Ψαριανές, νά τὰ μοιρολογιάζου.

Κωνστ. Ἀράλατος Α', σ. 123.

218. Τοῦ ὕπνου ἢ γλυκάδα

Πάντα, ποῦ δὲν ἐχώρτασες τοῦ ὕπνου πῆ γλυκάδα;
ναὐτὸς ὁ ὄπνος εἶν' ἄριος, σοῦ φέρνει ἀσκημάδα,
καὶ σοῦ καλάει τὰ νιάτα σου, καλάει τὴν ὁμορφιά σου.
Τὰ νιάτα χῆμα γίνονται κι ἡ ὁμορφιά χορτάρει.

Κωπηφορία ΓΕ', σ. 285 (Κ. Κίτσιτας, Λίτωλῖα).

Δὲν τὸ ληρίζω, παιδάκι μου, πῶς ἤθελε πεθάνεις
νὰ δάλω σὸ μαντῆρι σου τρία καλά τοῦ κόσμου:
τὸν ἥλιο καὶ τὸν ἄνεμο καὶ τὸ λυμπρὸ φεγγάρι.
Ἦλιο νὰ δώσεις στοὺς γεωργούς, τὸν ἄνεμο στοὺς ναῦτες,
καὶ τὸ φεγγάρι τὰ λυμπρὰ νὰ δώσεις στοὺς τσομπάνους
νὰ σολαγοῦν τὰ πρόβατα, νὰ φιλοτραγουδᾶνε

Κωπηφορία ΓΕ', σ. 279 (Κ. Κίτσιτας, Λίτωλῖα)

Σιμιγδαλένιο μου θυμή, σουραμωτό κουλούρι,
δεν σου 'πρεπε, δεν σου 'μοιαζε να πέσεις στο κεδράρι
μόν' σου 'πρεπε και σου 'μοιαζε σε θουλά τραπέζι,
να τρώς να πίνεις μ' έσπατό, να κρήνεις με διακόσιους.

Στ Μυζέλιου σ 30

Όλα σου τὰ φίλημα γλυκά ήτανε σά μέλι,
μά το στέρνο σου φίλημα, πικρό είναι σά φαρμάκι.
Πικρό ήταν και τὸ φίλημα, πικρός κι ὁ χωριάτης σου,
έσπασε να σ' ἀνασπαστώ και πήρα τὸν καιμό σου.

Κ. Πρωτοψάλτης, σ. 32.

202

Ἐμέναν τὸ παιδάτσιμ μου μέλιν ἐτάξιέ μας,
τῆς πικροδάφνης τὸ ζουμν ὕστερα ποτιόέ μας.

203

Ποῦ πᾶς, περιστερᾶκι μου, νὰ φτιάσῃς τὴ φωλιά σου :
ἂν τήνε φτιάσῃς σὸ βουνό, σοῦ τὴ χαλάει τὸ χιόνι,
ἂν τήνε φτιάσῃς σὸ γιαλό, σοῦ τὴ χαλάει τὸ κῆμα,
κί' ἂν τήνε φτιάσῃς καταγῆς, σοῦ τὴ χαλοῦν τὰ φίδια.

5 Ποῦ διᾶγς, περιστερᾶκι μου, νὰ φτιάσῃς τὴ φωλιά σου,
κ' ἑμάρανες τὰ χεῖλή μου κ' ἔκαψες τὴν καρδιά μου :

204

[1] Ἡ μοιρολόγιον τοῦτο εἰς μικρὸν παιδίον τυφλοῦδεται ἐνιαχοῦ μὲ
τινας παραλλαγὰς καὶ εἰς γάμοις, ἀναφερόμενον εἰς τὸν χοῦριμον τῆς
νύμφης ἀπὸ τῶν γονέων τῆς].

Πουλάκι νείχα σὸ κλουδί καὶ τὸ εἶχα ἡμερωμένο,
τὸ τάξιζα τὴ ζάχαρη, τὸ πότιζα τὸ μόσχο,
κί' ἀπὸ τὸ μόσχο τὸν περσό, κί' ἀπὸ τὴ μυρουδιά του
μοῦ σκανταλίστη τὸ κλουδί καὶ μοῦ φυγε τ' ἀηδόνη.
5 Πῆρα τὰ ὄρη σκούζοντα καὶ τὰ βουνά ρωτῶντα :
«Βουνά μου καὶ λαγκάδια μου καὶ κάμποι μὲ τὰ ρόδα,
μὴν εἶδατε τ' ἀηδὸνι μου κ' ἐπέρασε πετῶντας :

— Ἐχτές προχτές ἐπέρασε καὶ πάει σὸν Κάτου κόσμο.
Τὴ νύχτα κλαίει γιὰ βουζὶ καὶ τὴν αὐγὴ γιὰ μάνα
10 καὶ μέσ στὰ ζημερώματα ποιδς νὰ τὸ ζετολίξῃ».

* Ἀρ. 203. Στ. 5. διαγς (διέβης) = μετεβης, ὑπῆγες.

* Ἀρ. 204. Στ. 4. σκανταλίση = ἐπαθε βλάβην. Στ. 10. νὰ τὸ ξε-
τολίξῃ (ἀπὸ τῆ σπαρτανα)

205

Μέσ στὰ μπα τοῦ καλοκαιριοῦ καὶ στὰ βγα τοῦ χειμῶνα,
τήρα καιρὸ ποῦ διάλιξε νὰ πάρῃ, νὰ μοισέψῃ!

Παιδί μου, δὲν ἀπόμενες, δὲν ἀφῆνες ἀγάλια,

5 σοῦ ν' ἀνθίσουν τὰ βουνά, νὰ πρασινίσου οἱ κάμποι,
νὰ ἀνοίξουν τὰ γαρούφαλα, νὰ γίνουν τὰ λουλούδια,
νὰ φορτωθῆς, νὰ στολιανθῆς, νὰ πᾶς σὸν Κάτου κόσμο,
νὰ βάλου οἱ νιοὶ στὰ φέσια τους κ' οἱ νιές στῆς τραχηλιές τους,
καὶ τὰ μικρά στὰ χέρια τους, νὰ ληρομονοῦν τὴ μάνα.

206

ΜΟΙΡΟΛΟΓΙ ΜΑΝΝΑΣ ΕΙΣ ΚΟΡΙΝΗ

Κόρη μου, σὲ κλειδώσανε κάτω στήν Ἀλησμόνη,
ποῦ σὸτὸ μπα δίγουν τὰ κλειδιά, σὸτὸ ἔβγα δὲν τὰ δίγουν,
καὶ σὸτὸ μπαίνοξανάδαγμα σφιχτὰ σὲ μανταλώνου»

ποῦ κόρη μάννας δὲ μιλεῖ, μὴδὲ στήν κόρη ἡ μάνα,
5 μὴδὲ τὰ τέκνα στοὺς γονεὺς, μὴδὲ οἱ γονιοὶ στὰ τέκνα,
κί' ὁ βασιλὲς ἀκόμη καὶ μὲ δλους μας εἶν' ἴσια.

* Ἐκεῖ 'γ' τὰ σπῖτια σκοτεινά, οἱ τοῖχοι ραχνισομένοι,
ἔχει μεγάλου καὶ μικροὶ εἶν' ἀνακαταμένοι.

ΠΑΡΑΡΤΗΜΑ Β΄

Τα μοιρολόγια της νεώτερης και σύγχρονης Ελλάδας

- Κάσσης Κ.
- Μότσιος Ι.
- εφ. ΧΑΝΙΩΤΙΚΑ ΝΕΑ

12. Στο μοιρ. τοῦ Κορφιωτάκη (Α' τόμος, σελ. 246) πληρέστερη φαίνεται ἡ παραλλαγή ποῦ περιλαμβάνει καὶ τίς προηγούμενες δημοσιεύσεις:

Κάθεται ἡ Κοσσονόμφη
στοῦ Κορφιωτάκη τὸν ὄντᾶ
κάθεται καὶ μοιρολογᾶ
καὶ τήνε τριγυρίζουσι:
Τὸ Σταυροπήγι κι ὁ Ζυγὸς
κι ὁ Νίκλος ὁ πολεμικὸς
Λάγια καὶ Κολοκυθιανᾶ
Μαλεύρι μὲ τὸν Τρυγωνᾶ,
τὰ Δημητρακαρόπουλα
καὶ τοῦ Ζερβόμπη ὁ γιὸς
ὁ χαϊδεμένο της γαμπρός.
Σκούζει χουγιάζει δυνατὰ:
—'Ανάθεμα τῆ γ κουμπουριά
πῶπεσε στὴ μ πρωτεύουσα
καὶ σκότωσε τὸν ὑπουργὸ
τοῦ Κορφιωτάκη τὸν ὄγιό.
Κρῖμα ἦτα γιὰ τὰ νιώτα του,

κρῖμα γιὰ τὴ μ πατρίδα του.
Τί εἶχε τιμὴ καὶ σεβασμὸ
στὴ Λακωνίας τὸ λαό.
Καὶ ὁ Γιωργάκη μου νὰ ζεῖ
κι ὁ Κυριακούλη μου μαζί.
μὲ τὸ μουστάκι τὸ μακρὸ,
ποῦχασι χτίμηση πολὺ
στοῦ Κορφιωτάκη τὸ παιδί.
'Εγὼ τὸ κλαίου λιχρινᾶ
μέσα ἀπ' τὰ φύλλα τῆ καρδιάς
τ' εἶμαι μανιάτα φυσικιά
κι ἀντάνια πέτρα τοῦ Μωῖριᾶ.
Πρῶτα θὰ κλαίου τὰ νιώτα του
κι ἀλλάϊ τὴ μ πατρίδα του
ποῦ ἔχασ' ἕναν ὑπουργὸ
ποῦχε κρουστάλλινο μυαλό.

καὶ Ζηούς. Ζᾶς εὐχαριστῶ
 νὰ ζᾶσε δῶναι ὁ Θεὸς
 πάντα στὰ σπῆττα ζᾶς καλῶ.
 Ὅσα ἄσπρα ἔχει ὁ οὐρανὸς
 καὶ ὅσα φύλλα ἢ ἐλάτῃ
 τόσα καλὰ στὰ σπῆττα ζᾶς.
 Καὶ κάμειτε ἕνα σταυρὸ
 στὸ μ παντοδύναμο Θεὸ
 γιὰ νὰ φυλάει καὶ νὰ θογήθῃ
 τὸν Ἐξοῦδὸ μας βασιλιᾶ

Πιὸ κάτω ἀναδημοσιεύω καὶ τὸ ἴδιο μοιρολόι ὅπως ἐκτενέστερο τῆξε: στεί-
 λει: ὁ Γρ. Γρηγοράκος, ὑποδιευθυντὸς Κοκκιάλας στὸν Γεώργιο Μανωλάκο σχε-
 λάρχη Κότρωνα πρὸς μὲ τῆ σειρά του τῶστεϊλε στὸν Ν. Πολίτη πρὸς τὸ δημοσίεψε.
 Οἱ στίχοι τοῦ λείπουν ἀπ' τὴν προηγουμένη παραλλαγή δὲν ξέρω ἂν ὀφείλον-
 τα: στήν δεξ. καλὴ μνήμη τοῦ μπάρμπα Θόδωρου ἢ στίς «ἐπιμέλειαι»: κάποιου
 ἀπὸ τοὺς δημοσιευτῆς του. Τὸ πιθανώτερο, κάποιου στή μέση ἔρριχεται ἢ ἀλλάθεται.
 Ἀναδημοσιεύω δλο τὸ κείμενο μαζί μὲ τὸ ἱστορικὸ, ὅπως τὸ λέει ὁ ἀείμνηστὸς
 Μανωλάκος:

*Ὁ ἐκ Κοκκιάλας, χωρίου τοῦ τέως δήμου Λαγείας, Ἰωάννης Δημόσθ. Κού-
 βερης, τελειόφοιτος τῆς ἱατρικῆς ἐφρονεῖθη ἐν τιν: τῶν πρὸς τὸν Σαρανταπύρου
 ἀφμαχῶν. Ἐτάφη δι' ὑπὸ τῶν συνδημητῶν του ἐν ἰδίῳ τάφῳ, ἐν ᾧ ἐπὶ ξύλου ἐ-
 χάραξαν τὸ ὄνομα καὶ τὸ ἐπώνυμόν του. Μετὰ κειρὸν μεταθάς ἔκει ὁ πατήρ του
 Δημόσθηνος εὐρε τὸν τάφον καὶ ἀνεκοιμίστα τὰ λείψανα τοῦ υἱοῦ του εἰς τὴν γε-
 νέτηραν γῆν. Συνῶμα δὲ, εὐτορος ὢν, μετακάλαστο ἐκ Τήνου λιθοξόου, οἵτινες
 κατακεῦσαν προσηγὴν ἐξ ἐπιχωρίου μαρμάρου. Ἡ προσηγὴ ἐστήθη ἔξω τοῦ
 χωρίου ἐπὶ τῆς ἀγροῦς ἀπὸ Γυθείου εἰς Λαγείαν, ἵνα εἶναι ὀρατὴ. Ἄμα τῇ
 ἀποπερατῶσει τοῦ ἔργου ἐτελέσθη μνημόσυνον μεγαλοπρεπές (τῇ 6 Ὀκτωβρίου
 1914), εἰς ὃ ἐκλήθη πληθεὺς κόσμου καὶ πλείστοι: ἱερεῖς (περὶ τοὺς τριάκοντα)
 ἐκ τῶν παρακειμένων δήμων. Μετὰ τὸ τέλος τοῦ μνημοσύνου ἡ μήτηρ τοῦ φονε-
 θέντος ἐν μέσῳ θαθείας αἰγῆς ἐθρηνώθησε τὸ κάτωθι μοιρολόγιον.

Ἡ θρηνηθὸς ἐν προσηγῳ χαίρειτζει πάντας τοὺς προσελθόντας συγγενεῖς
 καὶ φίλους καὶ ζήλωτας τῆς δόξης τοῦ υἱοῦ τῆς, ὅστις οὐδὲν ἄλλως τὴν ἐκτουτο νεό-
 τητα καὶ τοὺς γονεῖς λογιζάμενος, ἐφρονεῖθη ὑπὲρ τῆς δόξης τῆς Πατρίδος
 (1—22).

Εὐχαριστοῦσα τοὺς μετάσχοντας τοῦ μνημοσύνου εὐχεται ὑπὲρ αὐτῶν εὐδαι-
 μονίαν καὶ παρακαλεῖ αὐτοὺς, ὅπως δεηθῶσιν εἰς τὸν παντοδύναμον Θεὸν ὑπὲρ
 ἀναπαύσεως τῆς ψυχῆς τοῦ υἱοῦ τῆς καὶ διαφυλάξεως καὶ θαρηθείας τοῦ ἔθνο-

· Ἐλευθ. Βασιλέο.

Τοῦ Γιάννη Κουβαρη

Τὸ πιὸ κάτω μοιρολόι εἶπε ἡ Δημοσθένεια Κουβαρίνα (τὸ γένος Καλογε-
 ρόγ-ανγῆ) στὸ γιὸ τῆς Γιάννη Κουβαρη, τελειόφοιτο τῆς ἱατρικῆς πρὸς σκοτώθῃ
 στὸ Σαρανταπύρου. Τῆξε στὸ μνημόσυνόν του 6-10-1914. Ἡ παραλλαγή εἶναι τοῦ
 Θόδωρου Μπέφου, 95 ἐτῶν, πρὸς θμᾶται: καὶ τὸ γεγονός: πρὸς εἶχε πανηγυρικὸ
 χαρακτήρα.

Ὅλοι: καλῶς ὄρισται
 ὅσοι: καὶ ἂν ἐκοιμήσασαι
 νὰ δειτε τὸ ἔθμο
 πρὸς ἤφρ' ὁ πατέρα του
 τοῦ Γιάννη μου τοῦ φοιτητή.
 Καὶ ἤρθαι φίλοι: καὶ ἀδερφοί:
 κειμήρια: καὶ ψωμῶφοι:
 τοῦ Ἰδοῦσῶ μου φοιτητή
 παπᾶδε μου καὶ λαίκοι:
 δασκᾶλοι: καὶ γραμματικοί:
 καὶ ὅσοι φίλοι: γκαϊρδῆτικοί:
 καὶ ἔξνο: καὶ ἀποκλειστικοί:
 τοῦ Γιάννη μου τοῦ φοιτητή
 πρὸς ἔχουσε τὸ αἷμα του
 καὶ ἔδωσε τὰ νιάτα του
 καὶ ὅν ἐφώτισε ποτε:
 τί θᾶ γενεὴ ἢ μάνα του
 καὶ ὁ πατέρα του μαζί.
 Ἡεὸ ἔδωσε τὰ νιάτα του
 γὰ λειτεροῦσαι ἀδερφοῦς

μῶδους: 21. Ἡεροαυλῶ. 22. Ἐδῶ ἀληθῶν, τὸ ἑλληνικὸν σφοδρῶτον Λαγείας.
 23. Ἐλας. 24. Τὸ ντέφος=ἐντροπή. 25. Θᾶ τὸ ἀφῆσω (τὸ μοιρολόγι) ἔως ἔδω.
 26. Τοὺς λαμιοσῆτες. 27. Δὲν θέλω. 28. Αἱ ἰσραὶλ τῶν Χριστιανοῦντων.

Κατά τὴν Βασιλικὴν Πετρόγγονα ἡ λίγο μεγαλύτερῃ τῆς (2 χρόνια) Σω-
τήριαντα Πατριανίκου - Δαδάνη εἶχε πᾶν τὸ κομμάτι αὐτὸ πού συσσωματώνεται
σὲ ἄλλα τοῦ 1912. Ἐς σημειωθεῖ ὅτι αὐτὸ δὲν οὐσιαστικῶς ἀπὸ ἄλλῃ πηγῆ. Ἡ
Σωτήριαντα τοῦ 1912 ἦταν π. ἐτών. Ὁ ἀδερφός τῆς ἦταν φανατικὸς Βενιζελι-
κός τότε (ὁ πατέρας τοῦ Κων. Δαδάνη) καὶ δικηγόρος τῆς ἰσως νάχουν ἐπιω-
θεῖ ἀπ' αὐτὴ οἱ πρώτοι στίχοι. Ἀπὸ μαγγητοφώνησιν τῆς 85χρονης κυρίας Πε-
τρόγγονα:

Κακοχρονῆχει ὁ βασιλιάς
κι ὁ ὑπουργός ὁ Μεταξάς
πού ἐργάζοντα εἶλο μυστικά
ἐξ ἡ χρονάκια κλειδωτά
τὰ ἐννιάκοντα δυόδεκα
πλόγαλε δέου φανερά.

Ἐσυχάλεσσαι ἐσολή
ἐπιστρατεία νά γενεῖ
Ἐπάραν τῆ λεθενοσύριά
τὰ ρίξαι μέσ' τῆ φωτιά
χωρίς ντουφέκια καὶ σπαθιά
χωρίς πολεμοφόδια.

Του 1912 τῆς Ψαρίνας (ἢ Σοσαρίνας:)

Ἡ Ψαρίνα (τὸ γένος Δημηρόγγονα Εὐλ. μοιρ. τοῦ Ληγορακιάου) τότε γιὰ
τὸ '12. Κατ' ἄλλους ἢ Σοσαρίνα. Ἀπ' τὴ στεναχώρια γιὰ τὸν χαρὸ τῶν δύο
συγγενῶν τῆς ἢ μοιρολογίστρα (ὅποια κι ἂν εἴναι) εἴριξε ἔσους ἔκαναν τὸν
πόλεμο, ἀκόμα καὶ κείνους (τοὺς Βορειοελλαδίτες) πού γιὰ χατήρη. τοὺς ἔγινε
ὁ πόλεμος:

Ἀνάθεμα τὸ βασιλιά
τὸ Βενιζέλο τὸ μπουρμά.
Ἐγὶνη ὁ βασιλιάς κλωγισοί
κι ὁ Βενιζέλος ἀλεποῦ.
Μαζεύουν τοὺ καλοῦς· καλοῦς
δασκάλους καὶ γραμματικούς
καὶ δικηγόρους καὶ γυατρούς.
Γιὰ νὰ ξελεφερέσουσι
κάτι παλιό Πουρκόσπορος,
νά μὴ μᾶς τὸ γνωρίζουσι.
Πιχάνει τοὺς κόδοι τὰ μαλλιά
γιὰ νὰ ταϊριάζει ἢ φορεσιά.
Πάει ὁ πρώτος στὸ στρατὸ
καὶ τώρα πάει κι ὁ στερνός.
Στὰ κρότη τὰ βασιλικά
ἐκεῖ στὰ τούρκικα σπαθιά.

1. κλώσσα. Παρομοιάζει τὸ βασιλιά μὲ κλώσσα (πού μαζεύει τὰ κοτοπουλάκια—
στρατιώτες) καὶ τὸ Βενιζέλο μὲ ἀλεποῦ (=τοῦ τὰ τρώει). Ἡ παρομοίωση ἐξαιρετικῶς
πατημένη. 2. Τοὺς πλοῦ σοφισομένους, γινεῖ αὐτοὶ πηγαιναν ἐθελούτες. 3. Ἐν-
νιά κλειδωτά τοὺς Ἡορειοελλαδίτες. 4. δηλ. δὲν τὸ θεωροῦν ὑποχρέωσή τους νὰ
τὸ θεωροῦνται. Πράγματι οἱ Βόρειοι Ἕλληνας, δὲν θεωροῦνται ἐσκόλα τὸ ποτάμι αἵμα
πού χυθόταν γιὰ τὴν ἐλευθέρωσή τους ἀπ' τοὺς Τούρκους καὶ ἔχουν ἴσως ἄγνοια γι'
αὐτό. Ἀπὸ τὴν πλευρὰ τοὺς ἰσως εἶναι δικαιολογημένοι γιὰ τὸ ἑλληνικὸ κρότος τοὺς
ἔχου σὺν ἐπιτήρας διαλογῆς Ἕλληνας γιὰ μεγάλο χρονικὸ διάστημα μὴ κι ὁ κροτι-
κός μηχανισμός τῆς Ἑλλάδος εἶχε καταληφθεῖ ἀπὸ τοὺς νότιους. Ἀὐτοὶ οἱ παρομοιω-
σμοὶ Ἡορειοελλαδικῶν φθάνουν μέχρι τῆς μέσης μας (ἴδν καὶ τώρα μετὰ τὸ Β'. Παγκό-
σμο πολέμο δὲν εἶναι ἔγνοου). Ἀπὸ τὴν πλευρὰ τῶν νοτίων, πάλι εἶναι φυσικὸ νὰ κρο-

στεφούς ἐσολίως Κωνσταντίνου, σύμπαντος τοῦ χριστιανικοῦ κόσμου καὶ τοῦ με-
γαλόεντος τῆν Ἑλλάδα πρωθυπουργοῦ Βενιζέλου (22—41).

Ἀκολουθεῖς ἡ θρηνοδὸς ἐν ἐπιλόγῃ οὐχὶ ἐπιδεικτικῶς καὶ προσποιητῶς
οὐδὲ θαυματούσα ἐπὶ τῷ θανάτῳ τοῦ υἱοῦ τῆς εὐχεται, ἔσως μακαρίως ἀναπαύ-
ηται διὰ τὸν ὑπερπίστεως ἐνδοξον θάνατόν του καὶ ἔσως μηδενία ἄλλη μνητηρ
στερηθῆ, τοῦ λοιποῦ ἐν πόλμῳ τοῦ τέκνου τῆς (41—49).

Τὸ μόνον ὅπερ πρέπει νὰ προστεθῆ ἔνταυθα εἶναι τοῦτο ἢ θρηνοδός, καθὼ
ἂ μαρτυροῦν οἱ μεταστοντες τοῦ μνημόσπου, ἦτο μὲν λυσικομος, οὐχὶ ὁμως
καὶ θαρραλέμων καὶ θαρραλῆς, ἀλλ' εἶχε φιλερᾶν καὶ γαληνωσαν τὴν ἔψιν
ἐπαναλαμβάνουσα ἔδως μετὰ τὸ τέλος τοῦ μνημόσπου ἐν τῇ οἰκίᾳ τῆς, καθὼ ἦν
ὥραν οἱ προσελθόντες ἔρωγον. Ἐπιτηροῦν κόνια, κόνια τῆ χαρὰ τοῦ παιδιοῦ
μου, ὅπερ μαρτυροῦν τὸ ὑψηλὸν καὶ γενναῖον αὐτῆς φρόνημα.

Ὅλο: καλῶς ὠρίστανε,
δοσο κι' ἂν ἐκποιάστανε,
νά ἰδῆτε τὸ ἔθνημο,
πού ἔφερ' ὁ πατέρας του
τοῦ Γέννη μου τοῦ φοιτητή.
Κ' ἤρθαν φίλοι: κι' ἀδερφοί,
κομπάρη: καὶ ψιμφοῖλοι
τοῦ ἔδοξού μου φοιτητή,
παπαδὲς μου καὶ ἀγιοί,
δασκάλοι καὶ γραμματικοί
κι: ὅπου γουστᾶνε: κι' ἀγαπᾶ
καὶ τίλει: γιὰ νὰ ἀπακοθῆ
τὴν κρᾶνῆ τὴν ὀλόφωρη
τοῦ ἔδοξού μου φοιτητή,
πού ἔχουσε τὸ αἷμα του
καὶ ἔχασε τὰ νάτα του,
καὶ δὲν ἐρώτησε ποτέ
τι: θῆ γενῆ ἢ μάννα του
καὶ ὁ πατέρας του μαζῆ,
γιὰ τῆς πατρὸς τῆν τιμῆ,
νά λευτερώσῃ ἀδερφούς
ἀπ' τὸ θαρραλὸς θυρό.
Φύλοι μου, πᾶς εὐχαριστῶ,
καὶ νὰ δῶνῃ ὁ Θεός
πάντα στὰ σπῆτα σας καλῶ.

* Ὅσ' ἀστρία ἔχει ὁ οὐρανός
καὶ ἔσα φύλλα ἢ ἑλιά,
τόσα καλὰ στὰ σπῆτα σας.
Παρακαλῶ σας τὸ λαό,
ψύσαντε τὰ χέρια σας
στον Παντοδύναμο Θεό,
ὁ φοιτητής νὰ ἐρῆ καλό,
νά πάη στον παρᾶδεισο.
Καὶ: κάμετε κι' ἄλλο σταυρό
στον παντοδύναμο Θεό,
γιὰ νὰ φυλάγῃ καὶ βοηθῆ
τὸν ἔδοξό μας βασιλιά
κι' ἔλθονε τὸ χριστιανισμό
καὶ τὸ σπῆ μας ὑπουργό,
πού ἔνωσε τὰ Βαλκανικά
καὶ ἐμεγάλωσ' ἢ Ἑλλάς.
Κ' ἔγω τὸ λέω ἀπὸ καρδιά:
σῶρε, παιδί μου, στὸ καλὸ
καὶ στὸ δεξιὸ παράδεισο
μὲ τὸ χαρμὸ πού χάθηνες
γιὰ πίστη καὶ χριστιανισμό.
Καὶ ἄλλη μάννα μὴν κατῆ
ἀπὸ τοῖς σπῆτες τῶν ἔχτριῶν
καὶ τῶν θαρραλικῶν λαῶν.

1. Ἡ θρηνοδὸς καθ' ἦν ὤφωρ θρηνοῦδι εἶχε πλησίον τῆς τὰ ὄσπια.

Του Νικο Σιμόκο

Ήταν άρρεθωτισμένος τήν Άνοιώ Σκαλλάκου. Σκοτώθη τό 1912 στή μάχη τών Γιαννιτσών (19-10-1912). Ή μάνα του Βασιλό λέει: τό μοιρολόι. Στο κάθισμα παραβρίσκονται ή άρρεθωτιστικά και ή πεθερά του ήρωα. Τό μοιρολόι έβιος είναι: είπωμένο στά τριήμερα ή πολύ άργότερα.

Έχει άριστουργηματικούς στίχους πού μόνο ό μεγάλος πόνος μπορεί νά γεννήσει.

(Μία Δευτέρα τό πρωί).
Ήμουν κι έπείριμενα
στού Αιμανού τή χαλκιά
νά μάθου άλήθειαι καθάρη
για τού Σιμόκο τού παιδι.
Και μέ μιλά ό Γιούργακας
— Άκουσο, μωρή Βισιλό,
τέ περιμένεις ύπαιτό;
— Άκουσα τι έπικτώθηκε
ό Νικολός στό μ πόλεμο.
Στήν ώρα άναυόθηκα
κι ήρθ' ό καρπ μου ό Κατατζάς,
κι άπόξου τόν άδέλτηκα
στού Αιμανιού τή χαλκιά.
Και τότε ζύγωσα κοντά
και τούπα και τού μίλησα:
— Πά πές μου, κλέυστάκι μου,⁴
— Τί νά ζε πού, μωρή καρή;⁵
Σκοτώθηκε ό Νικολός

τόν κρημένο. Ό λαός δέβαια και τών δύο έλληδικών χωριών είναι στην ίδια κατάσταση και στους δύο στίχους χωριούς. Μιλάμε για τήν άπάνω τάξη τού κρητικού μισομοιά. Πολιτική και στρατός. Τέλος άναμειοδότητο είναι ότι οι νότια είχαν ήτλώ- τηρη κουλτούρα από τους δόξους έπλο αυτό τό διάστημα.

Π η γ ή : 11. Λαός, Μισιάς.
Α δ η μ ο ο ι ο υ τ ο υ .

- 1. Στίχος πού μόνο σε μία παρωλλ. άναστροφή.
- 2. Αντιλήφθηκα ότι ήθε τό καρφά.
- 3. Ήταν άδικοός της άπ' τήν Κοίτα.
- 4. άδιρφάκα.
- 5. άδερφή.
- 6. Ένοσά τό νεκρό πού ήταν άρεθωτισμένος στην Νοχιά.
- 7. σάμτω.
- 8. έννοείται ή κατάμα της.
- 9. Τά πρώτα στίχια στό Δρόν (Μαριολιάνα) στό έμπια τού χωριού.
- 10. Έγκλησία στό Δρόν, Άη Νικήτας.
- 11. Ή μάλλονα και πρώην μηρητή τού Σιμόκο στό Δρόν.
- 12. ή πεθερά του.
- 13. σωμαίνεις.
- 14. ένδιασφύτα.
- 15. πεθερά τού νεκρού κρατούσε στάση σκεπτικιστική και συγκρατημένη στό κλάμα. Πράγματι σκεπτότανε αυτά πού της εκπατολογίζεις ή μάνα τού νεκρού.
- 16. Πρώγματος

δέ όγάξεις τά μαλλιά σου;
Νή κάνεις τό λογαριασμό:
Ξαναπαντρέεις τήν Άνοιώ⁵
και κάνεις άλλοτε γαμπρό
κι ό Νικολός στό ιωάδέλο;
Άλλά έγώ ή άμαρτωλή

Του Γιάννο Μιχαλέα

Σκοτώθη στά Γιαννιτσά (1912). Ήταν άδερφός τού γιατρού και βουλευ- τή Βασίλη Μιχαλέα. Τό μοιρολόι είπε ή άδερφή τους Μαρίτσα 13 Νοεμβρίου τού 1912 κατά τό σαραντάμερο νηημένο.

Άνάθεμα τό γ Κρητικό
τό Βενιζέλο τό φερτό
πού γίνηκε πρωθυπουργός
πά μέσα στό Έλληνικό
και κήρυξε τό μ πόλεμο
χωρίς νά καταλάσους.
όι βουλευτές κι οι ύπουργοί
πού έσυνονοήθηκα
μέ Σέρδους και μέ Βούργαρους
και μέ τού Μαυροδούνους
τό μ πόλεμο νά κάρουσι
τού Τούρκους ν' άγκολήσους.
Ήπόρραφέ διαταγή
κι έκαμε έπιστράτευση
για τού μαννάδων τά παιδιά
δωπάρικα¹ και μοναχά.²
Κι έγώ ή Μαρίτσα ή ξακουστή
ήμου περήφανη πολύ
γιατ' είχα πέντε άδεργούς
κι έλεα κι έφρατάζομου,
ότι μέ έδότηα ό Θεός

κι ότι: όν είχα ξεπεσό.
Μ' άξαφνα άναυόθηκα
κι ήπα κι: οι πέντε στή γραμμή
κι: έγώ στό σπίτι μοναχή
πάν τή γ κούρωνα στό κλαρί.
Άκος, Βασίλη, νά ζε πού
ό έλο τό γ κόσμο ν' άκουστού:
Τί έπό ύα: αίτια τού κακού.
"Όντες πού έγίνης βουλευτής
κι: έμπήκεις μέσα στή βουλή
ζε τώπα, ζε τό φώναζα,
ζε τούσκουζα τό ψυχικό:
Νά μεριμνήσεις και νά έθείς
ό Γιάννος νά ξεζιρευθεί,
τ' είναι φιλότιμος πολύ
και σκέψομαι τί θά χαθεί.
Και μ' είπες, μ' άποκριθήκες
μέ τό μ' πατέρα³ μας μαζή
ότι ή Έλλάδα είναι μικρή
και δέν έχει στρατό πολύ.
Κι ό Γιάννος μέ μακρύ σπαθί

Ξαναπαντρέφει ή Άνοιώ. 16. Προσπαθεί νά τις τίφονετεί για νά ύπαλισει τόν πονο της, κινουίς της νά πούσους κι αυτές λίγο.

Π η γ ή : Σ. Μαριόλη (Κοιφιδόση) (Δρόν), Πανάγος Άγιώγιαννης — Άλαφ- τος Κούκος, ή δημοσιεύσιμη), Γιάννης Παπαδόγγουας, Σ. Χουρμούση- Παπαδό- γουσι.
Α δ η μ ο ο ι ο υ τ ο υ .

- 1. δίδημι.
- 2. μονοχοκαΐδια.
- 3. τό φώτη Μιχαλέα (6). μαρολόι Κι Μιχα-

τό σπίτι μας; νά δοξασταί.
 Φτάνει ὁ στρατός στή Γιαννιτσά
 κι ὁ Γιάννος ἦτανε μπροστά.
 Καί μέ τή μ' πρώτη ἐφόδο
 κενός σηκώθη ἔρμος.
 Κι ἐδέχτηκε τὸ μπαλαριά
 σὲ στήθος του καί στή γ καρδιά.
 καί ἔμεινε στή Γιαννιτσά
 αἰώνια καί παντοεινά.
 Θέλου νά κάμω μιά γραφή
 γὰ πάει νά ἔρῃ τὸ βουλευθί.
 Βρέ μαυρισμένε βουλευθί
 τί ἔγραψο μέ νά ξε ἔρῃ.
 Νά ἔλεις μὰθρα νά φερεῖς
 τί ἔχθη τὸ μακρὸ σπαθί.
 "Ἐ Γιάννο Μεγαλέ μου,
 φέρε νά πάεις στή γ Κατουρί;
 σὲ σπίτι μας νά μὴν ἔρθεῖς.
 Γιάννο, μεγαλαμάνη μου,
 μέ τάρμας τὰ σκοτία μου
 μὲ ἔκοψες τὸ κουράγιο μου
 μαζί μέ τὸν ἀέρα μου.
 Μὰ γὼ τὸ λέου κι ἄλλοσώτικα
 στανιός, χωρίς τή γ'ωφίη μου:

Τοῦ ἐρωτευμένου στρατιώτη

Μὰς διηγείται ὁ Ἄγγ. Μαρζέλης, 86 χρονῶ, Κέρκυρα:
 "Ὅσα εἰμασταν στρατιώτες στή Γιαννιτσά εἰμαστον βλοῖ οἱ Μανιάτες σὲ
 ἴδιο σύνταγμα. Ὅπως ἐκάθονο ἐγὰ βράδυ στή σκοπιὰ ἄκουα ἔναγε πού ἐμοφο-
 λοῦτο, ἦρθε κοντά. Τὸ φώναξα, Ἐγνωρίστημα. Ἦτανε Γιωργακάκος - Θαι-
 ποκυράκης ἢ Κάσσης μὲ φαινέται. Δέν τόνε ξανάειδα. Θυμῶμαι θίμος τὸ μοι-
 ρῶλε πού ἔλεε. Ὅσα τάρματ ἐβλεε κάποια κοπέλλα Γιοκαλίτσισα:

λεῖα σὲ ἢ' μαρς), 3η, θέλω. 4. Εἶμαι χωροκρηστικὴ ἢ ἀνάγκη γιὰ χάπτι
 ἔνε τεταχῆς τέλος) πού ἔχει ἀνάγκη ὁ λαϊκὸς ἀνθρώπος. Εἶναι ἡ αἰσιοθεΐα ποῦν
 ἀνάγκη ποῦσαι ἀπὸ κάθε πόνου. 5. ὁ ἀριθμὸς τῶν μέλων τῆς οικογένειάς της. 6.
 γωφίος της. 7. γιὸς τοῦ γωφιστοῦ καί τῆς ἀδελφῆς της.
 Η γ γ η : Λίος Ποντικιάκος.
 Δημοσίτευση : ελευθεριέσσα, τ. Α', σ. 271 καί Η. Καλλιδώνης.

Μαρμάρι! μέ τὰ Τσουκαλιὰ;
 γενήκατ' ἐρωτοφουλιὰ;
 καί τυραννέιτε τὰ παιδιὰ.
 Νά ξεῖς τὸ πού τὸ μυστικὸ
 πού τόχα στή γ καϊφιδιά κρυφά;
 ἔτι ἀγάπησα κι ἐγὼ
 μιά φορά κι ἔνα γ καϊφί
 "Ἄν καὶ ὁ Ἀγριόλαος δέν θυμῆται
 περασιώτη σιμψίωνα μέ τίς πιθανότητες πού μᾶς δίνει: Σχοσιώθηκακ δυὸ Γιωργα-
 κάκος - Θαιποκυριάκης: ὁ δάσκαλός Ἀντώνης Γιωργακάκος - Θαιποκυριάκης
 στή Γιαννιτσά, ἀνθρώπος παντρεμένος μέ δύο παιδιά καί πολὺ σεδαρὸς γιὰ ἔρω-
 τὸσουλῆς. Ἄλλωστε δέν ἦταν «λιτριδαρὸς» ποτέ. Κι ὁ ξάδερφός του Πέτρος
 πού ἦταν ἀρραβωνισμένος στους Μπουλαριούς μέ Κουκουρίτσα. Ἐπειὸ ἠρωτικά
 σὲ Γιαννιτσά (19 Ὀκτωβρίου τοῦ 1912). Ὁ τελευταῖος λοιπὸν εἶναι ὁ πῶ πι-
 οκνὸς μερολοισιῆς τῆς νόχτας πρὶν τῆ φοδερῆ μάχη τῶν Γιαννιτσῶν.

τῆς Ἐλενίτσας τὸν γιό.
 Τὸν εἶχαμε λιτριδαρὸς
 ἐπὰ σὲ ξάγερο χωϊριό.
 Μὰ μέρα ἀπόδου σὲ λιαχὸ
 ἐκάμαμ' ἔρω καὶ σταυρὸ:
 Ὅ-χοῖος τὸν ἄλλον ἀρησιθεῖ
 σὰ γ Κάης' νά τιμωρηθεῖ.

1. Χωριὸ τοῦ Ἀκροτιναίου στήν Ἀ. πλεύσά. Εἶναι πολὺ γωφικό. 2. Χωριὸ
 στήν πλάγια πάνω ἀπὸ τ' Ἀλικα. 3. Τὴ Τσικαλιὰ καί τὸ Μαυροφί κινῶς ἐθι-
 υοῖνται πάντα (καί σήμερι ἀκόμη) τὰ νοσοφῶρια. Οἱ κοπέλλες ἦταν πολὺ περισσότερες
 ἀπὸ τοὺς νεαροὺς, ἴμοφως κι ἐρωτιῶτες. Οἱ νεο ἀπὸ τὴ θιπανά χωριά (Πάλωρος,
 Βάθια, Ἀλικα) συνηθειάζονταν ἐκεῖ ὅσο γινόνταν πῶ πολὺ. 4. Ὁ ἴδιος ποιητὴς τοῦ
 μοφολογιοῦ. 5. ἰσχυρῆς ἐλευθεριέσσου. 6. ἔνοστὶ τὸ Μαυροφί. Ἡ κοπέλλα ἦταν
 — σύμφωνα πάντα μέ τὸν Ἀγριόλαο — Κωσιμίτσα. 7. Ὁ Κάης (=Κάιν) καταδι-
 γιστικε ἀπ' τὸ Θεὸ νι κόφτι ἔνα δίνιου, πού ξαναγίνεται κάθε τόσο, σὲ φεγγάφι.
 Ἦ' αἰπὸ ἄν θάλλον νι ποῦν γιὰ κάποιον ἢ παθιῖται πολὺ λίνε εἰσπιδύεται σὲν τὸ
 γ Κάης ἢ εἰσπῶσαι τοῦ Κάη τὰ δάσιννα.
 Η γ γ η : Ἄγ. Μαρζέλης, Κέρκυρα.

B

ΜΑΝΙΑΤΙΚΑ ΤΟΥ ΠΕΙΡΑΙΑ (ΛΑΪΑ, ΔΡΥ, ΚΟΥΝΟΥ, ΣΟΛΟΤΕΡΙ)

Τα μοιρολόγια της Αρστίας Κοκκινιώτη, όπως και εκείνα από τα Δημοτικά Τέλη, μερικά από την περιοχή Γρήβων, του Ξηρομέρου κ.ά. μοιολιάζουν το χιτίς με το σημερά η πιο σωστά εκφράζουν τα αισθήματα, τις σκέψεις και τους στοχασμούς των δημιουργών τους, συμπλεκοντας τα όλα αυτά με την ιστορία του νεκρού και του τόπου. Τα καλλιτεχνικά μέσα και οι τρόποι που χρησιμοποιούν είναι ένας οργανικός συνδυασμός της παράδοσης με αισθητικές ανακαλύψεις των ίδιων των γυναικίων που υιοθετούνται στις ιδεολογικές και τις αισθητικές απαιτήσεις της εποχής.

Σ' αυτή τη γραμμή βρίσκονται μερικά μοιρολόγια που καταγράψαμε στα Μανιατικά του Πειραιά. Παραθετούμε τέσσερα απ' αυτά:

1. Γεωργιάναη Πολυμενίτου (το γένος Νικολαράκου) Σταυρούλα. Γεννήθηκε στο χωριό Άγια Λακωνίας. Κυρ. ακη 29.1.1984, στο Κομωίτηρ. Αναπαύσως στον Πειραιά μοιρολογεί την Πασχαλιά Ηλουμίδου, πρώτη ξαδέφφη του άντρα της:

α) Που είσαι Σπύρο' που να ζεις
κι ο Μπάμπης' μου μαζί
και τα καλά μας θγαλά'
κι οι γκαλέγμενοι μας γαιτρίοι,
του Νίκου μας η φαμελιά'
και τα Πολυμενόνγωνα,
όλο το γενόλοι' της.

Πες μας, χρώση μου Πασχαλιά,
στον Άδη και στην περφόρης
ο ήλιος α φατφόλει
κι αφρός αν κοκλόφορε:

Εκεί το μέσον αν πέρνά,
το χρώμα αν κοκλόφορε;
Εκεί το μέσον αν περνά,
το χρώμα αν κοκλόφορε.
ο δικαίτης να πληρωθεί
πάλι στο σπίτι σου να ρέεις;
Πάρετ' απόφαση ρητή
τι δε θα παρ' απαλλαγί.
Εδώ θα κάσαι η Πασχαλιά,
ήρθε τα τέλη της καλά
Όσο φανέεται η δουλέμα
θα 'βρε και τους γονιάδες της.

κι έκαψε Τούρκους και Ρωμιούς,
ήξερ' η γλώσσα της πολλά,
κατά Ματθαίου και Λουκά,
η άρσιτη μου Πασχαλιά
ήταν χρώση νοικοκυρά.

Κρυόφρα μου μεταξωτή
πο' ζαίης χάσικο ψωμί'
και ζυμαριά βενέτιη,^α
το λίγο το 'κανε πολύ.
Έγχε στα χιλιή της γλιώ
και μίλαε όλο με καλό
σε γένος, σε πέθερικό.
Θα βρωπας, Πασχαλίτσα μου

τα Πολυμενόνγωνα,^β
και όλη μας τη λεβεντιά,
ήρθε κι η Αρβανίταινα^γ
κι η θεία η Σωτήραϊνα,^δ
τον Πίτη και το Γιάννη μου.^ε
Τα 'πρκες όλα, Πασχαλίτσα μου,
όλα τα παραγγέλιατα,
Κι όλοι καλωσορίσατε,

πρώτα τ' αντρίκια πρόσωπα
και οι γυναικές γενιάς,
και η δική μου συντροφιά,^ς
σας ευχαριστώ πολύ.
Καλώς τη Δημητρούλα μου.

Η ίδια γυναίκα μοιρολογεί τον Βασίλη Γιανόνγωνα που πέθανε το 1982. Τον έκλαψε στο χρόνο: Ήταν κομμουνιστής, στην κηδεία παραβρέθηκε κι ο Αιμαπατέλος που εκπροσώπησε την ζωοδόηση του ΚΚΕ:

Μοιρολόγια και κλαυού
Άστε μου ένας παγκαλώ
της ώρας ένα τίναρο,
βοηθάτε με αλαφρά - λαφρά
κι αφήστε με αγά - αγά,
τι είλα κερσίματα διπλά,

σε γένος, σε πέθερικό,
είχαμε σακιντάμερα
στο Νίκο μας τον ακριβό
και χρόνο σπου Βασιλάκα.
Μπάμπια μου και καλή γονή,
Βασιλή μου μονωτακαλή,
δε θε να πάεις άλλη φορά
στη Λάγια στην κοινότητα
στον ισκό του Ριζοπαριού,
που πήγαμε ο μετάρητος μου.

Ντίνα, δε θα 'ρθει από και
να αιργιανώρει και να βρει
στο ρόχο της Παναγιώς,
ο μετάρητος μου ο σικμάτος.
Τούτη τη φρετινή χρονιά
μου φώναγαν από τη σειρά
το παλιό μου σζιφά
από το γενόλοι' μας
ο Βάσος ο Γιαννόνγωνας,
πάει ο Γέρος του Μυριά
κι αντιλούουε τα βουά.

Τουάγο και Κάβο Μαλιάς,
τι εχθή ο Γιαννόνγωνας,
Α. βρε παλιοκομμουνιστή
που βρώπης κι εκλείστης φιλασκή.
Ο Βάσος στην Ακροναυτιά
μεο' στα μπουντρούμα τα νηρά,
καπιός μου προπολεμικά,
λε βγήκε ο Βάσος στο βουνό,
να πάει να πάρει το μιστό
κι ούτε και τον προβάριασμά.
Έτσι ήταν η γυνή μου
και η υκολογία του.

Δεν το 'χουμε προσέβωλη
γιατί εκλείστη φιλασκή,
Δεν ήταν πρόξη ανήθικη.
Πέστε το κόσμος και ντουινιάς,
πούπετα" δεν επέφραξέ,
κανέναν δεν ενόχλησε.
Μπάμπια και νέσπε γονή,
όλους να πας να τους εβραξέ,
Τούτη τη φρετινή χρονιά
εφραξέ κι η θειούλα μου,
ήρως και αγουιστής,
γιατί έκτύλιε η καλή
και μεγαλώσαμε εμεξ
και περασε καλή στερά,
όλα του Γιάννη τα παδιά.
Εχθήτκ' ο Γιωφρίλωπυόλος,

ο Νίκος ο Γιωργιόπουλος,
εγκριμένος θρωακός
κι ένα κεφάλι αφεντικό
που ήταν στο γεννακό.
Κι όλοι καλωσορίσατε
οι φίλοι και οι συγγενί,
βαπτιστόλογα και απλοί,
κι οι φίλοι του ατομικού.

2. Μοιρολόγι η Σταυρούλα Γιωργιάννη - Πολυμενάκου, το γένος Μπεκάκου, γεννήθηκε το 1946, στο Άρνη Κούνου Λακωνίας. Μοιρολογεί την Πασχαλιά Πλευμιάδου, αδερφή του πεθερού της:

Να 'σαι καλά χειρόμενη,
να 'σαι ο μπάρμπατος μου κιιά,
το λίγο μας πεθερικό,
εμείνο π' άπρησε ο Θεός,
να το χαφόμεσαι μαζί*
και να 'χουν άουτη ζωή.
Να 'ναι τ' αδέρφια σου κιιά,
μ' τις καλές τους φαμελιές,
μ' ένα και μ' ένα άσε μου,
τι δέν τξέρ' η γλώσσα μου
να κλάνω οι, θεουλίτα μου,
θεουλίτα, καλύτερα ζου
μ' όλη την παρτά ζου
πάνω και κάτω γειτονιά,
μ' φρεσκα και μπαγατίκα.
Για πές μου, θεουλίτα μου,
μ' ένα χρόνο με κλάδι,
θεουλίτα, πώς τα πέραιες
στον Άδη και στην κάτω γη;
Αν έχει ο Άδης διάβρα
κι η κάτω γης περάματα,
κι αν ανταμώνουν οι νεκροί,
Ευρήκες τ' αδέρφια σου,
το Βάσο και το Θοδωρή,
που νυμπατάρη τις Σχολής
που εδύη σκοτατός
και δέν ευρέθη ούτε οστά.

Αδμαντία Πολυμενάκου (το γένος Καλογεργιάννη), το 1984 ήταν 70 περίπου χρονών. Γεννήθηκε σ' η Στ' πέτυ: Μάνης. Από 15 χρονώ ζει στον Πιραιά. Ευχές προς τη Σταυρούλα Ανόκομενάκη (Γεωργιγιάννη):

Να 'σαι καλά χειρόμενη,
να 'ν' οι κονονιάδες σου κιιά
και του Πετρού τα θηλιά,
και με την Ασπασούλα μου,
κι ο άντρας της με τα παιδιά
κι όλο μας το πεθερικό,
το μείνημένο το λουτό,*
δέν ζου τα λέω ονομαστικώς
και γίνεται ασφαριμός,
τα μίνασμε να που μείναι
Κι από την άλλη ζου μεριά,
να 'ναι τ' αδέρφια σου κιιά,
και τις καλές τους φαμελιές
κι όλο ζου το παποιδικό,
να τα χαφόμεσαι μαζί.
Έτσι κορωνα μου χρυσή,
το 'πές και πάλι να το πές,²³
να τίνε κλας όσο μπορές
τη θεία ζου την Πασχαλιά,
την άβρητη νουκαουρά,
Μ' άσε να κλάνωμε μαζί
γιατί ξέρεις τη γνώμη της.
Μα δέν μπορώ, Πασχαλιά,
κατά που θέλω κι αγαπώ,
για σου και καλύτερα σου,
Σηκου να σε ρωτήσωμε,
για πές μας πώς τα πέραιες,
ένου χρόνου με ρουαχτά,
και όλους αν τους πέραιες
και εφσας και έτιες
και εγλυκοκοιφά ντισες
που 'χε η μεσούλα σου πληγή,
πολλές φορές μου το 'χες πει,
ήμουν το ντολατάκι σου.
Θα να 'χες πάει στο κλάι
που 'ναι οι γονιάδες ζου εκεί
κι ο Βάσος μες ο σταγής,
κι ο εκλεκτός μου Παναγής,
θα 'ρθε κι οι νυμπατάρηι μας
τ' όνομα δέν το μελετου
τ' έχουμε τρία πρόσωπα,
α με το ίδιο όνομα
που να 'ναι πολιζώπτα.
Τις λες, χρυσή μου Πασχαλιά,
έναι κι ο Πιπερέλος μας,

το μαλεδριάνικος δέντρο
που τ' ανακάλυσε ο καιρός,
χωρίς άερα και καρμή,
Θα 'ναι κι ο Γιάννης μου εκεί,
το σπίτι μου όλο το κλάδι,
κι ο Νίκος των Πολυμάνων,
κι ο άντρας της Ελένης,
θα συμπληρώνετε μαζί
κι όλοι οι γιάλλοι μας γαμπροί,
Αγροίκος μου, Πασχαλιά,
επίσης και στο Νίκο μου,
εκοίταξες για λόγου μας;
Θα ρθει κι η Αφρανίτανα,
την είχμε για στερνικό,
το έξυπνο και το όσοφο,
π' όσους να που δόσες να βρου,
πολλοί 'ναι και τους αστοχού.
Κι ακουσε, Πασχαλίτα μου,
θα σιμξές με την θεία ζου,
τη χρυσοκορωνίτα σου.
Άκου τι θέουο να της πεις:
τηνε παρακαλώ πολύ,
και κλάιει ο νουκαούρης της,
κλαίει και τα παιδιά της
κι όλους τους άλλους γενικά,
με ταξωπή μου Πασχαλιά,
θε να 'ναι κι οι θειάδες μου
όπου με καμάρωνασι
και με κλαμάρωνασι.
Το πιαόν' απάνω μου κι εγώ,
κι ας ήμουν κάρτικο λεφτό,
Αμ που είσαι, Μπαράκι μου,
και με το Μιχαλάκη μου,
με τα υφράια σές παιδιά
να ζας εδύνω συντροφή
στη μάνα ζας τη απλαγκική.
ήκουν η άδυναμία τήη.
Αμ που είσαι Χαραλάμπη μου
με τη γυναικά σου μαζί,
Κατίνα και Μιχάλη μου
κι ο Στύρος μου ο σγαλός,*
εγώ διαμέσου ζας θα μτώ
σήμερα να σας εβοθή,
στην εκλεχτή μου Πασχαλιά,
τι δέν την ξανάκλανα,
Αγροίκα, Πασχαλίτα μου,

- Το 1975.
- Ποι:
- Στην κλινική, στη Ρεβό.
- Τι μοιρολόγια θα πεις;

299. Ένα τριαντάφυλλο πήραι στον τάφο μου ν' αφήνεις
και να 'ναι μισωμένο.

300. Όπως κι εγώ μοιρολόγια σε μπιωμένο δρόμο.
Γιωργάκη μου, γλυκό, θα σου γράψω ένα χειράκι
να το διαβαστείς εκεί κάτω, να με θηλιάκω κι κοηκάλητη
και να 'σαι πάντα κοντά μου,
και να μου στελείς και χειράκι, να 'ρθω κι εγώ μαζί σου
κι από τη γλάστρα της φωνής να σε ξαναδώ...

Η γνώση έτοιμων με την προσπάθειά μου δημοφιλούς καινούριων στίχων είναι ε-
κείνο που χάρακτηρίζει την προσπάθειά του ενδιαφέροντος αγοραίου.

- Έσένα πώς σε λένε;
- Τοιμπίτικο Λαρόλοπολο.
- Ποτε γεννήθηκες;
- Το 1976.
- Που;
- Εδώ στον Αργαργίλο.
- Τι μοιρολόγι θα πεις;

301. "Στον τάφο μου έβλεπα κλαδιά ξηρά και μαριμένα,
να έρχονται να κείνται τα παρπατομένα.
Στη δάλασσο ενφασκομαι, με κήματα παλένω,
με δίχως ναύτη βρισκομαι και να χαθώ γρηγορώ".

- Ποι ακούσατε αυτά τα μοιρολόγια,
- Στους τάφους κι ο δειτερος συμπληρώνει: "Πάνω στον τάφο βρήκα μοιρο-
λόγια, γραμμένα με το χέρι. Τα διάβασα. Ακούω όμως κι από τις γοιές".
Μας διέκοψε ο γιος του αποδωμένου και μου είπε "πάμε". Τον ακολουθήσα
και μπήκα σπίτι. Είπε στη γριά μάνα του να σταματήσει το θρήνο και συνέχισε:
"Μάνα, ο κυριός είναι καθηγητής στο πανεπιστήμιο Κρήτης και συμπεντρώνει μοι-
ρολόγια του τόπου μας. Ν' αρχίσους το μοιρολόγισμα και θα ξαναπαίς κι εκείνα
που είπες". Ακουμπήσα το καστροφανάκι δίπλα στο κιθάρα του νεκρού, πάτησα
το κουμπάκι και κάθισα ανέμελα στις δυο μοιρολόγιστρες - στη Γιωργία Παπανικό-
λα, το γένος Μπέρτη, γεννημένη το 1911, ούζυγο του νεκρού, και τη Μάρια Ταράλ-
λη, ανγκιά του μακαρίτη, γεννημένη το 1938.

Ο γέρος ήταν απίθυμος οχθόν κατάγμα, χωρίς φέρετρο, και τριγύρω του
κνηγιούνταν μαρμάρινα παιδιά. Που και που σκόνταφταν κι έφεταν τότε δίπλα και
ποτε πάνω στο νεκρό. Παράσερναν κερμά και λαμπάδες αναμμένες κι οι γυναίκες
τις εβήριαν βιαστικά κι έβαζαν τις φωνές. Τα παιδιά σταματούσαν για λίγο και

συνέχισαν με περισσότερο ζήλο. Το μοιρολόγι και οι θρήνοι συναγωνίζονταν με
τις απαΐσιες, τις φωνές και τα γέλια των παιδιών, η ζωή μαζί με το θάνατο, η λύπη
πλάι με τη χαρά, όπως ακριβώς και στην ανθρώπινη ζωή. Παρόμοια φυσική
και χωρίς τους τύπους κηδεία δεν έχω ξαναδεί.

Η Γιωργία Παπανικόλα κοιμήντιάσε με τον εαυτό της φωναχτά, αποτεινόμε-
νη συνήθως στον άντρα της, αλλά και σε άλλους - συγγενείς και φίλους, σε χωριά-
νούς που συζητείσαν στο πένθος και στο παρπατάδατο έθιμο της παραδόσια-
κής κηδείας. Έτσι θα δούσω το ποιητικό μέρος του μοιρολόγιματός με το περιεχό-
μενο των παρεμβάσεων της γριάς σε πείρο λόγο. Μετά από κάθε σχεδόν ημιστίχο η
γριά προσθέτει τη φράση "γεροντάκι μου".

302. Κόλωμαι και βαρώ στη γης κι η γης βαρεί σε μένα
που χάνω το γεροντάκι μου κι εκείνος πάλι εμένα.

Ανεφασκα μου γαλανό στους ουρανοίς κρημμένο
μα εγώ γαλάτω σου θε να κάθωμαι καυαφοχρμένο.

Σήμερα είναι Σάββατο και ποιος να σε χτενίσει,
και τους να βρεί τα ρούχα σου και να σε κιάφρονήσει.

Στον Άδη που ίρι κίτεβλις καλά να τον γυρίσεις,
μ' ακήθω, τα παιδάκια σου, να μην τα λημονήσεις.

Τη Μεγάλη Κυριακή που 'ναι στο μελεμένο,
κείνο το γεροντάκι μου με όλα μου τα μέλη.

Κρίμα στον πολυέλαιο που ήτο κρηματομένος,
με τούρα 'συμε κι έσπιασε που ήταν ξακουμένος.

Λίτσι άστρο απ' τους ουρανοίς κι απτός 'που τη φωλιά του,
λέπει και το γεροντάκι μου από το νοικοκυριά του.

Κλαίει σε, ο κόσμος, κλαίει σε, κλαίει σε η οικουμένη,
μα ωσάν σε κλαίει η Φοιτητή κανέναν δε σε κλαίει.

Κοπήσαν οι ελιπίδες μας σαν των δεινρών τα φύλλα
που τους τα παίρνει ο άνεμος και μένουν τα ξύλα.

Να πάω να βρω βασιλικό ψυλό σαν τα μαλλά σου
και κηπιρίκι φουρτωτό να 'χει την εμοιφριά σου.

Σαν το ακούσω και το ποιν οι άλλοι τ' όνομά σου,
τα φύλλα της καρδούλας μου κι εκείνα μαραθρήκαν.

Λίτσι το, μάτι, δείτε το, καλοχορτάστέ το.

γεφυρι μεσ' στη θάλασσα και σκόλανε στον Άδη
για να πληρωθείς να ἔχεται κἀθι Σιμψράτο βιβάδι.
Μιας ήταν μαροζιζάμενο γιμ να ἴταν να το μαροζιάσα,
και στο νεκροταφείο μας να ῥγόμεν να σε θωροζιάσα.
Μαίρες κιματινές εκτυπούν, τα ῥρη αντιδονοκούσι
που φεγγει ο πολυέλαιος για να ῥίθουν να σε δούσι.

Όταν ακούσω λάτσημα, του πατιστουλιού το χάρφι,
είναι το γερωντάκι μου κι ἔρχεται να με πάρει.

Όταν ακούσω και το πουν οι άλλοι τ' ὄνομά σου,
το φτύλι της καρδούλᾶς μου κι εκείνα συντηρομάσου.

(Μοιρολογούν κι οι δύο μαζί: πρώτα η ανεψιά και η θεία επαναλαμβάνει:)

305. Πότε να πουν τα χεῖλη σου σπώστε πάνω κι ἴηστε
κι ο μπουσουλάς του βαποριού που εβάζατο το τιμόνι.

Δείτε το, μάτια, δείτε το, καλοχρητάστε το,
πριν γαρτρίμει το βουνό και καλόχρησμέν τον.

Στον ἄδην να κατιβό, να κάτω στο στενό σου
που να περσιές να σε δω που ἔγω το στερέμο σου.

Κι αν φύρσει, ἄμε στο καλό, και στην καλή την ώρα
και αλῆθια τα παιδάκια σου να μην τα ληρηνοτσείεις.

(Μοιρολογούν διαφορετικούς στίχους, ἔτσι ακούγεται πότε η μια και πότε η ἄλλη.
Η ανεψιά:)

306. Εμίσπες και μ' ἄφρησ ἕνα κανί φαρμάκι,
να λούνομαι, να πλένομαι και κείνο πάντα να ἔχει.

(Η γριά επιχειρεῖ να πει ἄλλους στίχους, ἀλλά η ανεψιά επιβιάζει τους δικούς
της.)

Δεν το ἄγα τα δυο βουνά λιβάδι να γενουσι
και ζωντανό ἀποχρησισμό το μάτι μου να δούσι.

(Η κιματινά χτυπιέει νεκρικά).

307. Αιχλάγγει δε νηλέες λογάρι
μ' ἴθες το γερωντάκι μου μαζί σου να το πάρεις.

(μένει ἀτελείωτος): "ἦσουν τιμημένους, γερωντάκι μου."
Ἄκουσε τα μοιρολόγια μου και κάμε τα βιβλία,
να τα διαφάξεις, γερωντάκι μου, στον ἄδη το σκολιό...

("το ξέχασα" [μεθεδεύεται, ἀλλά γρηγορα συνέρχεται]):

303. Ἐράφω χερτί και στέλω πον, απ' ἔξω με τη βούλια
να τα διαφάξει, το γερωντάκι μου, στον ἄδη την πεζουλιά.

Στέλω χερτί και γράφω σου με κόπο των χερσιών μου
κι αν πεις μιλάνι βάζω σου δάκρυα των ματιών μου.

Όπου κι αν πάω και σταίω ὅπου κι αν πάω και κάτω,
στis μέλαισους να ἴδω να βαιράνασινάξω.

Στα ῥρη σε θωρήθηκα και ἴλας με παρηγόρη
και το φεγγάρι μου ἄγε σούπα και ἔγω τον εἶδα.

Μαλαματινά μου στανιφ
"ναί, γερωντάκι μου, μάλαματινέος ἦθουνα, ξέχασα, ναί!"
πάνω με τ' ἀλεριδία
θα λειτουρηθῆσαι σ' ὅλα τα μόναστήρια.

Πάνω στο ἔρημο βουνό φωτιέ ἔα πάνω να ἦρω,
να ρίξω τα ποδαράκια μᾶς και να τα κατακάψω.

Ν' ἀνέβω θῆλω στο βουνό και το μαριμαρβούνι,
να πελεκίρω μάρμαφο, να χάνω συντηρβάνι,
να κατιβάζω το νιρό στ' ἄδη το περφόλι,
για να λουκαίωσι τ' ἄλουστα, να πουν τα δυναμένα,
να πει το γερωντάκι μου που ἔχει χεῖλη καιμένα.

Αιν πῶι πῶι στην ἐκκλησιά μὲνὲ να προφακινῶρω,
με που να ὄω το στέμμα σου και να λιποθεμηθῶ.

Ματάκια μου, δε βάλπιτε, σιρέβᾶ ὅτε και δε θωφῆτε
που ἔχασα το γερωντάκι μου και κείνη τρογουφῆτε.

(Στον κοιτωματικό χορὸ του ὤπτιου, ἔξω ἀπὸ το δωμάτιο που κείτεται ο νε-
κρός, γίνεται φασαρία, κίποια μιλᾶει, η γριά σιωπᾶνει, σαν να αἰφουγκρίζεται.
Μεγάλη η παύση. Μετὰ οἰνεχιζοῦν.)

304. Μ' ἔλα να συντηροφῶστε, μαζί να περπατεῖτε,
μ' ἴθες και τον συναντήτε να παρηγορηθῆτε.

Ἐξέχασαν ο Κίριος δυο πράγματα να κάμει,

Σωπάστε, παιδάκια μου, να βγω να κλητηρήσω και τον καλό μου συνηγόρο να τον αποχαριτήσω.

(Ακούγεται η καμπάνα)

308. Μιας καμπάνες αγιπυών, τα όρη αντιδοναί-οι που φέρει τ' αστρούκακι μου κι ως έρθουν να το δοίσι.

Ο ήλιος εβαύλεγε κάτω στα Τονυκογύρια για με τη μάνα σου είναι, γα αμοναχί χωρία-χωρία.

Σαν το Μεγάλο Σάββατο που 'να ν - οι μέρες όλες, που να το 'κοίσει, το γροντάκι μου, να 'χει χολές μεγάλες.

Όλα του κόσμου τα πολλά βγήκανε στο μεντάκι και με το γροντάκι μου με 'κουστή μίττε εφάνη.

(Η καμπάνα συνεχίζει να χτυπά).

Όχι και πούλα και φάνη, να του χερσίω το ντόντα, να ζει να μην πεθάνει.

Γίνεται αναφορα στα παιδιά τους που φροντίζουν τους γονείς, άνηκον το τζάκι, ετοιμάζον το φαγητό τους, έπλεναν τα ρούχα τους και σκοπιζάν το στίτι. Η γριά θέλει να φάει κι αυτή από τούτο τον κόσμο, με αυτό να μην αφήσει εκείνος να της στείλει την πρόσκληση. Λέει για το ενδιαφέρον των χωριανών για την κατάσταση του γέροντ όταν εκείνος ήταν άρρωστος. Η καμπάνα του χωριού χτυπάει νεκρικά και η γριά το λέει και στο νεκρό σε πεσό λόγο. Υατέρα:

309. Σήμερα ο ήλιος δεν ήθε ως ήτο μαθημένος, με 'ήθε στο γροντάκι μου μαύρος και βουρκομένος. "Γροντάκι μου, ακούς την καμπάνα που χτυπάει για εμένα;" Λιγρό κυταρισάκι μου έχασα τον καρπό σου

"Έδωσες καρπούς, γροντάκι μου. Να τα παιδά, που άφησες πίσω σου". Μόνο που τούφα βρισκόνται σε ξένα χέρια κι ακολουθών το δικό τους όρφομο. Η χίρα μάνα δεν θα ασκεί πια πάνω τους την επιτροπή που θα ήθελε, άλλοι τα διαφεντεύουν τούφα - οι νίφες και οι γαιμπροί:

310. Μη φέρεις απ' τη γειτονιά σαν κλαδεμένο κλήμα, φωνάζει και η Λεβητή μη φέρεις κι είναι κήμα.

Η γριά θυμάται τα χρόνια και τη ζωή που πέρασαν μαζί, χαρές και λύπες, έλπίδες και όνειρα: τι κακό εκάμαν και τους χωρισε ο θάνατος:

311. Κουφονισμημαντάκι μου, λιγνό μου κυπαρίσσι, τ' αφρόστημά σου ακούστηρε σ' ανατολή και δύση. "Τον ρωτούσα πώς πιας με την υγεία σου κι εκείνος αναστέναζε": "ναστέναζε, 'ναστέναζε, τα μέσα μου έλυσαν, οι φλόγες της καρδιάς μου κι εκείνες εστραγγίζαν.

Στις δύσκολες ώρες που δεν ήταν λίγες ο ένας συμπονούσε τον άλλον, τον συμπαραισασκόταν, κι έτσι μαζί έβγαλιναν πέρα.

312. Του ήλιου θε ' ακολουθώ που πάει να βασιλέψει, που ξέρει, το γροντάκι μου, να μου το ερμηνέψει. Χριστός ανόστη σημάχο στον κόσμο και πιστεύει...

Αν αποτελείουμε το μοιρολόγι γιατί θιμάται μια Λαιμτρή όταν ο γέρος της ήταν κατ'ακούς και σημάνιν οι καμπάνες. Ρωτούσε ο γέρος: γιατί χτυπά η καμπάνα; και προσκυνούσε, ξεπερνώντας την ανημετορία του. Αναφέρεται η γριά σε διάφορες δραστηριότητες του γέροντ και επαινείται η εργατικότητα και η συνεχής προσπάθειά του για καλύτερη ζωή.

313. Να 'ψο κερί στην πόρτα μας, λαμπάδα στην αυλή μας, να 'ψο και πολυλάω στη μέση του σπιτιού μας. "Ναι, γροντάκι μου, πολυέλαμος ήσουν".

Τα παιδιά τ' άλλα περπατούν, τις στράτες καμαρώνουν σκίβουν και τα γλαυκαλάιν, δάκρια τα γυμίζουν. Λέπει άστρο απ' τους σφαιρούς κι απτός απ' τη φωλιά του. "Απτός ήσουν, γροντάκι μου, ναι, γροντάκι μου".

Λέπει το γροντάκι μου απ' τα νουκοκιά του. Στέκο και το περιπρωί το φίλιό μας σωμα...

Και πάλι το μοιρολόγι μένει στα ματά: από τους πόνους τους πολλούς φαιγύθησαν τα κορμιά τους και μαράθθηκαν από τους καημούς.

314. Σαν τη Μεγάλη Κυριακή που 'να στο μέλεμι, χολώ σε και γο, γροντάκι μου, με όλα μου τα μέλη. Λιγνό κυταρισάκι μου με 'έχασα τον καρπό σου,

"Καρπόν άφηκε, καρπόν ευτείρε, έκανε παιδάκια".

Μ' έχασα τον άφει σου και τον κλητρισμό σου.

Στο μοιρολόγημα μπαίνει η ανεψιά του νεκρού, η Μαρία Ταράλλη. Από δω και πέρα η μια διαδέχεται την άλλη. Η ανεψιά συχνά "διορθώνει" κι η γριά άλλοτε ανιψικνε κι άλλοτε αντιστέκεται, συνεχίζοντας με διαφορετικούς στίχους. Μοιρολογεί η ανεψιά:

315. Κάθουμαι και σε καλύτερό σαν τη Μεγάλη Πέμπτη, λαμάνω να 'ρθεις αντήρο της Κυριακής και της Λαιμτρής πεντάρτι.

316. Σαν ακούω βροφιάτσημα του παπουτσιού το γνάρι, βαφρώ κι είναι ο θεός μου κι έρχεται να προβάλει.

Άφηρες το παρόδινγμα του πιο καλού ανθρώπου του πλάου και του με μακλή, στοίδα αιπου του τόπου.
Μ' αν χάρηκα: η νύχτη σου, Νίκο, κι η λιβεντιά σου, μου σι' Απίρι πιώνκι θα στέκει τ' όνομά σου.

Γιατί έχης χάρες σπάνιες κι ευγενικούς τους τρόπους, κι όλο με το χαμόγελο μιλούεις στους ανθρώπους.

Έφησης υπέρβημα χρισό της οικογένειάς σου, κι όλος ο κόσμος κλαίει σε για την ευγένιά σου.

Λόγια πολλά σου πρόποισι, Νίκο μου, να σου λέω κι από τα βράθι της καρδιάς πάντοτε θα σε κλαίω.

Το άσπικο που με φωτίζε πήγεν άλλοι να φέξει, και μ' άφησε στη σκοτεινιά και δε θα επιστρέψει.

Αν και τους στυχους της τους λει "κουβεντιαστά", η μοιρολογίστρα κλαίει συνεχώς και διακόπτει το μοιρολόγι.

Πάντοτε σε περιμένα πως ήτο να γυρίσεις, στη μοναξιά που βρισκόμαι να με περιτηρήσεις.

Κόμα το το χατήρι μου κι έλα που 'ν' κολοκαίρι, να δεις φίλους και συγγενείς που 'ράσαν εις τ' Απίρι.

Νίκο μου 'γω δεν σ' άφηνα μιαν ώρα μοναχό σου, μερα και νύχτα στεκοίμουν άφύπνη στο πλευρό σου.

Τώρα πως κόνεις μοναχός δίχως τη σπυριφικά μου, και τη συλλογή μου Νίκο τη μοναξιά μου.

Στη μεσηρηγη θεο 'βρας, πολλά πρόσωπα αγιστημένα, τώρα μαζί τους, κόνεσαι και ξεχασεις εμένα.

Στατε να ζοίθι σου μαστοι, Νίκο μου, χιφιακίτσα, και σαν την Κυλλιάπη σου άλλη δεν θα 'χει χιτσα.

Και πάντα θα σε κλείω γω όσον καιρό κι αν ζήρω, και τη γλυκά σου τη μοφιή δεν θα τη λημονήσω.

Κοιμηρου τώρα, Νίκο μου, τον ύπνο το βιθύ σου και μεις θα ζοίταν όλοι μες με την άνδρανση σου.

απάντησε σαν να περίμενε την ερώτησή μου: "Τις μέρες της προετοιμασίας για το κάθε μνημόσυνο, όταν στο σπίτι ετοιμάζα τα κολήθια, έγραφα και το μοιρολόγι του. Μετα το διάβαζα, το διάβλυνα, το έσκιζα και το ξανάγράφα από την αρχή. Το μάθαινα απ' έξω και την ώρα του μνημόνιου το μοιρολογούσι".

Το επόμενο μοιρολόγι στη μνήμη της Αννίκας Χατζηπαντωνή (80 με 82 χρόνων) που πέθανε στις 29 Απριλίου 1985 είναι γραμμένο από την ανεψιά της, Φωτεινή Σταματιάδου - Γερατσουλή (30 με 32 χρόνων) και το μοιρολόγησε η Κ. Καρακατσιάνη. "Το αντίγραφο και εγώ επειδή μου άρεσε, για να υπάρχει".

334. Αξέχαστη και οίρασσή θεία μου αγαπημένη,
δω λογια για τη μνήμη σου γράφο συγγινιμένη.

Την τελευταία επαφή κάνω εγώ μαζί σου,
αφού δεν ήταν τυχρό να τύχω στην ταγή σου.

Θεία μου, Αννίκα, σ' έλλαισα για πάντα στην καρδιά μου,
να ξέρεις πως σ' αγάπησα σαν μάνα, σα γιαγιά μου.

Μ' έφερε ο δρόμος στη ζωή και έγραφα κοντά σου,
και πάντα σε έθαμάζα την τόσο αρχοντιά σου.

Οι τρόποι σου κι η αρχοντιά κι η νοικοκυρούνη,
το βάθος εις τη σκέψη σου, στη μνήμη μου θα μένει.

Κι αν ήσουν στα χρόνια σου ίσως και περασμένη
πονώ για πάντα ποιήσεις περίσοια πληρηωμένη.

Σωματικά και ψυχικά ήσουν τρυματισμένη,
μα φεύρεις από τη ζωή μαζί κι ευτυχισμένη.

Γιατί έζηρες αρχόντισσα στα χρόνια τα καλά σου,
με ταίρι που σε λάτρευε, μ' εγγόνα και παιδιά σου.

Έφησης τέλος τ' Απριλιού και πριν να μπει ο Μάης,
εσκέφθης ήταν ώρα σου, στον θεό πως να πάεις.

Να πάρεις ρόδα του Μαριού και χρίνα εις τον θεό,
να κάνετε Προτομαγιά εις το Νεκροταφείο.

Φαίνεται πως νοστάλγησες, θεία αγαπημένη,
Προτομαγίες καλών χρόνων που 'όσπε ευτυχισμένοι.

Σαν πήγαίνες στην Κάρταβο με το καλό σου ταίρι,
και λάμπανε από χαρά Μιρτιώνας και Απίρι.

Τώρα σεις ψάχνω στο παρόν κι αν ψάχνω δε σάς βρήκα.

Έλα να βάλεις καινούρια ρούχα σιδερωμένα,
 πρώτα κλαμμένα βρισκομαι με χέρια σταυρωμένα.
 Πώς κάβεται στη μαύρη γη μες στο βαθύ χιμώνα,
 να δέρονται το κορμάκι σου το κρύο και τα χιόνια.
 Ο μεγαλύτερος εχθρός ήταν για σε το κρύο,
 πως ημιπορφύρες και κάθεσαι εις το Νεκροταφείο.
 Πώς να αντέξω τον καιμό στο σπίτι μου κλεισμένη,
 που ζηρώμαι χροιά ζωή πάντα αγαστημένη.
 Ποτέ σου δεν με πίκρινες να 'χω στενοχωρία,
 και στη ζωή περινοκούμε μ' αγαστη κι ημερία.
 Τα δάκρυά μου να γίνονται βάλσαμο στην ψυχή σου
 και φυλάχτηράι, Νίκο μου, θα 'χω τη θύμησή σου.

Μοιρολόγια στο χρόνο

333. Πού να βρω γω τη δύναμη, Νίκο μου, να σε κλάψω,
 τα βράσανα της νιότης μου να σου τα περιτρίψω.
 Οι μήνες επερόσθη κι εκλείδουσαν ο χρόνος,
 που 'φηνες και μου άφηρες μες την καρδιά παντοτινά τον πονο.
 Ο χρόνος κι αν επέγκω, εγώ δεν το πιστεύω,
 στο πάνω σπίτι τριγυρνά, στο κάτω σε γυφάω.
 Να το πιστέψω δεν μπορώ πως είσαι πεθωμένος,
 νομίζω στην Αμερική είσαι και περυσμένος.
 Ο χρόνος κι αν επέχασε δεν το πιστεύω ακόμα,
 πως φθίρεται στη μαύρη γη το ακριβό σου σώμα.
 Κενό και δυσαναπλήρωτο άφηρες στην καρδιά μου,
 πάντα θα κλαίω για σε τα μάτια τα δικά μου.
 Κάθε λεπτό, κάθε στιγμή εγώ τα ζω μαζί σου,
 και περυσένω, Νίκο μου, ν' ακούω τη φωνή σου.
 Με απονιά σε άρταξε ο έρμος ο χάριος,
 παίρηγορά της νιότης μου και του σπιτιού μου θάρρος.
 Ήρμος και γαλήνιος ήταν ο θάνατός σου,
 ως ήτανε γαλήνιος πάντα κι ο εαυτός σου.

Σ' αγόρασε περυσένω σε τ' Αγίου Νικολάου,
 να κόμω τα τραπέζια σου στο σπίτι μας να λέμπωτον.

Ή θα 'φηνες την Πρωτοχρονιά, Χριστογέννητα και Φώτα,
 να πάμε εις την εκκλησιά μαζίν υιόν και πρώτα.

Ήρθε 'που την Αμερική ο Γιώργος με την Μάρη
 και να σε δούνε ημίανε στο σπίτι μας οτ' Απρίλ.

Ήρθε ο Γιώργος να σε βρει περσά στο καφετζό,
 να πειξει τάβλι και χαμητιά με τον καλό του θείο.

Μ' η θύση σου ήταν άδικανή στο μεσιανό τραπεζί,
 γιατί εφηνες παντοτινά και πιο δεν ξαναπαίζεις.

Καμποις μας τους κατόπιες τοίπο το καλοκαίρι
 που όλο καλοκαίς νοικοκυρούς επήγε 'που τ' Απρίλ.

Μοιρολόγια στους έξι μήνες

332. Να κλάψω θέλω θλιβηρά και με καρδιά κομμένη,
 τη νιότη σου την ακμή σου να στη γη θυμμένη.
 Οι μήνες επερόσθη και κλάσαν έξι μήνες,
 που οφήσαν 'που το σπίτι μας του πλάου οι ακτινές.
 Κλαιστό, αβυσσό το σπίτι μας, ήτο στην ερση σου,
 και δεν θα ξαναοφείει πιο με τη γλυκιά μορφή σου.
 Ελπίμασέ σε στη γιορτή, τις ακμήδες ημερές,
 και μου τρυποται την καρδιά του τσιφτεκιού οι σφαιρές.
 Που βρήκες τόση απανιά να μου ξελημονοτηρίεις,
 που 'λεγα πάντα τις μορτές πως ήτο να γυρνούεις.
 Περσού εκάμαμε γιορτές μες στο νοσοκομείο
 κι εφέτος τις εσπράσες εις το Νεκροταφείο.
 Δεν τα ξέχνω που μου 'λεγες να 'χομε την υγιεία μας,
 του χρόνου να γιορτάσομα στα σπιτια τα δικά μας.
 Αντι γλυκά να σου 'κανα, Νίκο, το νέο ετος,
 κολάβια σου ετοιμάσοι στο σπίτι μας εφέτος.
 Ελπίμασε Χριστογέννητα, Πρωτοχρονιά και Φώτα,
 να πάμε εις την εκκλησιά μαζί υιόν και πρώτα.

Εξομολογήσου και με μ' αγάπη βία,
σε αγαπάει ο έρωτάς μας στο σφόνδυλάρι.

Κι ελπίζω αντιστηξωή στις δάκρυα σου
κι εβήθη που το στίξι μας η λάμψη του πλάου.

Εβήθη που τον ουρανό ένα λαμπαρό στίξι,
θ' αναζητήτα το έγη τον χιμώνα κάλοκαίρι.

Εβήθη που τον ουρανό, μ' άφησε πίσω λάμψη,
κι όποιος Καυτάβιος ξέρει σε, τη νύχτη σου θα κλάψει.

Την όμνησή σου ακοή άνθηπος δεν την κάνει,
κι εβήθη πια το όνομα Νίκο Κυρακατόνη.

Πάντα με το χαμόγελο και την ευγένιά σου,
όλοι την έζητουσαν την γλυκασυνοφραδιά σου.

Γιατί έβιαστίς κι έφυγές μένα στο καλόκαίρι,
ταξίδι πια δεν κάνουμε στις Κρησιούς τα μέρη.

Να πιας να δεις τ' αδέρφα σου και τα καλά σου άνήψια,
που σε περιποιόντουσαν στα σπίτια τους περιόσια.

Κι οι αδ' αδ' σου, Νίκο μου, μαζί με μένα κλατοίσι,
που τον καλό τους αδ' αδ' δεν θα τον ξαναδώσι.

Ο κόσμος με τιμητόξιά, μη γω το ξέρω μόνο,
πως δεν χωρέων παρηγοριές στον ιδικό μου πόνο.

Γιατ' έχωκα το σπέρμα, το σπύλο του σπιτιού μου,
οιστίξω πως ευρωμαται ο νοις στην κεφαλή μου.

Η λυπη μέσ στα στήθη μου πάντοτε θα φραλίζε,
και νά 'ναι το χόμο έλαφρό, Νίκο, που σε σκαπάζει.

Μορφολόγια στους τρεις μήνες

330. Σήμερα πάλι θα σου πω, Νίκο, δυο τρία λόγια
τον πόνο που 'χω στην καρδιά με μαύρα μοιρολόγια.

Σαν κερτανοξό, σαν ξαστέριώ, σαν μπούρα σε χαλάξι,
κι αντόρα μά'ρη, Νίκο μου, το στίξι μας σκαπάζει.

Σαν όνειρο μου φαίνεται οι μέρες πως περνάσι
που σκαπτομαι τα μάτια μου δεν θα σε ξαναδώσι.

Μ' άφηρες ολομόναχη, αγαπτιό μου ταίρι,
πως νυχτεξήμερωμα, ένας θεός το ξέρει.

Τίνος το θάρρος θα 'γω γω, τούρα από δω και πίσω,
που σ' έχωσα και μοναχή, Νίκο μου, πως θα ξήσω.

Καλόρωμα κι ευγενική στους τρόπους, στη μιλιά σου,
σπανίως τα 'χι άνθηπος τα προτερημάτά σου.

Άτομο ανεκτίμητο ήσουν στην κοινωνιά,
με το γλυκό χαμόγελο και με την προθυμία.

Τυ λόγια σου τα φρόνιμα και το γλυκό σου στόμα,
όλα μαζί έχάθραν βαθιά μέσα στο χόμο.

Σαν ψέματα μου φάνονται τα λόγια που σου λέω,
κι ολημερίς σε κυστερώ και κάθομαι και κλάω.

Με τη φωτογραφία σου στα χέρια τα δικά μου,
μαζί με το τηλεφώνο είναι η συντροφιά μου.

Δεν πιάνει το τηλεφώνο να σου τηλεφωνήσω,
στη μαυρή γη πως πέρασις, κλάω να σε ρωτήσω.

Πες μου, πως κάνεις μες στη γη τρεις μήνες μοναχός σου,
ποιος νυχτεξήμερωμαται εις το πικρόξο φυτό σου.

Εσύ ποτε δεν έκανες, Νίκο, χωρίς έμένα,
που ζούκαμε ν' ημιονικά και πάντα αγαπημένα.

Να σε ρωτήρω να μου πεις, πηρες το Χατζάντιώνη
που φήγατε μαζί, μαζί οι δυο καλοί γειτόνοι.

Αν βρήκες και τον Μαραγκό, που είστε καλή παρέα,
να παίζετε το τάβλι σος σιγά σιγά κι ωραία.

Πώς σ' είδα στον ύπνο μου, χαρούμενος πως ήσουν,
και μου 'πες πως χαιρόμαι σαν βρισκομαι μαζί σου.

Και ξύπνησα με τη χαρά να δω το πρόσωπό σου,
μα κ' ένο ήπαν όνειρο κι είδα το κολύμβό σου.

“Το βράδι που ετοιμαξα το κολύμβο, τον είδα στον ύπνο μου”.

331. Και 'γω (αχού) πως βρισκοσαι, Νίκο μου, πάντα μετρος μου,
κι η θέση σου είναι άθικτη στο στίξι το δικό μου.

328. Χρόνος έγινε σπῆμα που σε ενταφίασα,
 κι οι ἄγγοί μας ο, γονιὸς διὰ πάντος σε γάσα.
 Χρόνος έγινε σπῆμα που σε σκαπίζει γόημα,
 τ' ἀμύραντά σου το κερμί, το τριμάρθ σου σάμα.

Επιτάσες μας, ἀδέρμη, πικρές, κυνημούς, φαιριάκια,
 που εἴχαμε το θάρρος μας ὅλα σου τ' ἀδελφάκια.
 Δὲν ἐλυπήθης, ἀδέρμη, πατέρι και μητέρα,
 που σὲνα περιμάνει το φως και τὴν ἡμέρα.

Μὰ ξυφωκα και πρόφαγα σε γέλασε ο Χάρος,
 κι ἔφυγε τὴς μητέρας μας και ὄλων μας το θάρρος.
 Τ' ἄφρα τ' ἀδελφάκια σου πο' σὲν' ἐκαυτεροίσαν,
 με γόλη υποπληρώξη, ἐπίδα και θαρρόσια.

Κοιμήσου στον Παράδεισο, στον ὕπνο το βάλου σου,
 εμῆς δι' ἔοιμε πάντοτε με τὴν ἀνάμνησή σου

Ἡ τωμένη ἀδελφή σου

Στὴν Κάρταθο τα μοιρολόγια εἶτε τα γράφουν, τα μαθαίνουν και μετὰ τὰ μοιρολόγιον, εἶτε πρώτα τα μοιρολόγιον και μετὰ τα γράφουν, φτιάχνοντας εἶτοι τὴς προσωπικῆς συλλογῆς μοιρολογίων. Το γκεπιτὸ ὅμως κειμενο μπορεῖ να διορθωθεῖ και συνηθῆς τελειοποιεῖται. Ἐπιμένους λόγος γίνεται για ἐνὰ ἰδιομορφο εἶδος μοιρολογιῶν που συνδέει τὴν προφορικὴ παράδοση του εἶδους με τὴ γρηκιτὴ των θρηνητικῶν ασμάτων, τὴν ἀπρόσωπη (πολυπρόσωπη) με τὴν προσωπικὴ ποιητικὴ δημουργία.

Μερικῆς γυναικῆς ἐχρηζῶν ἀπὸ το σύνολο των συμπαιρωτισῶν τους με τὴν ἐγκολία και τὴν "εἰδικενη" στο γράμμιμο μοιρολογίων που εὐπώθησαν σε κηδεῖες ὄχι μόνο οικογενειακῶν τους νεκρών, ἀλλὰ και σε μακρινούς συγγενεῖς, σε φίλους, σε γωστούς, ἀκόμα και σε ἀγνωστούς, ὅπως εἶναι τα θρηνητικὰ τραγούδια – στίχοι σε ἀποκαλυπτικὴν προτομῶν, ἀνάγνων παραστάσεων, ἀνδριάτων. Οἱ ἰδιε γυναικῆς συνδέτουν μοιρολόγια για μνημόσυνα – στα τριμερα, ἐν νιαμερα, στα σαράντα, στους τρεις, ἐξί, ἐννιά μηνες και στο χρόνο. Ἐχρησιστὴ θε-ση ἀνάμεσα τους κατέχει ἡ Καλλιόπη Νικολάου Καρκακασιάνη, το γένος Γεωργίου Πρωτοπάπα που γεννήθηκε στο Ἀπερι το 1912.

Μοιρολόγια στὴν κηδεία του οὐδ' ἔγγιου τῆς:

329. Ἐφτῆς τόκο ξαφωκά ποὺ το δικό μας σπῆτι
 και μ' ἄρποις βίφου κέμο κι ἀβκαταστη τὴ λυτή.

Και ποὺ μ' ἀφίνας, Νίκο μου, ἐρήμη και μονάχη,
 μες τῆς ζῆψ, το τριτρητο, τ' ἄφρω μονοπάτι.

Χάνω τὴ παρέυ σου τὴ γλιχοσουνηροφάκι σου
 και ποὺ θε να τὴν ξαναδῶ, Νίκο μου, τὴ θυριά σου.

Σπῆμα στα σαράντα σου λυπτερέθ θα κλάω
 κι ἀπὸ τα βάλθη τῆς καρδιάς Νίκο θα σου φωνάζω.

Ἠράκοι τα σαράντα σου, δὲν το πιστεῖω ἀκόμα,
 τετοιο ἀβέντικο κορμί πως ἦεθε μες το χυμα.

Οι μῆρες ἐπερίσασι κι ἠράκοι τα σαράντα,
 δὲν το πιστεῖω κι ἐφτῆς που τὴ δική μας βάντα.

Ποῖς ἐγγόισαε στὴ μαυήρη γῆ ἡ ἀκριβή σου νιότη
 και μοναχὴ δὲν σκεβόσαι πως εἶναι ἡ Καλλιόπη;

Σαν ψεματα μου φαίνεται και περιμάνω ἀκόμα,
 για να μου δόκατῆς συμβούλες με το γλυκό σου στομα.

ῶστα να ζῶ, θα κλάω γῶ τα προτερημάτα σου,
 τα λόγια σου τα φρόνιμα και τὴ χρυσὴ καρδιά σου.

Για τὴ γλυκιά σου ἐμιλιά και το γλυκό σου τρόπο,
 γι' αὐτὸ θάσαι ἀέχυστος στὴ μνήμη των ἀνδρώπων.

Ἀνθρωπο δι ν ἐπικρανῆς εἰς ὅλη τὴ ζωή σου,
 γι' αὐτὸ σε κλάνε σπῆμα φίλοι και συγγενεῖς σου.

Ἠράνα φίλοι και δικοί εἰς το μνημόσυνό σου,
 κι ἔλα να τοῖς υποδεχθῆς με το χαμώγελό σου.

Ἐγω θαρρῶ στο καφεὲ εἶσαι και περιμάνω,
 κι ἔχω σου ρούχα καθαρά, φατ' καλοψημένο.

Περιμάνω σε του Χριστοῦ, ποῦτονε πέθηνά σου,
 να πάεις εἰς τὴ Βαλαντοῦ, στὴ πρώτῃ γείτονά σου.

Μία σου δὲν ἦφῆς του Χριστοῦ μῆθε τῆς Παναγίας,
 να βάλεις ρούχα καθαρά, να πᾶς στὴν ἐκκλησία.

Ἀρωπημένοι ξοράμε τριάντα ἐξί χρόνια,
 μες στὴ ζιστή μας τὴ φουλιά, ὡσάν τα χελιδόνια.

Μ' ἐζήλαμε μας τὴ φωλιά ο ἔρημος ο Χάρος,
 κι ἦρθε και μῆς ἐχούρισε και μὸν ἔκοψε το θάρρος.

Ἀνόμοι χρόνια πάλεψες, ὡσάν το λεοντάρι
 και τώρα πως τον ἀφηνῆς το Χάρο να σε πάρει.

ΚΟΙΝΩΝΙΑ

Την Κυριακή 14 Μαρτίου στην Κοινοτομία Σελίνου... στον Ι.Ν. Αγ. Σωφίας... έχουμε ζήτημα μητρόσυνα του αγαστημένου με σύζυγιο πατέρα και μητέρα



ΝΙΚΟΛΑΟΥ ΚΟΝΤΑΚΗ

ΕΥΣΥΓΓΟΙ Αργυρώ ΠΑΙΔΙΑ Μαρία και Χριστοφάνος Πατεράκης... Βράος και Ελευθέριος Κοντάκης, Αντώνης και Ελένη Υπόλη

ΤΑ ΕΓΓΟΝΙΑ - ΟΙ ΛΟΙΠΟΙ ΣΥΓΓΕΝΕΙΣ

Την Κυριακή 14 Μαρτίου στα Χοσουλίου Κι... στον Ι.Ν. Αγ. Σωφίας... έχουμε ζήτημα μητρόσυνα του αγαστημένου με σύζυγιο πατέρα και μητέρα



ΑΝΤΩΝΙΟΥ ΓΕΩΡΓΙ ΝΙΚΟΛΑΚΑΚΗ στην 63

ΣΥΖΥΓΟΙ Κωνσταντίνος ΠΑΙΔΙΑ Γεωργίας και Ακατερίνη Νικολακάκη, Μανώλης και Ελένη Νικολακάκη, Παναγιώτης και Ευφροσύνη Νικολακάκη, Γεωργία Τσιαντά

ΜΗΤΕΡΑ Μαρία Τσακνιάκη... ΑΔΕΛΦΙΑ Ελένη Νικολακάκη, Μανώλης και Αικατερίνη Νικολακάκη, Παναγιώτης και Ιωάννης Λαδογιάννης, Μιχάλης και Ιωάννα Νικολακάκη, Χρήστος και Μαρία Νικολακάκη, Χρυσούλα και Μανώλης Καραγιάννης, Αργυρή και Σπύρος Τσιρτάκης, Χριστίνα και Πέτρος Τσίλιμης, Ιωάννης και Βασιλική Σφοδριάκη, Στέφανος και Αρτέμιος Μουκταλάκης

Την Κυριακή 14 Μαρτίου στην Πλατάνια και στον Άγιο Δημήτριο... έχουμε ζήτημα μητρόσυνα του αγαστημένου με σύζυγιο πατέρα και μητέρα



ΕΥΘΥΜΙΟΥ ΜΑΒΡΙΟΥΓΛΑΚΗ

ΠΑΙΔΙΑ Ειρήνη και Ηλίας Κατσηβαλκίσιος, Αναστασία και Ευσταθίος Χλωρίδης... ΑΔΕΛΦΙΑ Αντωνία και Γ. Λαδογιάννης, Αριστερή και Τηλέμαχος Λαδογιάννης, Αριστερή και Τηλέμαχος Λαδογιάννης, Αριστερή και Τηλέμαχος Λαδογιάννης, Αριστερή και Τηλέμαχος Λαδογιάννης

Την Κυριακή 14 Μαρτίου... στον Ι.Ν. Αγ. Παντελεώνη...



ΚΩΝΣΤΑΝΤΙΝΟΥ ΣΑΤΣΟΥΓΛΑΚΗ

Την Κυριακή 14 Μαρτίου στο Ίκονο Κυβανίας και στον Ι.Ν. Μεγαροφωσικός... έχουμε ζήτημα μητρόσυνα του αγαστημένου με σύζυγιο πατέρα και μητέρα



ΜΑΡΙΑΣ ΒΟΛΑΝΗ (το γένος Μ. Παπαγιαννιά)

ΠΑΙΔΙΑ Γεωργίας και Μαρία Βολάνη, Σταυρούλα και Σπύρος Στιβιδάκης, Αντώνης και Ελένη Βολάνη, Μανώλης και Σταυρούλα Βολάνη, Φωτεινή και Γεωργία Μιχαηλίδου, Ευαγγελία και Αικατερίνη Σαρδελής, Αργυρή και Αντώνης Καραλής, Κατερίνα και Γεωργιος Βιλακός, Μανώλης και Γεωργία Βολάνη

ΤΑ ΑΔΕΛΦΙΑ - ΤΑ ΕΓΓΟΝΙΑ - ΟΙ ΛΟΙΠΟΙ ΣΥΓΓΕΝΕΙΣ

Την Κυριακή 14 Μαρτίου στις Στέρες Αρκαθίου... έχουμε ζήτημα μητρόσυνα του αγαστημένου με σύζυγιο πατέρα και μητέρα



ΓΕΩΡΓΙΑΣ ΒΛΑΧΑΚΗ

Ο ΣΥΖΥΓΟΣ Κώστας Η ΚΩΡΗ Ακατερίνη Βλακιάκη Η ΕΓΓΟΝΗ Ανέστη ΤΑ ΑΔΕΛΦΙΑ Αστία Τσαντάκη, Χορνή Δασκαλάκη, Χρήστος Λυκακός

ΟΙ ΛΟΙΠΟΙ ΣΥΓΓΕΝΕΙΣ

Την Κυριακή 14 Μαρτίου στην Παλαιά Σελίνο και στον Ι.Ν. Ευαγγελιστρίας... έχουμε ζήτημα μητρόσυνα του αγαστημένου με σύζυγιο πατέρα και μητέρα



ΝΙΚΟΥ ΠΕΡΙΝΤΑΝΗ

Ο ΣΥΖΥΓΟΣ Δημήτρης ΤΑ ΠΑΙΔΙΑ Στέλιος και Κατερίνα Τσιντάνη, Μιχαήλ και Νεκταρία Πενταρή ΤΑ ΑΔΕΛΦΙΑ Αντώνης και Κατερίνα Μουκταλάκη, Ιωάννα Ροδόλακη

ΤΑ ΕΓΓΟΝΙΑ - ΟΙ ΛΟΙΠΟΙ ΣΥΓΓΕΝΕΙΣ

Την Κυριακή 14 Μαρτίου στις Αποθήκες Κυβανίας... στον Ι.Ν. Ευαγγελιστρίας... έχουμε ζήτημα μητρόσυνα του αγαστημένου με σύζυγιο πατέρα και μητέρα



ΚΩΝΣΤΑΝΤΙΝΟΥ ΣΑΤΣΟΥΓΛΑΚΗ

Ο ΣΥΖΥΓΟΣ Ειρήνη

Την Κυριακή 14 Μαρτίου στη Σκάφη Σελίνου και στον Ι.Ν. Αγ. Κυριακής... έχουμε ζήτημα μητρόσυνα του αγαστημένου με σύζυγιο πατέρα και μητέρα



ΕΥΘΥΜΙΟΥ ΤΟΜΑΛΑΚΗ

Ο ΣΥΖΥΓΟΣ Μαρία ΤΑ ΠΑΙΔΙΑ Λυκαογιάννης Τσιωδάκης, Αριστείδης Τσιωδάκης, Μιχάλης Τσιωδάκης, Γεώργιος και Κωνσταντίνος Τσιωδάκης

ΤΑ ΑΔΕΛΦΙΑ Μιχάλης και Ειρήνη Τσιωδάκη, Ιωάννα και Κωνσταντίνος Τσιωδάκης, Αικατερίνη Τσιωδάκη, Ευαγγελία και Ευτυχία Σαρδελής, Αικατερίνη Σαρδελής, Γεωργία και Χρυσούλα Αλβανιάκη

Ο ΣΥΖΥΓΟΣ Αλέξανδρος - Θεοδώρας

ΤΑ ΑΝΗΦΙΑ - ΟΙ ΛΟΙΠΟΙ ΣΥΓΓΕΝΕΙΣ

Την Κυριακή 14 Μαρτίου στα Μεσσία και στον Ι.Ν. της Παναγίας... έχουμε ζήτημα μητρόσυνα του αγαστημένου με σύζυγιο πατέρα και μητέρα



ΕΥΘΥΜΙΟΥ ΒΟΥΤΡΑΚΗ

ΤΑ ΠΑΙΔΙΑ Ουλία και Κώστας Ασημακόπουλος, Δημήτρης και Σοφία Βουτράκη, Βικτωρία και Αντ. Σερβουδάκη, Γεωργία και Δημήτρης Βουτράκη, Γιάννης και Αρτεμίδα Βουτράκη

ΤΑ ΑΔΕΛΦΙΑ Γρηγόριος και Πόπη Στυλιανουδάκη, Σπυρίδων και Στέφανος Στυλιανουδάκη, Αθήνα και Κωνσταντίνος Στυλιανουδάκη, Γεωργία Μακρυνάκη, Έλενη και Αντώνης Σφακιανάκης, Άννα Στυλιανουδάκη, Ουρανία και Γεωρ. Στυλιανουδάκη

ΤΑ ΕΓΓΟΝΙΑ - ΟΙ ΛΟΙΠΟΙ ΣΥΓΓΕΝΕΙΣ

Την Κυριακή 14 Μαρτίου στις Βοσκογιές Κυβανίας και στον Ι.Ν. Μεγαροφωσικός... έχουμε ζήτημα μητρόσυνα του αγαστημένου με σύζυγιο πατέρα και μητέρα



ΝΙΚΟΛΑΟΥ ΔΑΚΟΥΛΑΚΗ (αυτά, Λυκαογιάννης)

ΤΑ ΑΔΕΛΦΙΑ Αναστασία και Ουλία Δακούλακη, Σπυρίδων και Ανθούλα Δακούλακη, Βασίλειος και Αικατερίνη Δακούλακη, Ελευθέριος και Μιχ. Δακούλας, Μαρία και Ιωάννα Δακούλακη

ΤΑ ΑΝΗΦΙΑ - ΟΙ ΛΟΙΠΟΙ ΣΥΓΓΕΝΕΙΣ

Την Κυριακή 14 Μαρτίου στην Κούρα Βουλα Κιά...



Σύζυγοι αγάπης και πόνοιο σ'αυτομάτο μας αγαστημένο και Ελευθέριος ΒΑΓΓΕΛΗ ΤΕΡΕΖΑΚΗ

Εί, μινες περσάκι Βαγγέλη, απ' το μαύρο που σου γέμισε ο Χριστός στα δάκρυά σου, τρέφα



Εί, μινες κι ο παπας μας δούλου δε μοιάζει νεί, μπόσ μας καίει να φάει την υπαρέση σου, κινεί

Ανθρα, θα σε κλαίω, πάντα θα σε πονάω, δε θα σε κλαίω, πάντα και εμπό να γένομαι

Όπως και στη μητέρα σου, τον πόνο το κλαίει, θα καίει μες το στήθος, εμάς, χωρίς στήθος να σέβει

Βαγγέλη, ε, αγαπούσε, ιωάν, και τα παιδιά μας, ν'αυτο δε σέβει ο παπας μας, ν'αυτο πονεί η καρδιά

Μορνα να φάει, εσύ, κλάει, μινες, θάλασσα, ν'αυτο θάλασσα, ε, θάλασσα, του να σε παρταί

Βρα, ν'αγαπούσε, περσάκι, σ'αυτο αγαπούσε, και στην καρδιά σου, την καρδιά του κορού, όλα γυρίσ

Της μινες σου πονεί, αγάπη, πονεί, κρινά, κλάει, και στην καρδιά σου, την καρδιά του κορού, όλα γυρίσ

Ο παπας της αθάνατης, ε, του να κλαίει, κινεί, όλα για κλάει, σ'αυτο, ν'αυτο, ε, θάλασσα

Μηναι, ε, γαρ, σου πονεί, ν'αυτο δε σε θάλασσα, θα κλαίει, θα πονάει

Μού, απ' τα έσθια, σου τον κλάει, και Ανθρα, θα πονάει, στον έσθια σου, να κλαίω, παρταί

Θα αγαπούσε, σ'αυτο, κλάει, θα κλαίει, και κλάει, για ώρες, θα κλαίω, ε, η καρδιά θα μας πονεί

Ευτυχιστή, Βαγγέλη, απ' τη φωνή σου, όλα, στην Αδραμ, την, ε, κλάει, να φάει, σ'αυτο, ε, θάλασσα

Και παρταί, το, δει, παρταί, να δώσει, στη θάλασσα, σου, η, φωνή, μην, τη, κλάει

Η, μινες, σου, Βαγγέλη, μας, να σέβει, σέβει, και η, φωνή, σου, σ'αυτο, ε, θάλασσα

Μ' αγάπη και οδύνη, Οί θεία σου, Μιχάλης και Πόπη Μπαλακινιάδη, Τα εγγόλια σου, Αντρέας και Κώστας Μπαλακινιάδης

ΠΑΡΑΡΤΗΜΑ Γ΄

Μοιρολογήτρες και Μοιρολογητές

(Απ' το βιβλίο του Γ. Μότσιου:
Το ελληνικό μοιρολόι)

Μοιρολογήτρες και μοιρολογητές



Καραϊσακάκης Εφηρέου
Μπουκοιμάλα Διαμαντούλα (με το σιλλέκτι των μοιρολογιών της)



Κουμάτι
Χαντάβα Παναγιώ



Κηπούλια Μάνης
Κοκκινιώτη Αριστέα

Μουσουργοί και μορφοί-οργητες Κρήτης



Ψυχρό Λασιθίου
Πετρού Παυλίμη



Αρχαλόχως: Ηράκλειου Κρήτης
Χρόνη Αρτίμια



Αρχαλόχως: Ηράκλειου Κρήτης
Πάση Μαρία



Εβιά Ηράκλειου Κρήτης
Καρόβση Γεωργία

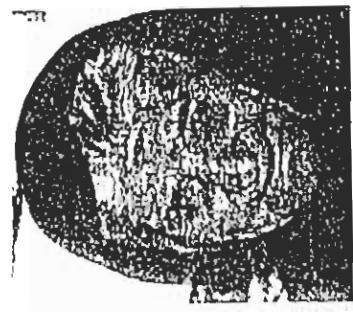

Λογονχός Ηράκλειου Κρήτης
Γαλανή Αγγελική

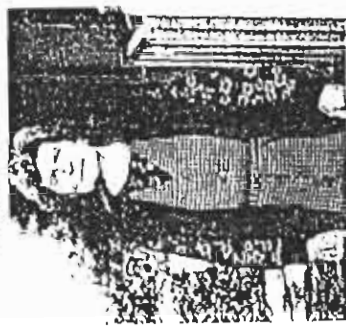

Πορσι Ηράκλειου Κρήτης
Σαρούκη Αλυσία



Πορσι Ηράκλειου Κρήτης
Γαροφαλίτη Κλεάνθη



Αγιός Γεώργιος Λασιθίου
Κρασανή Δέσποινα



Αφάντου (Ρόδου)
Γεωργίου Μπαλασσάκη (Βαλασσάκη)



Ασπίτη Καραφάνου
Καραφάνου Καλλιόπη



Λογονχός Ηράκλειου Κρήτης
Τριαντή Ειρήνη - Κατερίνα



Εβιά Ηράκλειου Κρήτης
Καρόβση Καλλιόπη

Μοιρολόγισσες και μοιρολόγητες περιοχής Γριβενών



Ψυχρός, Ασπίστου Κρήτης
Εύην Καραβαλάκη



Εθία Ηρακλείου Κρήτης
Λουίζας Παναγίας



Ροζάρα Ηρακλείου Κρήτης
Αντιδάσκη Αγιοβαγιάδος

Μοιρολόγισσες Μάνης, Δωδεκανήσου, Αιτωλοακαονίας



Φοι Κόσου
Διακονήτου Ευαγγελία



Αλογάγιλος Ρόδου
Παταχωριαντών Βισβίτη
(το γένος Μπερτη)



Κάτω Βάβια Μάνης
Στροφινοκεφάλου Γεωργίτσα
(5 πτω)



Παπαδάτος Ξηρομέρου
Μουνηζούρη Αμαλία



Παπαδάτος Ξηρομέρου
Μουνηζούρη Αμαλία



Παπαδάτος Ξηρομέρου
Μουνηζούρη Σοφία



Καλλιόπη: Από αριστερά:
Σοφρά Ευαγγέλια, Αίτσα Μοκάρμανη, Ροζά Λατοκού, Κοσμά Ειρήνη, Τζωάννα Γιωργίνα



Τριφυλία: Ήσπερ Πατά Ευαγγέλια, Πατά Βάρβα, Ζωίγα Βασιλική, Αιάζου Αγγέλικη, Μάνου Ιωάννα, 2η στήλη: Αιάζου Ελένη, Αιάζου Δημητρά, Αιάζου Καλλιόπη, Πατά Αφροδίτη, Πατά Ελένη, 3η στήλη: Πατάς Μιχαήλ, Ιωάννα Μουστακλή, Μάνος Στύρος.



Αίβρος: Ήσπερ: Σκόδρα Αγλαΐα, Ζωίγα Ζαχαρούλα, Καρακίτσου Ελένη, Μπόλη Σοφία, 2η στήλη: Καρυγιάννου Θεοκίτη, Μπόλη-Καρυγιάννη Βασιλική, Πατακωστα Σπυριδούλα, Ζωίγα Χρυσούλα, Καβαλίκη Μιλτιάδης.



Τριχοκκιά: Από αριστερά: Κλιματσούδα Αικατερίνη, Ζιαννού Κερασινα, Χαρισιάδη Βάρβα, Ζιαννού Γιάννα, Τσοκνάκη Ελένη, Τσοκνάκη Ειρήνη.



Φιλώτη Γιαννούλα



Δεσπότης
Ασημάρα Βάγια



Μότσιου Ευφροσύνη



Δεσποίτες:
Τογλάκη Βασιλική, Πηρυδιώτη Θωμαή,
Μότσιου Ευγενία, Οικονόμου Ολγα



Μοναχίτη
Τουσιάννης Δημητρίου



Αιμιλιανός:
Αδάμος Γεώργιος



Δεσπότης:
Μήλιος Γιάννης

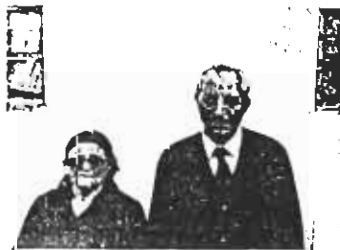

Καλόχι:
Μήτσιου Καλίνω,
Παπανίκος Βαγγέλης

