

B.β.β/μγ

Ο ΒΑΘΜΟΣ ΕΝΗΜΕΡΩΤΗΤΑΣ ΤΩΝ ΠΑΙΔΙΩΝ
ΓΥΜΝΑΣΙΟΥ ΣΧΕΤΙΚΑ ΜΕ ΤΗΝ ΠΡΟΛΗΨΗ
ΤΩΝ ΝΑΡΚΩΤΙΚΩΝ

Μετέχοντες Σπουδαστές:

Διονυσία Μανιάτη

Γεωργία Τόνα

Αννα Φιλημέγκα

Υπεύθυνη Εκπαιδευτικός:

κ. Σοφία Πορτινού

Καθηγήτρια



Πτυχιακή για τη λήψη του πτυχίου στην κοινωνική εργασία
από το τμήμα Κοινωνικής Εργασίας της Σχολής Επαγγελματιών
Υγείας και Πρόνοιας του Τεχνολογικού Εκπαιδευτικού
Ιδρύματος (Τ.Ε.Ι.) Πάτρας.

Πάτρα 29 Ιουνίου 1993

ΑΡΙΘΜΟΣ	888
ΕΙΣΑΓΩΓΗΣ	

Η επιτροπή για την έγκριση της πτυχιακής εργασίας:

Γιαννικάκης Ηλίας Ph.D.

Καθηγητής Ψυχολογίας

Δ/ντής Σχολής Επαγγελματών Υγείας

και Πρόνοιας

Γαϊτάνη Ρεγγίνα

Καθηγήτρια Εφαρμογών του τμήματος Κοινωνικής Εργασίας

Σκούρα Ελένη

Καθηγήτρια Εφαρμογών του τμήματος Κοινωνικής Εργασίας

ΑΝΑΓΝΩΡΙΣΗ

Στην προσπάθεια μας να μελετήσουμε όσο το δυνατόν καλύτερα το τόσο σημαντικό και μεγάλο πρόβλημα των Ναρκωτικών θέλουμε να ευχαριστήσουμε την καθηγήτρια κ. Σοφία Πορτινού για τις παρατηρήσεις και τις διορθώσεις πάνω σ' αυτό

Ακόμη ένα μεγάλο ευχαριστώ στους δ/ντές των Γυμνασίων της Θεσ/νίκης και της Εδεσσας που βοήθησαν στην πραγματοποίηση της έρευνας μας.

ΠΕΡΙΛΗΨΗ ΜΕΛΕΤΗΣ

Αναμφισβήτητα τα ναρκωτικά έχουν γίνει τα τελευταία χρόνια πραγματική μάστιγα - απειλή για όλη την κοινωνία, για όλα τα στρώματα και ιδιαίτερα τη νεολαία. Δεν είναι όμως ιατρικό πρόβλημα μόνο. Είναι πρώτα απ' όλα κοινωνικό. Δεν είναι μία αρρώστια σαν τις άλλες. Οι βλαβερές επιπτώσεις της χρήσης των ναρκωτικών είναι τεράστιες και στο ατομικό επίπεδο, αλλά και στο οικογενειακό, κοινωνικό και στο εθνικό επίπεδο. Διαπρεπείς επιστήμονες σε όλο τον κόσμο με διακηρύξεις, δηλώσεις, διαλέξεις, άρθρα, συγγράματα, παραδείγματα και μαρτυρίες, απέδειξαν ότι τα ναρκωτικά και τα ελαφρότερα ακόμη, προξενούν στον άνθρωπο τέτοιες διαταραχές που μόνο ο θάνατος τον απολυτρώνει.

Από διάφορες έρευνες προκύπτει ότι τα τελευταία χρόνια η διάδοση των ναρκωτικών στις νεαρές ηλικίες και ειδικότερα στα σχολεία έχει αυξηθεί σημαντικά.

Πού όμως οφείλεται το φαινόμενο αυτό; Μήπως δεν έχουμε δώσει την απαραίτητη προσοχή στον τομέα της πρόληψης και ενημέρωσης τόσο των ίδιων των παιδιών όσο και των γονέων τους;

Αποφασίστηκε λοιπόν να πραγματοποιηθεί μία έρευνα στο 21ο και στο 6ο γυμνάσιο της Θεσ/νίκης και στο 1ο Γυμνάσιο της Εδεσσας, για να διαπιστωθεί πόσο ενημερωμένα είναι τα παιδιά γύρω από το καυτό αυτό θέμα και από που προέρχεται η ενημέρωσή τους.

Δόθηκαν 285 ερωτηματολόγια που απαντήθηκαν από τα παιδιά και των τριών τάξεων των Γυμνασίων. Το ερωτηματολόγιο αποτελείται από 27 ερωτήσεις, οι οποίες

είναι ανοιχτές - προκατασκευασμένες.

Από τις απαντήσεις των παιδιών διαπιστώθηκε ότι δεν υπάρχει επαρκής ενημέρωση για τα ναρκωτικά και ιδιαίτερα για τον τομέα της πρόληψης. Τα παιδιά βέβαια εξέφρασαν την επιθυμία να ενημερωθούν περισσότερο για το συγκεκριμένο θέμα, αλλά και να συμμετάσχουν άμεσα σε διάφορα προγράμματα πρόληψης.

Για να επιτευχθεί λοιπόν σωστή πρόληψη θα πρέπει να υπάρξει μια συντονισμένη κυβερνητική πολιτική με τη δημιουργία ενιαίου κρατικού φορέα που θα ασχοληθεί αποκλειστικά με το πρόβλημα ναρκωτικά. Επίσης κρίνεται απαραίτητη η επίσκεψη ειδικών (Κοινωνικών λειτουργών, ψυχολόγων), στα σχολεία, σε τακτά χρονικά διαστήματα, οι οποίοι θα έχουν ασχοληθεί με το πρόβλημα των ναρκωτικών, και οι οποίοι είναι απαραίτητο να προσαρμόζουν τις πληροφορίες που δίνουν στην ηλικία, στο επίπεδο γνώσεων, στις στάσεις και συμπεριφορές των αποδεκτών.

Ακόμη κρίνεται απαραίτητο να κυκλοφορήσουν στην αγορά βιβλία κατάλληλα και ελκυστικά για παιδιά ανάλογων ηλικιών, που να τους πληροφορούν για το πρόβλημα των ναρκωτικών.

Ο κίνδυνος που απειλεί τους νέους, όταν τα πρότυπά τους είναι χρήστες ναρκωτικών ουσιών είναι μεγάλος. Εδώ προκύπτει η ανάγκη να συζητούν οι γονείς, οι εκπαιδευτικοί και οι νέοι, μεταξύ τους το θέμα της μουσικής. Όχι βέβαια με σκοπό να τους αποτρέψουμε να ακούνε τη μουσική τους, αλλά για να βοηθηθούν οι ίδιοι να είναι σε θέση να αποκαλύπτουν την προπαγάνδα των ναρκωτικών μέσα από τη μουσική.

Επίσης η δημιουργία κέντρων αθλήσεως και ψυχαγωγίας, είναι σημαντική, για να απομακρύνονται τα παιδιά από τη χρήση ναρκωτικών.

ΠΙΝΑΚΑΣ ΠΕΡΙΕΧΟΜΕΝΩΝ

Σελίδα

ΑΝΑΓΝΩΡΙΣΗ

ΠΕΡΙΛΗΨΗ ΜΕΛΕΤΗΣ

Κεφάλαιο

I. ΕΙΣΑΓΩΓΗ

Το πρόβλημα - Διαστάσεις	1
Σκοπός της μελέτης	6
Ορισμοί όρων	6

II. ΑΝΑΣΚΟΠΗΣΗ ΑΛΛΩΝ ΜΕΛΕΤΩΝ ΚΑΙ ΣΧΕΤΙΚΩΝ ΣΥΓΓΡΑΜΑΤΩΝ

1. Διαίρεση Ναρκωτικών	9
2. Περιγραφή διαφόρων ναρκωτικών ουσιών	10
3. Ιστορική ανασκόπηση	14
4. Τα ναρκωτικά σαν κοινωνικό πρόβλημα	16
5. Αιτίες που γεννούν και μεγαλώνουν το πρόβλημα των ναρκωτικών	17
6. Το κάπνισμα και η σχέση του με τα ναρκωτικά	25
7. Συνέπειες από τη χρήση ναρκωτικών ουσιών	27
8. Ποιοί και γιατί καταφεύγουν στα ναρκωτικά	32
9. Εφηβοι - Η πρώτη φορά	34
10. Τα ναρκωτικά στις σχολικές ηλικίες	36
11. Πώς θα ξεχωρίσουμε θα διακρίνουμε ή θα υποπτευθούμε έναν ο οποίος παίρνει ναρκωτικά.	38
12. Από ποιά ηλικία μπορούμε να αρχίσουμε την πληροφόρηση για τα ναρκωτικά	41
13. Η τάξη ως κοινωνική ομάδα	42
14. Γονείς και σχολείο	46

15. Το καθήκον του σχολείου στην πρόληψη των ναρκωτικών	49
16. Στοιχεία σχολικής Πρόληψης ναρκωτικών	53
17. Σχολικές εκδρομές και πρόληψη ναρκωτικών	59
18. Αρχές αλλαγών στη σχολική δομή	61
19. Αντιφατικά μηνύματα - Κίνδυνοι σχετικά με την ενημέρωση των μαθητών	63
20. Μέσα Μαζικής Ενημέρωσης	64
21. Τρόποι αντιμετώπισης	64
α) Πρόληψη	66
β) Ενημέρωση	67
22. Η αντιμετώπιση του προβλήματος των ναρκωτικών	69
α) Οι νόμοι	70
β) Η δίωξη	71
23. Προτεινόμενα μέτρα	72
24. Προτάσεις	74
III. ΜΕΘΟΔΟΛΟΓΙΑ	79
IV. ΑΠΟΤΕΛΕΣΜΑΤΑ	81
V. ΣΥΜΠΕΡΑΣΜΑΤΑ	90

ΠΑΡΑΡΤΗΜΑ

A. Ερωτηματολόγιο	103
B. Πίνακες Υπολογισμών - Σχεδιαγράμματα	113

I ΕΙΣΑΓΩΓΗ

Το πρόβλημα - Διαστάσεις

Στη χώρα μας τα Ναρκωτικά παρουσίασαν μια αλματώδη άνοδο τα τελευταία χρόνια σε σύγκριση με το παρελθόν και αγκαλιάζουν γρήγορα και ανησυχητικά και την δική μας νεολαία. Στην διαπίστωση αυτή συγκλίνουν πορίσματα ειδικών ερευνητών του προβλήματος, οι διαστάσεις του οποίου έχουν προκαλέσει ανησυχία σε παγκόσμια κλίμακα.

Στον ημερήσιο και περιοδικό τύπο διαβάζουμε καθημερινά τις τραγικές περιπτώσεις των θανάτων νεαρότατων παιδιών από ναρκωτικά

Τα ναρκωτικά, οι ψυχοτρόπες ουσίες διαμορφώνουν ανθρώπους από μονωμένους, κλεισμένους στους εαυτούς τους, ανθρώπους α-κοινωνικούς και αντικοινωνικούς.

Τα ναρκωτικά είναι γνωστά από την αρχαιότητα. Στις προηγούμενες εκατονταετίες χρησιμοποιούνταν τα Ναρκωτικά μόνο σαν θεραπευτικό όπλο εναντίον του πόνου. Στις 2 τελευταίες όμως εκατονταετίες η χρήση των ναρκωτικών πήρε άλλες διαστάσεις. Δεν χρησιμοποιούσαν πλέον μόνο στα πλαίσια της Ιατρικής, αλλά έξω από τα πλαίσια της και γίνεται αυτοχρησιμοποίηση, για να προκαλέσουν μεταβολές στη διάθεση αντίληψη και συμπεριφορά. "Όλοι σήμερα ακόμη και ο διάσημος φαρμακολόγος Goodman πιστεύουν στη διάδοση των ναρκωτικών και η δημιουργία ναρκωμανών δεν ξεκινά από την Ιατρική χρήση, αλλά από έντεχνη προώθηση από άτομα και κυκλώματα που έχουν

συμφέρον"(Πανελλήνια Περιοδική Ενημέρωση 1992 σελ 9-10).

Στο παρελθόν η τοξικομανία αφορούσε μόνο μικρές περιθωριακές ομάδες. Περιορίζονταν στη χρήση χασίς, αμφεταμινών και υπνωτικών χαπιών.

Γνωστή είναι η διαφορά ανάμεσα στην παλιά, την προπολεμική και μεσοπολεμική τοξικομανία και την σημερινή.Απο παλιά η κατάχρηση των ναρκωτικών συνδεόταν με τις κατώτερες επαγγελματικές και τάξεις, ενδημούσε στον υπόκοσμο, ήταν το βίτσιο, η πολυτέλεια των παράνομων της κοινωνίας.Δυστηχώς όμως σήμερα οι όροι εμφανίζονται αντεστρεμμένοι.Σήμερα θερίζει και στον "καλό κοσμό".Είναι in pro- πάντων για τα παιδιά των καλών οικογενειών.Κι έτσι νέα,όμορφα,έξυπνα παιδιά που δεν τους λείπει σχεδόν τίποτα καταφεύγουν στα ναρκωτικά, θέλοντας να γίνουν άλλοι μέσα σ'έναν κόσμο άλλο, διεκδικούν την ελευθερία να ναρκώνονται, την ελευθερία να γίνουν για πάντα δούλοι των Ναρκωτικών.(Αθ.Αβραμίδης, 1986).

Η Ελλάδα από απλό πέρασμα που ήταν παλιότερα έγινε τόπος κατανάλωσης, κι ακοπουθεί άλλες χώρες που έχουν το προβάδισμα.Το διαρκώς αυξανόμενο τουριστικό ρεύμα οδηγεί καθημερινά στη χώρα μας όλο και πιο πολλούς ξένους επισκέπτες, οι οποίοι έρχονται στη φιλόξενη και φθηνή για τουρισμό χώρα μας και κάνουν χρήση ναρκωτικών και διαθέτουν μικροποσότητες για να εξοικονομούν και τα έξοδα του ταξιδιού τους.

"Σε πρόσφατο συνέδριο ανακοινώθηκαν νέα επιστημονικά στοιχεία από τα οποία προκύπτει αύξηση των ποσοστών χρήσεως Ναρκωτικών μεταξύ των νέων σε σημαντικό βαθμό, τουλάχιστον δε κατά 20% μεταξύ

των μαθητών 14-18 χρόνων σε σύγκριση με το 1985 όπου το ποσοστό ήταν 5,8%, σύμφωνα με έρευνα του Πανεπιστημίου Αθηνών σε συνεργασία με το Υφυπουργείο Νέας Γενιάς. Από ανάλογη έρευνα του Πανεπιστημίου Ιωαννίνων βρέθηκε ποσοστό 6% μεταξύ των μαθητών Λυκείων των Ιωαννίνων, Πατρών και Αθηνών. Από έρευνα του Παν/μιου Θεσσαλονίκης βρέθηκε ποσοστό 13% σε μαθητές νυχτερινών σχολείων. Σήμερα αυτά τα ποσοστά είναι πιο αυξημένα και έχει ξεπεραστεί το ποσοστό 19,8% του 1985 μεταξύ των νέων της χώρας μας 18-24 χρον. οι οποίοι κάνουν χρήση 1-3 φορές" (Αθ. Αβραμίδης, 1986, σελ. 28).

Σύμφωνα με στοιχεία της αστυνομίας των πόλεων, το 60% από όσους παίρνουν ναρκωτικά είναι νέοι 13-20 χρόνων και το 70% των καινούργιων τοξικομανών 15-20 χρόνων.

Στο Διεθνές Συνέδριο τοξικολογίας, που έγινε το φθινόπωρο του 1980 στην Θεσσαλονίκη, αναφέρθηκε ότι οι χρήστες χασίς είναι σήμερα 17-25 χρόνων και το όριο τείνει να ακτεβεί στα 14-22 χρόνια. Ο αριθμός των τοξικομανών στην χώρα μας είναι άγνωστος. Επίσημα στατιστικά στοιχεία αναφέρουν ότι υπάρχουν 10.000 τοξικομανείς, αλλά άλλοι μελετητές τους ανεβάζουν σε 50-70.000 και άλλοι σε 200.000, περιλαμβάνοντας και τους περιστασιακούς χρήστες.

" Σύμφωνα με στατιστικά στοιχεία της Στροφής, οι περισσότεροι νέοι ξεκίνησαν κάνοντας χρήση μαλακών ουσιών. Το 80% ξεκίνησε από την κάνναβη ή τα χάπια πριν καταλήξει στην ηρωίνη. 1 στα 10 κορίτσια άρχισε από την ηρωίνη, ενώ η αντίστοιχη αναλογία στα αγόρια είναι 1 στα 40 " (Εφημερίδα το Βήμα 3 Μαρτίου 1992).

Το 43,5% των κοριτσιών, έναντι το 30,5% των αγοριών ξεκίνησαν τη χρήση Ναρκωτικών σε ηλικία μικρότερη των 14 χρόνων. Κατά το 1985

παρατηρήθηκε σημαντική αύξηση του αριθμού των θανάτων με άμεση αιτία τα Ναρκωτικά (28 μέχρι τέλος Σεπτεμβρη, έναντι 5 του 1980, 9 του 1981, 16 του 1982, 19 του 1983 και 25 νεαρών του 1984).

Έρευνα του Υψηπουργείου Νέας Γενιάς και Αθλητισμού ανεβάζει τους νεκρούς για το 1980-82 σε 40.

" Πολύ αποκαλυπτική είναι η σύγκριση του αριθμού των θανάτων από ναρκωτικά στα χρόνια από 1981-89, σύμφωνα με στοιχεία του Πανελληνίου Αντικαρκινικού Αγώνα.(ΠΑΝΤΑ).Ετσι, σε ολη την διάρκεια του 1981 πέθαναν 18 άτομα, το 1989 192 άτομα.Σύμφωνα με ανεπίσημα στοιχεία, απο 1 Ιανουαρίου εως 22 Φεβρουαρίου 1990 οι θανάτοι νεαρών ατόμων από ναρκωτικά φτάνουν τους 18! Από τους 95 θανάτους που σημειώθηκαν κατά το 1989, οι 61 έγιναν στην Αθήνα, οι 25 στην Θεσ/νικη,οι 3 στην Δράμα και από ένας στην Καβάλα,Σέρρες,Τρίκαλα, Ρόδο.

Πάτρα,Πύργο " (Χαρίλαος Ν. Μοσχίδης,εκδ.Πέργαμος σελ 37)

Ενδεικτική της σοβαρότητας του προβλήματος είναι η κατανομή (κατα ηλικίες)των 77 ατόμων που δηλώθηκε επίσημα ότι πέθαναν από ναρκωτικά:

- α) Τα 11 άτομα ήταν 35 χρ.και πάνω.
- β) Τα 15 άτομα ήταν 28-34 χρ.
- γ) Τα 26 άτομα ήταν 23-27 χρ.
- δ) Τα 25 άτομα ήταν 22 και κάτω.(Χαρίλαος Ν.Μοσχίδης .εκδ Πέργαμος, σελ 39).

Στην Ευρώπη ο αριθμός των εξαρτημένων από ηρωίνη φαίνεται να

έχει περάσει το 1.500.000. Στην Αμερική ο συνολικός αριθμός των εξαρτημένων από ηρωίνη, μαθαδόνη, κοκαΐνη και κρακ, έχει ξεπεράσει τα 2% του πληθυσμού. Στην Ελλάδα υπολογίζεται ότι υπάρχουν 40.000 τακτικοί τοξικομανείς, στην Πορτογαλία 35.000 και στην Ολλανδία γύρω στους 20.000 χρηστές ενδοφλέβιων Ναρκωτικών (Φ.Ζαφειρίδη, 1992).

Σ Κ Ο Π Ο Σ Τ Η Σ Μ Ε Λ Ε Τ Η Σ

Η χρήση των Ναρκωτικών εξακολουθεί να απειλεί μεγάλο αριθμό ανθρώπων και να υπονομεύει την οικονομική και κοινωνική τάξη στις περισσότερες περιοχές της Γης.

Τα Ναρκωτικά χρησιμοποιούνται από διάφορες κοινωνικές ομάδες περιλαμβανομένης της νεολαίας στις ηλικίες της διαμόρφωσης της.

Σκοπός της μελέτης μας είναι να διαπιστώσουμε πόσο ενημερωμέ- να είναι τα παιδιά γύρω από το πρόβλημα των Ναρκωτικών και ιδιαί- τερα γύρω από την πρόληψη και ακόμη να δούμε από πού προέρχεται η ενημέρωσή τους.

Ορισμοί Όρων

Ναρκωτικά: Προέρχονται από τη λέξη "ΝΑΡΚΟΣ" που σημαίνει ύπνος. Χρησιμοποιούμε τη λέξη ναρκωτικά για όλες τις τοξικές ουσίες, οι οποίες προκαλούν στο άτομο που τις χρησιμοποιεί μια σχέση εξάρτησης. (Αθ.Αβραμίδης,1986)

Ναρκομανής: Πρόκειται για το άτομο που κάνει χρήση ναρκωτικών. Μπορεί να είναι και εξαρτημένος από αυτά.(Αθ.Αβραμίδης 1986)

Ναρκομανία: Η ασθένεια που χαρακτηρίζεται από πολύ δυνατή & άμεση εξάρτηση από τα ναρκωτικά.(Αθ.Αβραμίδης,1986).

Ανοχή: Στην περίπτωση της ανοχής, ο οργανισμός του ναρκομανή συνηθίζει μια ποσότητα ενός ναρκωτικού. Αυτό σημαίνει ότι αυξάνεται η ανάγκη του οργανισμού να παίρνει μεγαλύτερες δόσεις για να έχει τα ίδια αποτελέσματα (Αθ.Αβραμίδης,1986).

Εξάρτηση: Είναι η ανάγκη του ατόμου για την συνεχή χρήση μιας τοξικής ουσίας. Ο βαθμός εξάρτησης διαφέρει από άτομο σε άτομο. Η σχέση της εξάρτησης καθορίζεται από το είδος & την ποσότητα του ναρκωτικού που χρησιμοποιείται. Η εξάρτηση είναι ψυχική η φυ-

οική ή κοινωνική. (Αθ.Αβραμίδης,1986).

Ψυχική
Εξάρτηση : Η επιθυμία για τα ναρκωτικά είναι τόσο δυνατή που κυβερνά το άτομο. (ΘΕΟΔΩΡΟΣ Γ. ΔΑΚΟΥΡΑΣ,1977).

Φυσική
Εξάρτηση : Έχουμε φυσική εξάρτηση όταν ο ίδιος ο οργανισμός για την κανονική λειτουργία του,χρειάζεται απαραίτητα μια δόση ναρκωτικού. (Θεοδωρος Γ. Δακουρας, 1977).

Κοινωνική
Εξάρτηση : Ακόμη και ο ναρκωμανής έχει ανάγκη κοινωνικοποίησης . Έτσι για αντικειμενικούς λόγους καταφεύγει να κάνει παρέα μόνο με ναρκωμανείς. (Αθ. Αβραμίδης,1986).

Κατάχρηση: Μιλάμε για κατάχρηση στην περίπτωση που το άτομο χρησιμοποιεί μια ουσία κατά τρόπο διαφορετικό από τον παραδεκτό. Οποιαδήποτε χρήση χωρίς ιατρική ένδειξη είναι κατάχρηση.(Αθ.Αβραμίδης,1986).

Καταναγκαστική
Χρήση : Χαρακτηρίζεται από την απόλυτη ανάγκη για την ουσία, προκειμένου να έχει μια ευεξία ή για να λειτουργήσει κάπως υποφερτά ο οργανισμός.(Αθ. Αβραμίδης,1986).

Αφαίρεση: Είναι η περίοδος που ο ναρκωμανής αρχίζει να ελαττώνει τις δόσεις του ή να τις κόβει τελείως. Το μέγεθος της αφαίρεσης εξαρτάται από το είδος και την ποσότητα των ναρκωμανών που έπαιρνε ο ναρκωμανής (Μιχαηλς Χρυσός, 1990).

Σύνδρομο στέρησης
ή αποστέρησης : Συμπτώματα που παρατηρούνται στον οργανισμό

μόνο από τη στέρηση μιας ουσίας προς την ουσία έχει αναπτυχθεί κυρίως σωματική εξάρτηση. Τα συμπτώματα είναι επικίνδυνα και μπορεί συχνά μπορεί να είναι θανατηφόρα. Η βαρύτητα του συνδρόμου εξαρτάται από το είδος της ουσίας, το διάστημα μεταξύ των δόσεων, την συνολική ποσότητα στο 24/ωρο, τη διάρκεια λήψεως, την υγεία και την προσωπικότητα του ατόμου. Έτσι, προκειμένου να απαλλαγεί το άτομο από το σύνδρομο, καταναγκαστικά ξαναπαίρνει την ουσία (Μιχάλης Χρυσός, 1990).

II ΑΝΑΣΚΟΠΗΣΗ ΑΛΛΩΝ ΜΕΛΕΤΩΝ ΚΑΙ ΣΧΕΤΙΚΩΝ ΣΥΓΓΡΑΜΑΤΩΝ

Διαίρεση Ναρκωτικών

Ο αριθμός των ναρκωτικών φαρμάκων και ουσιών είναι μεγάλος. Αυτό υπαγορεύει την ανάγκη κατάταξης και ταξινόμησης αυτών σε κατηγορίες, ανάλογα με την προέλευση και τον τρόπο επίδρασής τους.

Τα ναρκωτικά διακρίνονται σε:

i) Φυσικά Ναρκωτικά: Θεωρούνται εκείνα τα οποία λαμβάνονται μετά από ειδική επεξεργασία των προϊόντων ορισμένων φυτών όπως π.χ. το χασίς από φυτό της ινδικής κάνναβης. (Θεόδωρος Γ. Λάκουρας 1977).

ii) Συνθετικά Ναρκωτικά: Είναι όλα όσα παράγονται με χημική σύνθεση, τα οποία έχουν τις ίδιες φαρμακολογικές ενέργειες με εκείνες των φυσικών ναρκωτικών (Θεόδωρος Γ. Λάκουρας, 1977).

iii) Ψυχοτρόπα: Ως ψυχοτρόπα φάρμακα ή ψυχοφάρμακα, όπως καθορίστηκε από την Παγκόσμια Οργάνωση Υγείας, θεωρούνται τα φάρμακα εκείνα, τα οποία επηρεάζουν τις ψυχικές λειτουργίες, την ψυχική διάθεση και την συμπεριφορά του ατόμου.

Στην κατηγορία των ψυχοφαρμάκων ανήκουν:

- α) Τα καταπραυντικά ή κατευναστικά ή κατασταλτικά
- β) Τα ηρεμιστικά
- γ) Τα παραισθησιογόνα ή ψευδαισθησιογόνα

Τέτοια θεωρούνται εκείνα, των οποίων η δράση χαρακτηρίζεται από διαταραχές της αντίληψης, ψευδαισθήσεις και παραισθήσεις.

Στην κατηγορία αυτή ανήκουν:

- α) L.S.D. η L.S.D.25 η διαιθυλαμίδα του λυσεργικού

οξέως

- β) Η Μεσκαλίνη
- γ) Η Ψυλοκυβίνη
- δ) Το DMT
- ε) Το STP
- ζ) Η ινδική κάνναβης (Θεόδωρος Γ. Δάκουρας, 1977)
- η) Τα διεγερτικά

Ως διεγερτικά θεωρούνται τα Φάρμακα εκείνα, τα οποία διεγείρουν απ' ευθείας το Κεντρικό Νευρικό Σύστημα καθώς προκαλούν ανησυχία, αυπνία, ζωνρότητα.

Στην κατηγορία αυτή ανήκουν:

- α) Οι αμφεταμίνες
- β) Η κοκαΐνη
- γ) Διάφορα συνθετικά (Θεόδωρος Γ. Δάκουρας, 1977)

Περιγραφή Διαφόρων Ναρκοτικών Ουσιών

Το Όπιο και τα παράγωγα του.

Είναι τα καθεαυτού ναρκωτικά. Από το όπιο, από τον αποξηραμένο χυμό, που γίνεται από άγουρους καρπούς της διπλής παπαρούνας, βγαίνει η δραστική ουσία ΜΟΡΦΙΝΗ. Χρησιμοποιείται στην Ιατρική ως ισχυρό παυσίπονο. Είναι σκόνη λευκή, κρυσταλλική με πικρή γεύση. Από αυτή με χημική επεξεργασία παράγεται πιο ισχυρό οπιοειδές τουλάχιστον 8 φορές η ΗΡΩΙΝΗ. Είναι σκόνη λευκή, κρυσταλλική με υπόπικρη γεύση. Τώρα τελευταία μάλιστα πιο ισχυρό είναι το ΚΡΑΚ. Είναι ένα παρασκεύασμα με βάση καθαρή κοκαΐνη που οι τοξικομανείς το καπνίζουν αναμειγμένο με καπνό και χασίς. (Πανελλήνια Περιοδική Ενημέρωση, 1992).

Τα παράγωγα του οποίου είναι ισχυρά κατασταλτικά του Κ.Ν.Σ. Εκλεκτικά καταστέλλουν τα κέντρα του πόνου και του βήχα. Γι' αυτό είναι το καλύτερο όπλο της Ιατρικής κατά του πόνου. Έχουν όμως & επικίνδυνες παρενέργειες γιατί καταστέλλουν και τα κέντρα της ανπνοής και του καρδιαγγειακού και σαν συνέπεια έχουμε βαρειές & επικίνδυνες επιπτώσεις, όπως ταχυκαρδία, η οποία ακολουθείται από βραχυκαρδία, καρδιακή αρρυθμία, μεγάλη πτώση της πίεσης του αίματος σοκ και τελικά θάνατο. (Πανελλήνια Περιοδική Ενημέρωση, 1992).

Η πρώτη ένεση συνήθως προκαλεί δυσάρεστα συμπτώματα. Η συνέχεια όμως προκαλεί ευχάριστη κατάσταση ευφορίας. Η απουσία τους από τον οργανισμό το πιο σοβαρό στερητικό σύνδρομο, με συμπτώματα εφίδρωσης, πυρετού, τάση για εμετό, διάρροια, αυπνία, μανιακό παραλήρημα, δακρύρροια, ρινόρροια, ρίγη, σπασμοί, ανυποφόροι πόνοι.

Άλλα παράγωγα του οποίου είναι η κωδεΐνη, η υδρομορφίνη, η υδροκωδόνη, η οξυκωδόνη, η μεπεριδίνη, η μεθαδόνη, το βάμμα οπίου.

(Θεόδωρος Γ. Δάκουρας, 1977).

Τα κατασταλτικά ή καταπραΰντικά

Είναι χημικά παρασκευάσματα, τα οποία ανήκουν στην κατηγορία των ψυχοφαρμάκων. Δρουν κατασκευαστικά στο Κ.Ν.Σ., καταπραΰνουν τις μανιακές καταστάσεις, ελαττώνουν την επιθετικότητα, τον πανικό και το φόβο. Η χρήση τους γίνεται με οδηγίες ειδικών ιατρών. Στην κατηγορία αυτή ανήκουν:

α) Τα Βαρβιτουρικά: Είναι φάρμακα ηρεμιστικά, καταπραυντικά, αγχολυτικά ή κατεΰναστικά. Συνήθως κυκλοφορούν ως χάπια.

β) Διάφοροι τύποι βαρβιτουρικών:

- i) Πέντοβαρβιταλικό Νάτριο
- ii) Αμοβαρβιταλικό Νάτριο
- iii) Σεκοβαρβιταλικό Νάτριο

γ) Ήπια Βαρβιτουρικά: στην κατηγορία αυτή ανήκουν βαρβιτουρικά τα οποία χαρακτηρίζονται ως "μικρής δράσης" (Θεοδ Γ. Δάκουρας 1977)

Τα ηρεμιστικά

Τα ηρεμιστικά χωρίζονται σε ΑΓΧΟΛΥΤΙΚΑ και ΑΝΤΙΨΥΧΩΤΙΚΑ. Τα πρώτα καταστέλλουν τη συγκινησιακή υπερένταση, διαλύουν το φόβο & το άγχος. Τα δεύτερα δρουν πάνω στις ψυχικές λειτουργίες. Τα πρώτα λέγονται και ελάσσονται, ενώ τα δεύτερα και μείζονα. Έχουν πολλές παρενέργειες όπως υπνηλία, σοκ, αλλεργικές αντιδράσεις και άλλες προκαλούν εθισμό περισσότερο τα πρώτα, λιγότερο τα δεύτερα και σε

διακοπή στερητικό σύνδρομο.(Πανελλήνια Περιοδική Ενημέρωση,1992).

Τα παραισθησιογόνα η ψευδαισιογόνα

Χαρακτηρίζονται τα φάρμακα εκείνα,τα οποία προκαλούν διαταραχές της αντίληψης και ονειρικές εικόνες και σοβαρή μείωση της ικανότητας του ατόμου,να διακρίνει την πραγματικότητα από το φανταστικό (θεοδ Γ.Δάκουρας,1977).

Τα πιο γνωστά παραισθησιογόνα είναι:

α) Το διαιθυλαμίδιο του λυσεργικού οξεέως.(L.S.D.).Το πιο ισχυρό από τα διάφορα παραισθησιογόνα. Κυκλοφορεί ως υγρό ή χάπι με περιεκτικότητα ελάχιστης ποσότητας.Παράγεται από τους μήκυτες ενός παράσιτου της σίκαλης.

β) Η Μεσκαλίνη: Είναι ουσία με παραισθησιόγones ιδιότητες.Λαμβάνεται από τον κάκτο πεγιότ του γένους λοφοφόρα.

γ) Η Ψιλοκυβίνη: Παραισθησιόγones ουσία,η οποία λαμβάνεται από τον μήκυτα ψιλοκιβίνη που ευδοκμεί στην Κεντρική Αμερική &Μεξικό

δ) Το D.M.T. η Διμεθυλοτροπταμίνη: Είναι ουσία η οποία λαμβάνεται από τα συστατικά των σπόρων ορισμένων φυτών, τα οποία ευδοκμούν στις Δυτ.Ινδίες και τη Νότια Αμερική.

ε) Το S.T.P.: Είναι χημικό παρασκευαζόμενο παραισθησιόγono με τριπλάσια δραστηκότητα από το L.S.D.

ς) Το D.E.T.: Είναι συνθετικό παρασκευαζόμενο παραισθησιόγono, όμοιο ως προς τις φαρμακολογικές επιδράσεις και τις ψευδαισθησιο-

γους ιδιότητες με το D.M.T.(Θεοδ Γ.Δάκουρας,1977).

Άλλα παραισθησιογόνα

1) Η Βουφοτενίνη: Παράγεται με αποξήρανση του εκκρίματος των αδένων της ράχης ορισμένου είδους βατράχων.

2) Η Ψιλοκίνη: Λαμβάνεται από την ίδια ουσία από την οποία οαράγεται και η Ψιλοκυβίνη.

3) Το SEXY 68:Είναι παραισθησιογόνος ουσία με καθαρά "χιπική" ονομασία.Όπως παραγράφεται από διάφορους ερευνητές είναι συνδυασμός των D.M.T.,D.E.T και κονιοριοποιημένου δυόσμου.

4) Η Πρωινή Δόξα: Πρόκειται για το καλλωπιστικό φυτό IPOMEA DURPUREA,το οποίο δεν είναι άλλο από τη γνωστή σε εμάς αναρριχόμενη, καλλωπιστική περικηκλάδα (Θεοδ Γ.Δάκουρας,1977).

Θ Η Ινδική Κάνναβη γνωστή με την κοινή ονομασία " χασίς "

Τα διεγερτικά

α) Οι Αμφεταμίνες: Είναι ουσίες που διεγείρουν το νευρικό σύστημα και για μερικές ώρες αυξάνουν τη σωματική και πνευματική αποδοτικότητα του ανθρώπου (ντοπάρισμα).Συνήθως κυκλοφορούν ως χάπια.(Θεοδ Γ.Δάκουρας,1977)

β) Η Κοκαΐνη: Παράγεται από το φυτό κόκα που ευδοκιμεί στη Νότιο Αμερική,Πρόκειται για σκόνη λευκή (Θεοδ Γ.Δάκουρας,1977).

γ) Το Kath: Είναι θάμνος της οικογένειας των σε λαστρινών.Ευδοκιμεί σε περιοχές της Μέσης Ανατολής και της Αφρικής και ονομάζεται από τους Άραβες KATH η GAT (Θεοδ Γ.Δάκουρας,1977).

Ιστορική ανασκόπηση

Ο άνθρωπος πάντοτε αναζητούσε βότανα ή φυτικές ουσίες, οι οποίες θα ευνοούσαν αποτελεσματικά την ψυχική του διάθεση και συμπεριφορά του, τις οργανικές και ψυχικές του δυνάμεις.

Η χρησιμοποίηση του οποίου ξεκινάει από το 5.000 π.χ. από τους Σουμέριους, ενώ ήταν γνωστό σαν φάρμακο για τις ανθρώπινες αρρώστιες από το 1.500 π.χ. Η πρώτη αναμφισβήτητη περιγραφή του οποίου βρίσκεται στα έργα του Θεόφραστου τον 3ο π.χ. αιώνα. Από τα μέσα του 16ου αιώνα έγιναν αρκετά καλές γνωστές στην Ευρώπη οι χρήσεις του οπίου, εκείνες οι οποίες βασικά και ισχύουν και σήμερα. Συγκεκριμένα ο Παράκελσος εισάγει τον λαύδανο, βάμμα του οπίου στην πρακτική ιατρική (Αθαν. Αβραμίδης, 1986)

Το 1864 ο Adolf Von Bayer εφευρίσκει το βαρβιτουρικό οξύ ένα συνθετικό ναρκωτικό. Το 1874 ο Wright εφευρίσκει την ηρωίνη μετασχηματίζοντας με χημική σύνθεση τη μορφίνη. Είκοσι τέσσερα χρόνια αργότερα ο H. Dreser την εισάγει στην κλινική πρακτική ως "στερουμένη τοξικότητας" και ιδιοτήτων που να ωθούν σε εξάρτηση (Αθανα. Αβραμίδης, 1986)

Από το 1920 και μετά η εξάρτηση είναι γεγονός.

Από το 1925 αρχίζει μια σειρά διεθνών συνθηκών. Αυτές ποσοποιούν ότι τα κράτη που συναθροίστηκαν στη Νέα Υόρκη. "Φροντίζουν για τη φυσική και ηθική υγεία της ανθρωπότητας και αισθάνονται καθήκον να προλάβουν και να χτυπήσουν την μάστιγα των τοξικομανών".

Τα γεγονότα όμως δεν σταματούν εδώ. Το 1947 ο C. Bockmuhl και ο H. Schaumann εφευρίσκουν την μεθαδόνη, η οποία εισάγεται στην ιατρική χρήση το 1947. Τότε άρχισαν και οι μελέτες πάνω στην χρήση ενάντια στην εξάρτηση από μορφίνη και ηρωίνη. Το 1942 ο Albert Ho-

Imann πειραματίζεται τυχαία με το L.S.D.(Αθ.Αβραμιδής,1986).

Το 1951 ο Ο.Η.Ε. υπολογίζει σε 200 εκατομμύρια τους καπνιστές κάνναβης στον κόσμο, ενώ το 1960 στις Η.Π.Α. υπάρχουν ήδη 45.000 όπιο εξαρτημένοι,οι οποίοι φτάνουν στις 560.000 το 1972 (Κ. Τσαρούχας,1988).

Τα ναρκωτικά σαν κοινωνικό πρόβλημα

Με τον όρο "κοινωνικό πρόβλημα"εννοούμε την έκδηλη διάσταση που υπάρχει μεταξύ της προσδοκώμενης και της παρατηρούμενης συμπεριφοράς ή κοινωνικής πραγματικότητας, όταν βέβαια η διάσταση αυτή γίνεται αντιληπτή ευρύτερα και προκαλεί δυσφορία σε όλο το κοινωνικό σύνολο ή σε ένα μεγάλο τμήμα του(Τσαούσης Δημήτρης,1980

Οι αξίες και οι επιδιώξεις μιας συγκεκριμένης κοινωνίας και ο τρόπος με τον οποίο τις χρησιμοποιεί σαν γνώμονα για να ελέγχει την πραγματικότητα που την περιβάλλει και μέσα στην οποία ζει συνιστούν κάθε φορά το κοινωνικό πρόβλημα.

Οι σύγχρονες βιομηχανικές κοινωνίες αποτελούνται από πολλά κοινωνικά σύνολα που το καθένα έχει ένα ιδιαίτερο σύστημα αξιών και επιδιώξεων.Έτσι μπορούμε να καταλάβουμε γιατί μια μορφή συμπεριφοράς θεωρείται από ορισμένες ομάδες σαν λιγότερο ή περισσότερο οξύ κοινωνικό πρόβλημα και από κάποιες άλλες θεωρείται τελείως φυσιολογική (Τσαούσης Δημήτρης,1980)

Η χρήση ναρκωτικών και ψυχοφαρμάκων δεν αποτελεί πάντοτε μια απόλυτα απαράδεκτη μορφή συμπεριφοράς.Υπάρχουν ουσίες όπως καφές, το οινόπνευμα, το τσιγάρο, μέχρι το χασίς, το όπιο και τα διάφορα χημικά παρασκευάσματα των οποίων οι επιδράσεις είναι ποικίλες :

πρεμούν, καταπραύνουν, δημιουργούν ευφορία, παραισθήσεις, διεγείρουν. Η χρήση τους όμως δεν θεωρείται κοινωνικό πρόβλημα, αλλά αντίθετα θεωρείται πολύ φυσιολογική και συχνά επιβεβλημένη. Βέβαια σε κάποιες κοινωνίες ορισμένες ουσίες μπορούν να χρησιμοποιηθούν ελεύθερα ενώ άλλες μπορούν να χρησιμοποιηθούν μόνο από ορισμένες προϋποθέσεις π.χ. για θεραπευτικούς σκοπούς (Τσαούσης Δημ. 1980)

Στις σύγχρονες βιομηχανικές - αστιακές κοινωνίες τα ναρκωτικά εμφανίστηκαν σαν οξύ κοινωνικό πρόβλημα την δεκαετία του 1960 με ιδιαίτερη έξαρση την περίοδο 1966-1968. Επίκεντρο ήταν οι Ηνωμένες Πολιτείες όπου διάφορες ψευδοφιλοσοφίες και κινήματα οδήγησαν στην ραγδαία επέκταση της χρήσης ναρκωτικών και άλλων ψυχότροπων φαρμάκων με αποτέλεσμα να οδηγηθούν στον εθισμό και την εξάρτηση χιλιάδες νέοι. Έτσι δημιουργήθηκε το Ταμείο Ηνωμένων Εθνών για τον έλεγχο της κατάχρησης των Ναρκωτικών με σκοπό την αντιμετώπιση του προβλήματος σε διεθνή επίπεδα. Βλέπουμε λοιπόν ότι το πρόβλημα εμφανίζεται και με μεγάλη ένταση και σε μεγάλη έκταση .

(Ηλίας Κ. Δημάκος - θανάσης Π. Κυριαζόπουλος, 1985).

Αιτίες που γεννούν και μεγαλώνουν το πρόβλημα των ναρκωτικών

Για να αντιμετωπίσουμε το πρόβλημα "Ναρκωτικά", είναι απαραίτητο να γνωρίζουμε τις αιτίες που οδηγούν τους νέους σε αυτά.

Η εξαρτημένη συμπεριφορά είναι μια προσωπική αντίδραση σε ερεθίσματα του περιβαλλόντος. Θα μπορούσαμε λοιπόν να αναζητήσουμε τα πιθανά αίτια αυτής της συμπεριφοράς στην βιογραφία του συγκεκριμένου εξαρτημένου ατόμου, σε καταστάσεις βίωσης προβλημάτων και στην ικανότητα επεξεργασίας αυτών των προβλημάτων και συ

γκρούσεων που θα μπορούσαν να έχουν ευνοήσει την ανάπτυξη μιας προσωπικότητας εξαρτημένης από ουσίες (Κρεμμύδα Μαρία,1992)

Ας δούμε όμως ποιόι είναι εκείνοι οι παράγοντες που με την δομή και την ποιότητα τους υποβοηθούν και εννοούν εξαρτημένες συμπεριφορές.

1) Ο Ι Κ Ο Γ Ε Ν Ε Ι Α

Γνωρίζουμε όλοι, ότι η εξαρτημένη συμπεριφορά δεν είναι κληρονομική, αλλά αποκτάται στην πορεία της εξέλιξης του ατόμου.Έτσι λοιπόν μια λειτουργικά ημιτελής οικογένεια που είτε δομικά π.χ. διαζύγιο είτε λόγω ελλείψεων στην οικογενειακή ατμόσφαιρα είναι διαταραγμένη μπορεί να είναι η βάση ανάπτυξης εξαρτημένης συμπεριφοράς (Ν.Σιάκος,1992).

Όταν ένα παιδί ανατρέφεται σε ένα οικογενειακό περιβάλλον όπου οι γονείς δεν προσφέρουν πρότυπα προς μίμηση,αυτοαναιρούνται διαρκώς και ζητούν από τους άλλους πράγματα που οι ίδιοι δεν τα κάνουν, δεν μπορούν να συννενοηθούν, οι μεταξύ τους διαπληκτισμοί είναι συχνοί και ο καθένας "τραβά τον δρόμο του",τότε τέτοιοι γονείς προσφέρουν στα παιδιά τους παραδείγματα που αφήνουν ψυχικά τραύματα και όχι σπάνια ακόμη και τη διάθεση να φύγουν από ένα τέτοιο σπίτι μια ώρα γρηγορότερα.

Επίσης υπερβολικά προστατευτική διαπαιδαγώγηση που δεν λαμβάνει υπόψη της την ατομικότητα του παιδιού,οδηγεί στην ανικανότητα δημιουργίας σχέσεων και δεσμών,προκαλεί συνεχή ανασφάλεια και όλα αυτά θα μπορούσαν να είναι αιτίες για επιθετική, ανεσταλμένη η & εξαρτημένη συμπεριφορά.

Πρώτες διαταραχές στη σχέση παιδαγωγού-παιδιού που συνδέο-

νται με απώλεια εμπιστοσύνης εκ μέρους του παιδιού, μπορούν να εμποδίσουν την ανάπτυξη του αισθήματος αυτοεκτίμησης, πράγμα που πιθανόν να αποζητά την αναπλήρωση με ναρκωτικά.

Η έλλειψη δυνατοτήτων επεξεργασίας και επίλυσης συγκρούσεων στην οικογένεια οδηγεί σε απώθηση των προβλημάτων και αντιμετώπιση τους μέσω των ναρκωτικών (Ράμμος Πάνος, 1989)

Τέλος η συνήθεια πολλών γονιών να χρησιμοποιούν φάρμακα για την παραμικρή ενόχληση ή αδιαθεσία δημιουργεί στα παιδιά ένα κλίμα το οποίο επηρεάζει τη συμπεριφορά τους. Δημιουργείται έτσι η εντύπωση ότι για κάθε τι στη ζωή υπάρχει "λύση" με ένα χαπάκι ή ένα σιρόπι. Έτσι αντί να μάθει το παιδί στη ζωή πως να παλεύει & να αντιμετωπίζει τις διάφορες κακοτυχίες επιλέγει μέσα που καταναλώνονται πιο εύκολα δηλαδή που τα παρέχουν το επιθυμητό αίσθημα χωρίς ρίσκο. Χρησιμοποιείτε έτσι με αρκετές περιπτώσεις τα δεκανίκια των ναρκωτικών για να μπορεί να ξεγελάσει τον εαυτό του ότι η ουτοπία έγινε πραγματικότητα (Αθ. Αβραμίδης, 1991).

2) ΕΥΡΥΤΕΡΟ ΚΟΙΝΩΝΙΚΟ ΠΕΡΙΒΑΛΛΟΝ

Μία κοινωνία με χαρακτηριστικά όπως στροφή σε υλικούς στόχους, πλουραλισμός αξιών που τείνει στην ανευθυνότητα υπερτονισμός του ορθολογισμού και παραμέληση του συναισθηματικού τομέα, απώλεια ατομικότητας, απίτηση για κοινωνική προβολή και δυνατότητα εναλλαγής ρόλων οδηγεί σε απώλεια θέσης απέναντι στη ζωή, ανασφάλεια για το μέλλον, έλλειψης προοπτικής και ελπίδας, άγχος αποτυχίας στους διαφόρους τομείς της ζωής.

Αξίες όπως η ειλικρίνεια, η εμπιστοσύνη, η φερεγγυότητα, η

αλληλεγγύη εξυμνούνται από τη γενιά των ενηλίκων όμως στην πραγματικότητα της πολιτικής και της οικονομίας αποδεικνύονται πολύ ρευστες εως άκυρες.

Η συνεχώς μεγαλύτερη αύξηση των κοινωνικών και οικονομικών προβλημάτων όπως ανεργία των νέων, περικοπές των δαπανών για την νεολαία για να ασχολούνται με κάτι εποικοδομητικό τον ελεύθερο χρόνο τους, αποκλεισμός των νέων από θέσεις κλειδιά της κρατικής μηχανής και της εξουσίας, έλλειψη προτύπων, και αμφισβηία μηνυμάτων χάσμα μεταξύ λόγου και πράξης οδηγούν σε ένα αυξανόμενο αίσθημα απώλειας προσανατολισμού που βρίσκει την έκφραση του σε μια αυξανόμενη άρνηση (" Δεν την βρίσκω με τίποτα ").

Η διαφήμιση παίζει επίσης το δικό της ρόλο αφού παρουσιάζει ουσίες ηδονής και μέθης που χαρίζουν μια εικόνα ελευθερίας, κύρους επιτυχίας. Η παρέα ή η ομάδα συνομηλίκων είναι σημαντικός παράγοντας σε σχέση με την πρώτη χρήση ενός ναρκωτικού. Το είδος και η ποσότητα της χρήσης ναρκωτικών σε περιστάσεις έντασης ή διασκέδασης μπορεί να εξαρτάται από την παρέα που ενισχύει τους νέους είτε στη χρήση ενός συγκεκριμένου ναρκωτικού είτε στην απόρριψη του (Κρεμμύδα Μαρία, 1992).

3) Σ Χ Ο Λ Ε Ι Ο

Η είσοδος στο σχολείο αποτελεί για κάθε παιδί μια σημαντική τομή στην προσωπική του ανάπτυξη. Στην οικογένεια υπάρχει μια "προσωπική συναισθηματική" επικοινωνία ενώ τώρα η δομή της σχολικής εκπαίδευσης απαιτεί μια όσο γίνεται πιο ορθολογική και στοχευμένη

οργάνωση που δεν είναι και πολύ σε θέση να προσαρμοστεί στις ατομικές ανάγκες του παιδιού.

Έτσι το σχολείο γίνεται για το παιδί πεδίο σύγκρουσης, χώρος καταπίεσης και απαίτησης προσαρμογής σε απαιτήσεις που προβάλλονται "εκ των έξω" κόσμου του παιδιού με κυρίαρχα στοιχεία την διδασκαλία, τον περιορισμό την τεχνητή ατμόσφαιρα και την μονομέρεια των σχολικών σχέσεων. Αυτό μεταφράζεται από τους μαθητές σε αντοχή στη βαριεστημάρα, την πλήξη, αποδοχή της καταπίεσης, αντιφάσεων. Π.χ. πρέπει να κάνω κάτι που οι μεγάλοι δεν κάνουν, για να γίνω όπως αυτοί, πρέπει να κάνω κάτι που οι μεγάλοι δεν κάνουν, για να γίνω όπως αυτοί, πρέπει να κάνω ότι και όλοι οι άλλοι εδώ πέρα ταυτόχρονα και ανταγωνιστικοί ενώ δεν το θέλω για να γίνω κάποιος μαθαίνω ότι όλα είναι έτσι όπως είναι και ότι κανένας δεν μπορεί να αλλάξει τίποτα.

Αυτό βέβαια μπορεί από τη μια να βοηθάει στη κοινωνικοποίηση του, όμως από την άλλη μπορεί να οδηγήσει σε προσωπική κρίση, όσον αφορά την ταυτότητα του ατόμου. "ποιος είμαι, ποιος θέλω να είμαι, τι θέλω, ποιος είναι ο ρόλος μου". Αυτή η κρίση πιθανόν να είναι αφετηρία για μια ψυχοκοινωνική διαταραχή που μεταξύ άλλων μπορεί να οδηγήσει αργότερα σε χρήση ναρκωτικών.

Βέβαια δεν συμβαίνει σε όλα τα παιδιά το ίδιο. Εξαρτάται το πως θα βιώσουν τη ζωή στο σχολείο, από τις συναισθηματικές και διανοητικές εμπειρίες που το παιδί έχει αποκτήσει στην πρώιμη κοινωνικοποίηση μέσα στην οικογένεια αλλά και από τον τρόπο που το σχολείο θα του προβάλλει τις προσδοκίες και τις απαιτήσεις που έχει από αυτό. (Τάσος Ζήσης, 1989)

Σήμερα στο σχολείο τονίζεται ιδιαίτερα η απόκτηση γνώσεων, η διανόηση και πολύ λιγότερο η συναισθηματική ισορροπία και έκφραση του μαθητή αλλά και του δασκάλου.

Έτσι η ύλη που διδάσκεται είναι άσχετη με την πραγματική ζωή καθώς επίσης και αυτά που βιώνει ο μαθητής έξω από το σχολείο ή & μέσα σ'αυτό στο επίπεδο των διαπροσωπικών του σχέσεων με δασκάλου και συμμαθητές.

Δεν μαθαίνει κάτι που θα τον βοηθήσει να ζήσει καλύτερα και να καταλάβει τη ζωή, αντίθετα δίνεται μεγαλύτερη σημασία στους βαθμούς του, στην επιτυχία του στις Πανελλήνιες Εξετάσεις, σε μια καλή θέση υπεροκελίζοντας πολλές φορές και τους άλλους.

Αυτό οδηγεί στην αύξηση της πίεσης που ασκείται επάνω του από τους δασκάλους και γονείς για καλύτερη απόδοση (φροντιστήρια, υπερφόρτωση των μαθητών), στο άγχος της αποτυχίας (σχολικό άγχος) στη ψυχική φόρτιση στο σχολείο που επιδρά και στις κοινωνικές σχέσεις μέσα στην τάξη, στο χυδαίο ανταγωνισμό σε συγκρούσεις και δυσκολίες που δεν μπορεί να ξεπεράσει μόνο του και τελικά μπορεί να οδηγηθεί στη χρήση ναρκωτικών (Κρεμμύδα Μαρία, 1992).

Ο αυξανόμενος αριθμός των μαθητών στον ίδιο αριθμό σχολείων και τάξεων οδηγεί σε πολλά σχολεία και τάξεις στην υπερπλήρωση. Ιδιαίτερα στο Γυμνάσιο και Λύκειο αυξάνει η ανάγκη για χώρο και μείωση του αριθμού μαθητών.

Τεράστια κέντρα - σχολεία όπου συγκεντρώνονται εκατοντάδες μαθητές και δεκάδες δάσκαλοι μετετρέπονται σε ανώνυμα εκπαιδευτικά εργοστάσια, όπου ο κάθε μαθητής και ο κάθε δάσκαλος χάνονται &

απομονώνονται. Τα άτομα δεν γνωρίζονται μεταξύ τους, δεν υπάρχει χώρος για προσωπική επικοινωνία πράγμα που οδηγεί συχνά τόσο τους μαθητές όσο και τους δασκάλους στην αύξηση της απάθειας και της επιθετικότητας.

Αυτές οι εντάσεις όμως κατά κανόνα δεν βρίσκουν έκφραση στο σχολείο. Σήμερα σπάνια προσφέρεται η δυνατότητα στα σχολεία να αξιοποιηθούν τα διαλείμματα ανάμεσα στις ώρες μαθήματος για δραστηριότητες χαλάρωσης.

Για το δάσκαλο διάλειμμα σημαίνει συνήθως παραμονή σε μια εντατικοποιημένη ατμόσφαιρα ενός μικρού και άβολου γραφείου, όπου συνωστίζονται συνάδελφοι και μαθητές. Και οι μαθητές είναι υποχρεωμένοι να περνούν τα διαλείμματα τους σε μια αυλή που κάθε άλλο παρά χώρος ανάπαυσης είναι. Μπετόν, όπου πρέπει τα παιδιά μετά την μακρινή καθήλωση στο μάθημα σε λίγα λεπτά να ξεκουραστούν. Χώροι ακατάλληλοι που δεν παίρνουν υπόψη τους την κατάσταση των παιδιών και όπου αναγκαστικά, λόγω της υπερουγκέντρωσης παιδιών συμβαίνουν συχνά καβγάδες και εκτόνωση επιθετικότητας (Ζήσης Τάσος, 1989).

Έτσι όλο και περισσότερο μαθητές αναζητούν καφενεία και μπάρ επειδή λείπουν από το σχολείο οι κατάλληλες δυνατότητες για αξιοποίηση του ελεύθερου χρόνου. Το μπαρ, η μπύρα στο πεζοδρόμιο ή το κασισάκι στο κοντινό πάρκο, είναι πιο ενδιαφέροντα από το να σέρνεται κανείς στην άθλια ασφαλτοστρωμένη αυλή.

Όλες αυτές οι δομικές συνθήκες έχουν επιπτώσεις στις κοινωνικές σχέσεις μέσα στο σχολικό σύστημα, καθώς και στην ατμόσφαιρα του σχολείου ως συνθήκες που ευνοούν την εξάρτηση.

Ακόμη, ο Ν. Σιάμος (1992, σελ. 84) αναφέρει "Τα αίτια είναι πολ-

λά, ως σπουδαιότερα θεωρώ τα εξής:

- α) Η κρίση των αξιών και η κρίση του πολιτισμού
- β) Η διάλυση της οικογένειας
- γ) Το άγχος και η μοναξιά της μεγαλούπολης
- δ) Η μίμηση
- ε) Η περιέργεια
- στ) Η έλλειψη χώρων για τις ελεύθερες ώρες
- ζ) Η κακή συναναστροφή
- η) Η έλλειψη σωστής και υπεύθυνης πληροφόρησης"

Κάθε ένα από τα αίτια αυτά ή σε συνδυασμό κάποια από αυτά μεταξύ τους, μπορούν να οδηγήσουν τους νέους βραχυπρόθεσμα ή μακροπρόθεσμα στα ναρκωτικά.

Ο Ν.Μάνου θεωρεί πολύ σημαντικούς για την ανάπτυξη της εξάρτησης τους εξής παραμέτρους :

- α) Προσιτότητα των ουσιών. Παίζει πολύ σημαντικό ρόλο αν ένα άτομο έχει πρόσβαση ή όχι στις ουσίες αυτές.
- β) Ταχύτητα δράσης της ουσίας.Όσο πιο γρήγορα δρα η ουσία τόσο πιο εύκολη γίνεται η ανάπτυξη εξάρτησης.
- γ) Ανάπτυξη ανοχής και στερητικού συνδρόμου.Η αποφυγή της δυσφορίας του συνδρόμου έχει σαν αποτέλεσμα τη συνέχιση της χρήσης.
- δ) Οικογενειακό περιβάλλον. "Δεν είναι σαφή τα στοιχεία, αλλά οποσδήποτε χρήστες πολλαπλών ουσιών προέρχονται συχνά από αποδιοργανωμένες οικογένειες,όπου η γονεϊκή αμέλεια η στέρηση και η κακοποίηση των παιδιών είναι συχνό" (Ν.Μάνος 1988,σελ.401).
- ε) Πολιτισμικό πλαίσιο. Η κατάχρηση διαφόρων ουσιών όπως π.χ. κοκαΐνη, συνδυάζονται με συμμετοχή σε ορισμένες κοινωνικοπολιτι-

σμικές ομάδες.

στ) Κοινωνικοοικονομικό επίπεδο. Άτομα που κάνουν παθολογική χρήση ουσιών δεν ανήκουν σε συγκεκριμένο κοινωνικό τύπο.

ζ) Ψυχικές διαταραχές. Πολλά άτομα που κάνουν παθολογική χρήση ουσιών υποφέρουν επίσης από ψυχικές διαταραχές. Δηλαδή, πολλοί ασθενείς προσπαθώντας να θεραπεύσουν φαρμακευτικά καταστάσεις όπως κατάθλιψη, άγχος κ.α., οδηγούνται στην εξάρτηση.

Το κάπνισμα και η σχέση του με τα Ναρκωτικά

Από έρευνες και παρατηρήσεις των τελευταίων χρόνων προκύπτει ότι με το κάπνισμα του κοινού τσιγάρου αναπτύσσεται εθισμός και εξάρτηση στη νικοτίνη.

Πιο συγκεκριμένα:

1) Οι συστηματικοί καπνιστές καπνίζουν ένα τσιγάρο κάθε 30 λεπτά περίπου της ώρας, για να διατηρούνται σχετικά σταθερά τα επίπεδα της νικοτίνης στο αίμα.

2) Αυτοί που καπνίζουν "βαριά" τσιγάρα, όταν χρειαστεί να καπνίσουν από τα "ελαφριά" ρουφούν τον καπνό πιο βαθιά και κατά συχνότερα χρονικά διαστήματα, ώστε να μειώνονται τα επίπεδα νικοτίνης στο αίμα τους.

3) Όταν μασούν τσιγάρα νικοτίνης μειώνεται η ανάγκη για κάπνισμα τσιγάρου αφού πάλι εισάγεται η νικοτίνη στο αίμα.

4) Γνωστή είναι η συμπεριφορά των καπνιστών που αναστατώνονται μόλις δουν ότι άδειασε το πακέτο τους και τρέχουν πανικόβλητοι ανόμα και μέσα στα βαθιά μεσάνυχτα στο κοντινότερο περίπτερο ντυμένοι όπως - όπως για να πάρουν μια οποιάδήποτε μάρκα τσιγάρων,

διανύοντας πολλές φορές και μακρινές αποστάσεις για να βρουν κάποιο περίπτερο ανοιχτό (Αθ.Αβραμίδης,1991).

Αυτό λοιπόν που κάνει τους καπνιστές να ανάβουν "παθιασμένα" τσιγάρο και να το απολαμβάνουν, αλλά και που τους δυσκολεύει να το κόψουν, είναι η εξάρτηση από τη νικοτίνη, η οποία λειτουργεί σαν "στερητικό σύνδρομο", σύνολο συμπτωμάτων δηλ. που εμφανίζονται από την απουσία της.

Κάτι ανάλογο συμβαίνει σε μεγαλύτερο βεβαίως βαθμό με τη στέρηση κάποιου ναρκωτικού, οπότε προκύπτει και η εκδήλωση του ψυχικού ή σωματικού συνδρόμου στέρησης.

Ως συμπτώματα του στερητικού συνδρόμου μπορούν να αναφερθούν ο εκνευρισμός, η ανησυχία, ευερεθιστότητα, δυσχέρεια συγκεντρώσεως τρόμος, γαστρεντερικές διαταραχές, αύξηση της ορέξεως για φαγητό, ελάτωση του βασικού μεταβολισμού, διαταραχές στην ικανότητα εκτέλεσεως πράξεων γνώσεως και αντιλήψεων (Αθ.Αβραμίδης,1991).

Μια ενδιαφέρουσα παρατήρηση είναι ότι τα παιδιά γονέων που καπνίζουν γίνονται και αυτά καπνιστές σε μεγαλύτερη αναλογία, σε σύγκριση με οικογένειες που οι γονείς δεν καπνίζουν.

Οι μαθητές που καπνίζουν έχουν περισσότερες απουσίες από το σχολείο σε σύγκριση με τους μαθητές που δεν καπνίζουν, πίνουν πιο εύκολα τα οινοπνευματώδη ποτά και πολλοί χρησιμοποιούν και χαπάκια, γίνονται δηλ. "χαπάκηδες".

Επίσης κάποτε μπορεί να θελήσουν να δοκιμάσουν και το "τσιγαρλίκι" όπως ονομάζεται το τσιγάρο με μαριχουάνα ή μπορεί να τους δώσουν χασίς χωρίς να το καταλάβουν.

Είναι γνωστό ότι η μαριχουάνα αποτελεί "την θύρα εισόδου" &

προς άλλες ναρκωτικές ουσίες,ιδίως όταν πάει κανείς "γυρεύοντας".

Τέλος είναι βέβαιο ότι δεν βρίσκει κανείς ναρκομανείς μεταξύ εκείνων που δεν υπήρξαν ποτέ καπνιστές (Αθ.Αβραμίδης,1991).

Συνέπειες από την χρήση ναρκωτικών ουσιών

Τα ναρκωτικά που διακινούνται σε όλο τον Ελληνικό χώρο από λαθρεμπορικά κυκλώματα είναι ένα σοβαρό κοινωνικό πρόβλημα.Θιανη συχίες μας έχουν αυξήσει την προβληματική μας,γιατί τα ναρκωτικά έχουν περάσει και ζυμώνονται και στο χώρο της νεολαίας, η οποία πάνω στην ανωριμότητα της και το νεανικό ενθουσιασμό της παρασύρεται στη χρήση τους,με αποτέλεσμα να γίνεται δέσμη της φθοροποιού επιδράσης τους.

Αυτή η αστραπιαία εξάπλωση των ναρκωτικών έχει πάρει τεράστιες διαστάσεις μετά τον Δεύτερο Παγκόσμιο Πόλεμο και τουλάχιστον μέχρι στιγμής δεν δείχνει ότι θα μπορέσει να ξεπεραστεί ανώδυνα στο οδυνηρό αδιέξοδο που έφτασε αυτό το μεγάλο πρόβλημα.

Κι εμείς έχουμε μεταβληθεί σε αδρανείς θεατές του φαινομένου αυτού που όχι μόνο δεν μπορούμε να το ελέγξουμε αλλά δυσκολευόμαστε να παρακολουθήσουμε ακόμα και τις εξελίξεις του,στη σημερινή πραγματικότητα.

Ας δούμε όμως ποιές συνέπειες υπάρχουν από τη χρήση των ναρκωτικών:

Ηρωίνη

Με την χρήση ηρωίνης έχουμε μεγάλο βαθμό ανθεκτικότητας, τα ψυχικά συμπτώματα είναι πολύ έντονα ενώ η έλλειψη της προκαλεί & σοβαρά συμπτώματα αποστέρησης όπως εφίδρωση,πυρετό,κοιλιακά άλγη

με γαστρεντερικές διαταραχές κ.α.(Ηλίας Κ.Δημάκος - Θανάσης Κυριαζόπουλος,1985).

Μορφίνη

Υπάρχει μεγάλος βαθμός ανθεκτικότητας,έντονα φαινόμενα ψυχικής εξάρτησης και σοβαρή σωματική εξάρτηση.

Ο χρήστης όταν κάνει κατάχρηση μορφίνης παρουσιάζει γενική ηθική και πνευματική έκπτωση.Παραμελεί τα επαγγελματικά και οικογενειακά του καθήκοντα και γενικά αδιαφορεί για τα πάντα.

(Ηλίας Κ.Δημακάκος - Θανάσης Π.Κυριαζόπουλος,1985).

Κοκαΐνη

Δεν παρατηρούνται συμπτώματα αποστέρησης σωματικά αλλά υπάρχει έντονη ψυχική εξάρτηση. Σαν συμπτώματα χρόνιας καταχρησης μπορούμε να αναφέρουμε τα εξής:

- Αίσθημα μεγάλης μυικής δύναμης σε σημείο που ο κοκκαΐνομανης να υπερτιμά τις δυνάμεις του.
- Ευφορία μέχρι κατάσταση μέθης.
- Ανορεξία και ανήσυχος ύπνος
- Σωματική και σεξουαλική εξασθένηση
- Παρανοϊκές ιδέες,οπτικές,ακουστικές παραισθήσεις και ψευδαισθήσεις καθώς και απάθεια (Ηλίας Κ.Δημακάκος - Θανάσης Π.Κυριαζόπουλος,1985).

Κάνναβη (χασίς - μαριχουάνα...)

Ο βαθμός ανθεκτικότητας στους χρόνιους πότες είναι μικρός & η σωματική εξάρτηση είναι σχετικά μεγάλη.Τα άτομα που κάνουν χρήση χασίς έχουν πολύ μειωμένη αντίσταση,είναι πολύ ευαίσθητα στις διάφορες αρρώστιες και γενικότερα παρουσιάζουν αντικοινωνική συ-

μπεριφορά και κοινωνική απενεργοποίηση.

Πολλοί πιστεύουν πως αυτοί που αρχίζουν με το "αθώο χάσις" καταλήγουν στα σκληρά ναρκωτικά (Ηλίας Κ. Δημακάκος - Θανάσης Π. Κυριαζόπουλος, 1985).

Ψευδαισθησιογόνα (L.S.D κ.τ.λ.)

Δεν παρατηρείται μεγάλη σωματική και ψυχική εξάρτηση. Βέβαια το L.S.D. θεωρείται από τα πιο επικίνδυνα ψευδαισθησιογόνα. Προκαλεί συμπτώματα όμοια με αυτά της ψύχωσης καθώς επίσης και τάσεις αυτοκτονίας. Για το L.S.D. αναφέρεται ότι σε διάστημα λίγων ημερών προκαλεί στο θύμα τόσο ισχυρή ελεγχόμενη ψυχική εξάρτηση που το κάνει αδύναμο να αντισταθεί.

Τέλος τα ψευδαισθησιογόνα μειώνουν την ικανότητα του ατόμου να διακρίνει την πραγματικότητα από τις φαντασιώσεις (Ηλίας Κ. Δημακάκος - Θανάσης Π. Κυριαζόπουλος, 1985).

Εκτός όμως από αυτά τα βασικά στοιχεία κρίνουμε σκόπιμο να αναφερθούμε και γενικότερα στις συνέπειες από την χρήση ναρκωτικών.

1) Μία από τις συνηθισμένες αιτίες θανάτου των τοξικομανών είναι η οξεία δηλητηρίαση από τα ναρκωτικά. Πολλές φορές λόγω εθισμού δημιουργείται η ανάγκη για λήψη μεγαλύτερης δόσης και έτσι ο τοξικομανής φτάνει κάποτε στην υπερδόση, η οποία μπορεί να σταθεί μοιραία για τη ζωή του. Μπορεί δηλ. να προκύψει δηλητηρίαση, με ποικίλα συμπτώματα που τελικά οδηγεί σε παράλυση της αναπνοής και τη κυκλοφορίας και στο θάνατο.

Πρέπει να τονίσουμε ότι η τοξικομανία της ηρώνης πιο συγκεκριμένα είναι σχεδόν ταυτόσημη με την έννοια του θανάτου. Ο κάθε

νέος που θα πάρει τη σύριγγα στο χέρι του και θ'αποφασίσει να κάνει ηρωίνη, παίρνει και διαβατήριο για τον θάνατο. Ακόμη και ζωντανός να παραμείνει είναι τέτοια η ψυχολογική του αποικοδόμηση, τέτοια η αποσύνθεση της προσωπικότητας του, που μπορεί να μιλήσει κανείς για ένα ζωντανό - νεκρό.

2) Ο κίνδυνος από την πρόσμιξη των ναρκωτικών με άλλες ουσίες επίσης είναι μεγάλος. Τα κυκλώματα διακίνησης νοθεύουν ταναρκωτικά και κυρίως την ηρωίνη για να αυξήσουν τα κέρδη τους με αποτέλεσμα να έχουμε πολλά δυσάρεστα συμπτώματα ή ακόμα και θάνατο.

3) Η λήψη ναρκωτικών στην διάρκεια της εγκυμοσύνης είναι ολέθρια για το παιδί. Αν μια γυναίκα είναι ναρκομανής και μείνει έγκυος το έμβριο θα δεχτεί την επίδραση του ναρκωτικού και θα αναπτύξει σωματική εξάρτηση και έτσι μετά τη γέννηση του θα παρουσιάσει το φοβερό πόνο της εξάρτησης από το ναρκωτικό.

4) Η χρήση ναρκωτικών ουσιών προκαλεί ανεπανόρθωτες βλάβες στον ανθρώπινο οργανισμό (βρογχίτιδα, φυματίωση, φαρυγγίτιδα κ.α.) καθώς επίσης και εξάντληση επειδή διαθέτουν όλα τους τα χρήματα για να προμηθευτούν ναρκωτικά με αποτέλεσμα να μην τρέφονται κανονικά.

Έχουμε αύξηση του αριθμού των αυτοκτονιών, αλλοιώσεις ή και καταστροφές των χρωματοσωμάτων, συμπτώματα εγκεφαλικής ατροφίας, διαταραχές της αισθητικότητας του δέρματος, υποβιβασμό κατά το 1/3 της πυκνότητας της τεστοστερόνης στο αίμα, ελάττωση του πολ/σμού ορισμένων κυτάρων του οργανισμού.

Βέβαια όλα τα παραπάνω έχουν σαν επακόλουθο τον πρόωρο θάνατο των τοξικομανών. Από έρευνα που έγινε στη Μεγάλη Βρετανία δια-

πιστώθηκε ότι ενώ μέσος όρος ζωής των τοξικομανών ήταν 30 χρόνια και τρισημίσι μήνες, το 1975 κατέβηκα στα 24 χρόνια και 9,5 μήνες. (Ηλίας Κ. Δημάκάκος - Θανάσης Π. Κυριαζόπουλος, 1985).

Έχουμε όμως και άλλες αλυσιδωτές συνέπειες όπως διάλυση των συζυγικών σχέσεων των τοξικομανών, λόγω έλλειψης επαγγελματικής απασχόλησης, οικονομικών δυσχεριών καθώς επίσης και επερχομένης γενετήσιας ανικανότητας.

Επίσης οι τοξικομανείς με την πάροδο του χρόνου επειδή έχουν σαν μοναδικό τους σκοπό να βρουν απαραίτητη γι'αυτούς δόση δεν ενδιαφέρονται καθόλου για την πολιτικοκοινωνιοοικονομική ζωή της χώρας με αποτέλεσμα να θεωρούνται μέλη περιθωριακών ομάδων, να αντιμετωπίζονται με δυσπιστία και εχθρότητα από την κοινωνία και τελικά να απομονώνονται.

Παράλληλα όμως με την χρήση ναρκωτικών έχουμε και αύξηση της εγκληματικότητας. Σε παγκόσμια κλίμακα υπολογίζεται ότι ο αριθμός των εγκλημάτων που διαπράττονται με αίτιο τη χρήση ναρκωτικών ανέρχονται σε 1.750.000 κάθε χρόνο. Κι αυτό γιατί τα ναρκωτικά θολώνουν την όραση και την κρίση του ατόμου, του αφαιρούν κάθε αίσθημα ασφάλειας και το εμποδίζουν να βρει την αξιοπρέπεια του.

Δημιουργούν άβουλα πλάσματα, ερείπια ψυχοσωματικά, ανίκανους, διεστραμμένους, έκφυλους, δειλούς, ικανούς και έτοιμους για κάθε εκμετάλευση και μηδαμινότητα (Κρεμύδα Μαρία, 1992).

Ανυπολόγιστες είναι όμως και οι οικονομικές επιπτώσεις της χρήσης ναρκωτικών, επιπτώσεις πολύ δύσκολα υπολογίσιμες αφού το πρόβλημα των ναρκωτικών αποτελεί συνισταμένη οικονομικών, κοινωνικών και ψυχολογικών παραγόντων και η αντιμετώπιση τους απαιτεί

την παράλληλη και κοινή δράση επιστημόνων, φορέων, δημοσίων αρχών και υπηρεσιών κοινής ωφέλειας.

Υπάρχουν δαπάνες οι οποίες είναι καταγράψιμες όπως αυτές της θεραπείας και του σωφρονισμού και άλλες οι οποίες δεν είναι δυνατόν να υπολογιστούν αυτόματα π.χ. οι δαπάνες καταστολής. Το κράτος έχει επενδύσει σε ακθε πολίτη ένα τεράστιο ποσό για θέματα υγείας παιδείας, ασφάλισης που όμως χάνεται μια και ο τοξικομανής δεν συμμετέχει ή συμμετέχει με μειωμένη αποδόση στην παραγωγή. Αυτή ακριβώς η ελλατωμένη παραγωγικότητα των ναρκομανών οδηγεί σε μείωση της δυναμικότητας των πνευματικών και σωματικών τους λειτουργιών με συνέπεια να έχουμε και τεράστιες απώλειες στο εθνικό μας εισόδημα.

Επίσης δεν μπορούμε να γνωρίζουμε την αξία των ποσοτήτων που κατασχέθηκαν, το τι ποσά διακινούνται στην εσωτερική αγορά και το τι συνάλλαγμα διοχετεύεται στο εξωτερικό για την αγορά τους αφού δεν μπορούμε να ξέρουμε τις ποσότητες που διέφυγαν από τις διωκτικές αρχές και αγνοούμε αν το ποσοστό από τους ουσίες που κατασχέθηκαν προοριζόνταν για την Ελληνική Αγορά ή πέρασε από την Ελλάδα με προορισμό κάποια άλλη χώρα.

Παρόλα αυτά είναι εντυπωσιακό το γεγονός ότι πέρυσι κατασχέθηκαν ποσότητες αξίας πάνω από 4 δισ. δρχ. (Ηλίας Κ. Δημακάκος - Θανάσης Π. Κυριαζόπουλος, 1985).

Ποιοί και γιατί καταφεύγουν στα ναρκωτικά

Γνωρίζουμε ότι το να καταφύγει κανείς στα ναρκωτικά είναι αποτέλεσμα διαφόρων παραγόντων. Αυτοί οι παράγοντες συντελούν στο

αν ένα άτομο γίνει ή όχι ευάλωτο στη χρήση ναρκωτικών.

Ο Α.Αβραμίδης,1986 σελ.139 θεωρεί τρεις διαφορετικές απόψεις ως σημαντικότερες:

Η πρώτη άποψη είναι η ψυχολογική σύμφωνα με την οποία τα άτομα που καταφεύγουν στην χρήση ναρκωτικών ουσιών, παρουσιάζουν κάποια αδυναμία στην αντιμετώπιση δύσκολων καταστάσεων.Λόγω της αδυναμίας αυτής αποτυγχάνουν να εκπληρώσουν κάποιους στόχους ή σκοπούς της ζωής τους με αποτέλεσμα να έχουν χαμηλή αυτοεκτίμηση και αυτοπεποίθηση.Το άτομο είναι ανίκανο να ελέγχει τον εαυτό του και συνήθως ζητά άμεση ικανοποίηση των αναγκών του.

Γενικά μπορούμε να πούμε ότι τα άτομα αυτά παρουσιάζουν κάποια διαταραχή της προσωπικότητας.

Σύμφωνα με την δεύτερη άποψη οι νέοι δοκιμάζουν ναρκωτικά από μίμηση ή περιέργεια.Το άτομο επιθυμεί να αποκτήσει μία προσωπική εμπειρία.θέλει απλά να δει πως αισθάνεται κάποιος παίρνοντας κάποια ναρκωτική ουσία.

Η τρίτη άποψη δέχεται ότι η χρήση ναρκωτικών είναι αποτέλεσμα μάθησης.Στην συγκεκριμένη περίπτωση παροτρύνσεις από το περιβάλλον παίζουν σημαντικό ρόλο. "Το άτομο σχετίζεται με ένα κύκλο ανθρώπων που έχουν κοινές αντιλήψεις για την κοινωνία και για τον εαυτό τους, ταυτίζεται μ'αυτόν και με την συμμετοχή σε μια τέτοια συνήθως υποπολιτισμένη ομάδα δημιουργεί το λεγόμενο "σύστημα αναπαραγωγής" που σημαίνει πως κάθε άτομο που χρησιμοποιεί ναρκωτικά είναι αναγκασμένο να μάθει και σ'άλλους τη χρήση τους για να τους προμηθεύει κι έτσι να βρίσκει χρήματα για την δόση του" (Αθ.Αβραμίδης,1986 σελ 140-141).

Τα άτομα που καταφεύγουν στα ναρκωτικά σεν μπορούμε να πούμε ότι ανήκουν σε κάποια συγκεκριμένη τάξη. Πληροφορούμαστε άλλωστε από τα μέσα μαζικής ενημέρωσης πως θύματα των ναρκωτικών προέρχονται από όλες τις κοινωνικές τάξεις. Η διαφορά μπορεί να είναι ως προς το είδος των ναρκωτικών. Για παράδειγμα η "κατώτερη τάξη" μπορεί να χρησιμοποιεί κυρίως την "μαύρη" (χασίς), ενώ η "ανώτερη" την κοκαΐνη ή την ηρωίνη (άσπρη).

Ο νέος γίνεται περισσότερο ευάλωτος όταν δεν έχει ιδανικά & αδυνατεί να αντιμετωπίσει τα προβλήματα του γρήγορα, με αποτέλεσμα να πανικοβάλλεται και να οδηγείται στα ναρκωτικά με τα γνωστά πλέον αποτελέσματα (Αθ.Αβραμίδης, 1986).

Έφηβοι (Η πρώτη φορά)

Τα τελευταία χρόνια αυξάνεται σημαντικά ο αριθμός των νεαρών ατόμων που δοκιμάζουν κι συνεχίζουν να παίρνουν ναρκωτικές ουσίες. Στην Ευρώπη το ρεύμα νέων που χρησιμοποιούν ναρκωτικά εμφανίστηκε πριν 30 χρόνια στην δεκαετία του 1960.

Το πρώτο βήμα στο δρόμο προς την εξάρτηση είναι η απόφαση να δοκιμάσει ένας νέος κάποια ναρκωτική ουσία. Το αν θα συνεχίσει ο έφηβος στην κήψη της ουσίας αυτής είναι καθαρά υποκειμενικό.

Ο Δρ. Χ.Μοσχίδης (1991, σελ.89) παρουσιάζει στο παρακάτω σχεδιάγραμμα τους παράγοντες που επιδρούν θετικά ή αρνητικά στη λήψη της κρίσιμης αυτής συμπεριφοράς:

Ε Ν Α Ρ Ξ Η Χ Ρ Η Σ Η Σ Ν Α Ρ Κ Ω Τ Ι Κ Ω Ν

Παράγοντες αποτροπής

Παράγοντες ενθάρυνσης

Αρνητική στάση γονέων
Αρνητική στάση σχολείου
Ηθική & Ψυχική συμπαρά-
σταση απ'το περιβάλλον
Κίνδυνοι Υγείας

Παρανομία

Αυτοέλεγχος

Οικονομικοί

Περιέργεια

Στασιαστικότητα

Αίσθημα αποξένωσης

Κοινωνική υποστήριξη

(της μικροκοινωνίας των
ναρκομανών)

Παράδειγμα φίλων ή ινδα-
λμάτων

Παράδειγμα γονιών-των αδε-
λφών

(καπνίζουν, παίρνουν ηρε-
μιστικά, οινοπν. ποτά)

Αναζήτηση νέων εμπειριών

Αυτοανακάλυψη

Διαθέσιμα φάρμακα

Οικονομική άνεση

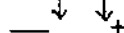

Αποφυγή ναρκωτικών

Δοκιμή - Εξάρτηση

Σύμφωνα με τα παραπάνω ο έφηβος ανάλογα με τις αντιλήψεις του, την κριτική του ικανότητα, τις επιρροές των γύρων του, τις συνθήκες ζωής του κ.τ.λ. ή θα αντισταθεί ή θα σχηματίσει την λα-
νθασμένη αντίληψη ότι τα ναρκωτικά αποτελούν την μόνη λύση στα
προβλήματα του και δεν θα αντισταθεί στο να κάνει την πρώτη δοκι-
μή.

Ενδεικτικά αναφέρεται "Είναι σαφές πως πολλά παιδιά και έφηβοι που παίρνουν την απόφαση να δοκιμάσουν ηδονιστικές ουσίες είναι άτομα συναισθηματικά ανασφαλή που δεν βρίσκουν ικανοποίηση στο περιβάλλον (οικογενειακό, κοινωνικό...) και ή αναζητούν την "αυτοανακάλυψη" χρησιμοποιώντας τα φάρμακα ή επιδιώκουν απλώς την φυγή" (Δρ. Χ. Μοσχίδης,1991 σελ.90).

Τα Ναρκωτικά στις σχολικές ηλικίες

Αλήθεια γιατί απευθυνόμαστε στους νέους;Άραγε οι μεγάλοι δεν κινδυνεύουν να μπλεχτούν με τα ναρκωτικά;

Αν σταθούμε στις διάφορες μελέτες και έρευνες που έχουν γίνει σε όλο τον κόσμο,θα δούμε ότι τα θύματα της μάστιγας αυτής είναι οι νέοι και κατά το μεγαλύτερο ποσοστό οι έφηβοι. Πριν λίγα χρόνια τέτοια περιστατικά ήταν σπάνια και η είδηση προκαλούσε ιδιαίτερη εντύπωση,ενώ τώρα αποτελούν δυστήχως καθημερινό αναγνώσμα στον ημερήσιο τύπο.

Κι αυτό γιατί οι πονηροί έμποροι ξέρουν ότι οι νέοι είναι οι καλύτεροι πελάτες τους,αφού αυτοί είναι πιο ευάλωτοι και δύσκολα αντιστέκονται στον πειρασμό.Έτσι σχεδόν πάντα τα ναρκωτικά διακινούνται σε χώρους όπου συχνάζουν νέοι, ιδίως έφηβοι, που έχουν μειωμένη τη δύναμη της αντίστασης.

Στη χώρα μας από στοιχεία που ανακοινώθηκαν ήδη από το 1985 από το Υφηπουργείο Νέας Γενιάς υπολογίσθηκε στατιστικώς, ότι οι μαθητές των ηλικιών 14-18 χρόνων έκαναν χρήση ναρκωτικών ουσιών από 1-3 φορές τουλάχιστον σε ποσοστό 5,8% για όλη την Ελλάδα.

Το ποσοστό αυτό αναλύεται σε 6,4% για την Αθήνα μέχρι 4,4%

για τις μικροαστικές και τις αγροτικές περιοχές.

Με νεότερες μελέτες το ποσοστό αυτό αυξήθηκε κατά 20-30%.

Βέβαια το πρόβλημα παρουσιάζεται οξύτερο σε χώρες του εξωτερικού. Όμως και στην χώρα μας πλέον εμφανίζεται συνεχώς αυξανόμενο και μάλιστα με ρυθμούς επιταχυνόμενους.

Πρόσφατη επίσημη έκθεση του Αμερικανικού Ινστιτούτου Καταπολέμησης των Ναρκωτικών αποκαλύπτει ότι ο αριθμός των μικρών μαθητών ηλικίας από 11-13 ετών, δηλ. του Δημοτικού που κάνουν χρήση κοκαΐνης έχει αυξηθεί την τελευταία 3ετία κατά 30% (από 1,3% σε 1,7%).

Ήδη όμως και στην χώρα μας όλο και συχνότερα γίνεται λόγος για κρούσματα χρήσεως μιας κάποιας ουσίας από άτομα τέτοιων ηλικιών. Εντυπωσιακή ήταν η παρουσίαση των αποτελεσμάτων μελέτης Γιουγκοσλάβων ερευνητών στο 13ο Παγκόσμιο Συνέδριο Θεραπευτικών Κοινοτήτων στην Αθήνα στις 23-28/9/1990 κατά τα οποία σε 43.000 μαθητές ηλικίας από 16-19 ετών, οι 4.200 δηλαδή ποσοστό περίπου 10% είχαν έρθει σε επαφή με ναρκωτικές ουσίες και οι μισοί τουλάχιστον από αυτούς έγιναν στην συνέχεια περιστασιακοί ή μόνιμοι χρήστες (Αθ.Αβραμίδης,1991).

Τα ανησυχητικά μηνύματα γύρω από την εξάπλωση των ναρκωτικών στα σχολεία μας έρχονται καθημερινά από διάφορες πηγές, όπως τον αριθμό των γονειών που συνοστίζονται στα ψυχοθεραπευτικά ιδιωτικά γραφεία των ψυχιάτρων και ψυχολόγων, από διάφορες εμπειρικές μαθητών που βεβαιώνουν ότι συμμαθητές τους παίρνουν ναρκωτικά, από διάφορες καταγγελίες του συλλόγου Γονέων και Κηδεμόνων, από συγκεκριμένα κρούσματα, αλλά και πρώτες συλλήψεις μαθητών για παράνομη

κατοχή ναρκωτικών (Μεσημέρης Σταμάτης,1981).

Πώς θα ξεχωρίσουμε θα διακρίνουμε ή θα υποτευθούμε έναν ο
οποίος πιθανόν παίρνει Ναρκωτικά

Είναι αλήθεια δυστυχώς,ότι είναι πολύ δύσκολο νά αντιληφθεί
ένας γονέας ή καθηγητής ένα έφηβο ο οποίος κάνει χρήση ναρκωτικών
Κι αυτό γιατί όλες οι αντιδράσεις του συγχέονται με τις διαταραχές
της εφηβείας.

Υπάρχουν πάντως κάποια στοιχεία τα οποία ενώ δεν αποτελούν
απόδειξη,προσφέρουν ενδείξεις & εγείρουν δικαιολογημένες υποψίες.

Όσο πιο πολλά τέτοιου είδους στοιχεία υπάρχουν τόσο και η πι
θανότητα για ενδεχόμενη "χρήση" γίνεται μεγαλύτερη.Γι'αυτό και θα
πρέπει να τα έχει κανείς υπόψη του πριν να είναι πολύ αργά.

(Αθ.Αβραμίδης,1991).

Τα συμπτώματα που ακολουθούν θα πρέπει να μας βάλουν σε
σκέψη:

α) Γυαλιστερό βλέμμα και β) Αναψοκκοκινισμένο πρόσωπο χωρίς
εμφανή λόγο-μιλάμε για παρενέργειες από πρόσφατη λήψη.

Είναι βέβαιο πως ο χρήστης δεν θα κάνει χρήση ναρκωτικών και
αμέσως θα έρθει να μας δει.Αυτά όλα συμβαίνουν έξω απο την οικογέ
νεια.Καλό όμως θα ήταν να ειδικευτούμε στην αναγνώριση των συμπτω
μάτων που πιθανόν να προέρχονται απο τη χρήση τοξικών ουσιών. Τα
συμπτώματα είναι τα εξής:

1) Αλλαγές στο χαρακτήρα του παιδιού που δύσκολα θα μπορούσαν να εξηγηθούν ως εφηβικές διαταραχές όπως: απροθυμία για οποιαδήποτε συνεργασία, μυστικοπάθεια, οξυθυμία, απρόβλεπτη συμπεριφορά, αδιαφορία για οικογενειακά ζητήματα, επιφυλακτικότητα, υπερευαισθησία.

2) Ανευθυνότητα. Ξεχνά εύκολα, επικρίνει, κοροϊδεύει το σχολείο, τους δασκάλους.

3) Νέες φιλίες, καινούργια περίεργα πρόσωπα, καινούργιος τρόπος ζωής και νέα ενδιαφέροντα. Περίεργη ατμόσφαιρα μυστικοπάθειας. Επαγγελματικό κάπνισμα.

4) Βγαίνει πολύ πιο συχνά έξω και ιδιαίτερα τα βράδια. Αδιαφορεί για προηγούμενες ασχολίες. Ξοδεύει πολλά χρήματα με αποτέλεσμα να μην του φτάνουν και να το επαναλαμβάνει συχνά.

5) Δεν επικοινωνεί με τους γονείς, γιατί πιστεύει ότι δεν το καταλαβαίνουν και δεν μιλά για τις καινούργιες του παρέες.

6) Κλείνεται πολλές ώρες στο δωμάτιο του. Έχει περίεργα τηλεφωνήματα και σε ακατάλληλες ώρες.

7) Είναι εμφανής η αλλαγή προς το χειρότερο της φυσικής και ψυχικής του κατάστασης.

8) Τα ψέματα γύρω από το "που" ή με "ποιον" πήγε.

9) Είναι ιδιαίτερα ευαίσθητος-η στα σωματικά αγγίσματα, στην όσφρηση, στη γεύση, έχει μεγάλη όρεξη και στρέφεται ιδιαίτερα στα γλυκά, αλλά πολλές φορές χάνει βάρος χωρίς λόγο.

10) Χρησιμοποιεί λεξιλόγιο και φρασολογία που ξενίζει, ασυνήθιστη για το συγκεκριμένο οικογενειακό περιβάλλον.

11) Δεν έχει την ικανότητα να σκέφτεται γρήγορα και δεν μπορεί

να συγκεντρωθεί σε κάτι συγκεκριμένο (Νίκος Τσιλιχρήστος, 1991).

Όσα περισσότερα από τα παραπάνω στοιχεία υπάρχουν και σε όσο εντονότερο βαθμό, τόσο και περισσότερο είναι δικαιολογημένες οι ανησυχίες. Όλοι βέβαια γνωρίζουμε πως ένα μέρος από τα παραπάνω συμπτώματα θα μπορούσαν να προέρχονται από φυσιολογικές καταστάσεις της εφηβείας. Ωστόσο η χρονική διάρκεια σε συνδυασμό με άλλα συμπτώματα είναι λόγος για να μας κάνουν ν'αρχίσουμε ν'ανησυχούμε. Καλό είναι να μάθουμε που οφείλεται αυτή η διαταραχή.

Οι γονείς θα πρέπει να μιλήσουν στα παιδιά τους σύμφωνα με τις γνώσεις τους, τις οποίες θα έχουν φροντίσει να αποκτήσουν πάνω στο θέμα, αν δεν τις έχουν. Θα μιλήσουν όμως και με την ίδια τους την ζωή, με το παράδειγμα και τα βιώματα τους, που ασφαλώς θα πρέπει να είναι άξια προς μίμηση. Κι αν και τότε δεν τους άκουσαν θα έχουν τουλάχιστον ψύχη τη συνείδηση τους ότι κάνανε το καθήκον τους, όπως και την ελπίδα ότι μπορεί να τους θυμηθούν αύριο.

Το να "αστυνομεύσεις" το παιδί σου δεν είναι εύκολο ιδίως σε μια μεγάλη πόλη. Δεν μπορείς να το ακολουθείς σε κάθε του βήμα.

Μπορείς όμως να του αναπτύξεις το αίσθημα της εύθυνης, να του δείξεις εμπιστοσύνη και να του ζητήσεις να σεβαστεί την αξιοπρέπεια και το όνομα της οικογένειας μέσα στην οποία ζει. Κι αν εσύ, γονέα, πιστεύεις στο θεό, προσευχήσου να το έχει το παιδί σου "υπό την σκέπη του".

Δεν θα πρέπει να ξεχνάμε όμως ότι, αν κάποιο παιδί πάρει το δρόμο προς την ασωτία και τα ναρκωτικά, για να μπορέσει να γυρίσει θα πρέπει να είναι το σπιτικό τέτοιο που να μπορεί να το νοσταλγήσει ένα σπιτικό που θα έχει την πόρτα του πάντοτε ανοιχτή και θα

θέλει να το δεχτεί όταν θα θελήσει να επιστρέψει.

Προσοχή λοιπόν! Οι κεραιές θα πρέπει να είναι ανοιχτές, με την νοητική, ψυχολογική και πνευματική μας ευαισθησία στο κατάλληλο μήκος κύματος για να αντιλαμβανόμαστε σωστά τα μηνύματα. Δεν πρέπει να μας διαφεύγει το γεγονός ότι η εποχή μας είναι πιο δύσκολη για ένα νέο.

Εγρήγορη λοιπόν, αλλά.....και με σωφροσύνη

(Αθ.Αβραμίδης,1991).

Από ποιά ηλικία μπορούμε να αρχίσουμε την πληροφόρηση για
τα ναρκωτικά

Εκείνο που είναι πιο σημαντικό δεν είναι τόσο η ηλικία του παιδιού, όσο η δική μας παιδεία για να περάσουμε σωστά το μήνυμα. Σημασία έχει το πως το λέμε κι αν έχουμε επίγνωση σε ποιους το λέμε. Έτσι καλό είναι να γνωρίζουμε ότι τα παιδιά του Νηπιαγωγείου και των πρώτων τάξεων του Δημοτικού δεν έχουν την ευκαιρεία να διαβάσουν κείμενα και βιβλία και έτσι δεν μπορούν ν'απαντούν σε ερωτηματολόγια.

Οφείλουμε λοιπόν να βρούμε άλλες μεθόδους που ταιριάζουν στις δεξιότητες των παιδιών. Στην εφηβική ηλικία αν δεν λάβουμε υπόψη την αξία που οι έφηβοι δίνουν στις σχέσεις τους με τους συνομηλίκους τους, τότε είναι σαν να αγνοούμε τα μυστικά των δυναμικών της ομάδας. Ο δάσκαλος-καθηγητής έχει χρέος να μην βιάζεται, αλλά να δίνει όλο το χρόνο που χρειάζεται στα παιδιά και στον εαυτό του (Νίκος Τσιλιχρήστος,1991).

Η τάξη ως κοινωνική ομάδα

Εν μαθησιακό κλίμα που μειώνει το άγχος σε συνδιασμό με μία γεμάτη εμπιστοσύνη σχολική ατμόσφαιρα, δεν εξαρτάται μόνο από το μόνο από το πρόσωπο του δασκάλου. Σ' αυτό συμβάλλουν σε πολύ μεγάλο βαθμό και οι μαθητές ως μέλη μίας κοινωνικής ομάδας. (τάξη). Αποφασιστικώς εδώ είναι ο τρόπος που οι μαθητές σχετίζονται μεταξύ τους.

Οι μεγάλες εντάσεις στην τάξη εμποδίζουν κατά κανόνα την εμπιστοσύνη δημιουργούν διαταραχές στο κλίμα μάθησης όπου οι "δυνατότεροι" επιβάλλονται. Οι διαταραχές αυτές των σχέσεων μπορούν να δυσκολέψουν ή να εμποδίσουν την κοινωνική αναγνώριση μεμονωμένων μαθητών.

Η κοινωνική αυτή αναγνώριση ενός μαθητή από τους συμμαθητές του έχει σημασία για την παραπέρα ανάπτυξη της προσωπικότητας του. Δηλαδή: Ικανοποιητικές κοινωνικές επαφές μέσα στην τάξη συμβάλλουν στο να αναπτύξει ο κάθε μαθητής αυτοπεποίθηση και να γίνει έτσι αναπτύξει ο κάθε μαθητής αυτοπεποίθηση και να γίνει έτσι ικανός να οικοδομήσει και άλλες κοινωνικές σχέσεις. Οι μαθητές που συναντούν απόριψη στην τάξη, νιώθουν μία σχέση ανασφάλεια και αναποτελεσματικά, που καταλήγει σε αισθήματα κατωτερότητας.

Αυτή η έλλειψη αναγνώρισης οδηγεί:

- σε μείωση της διάθεσης για μάθηση
- σε αρνητική αυτοεκτίμηση
- σε ασαφή αντίληψη του κοινωνικού περιβάλλοντος που παράγει ακατάλληλη κοινωνική συμπεριφορά

— σε άγχος μήπως γελοιοποιηθούν, απορριφθούν ή αποκαλυφθούν πράγμα που εκφράζεται με έντονες αναστολές

Η ενδεχόμενη απώλεια της επαφής με την ομάδα είναι τρομερό βίωμα και προκαλεί πανικό, καθώς και παράτολμες προσπάθειες για να εξασφαλιστεί η αποδοχή (Τάσος Ζήσης, 1989)

Οι μαθητές σε τέτοιες περιπτώσεις δείχνουν διάθεση να κάνουν πράγματα που νομίζουν ότι θα βελτιώνουν την κοινωνική τους θέση στην τάξη. Π.χ το γελοιοποιό, επίδειξη θάρους κ.α.

Έτσι κάνουν πράξεις που δεν ταυτίζονται οπωσδήποτε με τις πραγματικές ανάγκες τους, που όμως θα μπορούσαν να τους αναφέρουν λίγη από την αναγκαία αναγνώριση. Σχετικά με την κατάχρηση, αυτό θα μπορούσε να είναι το κάπνισμα παρόλο που είναι απαίσιο στη γεύση, ή αλκοόλ στις εκδρομές κ.α. Τα παιδιά αυτά δεν είναι πια σε θέση να εκφράσουν τα κίνητρα των πράξεων τους στους άλλους, αλλά ούτε και στον ίδιο τον εαυτό τους. Είναι μπλεγμένα σ'ένα πλέγμα επικοινωνίας που δεν το ελέγχουν και που δεν μπορούν να ξεφύγουν.

Για τον δάσκαλο που εργάζεται προληπτικά αυτό σημαίνει ότι πρέπει να καταλάβει τις κοινωνικές σχέσεις και την δομή επικοινωνίας που προκύπτει από αυτές, ώστε να βρει σημεία αναφοράς για το αν & κατά πόσο οι μαθητές του έχουν συμπεριφορές που παραπέμπουν σε κίνδυνο ως προς τα ναρκωτικά (π.χ. ομαδικές ιεροτελεστίες με κάπνισμα ή αλκοόλ) (Τάσος Ζήσης, 1989)

ΠΑΡΑΤΗΡΗΣΗ

Ο δάσκαλος μπορεί να παρατηρήσει την συμπεριφορά μεμονωμένων μαθητών, αλλά και του συνόλου για να πάρει στοιχεία για την δομή της τάξης. Π.χ. σπουδαίο θα ήταν για την πρόληψη αν ο δάσκαλος μπορούσε να διακρίνει ποιος μαθητής έχει την μεγαλύτερη επιρροή και ίσως καταπιέζει ή καθοδηγεί τους συμμαθητές του (Τάσος Ζήσης 1989).

ΣΥΖΗΤΗΣΗ

Εδώ προσφέρεται η κυκλική συζήτηση όπου ο κάθε μαθητής έχει την ευκαιρία να πάρει ανοιχτά θέση, να εκφράσει λεκτικά τα βιώματά του:

- όσον αφορά τις σχέσεις της τάξης
- όσον αφορά τα συναισθήματά του στην τάξη
- στο πως βλέπει την τάξη και τον εαυτό του μέσα σ'αυτήν κ.λ

Η συζήτηση απαιτεί πολλά πολλά από τον δάσκαλο. Πρέπει να φροντίζει να επικρατεί μία ατμόσφαιρα σχετικά δίχως άγχος. Πρέπει να μεταδώσει ασφάλεια στους μαθητές & ταυτόχρονα να ενθαρύνει τους συγκρατημένους μαθητές. Αυτό απαιτεί μεγάλο βαθμό ευαισθησίας για την αναγνώριση ειδικών ομαδικών διαδικασιών (Τάσος Ζήσης, 1989)

ΚΟΙΝΩΝΙΟΓΡΑΜΜΑ

Το κοινωνιόγραμμα της τάξης δίνει στο δάσκαλο μία γενική άποψη των κοινωνικών σχέσεων μέσα στην τάξη. Απαντά σε ερωτήματα : αν και ποιες παρέες υπάρχουν στην τάξη, ποιος είναι σε απομόνωση, ποιος αναζητά σύνδεση με τους συμμαθητές κ.λ.π.

Η διάγνωση της δομής της τάξης βοηθάει το δάσκαλο να κάνει συνειδητές παρεμβάσεις π.χ να προωθήσει ορισμένες κοινωνικές συμπεριφορές με ενθάρρυνση, έπαινο και προσοχή με λεκτικό και εξωλεκτικό τρόπο αλλά και να αποφύγει κοινωνικά ανεπιθύμητες συμπεριφορές με το να τις αγνοεί.

Τελικά σημασία έχει να συσχετίσει ο μαθητής τη συμπεριφορά με τη γενική συμπεριφορά της τάξης, π.χ. να δει ότι η δική του έχει επιρροή στη γενική ατμόσφαιρα η οποία πάλι επηρεάζει και τη δική του συμπεριφορά (αλληλεξάρτηση των σχέσεων)

Τέτοια συνειδητοποίηση μπορεί τελικά να είναι η βάση για να δουν την τάξη πιο έντονα σαν ομάδα, να γεννηθεί εμπιστοσύνη και πιθανόν ανταλλαγή, πάνω σε προβλήματα και λύσεις (Τάσος Ζήσης, 1989).

Παιχνίδια ρόλων

Δίνουν την δυνατότητα με το παραστατικό παιχνίδι:

- να συνειδητοποιήσουν οι συγκρούσεις και οι αιτίες τους στη τάξη
- να βοηθήσουν στο να αναγνωριστούν τα αποτελέσματα αυτά των συγκρούσεων και ο καταστροφικός χαρακτήρας τους.
- να ευαισθητοποιηθούν οι μαθητές στο να αναλαμβάνουν πιο συνειδητά ευθύνες απέναντι στους συμμαθητές τους.

- να δοθεί στον καθένα ασφάλεια στον κοινωνικό του ρόλο.
- να δει ο καθένας ότι οι άλλοι μπορεί να έχουν ανάλογα προβλήματα όπως αυτός και ίσως ότι νιώθουν και σκέφτονται παρόμοια.
- να εκφράσει ο καθένας κατανόηση για τους συμμαθητές του.

ΠΑΙΧΝΙΔΙΑ ΕΠΙΚΟΙΝΩΝΙΑΣ ΚΑΙ ΣΥΝΕΡΓΑΣΙΑΣ

Παίζοντας συνειδητοποιούνται ορισμένες συμπεριφορές και πειραματίζονται οι μαθητές σε ασυνήθιστες συμπεριφορές, στο να ανοιχτούν σε νέες εμπειρίες. Σε τέτοια παιχνίδια όμως θα έπρεπε να προσχτεί ότι ένα παιχνίδι με προληπτικό στόχο ποτέ δεν είναι αυτοσκοπός, παρά μόνο βοηθητικό μέσο. Τα παιχνίδια αυτά μάλλον είναι πειραματισμοί και όχι καθημερινές εμπειρίες. Το καθήκον του δασκάλου λοιπόν είναι να μεταφέρει μετά από μία φάση επεξεργασίας τις εμπειρίες από το πείραμα στην καθημερινότητα. Ταυτόχρονα σπουδαία προϋπόθεση είναι ο δάσκαλος που χρησιμοποιεί τέτοια παιχνίδια να τα έχει παίξει πριν ο ίδιος σαν μέλος ομάδας (π.χ. σε μετεκπαίδευση δασκάλων, σε ομάδα δασκάλων). Επίσης πρέπει να διαθέτει γνώσεις αρκετές πάνω στις διαδικασίες της δυναμικής ομάδας.

Μόνο τότε θα μπορέσει να κατανοήσει τις αντιδράσεις και τα συναισθήματα των μαθητών του και να τα αξιολογήσει καλύτερα. (Τάσος Ζήσης, 1989).

Η Ελληνική κοινωνία, ως γνωστό, έχει ν'αντιμετωπίσει πάρα πολλά προβλήματα. Το σχολείο δεν μπορεί ν'αποφύγει όλα τα προβλήματα. Γι'αυτό το λόγο οι Έλληνες εκπαιδευτικοί καλό είναι να έχουν θάρρος και κουράγιο, γιατί το σχολείο δίνει ευκαιρία στους μαθητές ν'ανακαλύψουν και να καταλάβουν όλες τις αντιθέσεις και τα μηνύματα της κοινωνίας μας.

Οι γονείς μπορούν να παίξουν σπουδαίο ρόλο ως συνεργάτες του σχολείου. Όμως η σημερινή οικογένεια φορτώνει το μαθητή με περισσότερα προβλήματα και δεν συνεργάζεται με το σχολείο. Γι'αυτό το λόγο καλό είναι οι γονείς να είναι ενήμεροι σχετικά με τα προβλήματα που αντιμετωπίζουν οι σημερινοί νέοι. Οφείλουν να παρακολουθούν τις δραστηριότητες του σχολείου και να συνεργάζονται με τους δασκάλους - καθηγητές. Η πείρα των γονέων είναι πολύτιμη. Όταν οι γονείς παραμελούν το παιδί τους το παιδί είναι φυσικό να γίνεται πιο συνεργάσιμο και δέχεται πιο εύκολα τους κανόνες του σχολείου.

Έτσι, όταν ξεκινά μια διαδικασία καλό είναι οι καθηγητές να έχουν υπόψη τους τα εξής:

— Τα επαγγέλματα των γονέων των μαθητών τους. Αυτό τους βοηθά να οργανώσουν καλύτερα τη δουλειά τους.

— Πόσοι γονείς παίρνουν μέρος σε οργανώσεις (πολιτιστικές κ.λ.π.).

— Αφού οργανώσουν την δουλειά τους οι καθηγητές να καλέσουν τους γονείς και να ζητήσουν να συμμετάσχουν οι ίδιοι σε κάποια ομάδα. Ο καθένας θα αναλάβει και κάποια δραστηριότητα. Το πιο βα-

οικό σημείο όπου ευνοούνται οι προσπάθειες του σχολείου και της οικογένειας είναι η διαπαιδαγώγηση. (Νίκος Τσιλιχρήστος,1991).

Μέσα από την συνεργασία γονέων και σχολείου ολοκληρώνεται η δραστηριότητα πρόληψης του σχολείου. Βέβαια είναι υποχρέωση των καθηγητών προς τους μαθητές να γνωρίζουν πρώτα οι ίδιοι τις δυνατότητές τους. Όπως δεν επιτρέπεται ν'αδιαφορούν για τις δυσκολίες των μαθητών τους, έτσι δεν επιτρέπεται ν'αποτελούν μόνο αυτοί πηγή πληροφόρησης για τους μαθητές. Είναι σημαντικό να κερδίσουν την εμπιστοσύνη των μαθητών δημιουργώντας έτσι κανάλια επικοινωνίας. Η πληροφόρηση που δίνουν να είναι αντικειμενική και να μην παγιδεύεται από φόβους και προκαταλήψεις. Ακόμη οφείλουν να προσαρμόζουν τις πληροφορίες επικεντρωνεται στους εξής άξονες:

- να επιδράσουν σωστά στις απόψεις των παιδιών για τις εξαρτήσεις από τοξικές ουσίες.
- στην απομυθοποίηση των στάσεων και συμπεριφορών γύρω από το ποτό και το τσιγάρο.
- στην επιστημονική πληροφόρηση γύρω από τα "Ναρκωτικά"(Νίκος Τσιλιχρήστος) Εκδ Καστανιώτη,Αθήνα 1991 σελ.75)

Αξίζει να τονίσουμε ότι αυτό που συνήθως φοβίζεται, οι έφηβοι το θεωρούν σαν κάτι γοητευτικό. Κι όσοι από τους έφηβους τολμούν να ρισκάρουν, αποκτούν την εκτίμηση των συνομηθών τους.

Ακόμη κάτι πολύ σημαντικό που αξίζει να αναφερθεί είναι πως η αποδοτική ενημέρωση είναι εκείνη που δεν καταφεύγει στην περιγραφή των συνεπειών της χρήσης Ναρκωτικών ουσιών, αλλά αντίθετα αυτή που περιγράφει πόσα κερδίζουν όσοι δεν καταφεύγουν σε αυτά.

Επίσης κανείς δεν χάνει όταν ο δάσκαλος - καθηγητής, αποφεύγει μεροληπτικές περιγραφές και δεν προσπαθεί να βγάλει δικά του πρόχειρα συμπεράσματα. Η τεκμηριωμένη επιστημονική περιγραφή είναι η σωστή βάση για ένα σωστό ξεκίνημα συνεργασίας με τους μαθητές. Αυτή η στάση δίνει στον εκπαιδευτικό αυτοδίκαια το δικαίωμα να αποκτήσει από τους μαθητές του να βοηθήσουν στη συνεργασία, αφού θα έχουν αποκτήσει την εμπιστοσύνη τους (Ν. Τσιλιχρήστος, 1991).

Το καθήκον του σχολείου στην πρόληψη των Ναρκωτικών

Σήμερα υπάρχει έλλειψη μιας γενικής θεωρίας για το σχολείο ως προς την πρόληψη των ναρκωτικών. Κυριαρχεί μια πληθώρα απόψεων που αρχίζει από την απώθηση του προβλήματος ("Δεν υπάρχουν προβλήματα ναρκωτικών στο σχολείο μας") και φτάνουν μέχρι την απογοήτευση ("Τι να αλλάξω εγώ ο δάσκαλος")

Ακόμη η πρόληψη δεν είναι ενταγμένη σε κάποια συνολική παιδαγωγική άποψη. Αυτό φαίνεται από το ότι γίνεται κάποια συζήτηση ή κυρίως διάλεξη για τα ναρκωτικά, όταν κάποιο κρούσμα παρουσιασθεί στο σχολείο ή όταν τα παιδιά μπαίνουν στην "επικίνδυνη ηλικία", στην εφηβεία. Επίσης ο τρόπος που γίνονται αυτές οι συζητήσεις είναι ο ίδιος είτε πρόκειται για μικρότερους σε ηλικία μαθητές είτε σε μεγαλύτερους. Στο παιδί π.χ. των 13 χρόνων καλύτερα είναι να γίνεται στην αρχή μια συζήτηση για το τσιγάρο και πάντα ανάλογα με το επίπεδο ανάπτυξης του για να μπορούν να γίνουν αντιληπτά τα όσα θα ειπωθούν (Τάσος Ζήσης , 1989).

Τι είναι όμως αυτό που κάνει τόσο δύσκολη την πρόληψη στα

σχολεία;

Οι περισσότεροι δάσκαλοι που ασχολούνται με την πρόληψη έχουν καταλάβει, ότι οι ουσιαστικές αιτίες πρέπει να αναζητηθούν πρώτα μέσα στην οικογένεια, όπου έχουν οικοδομηθεί τα βασικά σχήματα συμπεριφοράς στην πρώιμη παιδική ηλικία. Εκτός από αυτό επιδρούν και οι γενικές κοινωνικές δυνάμεις, όπως τα μέσα Μαζικής Ενημέρωσης, η διαφήμιση, ο ελεύθερος χρόνος που μπορούν να ευνοήσουν μια μεταγενέστερη εξαρτημένη συμπεριφορά.

Μπορεί τελικά ένας δάσκαλος να βάλει φραγμό σε όλα αυτά δεδομένου ότι και ο χώρος δραστηριότητας του, το σχολείο, εμφανίζει ευνοϊκά χαρακτηριστικά ως θεσμός για την εξάρτηση;

Βλέπουμε, λοιπόν, ότι από την πρόληψη της κατάχρησης ναρκωτικών δεν επιτρέπεται να αποκλεισθεί κανένας παιδαγωγικός θεσμός ή εξωσχολικός. Η καταπολέμηση της κατάχρησης ναρκωτικών είναι καθήκον όλης της κοινωνίας και οφείλουν να το αναλάβουν όλοι οι άνθρωποι που εργάζονται στον παιδαγωγικό τομέα. Ιδίως το σχολείο δίνει την ευκαιρία ως μονος εξωοικογενειακός θεσμός που έχει επαφή με τους νέους να παρακολουθήσει τα παιδιά - νέους στην εξέλιξη τους και να παρέμβει συνειδητά.

Ας δούμε όμως ποιά πρέπει να είναι η καθ'αυτό παιδαγωγική δουλειά.

Η προσπάθεια να αποκτήσει ο μαθητής την ικανότητα να γίνει αυτόνομος, να αξιολογεί τη ζωή του, να την οργανώνει, να παίρνει αποφάσεις και να είναι υπεύθυνος γι'αυτές, να στηρίζεται στις δι-

κές του πεποιθήσεις και στην κρίση του, να υπάρχει σεβασμός μέσα στην συνεργασία και αποφάσεις στην κρίση του, να υπάρχει σεβασμός μέσα στην συνεργασία και αποφάσεις από κοινού, να ξέρει γιατί ζει και τι είναι αυτό που κάνει τη ζωή άξια να τη ζει κανείς (Τάσος Ζήσης , 1989).

Αυτό είναι το ουσιαστικό κομμάτι σχολικής πρόληψης. Η πρόληψη δεν διαχωρίζεται λοιπόν από την γενική σχολική μόρφωση και εκπαίδευση, είναι μια παιδαγωγική πράξη και όχι ένα ειδικό μάθημα ξεκομμένο από τα άλλα. Βλέπουμε ότι το κίνητρο για κατανάλωση ναρκωτικών δεν καθαρίζεται τόσο από την πληροφόρηση για πράξη - υποκατάστατο της ελλειπώς αναπτυγμένης ικανότητας για κατάλληλη αντίδραση σε καθημερινές προβληματικές καταστάσεις για τις οποίες είναι υπεύθυνοι η οικογένεια, το γενικότερο περιβάλλον & το σχολείο.

Σχολική πρόληψη λοιπόν σημαίνει να δώσουμε στον μαθητή τις ατομικές ικανότητες που θα το φέρουν σε θέση να ζήσει την ζωή του κατά το δυνατό χωρίς ουσίες - υποκατάστατα και μάλιστα να αποκτήσει μια κριτική στάση απέναντι τους & να μάθει να τις χειρίζεται.

Ειδικότερα σε αυτήν την πραγμάτωση σημαντικό ρόλο παίζει η διάθεση των ίδιων των μαθητών, η επικοινωνία δασκάλου - μαθητού που βασίζεται στην συναισθηματική έκφραση και των δύο, η συμπεριφορά του δασκάλου που λειτουργεί ως πρότυπο, η οργάνωση του μαθήματος και η αλλαγή του σχολικού χώρου. (Κρεμμύδα Μαρία, 1992).

Όπως καταλαβαίνουμε το βάρος πέφτει στις "πλάτες" του δασκάλου και αυτή η προσπάθεια σημαίνει γι' αυτόν:

1) Μετάδοση γνώσεων στους μαθητές για τα ναρκωτικά και την επί

δραση τους, πράγμα που σημαίνει ότι θα πρέπει ο ίδιος να είναι πολύ ενημερωμένος και πάντα βέβαια σε συνεργασία με τους άλλους δασκάλους.

2) Προώθηση της λεγόμενης "κοινωνικής μάθησης" όπως:

α) Γνωριμία με τον εαυτό, (αυτογνωσία). Ευαισθησία στην αντιμετώπιση των συναισθημάτων του καθένα, ανάλυση και παρουσίαση των διαθέσεων του.

β) Απόσταση από ρόλους που σημαίνει κατανόηση των ρόλων που παίζουν ή έπαιζαν κάποτε, κριτική εξατομικευμένη στάση απέναντί τους, αμφισβήτηση των κανόνων και των αποκτήσεων των ρόλων αυτών, προτάσεις για καινούργιο περιεχόμενο στους ρόλους.

γ) Ικανότητα να αντιλαμβάνονται τις αμφίσημες και συγκρουόμενες καταστάσεις, τις αντιφάσεις των προσδοκιών και των πράξεων των άλλων, να τις επεξεργάζονται και ικανότητα να τις αντέχουν.

δ) Δεξιότητα επικοινωνίας, η ικανότητα να παρουσιάζουν με κατάλληλο τρόπο τις δικές τους ανάγκες και συμφέροντα στους άλλους δηλαδή η ικανότητα να μην χάνονται τελείως στις προσδοκίες άλλων, ούτε όμως και να τις αγνοούν πλήρως, αλλά να αποκαθιστούν μια διαδικασία κατανόησης κι μία ατομική ισορροπία ανάμεσα στις διαφορετικές απόψεις.

3) Σύλληψη του ρόλου του ως βοηθού και συμβούλου των μαθητών & όχι μόνο ως μέσου μετάδοσης γνώσεων. Δεν μπορούμε να αρνηθούμε, ότι πολλοί δάσκαλοι έχουν την καλή διάθεση να ασχοληθούν και με προσωπικά προβλήματα των μαθητών τους, όμως μπαίνουν στη μέση κάποια άλλα εμπόδια όπως π.χ. το κουδούνι χτύπησε και πρέπει να πάνε στο

μάθημά τους, ή όπως υποστηρίζουν μερικοί συναδέλφοι τους δεν είναι ψυχολόγοι για να λύσουν τέτοια προβλήματα.

4) Υψηλός βαθμός παραχώρησης ελεύθερου πεδίου για συμμετοχή των παιδιών στη λήψη αποφάσεων του σχολείου αφού αφορά και τα ίδια. Με αυτό τον τρόπο τα παιδιά γίνονται πιο υπεύθυνα, συνεργάσιμα, βρίσκονται κοντά στις ανάγκες τους και προσπαθούν να τις λύσουν, κινείται το ενδιαφέρον τους για δράση και έτσι δεν έχουν ανάγκη από ουσίες - υποκατάστατα ελευθερίας, έκφρασης, συμμετοχής και δράσης.

Η σχολική πρόληψη που παίρνει υπόψη αυτά τα στοιχεία πλησιάζει στα ουσιαστικά παιδαγωγικά καθήκοντα του σχολείου κι τα θέτει στο προσκήνιο για τους παιδαγωγούς αλλά και για το Υπουργείο Παιδείας.

Η πρόληψη απαιτεί λοιπόν προσωπική δράση, ένα σχολικό κλίμα όπου δάσκαλος και μαθητής θα βρίσκουν περισσότερα ανθρωπιά και δυνατότητα να ικανοποιήσουν τις συναισθηματικές και δημιουργικές τους ανάγκες. (Κρεμμύδα Μαρία, 1992).

Στοιχεία σχολικής πρόληψης Ναρκωτικών

Η πιο συνηθισμένη μέθοδος σχολικής πρόληψης είναι η συζήτηση του προβλήματος στο μάθημα. Είναι στη φύση του σχολείου να αντιμετωπίζει ένα κοινωνικό πρόβλημα, όπως αυτό της χρήσης ναρκωτικών από νέους κυρίως με την μορφή σειράς μαθημάτων.

Μέχρι τώρα έχουν διαπιστωθεί δύο κύριες τάσεις:

— Η μία στοχεύει στην τρομοκρατία, χρησιμοποιεί τα Ναζικά Μέσα Ενημέρωσης τα οποία εξορκίζουν εν μέρει αδιαφοροποίητα κάθε είδος ναρκωτικών, κυρίως όμως τα παράνομα, τα εξορκίζει π.χ. ονομάζοντάς τα θανατηφόρα.

— Η άλλη στηρίζεται στην αντικειμενική πληροφόρηση σε μία προσπάθεια να μεταδώσει στους μαθητές μία κατά το δυνατόν εικόνα " χωρίς αξιολόγηση " για τα ναρκωτικά και την κατάχρησή τους και κινείται κυρίως στο διανοητικό επίπεδο.

Οι μέχρι τώρα εμπειρίες έχουν δείξει ότι η πρόληψη με την τρομοκρατία δεν έφερε κανένα αποτέλεσμα, ειδικά στο χώρο των εξαρτητικών ουσιών.

Επιφέρει στους μαθητές μόνο μια βραχυπρόθεσμη αλλαγή συμπεριφοράς.

Από έρευνες που έγιναν στο χώρο της εξάρτησης από την νικοτίνη είδαμε ότι οι καπνιστές που αντιμετώπισαν σοκαριστικές εικόνες σε αντικαπνιστικές ταινίες περιόρισαν μεν βραχυπρόθεσμα το κάπνισμα ή πήραν την απόφαση να το περιορίσουν, όμως ήδη μερικούς μήνες αργότερα είχαν υποπέσει στις παλιές τους συμπεριφορές. (Τάσος Ζήσης, 1989).

Ένας άλλος λόγος κατά της τρομοκρατικής μεθόδου είναι το γεγονός, ότι για τους περισσότερους μαθητές είναι αδιανόητη π.χ. η εξάρτηση από την ηρώνη με όλες τις φοβερές συνέπειες της δηλ. οι μαθητές δεν μπορούν να ταυτιστούν με τις τρομοκρατικές εικόνες επειδή πιστεύουν, ότι σ'αυτούς αποκλείεται να συμβεί κάτι τέτοιο.

Η επεξεργασία λοιπόν του προβλήματος ναρκωτικών με την μορφή τρομοκρατικού μαθήματος ή με την χρήση τρομοκρατικών μέσων απορρίπτεται από την σκοπιά της πρόληψης. Η μορφή αυτή είναι ακατάλληλη στο να μεταδώσει σε μαθητές που στέκονται αναποφάσιστοι ή ακόμα & θετικοί μπροστά στα ναρκωτικά μια μακροπρόθεσμα αρνητική στάση.

Πολλά μειονεκτήματα παρουσιάζει και η αντικειμενική ενασχόληση της κατάχρησης εξαρτητικών ουσιών με την μορφή της μετάδοσης δεδομένων σε νοητικό επίπεδο, γιατί όπως έχει ήδη αναφερθεί δίνεται πολύ λίγη ευκαιρία για πρόληψη με την καθαρή μετάδοση γνώσεων (Τάσος Ζήσης, 1989).

Ας δούμε μερικά μειονεκτήματα των γενικών μαθημάτων για τα ναρκωτικά.

Σε ένα μάθημα για τα ναρκωτικά το θέμα παρουσιάζεται διδακτικά από διαφορετικές σκοπιές στους μαθητές, στα πλαίσια των μαθημάτων όπως Βιολογία, Θρησκευτικά, Κοινωνιολογία κ.α.

Ο δάσκαλος μπορεί να μην είναι επαρκώς ενημερωμένος και η αιτία δεν βρίσκεται μόνο στην ελλιπή εκπαίδευση στον τομέα αυτό άλλωστε και στην διάδοση διαφόρων θεωριών και αποτελεσμάτων ως προς τα αίτια, τις επιδράσεις και την επικινδυνότητα της χρήσης ορισμένων ουσιών που μάλλον μπερδεύουν παρά βοηθούν τον δάσκαλο.

Ο δάσκαλος τις περισσότερες φορές δεν είναι αντικειμενικός

ως προς το θέμα και επηρεάζεται από προσωπικές αξίες και στάσεις. Απαραίτητη προϋπόθεση σε ένα τέτοιο μάθημα είναι να συνειδητοποιήσει τις δικές του απόψεις προς τα ναρκωτικά, νόμιμα ή παράνομα και να είναι σε θέση να τις ξεχωρίζει από τα στοιχεία που μεταδίδει. Οφείλει να πει ξεκάθαρα στους μαθητές τις προσωπικές του απόψεις, κάτι που θα κάνει τους μαθητές να τον δουν σαν άτομο και να το εκτιμήσει. Οι μαθητές έτσι θα έχουν καλύτερες προϋποθέσεις, ώστε να ξεχωρίζουν τα στοιχεία από τις προσωπικές απόψεις και τελικά να διαμορφώσουν τη δική τους άποψη.

Επίσης υπάρχει έλλειψη συντονισμού και συνεργασίας ανάμεσα στους δασκάλους. Δεν υπάρχει συμφωνία ή συνενόηση για το χρόνο, το περιεχόμενο και την μορφή της κάθε επεξεργασίας του θέματος. Αυτό μπορεί να οδηγήσει σε αντιφατική πληροφόρηση από διαφορετικούς δασκάλους ή σε υπερβολική επανάληψη που τελικά προκαλούν στους μαθητές σύγχυση ή κορεσμό.

Μόνο λοιπόν η επεξεργασία του προβλήματος "ναρκωτικά" με τρόπο συντονισμένο και συντονισμένο και συνεργατικό δημιουργεί τις προϋποθέσεις για να αντιληφθούν οι μαθητές την πολυπλοκότητα του προβλήματος χωρίς να νιώθουν ανασφάλεια απ'τα αντιφατικά στοιχεία (Κρεμμύδα Μαρία, 1992).

Η διαπαιδαγώγηση επίσης πρέπει να οδηγεί στην υπευθυνότητα μέσα από τις προσωπικές εμπειρίες του δασκάλου. Σήμερα η εκπαίδευση επαγγελματιών δασκάλων βάζει μπροστά την λογική και συστηματική κατασκευή των μαθημάτων, ενώ παράλληλα παραβλέπεται η αξία των βιογραφικών εμπειριών των δασκάλων και των μαθητών.

Δηλαδή η εκπαίδευση των δασκάλων παραμελεί τις προσωπικές εμπειρίες του δασκάλου, τις ανάγκες του, την ταυτότητα του ως ατόμου και προμοδοτεί τη επιστημονικά προσανατολισμένη επαγγελματική εικόνα.

Αυτό όμως πολλές φορές οδηγεί σε μια διαταραχή της σχέσης δασκάλου - μαθητή. Αυτή η ποιότητα της σχέσης δασκάλου - μαθητών επιδρά ουσιαστικά στο συναισθηματικό κλίμα μέσα στην τάξη και προσφέρει τις προϋποθέσεις για ιδανική μάθηση. Πολλοί λίγοι δάσκαλοι έχουν συνειδητοποιήσει αυτό το πράγμα, δηλαδή πότε και πώς προκαλούν άγχος στους μαθητές με θεληματικές ή αθέλητες αντιδράσεις τους. Έτσι συχνά έχουν δημιουργηθεί στη σχολική καθημερινότητα συμπεριφορές που ο δάσκαλος δεν τις συνειδητοποιεί πλέον και στις οποίες οι μαθητές συχνά αντιδρούν πάρα πολύ ευαίσθητα.

Ο μεμονωμένος δάσκαλος πρέπει να συνειδητοποιήσει ότι ο τρόπος που φέρεται στους μαθητές μπορεί να είναι ένας από τους σημαντικούς κρίκους στην αλυσίδα των αιτιολογικών παραγόντων για την κατάχρηση ναρκωτικών (Κρεμμύδα Μαρία, 1992).

Απαιτείται μια συμβουλευτική δραστηριότητα του δασκάλου εννοώντας με τον όρο μία ιδιαίτερη μορφή επίλυσης προβλημάτων όπου ο σύμβουλος προσπαθεί να βοηθήσει το παιδί να κατανοήσει και να ξεπεράσει τα προβλήματά του, να αναγνωρίσει τα κίνητρα και τις ανάγκες του, να φτάσει δηλ. σε μια ορθολογική αντίληψη της κατάστασης του και να μπορεί να αναγνωρίσει και να επεξεργαστεί τα συναισθήματά του.

Από την σκοπιά αυτή η συμβουλευτική αποτελεί τμήμα της εκπαίδευσης που όμως θέτει υψηλές απαιτήσεις στο δάσκαλο. Προϋποθέτει ότι ο δάσκαλος αποδέχεται τον εαυτό του κι έχει την ικανότητα να προσεγγίζει τις δικές του δυσκολίες ανοιχτά, ότι εμπιστεύεται τον εαυτό του και ότι διαθέτει κάποια συναισθηματική σιγουριά.

Όμως η καλή θέληση κι η μεγάλη δραστηριοποίηση δεν πρέπει να μας τυφλώσουν, από το γεγονός ότι σήμερα οι δυνατότητες μίας συμβουλευτικής εκπαίδευσης στο σχολείο είναι σχετικά μικρές.

Έτσι στο σχολείο μένει πολύ λίγος χρόνος, λόγω του φόρτου υποχρεώσεων στα μαθήματα και σε διοικητικές ευθύνες, να ασχοληθεί με τα προβλήματα των μαθητών ή να ασχοληθεί πιο εντατικά με μεμονωμένους μαθητές.

Ύστερα σπάνια ο δάσκαλος θα βρει έναν ήσυχο χώρο όπου θα μπορέσει να κουβεντιάσει ανενοχλητος. Συζητήσεις ανάμεσα στην τάξη & τον διάδρομο δεν εγγυώνται την απαραίτητη ατμόσφαιρα για να συζητηθούν ίσως σοβαρές συγκρούσεις.

Η συμβουλευτική στο σχολείο φτάνει επίσης στα όρια της και όταν ο δάσκαλος λόγω της περιορισμένης εξειδίκευσης του δεν νιώθει αρκετά ειδικός για ορισμένα προβλήματα. Στις περιπτώσεις αυτές χρειάζεται οπωσδήποτε τη συμβολή ειδικών από Συμβουλευτικά Κέντρα

Το ν'αποδεχτούμε τα όρια της συμβουλευτικής μέσα στο σχολείο πράγμα που πιστεύουμε ότι ο κάθε δάσκαλος το βλέπει λίγο - πολύ στη δουλειά του, δεν σημαίνει βέβαια απογοήτευση ή απόσυρση.

Πολύ περισσότερο χρειάζεται καταρχήν ενεργοποίηση μέσα στα όρια αυτά με σκοπό να διευρυνθεί το δεδομένο πλαίσιο όσο γίνεται περισσότερο.

Αυτό βέβαια δεν μπορεί να είναι μόνο καθήκον του μεμονωμένου δασκάλου αλλά και των υπεύθυνων της σχολικής εκπαιδευτικής ιεραρχίας. (Κρεμμύδα Μαρία,1992).

Σχολικές εκδρομές και πρόληψη ναρκωτικών

Οι εκδρομές παρέχουν στο δάσκαλο πολλές δυνατότητες εκτός των πιέσεων του σχολείου και έτσι είναι πιο εύκολη η εντατικοποίηση των κοινωνικών σχέσεων μέσα στην τάξη. Εδώ μπορεί να γίνει εμβάδυνση της κοινωνικής μάθησης, όπως και οι εμπειρίες της συνήπαρξης εκτός σχολείου μπορούν να επιδράσουν θετικά και στην κατάσταση των μαθημάτων.

Αυτές οι εμπειρίες δεν χρειάζεται να προκύψουν τυχαία, ο δάσκαλος μπορεί να αφήσει χώρο στους μαθητές συνειδητά, ώστε να ενδυναμωθούν οι ομαδικές διαδικασίες. Με στόχο την πρόληψη ναρκωτικών μπορούμε να κάνουμε τις ακόλουθες σκέψεις:

Καλύτερα η εκδρομή να μην έχει σταθερό πρόγραμμα, γιατί αυτό αποκλείει σε μεγάλο βαθμό τη συμμετοχή των μαθητών και εμποδίζει την ανάπτυξη της αυτονομίας και τη διάθεση για υπευθυνότητα.

Αν ο δάσκαλος μπει στο ρόλο του για όλα υπεύθυνου τότε ο μα-

θητής θα συνεχίσει να έχει μία παθητική καταναλωτική συμπεριφορά. Γι'αυτό προτείνουμε εκδρομές με μεγάλο βαθμό αυτοοργάνωσης και αυτοεξυπηρέτησης από μαθητές και δασκάλους. Οι μαθητές και οι δάσκαλοι πρέπει να είναι στον ίδιο βαθμό υπεύθυνοι για προγραμματισμό και υλοποίηση (Κρεμμύδα Μαρία, 1992).

Η κοινή δουλειά προωθεί τις σχέσεις & ευνοεί μία έντονη ταύτιση των μαθημάτων με την εκδρομή. Έτσι ο καθένας νιώθει ότι συμμετέχει πιο έντονα κι ότι η επιτυχία εξαρτάται και από αυτόν.

Οι εκδρομές μπορούν επίσης να έχουν και κάποιο θέμα. Π.χ βελτίωση της κοινότητας της τάξης, συνειδητοποίηση κι εξάσκηση κοινωνικών συμπεριφορών, περιουλλογή πάνω στην κατανάλωση κ.α.

Πάντως υπάρχει πληθώρα δυνατοτήτων να κάνουμε μία εκδρομή αλτλιώτικη από τις άλλες πράγμα που βάζει υψηλές απαιτήσεις σε δάσκαλο και μαθητές. Απαιτείται π.χ. υψηλός βαθμός ενεργοποίησης, φαντασία, διάθεση, πολύ καλή και συχνά δύσκολη οργάνωση και υλοποίηση με πιθανότητες προβλημάτων και δυσκολιών (Κρεμμύδα Μαρία, 1992).

Από το δάσκαλο απαιτείται διάθεση για πειραματισμό και για ρίσκο ώστε να γεμίσει ένα χώρο μη δοδημένο με την βοήθεια των μαθητών του.

Σε πολλούς ίσως να φανούν οι σκέψεις αυτές ουτοπικές και αυτό οφείλεται στην κατάσταση που βρίσκονται τα σχολεία σήμερα. Όμως πιστεύουμε για να οργανώσει διαφορετικά τις εκδρομές με τα ανάλογα παιδαγωγικά μέσα. Όμως στα πλαίσια μίας συνολικής προληπτικής προσπάθειας της νεολαίας, ώστε να συνειδητοποιήσει την συχνά άκρι

τη καταναλωτική συμπεριφορά της.

Αρχές αλλαγών στη σχολική δομή

Το εξωτερικό πλαίσιο του σχολείου δεν μας γεμίζει αισιοδοξία για μια προληπτική δουλειά. Οι δομικές συνθήκες περιορίζουν κάθε φορά σχεδόν αδύνατα. Γι'αυτό είναι αναγκαίο αργά ή γρήγορα, οι συνθήκες αυτές να αλλάξουν. Βέβαια ένας δάσκαλος ούτε το σύστημα μαθημάτων μπορεί να αλλάξει, ούτε να φτιάξει μικρότερα σχολεία. Μπορεί όμως να εργαστεί προς την κατεύθυνση ώστε το δικό του σχολείο, ο δικός του χώρος να καταργήσει τις απάνθρωπες συνθήκες ή να υποστηρίξει αλλαγές προς την κατεύθυνση των αναγκών των μαθημάτων. Πιο συγκεκριμένα:

— όπως έχουμε ήδη αναφέρει, η διάθεση των δασκάλων να σταθούν στο πλευρό των μαθημάτων τους σαν σύμβουλοι, συχνά προσκρούει στην έλλειψη δυνατότητας να γίνει μια κουβέντα στο σχολείο ανενόχλητα. Για να γίνουν λοιπόν τέτοιες κουβέντες χρειάζεται ένας ανάλογος χώρος, όπου ο δάσκαλος θα έχει ησυχία και χρόνο να στραφεί εμπιστευτικά και εντατικά προς κάποιον μαθητή. Ένας τέτοιος χώρος πρέπει να διαμορφωθεί άνετα και να έχει έναν κανονικό χαρακτήρα. Οι δάσκαλοι και οι μαθητές πρέπει να μπορούν να χρησιμοποιούν το χώρο αυτό για συζητήσεις, ακόμα και για συζητήσεις εργασίας, πληροφόρησης κ.α. ώστε να σχηματιστεί η εντύπωση ότι είναι ένας χώρος όπου πάει εκεί, όποιος έχει προβλήματα.

— Η διαμόρφωση της αυλής ανάλογα με τις ανάγκες των μαθητών φαίνεται, εκτός λίγων εξαιρέσεων, ότι δεν είναι συνείδηση των σχε διαστών και των υπεύθυνων παιδαγωγών. Εδώ δίνεται η δυνατότητα να διαμορφωθεί η αυλή σε συνεργασία με τους μαθητές και τους γονείς, έτσι ώστε να ανταποκρίνεται σε πολλαπλές ανάγκες.

— Το αίτημα για τη διαμόρφωση της τάξης είναι αντίδραση στην εξωτερική εμφάνιση των σχολείων και των τάξεων, που θυμίζουν μάλλον νοσοκομεία, παρά ενδιαφέροντες και κατάλληλους χώρους εργασίας. Οι χώροι του σχολείου πρέπει να διαμορφωθούν έτσι, ώστε οι μαθητές εκεί να νιώθουν ευχάριστα, και "σα στο σπίτι τους" και να τους δίνονται πολλές δυνατότητες επικοινωνίας και συνεργασίας.

Αυτό απο τη μια απαιτεί τη εξωτερική διαμόρφωση του σχολείου και των τάξεων με εικόνες, τοιχογραφίες, λουλούδια, γωνίες για κουβέντα, χώρους αναψυχής και χώρους για εκτόνωση, από την άλλη όμως απαιτεί κι μία αλλαγή στον τρόπο που κάθονται τα παιδιά στην τάξη. Έτσι λοιπόν οι μαθητές θα'πρεπε να κάθονται πάντα με τέτοιο τρόπο ώστε να βλέπουν τα πρόσωπά τους.

Αυτό εμποδίζει το να συγκεντρώνονται οι μαθητές πολύ έντονα στον δάσκαλο και διευκολύνει τη δυνατότητα τους να μιλάνε μεταξύ τους. Ορισμένες μορφές μαθήματος όπως η ομαδική εργασία, μπορεί να αλλάξουν και τη διάταξη των θρανίων. Η ευέλικτη, ανάλογα με την περίπτωση και την συνύπαρξη των ανθρώπων και των αντικειμένων διάταξη του χώρου, αποτελεί βοήθημα γιατί βοηθά στη μάθηση και την διευκόλυνση επειδή ανταποκρίνεται στην εκάστοτε παιδαγωγική κατάσταση.

Κάνει πιο αντιληπτό το νόημα της και προωθεί τον εκάστοτε μαθησιακό χώρο (Κρεμμύδα Μαρία,1992).

Αντιφατικά μηνύματα - Κίνδυνοι σχετικά με την ενημέρωση των μαθητών

Οι άνθρωποι σήμερα δέχονται πληθώρα μηνυμάτων από κάθε κατεύθυνση. Η δυνατότητα τους να ξεχωρίσουν ποια από αυτά τα μηνύματα είναι θετικά και ποια αρνητικά είναι μηδαμινή. Τα παιδιά κινδυνεύουν να πέσουν θύματα αντιφατικών μηνυμάτων. Πώς θα μπορέσουν να ξεχωρίσουν το σωστό από το λάθος; Πώς να εμπιστευθεί το παιδί τους γονείς του που να μιλούν για τον κίνδυνο του καπνίσματος όταν οι ίδιοι καπνίζουν; Πώς να τους ακούσουν, όταν τους αποτρέπουν από το να ακούνε σκληρή ξένη μουσική, όπου συνήθως διαφημίζονται ακόμη και ναρκωτικά, όταν οι ίδιοι διασκεδάζουν με τέτοιου είδους τραγούδια.

Πώς να απομακρυνθούν τα παιδιά από το κάπνισμα όταν καθημερινά δέχονται μηνύματα από τις γιγαντοαφίσες που παρουσιάζουν ένα υπέροχο συνδυασμό ομορφιάς και χρωμάτων. Πώς μπορεί να πείσει το κράτος, αφού το ίδιο δεν καταργεί τη γιγαντοαφίσα, αλλά δέχεται την ταπείνωση του από τις τσιγαροεταιρείες, οι οποίες του παραχωρούν μια θέση στην πλαϊνή πλευρά του πακέτου, για να μας ενημερώσει, ότι το κάπνισμα βλάπτει σοβαρά την υγεία μας. Έτσι τα παιδιά συνειδητοποιούν ότι τα κηρύγματα τα λένε μόνο γι'αυτούς. Είναι λοιπόν αναγκαίο να εξηγήουμε στα παιδιά αυτές τις αντιφάσεις της συμπερι-

φοράς των μεγάλων. Τα επιχειρήματα των εκπαιδευτικών και οι μέθοδοι αξιολόγησης σε τέτοιου είδους θέματα θα μπορούσαν να αφορούν ή να εμπορευόμενται από την επικαιρότητα, όπως αυτή παρουσιάζεται από τα Μέσα Μαζικής Ενημέρωσης. Έτσι βοηθούνται οι μαθητές να αποκτήσουν κίνητρα και κριτήρια για να αξιολογούν τα γεγονότα. (Νίκος Τσιλιχρήστος, 1991).

Μέσα Μαζικής Ενημέρωσης (Μ. Μ. Ε)

Είναι γεγονός ότι οι σημερινοί γονείς και καθηγητές είναι αμήχανοι μπροστά στην πραγματικότητα που αντιμετωπίζουν με τα παιδιά - μαθητές. Έχουν ανατραπεί εκείνοι οι παράγοντες που διαμόρφωναν στάσεις και συμπεριφορές.

Από τότε που ξεκίνησε κατά των ναρκωτικών ουσιών η ενημέρωση για τη χρήση τους γίνεται από τα Μ.Μ.Ε. και τη διαφήμιση με αφίσες που συναντάμε στους δημόσιους χώρους (Α.Α Λιβάνη, 1990)

Δεν μπορούμε σήμερα να υποστηρίξουμε ότι το σχολείο επηρεάζει τη διαμόρφωση στάσεων & συμπεριφορών από ότι ο μηχανισμός της διαφήμισης. Είναι αδύνατο να αξιολογήσουμε πόσο επηρεάζουν η Τ.β. και το βίντεο το χαρακτήρα του παιδιού. Το ποτό, το τσιγάρο, προβάλλονται καθημερινά στη μικρή οθόνη. Ακόμη και οι γιγαντοαφίσες παρουσιάζουν μία ζωή όμορφη με τσιγάρα και ποτά. Για τα άτομα που ωθούνται από την περιέργεια αυτά τα διαφημιστικά δεν είναι αρκετά για να τα εμποδίσουν να χρησιμοποιήσουν Ναρκωτικά, ενώ για τους χρήστε ναρκωτικών ουσιών δεν είναι αρκετά πειστικά ώστε να τους κάνουν να σταματήσουν τη χρήση τους. Ακόμη υπάρχει ο κίνδυνος όλες αυτές οι

ανόπτες διαφημίσεις να κάνουν το κοινό να αντιμετωπίζει τις υπολοιπες (Νίκος Τσιλιχρήστος,1991).

Ακόμη και οι ίδιοι οι γονείς με τη στάση τους δεν βοηθούνε τα παιδιά. Όταν οι ίδιοι καπνίζουν και στέλνουν τα παιδιά τους να τους φέρουν τσιγάρα από το κοντινότερο περίπτερο.

" Αξίζει να αναφερθεί η σχετική συζήτηση στη Βουλή στις 24-11-1987, όπου καταγγέλθηκε ότι μόλις μία εβδομάδα μετά την ψήφιση του Ν.1979/87, η Τ.Υ. μετέδιδε τραγούδια όπως:

- " Έμαθα πως είσαι μάγκας και είσαι και χασικλής "
- " Όταν καπνίζει ο λουλάς "
- " Στα προζάκια λέμε ναι "
- " Μας κηνυγούν τον αργιλέ " (Αθ. Αβραμίδης. Εκδ. Ακρίτας, σελ.161).

Θεωρείται γενικά ότι το πρόβλημα των Ναρκωτικών θα ήταν πιο απλό για τους νέους, αν δεν υπήρχε όλη αυτή η κουλτούρα γύρω τους, αν οι τραγουδιστές δεν τραγουδούσαν γι'αυτά.Γιατί όπως πιστεύεται είναι δύσκολο να αντισταθεί ο νέος στον πειρασμό η την πρόκληση, όταν τραγουδιστές, αθλητές, ηθοποιοί, ή άνθρωποι που έχουν η υποτίθεται ότι έχουν κάποια διανοητική καλλιέργεια παίρνουν Ναρκωτικά. Θα ήταν αναγκαίο τα Μ.Μ.Ε. να προσφέρουν προγράμματα για την πρόληψη, την αποφυγή χρήσης ναρκωτικών ουσιών, προγράμματα διαμόρφωσης γνώμης και στάσεως κατά των Ναρκωτικών, παρέχοντας πληροφορίες και στοιχεία για την υποστήριξη ενός συντονισμένου εθνικού προγράμματος για την αντιμετώπιση τους (Νίκος Τσιλιχρήστος,1991).

Όσον αφορά τώρα το σχολείο, οποιοσδήποτε δραστηριότητες γίνονται σχετικά με την πρόληψη δεν βοηθούν αν δεν γίνει σωστή εκτίμηση των αναγκών και κατόπιν, ανάλογα με το αποτέλεσμα, να προτείνουν τρόπους προσαρμογής τους σε αυτά.

Είναι χρέος του σχολείου ν'αποκαλύψει την απατηλή εικόνα του "επιτυχημένου ανθρώπου" των διαφημίσεων. Οφείλει να προβάλλει τη αξία της αναζήτησης της πραγματικής ταυτότητας του καθένα. (Νίκος Τσιλιχρήστος, 1991).

Τρόποι Αντιμετώπισης

α) Πρόληψη

Οι δραστηριότητες που αποβλέπουν στην πρόληψη είναι η πιο σημαντική πλευρά της προσπάθειας μίας κοινωνίας γύρω από την ενημέρωση των Ναρκωτικών. Αυτές οι δραστηριότητες καλό είναι να έχουν ως κέντρο το περιβάλλον όπου ζουν και εργάζονται οι άνθρωποι και η δουλειά να γίνεται μέσα από μικρές ομάδες. Βέβαια σε καμιά περίπτωση δεν πρέπει να μπερδεύουμε τις δραστηριότητες για ένα πιο ανθρώπινο κι πολιτισμένο περιβάλλον με την πληροφόρηση γύρω από το πρόβλημα των Ναρκωτικών. Πρέπει να συνειδητοποιήσουμε πως κινδυνεύουμε να γίνουμε διαφημιστές των Ναρκωτικών, όταν κάνουμε συνδέσεις όπως, ναι στον αθλητισμό, όχι στα Ναρκωτικά, αφού γνωρίζουμε ότι πολλοί αθλητές κάνουν χρήση Ναρκωτικών.

Όσον αφορά τους μαθητές, η ψυχοδυναμική μέθοδος της ομάδας στην τάξη είναι η καλύτερη μέθοδος για να τους περάσουμε τα μηνύματα.

ματα ενάντια στη χρήση ουσιών. Να χωρίσουμε δηλ. την τάξη σε μικρές ομάδες των 5-6 μαθητών, όπου θα υπάρχει αλληλοβοήθεια, αλληλοποστήριξη και αλληλεγγύη. Αυτή η μέθοδος αντικαθιστά την ξεπερασμένη μέθοδο της διάλεξης του δασκάλου και το στιγματισμό των νέων που κάνουν χρήση ναρκωτικών ουσιών. Καλό είναι να μην ξεχνάμε πως το παιδί περνά διακοσίες περίπου ημέρες το χρόνο στο σχολείο και πως είναι άλλο να διδάσκεις καλά ένα θέμα και άλλο να μαθαίνεις σε ένα παιδί ένα θέμα σε βάθος (Νίκος Τσιλιχρήστος, 1991).

Όταν ένα παιδί αντιμετωπίζει ένα πρόβλημα χρειάζεται τη βοήθεια των συμμαθητών και του δασκάλου. Είναι απαραίτητο τη θέση της επίπληξης να πάρει η παιδαγωγική της υποστηρικτικής, κάτι που μας βοηθάει να προλάβουμε την παρρέκλιση του μαθητή και να το περνάμε τα μηνύματά μας.

Επίσης, καλό είναι να μη ξεχνάμε πως τα αίτια που οδηγούν στα ναρκωτικά είναι πολλά και πως όσοι δεν θα μπόρέσουν να αντιμετωπίσουν τις δυσκολίες της ζωής, σίγουρα θα αναζητήσουν εναλλακτικές λύσεις. Γι' αυτό το λόγο, όλες οι χώρες, οδηγούνται στην πρόληψη από τις μικρές ηλικίες. Ακόμη, να μην ξεχνάμε ότι το βασικό αίτιο για την τοξικομανία είμαστε εμείς οι ίδιοι, τόσο σαν οργανωμένη κοινωνία, όσο και σαν ξεχωριστά άτομα αυτής της κοινωνίας (Νίκος Τσιλιχρήστος, 1991).

β) Ενημέρωση

Η ενημέρωση είναι απαραίτητο να είναι ειλικρινής, πρακτική & όχι μονότονη. Στα ενημερωτικά προγράμματα είναι σημαντικό να απο

φεύγουμε το στιγματισμό. Στόχος είναι να οδηγήσουμε τους ανθρώπους να σκεφτούν σωστά το πρόβλημα και να υπάρξει διάλογος. Ο σκοπός της πληροφόρησης είναι να εξηγήσουμε στο χρήστη την κατάσταση στην οποία βρίσκεται και όχι να τον οργανώσουμε.

Σε κάθε πρόγραμμα πρόληψης ενάντια στα ναρκωτικά θα πρέπει να δίνουμε ιδιαίτερη βαρύτητα στην ψυχοδυναμική άποψη. Είναι ανάγκη να προσαρμόζουμε την πληροφορία, και να προσαρμοζόμαστε και εμείς οι αντεμεταδότες, στην ηλικία, στο επίπεδο γνώσεων, στις στάσεις και στις συμπεριφορές των αποδεκτών. Γιατί καθώς σχεδιάζουμε ένα πρόγραμμα δράσης μπορεί να μη δώσουμε ιδιαίτερη βαρύτητα στις ομάδες που απευθύνεται με αποτέλεσμα να αποτύχει όλο το πρόγραμμα (Νίκος Τσιλιχρήστος, 1991)

Πρέπει λοιπόν να προσανατολίζουμε τα προγράμματα μας προς δύο βασικούς στόχους: α) στην πρόληψη της χρήσης παράνομων τοξικών ουσιών και β) στην πρόληψη της χρήσης νόμιμων τοξικών ουσιών (τσιγάρο, αλκοόλ, νόμιμα ψυχοτρόπα χάπια).

Παρόλα αυτά απ'οτιδήποτε άλλο χρειαζόμαστε ένα εξειδικευμένο σύστημα ενημέρωσης για τα παιδιά και τους εφήβους, μια πληροφόρηση η οποία θα επιδράσει αποφασιστικά στις αιτίες που κάνουν ένα σημαντικό τμήμα της νεολαίας να στρέφεται στα ναρκωτικά.

Εκπαιδευτικοί αλλά και επιστήμονες έχουν στρέψει την προσοχή τους στον αριθμό των πληροφοριών που πρέπει να δώσουν στα παιδιά αμελώντας τη δυναμική της ομάδας. Όμως δεν πρέπει να ξεχνάμε ότι εκείνο που μετράει στην ενημέρωση δεν είναι η πληροφορία που δίδεται

νουμε, αλλά ο τρόπος με τον οποίο κι δίνουμε (Νίκος Τσιλιχρήστος 1991).

Σκοπός της ενημέρωσης στο σχολείο είναι να στηρίξουμε και να εξιωώσουμε την κλονισμένη αυτοπεποίθηση πολλών παιδιών και εφήβων για να παρακολουθούν ευχάριστα το σχολείο, αλλά και να μπορούν να αντισταθούν στην πειστική προσφορά ναρκωτικών.

Είναι ανάγκη να υπάρχει εξειδικευμένο υλικό, διαφορετικό για το Δημοτικό - Γυμνάσιο - Λύκειο, υλικό που θα βοηθήσει τους δασκάλους και τους καθηγητές να δουλέψουν με σύγχρονους παιδαγωγικούς τρόπους πάνω στο πρόβλημα των ναρκωτικών.

Είναι ανάγκη να εκδοθεί και να μοιραστεί κατάλληλα διατυπωμένο, γλωσσικά και παιδαγωγικά, υλικό για την νομοθεσία που διέπει την χρήση ναρκωτικών και ακόμη κατάλληλο πληροφοριακό υλικό για την κατάχρηση των νόμιμων εξαρτητικών φαρμάκων, με συνταγή γιατρού δηλαδή, στη χώρα μας (Νίκος Τσιλιχρήστος, 1991).

Η αντιμετώπιση του προβλήματος των ναρκωτικών

Τα ναρκωτικά είναι πια ένας κίνδυνος χειροπιαστός, ένας εχθρό ύπουλος και αδιάταχτος. Το κακό πια μέσα στο σπίτι μας. Ήδη έχει ξεσηκωθεί και αντιδρά. Μόνο που δεν αντιδρά με ειλικρινή αποφασιστικότητα. Αν θέλει μπορεί να εξουδετερώσει τον κίνδυνο. Και πρέπει να το θελήσει. Με τα ξόρκια δεν αντιμετωπίζεται η μάστιγα των ναρκωτικών. Ξέρει τις πηγές του. Εκεί πρέπει να χτυπήσει, στη ρίζα. Μεγάλα συμφέροντα κρύβονται πίσω από τα αξιολύπητα θύματα κι τους

ασήμαντους μικρεμπόρους του "λευκού θανάτου" στους οποίους περιορίζεται μέχρι σήμερα ο "αγώνας κατά των ναρκωτικών". Όσο η οργανωμένη κοινωνία κυνηγάει αυτούς και δεν τολμά να κόψει τα "μεγάλα κεφάλια" το κακό θα συνεχίζεται και θα μεγαλώνει. Στο μεγάλο πρόβλημα των ναρκωτικών υπάρχει λύση. Στοργή και μέριμνα για τα θύματα και "πέλεκυς βαρύς" για τους θύτες, τους μοναδικούς μεγάλους ενόχους.

Ας δούμε όμως τώρα πιο συγκεκριμένα τί υπάρχει για τη αντιμετώπιση του προβλήματος των ναρκωτικών:

α) Οι νόμοι

Οι νόμοι για τα ναρκωτικά κατά το επεικέστερο χαρακτηρισμό αποδεικνύονται μη αποτελεσματικοί. Αυτό δεν αποδεικνύει και η συνεχής και σε παγκόσμια κλίμακα αναθεώρηση των μέτρων καταστολής εναντίον των ναρκωτικών.

Είναι λοιπόν δικαιολογημένες οι επιφυλάξεις για τη αποτελεσματικότητα των "νέων μέτρων" από τον Διεθνή Οργανισμό Ελέγχου των Ναρκωτικών. Ο νέος κατασταλτικός νόμος στη χώρα μας ο 1729/87 με τίτλο "καταπολέμηση της διάδοσης των ναρκωτικών, προστασία των νέων και άλλες διατάξεις" σύμφωνα με τους ποινικολόγους "απέτυχε παταγωδώς", κατά τους δικαστές "οδήγησε σε αδιέξοδο" και κατά την γνωμοδότηση του Άρειου Πάγου δεν μπορεί να εφαρμοστεί ούτε και σε όσους επιβάλλεται η "αναγκαστική νοσηλεία" αφού δεν υπάρχουν τα υπό του νόμου καθοριζόμενα "θεραπευτικά προγράμματα" και τα κατάλ

ληλα "σωφρονιστικά κατάσχηματα θεραπευτικού χαρακτήρα".

Έτσι όλοι επανακυκλοφορούν με περισσότερο θράσος αυτήτη φορά γνωρίζοντας τις αδυναμίες του νόμου, σπέρνοντας τον αργό θάνατο.

Όπως τον χαρακτήρισε και ο τ.Προεδρος του Συμβουλίου. Επικρα-
τείας ως Υπουργός τότε Δικαιοσύνης σε συνέντευξη Τύπου είπε ότι
" πρόκειται για ένα νόμο ανάπηρο και ατελέστατο ". Ήδη από τον Μάρ-
τιο του 1988 ο τότε Υφηπουργός Υ.Π.Κ.Α. ανήγγειλε στη Βουλή ότι
θα γίνει αναθεώρηση του Ν.1729/87 και πολλοί ετοίμασαν τις προτά-
σεις τους ενώ κάποιοι άλλοι ζήτησαν την πλήρη κατάργηση του και
την πλήρη κατάργηση του και την σύνταξη ενός νέου νόμου(Αθανάσιος
Αβραμίδης,1991).

β) Η διώξη

Η αποτελεσματικότητα της διώξης είναι μικρή και οι ποσότητες
ναρκωτικών που κατάσχονται κυμαίνονται από το 5-10% των διακινου-
μενων, οπότε το 90-95% φθάνει στην κατανάλωση.

Η Υπηρεσία Διώξης Ναρκωτικών στη χώρα μας δεν τυγχάνει ιδιαί-
τερης φροντίδας από την Πολιτεία. Βέβαια κατά καιρούς παρουσιάζει
εκπληκτικές επιτυχίες. Θα πρέπει όμως να γίνει συνείδηση, ότι πρό-
κειται για μια περιοχή πολύ κρίσιμη για την διακίνηση ναρκωτικών
και αποκτά μεγαλύτερη σημασία σε μια Ενωμένη Ευρώπη αφού αποτελεί
τα ακραία σύνορα της προς περιοχές, όπου η παραγωγή, η διακίνηση,
και τα ποικίλα "κυκλώματα" των ναρκωτικών οργιάζουν.

Έτσι καταλαβαίνουμε πόσο μεγάλη κι επιτακτική είναι η ανάγκη για την έγκαιρη και πληρέστερη στελέχωση της, την ευρύτερη εκπαίδευση και τον εξοπλισμό της με τα σύγχρονα μέσα διώξεως, καθώς επίσης και για την καλύτερη συνεννόηση και τον συντονισμό των προσπαθειών μεταξύ των σχετικών με την δίωξη ανάλογων υπηρεσιών, εντόπιων και ξένων (Αθαν. Αβραμίδης, 1991)

Προτεινόμενα Μέτρα

Πιστεύουμε ότι για τη θετική αντιμετώπιση του φαινομένου απαιτείται η συμβολή και συνεργασία όλων των δυνάμεων του κοινωνικού συστήματος.

Τα μέτρα που προτείνουμε είναι:

— Η μειωμένη δημιουργία - κυκλοφορία των "στερεοτύπων" Να μην τους απομονώνουμε και αποξενώνουμε, αλλά να τους αναγνωρίζουμε σαν μέλη της κοινωνίας, για να μπορέσουμε να τους βοηθήσουμε και να τους αντιμετωπίσουμε.

Ο κοινωνιολόγος WILKINS αναφέρει:

" Η Κοινωνία μπορεί να ελέγχει ουσιαστικά και επικοδομητικά μόνο εκείνα τα άτομα που υπολογίζει και συμπεριλαμβάνει μέσα στα μέλη της " (Σ.Μεσημέρης 1988, σελ.76).

Εξάλλου η μείωση των " στερεοτύπων " θα κάνει τη σύγκρουση των αστυνομικών ενάντια των ναρκωμανών πιο ήπια και το χάσμα όλο και πιο μικρό.

— Η συμβολή των μέσων δραστηριότητας.

Αρκετά συχνά τα μέσα του Τύπου ασχολούνται με το φαινόμενο της εξάπλωσης των ναρκωτικών δημιουργώντας πλήθος "στερεοτύπων". Απλές καταστάσεις δραματοποιούνται, μεμονωμένα γεγονότα μεγαλοποιούνται, λείπει η υπευθυνότητα και αγνοείται η θεμελιακή μορφή του φαινομένου.

Με τις τιτλοποιημένες, ανεύθυνες, εμπορικές κραυγές, το φαινόμενο δεν αντιμετωπίζεται θετικά, αλλά διευκολύνεται η εξάπλωση του και ενισχύεται το αδιέξοδο. Με την ελαττωμένη κυκλοφορία των "στερεοτύπων", ο Τύπος μπορεί αποφασιστικά να βοηθήσει στην θετική αντιμετώπιση του προβλήματος. (Σ.Μεσημέρης, 1988)

— Η ορθολογιστική αστυνόμευση.

Καθώς θα μειωθούν τα "στερεότυπα" και θα αλλάξει η εξοντωτική ξκαταδίωξη σε ήπια και ορθολογιστική αστυνόμευση τα αποτελέσματα δεν μπορούν παρά να είναι θετικά. Είναι απαραίτητη η θετική βοήθεια της αστυνομίας, στα πλαίσια που έχει την ικανότητα να συνεισφέρει ουσιαστικά στην αντιμετώπιση του φαινομένου (Μεσημέρης, 1988)

— Παρακολούθηση των ομάδων του υποκόσμου

Με την προϋπόθεση, ότι μπορούν να εφαρμοστούν τα προηγούμενα είναι απαραίτητη η παρακολούθηση και ο έλεγχος των ομάδων του υποκόσμου από την αστυνομία. Η πάλη κατά των εμπόρων - προμηθευτών, πολλά μπορεί να αποδώσει. Η θέση της αστυνομίας είναι αναγκαία και χρήσιμη. (Σ.Μεσημέρης, 1988).

— Ο ρόλος του κοινωνικού συστήματος

Θεωρούμε ότι το κοινωνικό σύστημα αποτελεί τον πιο βασικό παράγοντα στην αντιμετώπιση του προβλήματος. Χιλιάδες νέοι, σήμερα, κάνουν χρήση ναρκωτικών απογοητευμένοι από τις αρχές και την λειτουργία του συστήματος. Αμφισβητούν τις αξίες, τους νόμους, τους θεσμούς και μέσα από τον κόσμο των ναρκωτικών, δημιουργούν τους νόμους, αξίες, συστήματα.

Το κοινωνικό σύστημα έχει την δυνατότητα και να μειώσει και να αυξήσει την εξάπλωση του φαινομένου. Απαιτούνται αποδείξεις κοινωνικής σταθερότητας, ισορροπίας, δικαιοσύνης. Διαφορετικά, οι ναρκομανείς θα αυξάνουν, αφού θα δημιουργούνται από τις ατέλειες και αδυναμίες του ίδιου του συστήματος.

Το πρόβλημα των ναρκωτικών και των ναρκομανών δεν υπάρχει όταν το κοινωνικό σύστημα πείσει τα μέλη του για την ύπαρξη του. (Σ. Μεσσημέρης, 1988).

Προτάσεις

Πιστεύουμε ότι για να βοηθήσει ουσιαστικά η νεολαία και να διασφαλιστεί από το κίνδυνο των Ναρκωτικών απαιτείται μια συντονισμένη κυβερνητική πολιτική με τη δημιουργία ενός ενιαίου κρατικού φορέα που θα ασχοληθεί αποκλειστικά με το πρόβλημα "Ναρκωτικά"

Επιβάλλεται βέβαια και η συνεργασία κυβέρνησης, τοπικής αυτοδιοίκησης και κοινωνικών φορέων για την προώθηση ανάπτυξης της κα

τάλληλης υποδομής που σαν στόχο θα έχει την αλλαγή της ποιότητας ζωής της νεολαίας μας.

Τα μέτρα που προτείνουμε τα χωρίζουμε σε προληπτικά, κατασταλτικά και μέτρα ιατρικής και κοινωνικής αντιμετώπισης των τοξικομανών.

Προληπτικά μέτρα

α) Το πρώτο βήμα για να καταπολεμηθεί η τοξικομανία είναι να γνωρίσουμε την έκταση του φαινομένου μέσα από τη σωστή μελέτη και ανάλυση του. Γι'αυτό κρίνεται απαραίτητη μια επίσημη διερεύνηση από την πολιτεία όλων εκείνων των στοιχείων, που θα οδηγήσουν στις απαραίτητους τους δέκτες για την γνώση όλου του προβλήματος.

β) Θα πρέπει να στραφεί η πολιτεία στην ανάγκη της ουσιαστικής απάντησης στα μεγάλα θέματα της απασχόλησης, μόρφωσης, άθλησης, και ψυχαγωγίας της νεολαίας. Για το σκοπό αυτό κρίνεται απαραίτητο να γεμίσουν οι συνοικίες με ψυχαγωγικά, πολιτιστικά και αθλητικά κέντρα, τα οποία να καλύπτουν τα ενδιαφέροντα των παιδιών και των νέων.

γ) Η σωστή ενημέρωση και πληροφόρηση του λαού, η οποία πιστεύουμε ότι λείπει σήμερα ή είναι ανεπαρκής.

Καταρχήν θα πρέπει οι γονείς να αποκτήσουν γνώσεις για να ενημερώνουν σωστά τα παιδιά τους και μέσα από ένα παιδαγωγικό διάλογο να μπορέσουν να τους επιστήσουν έγκαιρα την προσοχή, για τους κινδύνους που υπάρχουν.

Ο πρωταρχικός όμως ρόλος γι' αυτή την ενημέρωση ανήκει στην πολιτεία. Επιβάλλεται μέσα από ένα ευρύ προγραμματισμό να αγκαλιάσει και να βοηθήσει κάθε φορέα ή μαζική οργάνωση που εργάζεται υπεύθυνα προς αυτή την κατεύθυνση, και να καταφέρει να περνάει την πληροφόρηση σε όσο γίνεται πλατύτερες μάζες.

Είναι απαραίτητο να γίνουν ενημερωτικά σεμινάρια στους καθηγητές και στους δασκάλους για να μπορούν να παρεμβαίνουν σωστά & υπεύθυνα και να αντιμετωπίζουν το πρόβλημα όταν παρουσιάζεται στο μαθητικό τους περιβάλλον.

Η πληροφόρηση πρέπει να περάσει μέσα στην ίδια την νεολαία για να πάψει ο εφησυχασμός, για να μειωθεί η άγνοια γύρω από το πρόβλημα, για να διαλυθούν οι συγχίσεις και οι σκόπιμες στρεβλώσεις.

δ) Η λήψη μέτρων σε τομείς που αφορούν κύρια την νεολαία:

i) Πρέπει να ενθαρρυνθούν και να ενισχυθούν οι μαθητικές και νότιες για την ανάπτυξη πλούσιων δραστηριοτήτων μέσα στα σχολεία

ii) Απαιτείται ριζική αλλαγή στα προγράμματα της Τ.Υ. προς την κατεύθυνση της σωστής βασικά των νέων, αλλά και όλου του λαού

Κατασταλτικά Μέτρα

Προτείνουμε:

α) Να αναδιοργανωθεί ριζικά η υπηρεσία δίωξης. Χρειάζεται σημαντική αύξηση του προσωπικού, ειδική εκπαίδευση και μετεκπαίδευση .

β) Να θεσπιστούν καινούργιοι νόμοι, αυστηρότεροι και ειδικότεροι για την αποτελεσματικότερη διώξη των εμπορών ναρκωτικών.

γ) Να αναμορφωθεί όλη η σχετική με τα ναρκωτικά νομοθεσία πάνω στο δίδυμο: αυστηρή τιμωρία των εμπορών του λευκού θανάτου και υπεύθυνη αντιμετώπιση και βοήθεια για τους απλούς χρήστες-θύματα.

Οι τοξικομανείς να θεωρούνται άρρωστοι και σαν τέτοιτοι να αντιμετωπίζονται σ'ειδικά κέντρα και η θεραπεία τους να είναι υποχρέωση της Πολιτείας. Θα πρέπει πια να σταματήσει η εκτόπιση των ναρκομανών σαν μέτρο τιμωρίας.

Μέτρα ιατρικής και κοινωνικής αντιμετώπισης των τοξικομανών.

Η θεραπεία των τοξικομανών δεν είναι αδύνατη είναι όμως αρκετά δύσκολη. Η τοξικομανία δεν πρέπει να αντιμετωπίζεται σαν μία οποιαδήποτε ασθένεια με φάρμακα και περιορισμούς.

Συγκεκριμένα προτείνουμε:

α) Δημιουργία κέντρων αποτοξίνωσης στα μεγάλα αστικά κέντρα με ειδικό προσωπικό όπως ιατρούς, ψυχολόγους κοινωνικούς λειτουργούς, ψυχιάτρους κ.α. εφαρμόζοντας μία θεραπεία πολυδιάστατη. Συγκεκριμένα μία θεραπεία, που δεν θα στηρίζεται μόνο σε φαρμακευτική αγωγή, αλλά και στην συναισθηματική βοήθεια, όπως και ψυχολογική υποστήριξη του ατόμου.

β) Η δημιουργία ιατροψυχολογικών σταθμών στους οποίους θα μπορούν να πηγαίνουν οι χρήστες για οποιοδήποτε πρόβλημα τους, χω

ρίς την μεσολάβηση δικτυικών αρχών.

III ΜΕΘΟΔΟΛΟΓΙΑ

Ο κόσμος πάντα χρησιμοποιούσε ναρκωτικά. Ίσως επειδή σε κάνουν να "νιώθεις ωραία", είτε έτσι για την ψυχαγωγία ή και γιατί βοηθούν λίγο ή πολύ το χρήστη να νιώσει αυτό ακριβώς που προκαλούν. Ο πρωϊνός καφές, το ποτό σε μία κοινωνική εκδήλωση, αλλά και η καθημερινή χρήση ενέσιμων ναρκωτικών είναι χαρακτηριστικά παραδείγματα. Ένα μικρό ποσοστό χρηστών δεν μπορούν να ελέγξουν την χρήση τους. Η χρήση των ναρκωτικών και ο εθισμός που δοκιμάζουν τα άτομα αυτά μπορούν να τους προκαλέσουν συναισθηματικά, οργανικά, κοινωνικά και οικονομικά προβλήματα.

Έτσι λοιπόν αποφασίστηκε να μελετηθεί το θέμα των ναρκωτικών και να διαπιστωθεί πόσο ενημερωμένα είναι τα παιδιά του Γυμνασίου σχετικά με την πρόληψη των ναρκωτικών και από πού προέρχεται η ενημέρωσή τους.

Συγκεκριμένα τα ερωτήματα που τέθηκαν είναι τα εξής:

- Πού βασίζεται η ενημέρωσή τους για τα ναρκωτικά.
- Πόσο συχνά συζητούν το συγκεκριμένο θέμα με τους γονείς τους.
- Αν έχουν διαβάσει κάποια βιβλία για τα ναρκωτικά.
- Αν έχει επισκεφθεί το σχολείο τους κάποιος ειδικός σύμβουλος για να τους μιλήσει για τα ναρκωτικά.
- Αν κρίνουν τα παιδιά απαραίτητο να καθιερωθεί ειδικό μάθημα για τα ναρκωτικά.
- Πώς πιστεύουν οι μαθητές ότι παρουσιάζεται το θέμα "ναρκωτικά", από τα μέσα μαζικής ενημέρωσης.
- Ποιά είναι η γνώμη τους για τις διαστάσεις του

προβλήματος τα τελευταία χρόνια στη χώρα μας.

- Ποιοί πιστεύουν ότι είναι οι λόγοι που ωθούν κάποια άτομα στα ναρκωτικά.

- Κατά πόσο θα τους ενδιέφερε να συμμετάσχουν ενεργά σε κάποια προγράμματα πρόληψης.

Προκειμένου να δοθούν κάποιες απαντήσεις στα παραπάνω ερωτήματα, αποφασίστηκε να πραγματοποιηθεί μία έρευνα σε δύο γυμνάσια της Θεσ/νίκης, το 6ο (έκτο) και το 21ο (εικοστό - πρώτο), και στο 1ο (πρώτο) γυμνάσιο της Εδεσσας. Η έρευνα έγινε στις 17 Δεκεμβρίου 1992. Τα ερωτηματολόγια δόθηκαν σε διακόσια ογδόντα πέντε παιδιά, στις α,β και γ τάξεις του γυμνασίου, στην τελευταία ώρα του μαθήματος. Στο έκτο γυμνάσιο Θεσ/νίκης δόθηκαν εκατόν εννιά (109) ερωτηματολόγια, 35 (τριάντα - πέντε) στην πρώτη γυμνασίου, 38 (τριάντα - οχτώ) στη δεύτερα γυμνασίου και 36 (τριάντα - έξι) στην τρίτη γυμνασίου. Στο εικοστό πρώτο γυμνάσιο της Θεσ/νίκης δόθηκαν 90 (ενενήντα) ερωτηματολόγια, 39 (τριάντα - εννιά) στην πρώτη γυμνασίου, 23 (είκοσι - τρία) στη δεύτερα γυμνασίου και 28 (είκοσι οχτώ) στην τρίτη γυμνασίου. Στο πρώτο γυμνάσιο της Εδεσσας δόθηκαν 86 (ογδόντα έξι) ερωτηματολόγια, 20 (είκοσι) στην πρώτη γυμνασίου, 24 (είκοσι - τέσσερα) στη δεύτερα γυμνασίου και 42 (σαράντα - δύο) στην τρίτη γυμνασίου.

Η επίσκεψη στα σχολεία έγινε εντελώς τυχαία και αφού έγινε συνεννόηση με τους γυμνασιάρχες, μοιράστηκαν τα ερωτηματολόγια, σ' όλα τα παιδιά που ήταν παρόντα σε κάθε τάξη. Δόθηκαν οι απαραίτητες οδηγίες και τα παιδιά συμπλήρωσαν τα ερωτηματολόγια παρουσία των καθηγητών.

Κατά τη διάρκεια που τα παιδιά συμπλήρωναν τα ερωτηματολόγια, γινόταν επισκέψεις στα τμήματα σε τακτά χρονικά διαστήματα για τυχόν διευκρινήσεις.

Το ερωτηματολόγιο αποτελείται από είκοσι - επτά ερωτήσεις, οι οποίες είναι ανοιχτές - προκατασκευασμένες. Προτιμήσαμε τις ανοιχτές - προκατασκευασμένες ερωτήσεις, γιατί υπάρχει μεγαλύτερη δυνατότητα επιλογής, είναι έτοιμες και είναι πιο εύκολη η ταξινόμηση των αποτελεσμάτων.

IV ΑΠΟΤΕΛΕΣΜΑΤΑ

Ερώτηση 1η Θεσ/νίκη - Έδεσσα

Στην πρώτη ερώτηση παρατηρούμε πως τα παιδιά ενημερώνονται γύρω από τα Ναρκωτικά από συζητήσεις που κάνουν με τους γονείς τους. Αυτό ισχύει κυρίως για την Θεσ/νίκη (48%). Στην Έδεσσα το ποσοστό μοιράζεται κυρίως ανάμεσα στις συζητήσεις με τους γονείς (30%) αλλά και στα Μέσα Μαζικής Ενημέρωσης (30%).

Ερώτηση 2η Θεσ/νίκη - Έδεσσα

Στην δεύτερη ερώτηση που αφορά την συχνότητα συζήτησης του συγκεκριμένου θέματος με τους γονείς παρατηρούμε πως κι στην Θεσ/νίκη και στην Έδεσσα (55% και 44% αντίστοιχα) συζητά συχνά, αλλά και ένα μεγάλο ποσοστό (20% και 34%) το συζητά σπάνια.

Ερώτηση 3η Θεσ/νίκη - Έδεσσα

Στην τρίτη ερώτηση που αφορά τα βιβλία που έχουν διαβάσει για τα Ναρκωτικά, παρατηρούμε πως και στην Θεσ/νίκη και στην Έδεσσα, κατά ένα μεγάλο ποσοστό 58% και 55% αντίστοιχα, έχουν διαβάσει 1-2 βιβλία, αλλά και ένα μεγάλο ποσοστό 23% και 35% αντίστοιχα, δε έχει διαβάσει κανένα.

Ερώτηση 4η Θεσ/νίκη - Έδεσσα

Σχετικά με την τέταρτη ερώτηση που αφορά την επιλογή των βιβλίων, παρατηρούμε πως και στην Θεσ/νίκη και στην Έδεσσα, η επιλογή στο μεγαλύτερο ποσοστό, 69% και 45% αντίστοιχα, ήταν των ίδιων των παιδιών.

Ερώτηση 5η Θεσ/νίκη - Έδεσσα

Στην πέμπτη ερώτηση παρατηρούμε πως στην Θεσ/νίκη το μεγαλύτερο ποσοστό, 77%, απάντησε πως δεν έχει πάει κάποιος ειδικός σύμβουλος στο σχολείο για να ενημερώσει τα παιδιά για τα Ναρκωτικά. Αντίθετα στην Έδεσσα το 45% απάντησε πως κανείς δεν πήγε να τους ενημερώσει και το 44% απάντησε πως έχει ενημερωθεί.

Ερώτηση 6η Θεσ/νίκη - Έδεσσα

Όσον αφορά την έκτη ερώτηση, σχετικά με το αν ήταν ενδιαφέροντα και επιμορφωτικά τα θέματα στα οποία αναφέρθηκε ο ειδικός, ένα μεγάλο ποσοστό στην Θεσ/νίκη, το 57%, απάντησε πως ήταν ενδιαφέροντα και ένα 38% απάντησε πως δεν ξέρει. Στην Έδεσσα το 47% απάντησε πως δεν ξέρει και το 42% πως ήταν ενδιαφέροντα τα θέματα.

Ερώτηση 7η Θεσ/νίκη - Έδεσσα

Σχετικά με την έβδομη ερώτηση για το αν υπάρχει στο σχολείο κάποιο έντυπο, φυλλάδιο, αφίσσα, βιβλίο, τα παιδιά και στην Θεσ/νίκη και στην Έδεσσα απάντησαν 50% και 74% αντίστοιχα πως στο σχολείο τους υπάρχουν αφίσσες με το θέμα των Ναρκωτικών.

Ερώτηση 8η Θεσ/νίκη - Έδεσσα

Σχετικά με την όγδοη ερώτηση, τα παιδιά και στη Θεσ/νίκη και στην Έδεσσα, 89% και 98% αντίστοιχα κρίνουν πως είναι απαραίτητο να καθιερωθεί στα σχολεία ειδικό μάθημα έστω και μια φορά τη εβδομάδα, για να ενημερώνονται για τους κινδύνους που τους απειλούν από την χρήση Ναρκωτικών.

Ερώτηση 9η Θεσ/νίκη - Έδεσσα

Στην ένατη ερώτηση παρατηρούμε πως τα παιδιά και στην Θεσ/νίκη και στην Έδεσσα, 75% και 80% αντίστοιχα, όταν βλέπουν μια διαφήμιση ή γιγαντοαφίσα για το κάπνισμα, δίνουν προσοχή στην αλήθεια και σοβαρότητα του Υπουργείου Υγείας που υποστηρίζει ότι το κάπνισμα βλάπτει σοβαρά την υγεία.

Ερώτηση 10η Θεσ/νίκη - Έδεσσα

Όσον αφορά την δέκατη ερώτηση παρατηρούμε πως και στην Θεσ/νίκη και στην Έδεσσα, 54% και 56% αντίστοιχα, τα παιδιά όταν ακούνε στο ραδιόφωνο ένα τραγούδι που μιλά για τσιγάρα, σφηνάκια και

ποτό, απλώς διασκεδάζουν ακούγοντας το τραγούδι. Αλλά και ένα μεγάλο ποσοστό, 36% και 37% αντίστοιχα, μένουν αδιάφοροι ακούγοντας το τραγούδι.

Ερώτηση 11η Θεσ/νίκη - Έδεσσα

Στην ενδέκατη ερώτηση παρατηρούμε πως τα παιδιά και στη Θεσ/νίκη και στην Έδεσσα 38% και 44% αντίστοιχα, πιστεύουν πως τα Μέσα Μαζικής Ενημέρωσης, παρουσιάζουν το θέμα των Ναρκωτικών έτσι όπως είναι. Το 17% και 12% αντίστοιχα, πιστεύει πως το μεγαλοποιούν. Το 21% και 16% αντίστοιχα, πιστεύει πως περιορίζουν τη σημασία τους και το 24% και 23% αντίστοιχα, δεν ξέρει.

Ερώτηση 12η Θεσ/νίκη - Έδεσσα

Όπως παρατηρούμε στη δωδέκατη ερώτηση και στη Θεσ/νίκη και στην Έδεσσα, 56% και 64% αντίστοιχα, η ενημέρωση για τα Ναρκωτικά στη χώρα μας είναι μικρή.

Ερώτηση 13η Θεσ/νίκη - Έδεσσα

Στη δέκα-τρίτη ερώτηση παρατηρούμε πως τα παιδιά στη Θεσ/νίκη και στην Έδεσσα, 34% και 34% αντίστοιχα, πιστεύουν πως οι πληροφορίες που δίνουν τα Μέσα Μαζικής Ενημέρωσης, λίγο βοηθούν για να καταλάβει κανείς την πραγματικότητα για τα Ναρκωτικά. Το 26% και 19% αντίστοιχα, πιστεύει πως βοηθούν πολύ λίγο και το 22% και 26% αντίστοιχα πως βοηθούν πολύ. Ακόμη το 80% και 7% αντίστοιχα, πιστεύουν

πως δεν βοηθούν καθόλου και το 10% και 13% αντίστοιχα, πως δημιουργούν σύγχυση.

Ερώτηση 14η Θεσ/νίκη - Έδεσσα

Στην δέκατη τέταρτη ερώτηση παρατηρούμε πως και στη Θεσ/νίκη και στην Έδεσσα, 80% και 69% αντίστοιχα, τα παιδιά πιστεύουν πως τα Ναρκωτικά στην Ελλάδα τα τελευταία χρόνια παρουσίασαν μεγάλη αύξηση.

Ερώτηση 15η Θεσ/νίκη - Έδεσσα

Στην δέκατη πέμπτη ερώτηση παρατηρούμε πως τα παιδιά στη Θεσ/νίκη και στην Έδεσσα, 57% και 49% αντίστοιχα, πιστεύουν πως τα άτομα που παίρνουν Ναρκωτικά είναι άτομα με περισσότερα ψυχολογικά προβλήματα. Ακόμη το 22% και το 28% αντίστοιχα, πιστεύει πως είναι πως είναι πιο αδύναμοι χαρακτήρες και το 3% και 2% αντίστοιχα, πως είναι πιο μοντέρνα και προοδευτικά άτομα.

Ερώτηση 16η Θεσ/νίκη - Έδεσσα

Στην δέκατη έκτη ερώτηση παρατηρούμε πως και στην Θεσ/νίκη & στην Έδεσσα, 39% και 50% αντίστοιχα, τα παιδιά πιστεύουν πως σ'όσου κάνουν εμπόριο και χρήση Ναρκωτικών, η ποινή που θα έπρεπε να τους επιβάλλεται είναι ισόβια. Ακόμη το 29% και 23% αντίστοιχα πιστεύει πως θα έπρεπε να τους επιβάλλεται θανατική ποινή. Αξίζει ακόμη να αναφερθούμε πως το 5% και 3% αντίστοιχα, πιστεύει πως δεν θα

έπρεπε να τους επιβάλλεται καμία ποινή.

Ερώτηση 17η Θεσ/νίκη - Έδεσσα

Όσον αφορά τη δέκατη έβδομη ερώτηση , παρατηρούμε πως τα παιδιά και στην Θεσ/νίκη και στην Έδεσσα, 68% και 66% αντίστοιχα, θα ενδιαφέρονταν να λάβει μέρος σ'ένα σεμινάριο με θέμα τα Ναρκωτικά .

Ερώτηση 18η Θεσ/νίκη - Έδεσσα

Στην δέκατη όγδοη ερώτηση, παρατηρούμε πως και στη Θεσ/νίκη, και στην Έδεσσα, 71% και 60% αντίστοιχα τα παιδιά αν γνώριζαν ότι ο συμμαθητής τους έκανε χρήση ναρκωτικών θάτο συζητούσαν μαζί του και θα τον συμβούλευαν τι να κάνει. Ακόμη το 12% και 19% αντίστοιχα, θα τον απέφευγαν, όπως δηλώνουν.

Ερώτηση 19η Θεσ/νίκη - Έδεσσα

Σχετικά με την δέκατη ένατη ερώτηση, παρατηρούμε πως τα παιδιά της Θεσ/νίκης, 29% , πιστεύουν πως ψυχολογικοί λόγοι ωθούν τα παιδιά στη χρήση ναρκωτικών. Το 27% πιστεύει πως οφείλεται στην περιέργεια να ζήσουν καινούργιες εμπειρίες και το 18% στην ανικανότητα να αντιμετωπίσουν διάφορα προβλήματα. Στην Έδεσσα παρατηρούμε ότι το 31% πιστεύει πως οι λόγοι που ωθούν τα παιδιά στην χρήση Ναρκωτικών, είναι η ανικανότητα να αντιμετωπίσουν διάφορα προβλήματα, το 24% πιστεύει πως οι λόγοι είναι ψυχολογικοί και το 22%

πιστεύει πως οφείλεται στην περιέργεια να ζήσουν καινούργιες εμπειρίες.

Ερώτηση 20η Θεσ/νίκη - Έδεσσα

Στην εικοστή ερώτηση παρατηρούμε πως όλα όσα έχουν υπόψη του τα παιδιά για τα Ναρκωτικά τόσο στη Θεσ/νίκη όσο και στην Έδεσσα, 56% και 49% αντίστοιχα, μιλάνε για τον κίνδυνο που προέρχεται από τα Ναρκωτικά, για τις συνέπειες που προκύπτουν από την χρήση τους και για την πρόληψη των Ναρκωτικών.

Ερώτηση 21η Θεσ/νίκη - Έδεσσα

Όσον αφορά την εικοστή πρώτη ερώτηση και στη Θεσ/νίκη & στην Έδεσσα, τα παιδιά πιστεύουν, 49% και 52% αντίστοιχα, πως η ενημέρωση συντελεί στην μείωση της εξάπλωσης των Ναρκωτικών, ενώ το 40% στην Θεσ/νίκη και το 40% στην Έδεσσα, πιστεύει πως από την ενημέρωση δεν υπάρχει ουσιστικό αποτέλεσμα.

Ερώτηση 22η Θεσ/νίκη - Έδεσσα

Σχετικά με την εικοστή δεύτερη ερώτηση, παρατηρούμε πως και στην Θεσ/νίκη και στην Έδεσσα τα παιδιά πιστεύουν, 38% και 44% αντίστοιχα, ότι αν ένα παιδί κάνει χρήση Ναρκωτικών, μία η δύο φορές, μετά είναι λίγο δύσκολο να σταματήσει. Ακόμη το 38% και το 36% αντίστοιχα πιστεύουν ότι σίγουρα θα συνεχίσει να κάνει χρήση στο μέλλον.

Ερώτηση 23η Θεσ/νίκη - Έδεσσα

Σχετικά με την εικοστή τρίτη ερώτηση, βλέπουμε πως τόσο στην Θεσ/νίκη όσο και στην Έδεσσα, 64% και 59% αντίστοιχα, τα παιδιά θα βοηθήσουν ένα άτομο που κάνει χρήση Ναρκωτικών να σταματήσει τη χρήση, μιλώντας του απευθείας. Το 15% και 15% αντίστοιχα στη Θεσ/νίκη και Έδεσσα θα το έλεγε στους γονείς του παιδιού και το 12% & 16% αντίστοιχα δεν θα μπορούσε να βοηθήσει.

Ερώτηση 24η Θεσ/νίκη - Έδεσσα

Στην εικοστή τέταρτη ερώτηση, η οποία αναφερόταν στο αν είναι ακίνδυνο να κάνει κάποιο παιδί χρήση Ναρκωτικών, αφού υπάρχει η δυνατότητα να κάνει αποξένωση σε κάποια θεραπευτική κοινότητα παρατηρούμε πως στην Θεσ/νίκη και Έδεσσα τα παιδιά απαντούν "ΟΧΙ" με ποσοστό 62% και 70% αντίστοιχα. Το 17% και 13% αντίστοιχα απαντά πως ίσως είναι ακίνδυνο, αφού μπορεί να κάνει αποξένωση.

Ερώτηση 25η Θεσ/νίκη - Έδεσσα

Σχετικά με την εικοστή πέμπτη ερώτηση, παρατηρούμε πως και στην Θεσ/νίκη και στην Έδεσσα τα παιδιά πιστεύουν, 76% και 84% αντίστοιχα, πως μια εβδομαδιαία εκπομπή πάνω στα Ναρκωτικά συντελεί στη σωστή ενημέρωση.

Ερώτηση 26η Θεσ/νίκη - Έδεσσα

Στην εικοστή έκτη ερώτηση, παρατηρούμε πως τα παιδιά και στη Θεσ/νίκη και στην Έδεσσα, 59% και 67% αντίστοιχα, πιστεύουν ότι η δημιουργία Κέντρων Νεότητας, Κέντρων Αθλήσεως και Ψυχαγωγίας κάνει τους νέους ν'απομακρυνθούν από τα υπόλοιπα μπάρ και κατά συνέπεια από την χρήση των Ναρκωτικών.

Ερώτηση 27η Θεσ/νίκη - Έδεσσα

Στην εικοστή έβδομη ερώτηση, παρατηρούμε πως τα παιδιά τόσο στην Θεσ/νίκη όσο και στην Έδεσσα 87% και 87% αντίστοιχα θεωρούν ότι η αύξηση των εμπορικών Ναρκωτικών συντελεί στην αύξηση της χρήσης των Ναρκωτικών.

V) ΣΥΜΠΕΡΑΣΜΑΤΑ

Στην πρώτη ερώτηση παρατηρούμε πως υπάρχει ένας συνδυασμός στις απαντήσεις Α, Β, και Δ. Στην Α' Γυμνασίου τα παιδιά, τόσο στην Έδεσσα όσο και στην Θεσ/νίκη, ενημερώνονται σε μεγαλύτερο ποσοστό για τα Ναρκωτικά, από συζητήσεις που κάνουν με τους γονείς τους. Αντίθετα ενημερώνονται λιγότερο από τα βιβλία και τα μέσα μαζικής ενημέρωσης. Εδώ συμπεραίνουμε πως τα παιδιά της Α' Γυμνασίου βρίσκονται στο μεταίχμιο της εφηβείας τους κι έτσι οι σχέσεις είναι πιο στενές με τους γονείς τους, σε αντίθεση με τα παιδιά της Β και Γ Γυμνασίου, κυρίως της Έδεσσας, όπου τα παιδιά ενημερώνονται σε μεγαλύτερο ποσοστό από τα μέσα μαζικής ενημέρωσης & από τα βιβλία. Εδώ συμπεραίνουμε πως τα παιδιά όσο μεγαλώνουν και φτάνουν στην εφηβεία θέλουν να ανεξαρτοποιούνται από τους γονείς τους, να έρχονται σε επαφή με συνομηλίκους τους και να ενημερώνονται από τα βιβλία και τα μέσα μαζικής ενημέρωσης.

Στη δεύτερη ερώτηση παρατηρούμε ότι το μεγαλύτερο ποσοστό των παιδιών συζητά το θέμα με τους γονείς του. Εδώ μπορούμε να πούμε ότι το θέμα των ναρκωτικών ίσως δεν θεωρείται πια θέμα "ταμπού". Αυτό ισχύει κυρίως για την Θεσ/νίκη, μία και στην Έδεσσα τα ποσοστά είναι πιο χαμηλά. Αξίζει να αναφέρουμε πως ένα μεγάλο ποσοστό

στην Έδεσσα σπάνια συζητά το θέμα με τους γονείς και ένα μικρό ποσοστό ποτέ. Αυτό δείχνει και το πρόβλημα των ναρκωτικών θεωρείται "ταμπού". Στην Θεσ/νίκη τα "αρνητικά" ποσοστά είναι μικρότερα και αυτό ίσως γιατί στις μεγάλες πόλεις ένα θέμα "ταμπού" ξεπερνιέται πιο εύκολα.

Στην τρίτη ερώτηση βλέπουμε ότι το μεγαλύτερο ποσοστό έχει διαβάσει ένα ως δύο βιβλία και στην Θεσ/νίκη και στην Έδεσσα. Αλλά και ένα μεγάλο ποσοστό που δεν έχει διαβάσει κανένα. Αυτό μπορεί να σημαίνει πως στην αγορά δεν υπάρχουν βιβλία κατάλληλα ή αρκετά ελκυστικά για τα παιδιά αυτής της ηλικίας. Πιο έντονο είναι το φαινόμενο στην Έδεσσα ίσως γιατί η κυκλοφορία βιβλίων με το συγκεκριμένο θέμα είναι πιο περιορισμένη και λιγότερο διαδεδομένη.

Στην τέταρτη ερώτηση, η οποία σχετίζεται με την προηγούμενη, βλέπουμε πως η επιλογή των βιβλίων που έχουν διαβάσει ήταν κυρίως των ίδιων των παιδιών. Παρατηρούμε όμως και πως και ένα ποσοστό παιδιών έχει διαβάσει βιβλία που η επιλογή έγινε από τους γονείς τους. Αυτό ισχύει κυρίως για τα παιδιά της Α' Γυμνασίου Θεσ/νίκης, τα οποία λόγω ηλικίας τους είναι πιο δεμένα με τους γονείς τους σε αντίθεση με τα παιδιά της Β και Γ, στα οποία η επιλογή των βιβλίων από τους γονείς ήταν μικρότερη. Τα παιδιά της Β και Γ σαν πιο μεγάλα, θέλουν να ανεξαρτοποιούνται από τους γονείς τους και προτιμούν να διαλέγουν εκείνα τα βιβλία που πρόκειται να διαβάσουν. Είναι χαρακτηριστικό της εφηβείας τους.

Στην πέμπτη ερώτηση συμπεραίνουμε πως δεν έχουν πραγματοποιηθεί στα σχολεία επισκέψεις από ειδικούς ή οι επισκέψεις ήταν αρκετά αραιές, ώστε τη συγκεκριμένη χρονική περίοδο που τα παιδιά της Α' Γυμνασίου ήταν στο Δημοτικό να είχε πραγματοποιηθεί κάποια επίσκεψη στο Γυμνάσιο. Δεν μπορούμε όμως να παραβλέψουμε και το γεγονός η ομιλία να μην ήταν υποχρεωτική κι έτσι τα παιδιά να μην την παρακολουθούσαν.

Παρόλα αυτά τονίζουμε πως είναι χρέος της πολιτείας να φροντίσει να πραγματοποιούνται επισκέψεις ειδικών στα σχολεία για να ενημερώνονται τα παιδιά γύρω από το πρόβλημα των ναρκωτικών. Ακόμη και οι καθηγητές, έχοντας την σωστή γνώση, μπορούν να αναλάβουν την πληροφόρηση των παιδιών και την ευαισθητοποίηση τους γύρω από το θέμα (Υπολιχρήστος, 1991).

Στην έκτη ερώτηση αξίζει να σχολιάσουμε την απάντηση κατά την οποία τα παιδιά λένε πως "δεν ξέρουν" αν ήταν ενδιαφέροντα και επιμορφωτικά τα θέματα στα οποία αναφέρθηκε ο ειδικός σύμβουλος. Εδώ το συμπέρασμα που μπορούμε να βγάλουμε είναι ότι προφανώς τα παιδιά και στις δύο πόλεις δεν κατάλαβαν την ομιλία ή δεν έδωσαν την απαραίτητη προσοχή, ίσως γιατί ήταν ανούσια και μη ελκυστική. Αξίζει να αναφέρουμε πως σύμφωνα με τον Υπολιχρήστο Νίκο, ο τρόπος και το είδος των πληροφοριών που δίνουμε πρέπει να είναι αρκετά δεμένος με το μορφωτικό επίπεδο κι την ηλικία των αποδεκτών. Είναι ανάγκη, δηλαδή, να προσαρμόζουμε την πληροφορία και να προσαρμοζόμαστε κι εμείς οι αντεμεταδότες στην ηλικία, στο επίπεδο γνώσεων, στις στάσεις και τις συμπεριφορές των αποδεκτών (Υπολι-

χρήστος, 1991).

Στην έβδομη ερώτηση παρατηρούμε πως τα παιδιά και στην Θεσ/νίκη και στην Έδεσσα υποστηρίζουν πως στο σχολείο τους υπάρχουν αφίσσες σχετικά με το θέμα των ναρκωτικών. Εδώ μπορούμε να πούμε πως τα παιδιά λόγω της ηλικίας τους εντυπωσιάζονται από τις αφίσσες. Όμως σύμφωνα με τον Α.Λιβάνη, για τα άτομα που ωθούνται από την περιέργεια αυτά τα διαφημιστικά δεν είναι αρκετά για να εμποδίσουν να χρησιμοποιήσουν ναρκωτικά. Μπορεί μάλιστα να τα ενθαρρύνουν να το κάνουν, ενώ για τους ήδη χρήστες ναρκωτικών ουσιών δεν είναι αρκετά πειστικά, ώστε να τους κάνουν να σταματήσουν να παίρνουν ναρκωτικά (Α. Α Λιβάνης, 1986)

Στην όγδοη ερώτηση παρατηρούμε πως τα παιδιά και των δύο πόλεων συμφωνούν και κρίνουν απαραίτητο να καθιερωθεί στα σχολεία, ειδικό μάθημα για να ενημερώνονται για τα ναρκωτικά. Βλέπουμε πως τα παιδιά είναι αρκετά ευαισθητοποιημένα γύρω από το θέμα και κρίνουν σκόπιμο να ενημερωθούν. Αυτό είναι μια πρόκληση και για την ίδια την πολιτεία, η οποία πρέπει να ευαισθητοποιηθεί και να καθιερώσει ειδικό μάθημα στα σχολεία. Γιατί το σχολείο είναι μεγάλη ευκαιρία για τους μαθητές, σύμφωνα με τον Ν. Τσιλιχρήστο, για να ανακαλύψουν και να κατανοήσουν το νόημα των μηνυμάτων της κοινωνίας μέσα στην οποία μεγαλώνουν.

Στην ένατη ερώτηση παρατηρούμε πως τα παιδιά όταν βλέπουν μια διαφήμιση ή γιγαντοαφίσσα για το κάπνισμα δίνουν προσοχή στην αλήθεια και σοβαρότητα του μηνύματος και δεν εντυπωσιάζονται από τα

χρώματα και την ομορφιά της αφίσσας. Σίγουρα η καμπάνια του Υπουργείου έχει εντυπωσιάσει. Το τι θα κάνουν τα παιδιά στο μέλλον είναι αμφίβολο, γιατί αυτά τα διαφημιστικά δε είναι αρκετά για να τα εμποδίσουν, αλλά από μικρά πήραν το μήνυμα ενάντια στην κακή και βλαβερή έξη. Το ερώτημα όμως παραμένει, πως είναι δυνατό να γίνει πιστευτή η προτροπή του κράτους, όταν το ίδιο, αντί να καταργήσει τη βία της γιγαντοαφίσσας, δέχεται την ταπείνωση του από τις ταίγαροεταιρείες, οι οποίες "γενναιόδωροι" του παραχωρούν μια θέση-λα στην πλαϊνή πλευρά του πακέτου για να μας πει ότι το...τοιγάρο βλάπτει την υγεία μας;

Στην δέκατη ερώτηση σχολιάζοντας τις απαντήσεις των παιδιών, με ελάχιστη διαφορά από πόλη σε πόλη, παρατηρούμε πως τα παιδιά, όταν ακούνε ένα τραγούδι που μιλά για τοιγάρο, σφημνάκια και ποτό δεν δίνουν καμιά σημασία στο βαθύτερο μήνυμα του τραγουδιού.

Το ακούνε απλά για να διασκεδάσουν ή αδιαφορούν. Εδώ θα πρέπει να τονίσουμε πως, σύμφωνα με τον Ν.Τοιλιχρήστο, η μουσική παίζει σημαντικό ρόλο στη ζωή της νεολαίας και πως οι καλλιτέχνες της σύγχρονης μουσικής αποτελούν και πρότυπα της. Καταλαβαίνει κανείς τον κίνδυνο που απειλεί τους νέους, όταν τα πρότυπα τους είναι χρήστες ναρκωτικών ουσιών. Από εδώ προκύπτει η ανάγκη να συζητούν οι γονείς, οι εκπαιδευτικοί και οι νέοι μεταξύ τους το θέμα της μουσικής. Όχι βέβαια με σκοπό να αποτρέψουμε τους νέους να ακούνε την μουσική τους, αλλά για να βοηθηθούν οι ίδιοι να είναι σε θέση να αποκαλύπτουν την προπαγάνδα των ναρκωτικών μέσα από την μουσική (Τοιλιχρήστος, 1991).

Στην ενδέκατη ερώτηση παρατηρούμε πως τα παιδιά κατά ένα μεγάλο ποσοστό πιστεύουν πως τα μέσα μαζικής ενημέρωσης παρουσιάζουν το θέμα των ναρκωτικών έτσι όπως είναι. Αλλά ακόμη κι ένα μεγάλο ποσοστό πιστεύει πως τα μεγαλοποιούν. Αυτό μπορούμε να πούμε ότι είναι επικίνδυνο για τα παιδιά, γιατί το ποσοστό των παιδιών που το πιστεύει αυτό μπορεί να οδηγηθεί στη χρήση ναρκωτικών. Αξίζει να αναφερθούμε και στο ποσοστό των παιδιών που απαντά πως δεν ξέρει πως τα μέσα μαζικής ενημέρωσης παρουσιάζουν το θέμα των ναρκωτικών. Αυτό δείχνει πως τα παιδιά δεν ενδιαφέρονται για το θέμα, δείχνουν αδιαφορία. Και αυτό ίσως γιατί δεν τους δόθηκε η κατάλληλη ευκαιρία να ασχοληθούν κι να μελετήσουν το θέμα των ναρκωτικών ούτε μέσα από βιβλία, από συζητήσεις με τους γονείς - καθηγητές - φίλους.

Στην δωδέκατη ερώτηση όσο αφορά τη θεσ/νίκη βλέπουμε ότι το μεγαλύτερο ποσοστό κρίνει ότι υπάρχει μικρή ενημέρωση. Αυτό ισχύει και στην Έδεσσα και μπορούμε να πούμε πως δεν έχει δοθεί μεγάλη έμφαση στην πρόληψη και ανημέρωση για το συγκεκριμένο θέμα. Επίσης παρατηρούμε ότι το ποσοστό αυξάνεται κατά τάξη. Αυτό ίσως συμβαίνει, γιατί όσο τα παιδιά μεγαλώνουν σχηματίζουν καλύτερη γνώμη από ένα θέμα. Σύμφωνα με τον Ν.Τσιλιχρήστο η ενημέρωση πρέπει να είναι πρακτική, όχι μόνο μονότονη και προπάντων ειλικρινής.

Στην δέκατη τρίτη ερώτηση παρατηρούμε πως τα παιδιά πιστεύουν πως οι πληροφορίες που δίνουν τα μέσα μαζικής ενημέρωσης βοη-

θούν "λίγο" για να καταλάβει κανείς την πραγματικότητα για τα ναρκωτικά. Έτσι συμπεραίνουμε πως υπάρχει αρκετή αδιαφορία γύρω από το θέμα πρόληψης των ναρκωτικών. Αξίζει να αναφέρουμε ότι ένα ποσοστό παιδιών πιστεύει πως οι πληροφορίες που δίνουν τα μέσα μαζικής ενημέρωσης βοηθούν "πολύ" για να καταλάβει κανείς την πραγματικότητα για τα ναρκωτικά. Το ποσοστό όμως αυτό μειώνεται όσο μεγαλώνουν οι τάξεις. Σχολιάζοντας αναφέρουμε ότι κι εδώ τίθεται θέμα κρίσης μια και τα παιδιά στην α' τάξη γυμνασίου έχουν μικρότερες απαιτήσεις και βλέπουν τα πράγματα πιο απλά.

Στην δέκατη τέταρτη ερώτηση όλες οι τάξεις των γυμνασίων & στις δύο πόλεις, συμφωνούν ότι τα τελευταία χρόνια υπάρχει αύξηση των ναρκωτικών σε πολύ μεγάλο ποσοστό. Αυτό δείχνει ότι είναι ενημερωμένα γύρω από το πρόβλημα και τις διαστάσεις που έχει πάρει.

Στην δέκατη πέμπτη ερώτηση παρατηρούμε πως και στις δύο πόλεις τα παιδιά είναι ενημερωμένα για τα αίτια στα ναρκωτικά. Το μεγαλύτερο ποσοστό πιστεύει πως πρόκειται για άτομα με περισσότερα ψυχολογικά προβλήματα. Αλλά και ένα μεγάλο ποσοστό πιστεύει πως είναι πιο αδύναμοι χαρακτήρες. Σκόπιμο είναι να αναφέρουμε ότι το ποσοστό 5% που υπάρχει και στην Έδεσσα και στην Θεσ/νίκη και που αφορά την Γ' Γυμνασίου, είναι αρκετά επικίνδυνο, μια και τα παιδιά πιστεύουν ότι είναι μόδα και πρόοδος το να παίρνεις ναρκωτικά. Είναι επικίνδυνο γιατί μπορεί αυτό το ποσοστό των παιδιών να οδηγηθεί στη χρήση τους και αυτό γιατί τα παιδιά βρίσκονται στην ε-

φηβεία, μια πολύ κρίσιμη ηλικία, όπου δεν είναι σε θέση να δέχονται υποδείξεις από κανέναν και που επιθυμούν να γνωρίζουν τα πάντα και μάλιστα οτιδήποτε τους υπόσχεται πως θα τους προσφέρει ευτυχία και θα τους μεταφέρει σε κόσμους "μαγικούς".

Στην δέκατη έκτη ερώτηση που αφορά τις ποινές παρατηρούμε την αυστηρότητα με την οποία κρίνουν τα παιδιά αυτούς που κάνουν αμώριο και χρήση ναρκωτικών και στις δύο πόλεις. Αξίζει να αναφέρουμε πως ένα μικρό ποσοστό παιδιών και στις δύο πόλεις στην Γ' Γυμνασίου πιστεύει πως δε θα έπρεπε να τους επιβάλλεται καμία ποινή. Αξίζει κι εδώ να τονίσουμε για άλλη μία φορά πως τα παιδιά της Γ' Γυμνασίου που βρίσκονται πιο κοντά στην εφηβεία είναι πιο ευάλωτα στη χρήση των ναρκωτικών. Ακόμη είναι πιο επεικειές, ίσως γιατί πιστεύουν πως τα άτομα που οδηγήθηκαν στη χρήση τους είχαν κάποια προβλήματα που πίστευαν πως μόνο έτσι μπορούν να φέρουν σε πέρας.

Στην δέκατη έβδομη ερώτηση παρατηρούμε πως τα παιδιά θα ήθελαν να λάβουν μέρος σ'ένα σεμινάριο με θέμα τα ναρκωτικά. Αυτό δείχνει πως τα παιδιά είναι ευαισθητοποιημένα και δείχνουν ενδιαφέρον γύρω από το θέμα. Ακόμη πως θα ήθελαν να γνωρίσουν περισσότερα πράγματα μία και δεν είναι αρκετά ενημερωμένα και δεν είναι σε θέση να προφυλαχθούν από την μάστιγα των ναρκωτικών.

Στην δέκατη όγδοη ερώτηση παρατηρούμε πως τα παιδιά στο μεγαλύτερο ποσοστό αν γνώριζαν ότι ο συμμαθητής τους έκανε χρήση ναρκωτικών θα το συζητούσαν μαζί του και θα τον συμβούλευαν τί να

κάνει. Αυτό δείχνει πως τα παιδιά έχουν μία "ζεστή" σχέση με τους συμμαθητές τους και πως σε μια δύσκολη στιγμή είναι σε θέση να συμπαρασταθούν κι να τους βοηθήσουν. Αξίζει όμως να αναφέρουμε πως ένα μικρό ποσοστό θα απέφευγε το συμμαθητή του. Αυτό δείχνει πως το ποσοστό των παιδιών αυτών φοβούνται να πλησιάσουν το συμμαθητή τους, είτε γιατί πιστεύουν πως θα κακοχαρακτηριστούν και οι ίδιοι είτε γιατί φοβούνται μήπως κοντά στο συμμαθητή τους αρχίσουν και εκείνοι να κάνουν χρήση.

Στη δέκατη ένατη ερώτηση παρατηρούμε πως τα παιδιά στην θεα/νίκη πιστεύουν πως οι λόγοι που ωθούν τα παιδιά στη χρήση των ναρκωτικών είναι ψυχολογικοί. Στην Έδεσσα πιστεύουν πως οι λόγοι είναι η ανικανότητα να αντιμετωπίζουν διάφορα προβλήματα, αλλά και ψυχολογικοί. Στην Γ' Γυμνασίου και πάλι το ποσοστό στις απαντήσεις είναι μεγαλύτερο. Τα παιδιά λόγω της εφηβείας, σύμφωνα με τον Νίκο Τσιλιχρήστο, κλείνονται στον εαυτό τους, θέλουν να σχετίζονται με άτομα της ηλικίας τους και όχι με μεγαλύτερους τους.

Απομακρύνονται από τους μεγαλύτερους και μερικές φορές λόγω του ότι δεν μπορούν να φέρουν σε πέρας διάφορα προβλήματά τους οδηγούνται στη χρήση ναρκωτικών.

Στην εικοστή ερώτηση παρατηρούμε πως όλα όσα έχουν υπόψη τα παιδιά για τα ναρκωτικά, μιλάνε για τον κίνδυνο, για τις συνέπειες και σε μικρότερο ποσοστό για την πρόληψη των ναρκωτικών. Βλέπουμε πως τα παιδιά είναι σε κάποιο ποσοστό ενημερωμένα, αλλά ίσως

όχι όσο θα έπρεπε κι μάλιστα γύρω από την πρόληψη των ναρκωτικών κάτι που θεωρείται πιο σημαντικό από τον κίνδυνο κι τις συνέπειες

Στην εικοστή πρώτη ερώτηση παρατηρούμε πως τα παιδιά πιστεύουν ότι η ενημέρωση συντελεί στη μείωση της εξάπλωσης των ναρκωτικών. Ίσως αυτό είναι ένα μήνυμα των παιδιών προς την Κοινωνία, η οποία πρέπει να φροντίσει για την όσο το δυνατόν καλύτερη ενημέρωσή τους. Αξίζει ακόμα ν'αναφέρουμε ότι ένα μεγάλο ποσοστό πιστεύει πως δεν υπάρχει ουσιαστικό αποτέλεσμα από την ενημέρωση. Αυτό μπορεί να οφείλεται στο γεγονός ότι η ενημέρωση που δίνεται είτε είναι κακή, είτε δίνεται από ακατάλληλα πρόσωπα. Κι αυτό είναι ακόμη εν μέρη μήνυμα προς την κοινωνία για να φροντίσει ώστε τα πρόσωπα που ανέλαβαν αυτό το έργο να είναι τα κατάλληλα και να είναι πρώτα εκείνα σωστά ενημερωμένα.

Στην εικοστή δεύτερη ερώτηση παρατηρούμε πως τα παιδιά πιστεύουν ότι αν ένα παιδί κάνει χρήση ναρκωτικών μία ή δύο φορές μετά είναι "λίγο" δύσκολο να σταματήσει. Βλέπουμε πως δεν τους φαίνεται "υπερβολικά" δύσκολο. Απαντούν συγκαταβατικά. Μ'αυτό τον τρόπο δείχνουν ότι έχουν μεγάλη άγνοια γύρω από το θέμα. Μάλιστα ένα ποσοστό 5% και στις δύο πόλεις πιστεύει ότι ο χρήστης μπορεί πολύ εύκολα να σταματήσει. Κι εδώ φαίνεται η άγνοια των παιδιών και ακόμη δείχνουν και κάποια επιπολαιότητα γύρω από το θέμα. Η ενημέρωσή τους δεν βασίζεται σε έγκυρες πηγές.

Στην εικοστή τρίτη ερώτηση παρατηρούμε πως τα παιδιά θα βοηθούσαν ένα άτομο που κάνει χρήση ναρκωτικών να σταματήσει την χρήση του μιλώντας του απευθείας. Εδώ βλέπουμε ότι υπάρχει μία στενή σχέση ανάμεσα στους συνομιλήκους του και συμμαθητές του κι ότι τα παιδιά είναι πρόθυμα να βοηθήσουν τον συμμαθητή τους. Δείχνουν κάποια ευαισθησία και παίρνουν πρωτοβουλία να τους πλησιάσουν. Δεν τους αποφεύγουν σαν να είναι "άρρωστοι".

Ακόμη, αξίζει να αναφέρουμε ότι ένα ποσοστό και κυρίως τα παιδιά της Α' Γυμνασίου, θα το έλεγε στους γονείς του παιδιού που έκανε χρήση. Η διαφορά σε σχέση με τα παιδιά της Γ' Γυμνασίου είναι μικρότερη και αυτό οφείλεται στο γεγονός ότι τα παιδιά στην εφηβεία δεν θέλουν να έχουν σχέση με τους γονείς του, όσον αφορά τα μυστικά τους, τις σχέσεις και τα προβλήματα με τους συνομιλήκους τους.

Ένα ακόμη ποσοστό παιδιών απαντά πως δεν θα μπορούσε να βοηθήσει. Εδώ φαίνεται η έλλειψη ευαισθησίας γύρω από το πρόβλημα και κυρίως γύρω από τους συνομιλήκους τους.

Στην εικοστή τέταρτη ερώτηση παρατηρούμε πως τα παιδιά πιστεύουν πως είναι επικίνδυνο να κάνει κάποιο παιδί χρήση ναρκωτικών, έστω κι αν υπάρχει η δυνατότητα να κάνει αποτοξίνωση σε κάποια θεραπευτική κοινότητα. Αυτό δείχνει πως είναι ενημερωμένα γύρω από τον κίνδυνο που προέρχεται από την χρήση τους. Αξίζει να αναφέρουμε ακόμη πως ένα ποσοστό απαντά [ως ίσως είναι ακίνδυνο και κυρίως τα παιδιά της Α' Γυμνασίου της Έδεσσας. αυτό δείχνει πως τα παι

διά ξουν σε ένα κόσμο φανταστικό, δεν είναι ενημερωμένα γύρω από τον κίνδυνο της χρήσης ναρκωτικών.

Στην εικοστή πέμπτη ερώτηση βγάζουμε το συμπέρασμα πως τα παιδιά είναι πρόθυμα να παρακολουθήσουν μία εκπομπή και να ενημερωθούν για τα ναρκωτικά, εφόσον απάντησαν σε πολύ μεγάλο ποσοστό και στις δύο πόλεις πως αυτή θα συντελούσε στη σωστή ενημέρωσή τους.

Στην εικοστή έκτη ερώτηση τα παιδιά σε όλες τις τάξεις γυμνασίων δείχνουν με την απάντηση τους την σημαντικότητα δημιουργίας κέντρων αθλήσεως και ψυχαγωγίας, για να απομακρυνθούν από την χρήση ναρκωτικών. Το λόγο στην περίπτωση αυτή τον έχει η πολιτεία, η οποία είναι υπεύθυνη για την δημιουργία τους.

Στην εικοστή έβδομη ερώτηση φαίνεται καθαρά πως τα παιδιά γνωρίζουν την ευθύνη που φέρουν οι έμποροι για την αύξηση των ναρκωτικών. Καταλαβαίνουν δηλαδή τον συσχετισμό που υπάρχει μεταξύ τους, και στις δύο πόλεις, αλλά και σε όλες τις τάξεις των Γυμνασίων που ρωτήθηκαν.

П А Р А Р Т Н А

ΕΡΩΤΗΜΑΤΟΛΟΓΙΟ

ΦΥΛΛΟ :

ΑΓΟΡΙ

ΚΟΡΙΤΣΙ

ΗΛΙΚΙΑ:

ΤΑΞΗ:

Α ΓΥΜΝΑΣΙΟΥ

Β ΓΥΜΝΑΣΙΟΥ

Γ ΓΥΜΝΑΣΙΟΥ

1 Η ενημέρωσή σου για τα ναρκωτικά βασίζεται σε:

α) Βιβλία που έχεις διαβάσει

β) Σε συζητήσεις με τους γονείς σου

γ) Σε συζητήσεις με τους δασκάλους σου

δ) Στα μέσα μαζικής ενημέρωσης

ε) Στους φίλους/φίλες σου

στ) Στους συγγενείς σου

ζ) Από κάποιον άλλου

2 Ποσό συχνά συζητάς αυτό το θέμα με τους γονείς σου:

α) Πολύ συχνά

β) Συχνά

γ) Σπάνια

δ) Ποτέ

3 Πόσα βιβλία έχεις διαβάσει για τα ναρκωτικά;

α) 1-2

β) 3-5

γ) Πάνω από 5

δ) Κανένα

4 Η επιλογή ητών βιβλίων ήταν :

α) Δική σου

β) Των γονέων σου

γ) Των δασκάλων σου

δ) Των φίλων σου

ε) Κάποιου άλλου

5 Έχει έρθει κάποιος ειδικός σύμβουλος στο σχολείο να σου μιλήσει για τα ναρκωτικά;

α) Ναι

β) Όχι

γ) Δεν ξέρω

6 Κατά την γνώμη σου πιστεύεις ότι ήταν ενδιαφέροντα και επιμορφωτικά τα θέματα στα οποία αναφέρθηκε;

α) Ναι

β) Όχι

γ) Δεν ξέρω

7 Σχετικά με το θέμα των ναρκωτικών υπάρχει στο σχολείο σου κάποιος:

α) Έντυπο

β) Φυλλάδιο

γ) Λήσσα

δ) Βιβλίο

ε) Κάτι άλλο

8 Κρίνεις απαραίτητο να καθιερωθεί στα σχολεία ειδικό μάθημα έστω και μία φορά την εβδομάδα, για να ενημερώνονται τα παιδιά για τους κινδύνους που τους απειλούν από την χρήση ναρκωτικών

α) Ναι

β) Όχι

γ) Δεν ξέρω

9 Όταν βλέπεις μία διαφήμιση ή γιγαντοσκόπια για το κάπνισμα, μαγεύεσαι:

α) Από τον συνδυασμό χρωμάτων

β) Από την ομορφιά και υγεία που υπόσχεται το κάπνισμα

του τσιγάρου

γ) Δίνεις προσοχή στην αλήθεια και σοβαρότητα του μηνύ-
ματος του Υπουργείου Υγείας που υποστηρίζει ότι το κάπνισμα
βλάπτει σοβαρά την υγεία

δ) Κάτι άλλο

10 Όταν ακούς στο ραδιοφώνo ένα τραγούδι που μιλά για
τσιγάρα, σφυνάκια και ποτό, θα ήθελες

α) Κι εσύ να κάνεις το ίδιο

β) Απλώς διασκεδάσεις ακούγοντας το τραγούδι

γ) Το τραγούδι σ'αφήνει αδιάφορο

δ) Κάτι άλλο

11 Πιστεύεις πως τα μέσα μαζικής ενημέρωσης παρουσιάζ-
ζουν το θέμα των ναρκωτικών;

α) Έτσι όπως είναι

β) Το μεγαλοποιούν

γ) Περιορίζουν την σημασία τους

δ) Δεν ξέρω

ε) Κάτι άλλο

12 Πιστεύεις ότι υπάρχει ενημέρωση για τα ναρκωτικά
στη χώρα μας και αν ναι, πόσο μεγάλη θα έλεγες πως είναι;

α) Δεν υπάρχει ενημέρωση

β) Μικρή ενημέρωση

γ) Μεγάλη ενημέρωση

δ) Δεν ξέρω

ε) Κάτι άλλο

13 Πιστεύεις πως οι πληροφορίες που δίνουν τα μέσα μαζικής ενημέρωσης βοηθούν να καταλάβει κανείς την πραγματικότητα για τα ναρκωτικά:

α) Καθόλου

β) Πολύ λίγο

γ) Λίγο

δ) Πολύ

ε) Δημιουργούν σύγχυση

στ) Κάτι άλλο

14 Πιστεύεις ότι τα ναρκωτικά στην ΕΛΛΑΔΑ τα τελευταία χρόνια παρουσίασαν

α) Μεγάλη αύξηση

β) Σχετική αύξηση

γ) Παρέμειναν όπως ήταν

δ) Σχετική μείωση

ε) Μεγάλη μείωση

στ) Δεν ξέρω

ζ)Κάτι άλλο

15 Πιστεύεις ότι τα άτομα που παίρνουν ναρκωτικά είναι

α)Πιο δημιουργικά

β)Περισσότερο ευαίσθητα άτομα

γ)Άτομα με περισσότερα ψυχολογικά προβλήματα

δ)Πιο αδύναμοι χαρακτήρες

ε)Εγκληματικοί τύποι

στ)Πιο μοντέρνα και προοδευτικά άτομα

ζ)Κάτι άλλο

16 Ποιες κατά την γνώμη σου είναι οι ποινές που θα έπρεπε να επιβάλλονται σε όσους κάνουν εμπόριο και χρήση ναρκωτικών

α)Καμία ποινή

β)Ληρηματική ποινή

γ)Ψυλακή 1-5 χρόνια

δ)Ισοβία

ε)Θανατική ποινή

στ)Δεν έχω γνώμη

ζ)Κάτι άλλο

17 Θα σε ενδιέφερε να λάβεις μέρος σε ένα σεμινάριο με θέμα τα ναρκωτικά;

α) Πολύ

β) Λίγο

γ) Καθόλου

δ) Κάτι άλλο

18 Ποια θα ήταν η στάση του αν γνώριζες ότι ο συμμαθητής σου έκανε χρήση ναρκωτικών;

α) Θα αδιαφορούσες

β) Θα τον απέφευγες

γ) Θα το συζητούσες μαζί του και θα τον συμβούλευες
τί να κάνει

δ) Θα το έλεγες αμέσως στους υπόλοιπους συμμαθητές σου

ε) Κάτι άλλο

19 Ποιοί πιστεύεις ότι είναι λόγοι που ωθούν τα παιδιά στη χρήση των ναρκωτικών;

α) Ψυχολογικοί λόγοι

β) Νιμίση

γ) Ανικανότητα να αντιμετωπίσει διάφορα προβλήματα

δ) Περιέργεια να ξήσουν καινούργιες εμπειρίες

ε)Ελλειπής διαπαιδαγώγηση
στ)Κάτι άλλο

20 Όλα όσα έχετε υπόψη σας για τα ναρκωτικά μιλάνε

α)Για τον κίνδυνο που προέρχεται από ναρκωτικά

β)Για τις συνέπειες που προκύπτουν από την χρή-

ση τους

γ)Για την πρόληψη των ναρκωτικών

δ)Για όλα αυτά μαζί

ε)Για κάτι άλλο

21 Πιστεύεις ότι η ενημέρωση συντελεί

α)Στη μείωση εξάπλωσης των ναρκωτικών

β)Στην αύξηση της χρήσης των ναρκωτικών

γ)Δεν υπάρχει ουσιαστικό αποτέλεσμα

δ)Κάτι άλλο

22 Πιστεύεις ότι αν ένα παιδί κάνει χρήση ναρκωτικών
μία ή δύο φορές μετά μπορεί

α)Να σταματήσει πολύ εύκολα

β)Είναι λίγο δύσκολο να σταματήσει

γ)Σίγουρα θα συνεχίσει να κάνει χρήση στο μέλλον

- δ) Δεν ξέρω
- ε) Κάτι άλλο

23 Με ποιό τρόπο θα βοηθούσες ένα άτομο που κάνει χρήση ναρκωτικών να σταματήσει την χρήση

- α) Θα το έλεγα στους γονείς του
- β) Θα το έλεγα στους καθηγητές του
- γ) Θα του μιλούσα απευθείας
- δ) Δεν θα μπορούσα να βοηθήσω
- ε) Κάτι άλλο

24 Κατά την γνώμη σου είναι ακίνδυνο να κάνει κάποιος παύση χρήσης ναρκωτικών, αφού υπάρχει η δυνατότητα να κάνει αποτοξίνωση σε κάποια θεραπευτική κοινότητα;

- α) Ναι
- β) Όχι
- γ) Ίσως
- δ) Δεν ξέρω

25 Νία ειδική εβδομαδιαία εκπομπή πάνω στα ναρκωτικά πιστεύεις ότι

- α) Συντελεί στη σωστή ενημέρωση

β) Δεν είναι απαραίτητη

γ) Δεν έχει ουσιαστικό αποτέλεσμα

δ) Θα βαριόμουν να την ακούσω

ε) Κάτι άλλο

26 Πιστεύεις ότι η δημιουργία Κέντρων Νεότητας, Κέντρων Αθλήσεως και Ψυχαγωγίας κάνει τους νέους να απομακρυνθούν από τα ύποπτα μπαρ και κατά συνέπεια από την χρήση ναρκωτικών;

α) Ναι

β) Όχι

γ) Ίσως

δ) Δεν ξέρω

27 Θεωρείς ότι η αύξηση των εμπορών ναρκωτικών συντελεί στην αύξηση της χρήσης των ναρκωτικών;

α) Ναι

β) Όχι

γ) Δεν ξέρω

ΠΙΝΑΚΕΣ ΥΠΟΛΟΓΙΣΜΩΝ - ΣΧΕΔΙΑΓΡΑΜΜΑΤΑ

ΠΟΛΗ : ΘΕΣΣΑΛΟΝΙΚΗ + ΕΔΕΣΣΑ
 ΣΥΝΟΛΟ ΠΑΡΑΤΗΡΗΣΕΩΝ: 94+85+106=285
 ΕΡΩΤΗΣΗ (1) : Η ενημέρωσή σου στα ναρκωτικά
 βασίζεται σε:

		ΤΑΣΗ ΓΥΜΝΑΣΙΟΥ							
		Α		Β		Γ			
		f	f/F	f	f/f	f	f/F	ΣΥΝΟΛΟ	f/F
A	Βιβλία που έχεις διαβάσει	12	13%	11	13%	29	27%	52	18%
B	Σε συζητήσεις με τους γονείς σου	50	53%	39	46%	32	30%	121	42%
Γ	Σε συζητήσεις με τους δασκάλους σου	13	14%	8	9%	5	5%	26	9%
Δ	Στα μέσα μαζικής ενημέρωσης	12	13%	17	20%	26	25%	56	20%
Ε	Στους φίλους - φίλες σου	2	2%	10	12%	8	7%	20	7%
ΣΤ	Στους συγγενείς σου	3	3%			3	3%	6	2%
Ζ	Από κάπου αλλού	2	2%			2	2%	4	1%
Σ Υ Ν Ο Λ Ο (F)		94	100%	85	100%	106	100%	285	100 %

ΠΟΛΗ : ΘΕΣΣΑΛΟΝΙΚΗ + ΕΔΕΣΣΑ
 ΣΥΝΟΛΟ ΠΑΡΑΤΗΡΗΣΕΩΝ: 94+85+106=285
 ΕΡΩΤΗΣΗ (2) : Πόσο συχνά συζητάς αυτό το θέμα με τους γονείς σου

		ΤΑΣΗ ΓΥΜΝΑΣΙΟΥ							
		Α		Β		Γ			
		f	f/F	f	f/f	f	f/F	ΣΥΝΟΛΟ	f/F
A	Πολύ συχνά	32	34%	16	19%	11	10%	59	21%
B	Συχνά	44	47%	39	46%	65	61%	148	52%
Γ	Σπάνια	16	17%	28	33%	25	24%	69	24%
Δ	Ποτέ	2	2%	2	2%	5	5%	9	3%
Σ Υ Ν Ο Λ Ο (F)		94	100%	85	100%	106	100%	285	100 %

ΠΟΛΗ : ΘΕΣΣΑΛΟΝΙΚΗ + ΕΔΕΣΣΑ
 ΣΥΝΟΛΟ ΠΑΡΑΤΗΡΗΣΕΩΝ: 94+85+106=285
 ΕΡΩΤΗΣΗ (3) : Πόσα βιβλία έχεις διαβάσει για τα ναρκωτικά

		ΤΑΣΗ ΓΥΜΝΑΣΙΟΥ						ΣΥΝΟΛΟ	f/F
		Α		Β		Γ			
		f	f/F	f	f/F	f	f/F		
Α	1-2	52	55%	50	59%	61	58%	163	57%
Β	3-5	7	7%	10	12%	12	11%	29	10%
Γ	Πάνω από 5	6	6%	7	8%	5	5%	18	7%
Δ	Κανένα	29	31%	18	21%	28	26%	75	26%
ΣΥΝΟΛΟ (F)		94	100%	85	100%	106	100%	285	100%

ΠΟΛΗ : ΘΕΣΣΑΛΟΝΙΚΗ + ΕΔΕΣΣΑ
 ΣΥΝΟΛΟ ΠΑΡΑΤΗΡΗΣΕΩΝ: 94+85+106=285
 ΕΡΩΤΗΣΗ (4) : Η επιλογή των βιβλίων ήταν

		ΤΑΞΗ ΓΥΜΝΑΣΙΟΥ						ΣΥΝΟΛΟ	f/F
		Α		Β		Γ			
		f	f/F	f	f/F	f	f/F		
A	Δική σου	54	57%	63	74%	60	57%	177	62%
B	Των γονέων σου	19	20%	7	8%	14	13%	40	14%
Γ	Των δασκάλων σου	1	1%	5	6%	3	3%	9	3%
Δ	Των φίλων σου	2	2%	6	7%	6	6%	14	5%
E	Κάποιου άλλου	18	19%	4	5%	23	22%	45	16%
Σ Υ Ν Ο Λ Ο (F)		94	100%	85	100%	106	100%	285	100 %

ΠΟΛΗ : ΘΕΣΣΑΛΟΝΙΚΗ + ΕΔΕΣΣΑ
 ΣΥΝΟΛΟ ΠΑΡΑΤΗΡΗΣΕΩΝ: 94+85+106=285
 ΕΡΩΤΗΣΗ (5) : Έχει έρθει κάποιος ειδικός σύμβουλος στο
 σχολείο να σου μιλήσει για τα ναρκωτικά

		ΤΑΞΗ ΓΥΜΝΑΣΙΟΥ						ΣΥΝΟΛΟ	f/F
		Α		Β		Γ			
		f	f/F	f	f/F	f	f/F		
A	Ναι	26	28%	12	14%	30	28%	68	24%
B	Όχι	57	61%	69	81%	66	62%	192	67%
Γ	Δεν ξέρω	11	12%	4	5%	10	9%	25	9%
Σ Υ Ν Ο Λ Ο (F)		94	100%	85	100%	106	100%	285	100 %

ΠΟΛΗ : ΘΕΣΣΑΛΟΝΙΚΗ + ΕΔΕΣΣΑ
 ΣΥΝΟΛΟ ΠΑΡΑΤΗΡΗΣΕΩΝ: 94+85+106=285
 ΕΡΩΤΗΣΗ (6) : Κατά τη γνώμη σου πιστεύεις ότι ήταν ενδιαφέροντα και επιμορφωτικά τα θέματα στα οποία αναφέρθηκε

		ΤΑΞΗ ΓΥΜΝΑΣΙΟΥ						ΣΥΝΟΛΟ	f/F
		Α		Β		Γ			
		f	f/F	f	f/f	f	f/F		
A	Ναι	54	57%	49	58%	47	44%	150	52%
B	Όχι	8	9%	4	5%	8	8%	20	7%
Γ	Δεν ξέρω	32	34%	32	38%	51	48%	115	40%
Σ Υ Ν Ο Λ Ο (F)		94	100%	85	100%	106	100%	285	100 %

ΠΟΛΗ : ΘΕΣΣΑΛΟΝΙΚΗ + ΕΔΕΣΣΑ
 ΣΥΝΟΛΟ ΠΑΡΑΤΗΡΗΣΕΩΝ: 94+85+106=285
 ΕΡΩΤΗΣΗ (7) : Σχετικά με το θέμα των ναρκωτικών, υπάρχει
 στο σχολείο σου κάποιο

		ΤΑΞΗ ΓΥΜΝΑΣΙΟΥ						ΣΥΝΟΛΟ	f/F
		Α		Β		Γ			
		f	f/F	f	f/f	f	f/F		
A	Εντυπο	13	14%	7	8%	8	8%	28	10%
B	Φυλλάδιο	22	23%	6	7%	11	10%	39	14%
Δ	Αφίσσα	36	38%	64	75%	63	59%	163	57%
Ε	Βιβλίο	3	3%	3	4%	4	4%	10	4%
Γ	Κάτι άλλο	20	21%	5	6%	20	19%	45	16%
Σ Υ Ν Ο Λ Ο (F)		94	100%	85	100%	106	100%	285	100 %

ΠΟΛΗ : ΘΕΣΣΑΛΟΝΙΚΗ + ΕΔΕΣΣΑ
 ΣΥΝΟΛΟ ΠΑΡΑΤΗΡΗΣΕΩΝ: 94+85+106=285
 ΕΡΩΤΗΣΗ (8) : Κρίνεις απαραίτητο να καθιερωθεί στα σχολεία ειδικό μάθημα, έστω και μια φορά την εβδομάδα, για να ενημερώνονται τα παιδιά για τους κινδύνους που τους απειλούν από τη χρήση των ναρκωτικών

		ΤΑΞΗ ΓΥΜΝΑΣΙΟΥ						ΣΥΝΟΛΟ	f/F
		Α		Β		Γ			
		f	f/F	f	f/f	f	f/F		
A	Ναι	90	96%	76	89%	96	91%	262	92%
B	Οχι	1	1%	3	4%	3	3%	7	2%
Γ	Δεν ξέρω	3	3%	6	7%	7	7%	16	6%
Σ Υ Ν Ο Λ Ο (F)		94	100%	85	100%	106	100%	285	100 %

ΠΟΛΗ : ΘΕΣΣΑΛΟΝΙΚΗ + ΕΔΕΣΣΑ
 ΣΥΝΟΛΟ ΠΑΡΑΤΗΡΗΣΕΩΝ: 94+85+106=285
 ΕΡΩΤΗΣΗ (9) : Όταν βλέπεις μια διαφήμιση ή γιγαντοαφίσα για το κάπνισμα μαγεύεσαι;

		ΤΑΞΗ ΓΥΜΝΑΣΙΟΥ						ΣΥΝΟΛΟ	f/F
		Α		Β		Γ			
		f	f/F	f	f/f	f	f/F		
Α	Από το συνδυασμό χρωμάτων	16	17%	4	5%	21	20%	41	14%
Β	Από την ομορφιά και υγεία που υπόσχεται το κάπνισμα του τσιγάρου	5	5%	3	4%	4	4%	12	4%
Γ	Δίνεις προσοχή στην αλήθεια και σοβαρότητα του μηνύματος του Υπουργείου Υγείας που υποστηρίζει ότι το κάπνισμα βλάπτει σοβαρά την υγεία	69	73%	77	90%	73	69%	219	77%
Δ	Κάτι άλλο	4	4%	1	1%	8	8%	13	5%
Σ Υ Ν Ο Λ Ο (F)		94	100%	85	100%	106	100%	285	100 %

ΠΟΛΗ : ΘΕΣΣΑΛΟΝΙΚΗ + ΕΔΕΣΣΑ
 ΣΥΝΟΛΟ ΠΑΡΑΤΗΡΗΣΕΩΝ: 94+85+106=285
 ΕΡΩΤΗΣΗ (10) : Όταν ακούς στο ραδιόφωνο ένα τραγούδι που μιλά για τσιγάρα, σφηνάκια και ποτό θα ήθελες

		ΤΑΣΗ ΓΥΜΝΑΣΙΟΥ							
		Α		Β		Γ			
		f	f/F	f	f/f	f	f/F	ΣΥΝΟΛΟ	f/F
Α	Κι εσύ να κάνεις το ίδιο	1	1%	3	3%	4	4%	8	3%
Β	Απλώς διασκεδάσεις ακούγοντας το τραγούδι	40	43%	49	58%	67	63%	156	55%
Γ	Το τραγούδι σε αφήνει αδιάφορο	45	48%	29	34%	30	28%	104	36%
Δ	Κάτι άλλο	8	8%	4	5%	5	5%	17	6%
Σ Υ Ν Ο Λ Ο (F)		94	100%	85	100%	106	100%	285	100 %

ΠΟΛΗ : ΘΕΣΣΑΛΟΝΙΚΗ + ΕΔΕΣΣΑ
 ΣΥΝΟΛΟ ΠΑΡΑΤΗΡΗΣΕΩΝ: 94+85+106=285
 ΕΡΩΤΗΣΗ (11) : Πιστεύεις πως τα μέσα μαζικής ενημέρωσης παρουσιάζουν το θέμα των ναρκωτικών

		ΤΑΞΗ ΓΥΜΝΑΣΙΟΥ							
		Α		Β		Γ			
		f	f/F	f	f/f	f	f/F	ΣΥΝΟΛΟ	f/F
A	Ετσι όπως είναι	36	38%	30	35%	47	44%	113	40%
B	Το μεγαλοποιούν	18	19%	12	14%	13	12%	43	15%
Γ	Περιορίζουν τη σημασία τους	17	18%	18	21%	20	19%	55	19%
Δ	Δεν ξέρω	22	23%	21	25%	25	24%	68	24%
Ε	Κάτι άλλο	1	1%	4	5%	1	1%	6	2%
Σ Υ Ν Ο Λ Ο (F)		94	100%	85	100%	106	100%	285	100 %

ΠΟΛΗ : ΘΕΣΣΑΛΟΝΙΚΗ + ΕΔΕΣΣΑ
 ΣΥΝΟΛΟ ΠΑΡΑΤΗΡΗΣΕΩΝ: 94+85+106=285
 ΕΡΩΤΗΣΗ (12) : Πιστεύεις ότι υπάρχει ενημέρωση για τα ναρκωτικά στη χώρα μας και αν ναι, πόσο μεγάλη θα έλεγες πως είναι

		ΤΑΞΗ ΓΥΜΝΑΣΙΟΥ						ΣΥΝΟΛΟ	f/F
		Α		Β		Γ			
		f	f/F	f	f/f	f	f/F		
A	Δεν υπάρχει ενημέρωση	1	1%	6	7%	9	8%	16	6%
B	Μικρή ενημέρωση	40	42%	52	61%	74	70%	166	58%
Γ	Μεγάλη ενημέρωση	40	42%	19	22%	14	13%	73	26%
Δ	Δεν ξέρω	12	13%	8	9%	7	7%	27	9%
E	Κάτι άλλο	1	1%			2	2%	3	1%
Σ Υ Ν Ο Λ Ο (F)		94	100%	85	100%	106	100%	285	100 %

ΠΟΛΗ : ΘΕΣΣΑΛΟΝΙΚΗ + ΕΔΕΣΣΑ
 ΣΥΝΟΛΟ ΠΑΡΑΤΗΡΗΣΕΩΝ: 94+85+106=285
 ΕΡΩΤΗΣΗ (13) : Πιστεύεις πως οι πληροφορίες που δίνουν τα μέσα μαζικής ενημέρωσης βοηθούν να καταλάβει κανείς την πραγματικότητα για τα ναρκωτικά

		ΤΑΞΗ ΓΥΜΝΑΣΙΟΥ						ΣΥΝΟΛΟ	f/F
		Α		Β		Γ			
		f	f/F	f	f/F	f	f/F		
A	Καθόλου	6	6%	6	7%	9	8%	21	7%
B	Πολύ λίγο	23	24%	18	21%	27	25%	68	24%
Γ	Λίγο	24	26%	34	40%	38	36%	96	34%
Δ	Πολύ	31	33%	17	20%	18	17%	66	23%
Ε	Δημιουργούν σύγχυση	8	8%	10	12%	13	12%	31	11%
ΣΤ	Κάτι άλλο	2	2%			1	1%	3	1%
ΣΥΝΟΛΟ (F)		94	100%	85	100%	106	100%	285	100%

ΠΟΛΗ : ΘΕΣΣΑΛΟΝΙΚΗ + ΕΔΕΣΣΑ
 ΣΥΝΟΛΟ ΠΑΡΑΤΗΡΗΣΕΩΝ: 94+85+106=285
 ΕΡΩΤΗΣΗ (14) : Πιστεύετε ότι τα ναρκωτικά στην Ελλάδα τα τελευταία χρόνια παρουσίασαν

		ΤΑΞΗ ΓΥΜΝΑΣΙΟΥ						ΣΥΝΟΛΟ	f/F
		Α		Β		Γ			
		f	f/F	f	f/f	f	f/F		
A	Μεγάλη αύξηση	76	81%	65	76%	77	73%	218	76%
B	Σχετική αύξηση	13	14%	16	19%	18	17%	47	16%
Γ	Παρέμειναν όπως ήταν			1	1%	1	1%	2	1%
Δ	Σχετική μείωση					1	1%	1	%
Ε	Μεγάλη μείωση	3	3%	1	1%	1	1%	5	2%
ΣΤ	Δεν ξέρω	2	2%	2	2%	8	7%	12	4%
Z	Κάτι άλλο								
Σ Υ Ν Ο Λ Ο (F)		94	100%	85	100%	106	100%	285	100 %

ΠΟΛΗ : ΘΕΣΣΑΛΟΝΙΚΗ + ΕΔΕΣΣΑ
 ΣΥΝΟΛΟ ΠΑΡΑΤΗΡΗΣΕΩΝ: 94+85+106=285
 ΕΡΩΤΗΣΗ (15) : Πιστεύεις ότι τα άτομα που παίρνουν ναρκωτικά είναι

		ΤΑΣΗ ΓΥΜΝΑΣΙΟΥ							
		Α		Β		Γ			
		f	f/F	f	f/f	f	f/F	ΣΥΝΟΛΟ	f/F
A	Πιο δημιουργικά					1	1%	1	%
B	Περισσότερο ευαίσθητα άτομα			1	1%	7	7%	8	3%
Γ	Άτομα με περισσότερα ψυχολογικά προβλήματα	61	65%	47	55%	47	44%	155	54%
Δ	Πιο αδύναμοι χαρακτήρες	13	14%	25	29%	29	27%	67	24%
Ε	Εγκληματικοί τύποι	16	17%	11	13%	13	12%	40	14%
ΣΤ	Πιο μοντέρνα και προοδευτικά άτομα	2	2%			5	5%	7	2%
Z	Κάτι άλλο	2	2%	1	1%	4	4%	7	2%
Σ Υ Ν Ο Λ Ο (F)		94	100%	85	100%	106	100%	285	100 %

ΠΟΛΗ : ΘΕΣΣΑΛΟΝΙΚΗ + ΕΔΕΣΣΑ
 ΣΥΝΟΛΟ ΠΑΡΑΤΗΡΗΣΕΩΝ: 94+85+106=285
 ΕΡΩΤΗΣΗ (16) : Ποιές κατά τη γνώμη σου είναι οι ποινές που θα έπρεπε να επιβάλλονται σε όσους κάνουν εμπόριο και χρήση ναρκωτικών

		ΤΑΞΗ ΓΥΜΝΑΣΙΟΥ						ΣΥΝΟΛΟ	f/F
		Α		Β		Γ			
		f	f/F	f	f/F	f	f/F		
A	Καρμιά ποινή	2	2%	3	4%	8	8%	13	4%
B	Χρηματική ποινή	2	2%	1	1%			3	1%
Γ	Φυλακή 1-5 χρόνια	9	10%	14	16%	15	14%	38	13%
Δ	Ισόβια	45	48%	33	39%	43	41%	121	42%
Ε	Θανατική ποινή	23	24%	29	34%	25	24%	77	27%
ΣΤ	Δεν έχω γνώμη	7	7%	4	5%	12	11%	23	8%
Z	Κάτι άλλο	6	6%	1	1%	3	3%	10	4%
Σ Υ Ν Ο Λ Ο (F)		94	100%	85	100%	106	100%	285	100 %

ΠΟΛΗ : ΘΕΣΣΑΛΟΝΙΚΗ + ΕΔΕΣΣΑ
 ΣΥΝΟΛΟ ΠΑΡΑΤΗΡΗΣΕΩΝ: 94+85+106=285
 ΕΡΩΤΗΣΗ (17) : Θα σε ενδιέφερε να λάβεις μέρος σε ένα σεμινάριο με θέμα τα ναρκωτικά

		ΤΑΞΗ ΓΥΜΝΑΣΙΟΥ						ΣΥΝΟΛΟ	f/F
		Α		Β		Γ			
		f	f/F	f	f/F	f	f/F		
A	Πολύ	64	68%	54	64%	74	70%	192	67%
B	Λίγο	20	21%	22	26%	19	18%	61	21%
Γ	Καθόλου	9	10%	9	11%	10	10%	28	10%
Δ	Κάτι άλλο	1	1%			3	2%	4	1%
Σ Υ Ν Ο Λ Ο (F)		94	100%	85	100%	106	100%	285	100 %

ΠΟΛΗ : ΘΕΣΣΑΛΟΝΙΚΗ + ΕΔΕΣΣΑ
 ΣΥΝΟΛΟ ΠΑΡΑΤΗΡΗΣΕΩΝ: 94+85+106=285
 ΕΡΩΤΗΣΗ (18) : Ποιά θα ήταν η στάση σου αν γνώριζες ότι ο
 συμμαθητής σου έκανε χρήση ναρκωτικών

		ΤΑΞΗ ΓΥΜΝΑΣΙΟΥ						ΣΥΝΟΛΟ	f/F
		Α		Β		Γ			
		f	f/F	f	f/F	f	f/F		
A	θα αδιαφορούσες	5	5%	1	1%	5	5%	11	4%
B	θα τον απέφευγες	16	17%	11	13%	12	11%	39	14%
Γ	θα το συζητούσες μαζί του και θα τον συμβούλευες τι να κάνει	58	62%	67	79%	68	64%	193	68%
Δ	θα το έλεγες αμέσως στους υπόλ- οιπους συμμαθητές	12	13%	5	6%	6	6%	23	8%
Ε	Κάτι άλλο	3	3%	1	1%	15	14%	19	7%
Σ Υ Ν Ο Λ Ο (F)		94	100%	85	100%	106	100%	285	100 %

ΠΟΛΗ : ΘΕΣΣΑΛΟΝΙΚΗ + ΕΔΕΣΣΑ
 ΣΥΝΟΛΟ ΠΑΡΑΤΗΡΗΣΕΩΝ: 94+85+106=285
 ΕΡΩΤΗΣΗ (19) : Ποιοί πιστεύεις ότι είναι οι λόγοι που ωθούν
 τα παιδιά στη χρήση των ναρκωτικών

		ΤΑΞΗ ΓΥΜΝΑΣΙΟΥ							
		Α		Β		Γ			
		f	f/F	f	f/f	f	f/F	ΣΥΝΟΛΟ	f/F
A	Ψυχολογικοί λόγοι	24	25%	18	21%	37	35%	79	28%
B	Μίμηση	17	19%	9	10%	19	18%	45	16%
Γ	Ανικανότητα να αντιμετωπίσει διάφορα προβλήματα	23	24%	20	23%	20	19%	63	22%
Δ	Περιέργεια να ζήσουν καινούργιες εμπειρίες	22	23%	30	36%	21	20%	73	26%
Ε	Ελλειπής διαπαιδαγώγηση	3	3%	7	8%	7	7%	17	6%
ΣΤ	Κάτι άλλο	5	6%	1	2%	2	2%	8	3%
Σ Υ Ν Ο Λ Ο (F)		94	100%	85	100%	106	100%	285	100 %

ΠΟΛΗ : ΘΕΣΣΑΛΟΝΙΚΗ + ΕΔΕΣΣΑ
 ΣΥΝΟΛΟ ΠΑΡΑΤΗΡΗΣΕΩΝ: 94+85+106=285
 ΕΡΩΤΗΣΗ (20) : Όλα όσα έχετε υπόψη σας για τα ναρκωτικά
 μιλάνε

		ΤΑΞΗ ΓΥΜΝΑΣΙΟΥ						ΣΥΝΟΛΟ	f/F
		Α		Β		Γ			
		f	f/F	f	f/f	f	f/F		
A	Για τον κίνδυνο που προέρχεται από τα ναρκωτικά	26	28%	11	13%	17	16%	54	19%
B	Για τις συνέπειες που προκύπτουν από τη χρήση τους	25	27%	12	14%	25	23%	62	22%
Γ	Για την πρόληψη των ναρκωτικών			5	6%	6	6%	11	4%
Δ	Για όλα αυτά μαζί	41	44%	56	66%	56	53%	153	55%
Ε	Για κάτι άλλο	2	2%	1	1%	2	2%	5	2%
Σ Υ Ν Ο Λ Ο (F)		94	100%	85	100%	106	100%	285	100 %

ΠΟΛΗ : ΘΕΣΣΑΛΟΝΙΚΗ + ΕΔΕΣΣΑ
 ΣΥΝΟΛΟ ΠΑΡΑΤΗΡΗΣΕΩΝ: 94+85+106=285
 ΕΡΩΤΗΣΗ (21) : Πιστεύεις ότι η ενημέρωση συντελεί

		ΤΑΞΗ ΓΥΜΝΑΣΙΟΥ						ΣΥΝΟΛΟ	f/F
		Α		Β		Γ			
		f	f/F	f	f/F	f	f/F		
Α	Στη μείωση εξάπλωσης των ναρκωτικών	49	52%	38	45%	56	53%	143	50%
Β	Στην αύξηση της χρήσης των ναρκωτικών	4	4%	5	6%	5	5%	14	5%
Γ	Δεν υπάρχει ουσιαστικό αποτέλεσμα	35	37%	39	46%	42	40%	116	40%
Δ	Κάτι άλλο	6	6%	3	3%	3	3%	12	5%
Σ Υ Ν Ο Λ Ο (F)		94	100%	85	100%	106	100%	285	100 %

ΠΟΛΗ : ΘΕΣΣΑΛΟΝΙΚΗ + ΕΔΕΣΣΑ
 ΣΥΝΟΛΟ ΠΑΡΑΤΗΡΗΣΕΩΝ: 94+85+106=285
 ΕΡΩΤΗΣΗ (22) : Πιστεύεις ότι αν ένα παιδί κάνει χρήση
 ναρκωτικών μία ή δύο φορές μετά μπορεί

		ΤΑΣΗ ΓΥΜΝΑΣΙΟΥ						ΣΥΝΟΛΟ	f/F
		Α		Β		Γ			
		f	f/F	f	f/F	f	f/F		
A	Να σταματήσει πολύ εύκολα	6	6%	3	4%	6	6%	15	5%
B	Είναι λίγο δύσκολο να σταματήσει	35	37%	37	43%	42	40%	114	40%
Γ	Σίγουρα θα συνεχίσει να κάνει χρήση στο μέλλον	38	40%	28	33%	41	39%	107	37%
Δ	Δεν ξέρω	11	12%	17	20%	16	15%	44	15%
Ε	Κάτι άλλο	4	4%			1	1%	5	2%
Σ Υ Ν Ο Λ Ο (F)		94	100%	85	100%	106	100%	285	100 %

ΠΟΛΗ : ΘΕΣΣΑΛΟΝΙΚΗ + ΕΔΕΣΣΑ
 ΣΥΝΟΛΟ ΠΑΡΑΤΗΡΗΣΕΩΝ: 94+85+106=285
 ΕΡΩΤΗΣΗ (23) : Με ποιο τρόπο θα βοηθούσες ένα άτομο που κάνει χρήση ναρκωτικών να σταματήσει τη χρήση

		ΤΑΞΗ ΓΥΜΝΑΣΙΟΥ							
		Α		Β		Γ			
		f	f/F	f	f/f	f	f/F	ΣΥΝΟΛΟ	f/F
A	θα το έλεγα στους γονείς του	19	20%	13	15%	10	9%	42	15%
B	θα το έλεγα στους καθηγητές	4	4%	5	6%	5	5%	14	5%
Γ	θα του μιλούσα απευθείας	56	60%	57	67%	66	62%	179	63%
Δ	Δεν θα μπορούσα να βοηθήσω	10	11%	10	12%	19	18%	39	14%
Ε	Κάτι άλλο	5	5%			6	6%	11	4%
Σ Υ Ν Ο Λ Ο (F)		94	100%	85	100%	106	100%	285	100 %

ΠΟΛΗ : ΘΕΣΣΑΛΟΝΙΚΗ + ΕΔΕΣΣΑ
 ΣΥΝΟΛΟ ΠΑΡΑΤΗΡΗΣΕΩΝ: 94+85+106=285
 ΕΡΩΤΗΣΗ (24) : Κατά τη γνώμη σου είναι ακίνδυνο να κάνει κάποιο παιδί χρήση ναρκωτικών αφού υπάρχει η δυνατότητα να κάνει αποτοξίνωση σε κάποια θεραπευτική κοινότητα

		ΤΑΣΗ ΓΥΜΝΑΣΙΟΥ						ΣΥΝΟΛΟ	f/F
		Α		Β		Γ			
		f	f/F	f	f/f	f	f/F		
A	Ναι	17	18%	6	7%	11	10%	34	12%
B	Όχι	50	53%	61	72%	73	69%	184	64%
Γ	Ίσως	18	19%	12	14%	16	15%	46	16%
Δ	Δεν ξέρω	9	9%	6	7%	6	6%	21	7%
Σ Υ Ν Ο Λ Ο (F)		94	100%	85	100%	106	100%	285	100%

ΠΟΛΗ : ΘΕΣΣΑΛΟΝΙΚΗ + ΕΔΕΣΣΑ
 ΣΥΝΟΛΟ ΠΑΡΑΤΗΡΗΣΕΩΝ: 94+85+106=285
 ΕΡΩΤΗΣΗ (25) : Μια ειδική εβδομαδιαία εκπομπή πάνω στα
 ναρκωτικά πιστεύεις ότι

		ΤΑΞΗ ΓΥΜΝΑΣΙΟΥ						ΣΥΝΟΛΟ	f/F
		Α		Β		Γ			
		f	f/F	f	f/f	f	f/F		
A	Συντελεί στη σωστή ενημέρωση	79	84%	68	80%	77	73%	224	78%
B	Δεν είναι απαραίτητη	2	2%	3	3%	3	3%	8	3%
Γ	Δεν έχει ουσιαστικό αποτέλεσμα	8	8%	11	13%	21	20%	40	14%
Δ	Θα βαριόμουν να την ακούσω	3	3%	2	2%	5	5%	10	3%
E	Κάτι άλλο	2	2%	1	1%			3	1%
ΣΥΝΟΛΟ (F)		94	100%	85	100%	106	100%	285	100 %

ΠΟΛΗ : ΘΕΣΣΑΛΟΝΙΚΗ + ΕΔΕΣΣΑ
 ΣΥΝΟΛΟ ΠΑΡΑΤΗΡΗΣΕΩΝ: 94+85+106=285
 ΕΡΩΤΗΣΗ (26) : Πιστεύεις ότι η δημιουργία κέντρων νεότητας,
 κέντρων αθλήσεως και ψυχαγωγίας κάνει τους
 νέους να απομακρυνθούν από τα ύποπτα μπαρ και
 κατά συνέπεια από τη χρήση των ναρκωτικών

		ΤΑΞΗ ΓΥΜΝΑΣΙΟΥ						ΣΥΝΟΛΟ	f/F
		Α		Β		Γ			
		f	f/F	f	f/F	f	f/F		
A	Ναι	59	63%	54	63%	63	59%	176	62%
B	Οχι	11	12%	11	13%	17	16%	39	14%
Γ	Ίσως	16	17%	20	23%	18	17%	54	18%
Δ	Δεν ξέρω	8	8%			8	7%	16	6%
Σ Υ Ν Ο Λ Ο (F)		94	100%	85	100%	106	100%	285	100 %

ΠΟΛΗ : ΘΕΣΣΑΛΟΝΙΚΗ + ΕΔΕΣΣΑ
 ΣΥΝΟΛΟ ΠΑΡΑΤΗΡΗΣΕΩΝ: 94+85+106=285
 ΕΡΩΤΗΣΗ (27) : θεωρείς ότι η αύξηση των εμπορών ναρκωτικών
 συντελεί στην αύξηση της χρήσης των
 ναρκωτικών

		ΤΑΞΗ ΓΥΜΝΑΣΙΟΥ						ΣΥΝΟΛΟ	f/F
		Α		Β		Γ			
		f	f/F	f	f/f	f	f/F		
A	Ναι	80	85%	72	85%	97	91%	249	87%
B	Όχι	4	4%	4	5%	4	4%	12	4%
Γ	Δεν ξέρω	10	11%	9	10%	5	5%	24	8%
Σ Υ Ν Ο Λ Ο (F)		94	100%	85	100%	106	100%	285	100 %

ΠΟΛΗ : ΘΕΣΣΑΛΟΝΙΚΗ
 ΣΥΝΟΛΟ ΠΑΡΑΤΗΡΗΣΕΩΝ: 74+61+64=199
 ΕΡΩΤΗΣΗ (1) : Η ενημέρωσή σου στα ναρκωτικά
 βασίζεται σε:

		ΤΑΞΗ ΓΥΜΝΑΣΙΟΥ							
		Α		Β		Γ			
		f	f/F	f	f/F	f	f/F	ΣΥΝΟΛΟ	f/F
A	Βιβλία που έχεις διαβάσει	11	15%	6	10%	18	28%	35	17,59%
B	Σε συζητήσεις με τους γονείς σου	42	57%	33	54%	20	31%	95	47,73%
Γ	Σε συζητήσεις με τους δασκάλους σου	6	8%	6	10%	3	5%	15	7,54%
Δ	Στα μέσα μαζικής ενημέρωσης	9	12%	8	13%	12	19%	29	14,57%
Ε	Στους φίλους - φίλες σου	1	1%	8	13%	6	9%	15	7,54%
ΣΤ	Στους συγγενείς σου	3	4%			3	5%	6	3,02%
Z	Από κάπου αλλού	2	3%			2	3%	4	2,01%
Σ Υ Ν Ο Λ Ο (F)		74	100%	61	100%	64	100%	199	100 %

ΠΟΛΗ : ΘΕΣΣΑΛΟΝΙΚΗ
 ΣΥΝΟΛΟ ΠΑΡΑΤΗΡΗΣΕΩΝ: 74+61+64=199
 ΕΡΩΤΗΣΗ (2) : Πόσο συχνά συζητάς αυτό το θέμα με τους γονείς σου

		ΤΑΣΗ ΓΥΜΝΑΣΙΟΥ							
		Α		Β		Γ			
		f	f/F	f	f/f	f	f/F	ΣΥΝΟΛΟ	f/F
A	Πολύ συχνά	26	35%	11	18%	8	13%	45	22,61%
B	Συχνά	36	49%	32	52%	42	65%	110	55,28%
Γ	Σπάνια	11	15%	17	28%	12	19%	40	20,10%
Δ	Ποτέ	1	1%	1	2%	2	3%	4	2,01%
Σ Υ Ν Ο Λ Ο (F)		74	100%	61	100%	64	100%	199	100 %

ΠΟΛΗ : ΘΕΣΣΑΛΟΝΙΚΗ
 ΣΥΝΟΛΟ ΠΑΡΑΤΗΡΗΣΕΩΝ: 74+61+64=199
 ΕΡΩΤΗΣΗ (3) : Πόσα βιβλία έχεις διαβάσει για τα ναρκωτικά

		ΤΑΞΗ ΓΥΜΝΑΣΙΟΥ							
		Α		Β		Γ			
		f	f/F	f	f/F	f	f/F	ΣΥΝΟΛΟ	f/F
A	1-2	45	61%	36	60%	35	55%	116	58,29%
B	3-5	6	8%	5	8%	9	14%	20	10,05%
Γ	Πάνω από 5	6	8%	7	11%	5	8%	18	9,05%
Δ	Κανένα	17	23%	13	21%	15	23%	45	22,61%
Σ Υ Ν Ο Λ Ο (F)		74	100%	61	100%	64	100%	199	100 %

ΠΟΛΗ : ΘΕΣΣΑΛΟΝΙΚΗ
 ΣΥΝΟΛΟ ΠΑΡΑΤΗΡΗΣΕΩΝ: 74+61+64=199
 ΕΡΩΤΗΣΗ (4) : Η επιλογή των βιβλίων ήταν

		ΤΑΣΗ ΓΥΜΝΑΣΙΟΥ						ΣΥΝΟΛΟ	f/F
		Α		Β		Γ			
		f	f/F	f	f/f	f	f/F		
A	Δική σου	44	60%	50	81%	44	69%	138	69,34%
B	Των γονέων σου	18	24%	4	7%	6	9%	28	14,07%
Γ	Των δασκάλων σου	1	1%	3	5%	2	3%	6	3,02%
Δ	Των φίλων σου	1	1%	3	5%	4	6%	8	4,02%
Ε	Κάποιου άλλου	10	14%	1	2%	8	13%	19	9,55%
Σ Υ Ν Ο Λ Ο (F)		74	100%	61	100%	64	100%	199	100 %

ΠΟΛΗ : ΒΕΣΣΑΛΟΝΙΚΗ
 ΣΥΝΟΛΟ ΠΑΡΑΤΗΡΗΣΕΩΝ: 74+61+64=199
 ΕΡΩΤΗΣΗ (5) : Έχει έρθει κάποιος ειδικός σύμβουλος στο
 σχολείο να σου μιλήσει για τα ναρκωτικά

		ΤΑΞΗ ΓΥΜΝΑΣΙΟΥ						ΣΥΝΟΛΟ	
		Α		Β		Γ			
		f	f/F	f	f/F	f	f/F		
A	Ναι	23	31%			7	11%	30	15,08%
B	Όχι	41	55%	59	97%	53	83%	153	76,88%
Γ	Δεν ξέρω	10	14%	2	3%	4	6%	16	8,04%
Σ Υ Ν Ο Λ Ο (F)		74	100%	61	100%	64	100%	199	100 %

ΠΟΛΗ : ΘΕΣΣΑΛΟΝΙΚΗ
 ΣΥΝΟΛΟ ΠΑΡΑΤΗΡΗΣΕΩΝ: 74+61+64=199
 ΕΡΩΤΗΣΗ (6) : Κατά τη γνώμη σου πιστεύεις ότι ήταν ενδιαφέροντα και επιμορφωτικά τα θέματα στα οποία αναφέρθηκε

		ΤΑΞΗ ΓΥΜΝΑΣΙΟΥ						ΣΥΝΟΛΟ	f/F
		Α		Β		Γ			
		f	f/F	f	f/F	f	f/F		
A	Ναι	50	67%	38	62%	26	41%	114	57,28%
B	Οχι	5	7%	1	2%	4	6%	10	5,03%
Γ	Δεν ξέρω	19	26%	22	36%	34	53%	75	37,69%
Σ Υ Ν Ο Λ Ο (F)		74	100%	61	100%	64	100%	199	100 %

ΠΟΛΗ : ΘΕΣΣΑΛΟΝΙΚΗ
 ΣΥΝΟΛΟ ΠΑΡΑΤΗΡΗΣΕΩΝ: 74+61+64=199
 ΕΡΩΤΗΣΗ (7) : Σχετικά με το θέμα των ναρκωτικών,
 υπάρχει στο σχολείο σου κάποιο

		ΤΑΞΗ ΓΥΜΝΑΣΙΟΥ						ΣΥΝΟΛΟ	f/F
		Α		Β		Γ			
		f	f/F	f	f/F	f	f/F		
A	Εντυπο	13	18%	6	10%	6	9%	25	12,56%
B	Φυλλάδιο	22	29%	5	8%	7	11%	34	17,09%
Δ	Αφίσα	17	23%	47	77%	35	55%	99	49,74%
Ε	Βιβλίο	2	3%	1	2%	4	6%	7	3,52%
Γ	Κάτι άλλο	20	27%	2	3%	12	19%	34	17,09%
Σ Υ Ν Ο Λ Ο (F)		74	100%	61	100%	64	100%	199	100 %

ΠΟΛΗ : ΘΕΣΣΑΛΟΝΙΚΗ
 ΣΥΝΟΛΟ ΠΑΡΑΤΗΡΗΣΕΩΝ: 74+61+64=199
 ΕΡΩΤΗΣΗ (8) : Κρίνεις απαραίτητο να καθιερωθεί στα
 σχολεία ειδικό μάθημα, έστω και μια φορά
 την εβδομάδα, για να ενημερώνονται τα
 παιδιά για τους κινδύνους που τους
 απειλούν από τη χρήση των ναρκωτικών

		ΤΑΞΗ ΓΥΜΝΑΣΙΟΥ						ΣΥΝΟΛΟ	f/F
		Α		Β		Γ			
		f	f/F	f	f/f	f	f/F		
A	Ναι	70	95%	53	87%	55	86%	178	89,44%
B	Οχι	1	1%	3	5%	3	5%	7	3,52%
Γ	Δεν ξέρω	3	4%	5	8%	6	9%	14	7,04%
Σ Υ Ν Ο Λ Ο (F)		74	100%	61	100%	64	100%	199	100 %

ΠΟΛΗ : ΘΕΣΣΑΛΟΝΙΚΗ
 ΣΥΝΟΛΟ ΠΑΡΑΤΗΡΗΣΕΩΝ: 74+61+64=199
 ΕΡΩΤΗΣΗ (9) : Όταν βλέπετε μια διαφήμιση ή
 υλικανταρξισσα για το κάπνισμα μαγεύεσαι;

		ΤΑΞΗ ΓΥΜΝΑΣΙΟΥ							
		Α		Β		Γ			
		f	f/F	f	f/f	f	f/F	ΣΥΝΟΛΟ	f/F
Α	Από το συνδυασμό χρωμάτων	15	20%	4	7%	11	17%	30	15,08%
Β	Από την ομορφιά και υγεία που υπόσχεται το κάπνισμα του τσιγάρου	5	7%	3	5%	3	5%	11	5,53%
Γ	Δίνετε προσοχή στην αλήθεια και σοβαρότητα του μηνύματος του Υπουργείου Υγείας που υποστηρίζει ότι το κάπνισμα βλάπτει σοβαρά την υγεία	52	70%	54	88%	44	69%	150	75,37%
Δ	Κάτι άλλο	2	3%			6	9%	8	4,02%
Σ Υ Ν Ο Λ Ο (F)		74	100%	61	100%	64	100%	199	100 %

ΠΟΛΗ : ΘΕΣΣΑΛΟΝΙΚΗ
 ΣΥΝΟΛΟ ΠΑΡΑΤΗΡΗΣΕΩΝ: 74+61+64=199
 ΕΡΩΤΗΣΗ (10) : Όταν ακούς στο ραδιόφωνο ένα τραγούδι που μιλά για τσιγάρα, σφηνάκια και ποτό θα ήθελες

		ΤΑΞΗ ΓΥΜΝΑΣΙΟΥ							
		Α		Β		Γ			
		f	f/F	f	f/f	f	f/F	ΣΥΝΟΛΟ	f/F
A	Κι εσύ να κάνεις το ίδιο	1	1%	2	3%	4	6%	7	3,52%
B	Απλώς διασκεδάσεις ακούγοντας το τραγούδι	33	45%	39	64%	36	57%	108	54,27%
Γ	Το τραγούδι σε αφήνει αδιάφορο	33	45%	17	28%	22	34%	72	36,18%
Δ	Κάτι άλλο	7	9%	3	5%	2	3%	12	6,03%
Σ Υ Ν Ο Λ Ο (F)		74	100%	61	100%	64	100%	199	100 %

ΠΟΛΗ : ΘΕΣΣΑΛΟΝΙΚΗ
 ΣΥΝΟΛΟ ΠΑΡΑΤΗΡΗΣΕΩΝ: 74+61+64=199
 ΕΡΩΤΗΣΗ (11) : Πιστεύεις πως τα μέσα μαζικής ενημέρωσης παρουσιάζουν το θέμα των ναρκωτικών

		ΤΑΞΗ ΓΥΜΝΑΣΙΟΥ						ΣΥΝΟΛΟ	f/F
		Α		Β		Γ			
		f	f/F	f	f/f	f	f/F		
A	Ετσι όπως είναι	29	39%	19	31%	27	42%	75	37,69%
B	Το μεγαλοποιούν	17	23%	9	15%	7	11%	33	16,58%
Γ	Περιορίζουν τη σημασία τους	12	16%	15	25%	14	22%	41	20,60%
Δ	Δεν ξέρω	16	22%	16	26%	16	25%	48	24,12%
Ε	Κάτι άλλο			2	3%			2	1,01%
Σ Υ Ν Ο Λ Ο (F)		74	100%	61	100%	64	100%	199	100 %

ΠΟΛΗ : ΘΕΣΣΑΛΟΝΙΚΗ
 ΣΥΝΟΛΟ ΠΑΡΑΤΗΡΗΣΕΩΝ: 74+61+64=199
 ΕΡΩΤΗΣΗ (12) : Πιστεύεις ότι υπάρχει ενημέρωση για τα ναρκωτικά στη χώρα μας και αν ναι, πόσο μεγάλη θα έλεγες πως είναι

		ΤΑΞΗ ΓΥΜΝΑΣΙΟΥ							
		Α		Β		Γ			
		f	f/F	f	f/f	f	f/F	ΣΥΝΟΛΟ	f/F
A	Δεν υπάρχει ενημέρωση	1	1%	5	8%	8	13%	14	7,04%
B	Μικρή ενημέρωση	29	39%	36	60%	46	70%	111	55,77%
Γ	Μεγάλη ενημέρωση	34	47%	13	21%	8	13%	55	27,64%
Δ	Δεν ξέρω	9	12%	7	11%	1	2%	17	8,54%
E	Κάτι άλλο	1	1%			1	2%	2	1,01%
Σ Υ Ν Ο Λ Ο (F)		74	100%	61	100%	64	100%	199	100 %

ΠΟΛΗ : ΘΕΣΣΑΛΟΝΙΚΗ
ΣΥΝΟΛΟ ΠΑΡΑΤΗΡΗΣΕΩΝ: 74+61+64=199
ΕΡΩΤΗΣΗ (13) : Πιστεύεις πως οι πληροφορίες που δίνουν τα μέσα μαζικής ενημέρωσης βοηθούν να καταλάβει κανείς την πραγματικότητα για τα ναρκωτικά

		ΤΑΣΗ ΓΥΜΝΑΣΙΟΥ						ΣΥΝΟΛΟ	f/F
		Α		Β		Γ			
		f	f/F	f	f/f	f	f/F		
A	Καθόλου	4	5%	5	8%	6	9%	15	7,54%
B	Πολύ λίγο	19	26%	14	23%	19	30%	52	26,13%
Γ	Λίγο	19	26%	25	41%	23	36%	67	33,67%
Δ	Πολύ	24	32%	11	18%	9	14%	44	22,11%
Ε	Δημιουργούν σύγχυση	8	11%	6	10%	6	9%	20	10,05%
ΣΤ	Κάτι άλλο					1	2%	1	0,50%
Σ Υ Ν Ο Λ Ο (F)		74	100%	61	100%	64	100%	199	100 %

ΠΟΛΗ : ΘΕΣΣΑΛΟΝΙΚΗ
 ΣΥΝΟΛΟ ΠΑΡΑΤΗΡΗΣΕΩΝ: 74+61+64=199
 ΕΡΩΤΗΣΗ (14) : Πιστεύεις ότι τα ναρκωτικά στην Ελλάδα τα τελευταία χρόνια παρουσίασαν

		ΤΑΞΗ ΓΥΜΝΑΣΙΟΥ						ΣΥΝΟΛΟ	f/F
		Α		Β		Γ			
		f	f/F	f	f/F	f	f/F		
A	Μεγάλη αύξηση	61	82%	48	78%	50	77%	159	79,90%
B	Σχετική αύξηση	10	14%	12	20%	11	17%	33	16,58%
Γ	Παρέμειναν όπως ήταν								
Δ	Σχετική μείωση					1	2%	1	0,50%
Ε	Μεγάλη μείωση	1	1%			1	2%	2	1,01%
ΣΤ	Δεν ξέρω	2	3%	1	2%	1	2%	4	2,01%
Z	Κάτι άλλο								
Σ Υ Ν Ο Λ Ο (F)		74	100%	61	100%	64	100%	199	100 %

ΠΟΛΗ : ΘΕΣΣΑΛΟΝΙΚΗ
 ΣΥΝΟΛΟ ΠΑΡΑΤΗΡΗΣΕΩΝ: 74+61+64=199
 ΕΡΩΤΗΣΗ (15) : Πιστεύεις ότι τα άτομα που παίρνουν
 ναρκωτικά είναι

		ΤΑΞΗ ΓΥΜΝΑΣΙΟΥ							
		Α		Β		Γ			
		f	f/F	f	f/F	f	f/F	ΣΥΝΟΛΟ	f/F
A	Πιο δημιουργικά					1	2%	1	0,50%
B	Περισσότερο ευαίσθητα άτομα			1	2%	5	8%	6	3,02%
Γ	Άτομα με περισσότερα ψυχολογικά προβλήματα	49	67%	36	59%	28	43%	113	56,78%
Δ	Πιο αδύναμοι χαρακτήρες	7	9%	16	26%	20	31%	43	21,61%
Ε	Εγκληματικοί τύποι	15	20%	7	11%	5	8%	27	13,57%
ΣΤ	Πιο μοντέρνα και προοδευτικά άτομα	2	3%			3	5%	5	2,51%
Z	Κάτι άλλο	1	1%	1	2%	2	3%	4	2,01%
Σ Υ Ν Ο Λ Ο (F)		74	100%	61	100%	64	100%	199	100 %

ΠΟΛΗ : ΘΕΣΣΑΛΟΝΙΚΗ

ΣΥΝΟΛΟ ΠΑΡΑΤΗΡΗΣΕΩΝ: 74+61+64=199

ΕΡΩΤΗΣΗ (16) : Ποιές κατά τη γνώμη σου είναι οι ποινές που θα έπρεπε να επιβάλλονται σε όσους κάνουν εμπόριο και χρήση ναρκωτικών

		ΤΑΞΗ ΓΥΜΝΑΣΙΟΥ							
		Α		Β		Γ			
		f	f/F	f	f/f	f	f/F	ΣΥΝΟΛΟ	f/F
A	Καμιά ποινή	2	3%	3	5%	5	8%	10	5,03%
B	Χρηματική ποινή	2	3%	1	2%			3	1,51%
Γ	Φυλακή 1-5 χρόνια	9	12%	11	18%	8	13%	28	14,07%
Δ	Ισόβια	28	37%	23	37%	27	42%	78	39,19%
E	Θανατική ποινή	22	30%	20	33%	15	23%	57	28,64%
ΣΤ	Δεν έχω γνώμη	5	7%	2	3%	7	11%	14	7,04%
Z	Κάτι άλλο	6	8%	1	2%	2	3%	9	4,52%
ΣΥΝΟΛΟ (F)		74	100%	61	100%	64	100%	199	100 %

ΠΟΛΗ : ΘΕΣΣΑΛΟΝΙΚΗ
 ΣΥΝΟΛΟ ΠΑΡΑΤΗΡΗΣΕΩΝ: 74+61+64=199
 ΕΡΩΤΗΣΗ (17) : Θα σε ενδιέφερε να λάβεις μέρος σε ένα σεμινάριο με θέμα τα ναρκωτικά

		ΤΑΞΗ ΓΥΜΝΑΣΙΟΥ						ΣΥΝΟΛΟ	f/F
		Α		Β		Γ			
		f	f/F	f	f/F	f	f/F		
A	Πολύ	52	71%	36	59%	47	73%	135	67,83%
B	Λίγο	14	19%	17	28%	11	17%	42	21,11%
Γ	Καθόλου	7	9%	8	13%	5	8%	20	10,05%
Δ	Κάτι άλλο	1	1%			1	2%	2	1,01%
Σ Υ Ν Ο Λ Ο (F)		74	100%	61	100%	64	100%	199	100 %

ΠΟΛΗ : ΘΕΣΣΑΛΟΝΙΚΗ
 ΣΥΝΟΛΟ ΠΑΡΑΤΗΡΗΣΕΩΝ: 74+61+64=199
 ΕΡΩΤΗΣΗ (18) : Ποιά θα ήταν η στάση σου αν γνώριζες ότι ο συμμαθητής σου έκανε χρήση ναρκωτικών

		ΤΑΣΗ ΓΥΜΝΑΣΙΟΥ							
		Α		Β		Γ			
		f	f/F	f	f/f	f	f/F	ΣΥΝΟΛΟ	f/F
A	θα αδιαφορούσες	3	4%	1	2%	3	5%	7	3,52%
B	θα τον απέφευγες	11	15%	8	13%	4	6%	23	11,56%
Γ	θα το συζητούσες μαζί του και θα τον συμβούλευες τι να κάνει	45	61%	48	78%	48	75%	141	70,85%
Δ	θα το έλεγες αμέσως στους υπόλοιπους συμμαθητές	12	16%	3	5%	6	9%	21	10,55%
E	Κάτι άλλο	3	4%	1	2%	3	5%	7	3,52%
Σ Υ Ν Ο Λ Ο (F)		74	100%	61	100%	64	100%	199	100 %

ΠΟΛΗ : ΘΕΣΣΑΛΟΝΙΚΗ
 ΣΥΝΟΛΟ ΠΑΡΑΤΗΡΗΣΕΩΝ: 74+61+64=199
 ΕΡΩΤΗΣΗ (19) : Ποιοί πιστεύεις ότι είναι οι λόγοι που
 ωθούν τα παιδιά στη χρήση των ναρκωτικών

		ΤΑΞΗ ΓΥΜΝΑΣΙΟΥ							
		Α		Β		Γ			
		f	f/F	f	f/F	f	f/F	ΣΥΝΟΛΟ	f/F
A	Ψυχολογικοί λόγοι	19	25%	15	25%	24	37%	58	29,14%
B	Μίμηση	16	22%	8	13%	11	17%	35	17,59%
Γ	Ανικανότητα να αντιμετωπίσει διάφορα προβλήματα	17	23%	13	21%	6	9%	36	18,09%
Δ	Περιέργεια να ζήσουν καινούργιες εμπειρίες	17	23%	20	33%	17	27%	54	27,14%
Ε	Ελλειπής διαπαιδαγώγηση	2	3%	5	8%	5	8%	12	6,03%
ΣΤ	Κάτι άλλο	3	4%			1	2%	4	2,01%
Σ Υ Ν Ο Λ Ο (F)		74	100%	61	100%	64	100%	199	100 %

ΠΟΛΗ : ΘΕΣΣΑΛΟΝΙΚΗ
 ΣΥΝΟΛΟ ΠΑΡΑΤΗΡΗΣΕΩΝ: 74+61+64=199
 ΕΡΩΤΗΣΗ (20) : Όλα όσα έχετε υπόψη σας για τα ναρκωτικά
 μιλάνε

		ΤΑΞΗ ΓΥΜΝΑΣΙΟΥ							
		Α		Β		Γ			
		f	f/F	f	f/f	f	f/F	ΣΥΝΟΛΟ	f/F
A	Για τον κίνδυνο που προέρχεται από τα ναρκωτικά	18	24%	8	13%	12	19%	38	19,10%
B	Για τις συνέπειες που προκύπτουν από τη χρήση τους	18	24%	10	16%	14	22%	42	21,11%
Γ	Για την πρόληψη των ναρκωτικών			2	3%	4	6%	6	3,02%
Δ	Για όλα αυτά μαζί	38	52%	40	66%	33	51%	111	55,76%
Ε	Για κάτι άλλο			1	2%	1	2%	2	1,01%
Σ Υ Ν Ο Λ Ο (F)		74	100%	61	100%	64	100%	199	100 %

ΠΟΛΗ : ΘΕΣΣΑΛΟΝΙΚΗ
 ΣΥΝΟΛΟ ΠΑΡΑΤΗΡΗΣΕΩΝ: 74+61+64=199
 ΕΡΩΤΗΣΗ (21) : Πιστεύεις ότι η ενημέρωση συντελεί

		ΤΑΣΗ ΓΥΜΝΑΣΙΟΥ						ΣΥΝΟΛΟ	f/F
		Α		Β		Γ			
		f	f/F	f	f/f	f	f/F		
Α	Στη μείωση εξαπλώ- σης των ναρκωτικών	39	53%	26	43%	33	51%	98	49,24%
Β	Στην αύξηση της χρήσης των ναρκωτικών	2	3%	4	7%	4	6%	10	5,03%
Γ	Δεν υπάρχει ουσια- στικό αποτέλεσμα	29	39%	28	45%	24	38%	81	40,70%
Δ	Κάτι άλλο	4	5%	3	5%	3	5%	10	5,03%
Σ Υ Ν Ο Λ Ο (F)		74	100%	61	100%	64	100%	199	100 %

ΠΟΛΗ : ΘΕΣΣΑΛΟΝΙΚΗ
 ΣΥΝΟΛΟ ΠΑΡΑΤΗΡΗΣΕΩΝ: 74+61+64=199
 ΕΡΩΤΗΣΗ (22) : Πιστεύεις ότι αν ένα παιδί κάνει χρήση
 ναρκωτικών μία ή δύο φορές μετά μπορεί

		ΤΑΞΗ ΓΥΜΝΑΣΙΟΥ						ΣΥΝΟΛΟ	f/F
		Α		Β		Γ			
		f	f/F	f	f/f	f	f/F		
A	Να σταματήσει πολύ εύκολα	5	7%	2	3%	4	6%	11	5,53%
B	Είναι λίγο δύσκολο να σταματήσει	26	35%	28	46%	22	34%	76	38,19%
Γ	Είγυρα θα συνεχίσει να κάνει χρήση στο μέλλον	32	44%	17	28%	27	42%	76	38,19%
Δ	Δεν ξέρω	7	9%	14	23%	10	16%	31	15,58%
Ε	Κάτι άλλο	4	5%			1	2%	5	2,51%
Σ Υ Ν Ο Λ Ο (F)		74	100%	61	100%	64	100%	199	100 %

ΠΟΛΗ : ΘΕΣΣΑΛΟΝΙΚΗ
 ΣΥΝΟΛΟ ΠΑΡΑΤΗΡΗΣΕΩΝ: 74+61+64=199
 ΕΡΩΤΗΣΗ (23) : Με ποιό τρόπο θα βοηθούσες ένα άτομο που κάνει χρήση ναρκωτικών να σταματήσει τη χρήση

		ΤΑΞΗ ΓΥΜΝΑΣΙΟΥ							
		Α		Β		Γ			
		f	f/F	f	f/f	f	f/F	ΣΥΝΟΛΟ	f/F
A	θα το έλεγα στους γονείς του	12	16%	11	18%	6	9%	29	14,57%
B	θα το έλεγα στους καθηγητές	3	4%	3	5%	4	6%	10	5,03%
Γ	θα του μιλούσα απευθείας	48	65%	39	64%	41	64%	128	64,32%
Δ	Δεν θα μπορούσα να βοηθήσω	7	9%	8	13%	10	16%	25	12,56%
E	Κάτι άλλο	4	5%			3	5%	7	3,52%
Σ Υ Ν Ο Λ Ο (F)		74	100%	61	100%	64	100%	199	100 %

ΠΟΛΗ : ΘΕΣΣΑΛΟΝΙΚΗ
ΣΥΝΟΛΟ ΠΑΡΑΤΗΡΗΣΕΩΝ: 74+61+64=199
ΕΡΩΤΗΣΗ (24) : Κατά τη γνώμη σου είναι ακίνδυνο να κάνει κάποιο παιδί χρήση ναρκωτικών αφού υπάρχει η δυνατότητα να κάνει αποτοξίνωση σε κάποια θεραπευτική κοινότητα

		ΤΑΣΗ - ΓΥΜΝΑΣΙΟΥ						ΣΥΝΟΛΟ	f/F
		Α		Β		Γ			
		f	f/F	f	f/F	f	f/F		
A	Ναι	14	19%	6	10%	6	9%	26	13,07%
B	Οχι	41	56%	42	69%	41	65%	124	62,30%
Γ	Ισως	12	16%	10	16%	13	20%	35	17,59%
Δ	Δεν ξέρω	7	9%	3	5%	4	6%	14	7,04%
Σ Υ Ν Ο Λ Ο (F)		74	100%	61	100%	64	100%	199	100 %

ΠΟΛΗ : ΘΕΣΣΑΛΟΝΙΚΗ
 ΣΥΝΟΛΟ ΠΑΡΑΤΗΡΗΣΕΩΝ: 74+61+64=199
 ΕΡΩΤΗΣΗ (25) : Μια ειδική εβδομαδιαία εκπομπή πάνω στα
 ναρκωτικά πιστεύεις ότι

		ΤΑΣΗ ΓΥΜΝΑΣΙΟΥ							
		Α		Β		Γ			
		f	f/F	f	f/F	f	f/F	ΣΥΝΟΛΟ	f/F
A	Συντελεί στη σωστή ενημέρωση	60	81%	47	77%	45	71%	152	76,37%
B	Δεν είναι απαραίτητη	2	3%	3	5%	2	3%	7	3,52%
Γ	Δεν έχει ουσιαστικό αποτέλεσμα	8	11%	8	13%	15	23%	31	15,58%
Δ	Θα βαριόμουνα να την ακούσω	3	4%	2	3%	2	3%	7	3,52%
Ε	Κάτι άλλο	1	1%	1	2%			2	1,01%
Σ Υ Ν Ο Λ Ο (F)		74	100%	61	100%	64	100%	199	100 %

ΠΟΛΗ : ΘΕΣΣΑΛΟΝΙΚΗ
ΣΥΝΟΛΟ ΠΑΡΑΤΗΡΗΣΕΩΝ: 74+61+64=199
ΕΡΩΤΗΣΗ (26) : Πιστεύεις ότι η δημιουργία κέντρων νεότητας, κέντρων αθλήσεως και ψυχαγωγίας κάνει τους νέους να απομακρυνθούν από τα ύποπτα μπαρ και κατά συνέπεια από τη χρήση των ναρκωτικών

		ΤΑΞΗ ΓΥΜΝΑΣΙΟΥ						ΣΥΝΟΛΟ	f/F
		Α		Β		Γ			
		f	f/F	f	f/F	f	f/F		
A	Ναι	44	60%	39	64%	35	55%	118	59,29%
B	Όχι	9	12%	7	11%	11	17%	27	13,57%
Γ	Ίσως	14	19%	15	25%	13	20%	42	21,11%
Δ	Δεν ξέρω	7	9%			5	8%	12	6,03%
Σ Υ Ν Ο Λ Ο (F)		74	100%	61	100%	64	100%	199	100 %

ΠΟΛΗ : ΘΕΣΣΑΛΟΝΙΚΗ
 ΣΥΝΟΛΟ ΠΑΡΑΤΗΡΗΣΕΩΝ: 74+61+64=199
 ΕΡΩΤΗΣΗ (27) : θεωρείς ότι η αύξηση των εμπορών
 ναρκωτικών συντελεί στην αύξηση της
 χρήσης των ναρκωτικών

		ΤΑΞΗ ΓΥΜΝΑΣΙΟΥ						ΣΥΝΟΛΟ	f/F
		Α		Β		Γ			
		f	f/F	f	f/f	f	f/F		
A	Ναι	65	88%	52	85%	57	89%	174	87,44%
B	Οχι	1	1%	3	5%	4	6%	8	4,02%
Γ	Δεν ξέρω	8	11%	6	10%	3	5%	17	8,54%
Σ Υ Ν Ο Λ Ο (F)		74	100%	61	100%	64	100%	199	100 %

Bar chart - THESSALONIKI
A GYMNASIOY EP.1

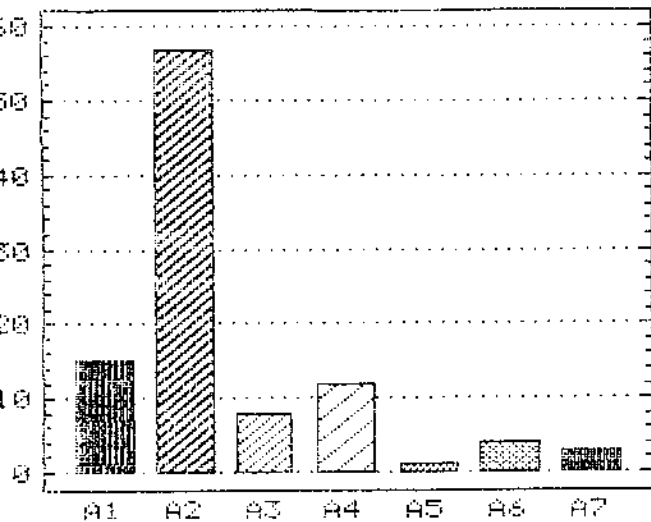

Pie chart - THESSALONIKI
A GYMNASIOY EP.1

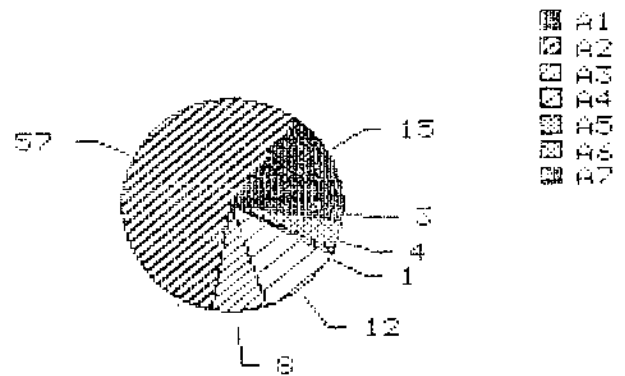

- A1
- A2
- A3
- A4
- A5
- A6
- A7

Bar chart - THESSALONIKI
B GYMNASIOY EP.1

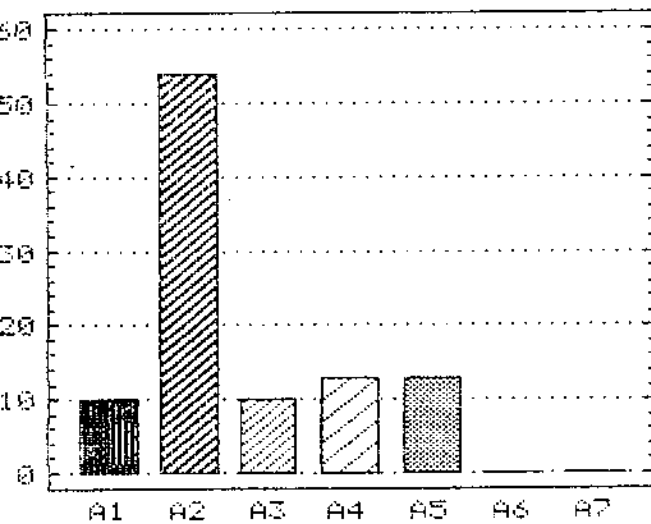

Pie chart - THESSALONIKI
B GYMNASIOY EP.1

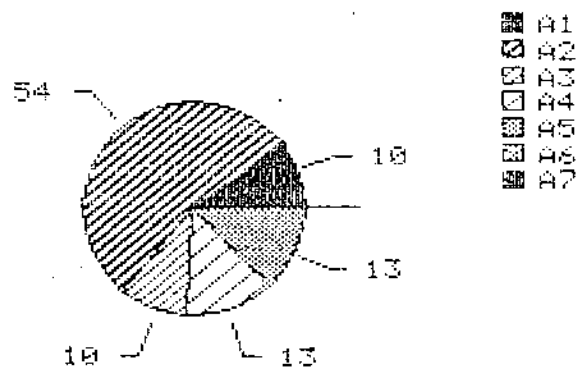

- A1
- A2
- A3
- A4
- A5
- A6
- A7

Bar chart - THESSALONIKI
G GYMNASIOY EP.1

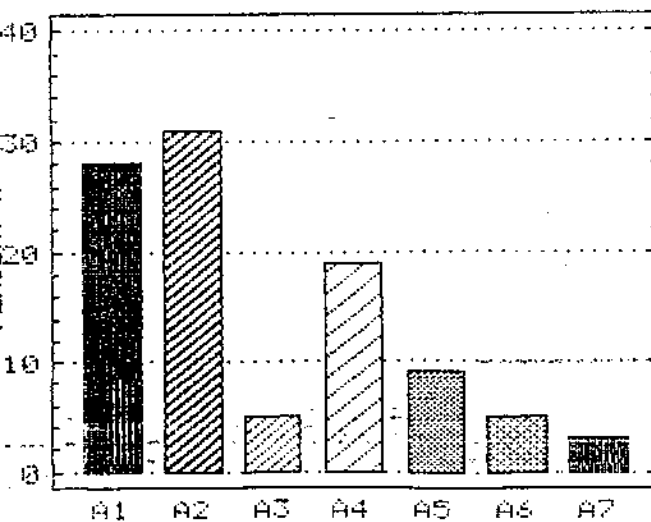

Pie chart - THESSALONIKI
G GYMNASIOY EP.1

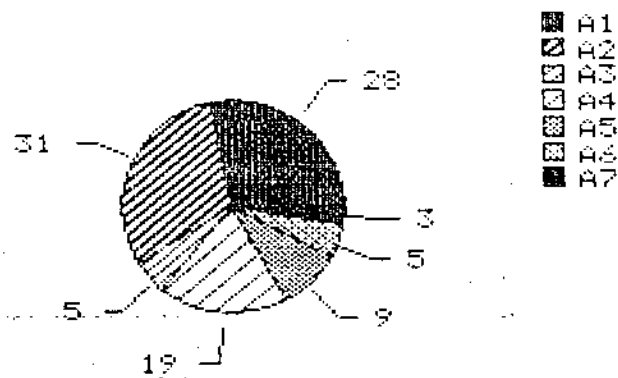

- A1
- A2
- A3
- A4
- A5
- A6
- A7

Bar chart - THESSALONIKI
A GYMNASIOY EP.2

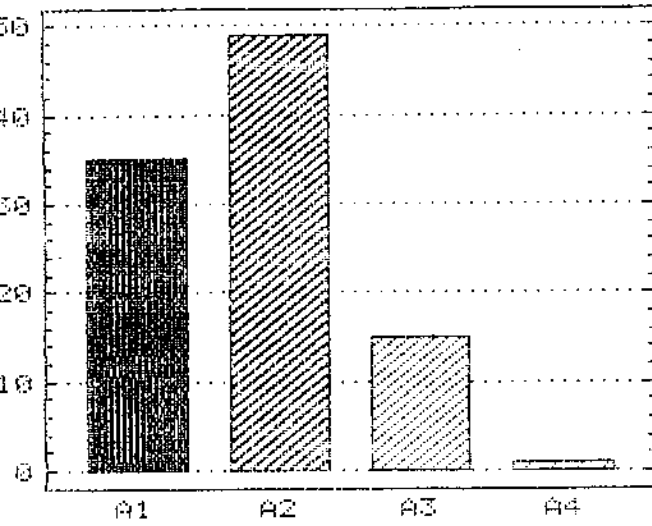

Pie chart - THESSALONIKI
A GYMNASIOY EP.2

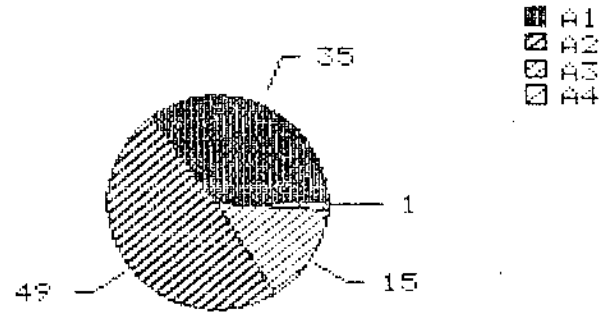

Bar chart - THESSALONIKI
B GYMNASIOY EP.2

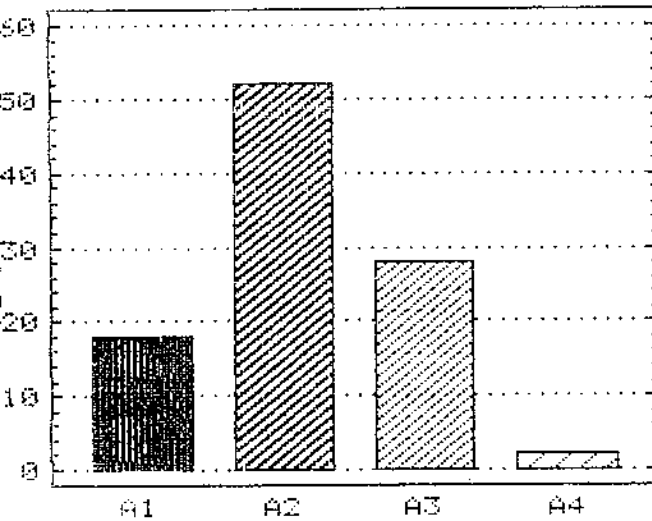

Pie chart - THESSALONIKI
B GYMNASIOY EP.2

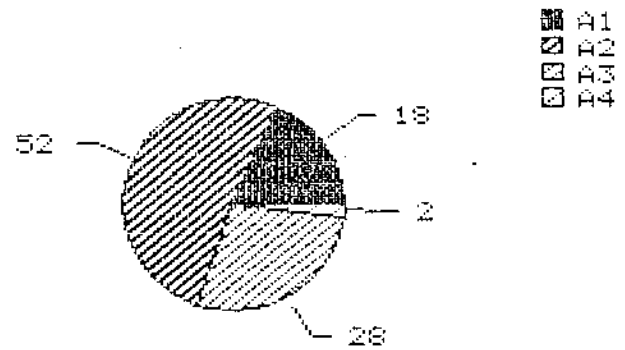

Bar chart - THESSALONIKI
G GYMNASIOY EP.2

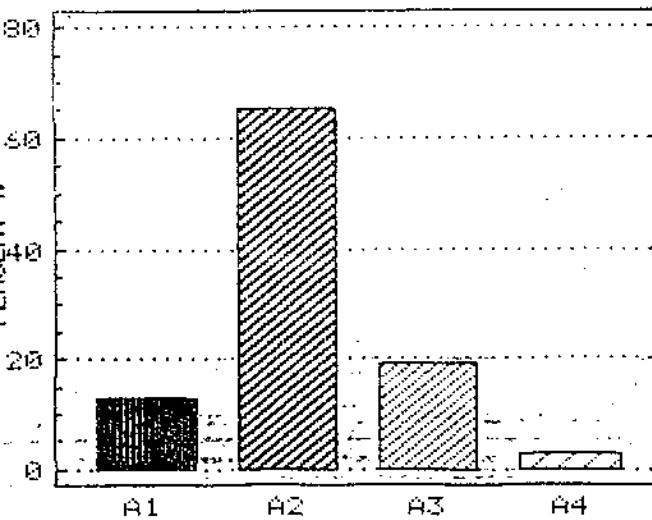

Pie chart - THESSALONIKI
G GYMNASIOY EP.2

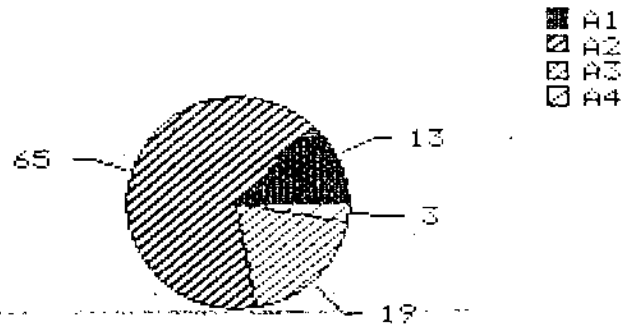

Barchart - THESSALONIKI
A GYMNASIOY EP.3

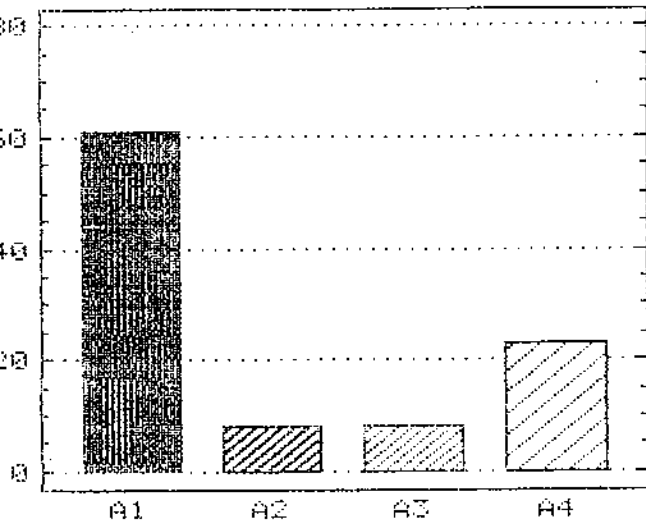

Piechart - THESSALONIKI
A GYMNASIOY EP.3

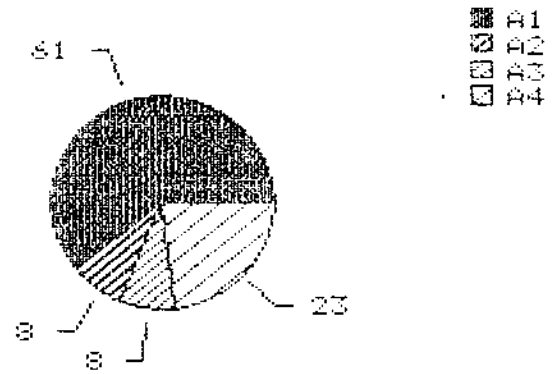

Barchart - THESSALONIKI
B GYMNASIOY EP.3

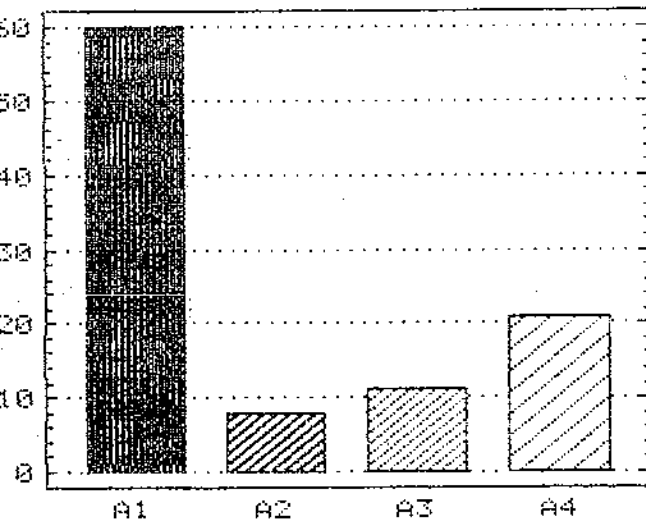

Piechart - THESSALONIKI
B GYMNASIOY EP.3

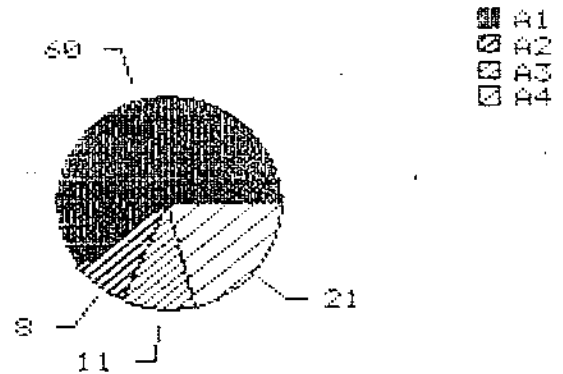

Barchart - THESSALONIKI
G GYMNASIOY EP.3

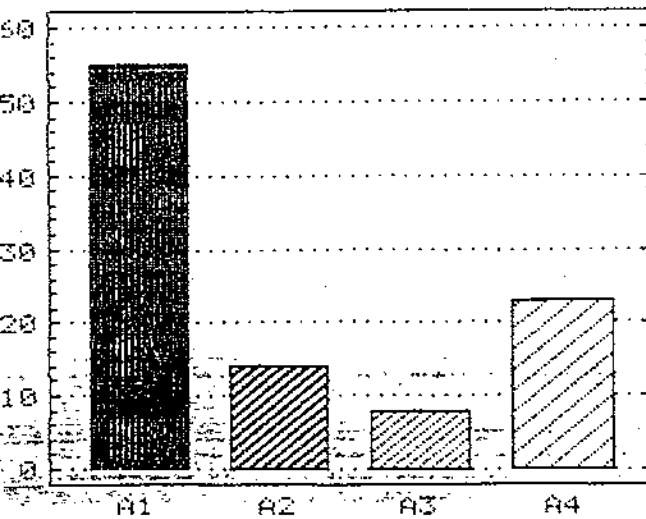

Piechart - THESSALONIKI
G GYMNASIOY EP.3

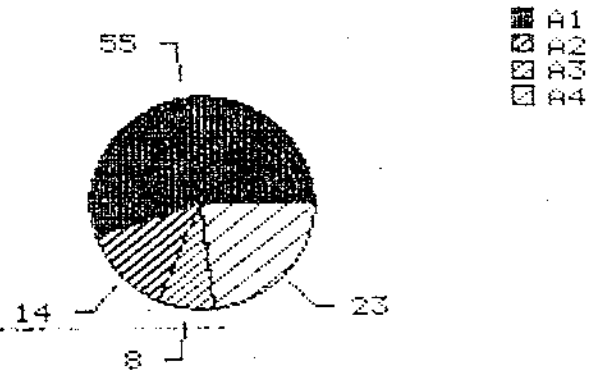

Barchant - THESSALONIKI
A GYMNASIOY EP.4

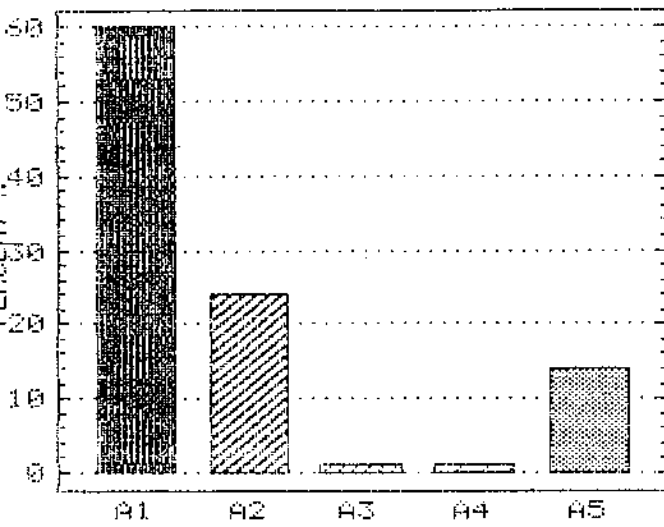

Piechart - THESSALONIKI
A GYMNASIOY EP.4

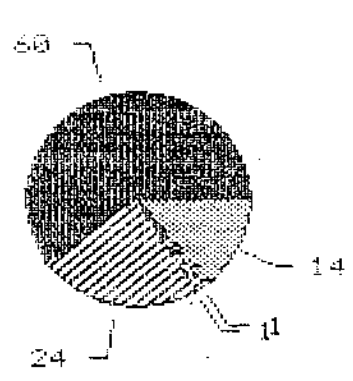

- A1
- A2
- A3
- A4
- A5

Barchant - THESSALONIKI
B GYMNASIOY EP.4

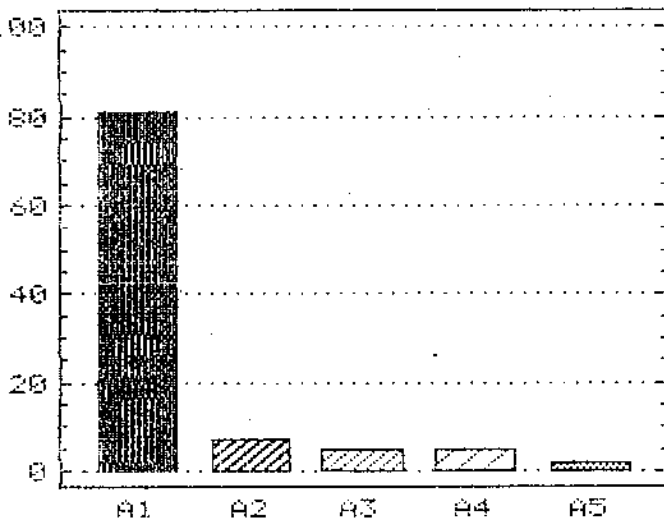

Piechart - THESSALONIKI
B GYMNASIOY EP.4

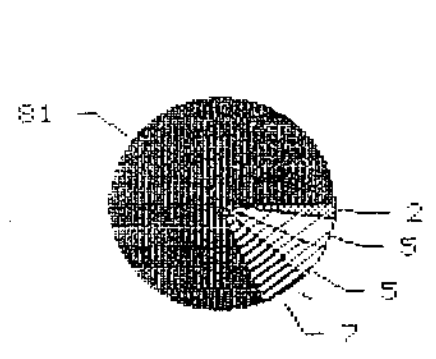

- A1
- A2
- A3
- A4
- A5

Barchant - THESSALONIKI
G GYMNASIOY EP.4

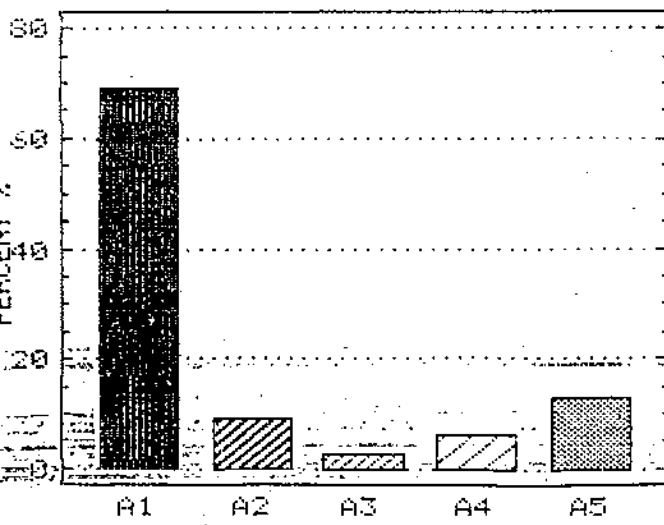

Piechart - THESSALONIKI
G GYMNASIOY EP.4

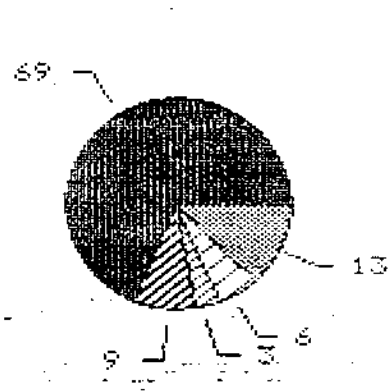

- A1
- A2
- A3
- A4
- A5

Bar chart - THESSALONIKI
A GYMNASIOY EP.5

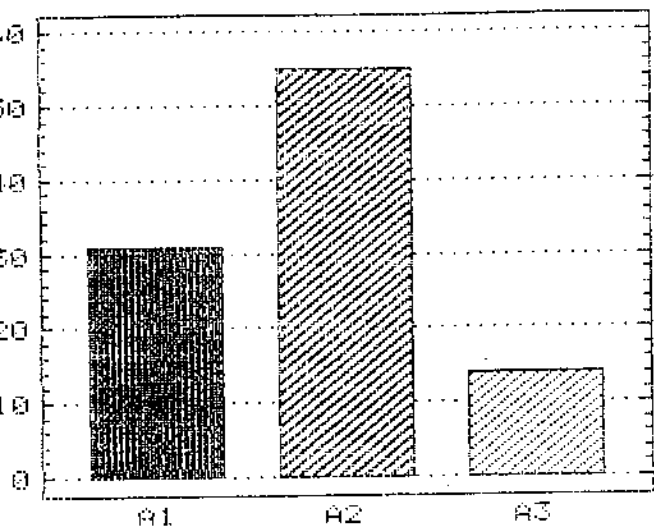

Pie chart - THESSALONIKI
A GYMNASIOY EP.5

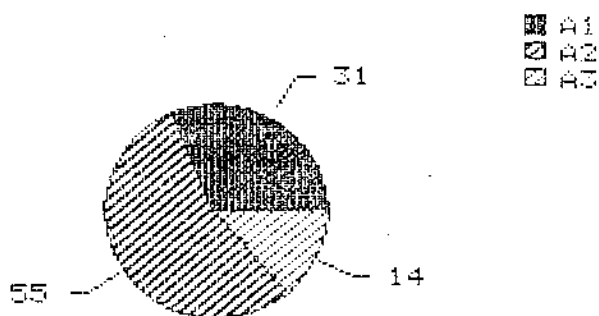

Bar chart - THESSALONIKI
B GYMNASIOY EP.5

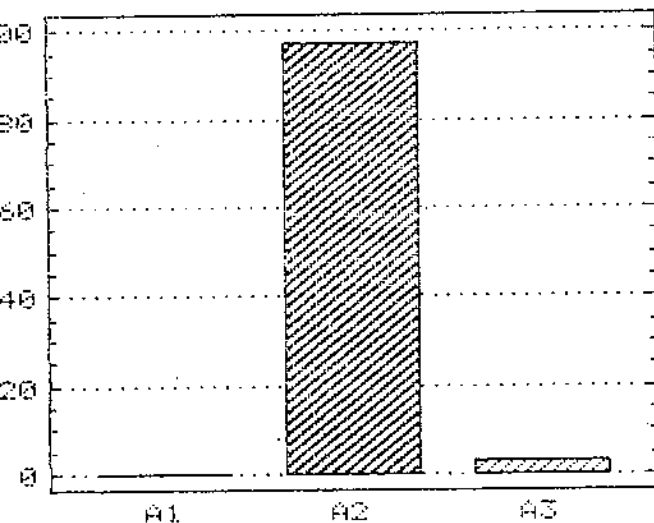

Pie chart - THESSALONIKI
B GYMNASIOY EP.5

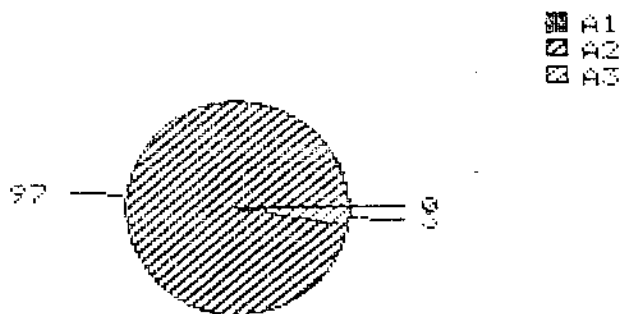

Bar chart - THESSALONIKI
B GYMNASIOY EP.5

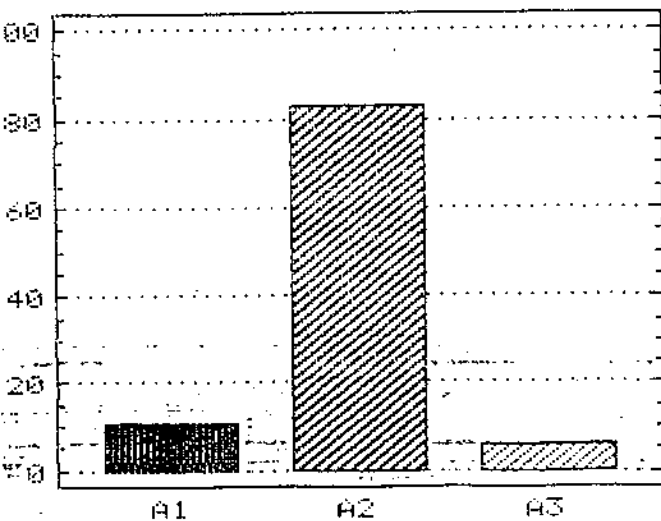

Pie chart - THESSALONIKI
B GYMNASIOY EP.5

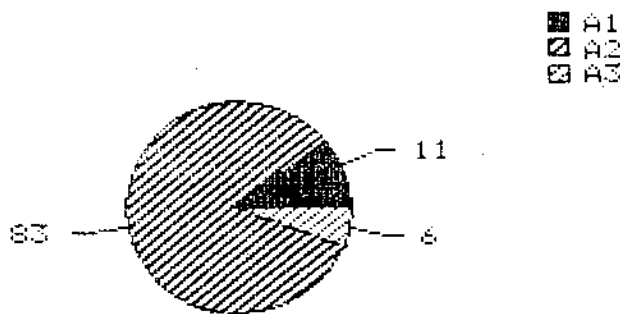

Barchart - THESSALONIKI
A GYMNASIOY EP.6

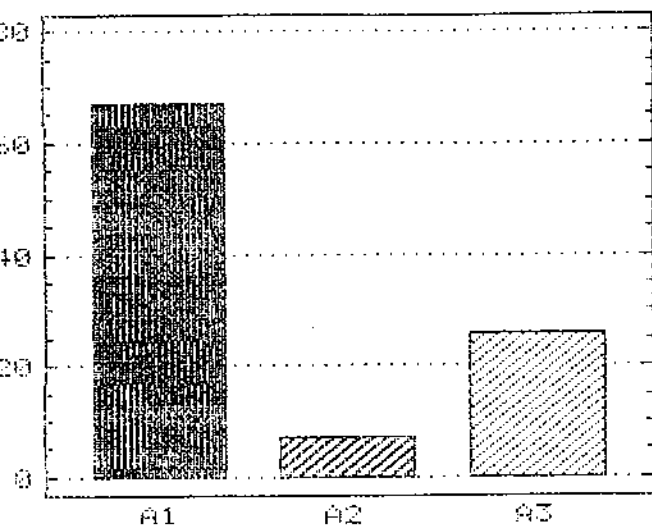

Piechart - THESSALONIKI
A GYMNASIOY EP.6

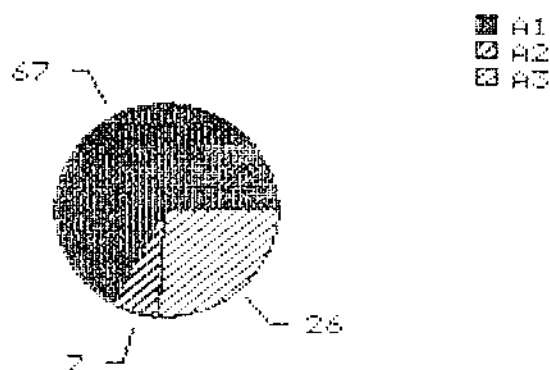

Barchart - THESSALONIKI
B GYMNASIOY EP.6

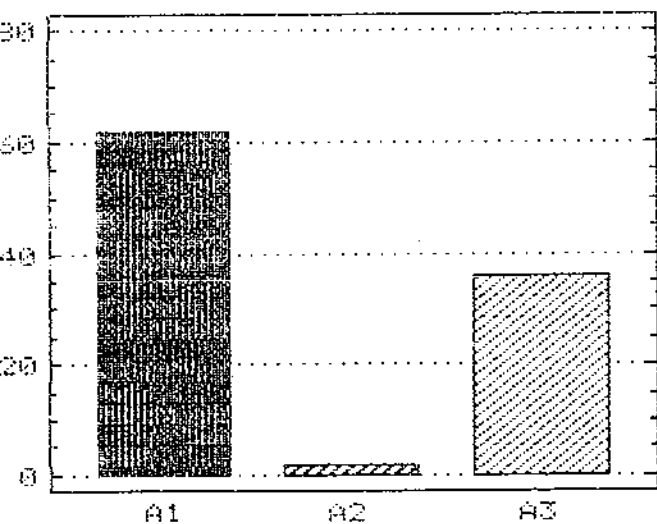

Piechart - THESSALONIKI
B GYMNASIOY EP.6

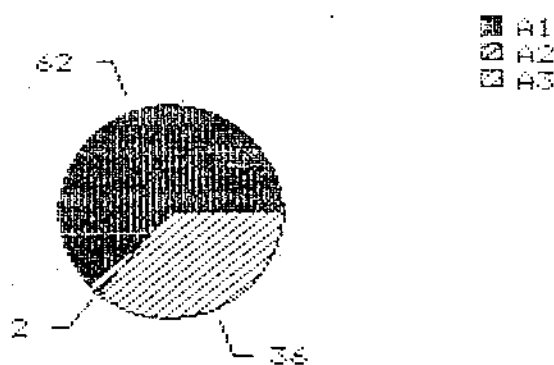

Barchart - THESSALONIKI
B GYMNASIOY EP.6

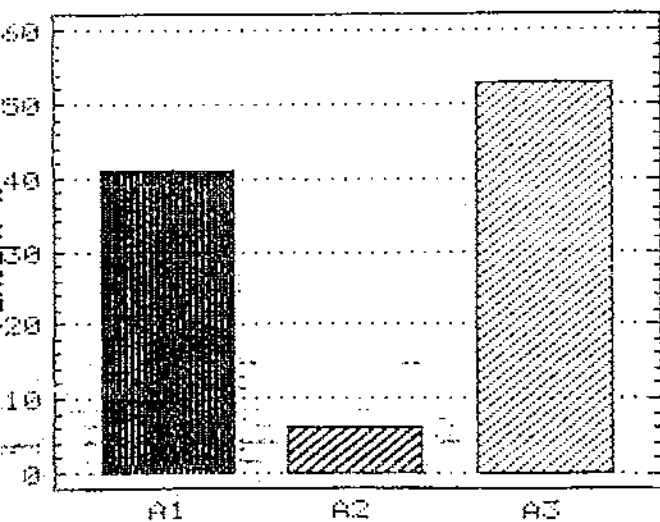

Piechart - THESSALONIKI
B GYMNASIOY EP.6

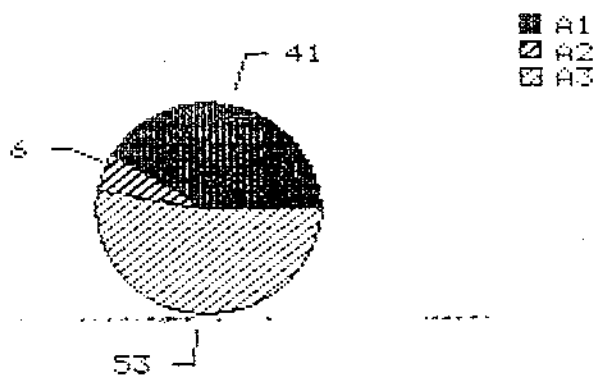

Bar chart - THESSALONIKI
A GYMNASIOY EP.7

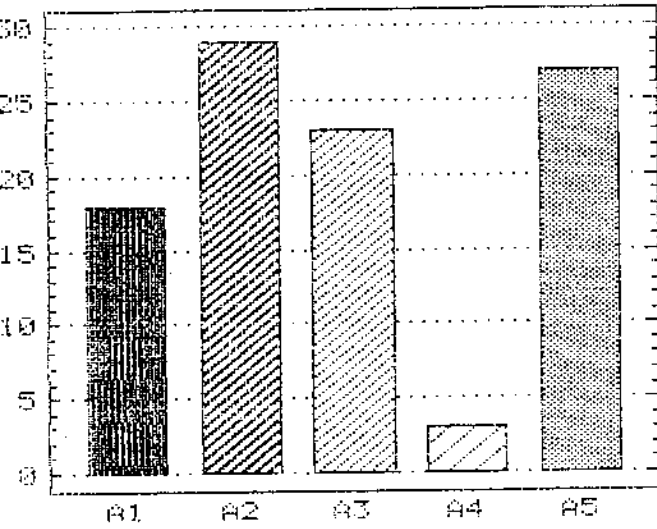

Pie chart - THESSALONIKI
A GYMNASIOY EP.7

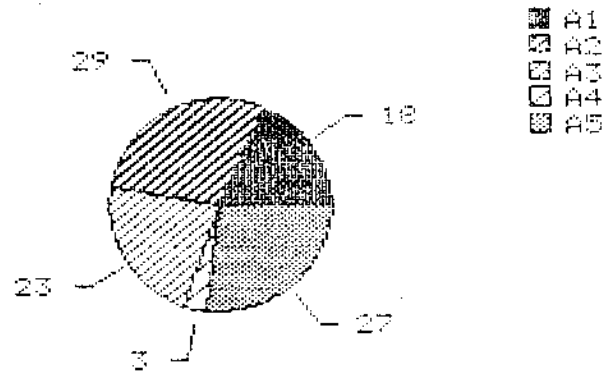

- A1
- A2
- A3
- A4
- A5

Bar chart - THESSALONIKI
B GYMNASIOY EP.7

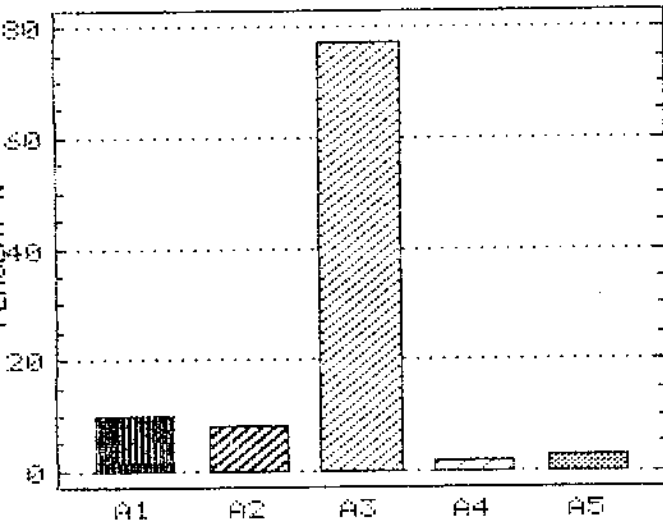

Pie chart - THESSALONIKI
B GYMNASIOY EP.7

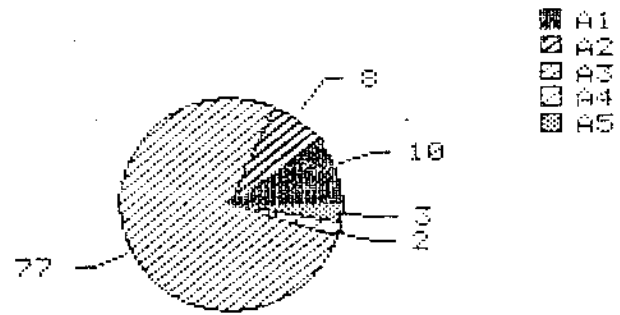

- A1
- A2
- A3
- A4
- A5

Bar chart - THESSALONIKI
G GYMNASIOY EP.7

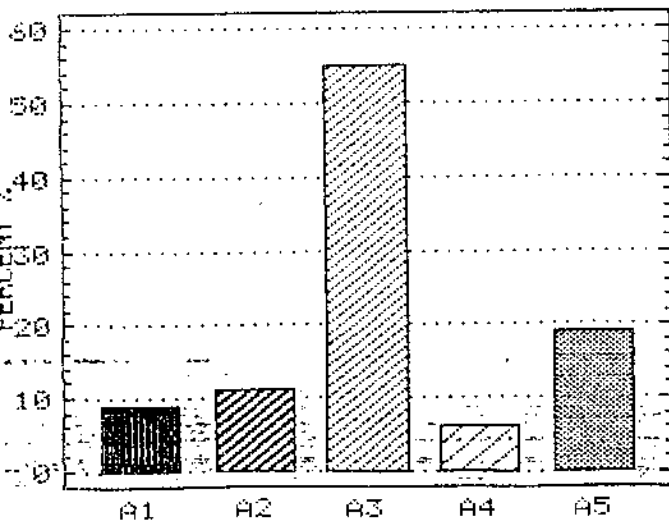

Pie chart - THESSALONIKI
G GYMNASIOY EP.7

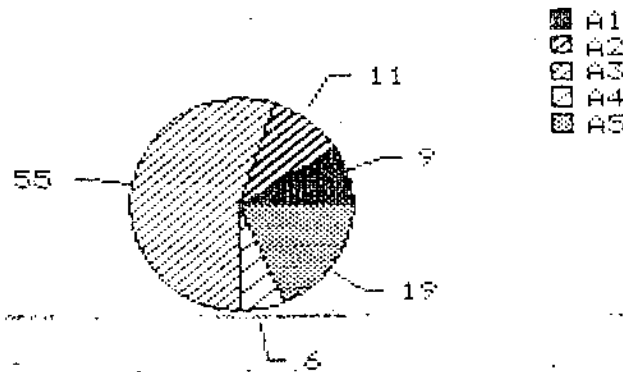

- A1
- A2
- A3
- A4
- A5

Bar chart - THESSALONIKI
A GYMNASIOY EP.8

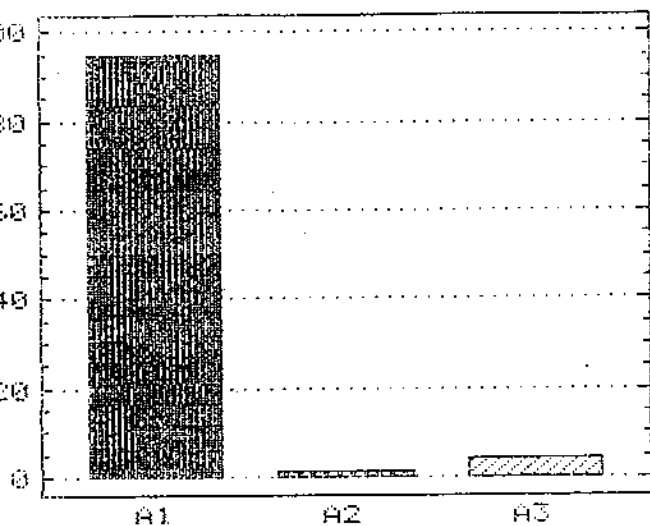

Pie chart - THESSALONIKI
A GYMNASIOY EP.8

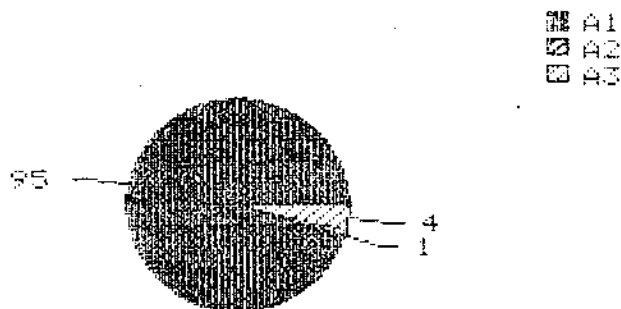

Bar chart - THESSALONIKI
B GYMNASIOY EP.8

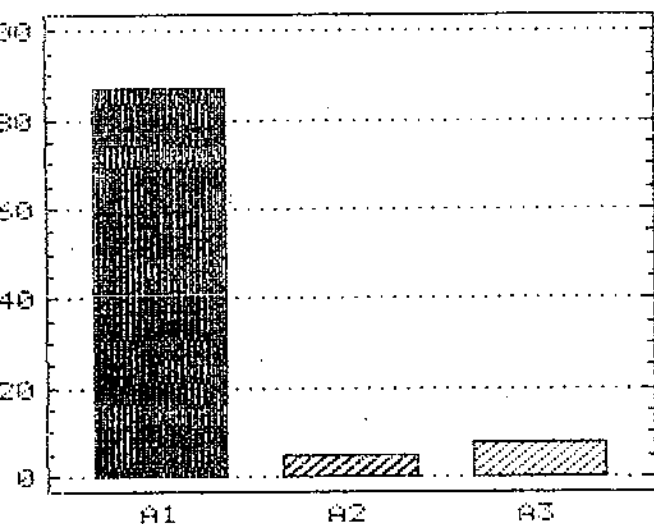

Pie chart - THESSALONIKI
B GYMNASIOY EP.8

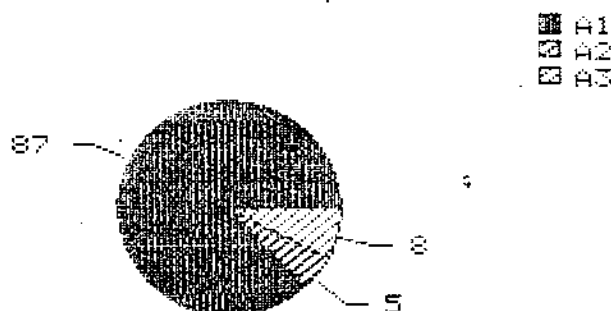

Bar chart - THESSALONIKI
B GYMNASIOY EP.8

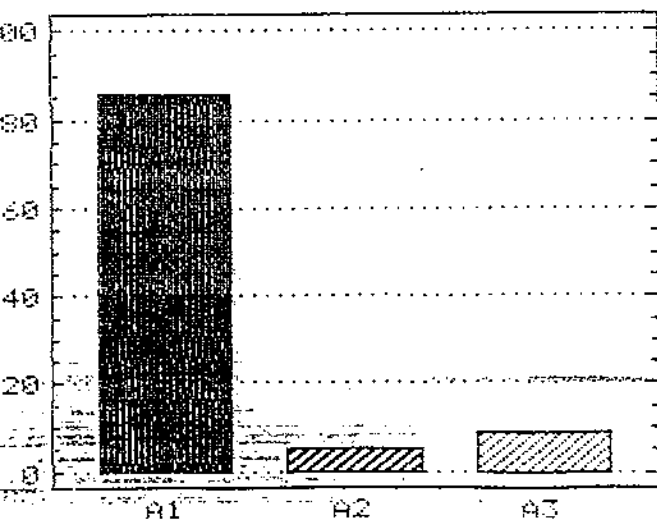

Pie chart - THESSALONIKI
B GYMNASIOY EP.8

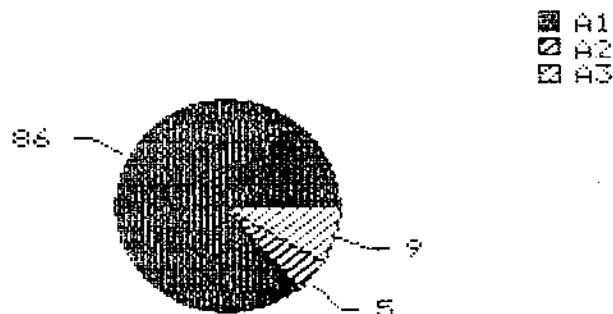

Bar chart - THESSALONIKI
A GYMNASIOY EP.9

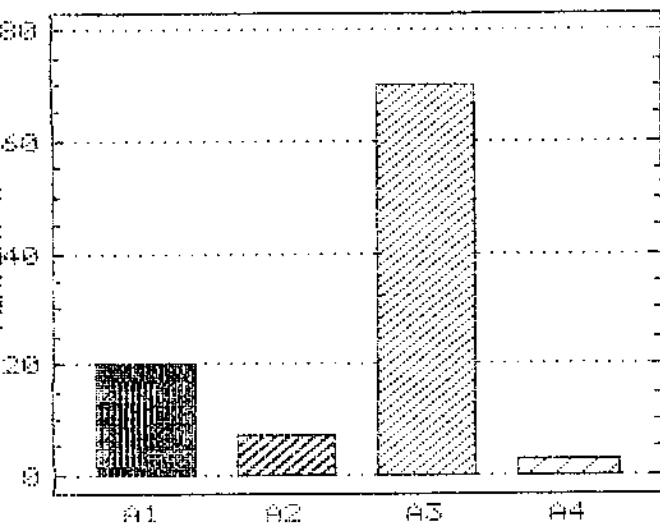

Pie chart - THESSALONIKI
A GYMNASIOY EP.9

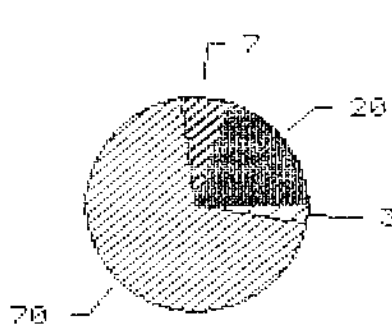

- A1
- A2
- A3
- A4

Bar chart - THESSALONIKI
B GYMNASIOY EP.9

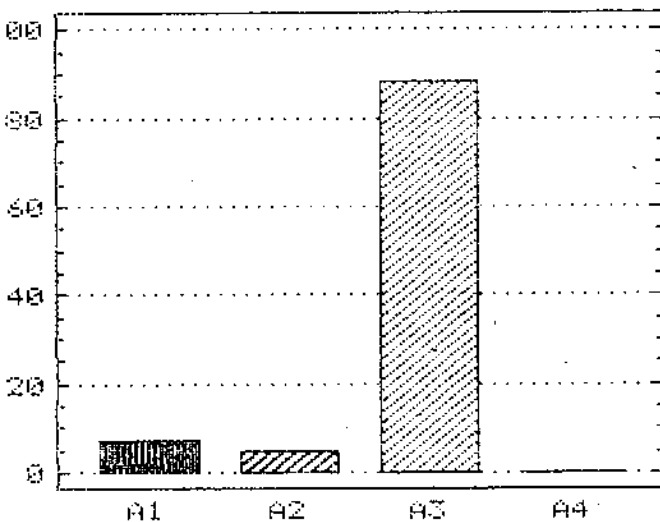

Pie chart - THESSALONIKI
B GYMNASIOY EP.9

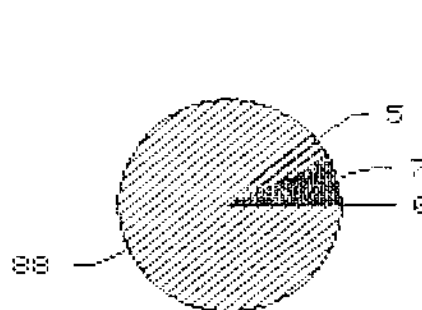

- A1
- A2
- A3
- A4

Bar chart - THESSALONIKI
G GYMNASIOY EP.9

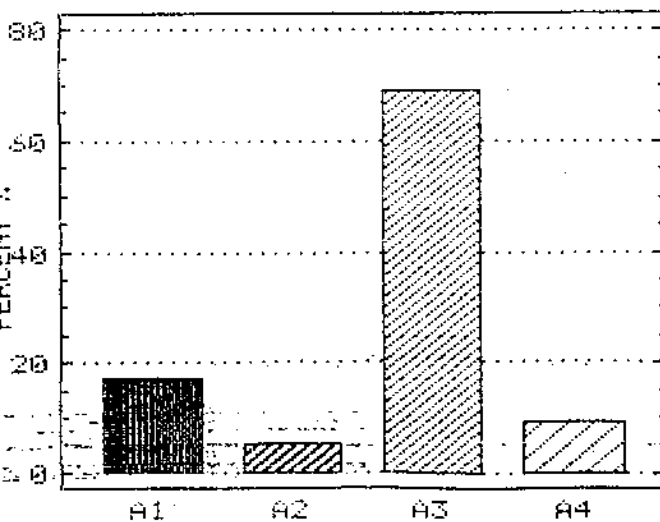

Pie chart - THESSALONIKI
G GYMNASIOY EP.9

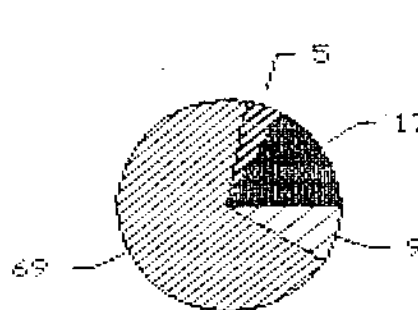

- A1
- A2
- A3
- A4

Barchant - THESSALONIKI
A GYMNASIOY EP.19

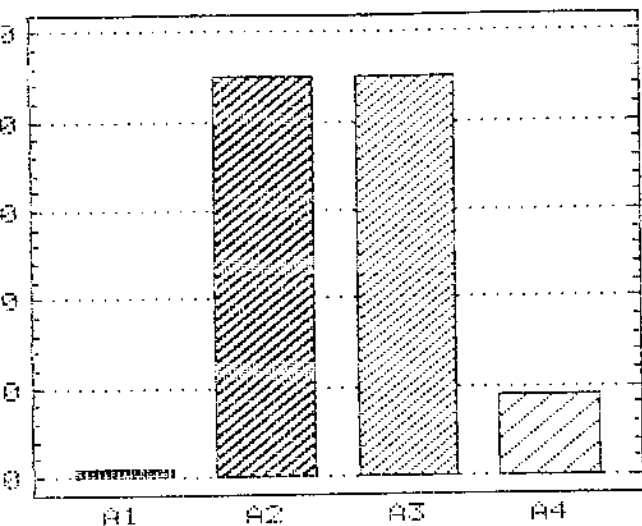

Piechart - THESSALONIKI
A GYMNASIOY EP.19

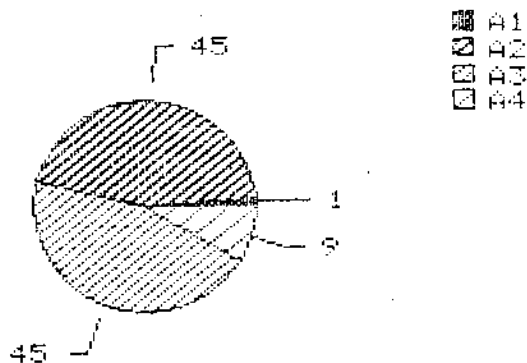

Barchant - THESSALONIKI
B GYMNASIOY EP.19

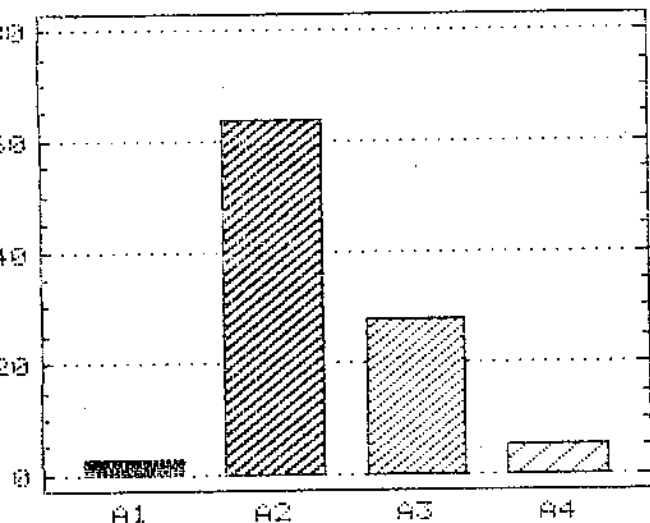

Piechart - THESSALONIKI
B GYMNASIOY EP.19

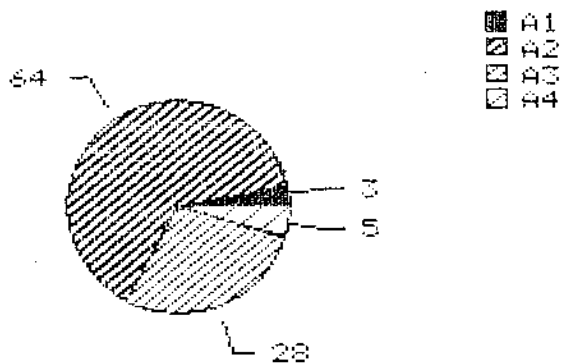

Barchant - THESSALONIKI
B GYMNASIOY EP.19

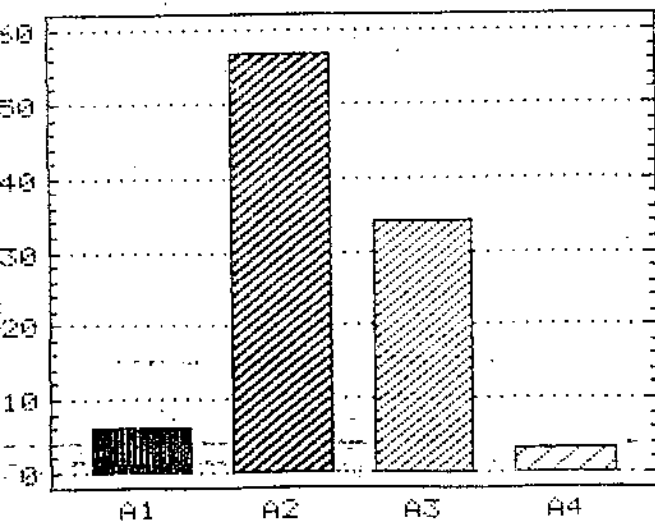

Piechart - THESSALONIKI
B GYMNASIOY EP.19

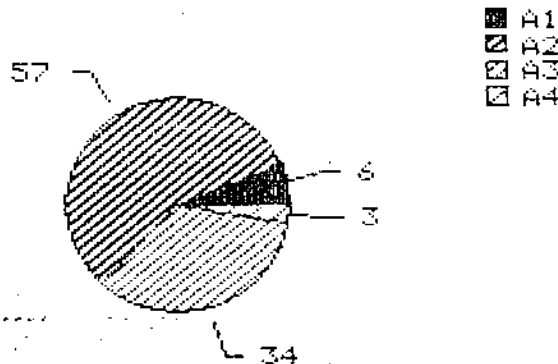

Barchant - THESSALONIKI
A GYMNASIOY EP.11

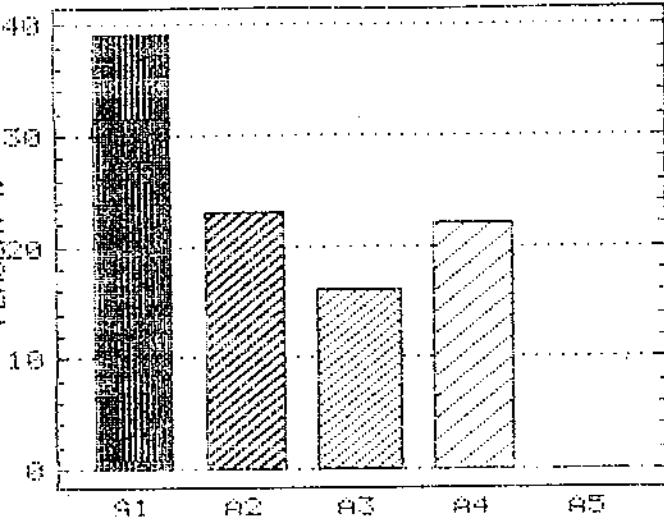

Piechart - THESSALONIKI
A GYMNASIOY EP.11

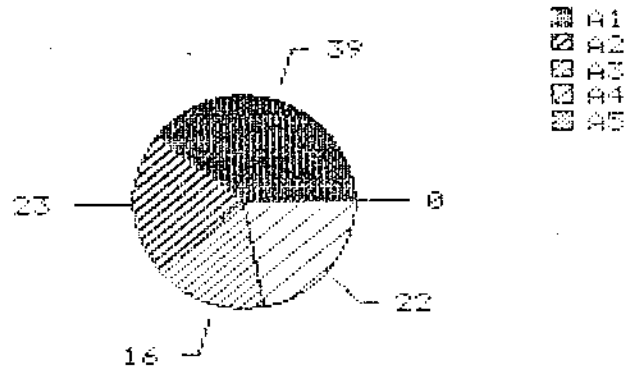

Barchant - THESSALONIKI
B GYMNASIOY EP.11

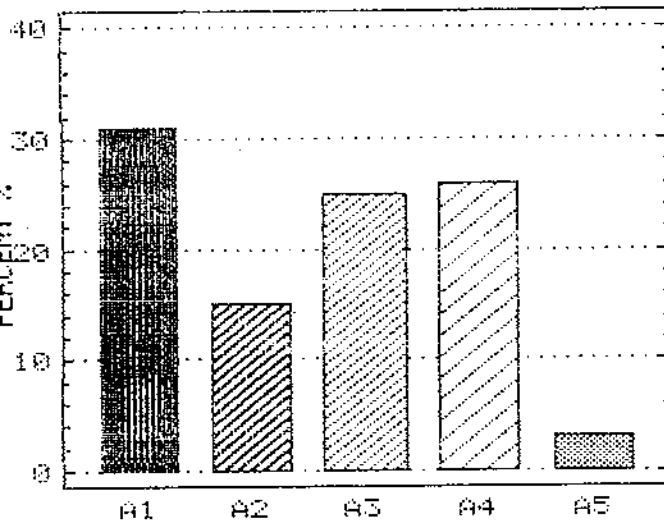

Piechart - THESSALONIKI
B GYMNASIOY EP.11

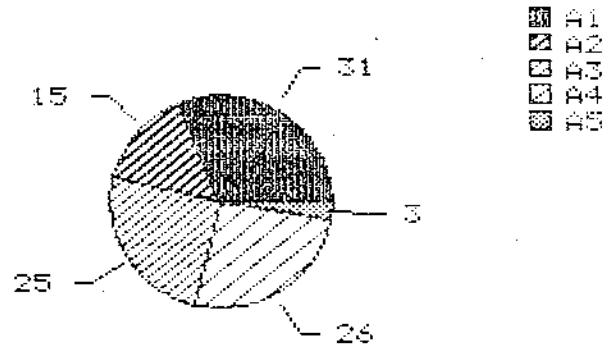

Barchant - THESSALONIKI
B GYMNASIOY EP.11

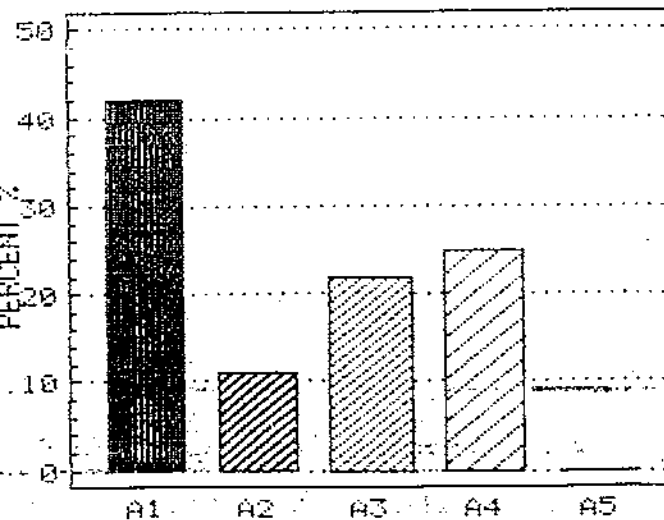

Piechart - THESSALONIKI
B GYMNASIOY EP.11

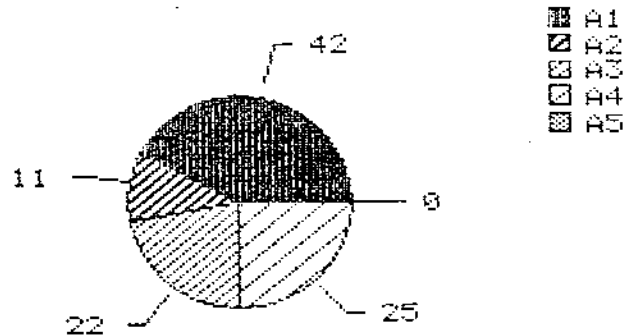

Barchart - THESSALONIKI
A GYMNASIOY EP.12

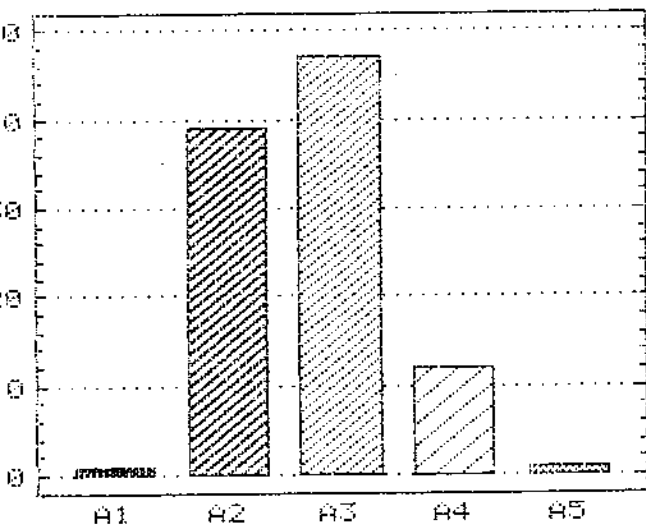

Piechart - THESSALONIKI
A GYMNASIOY EP.12

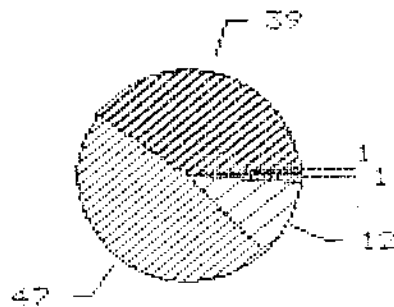

- A1
- A2
- A3
- A4
- A5

Barchart - THESSALONIKI
B GYMNASIOY EP.12

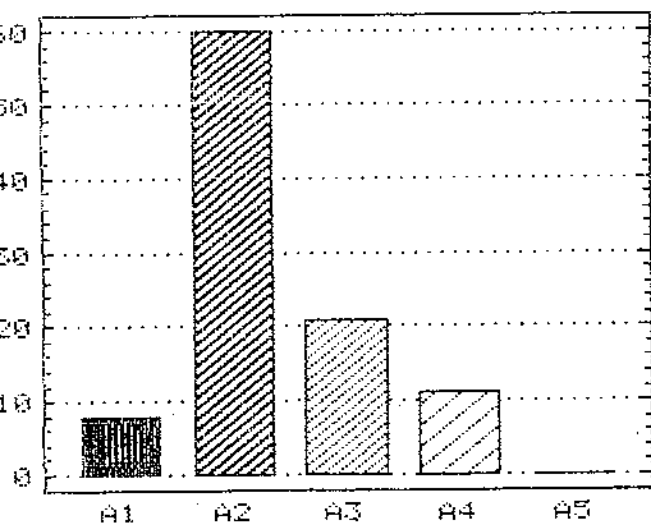

Piechart - THESSALONIKI
B GYMNASIOY EP.12

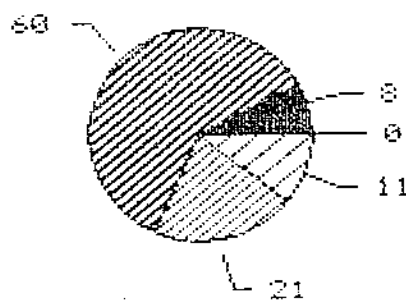

- A1
- A2
- A3
- A4
- A5

Barchart - THESSALONIKI
B GYMNASIOY EP.12

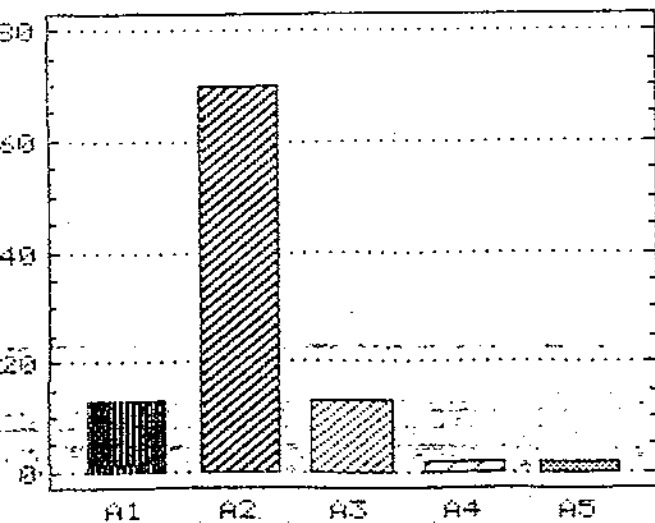

Piechart - THESSALONIKI
B GYMNASIOY EP.12



- A1
- A2
- A3
- A4
- A5

Bar chart - THESSALONIKI
A GYMNASIOY EP.13

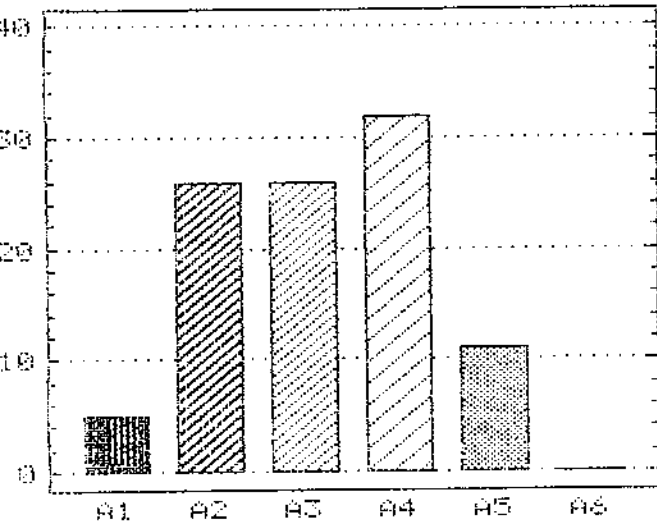

Pie chart - THESSALONIKI
A GYMNASIOY EP.13

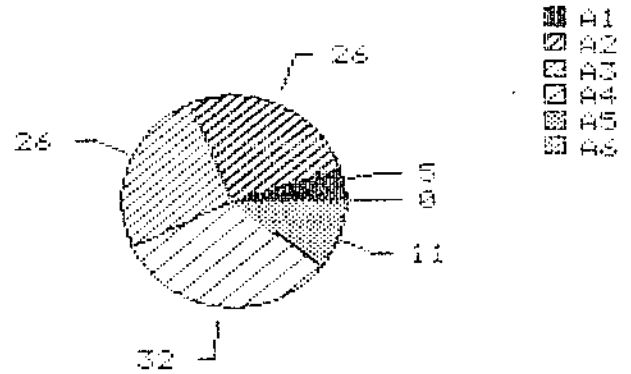

Bar chart - THESSALONIKI
B GYMNASIOY EP.13

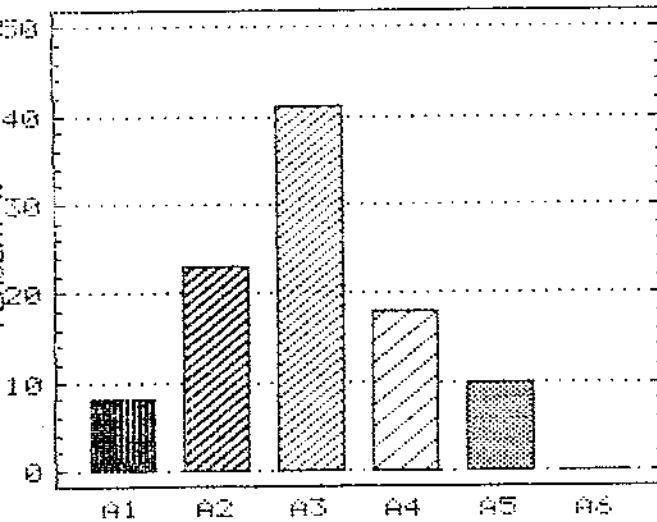

Pie chart - THESSALONIKI
B GYMNASIOY EP.13

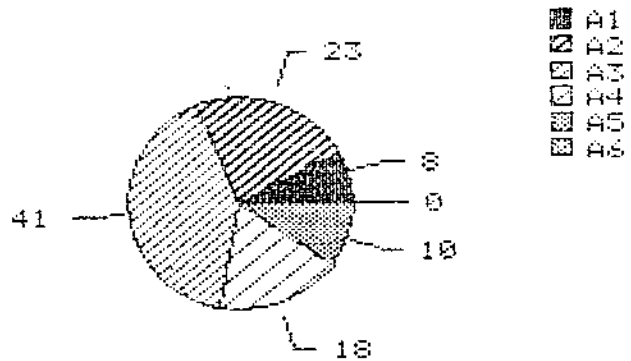

Bar chart - THESSALONIKI
G GYMNASIOY EP.13

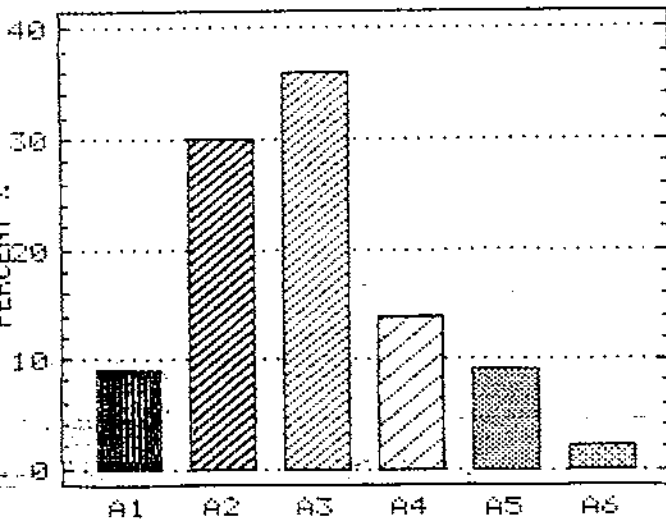

Pie chart - THESSALONIKI
G GYMNASIOY EP.13

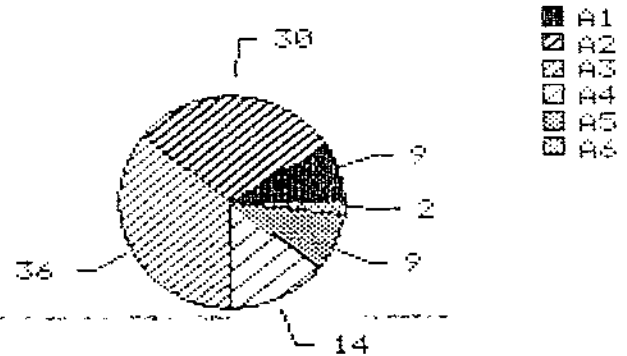

Barchart - THESSALONIKI
A GYMNASIOY EP.14

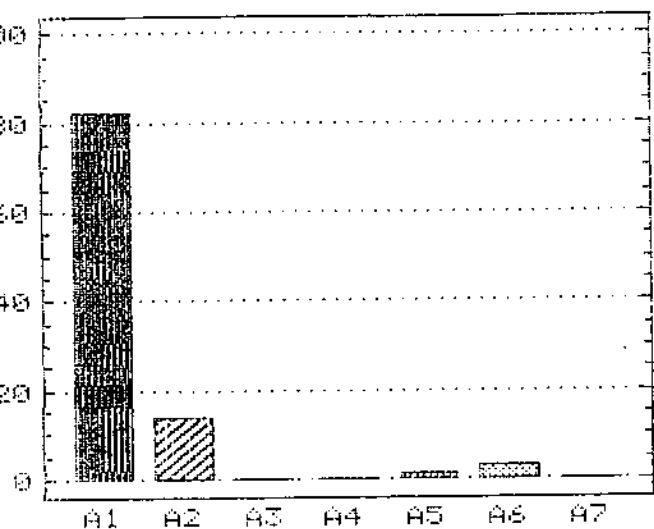

Piechart - THESSALONIKI
A GYMNASIOY EP.14

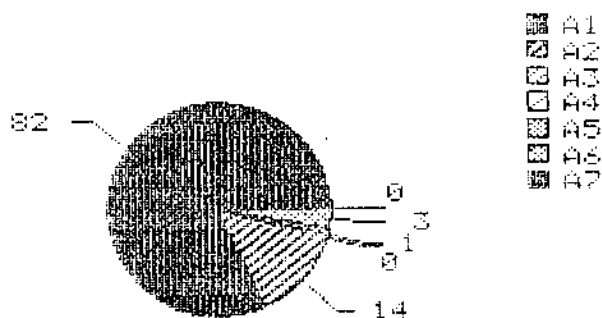

Barchart - THESSALONIKI
B GYMNASIOY EP.14

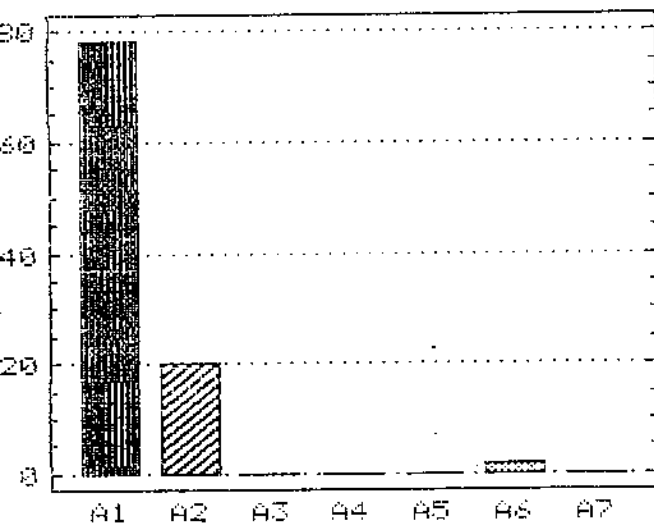

Piechart - THESSALONIKI
B GYMNASIOY EP.14

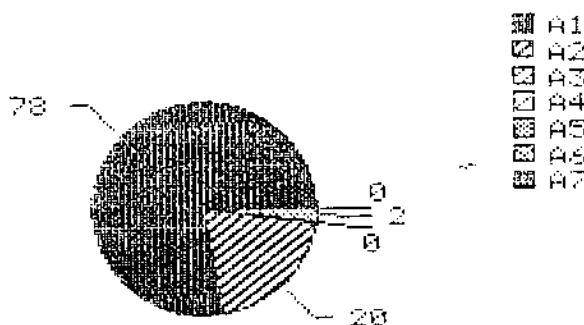

Barchart - THESSALONIKI
G GYMNASIOY EP.14

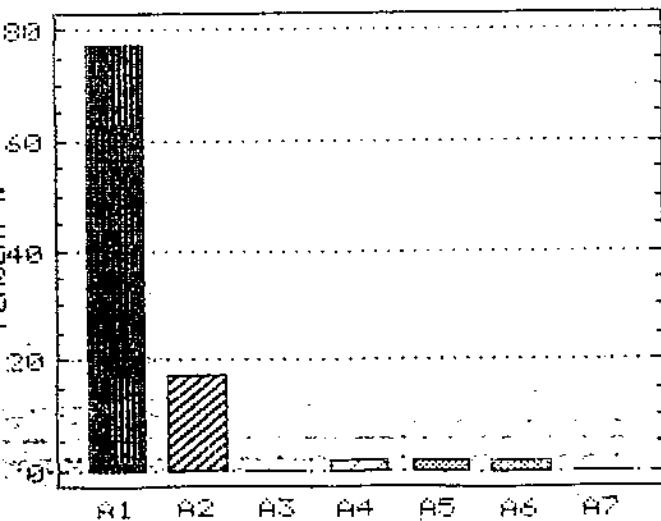

Piechart - THESSALONIKI
G GYMNASIOY EP.14

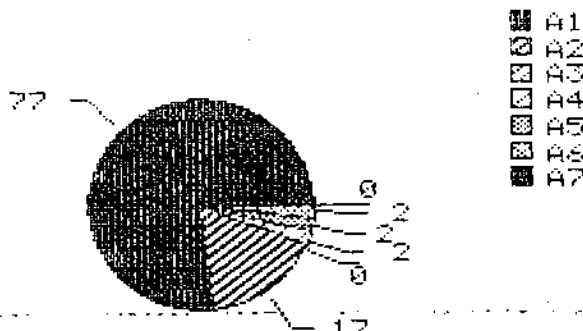

Bar chart - THESSALONIKI
A GYMNASIOY EP.15

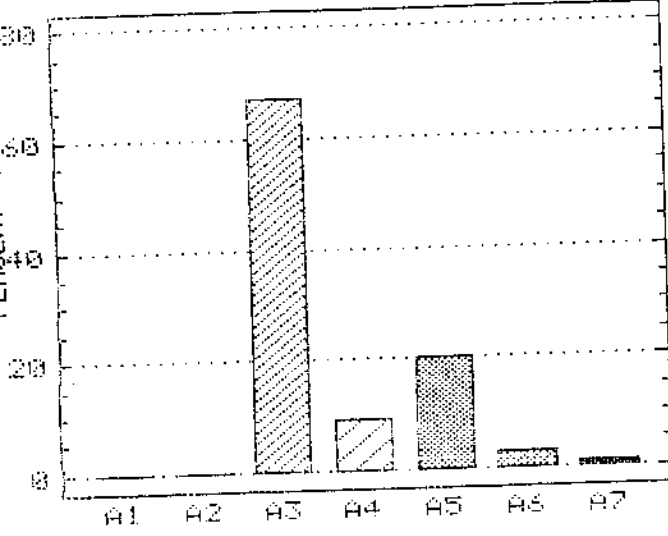

Pie chart - THESSALONIKI
A GYMNASIOY EP.15

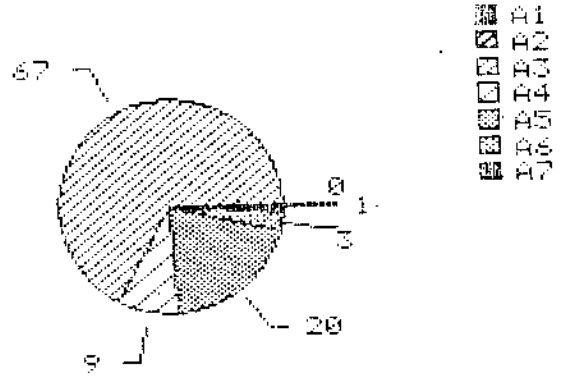

- P1
- P2
- P3
- P4
- P5
- P6
- P7

Bar chart - THESSALONIKI
B GYMNASIOY EP.15

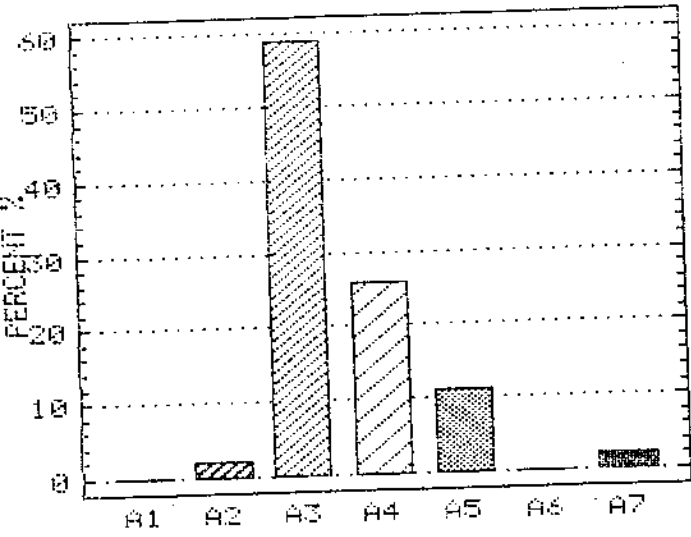

Pie chart - THESSALONIKI
B GYMNASIOY EP.15

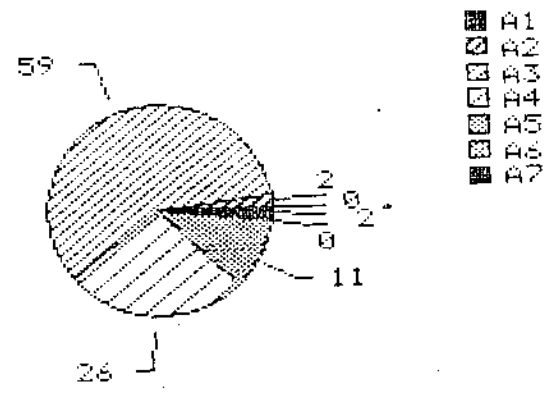

- P1
- P2
- P3
- P4
- P5
- P6
- P7

Bar chart - THESSALONIKI
G GYMNASIOY EP.15

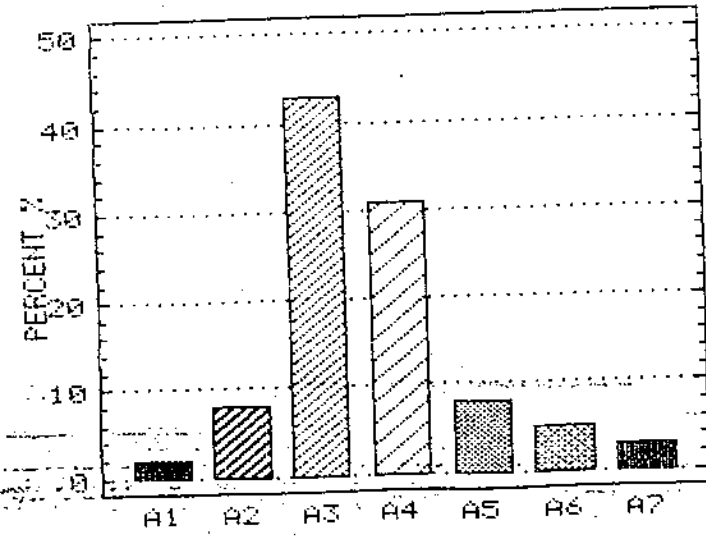

Pie chart - THESSALONIKI
G GYMNASIOY EP.15

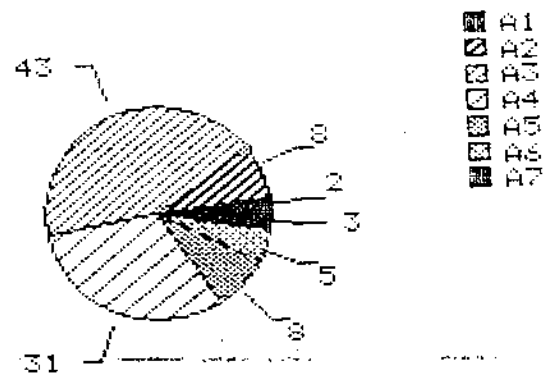

- P1
- P2
- P3
- P4
- P5
- P6
- P7

Bar chart - THESSALONIKI
A GYMNASIOY EP.16

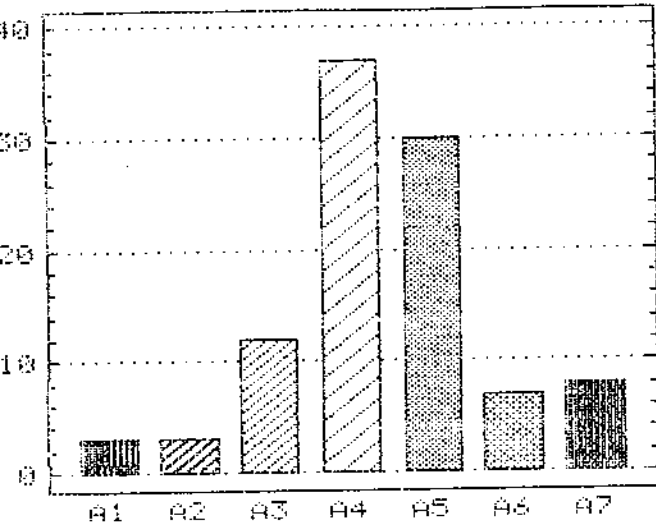

Pie chart - THESSALONIKI
A GYMNASIOY EP.16

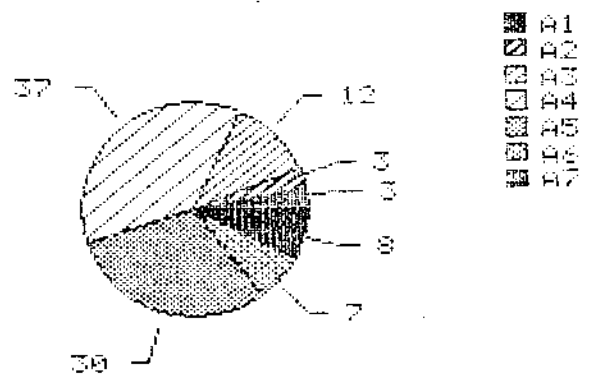

- A1
- A2
- A3
- A4
- A5
- A6
- A7

Bar chart - THESSALONIKI
B GYMNASIOY EP.16

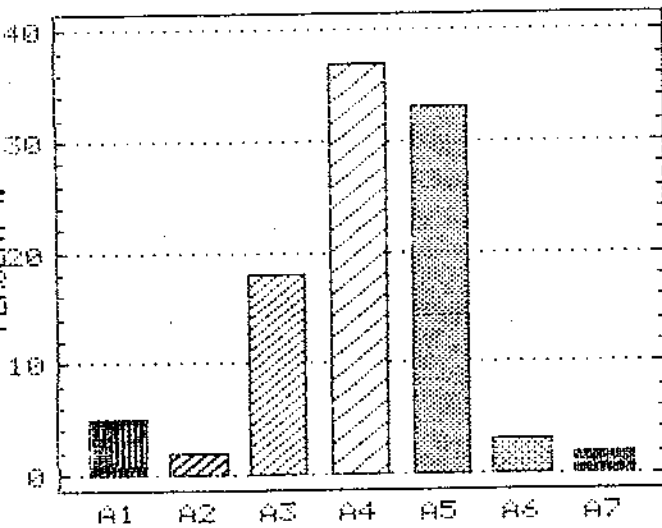

Pie chart - THESSALONIKI
B GYMNASIOY EP.16

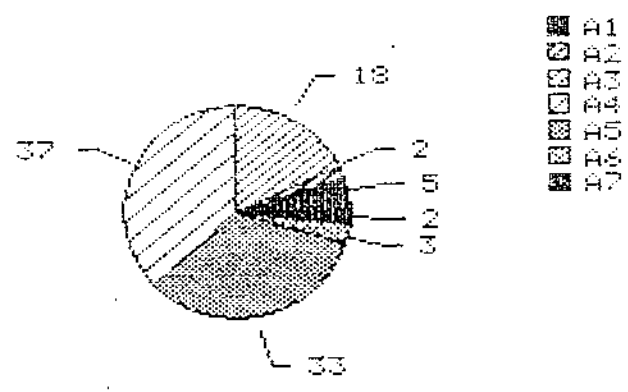

- A1
- A2
- A3
- A4
- A5
- A6
- A7

Bar chart - THESSALONIKI
G GYMNASIOY EP.16

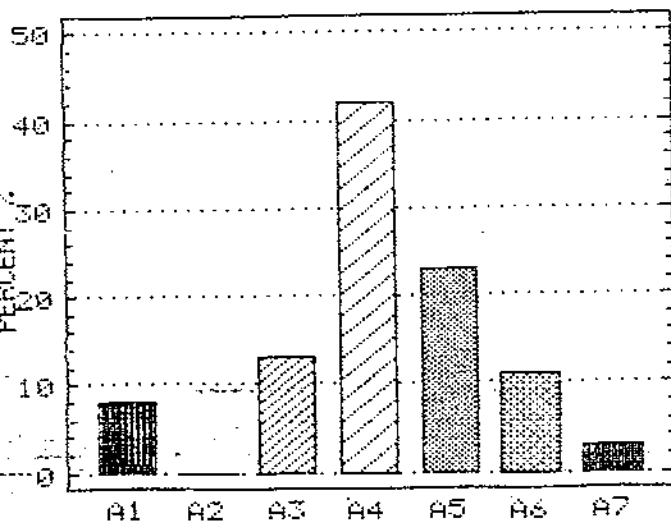

Pie chart - THESSALONIKI
G GYMNASIOY EP.16

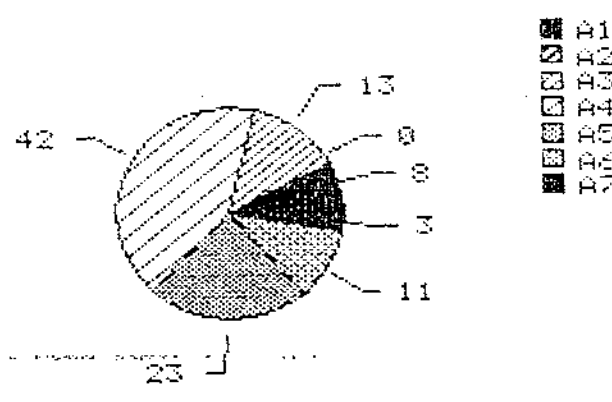

- A1
- A2
- A3
- A4
- A5
- A6
- A7

Bar chart - THESSALONIKI
A GYMNASIOY EP.17

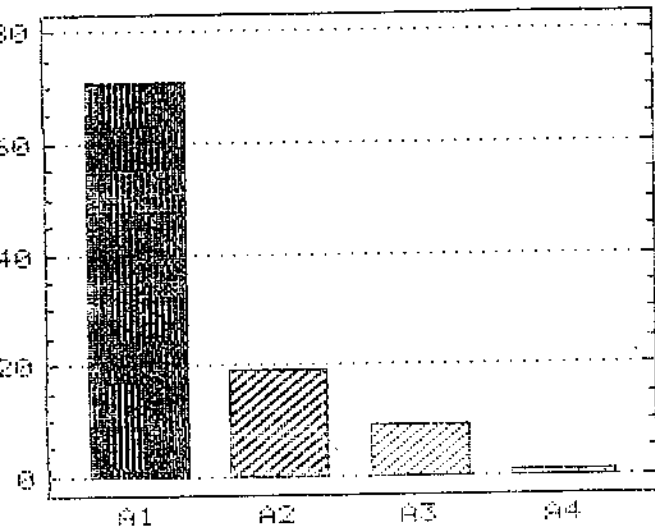

Pie chart - THESSALONIKI
A GYMNASIOY EP.17

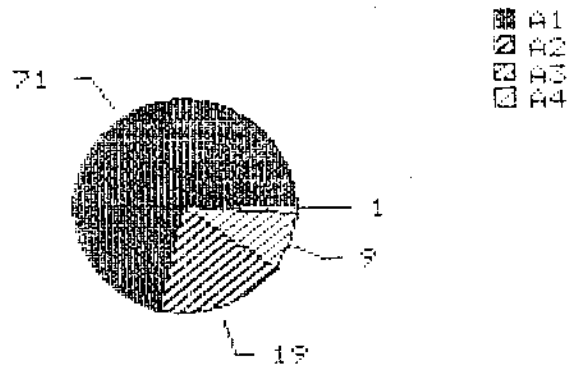

Bar chart - THESSALONIKI
B GYMNASIOY EP.17

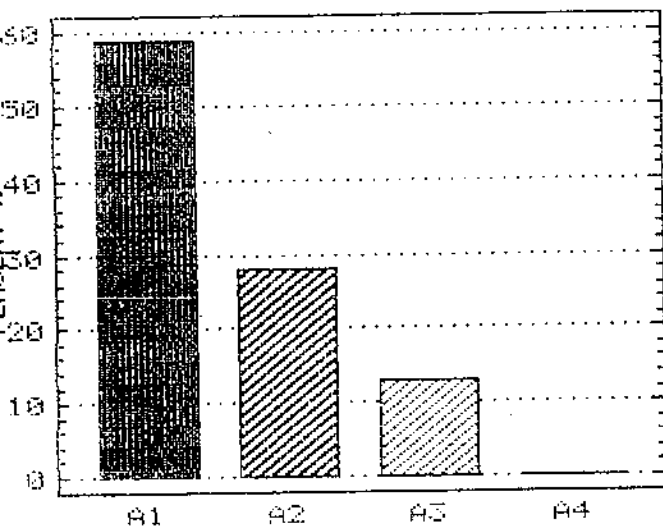

Pie chart - THESSALONIKI
B GYMNASIOY EP.17

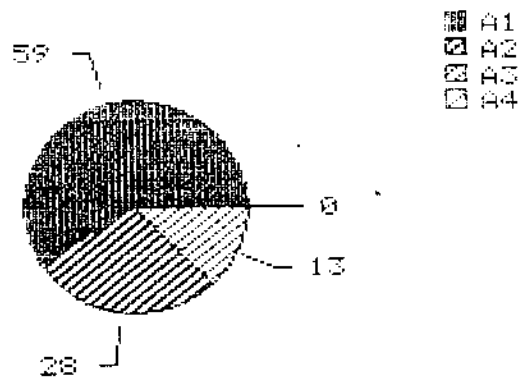

Bar chart - THESSALONIKI
C GYMNASIOY EP.17

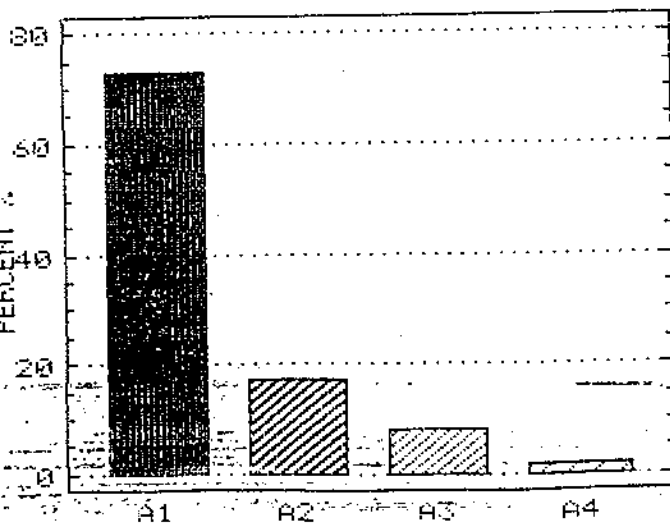

Pie chart - THESSALONIKI
C GYMNASIOY EP.17

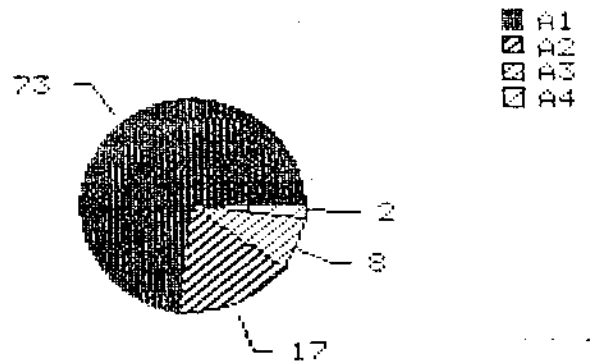

Barchant - THESSALONIKI
A GYMNASIOY EP.18

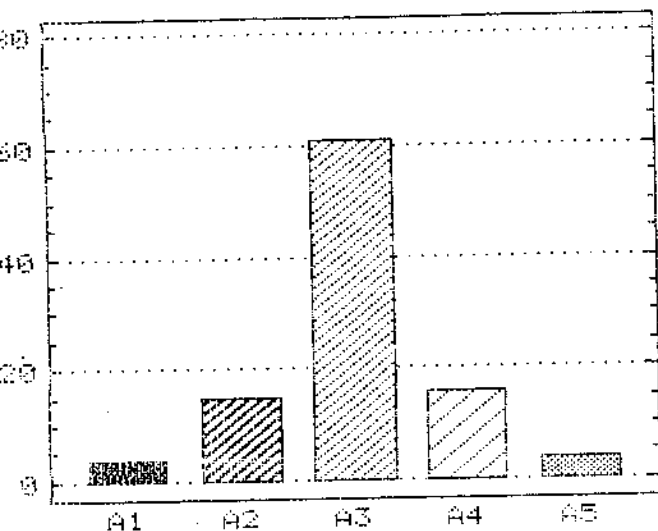

Piechart - THESSALONIKI
A GYMNASIOY EP.18

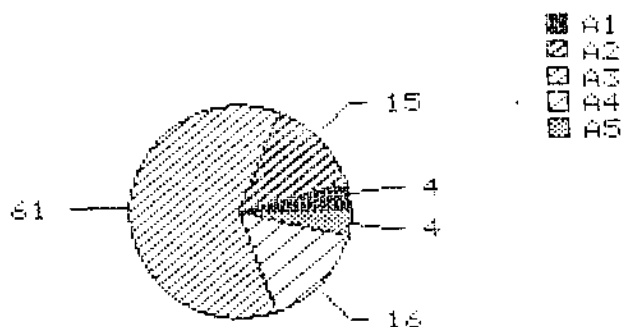

Barchant - THESSALONIKI
B GYMNASIOY EP.18

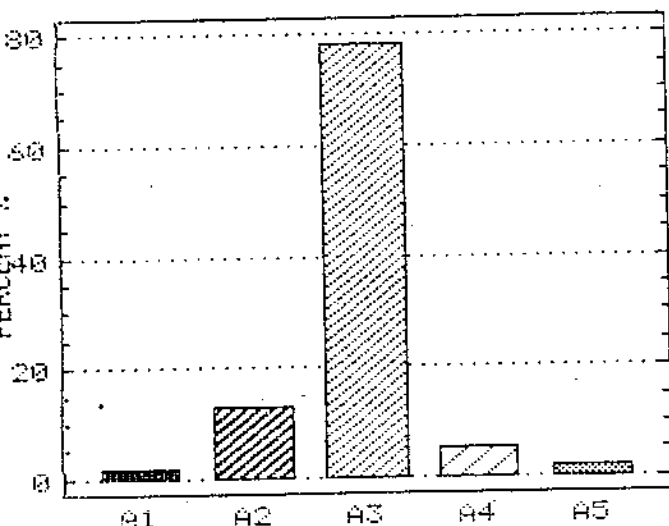

Piechart - THESSALONIKI
B GYMNASIOY EP.18

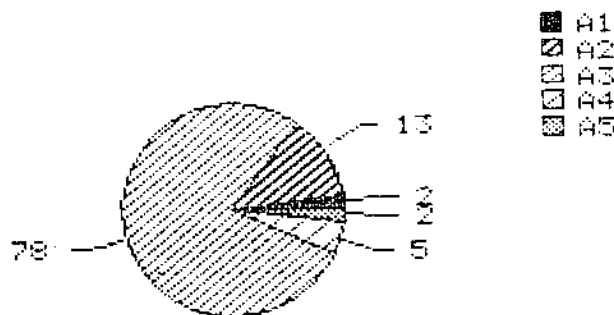

Barchant - THESSALONIKI
G GYMNASIOY EP.18

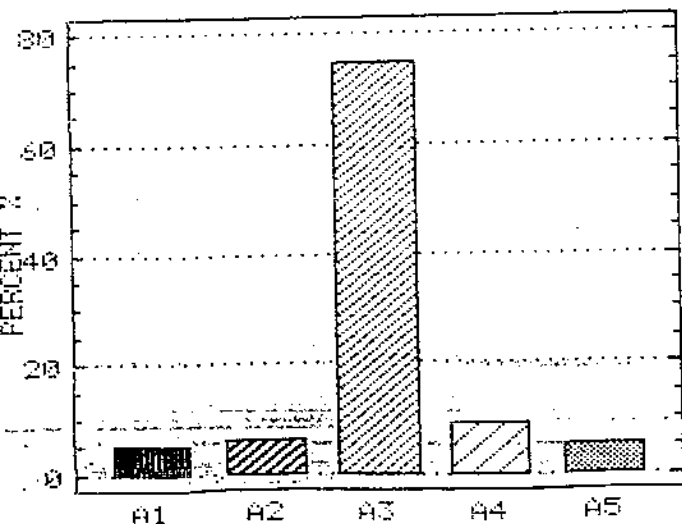

Piechart - THESSALONIKI
G GYMNASIOY EP.18

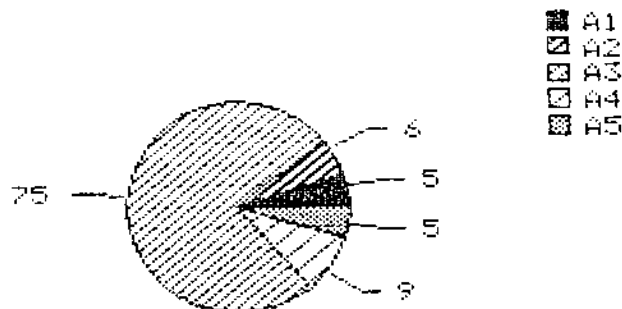

Bar chart - THESSALONIKI
A GYMNASIOY EP.19

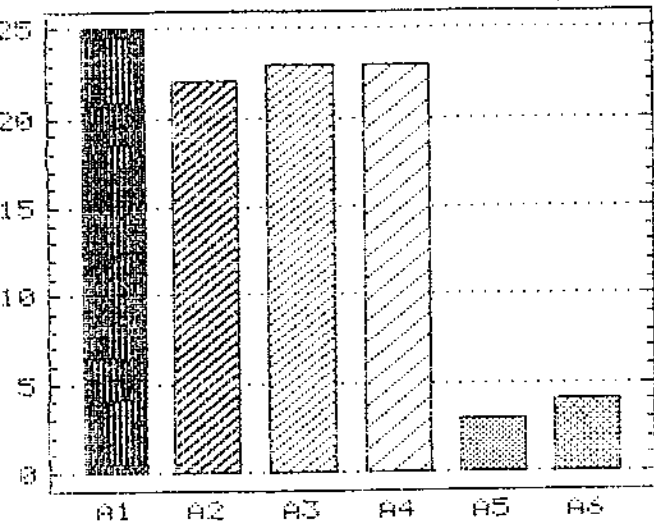

Pie chart - THESSALONIKI
A GYMNASIOY EP.19

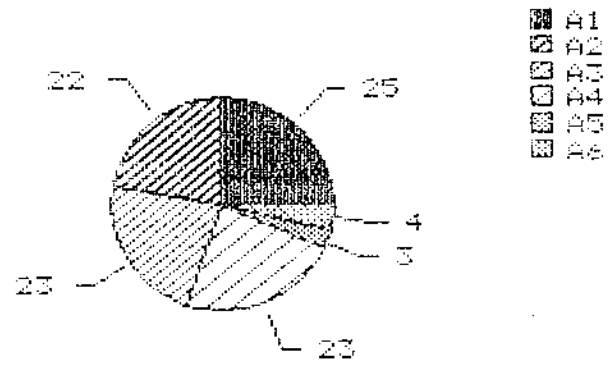

- A1
- A2
- A3
- A4
- A5
- A6

Bar chart - THESSALONIKI
B GYMNASIOY EP.19

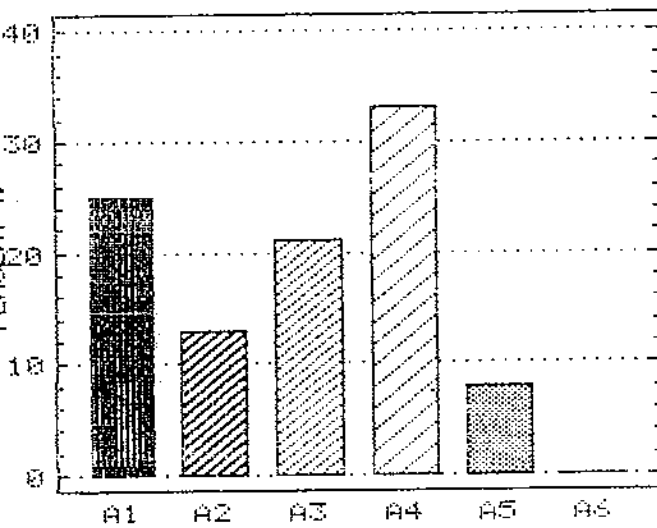

Pie chart - THESSALONIKI
B GYMNASIOY EP.19

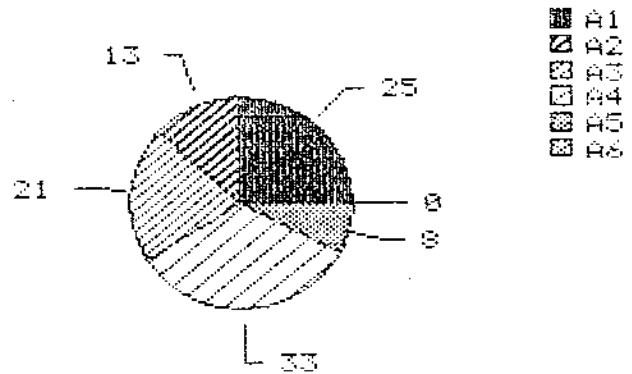

- A1
- A2
- A3
- A4
- A5
- A6

Bar chart - THESSALONIKI
G GYMNASIOY EP.19

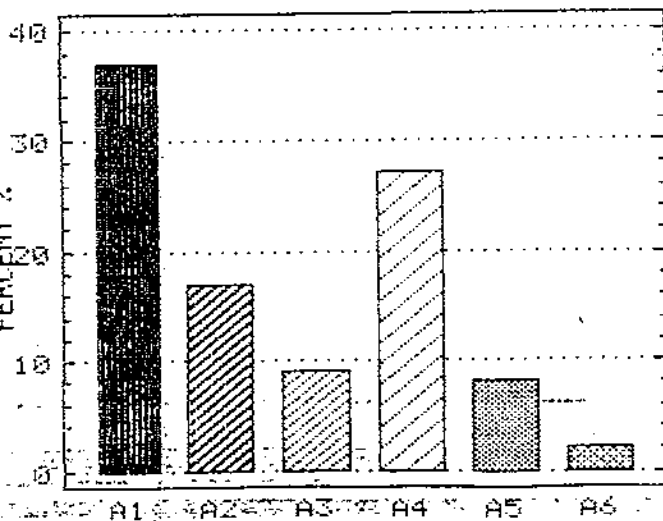

Pie chart - THESSALONIKI
G GYMNASIOY EP.19

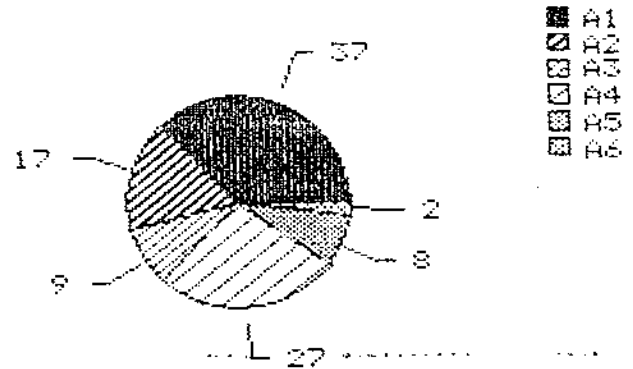

- A1
- A2
- A3
- A4
- A5
- A6

Bar chart - THESSALONIKI
A GYMNASIOY EP.28

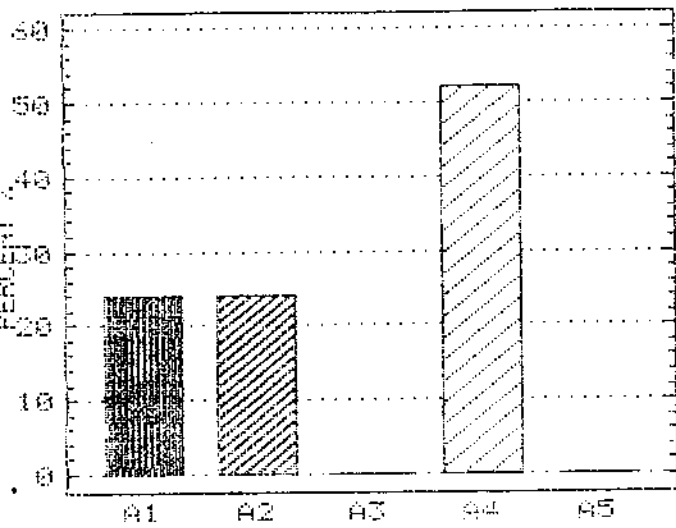

Pie chart - THESSALONIKI
A GYMNASIOY EP.28

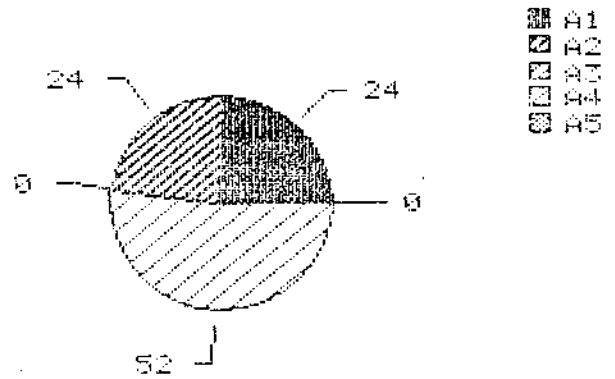

- A1
- A2
- A3
- A4
- A5

Bar chart - THESSALONIKI
B GYMNASIOY EP.28

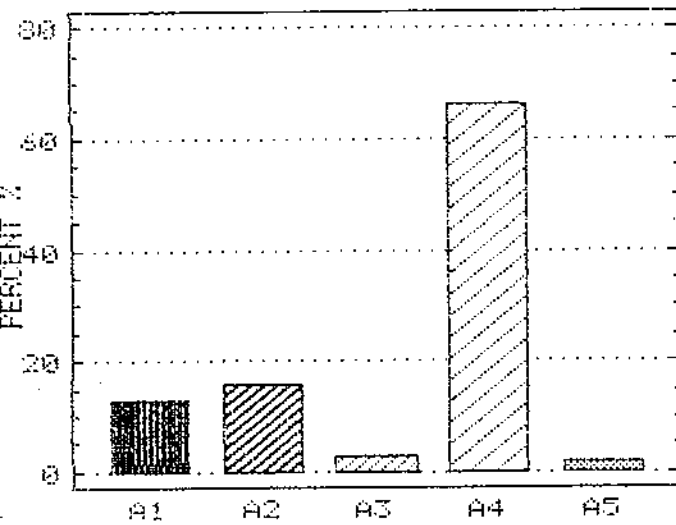

Pie chart - THESSALONIKI
B GYMNASIOY EP.28

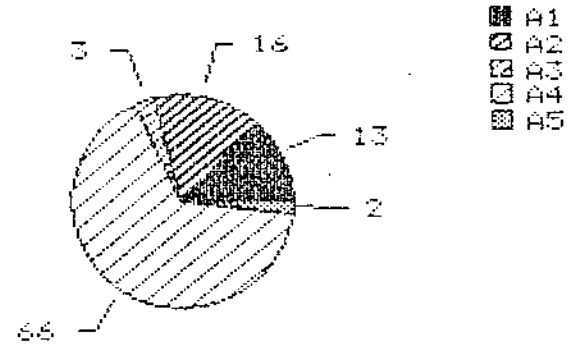

- A1
- A2
- A3
- A4
- A5

Bar chart - THESSALONIKI
G GYMNASIOY EP.28

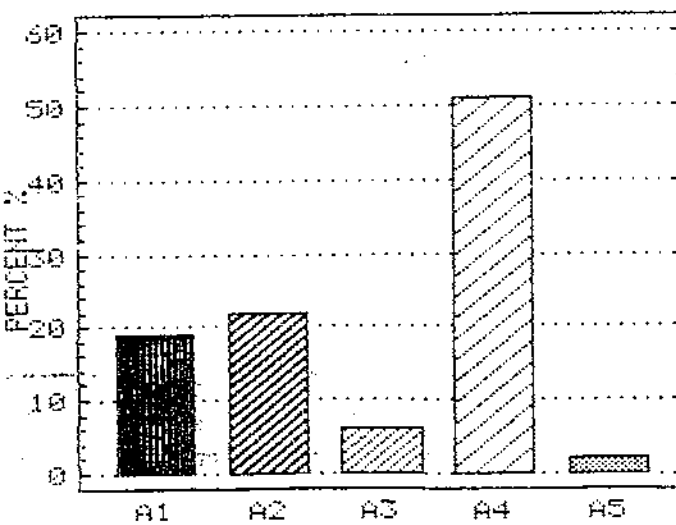

Pie chart - THESSALONIKI
G GYMNASIOY EP.28

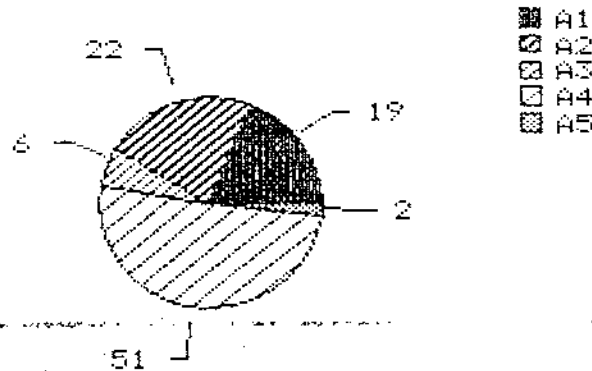

- A1
- A2
- A3
- A4
- A5

Bar chart - THESSALONIKI
A GYMNASIOY EP.21

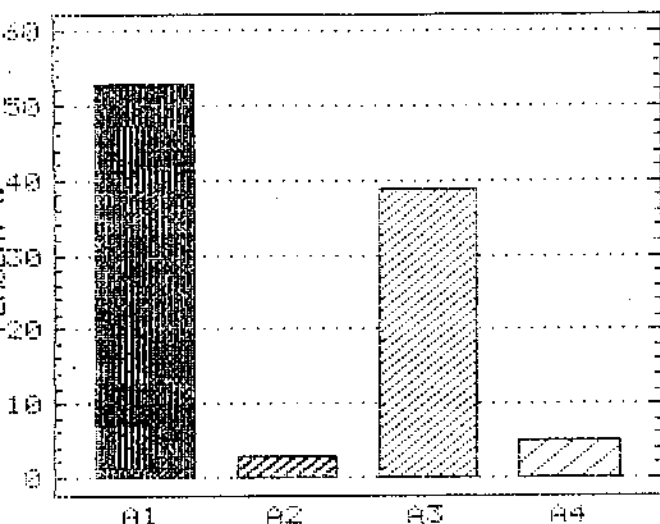

Pie chart - THESSALONIKI
A GYMNASIOY EP.21

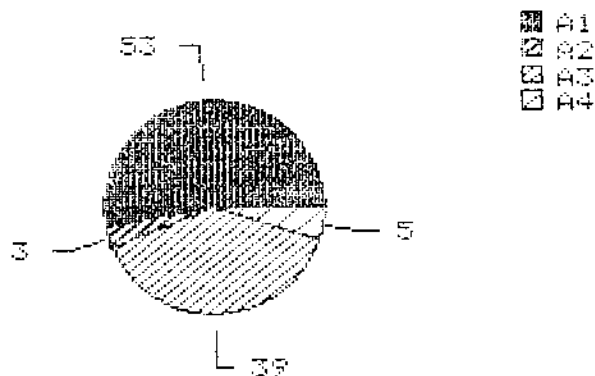

Bar chart - THESSALONIKI
B GYMNASIOY EP.21

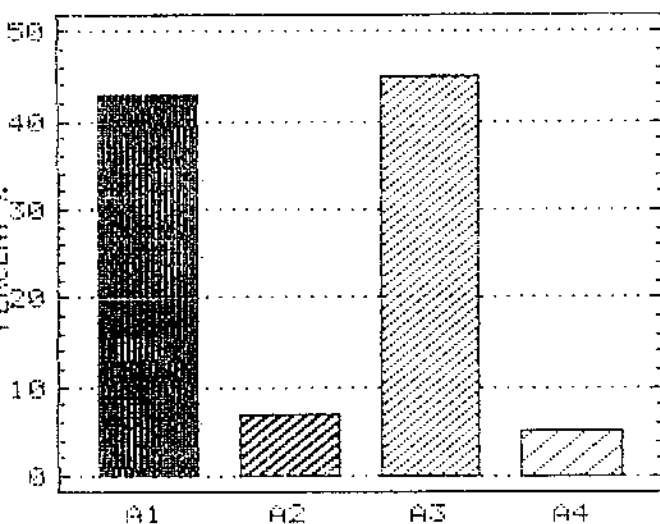

Pie chart - THESSALONIKI
B GYMNASIOY EP.21

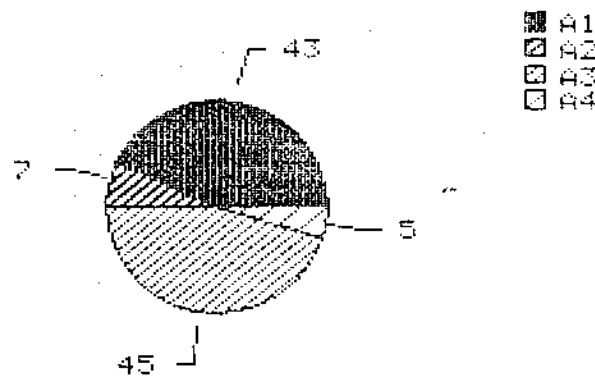

Bar chart - THESSALONIKI
G GYMNASIOY EP.21

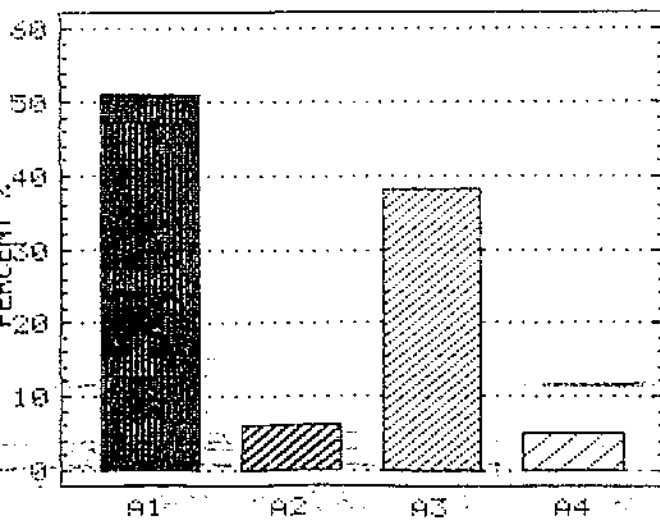

Pie chart - THESSALONIKI
G GYMNASIOY EP.21

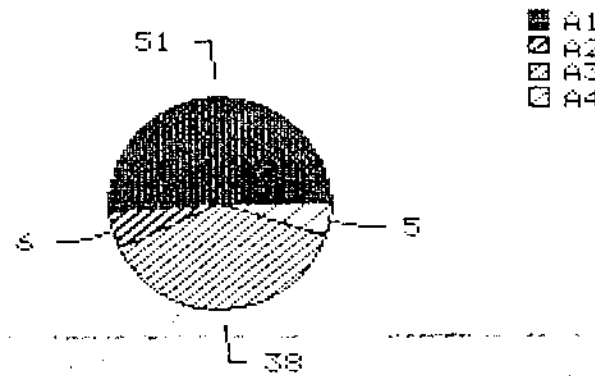

Bar chart - THESSALONIKI
A GYMNASIOY EP.22

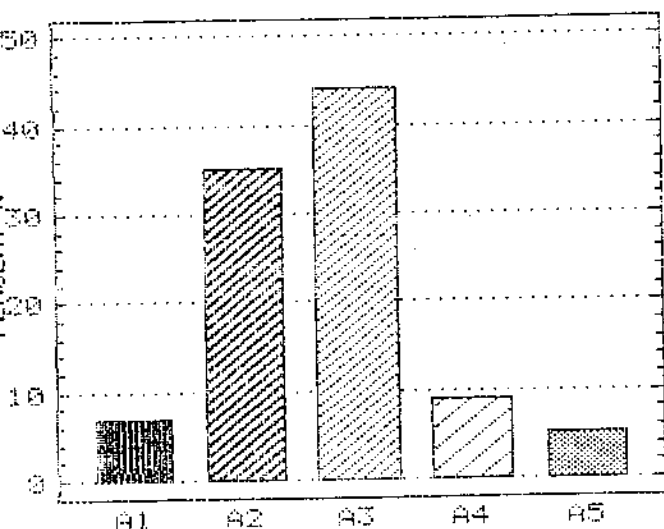

Pie chart - THESSALONIKI
A GYMNASIOY EP.22

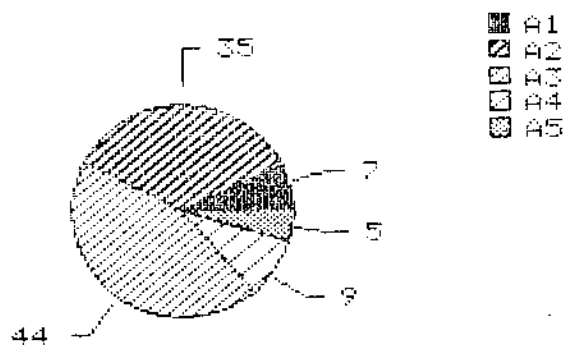

- A1
- A2
- A3
- A4
- A5

Bar chart - THESSALONIKI
B GYMNASIOY EP.22

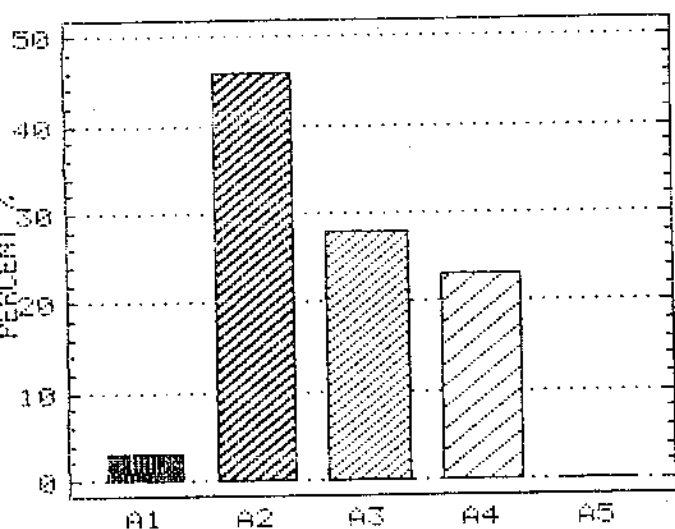

Pie chart - THESSALONIKI
B GYMNASIOY EP.22

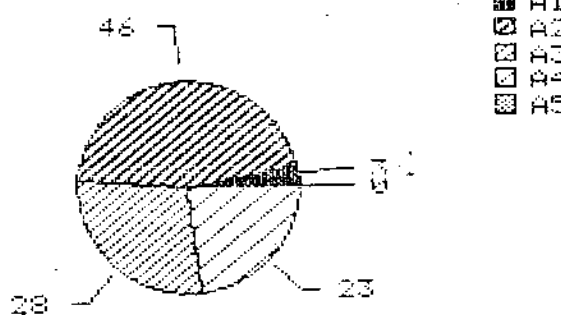

- A1
- A2
- A3
- A4
- A5

Bar chart - THESSALONIKI
G GYMNASIOY EP.22

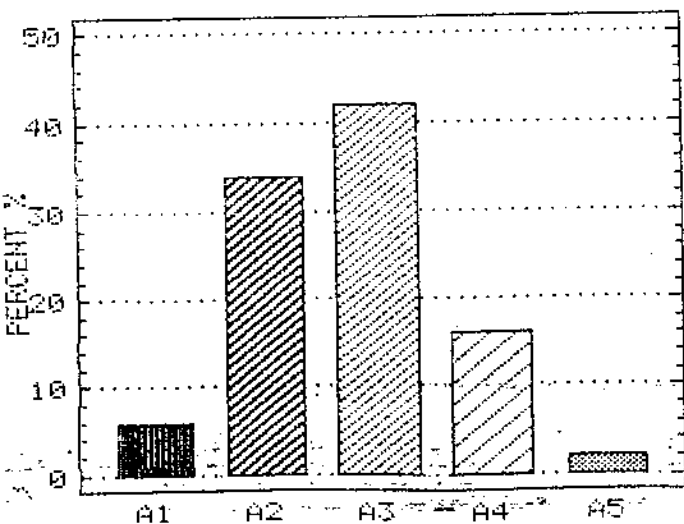

Pie chart - THESSALONIKI
G GYMNASIOY EP.22

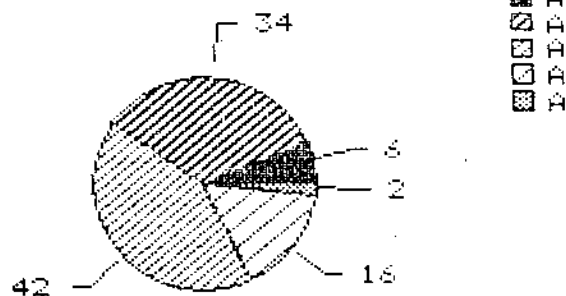

- A1
- A2
- A3
- A4
- A5

Barchant - THESSALONIKI
A GYMNASIOY EP.23

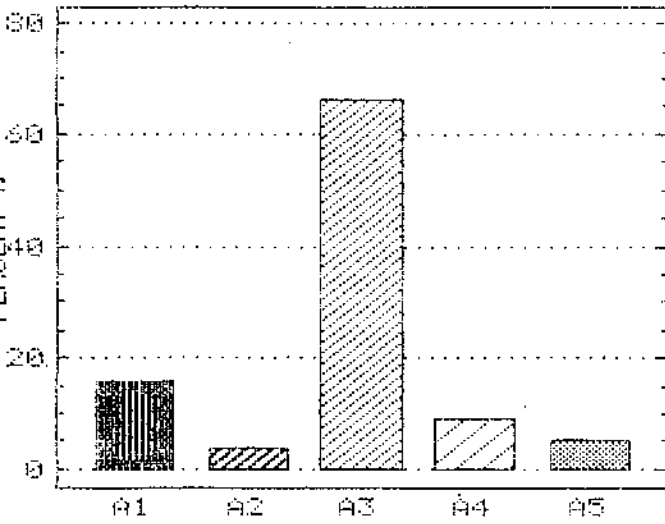

Piechart - THESSALONIKI
A GYMNASIOY EP.23

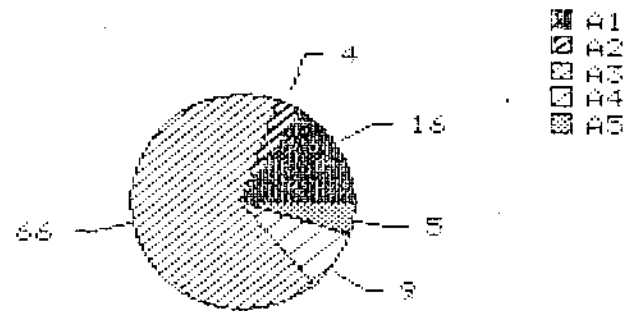

- A1
- A2
- A3
- A4
- A5

Barchant - THESSALONIKI
B GYMNASIOY EP.23

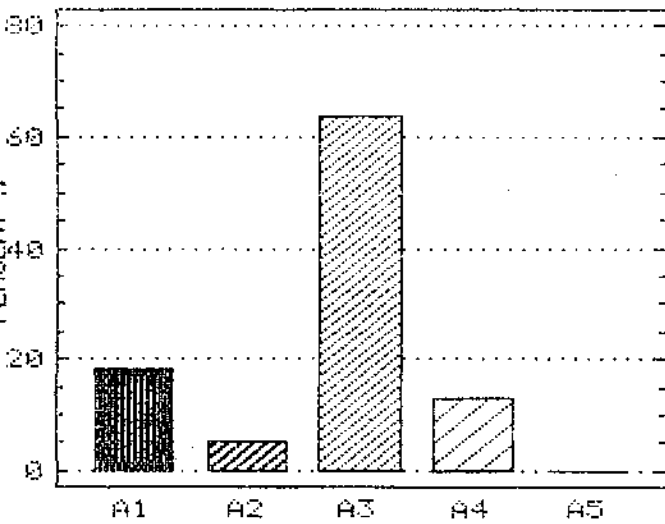

Piechart - THESSALONIKI
B GYMNASIOY EP.23

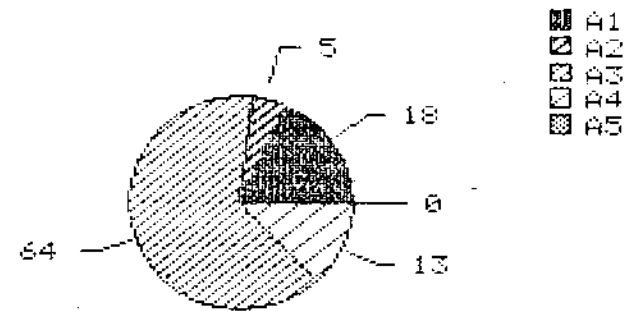

- A1
- A2
- A3
- A4
- A5

Barchant - THESSALONIKI
G GYMNASIOY EP.23

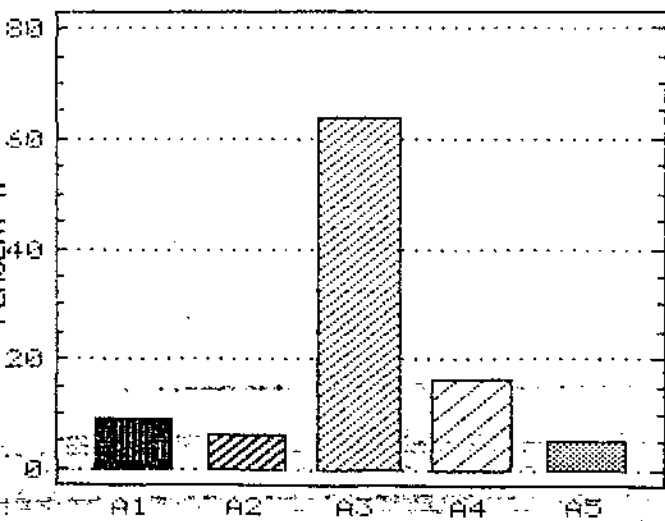

Piechart - THESSALONIKI
G GYMNASIOY EP.23

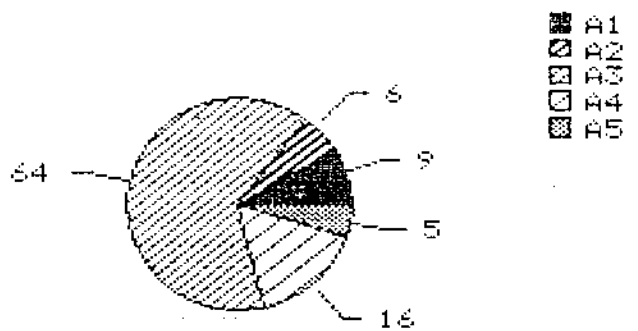

- A1
- A2
- A3
- A4
- A5

Barchart - THESSALONIKI
A GYMNASIOY EP.24

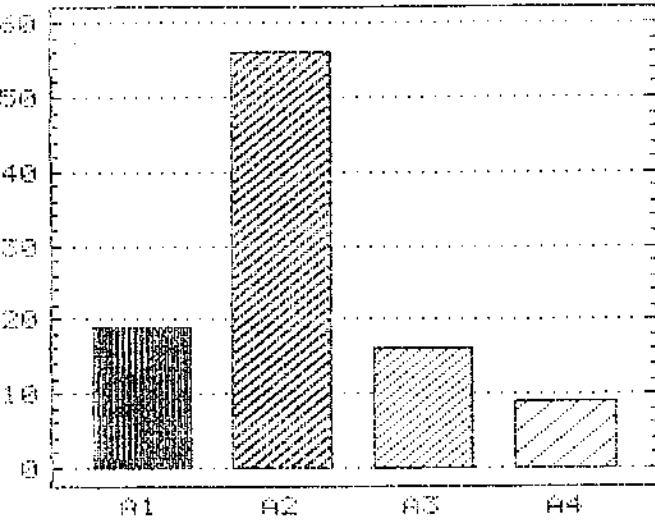

Piechart - THESSALONIKI
A GYMNASIOY EP.24

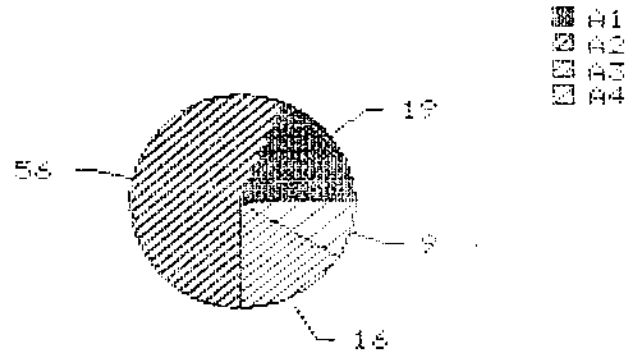

- A1
- A2
- A3
- A4

Barchart - THESSALONIKI
B GYMNASIOY EP.24

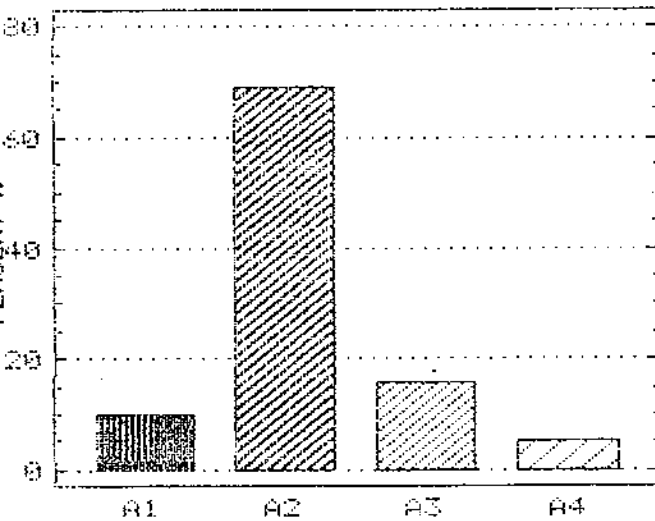

Piechart - THESSALONIKI
B GYMNASIOY EP.24

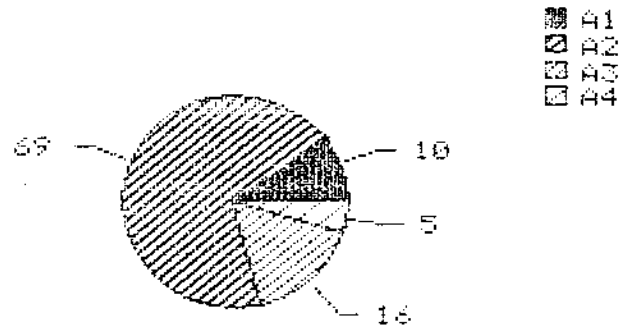

- A1
- A2
- A3
- A4

Barchart - THESSALONIKI
C GYMNASIOY EP.24

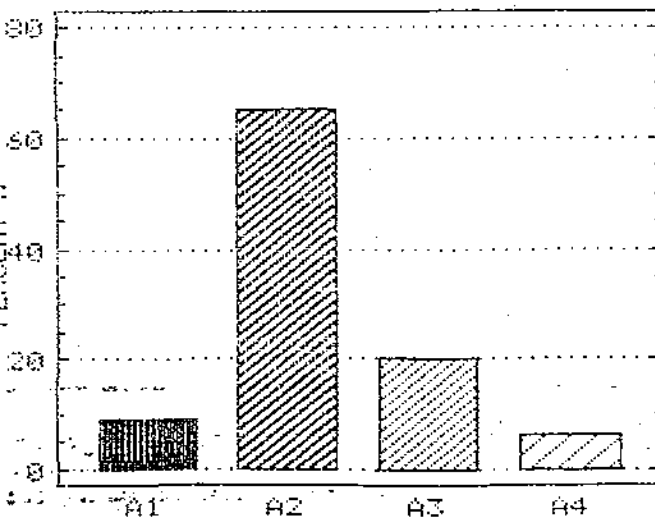

Piechart - THESSALONIKI
C GYMNASIOY EP.24

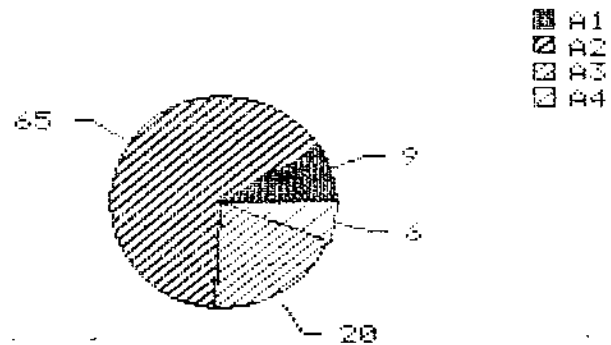

- A1
- A2
- A3
- A4

Bar chart - THESSALONIKI
A GYMNASIOY EP.25

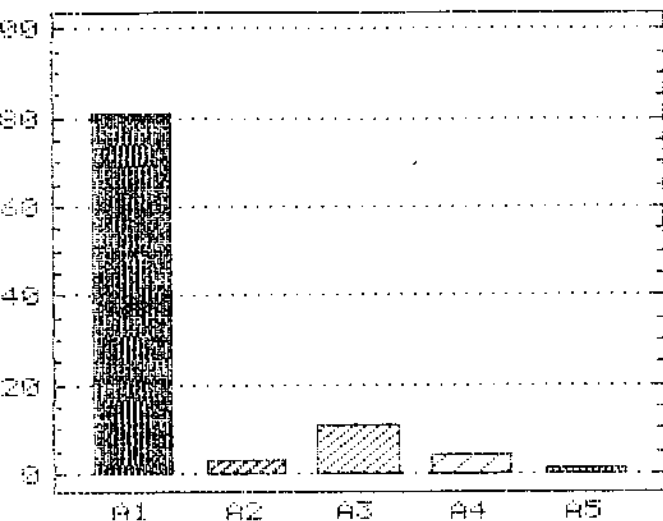

Pie chart - THESSALONIKI
A GYMNASIOY EP.25

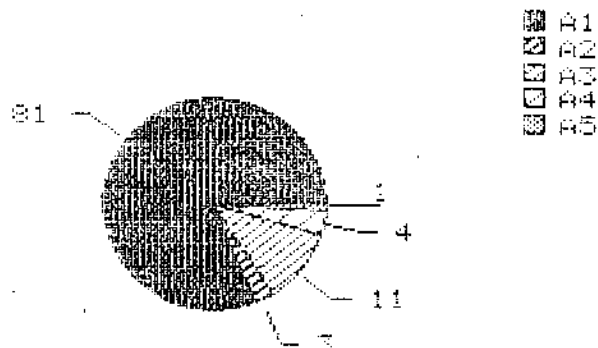

- A1
- A2
- A3
- A4
- A5

Bar chart - THESSALONIKI
B GYMNASIOY EP.25

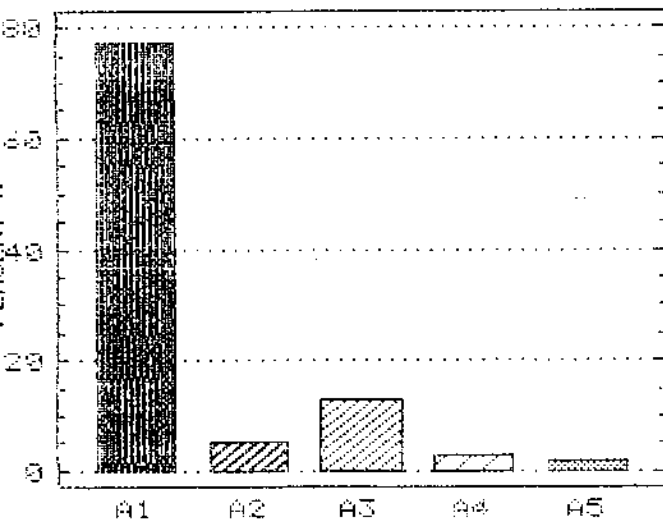

Pie chart - THESSALONIKI
B GYMNASIOY EP.25

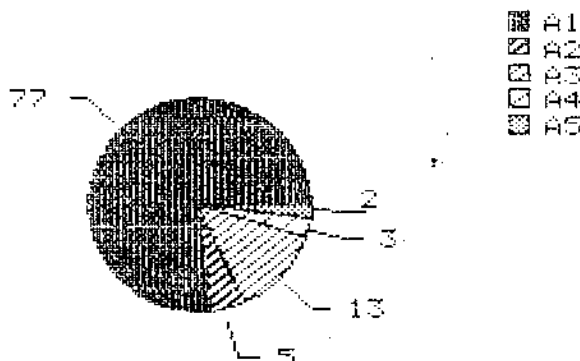

- A1
- A2
- A3
- A4
- A5

Bar chart - THESSALONIKI
G GYMNASIOY EP.25

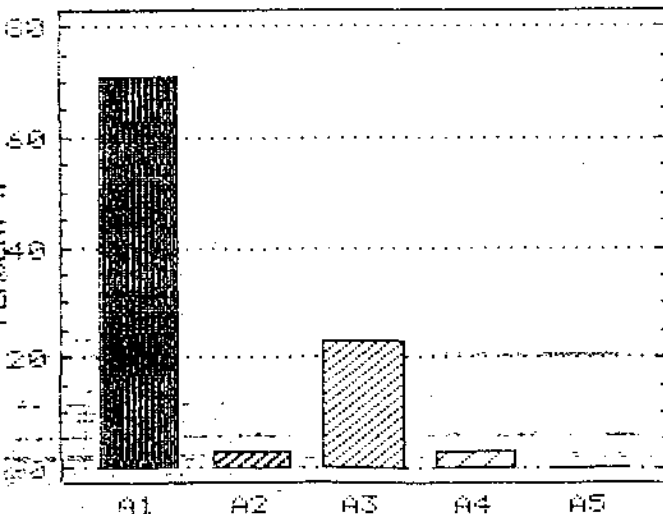

Pie chart - THESSALONIKI
G GYMNASIOY EP.25

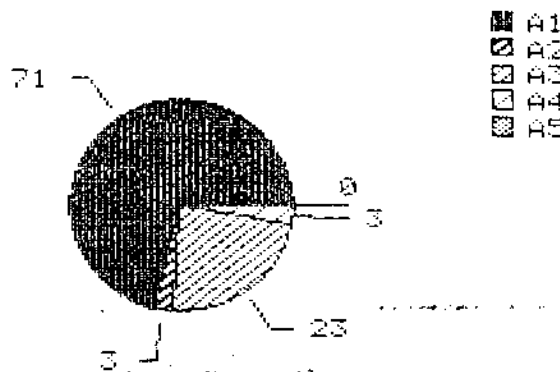

- A1
- A2
- A3
- A4
- A5

Barchart - THESSALONIKI
A GYMNASIOY EP.26

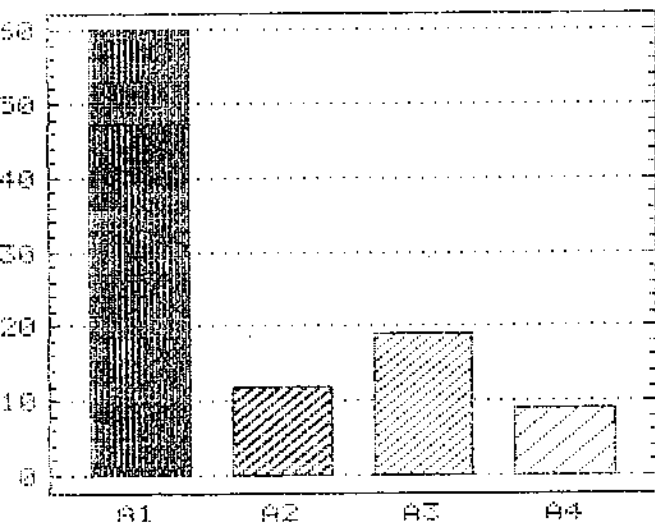

Piechart - THESSALONIKI
A GYMNASIOY EP.26

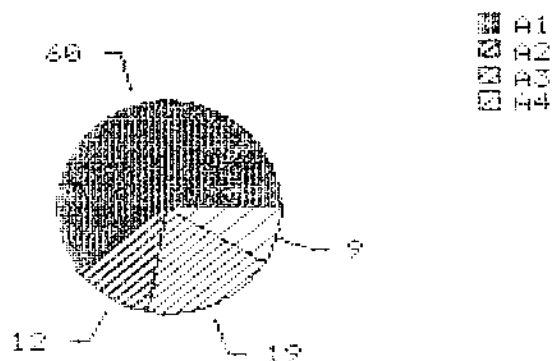

Barchart - THESSALONIKI
B GYMNASIOY EP.26

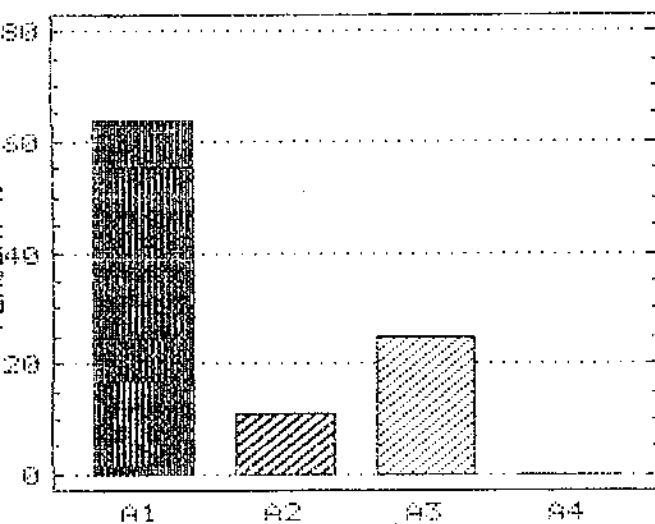

Piechart - THESSALONIKI
B GYMNASIOY EP.26

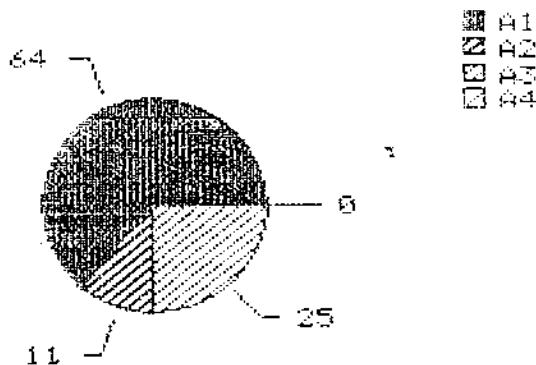

Barchart - THESSALONIKI
B GYMNASIOY EP.26

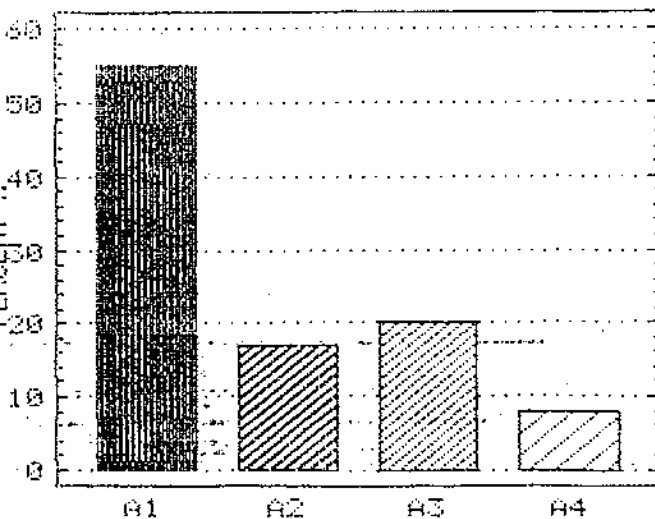

Piechart - THESSALONIKI
B GYMNASIOY EP.26

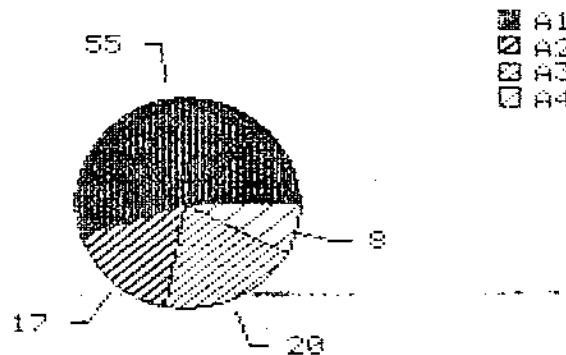

Bar chart - THESSALONIKI
A GYMNASIOY EP.27

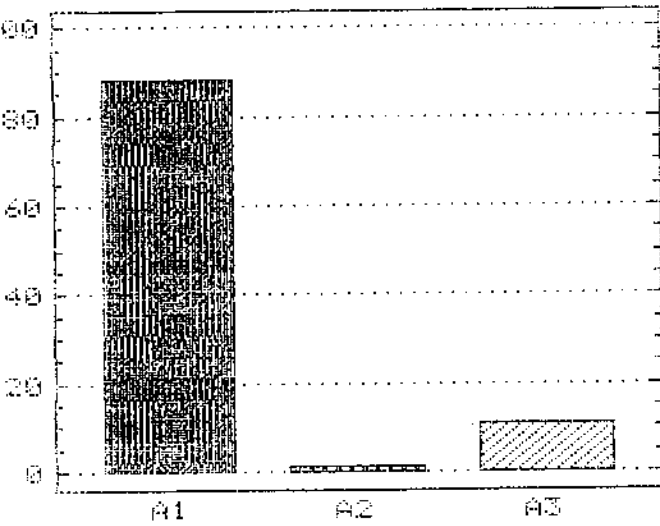

Pie chart - THESSALONIKI
A GYMNASIOY EP.27

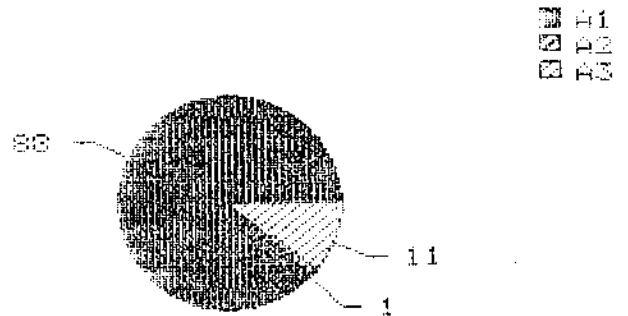

Bar chart - THESSALONIKI
B GYMNASIOY EP.27

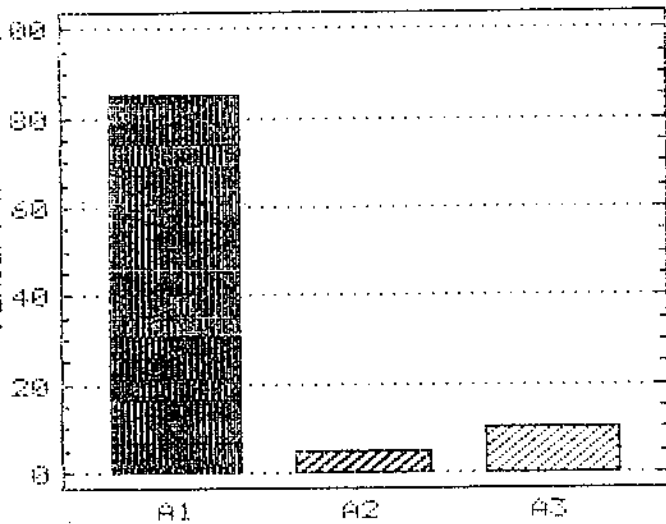

Pie chart - THESSALONIKI
B GYMNASIOY EP.27

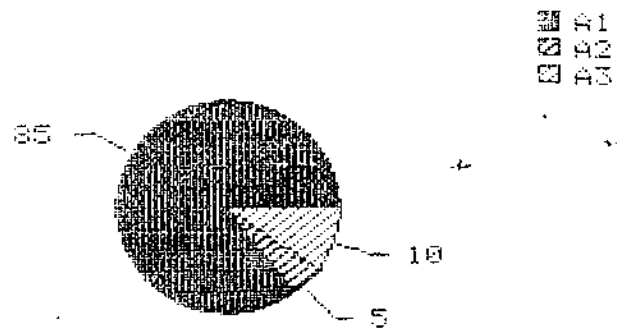

Bar chart - THESSALONIKI
B GYMNASIOY EP.27

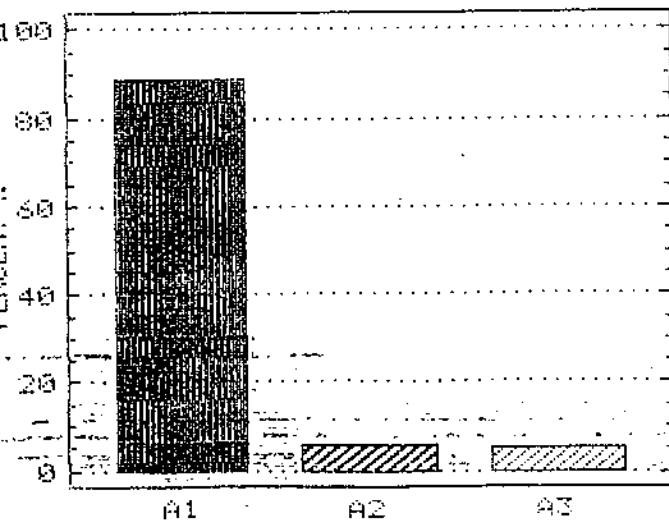

Pie chart - THESSALONIKI
B GYMNASIOY EP.27

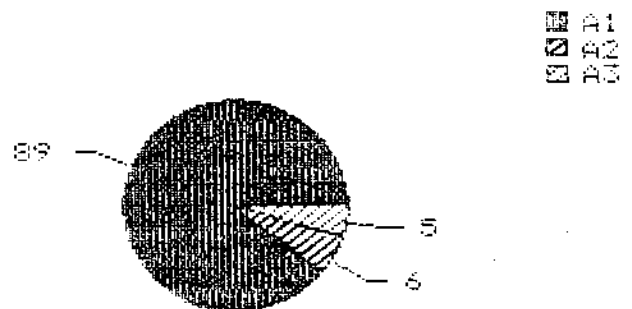

ΠΟΛΗ : ΕΔΕΣΣΑ
 ΣΥΝΟΛΟ ΠΑΡΑΤΗΡΗΣΕΩΝ: 20+24+42=86
 ΕΡΩΤΗΣΗ (1) : Η ενημέρωσή σου στα ναρκωτικά
 βασίζεται σε:

		ΤΑΞΗ ΓΥΜΝΑΣΙΟΥ							
		Α		Β		Γ			
		f	f/F	f	f/f	f	f/F	ΣΥΝΟΛΟ	f/F
A	Βιβλία που έχεις διαβάσει	1	5%	5	21%	11	26%	17	19,78%
B	Σε συζητήσεις με τους γονείς σου	8	40%	6	25%	12	29%	26	30,23%
Γ	Σε συζητήσεις με τους δασκάλους σου	7	35%	2	8%	2	5%	11	12,79%
Δ	Στα μέσα μαζικής ενημέρωσης	3	15%	9	38%	14	33%	26	30,23%
Ε	Στους φίλους - φίλες σου	1	5%	2	8%	2	5%	5	5,81%
ΣΤ	Στους συγγενείς σου					1	2%	1	1,16%
Z	Από κάπου αλλού								
Σ Υ Ν Ο Λ Ο (F)		20	100%	24	100%	42	100%	86	100 %

ΠΟΛΗ : ΕΔΕΣΣΑ
 ΣΥΝΟΛΟ ΠΑΡΑΤΗΡΗΣΕΩΝ: 20+24+42=86
 ΕΡΩΤΗΣΗ (2) : Πόσο συχνά συζητάς αυτό το θέμα με τους γονείς σου

		ΤΑΞΗ ΓΥΜΝΑΣΙΟΥ							
		Α		Β		Γ			
		f	f/F	f	f/F	f	f/F	ΣΥΝΟΛΟ	f/F
A	Πολύ συχνά	6	30%	5	21%	3	7%	14	16,28%
B	Συχνά	8	40%	7	29%	23	55%	38	44,19%
Γ	Σπάνια	5	25%	11	46%	13	31%	29	33,72%
Δ	Ποτέ	1	5%	1	4%	3	7%	5	5,81%
Σ Υ Ν Ο Λ Ο (F)		20	100%	24	100%	42	100%	86	100 %

ΠΟΛΗ : ΕΔΕΣΣΑ
 ΣΥΝΟΛΟ ΠΑΡΑΤΗΡΗΣΕΩΝ: 20+24+42=86
 ΕΡΩΤΗΣΗ (3) : Πόσα βιβλία έχεις διαβάσει για τα ναρκωτικά

		ΤΑΞΗ ΓΥΜΝΑΣΙΟΥ							
		Α		Β		Γ			
		f	f/F	f	f/f	f	f/F	ΣΥΝΟΛΟ	f/F
A	1-2	7	35%	14	58%	26	62%	47	54,65%
B	3-5	1	5%	5	21%	3	7%	9	10,47%
Γ	Πάνω από 5								
Δ	Κανένα	12	60%	5	21%	13	31%	30	34,88%
Σ Υ Ν Ο Λ Ο (F)		20	100%	24	100%	42	100%	86	100 %

ΠΟΛΗ : ΕΔΕΣΣΑ
 ΣΥΝΟΛΟ ΠΑΡΑΤΗΡΗΣΕΩΝ: 20+24+42=86
 ΕΡΩΤΗΣΗ (4) : Η επιλογή των βιβλίων ήταν

		ΤΑΞΗ ΓΥΜΝΑΣΙΟΥ						ΣΥΝΟΛΟ	f/F
		Α		Β		Γ			
		f	f/F	f	f/F	f	f/F		
A	Δική σου	10	50%	13	54%	16	38%	39	45,35%
B	Των γονέων σου	1	5%	3	13%	8	19%	12	13,95%
Γ	Των δασκάλων σου			2	8%	1	2%	3	3,49%
Δ	Των φίλων σου	1	5%	3	13%	2	5%	6	6,98%
Ε	Κάποιου άλλου	8	40%	3	13%	15	36%	26	30,23%
Σ Υ Ν Ο Λ Ο (F)		20	100%	24	100%	42	100%	86	100 %

ΠΟΛΗ : ΕΔΕΣΣΑ
 ΣΥΝΟΛΟ ΠΑΡΑΤΗΡΗΣΕΩΝ: 20+24+42=86
 ΕΡΩΤΗΣΗ (5) : Έχει έρθει κάποιος ειδικός σύμβουλος στο σχολείο να σου μιλήσει για τα ναρκωτικά

		ΤΑΣΗ ΓΥΜΝΑΣΙΟΥ						ΣΥΝΟΛΟ	f/F
		Α		Β		Γ			
		f	f/F	f	f/F	f	f/F		
A	Ναι	3	15%	12	50%	23	55%	38	44,19%
B	Όχι	16	80%	10	42%	13	31%	39	45,34%
Γ	Δεν ξέρω	1	5%	2	8%	6	14%	9	10,47%
Σ Υ Ν Ο Λ Ο (F)		20	100%	24	100%	42	100%	86	100 %

ΠΟΛΗ : ΕΔΕΣΣΑ
 ΣΥΝΟΛΟ ΠΑΡΑΤΗΡΗΣΕΩΝ: 20+24+42=86
 ΕΡΩΤΗΣΗ (6) : Κατά τη γνώμη σου πιστεύεις ότι ήταν ενδιαφέροντα και επιμορφωτικά τα θέματα στα οποία αναφέρθηκε

		ΤΑΣΗ ΓΥΜΝΑΣΙΟΥ						ΣΥΝΟΛΟ	f/F
		Α		Β		Γ			
		f	f/F	f	f/f	f	f/F		
A	Ναι	4	20%	11	46%	21	50%	36	41,86%
B	Όχι	3	15%	3	13%	4	10%	10	11,63%
Γ	Δεν ξέρω	13	65%	10	42%	17	40%	40	46,51%
Σ Υ Ν Ο Λ Ο (F)		20	100%	24	100%	42	100%	86	100 %

ΠΟΛΗ : ΕΔΕΣΣΑ
ΣΥΝΟΛΟ ΠΑΡΑΤΗΡΗΣΕΩΝ: 20+24+42=86
ΕΡΩΤΗΣΗ (7) : Σχετικά με το θέμα των ναρκωτικών,
 υπάρχει στο σχολείο σου κάποιο

		ΤΑΞΗ ΓΥΜΝΑΣΙΟΥ						ΣΥΝΟΛΟ	f/F
		Α		Β		Γ			
		f	f/F	f	f/f	f	f/F		
A	Έντυπο			1	4%	2	5%	3	3,49%
B	Φυλλάδιο			1	4%	4	10%	5	5,81%
Δ	Αφίσσα	19	95%	17	71%	28	66%	64	74,42%
E	Βιβλίο	1	5%	2	8%			3	3,49%
Γ	Κάτι άλλο			3	13%	8	19%	11	12,79%
Σ Υ Ν Ο Λ Ο (F)		20	100%	24	100%	42	100%	86	100 %

ΠΟΛΗ : ΕΔΕΣΣΑ
ΣΥΝΟΛΟ ΠΑΡΑΤΗΡΗΣΕΩΝ: 20+24+42=86
ΕΡΩΤΗΣΗ (8) : Κρίνεις απαραίτητο να καθιερωθεί στα σχολεία ειδικό μάθημα, έστω και μια φορά την εβδομάδα, για να ενημερώνονται τα παιδιά για τους κινδύνους που τους απειλούν από τη χρήση των ναρκωτικών

		ΤΑΣΗ ΓΥΜΝΑΣΙΟΥ						ΣΥΝΟΛΟ	f/F
		Α		Β		Γ			
		f	f/F	f	f/F	f	f/F		
A	Ναι	20	100%	23	96%	41	98%	84	97,67%
B	Οχι								
Γ	Δεν ξέρω			1	4%	1	2%	2	2,33%
Σ Υ Ν Ο Λ Ο (F)		20	100%	24	100%	42	100%	86	100 %

ΠΟΛΗ : ΕΔΕΣΣΑ
 ΣΥΝΟΛΟ ΠΑΡΑΤΗΡΗΣΕΩΝ: 20+24+42=86
 ΕΡΩΤΗΣΗ (9) : Όταν βλέπεις μια διαφήμιση ή
 γιγαντοαφίσα για το κάπνισμα μαγεύεσαι;

		ΤΑΞΗ ΓΥΜΝΑΣΙΟΥ							
		Α		Β		Γ			
		f	f/F	f	f/f	f	f/F	ΣΥΝΟΛΟ	f/F
A	Από το συνδυασμό χρωμάτων	1	5%			10	24%	11	12,79%
B	Από την ομορφιά και υγεία που υπόσχεται το κάπνισμα του τσιγάρου					1	2%	1	1,16%
Γ	Δίνεις προσοχή στην αλήθεια και σοβαρότητα του μηνύματος του Υπουργείου Υγείας που υποστηρίζει ότι το κάπνισμα βλάπτει σοβαρά την υγεία	17	85%	23	96%	29	69%	69	80,24%
Δ	Κάτι άλλο	2	10%	1	4%	2	5%	5	5,81%
Σ Υ Ν Ο Λ Ο (F)		20	100%	24	100%	42	100%	86	100 %

ΠΟΛΗ : ΕΔΕΣΣΑ
 ΣΥΝΟΛΟ ΠΑΡΑΤΗΡΗΣΕΩΝ: 20+24+42=86
 ΕΡΩΤΗΣΗ (10) : Όταν ακούς στο ραδιόφωνο ένα τραγούδι που μιλά για τσιγάρα, σφηνάκια και ποτό θα ήθελες

		ΤΑΞΗ ΓΥΜΝΑΣΙΟΥ						ΣΥΝΟΛΟ	f/F
		Α		Β		Γ			
		f	f/F	f	f/F	f	f/F		
A	Κι εσύ να κάνεις το ίδιο			1	4%			1	1,16%
B	Απλώς διασκεδάζεις ακούγοντας το τραγούδι	7	35%	10	42%	31	74%	48	55,82%
Γ	Το τραγούδι σε αφήνει αδιάφορο	12	60%	12	50%	8	19%	32	37,21%
Δ	Κάτι άλλο	1	5%	1	4%	3	7%	5	5,81%
Σ Υ Ν Ο Λ Ο (F)		20	100%	24	100%	42	100%	86	100 %

ΠΟΛΗ : ΕΔΕΣΣΑ
 ΣΥΝΟΛΟ ΠΑΡΑΤΗΡΗΣΕΩΝ: 20+24+42=86
 ΕΡΩΤΗΣΗ (11) : Πιστεύεις πως τα μέσα μαζικής ενημέρωσης
 παρουσιάζουν το θέμα των ναρκωτικών

		ΤΑΞΗ ΓΥΜΝΑΣΙΟΥ							
		Α		Β		Γ			
		f	f/F	f	f/f	f	f/F	ΣΥΝΟΛΟ	f/F
A	Ετσι όπως είναι	7	35%	11	46%	20	48%	38	44,18%
B	Το μεγαλοποιούν	1	5%	3	13%	6	14%	10	11,63%
Γ	Περιορίζουν τη σημασία τους	5	25%	3	13%	6	14%	14	16,28%
Δ	Δεν ξέρω	6	30%	5	21%	9	21%	20	23,26%
Ε	Κάτι άλλο	1	5%	2	7%	1	3%	4	4,65%
Σ Υ Ν Ο Λ Ο (F)		20	100%	24	100%	42	100%	86	100 %

ΠΟΛΗ : ΕΔΕΣΣΑ
 ΣΥΝΟΛΟ ΠΑΡΑΤΗΡΗΣΕΩΝ: 20+24+42=86
 ΕΡΩΤΗΣΗ (12) : Πιστεύεις ότι υπάρχει ενημέρωση για τα ναρκωτικά στη χώρα μας και αν ναι, πόσο μεγάλη θα έλεγες πως είναι

		ΤΑΞΗ ΓΥΜΝΑΣΙΟΥ						ΣΥΝΟΛΟ	f/F
		Α		Β		Γ			
		f	f/F	f	f/f	f	f/F		
A	Δεν υπάρχει ενημέρωση			1	4%	1	2%	2	2,33%
B	Μικρή ενημέρωση	11	55%	16	67%	28	68%	55	63,95%
Γ	Μεγάλη ενημέρωση	6	30%	6	25%	6	14%	18	20,93%
Δ	Δεν ξέρω	3	15%	1	4%	6	14%	10	11,63%
Ε	Κάτι άλλο					1	2%	1	1,16%
Σ Υ Ν Ο Λ Ο (F)		20	100%	24	100%	42	100%	86	100 %

ΠΟΛΗ : ΕΔΕΣΣΑ

ΣΥΝΟΛΟ ΠΑΡΑΤΗΡΗΣΕΩΝ: 20+24+42=86

ΕΡΩΤΗΣΗ (13) : Πιστεύεις πως οι πληροφορίες που δίνουν τα μέσα μαζικής ενημέρωσης βοηθούν να καταλάβει κανείς την πραγματικότητα για τα ναρκωτικά

		ΤΑΞΗ ΓΥΜΝΑΣΙΟΥ							
		Α		Β		Γ			
		f	f/F	f	f/F	f	f/F	ΣΥΝΟΛΟ	f/F
A	Καθόλου	2	10%	1	4%	3	7%	6	6,98%
B	Πολύ λίγο	4	20%	4	16%	8	19%	16	18,60%
Γ	Λίγο	5	25%	9	38%	15	35%	29	33,72%
Δ	Πολύ	7	35%	6	25%	9	21%	22	25,58%
Ε	Δημιουργούν σύγχυση			4	17%	7	16%	11	12,79%
ΣΤ	Κάτι άλλο	2	10%					2	2,33%
ΣΥΝΟΛΟ (F)		20	100%	24	100%	42	100%	86	100 %

ΠΟΛΗ : ΕΔΕΣΣΑ
 ΣΥΝΟΛΟ ΠΑΡΑΤΗΡΗΣΕΩΝ: 20+24+42=86
 ΕΡΩΤΗΣΗ (14) : Πιστεύεις ότι τα ναρκωτικά στην Ελλάδα τα τελευταία χρόνια παρουσίασαν

		ΤΑΞΗ ΓΥΜΝΑΣΙΟΥ						ΣΥΝΟΛΟ	f/F
		Α		Β		Γ			
		f	f/F	f	f/f	f	f/F		
A	Μεγάλη αύξηση	15	75%	17	71%	27	64%	59	68,60%
B	Σχετική αύξηση	3	15%	4	17%	7	17%	14	16,28%
Γ	Παρέμειναν όπως ήταν			1	4%	1	2%	2	2,33%
Δ	Σχετική μείωση								
Ε	Μεγάλη μείωση	2	10%	1	4%			3	3,49%
ΣΤ	Δεν ξέρω			1	4%	7	17%	8	9,30%
Z	Κάτι άλλο								
Σ Υ Ν Ο Λ Ο (F)		20	100%	24	100%	42	100%	86	100 %

ΠΟΛΗ : ΕΔΕΣΣΑ
ΣΥΝΟΛΟ ΠΑΡΑΤΗΡΗΣΕΩΝ: 20+24+42=86
ΕΡΩΤΗΣΗ (15) : Πιστεύεις ότι τα άτομα που παίρνουν
ναρκωτικά είναι

		ΤΑΞΗ ΓΥΜΝΑΣΙΟΥ							
		Α		Β		Γ			
		f	f/F	f	f/f	f	f/F	ΣΥΝΟΛΟ	f/F
A	Πιο δημιουργικά								
B	Περισσότερο ευαίσθητα άτομα					2	5%	2	2,33%
Γ	Άτομα με περισσότερα ψυχολογικά προβλήματα	12	60%	11	46%	19	45%	42	48,82%
Δ	Πιο αδύναμοι χαρακτήρες	6	30%	9	38%	9	21%	24	27,91%
Ε	Εγκληματικοί τύποι	1	5%	4	16%	8	19%	13	15,12%
ΣΤ	Πιο μοντέρνα και προοδευτικά άτομα					2	5%	2	2,33%
Z	Κάτι άλλο	1	5%			2	5%	3	3,49%
Σ Υ Ν Ο Λ Ο (F)		20	100%	24	100%	42	100%	86	100 %

ΠΟΛΗ : ΕΔΕΣΣΑ
ΣΥΝΟΛΟ ΠΑΡΑΤΗΡΗΣΕΩΝ: 20+24+42=86
ΕΡΩΤΗΣΗ (16) : Ποιές κατά τη γνώμη σου είναι οι ποινές που θα έπρεπε να επιβάλλονται σε όσους κάνουν εμπόριο και χρήση ναρκωτικών

		ΤΑΞΗ ΓΥΜΝΑΣΙΟΥ						ΣΥΝΟΛΟ	f/F
		Α		Β		Γ			
		f	f/F	f	f/f	f	f/F		
A	Καμιά ποινή					3	7%	3	3,48%
B	Χρηματική ποινή								
Γ	Φυλακή 1-5 χρόνια			3	13%	7	17%	10	11,63%
Δ	Ισόβια	17	85%	10	42%	16	38%	43	50,00%
E	Θανατική ποινή	1	5%	9	38%	10	24%	20	23,26%
ΣΤ	Δεν έχω γνώμη	2	10%	2	7%	5	12%	9	10,47%
Z	Κάτι άλλο					1	2%	1	1,16%
Σ Υ Ν Ο Λ Ο (F)		20	100%	24	100%	42	100%	86	100 %

ΠΟΛΗ : ΕΔΕΣΣΑ
 ΣΥΝΟΛΟ ΠΑΡΑΤΗΡΗΣΕΩΝ: 20+24+42=86
 ΕΡΩΤΗΣΗ (17) : Θα σε ενδιέφερε να λάβεις μέρος σε ένα σεμινάριο με θέμα τα ναρκωτικά .

		ΤΑΞΗ ΓΥΜΝΑΣΙΟΥ							
		Α		Β		Γ			
		f	f/F	f	f/f	f	f/F	ΣΥΝΟΛΟ	f/F
A	Πολύ	12	60%	18	75%	27	64%	57	66,28%
B	Λίγο	6	30%	5	21%	8	19%	19	22,09%
Γ	Καθόλου	2	10%	1	4%	5	12%	8	9,30%
Δ	Κάτι άλλο					2	5%	2	2,33%
Σ Υ Ν Ο Λ Ο (F)		20	100%	24	100%	42	100%	86	100 %

ΠΟΛΗ : ΕΔΕΣΣΑ
 ΣΥΝΟΛΟ ΠΑΡΑΤΗΡΗΣΕΩΝ: 20+24+42=86
 ΕΡΩΤΗΣΗ (18) : Ποιά θα ήταν η στάση σου αν γνώριζες ότι ο συμμαθητής σου έκανε χρήση ναρκωτικών

		ΤΑΞΗ ΓΥΜΝΑΣΙΟΥ						ΣΥΝΟΛΟ	f/F
		Α		Β		Γ			
		f	f/F	f	f/f	f	f/F		
A	θα αδιαφορούσες	2	10%			2	5%	4	4,65%
B	θα τον απέφευγες	5	25%	3	13%	8	19%	16	18,60%
Γ	θα το συζητούσες μαζί του και θα τον συμβούλευες τι να κάνει	13	65%	19	79%	20	48%	52	60,47%
Δ	θα το έλεγες αμέσως στους υπόλοιπους συμμαθητές			2	8%			2	2,33%
Ε	Κάτι άλλο					12	28%	12	13,95%
Σ Υ Ν Ο Λ Ο (F)		20	100%	24	100%	42	100%	86	100 %

ΠΟΛΗ : ΕΔΕΣΣΑ
 ΣΥΝΟΛΟ ΠΑΡΑΤΗΡΗΣΕΩΝ: 20+24+42=86
 ΕΡΩΤΗΣΗ (19) : Ποιοί πιστεύεις ότι είναι οι λόγοι που ωθούν τα παιδιά στη χρήση των ναρκωτικών

		ΤΑΣΗ ΓΥΜΝΑΣΙΟΥ							
		Α		Β		Γ			
		f	f/F	f	f/f	f	f/F	ΣΥΝΟΛΟ	f/F
A	Ψυχολογικοί λόγοι	5	25%	3	13%	13	31%	21	24,42%
B	Μίσηση	1	5%	1	4%	8	19%	10	11,63%
Γ	Ανικανότητα να αντιμετωπίσει διάφορα προβλήματα	6	30%	7	29%	14	33%	27	31,40%
Δ	Περίεργεια να ζήσουν καινούργιες εμπειρίες	5	25%	10	42%	4	10%	19	22,09%
E	Ελλειπής διαπαιδαγώγηση	1	5%	2	8%	2	5%	5	5,81%
ΣΤ	Κάτι άλλο	2	10%	1	4%	1	2%	4	4,65%
Σ Υ Ν Ο Λ Ο (F)		20	100%	24	100%	42	100%	86	100 %

ΠΟΛΗ : ΕΔΕΣΣΑ
 ΣΥΝΟΛΟ ΠΑΡΑΤΗΡΗΣΕΩΝ: 20+24+42=86
 ΕΡΩΤΗΣΗ (20) : Όλα όσα έχετε υπόψη σας για τα ναρκωτικά
 μιλάνε

		ΤΑΞΗ ΓΥΜΝΑΣΙΟΥ							
		Α		Β		Γ			
		f	f/F	f	f/f	f	f/F	ΣΥΝΟΛΟ	f/F
A	Για τον κίνδυνο που προέρχεται από τα ναρκωτικά	8	40%	3	13%	5	12%	16	18,60%
B	Για τις συνέπειες που προκύπτουν από τη χρήση τους	7	35%	2	8%	11	26%	20	23,26%
Γ	Για την πρόληψη των ναρκωτικών			3	13%	2	5%	5	5,81%
Δ	Για όλα αυτά μαζί	3	15%	16	66%	23	55%	42	48,84%
Ε	Για κάτι άλλο	2	10%			1	2%	3	3,49%
Σ Υ Ν Ο Λ Ο (F)		20	100%	24	100%	42	100%	86	100 %

ΠΟΛΗ : ΕΔΕΣΣΑ
 ΣΥΝΟΛΟ ΠΑΡΑΤΗΡΗΣΕΩΝ: 20+24+42=86
 ΕΡΩΤΗΣΗ (21) : Πιστεύεις ότι η ενημέρωση συντελεί

		ΤΑΞΗ ΓΥΜΝΑΣΙΟΥ						ΣΥΝΟΛΟ	f/F
		Α		Β		Γ			
		f	f/F	f	f/f	f	f/F		
A	Στη μείωση εξάπλωσης των ναρκωτικών	10	50%	12	50%	23	55%	45	52,32%
B	Στην αύξηση της χρήσης των ναρκωτικών	2	10%	1	4%	1	2%	4	4,65%
Γ	Δεν υπάρχει ουσιαστικό αποτέλεσμα	6	30%	11	46%	18	43%	35	40,70%
Δ	Κάτι άλλο	2	10%					2	2,33%
Σ Υ Ν Ο Λ Ο (F)		20	100%	24	100%	42	100%	86	100 %

ΠΟΛΗ : ΕΔΕΣΣΑ
 ΣΥΝΟΛΟ ΠΑΡΑΤΗΡΗΣΕΩΝ: 20+24+42=86
 ΕΡΩΤΗΣΗ (22) : Πιστεύεις ότι αν ένα παιδί κάνει χρήση ναρκωτικών μία ή δύο φορές μετά μπορεί

		ΤΑΣΗ ΓΥΜΝΑΣΙΟΥ							
		Α		Β		Γ			
		f	f/F	f	f/F	f	f/F	ΣΥΝΟΛΟ	f/F
A	Να σταματήσει πολύ εύκολα	1	5%	1	4%	2	4%	4	4,65%
B	Είναι λίγο δύσκολο να σταματήσει	9	45%	9	38%	20	47%	38	44,18%
Γ	Σίγουρα θα συνεχίσει να κάνει χρήση στο μέλλον	6	30%	11	46%	14	33%	31	36,05%
Δ	Δεν ξέρω	4	20%	3	12%	6	14%	13	15,12%
Ε	Κάτι άλλο								
Σ Υ Ν Ο Λ Ο (F)		20	100%	24	100%	42	100%	86	100 %

ΠΟΛΗ : ΕΔΕΣΣΑ
 ΣΥΝΟΛΟ ΠΑΡΑΤΗΡΗΣΕΩΝ: 20+24+42=86
 ΕΡΩΤΗΣΗ (23) : Με ποιό τρόπο θα βοηθούσες ένα άτομο που κάνει χρήση ναρκωτικών να σταματήσει τη χρήση

		ΤΑΞΗ ΓΥΜΝΑΣΙΟΥ							
		Α		Β		Γ			
		f	f/F	f	f/f	f	f/F	ΣΥΝΟΛΟ	f/F
A	θα το έλεγα στους γονείς του	7	35%	2	8%	4	10%	13	15,12%
B	θα το έλεγα στους καθηγητές	1	5%	2	8%	1	2%	4	4,65%
Γ	θα του μιλούσα απευθείας	8	40%	18	76%	25	60%	51	59,30%
Δ	Δεν θα μπορούσα να βοηθήσω	3	15%	2	8%	9	21%	14	16,28%
E	Κάτι άλλο	1	5%			3	7%	4	4,65%
Σ Υ Ν Ο Λ Ο (F)		20	100%	24	100%	42	100%	86	100 %

ΠΟΛΗ : ΕΔΕΣΣΑ
ΣΥΝΟΛΟ ΠΑΡΑΤΗΡΗΣΕΩΝ: 20+24+42=86
ΕΡΩΤΗΣΗ (24) : Κατά τη γνώμη σου είναι ακίνδυνο να κάνει κάποιο παιδί χρήση ναρκωτικών αφού υπάρχει η δυνατότητα να κάνει αποτοξίνωση σε κάποια θεραπευτική κοινότητα

		ΤΑΞΗ ΓΥΜΝΑΣΙΟΥ						ΣΥΝΟΛΟ	f/F
		Α		Β		Γ			
		f	f/F	f	f/f	f	f/F		
A	Ναι	3	15%			5	12%	8	9,30%
B	Όχι	9	45%	19	79%	32	76%	60	69,77%
Γ	Ίσως	6	30%	2	8%	3	7%	11	12,79%
Δ	Δεν ξέρω	2	10%	3	13%	2	5%	7	8,14%
Σ Υ Ν Ο Λ Ο (F)		20	100%	24	100%	42	100%	86	100 %

ΠΟΛΗ : ΕΔΕΣΣΑ
 ΣΥΝΟΛΟ ΠΑΡΑΤΗΡΗΣΕΩΝ: 20+24+42=86
 ΕΡΩΤΗΣΗ (25) : Μια ειδική εβδομαδιαία εκπομπή πάνω στα ναρκωτικά πιστεύεις ότι

		ΤΑΣΗ ΓΥΜΝΑΣΙΟΥ						ΣΥΝΟΛΟ	f/F
		Α		Β		Γ			
		f	f/F	f	f/f	f	f/F		
Α	Συντελεί στη σωστή ενημέρωση	19	95%	21	88%	32	76%	72	83,72%
Β	Δεν είναι απαραίτητη					1	2%	1	1,16%
Γ	Δεν έχει ουσιαστικό αποτέλεσμα			3	12%	6	14%	9	10,47%
Δ	Θα βαριόμουνα να την ακούσω					3	8%	3	3,49%
Ε	Κάτι άλλο	1	5%					1	1,16%
Σ Υ Ν Ο Λ Ο (F)		20	100%	24	100%	42	100%	86	100 %

ΠΟΛΗ : ΕΔΕΣΣΑ
 ΣΥΝΟΛΟ ΠΑΡΑΤΗΡΗΣΕΩΝ: 20+24+42=86
 ΕΡΩΤΗΣΗ (26) : Πιστεύεις ότι η δημιουργία κέντρων νεότητας, κέντρων αθλήσεως και ψυχαγωγίας κάνει τους νέους να απομακρυνθούν από τα ύποπτα μπαρ και κατά συνέπεια από τη χρήση των ναρκωτικών

		ΤΑΞΗ ΓΥΜΝΑΣΙΟΥ						ΣΥΝΟΛΟ	f/F
		Α		Β		Γ			
		f	f/F	f	f/F	f	f/F		
A	Ναι	15	75%	15	63%	28	67%	58	67,45%
B	Όχι	2	10%	4	17%	6	14%	12	13,95%
Γ	Ίσως	2	10%	5	20%	5	12%	12	13,95%
Δ	Δεν ξέρω	1	5%			3	7%	4	4,65%
Σ Υ Ν Ο Λ Ο (F)		20	100%	24	100%	42	100%	86	100 %

ΠΟΛΗ : ΕΔΕΣΣΑ
 ΣΥΝΟΛΟ ΠΑΡΑΤΗΡΗΣΕΩΝ: 20+24+42=86
 ΕΡΩΤΗΣΗ (27) : θεωρείς ότι η αύξηση των εμπορών
 ναρκωτικών συντελεί στην αύξηση της
 χρήσης των ναρκωτικών

		ΤΑΞΗ ΓΥΜΝΑΣΙΟΥ						ΣΥΝΟΛΟ	
		Α		Β		Γ			
		f	f/F	f	f/f	f	f/F		
A	Ναι	15	75%	20	83%	40	95%	75	87,21%
B	Όχι	3	15%	1	4%			4	4,65%
Γ	Δεν ξέρω	2	10%	3	13%	2	5%	7	8,14%
Σ Υ Ν Ο Λ Ο (F)		20	100%	24	100%	42	100%	86	100 %

Barchant - EDESSA
A GYMNASIOY EP.1

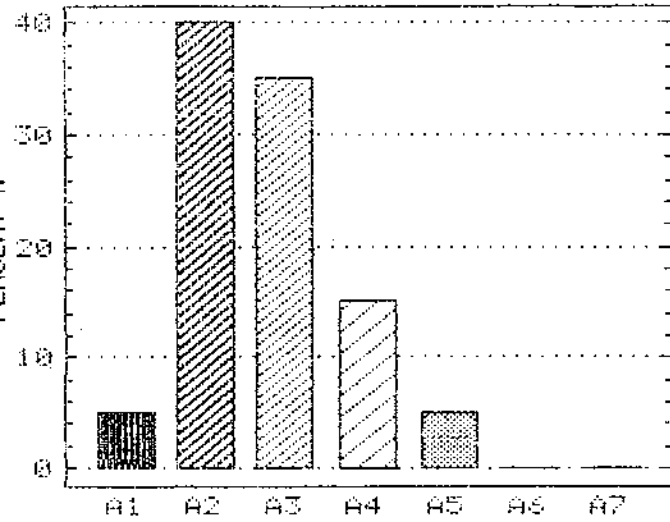

Piechart - EDESSA
A GYMNASIOY EP.1

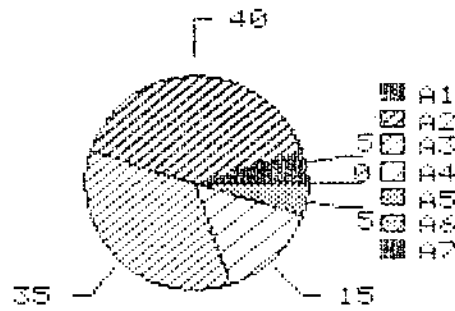

Barchant - EDESSA
B GYMNASIOY EP.1

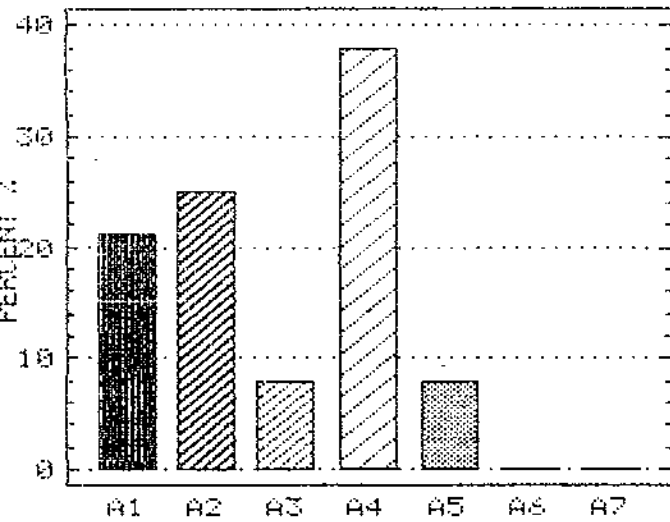

Piechart - EDESSA
B GYMNASIOY EP.1

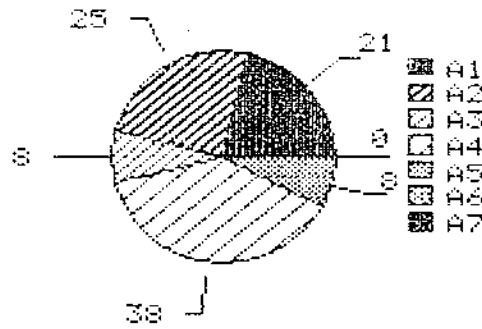

Barchant - EDESSA
G GYMNASIOY EP.1

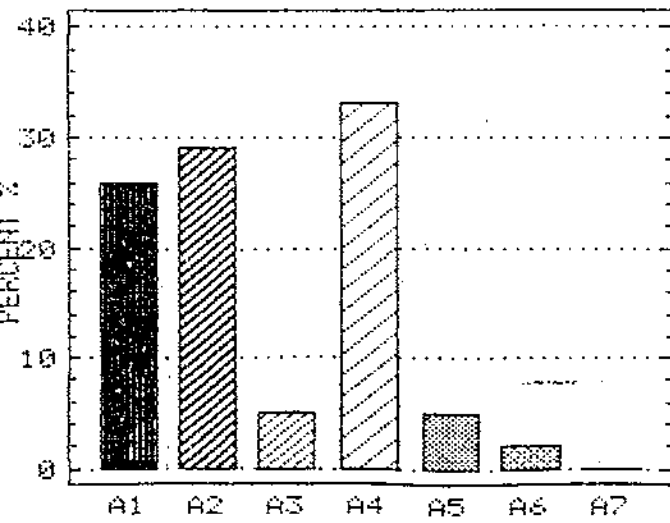

Piechart - EDESSA
G GYMNASIOY EP.1

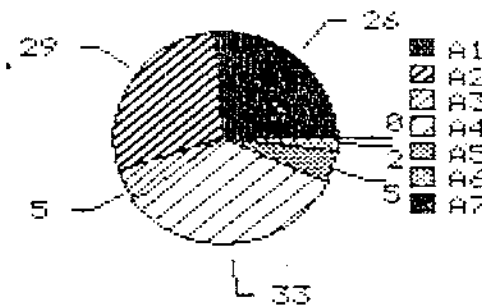

Barchant - EDESSA
A GYMNASIOY EP.2

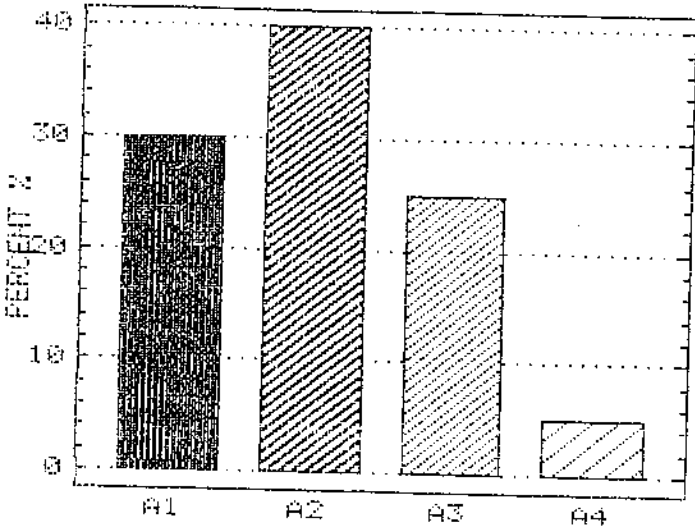

Piechart - EDESSA
A GYMNASIOY EP.2

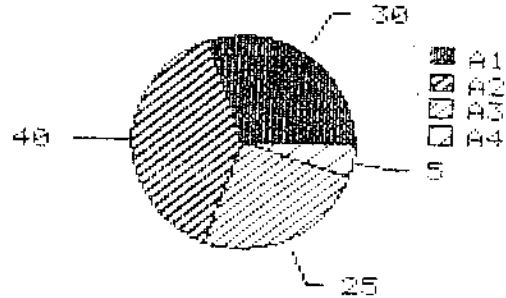

Barchant - EDESSA
B GYMNASIOY EP.2

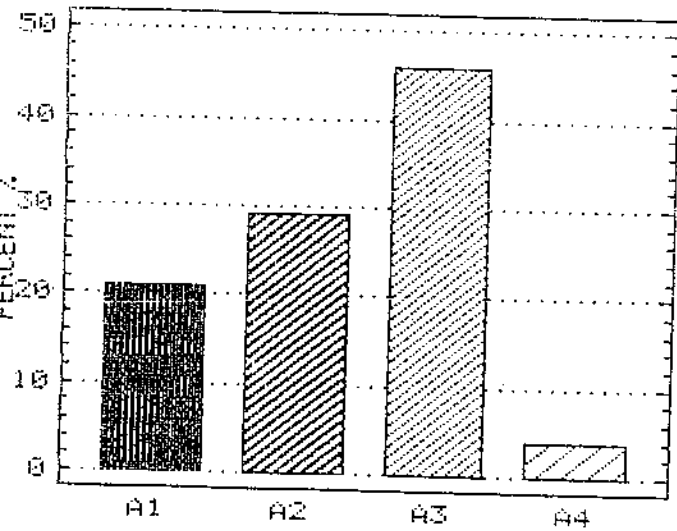

Piechart - EDESSA
B GYMNASIOY EP.2

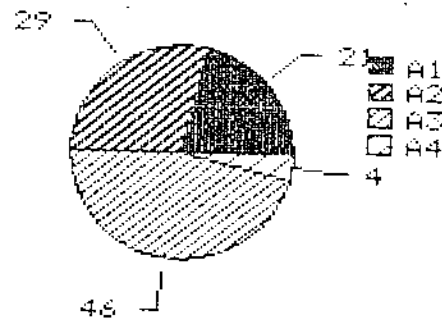

Barchant - EDESSA
G GYMNASIOY EP.2

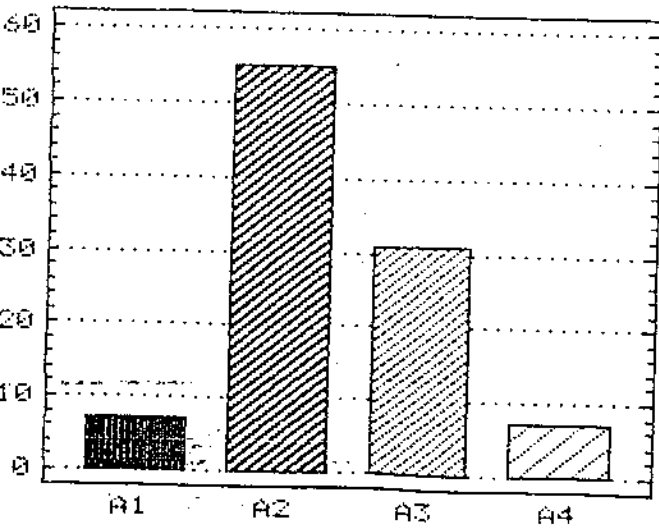

Piechart - EDESSA
G GYMNASIOY EP.2

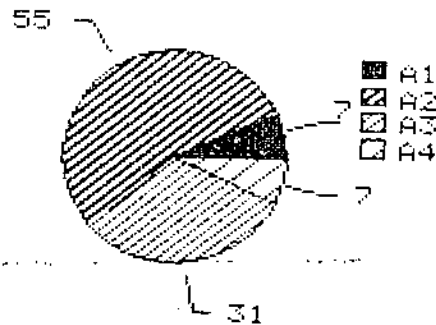

Barchant - EDESSA
A GYMNASIOY EP.3

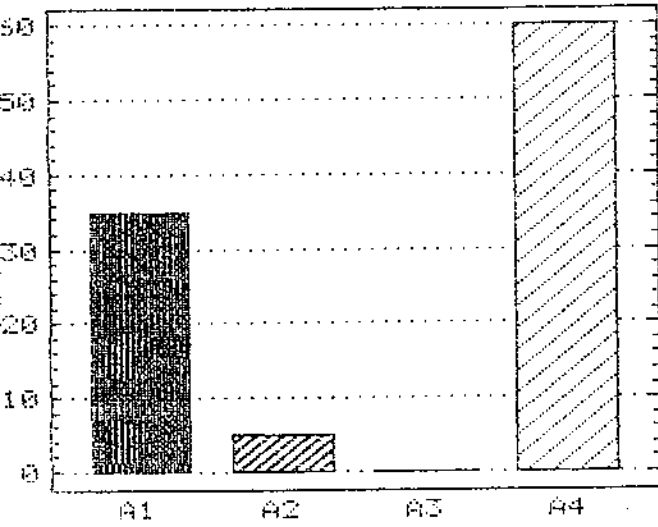

Piechart - EDESSA
A GYMNASIOY EP.3

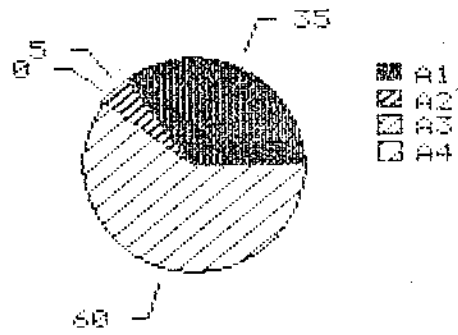

Barchant - EDESSA
B GYMNASIOY EP.3

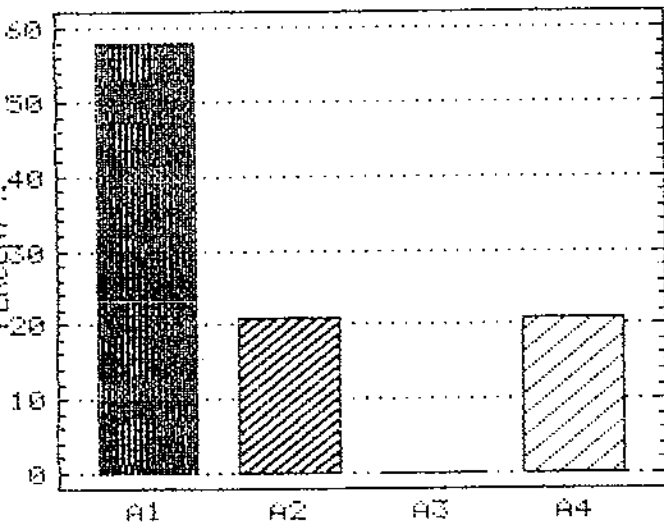

Piechart - EDESSA
B GYMNASIOY EP.3

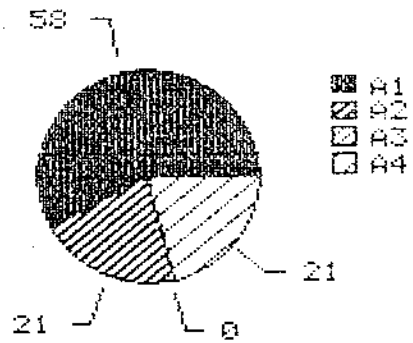

Barchant - EDESSA
G GYMNASIOY EP.3

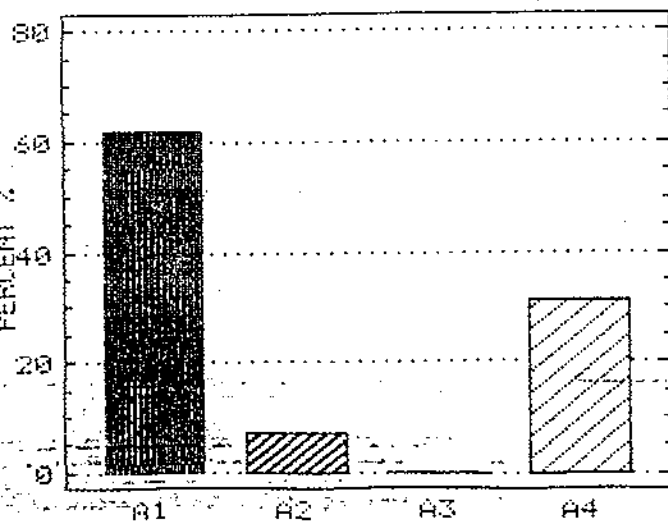

Piechart - EDESSA
G GYMNASIOY EP.3

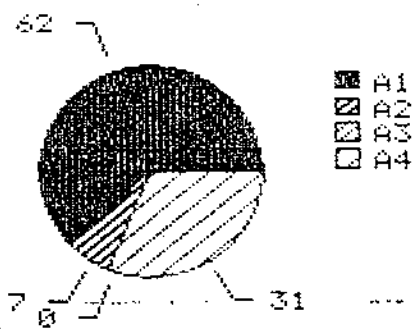

Barchant - EDESSA
A GYMNASIOY EP.4

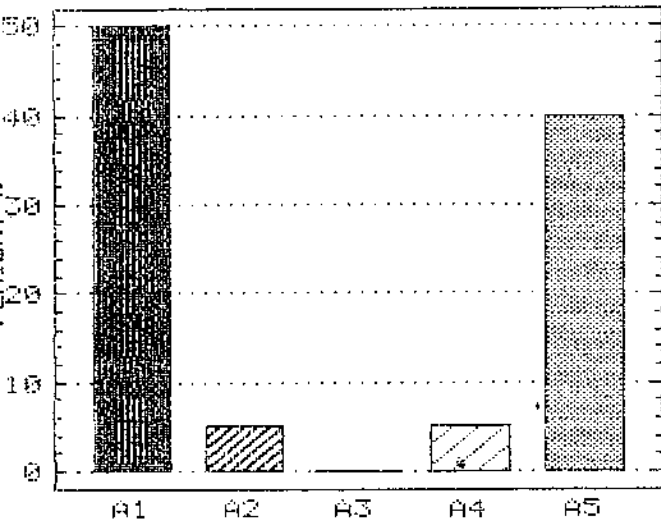

Piechart - EDESSA
A GYMNASIOY EP.4

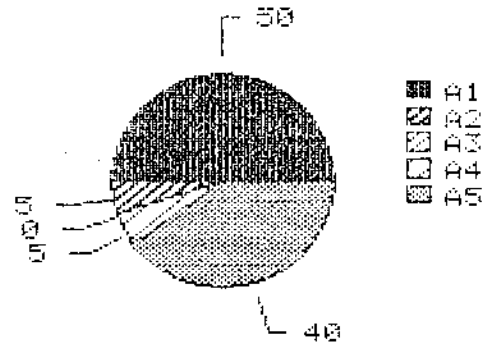

Barchant - EDESSA
B GYMNASIOY EP.4

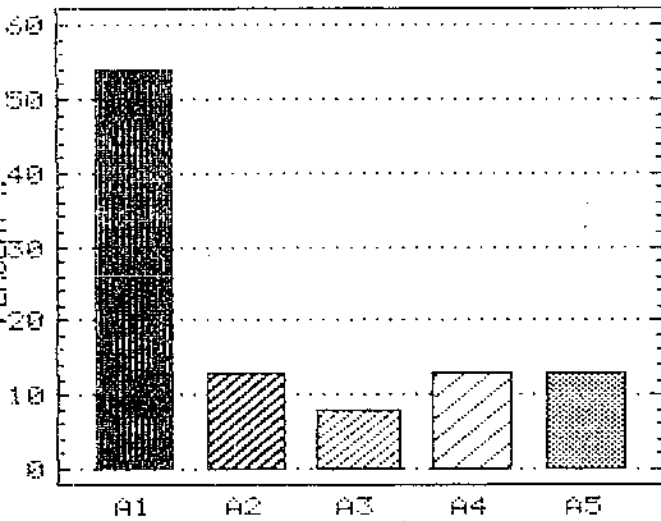

Piechart - EDESSA
B GYMNASIOY EP.4

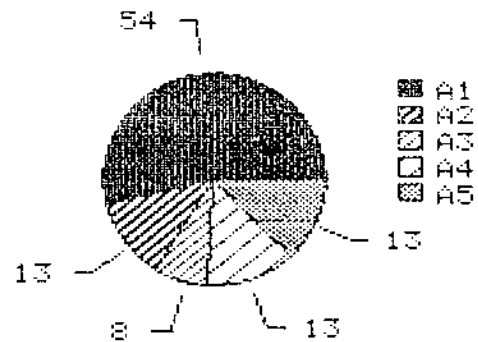

Barchant - EDESSA
G GYMNASIOY EP.4

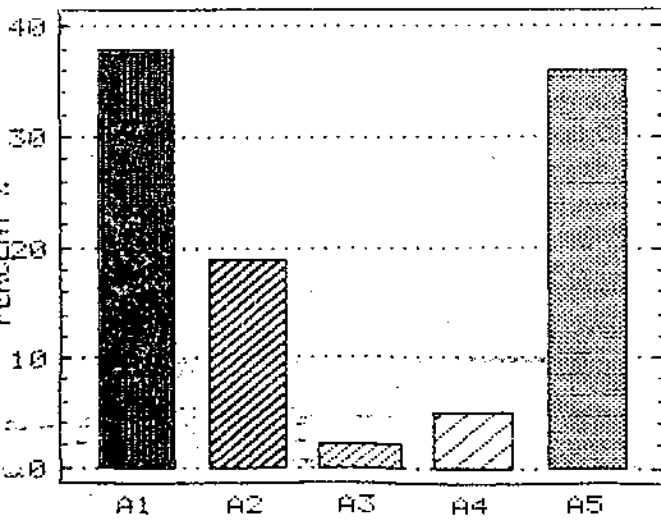

Piechart - EDESSA
G GYMNASIOY EP.4

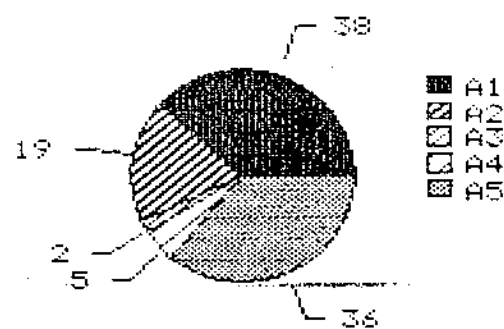

Barchant - EDESSA
A GYMNASIOY EP.5

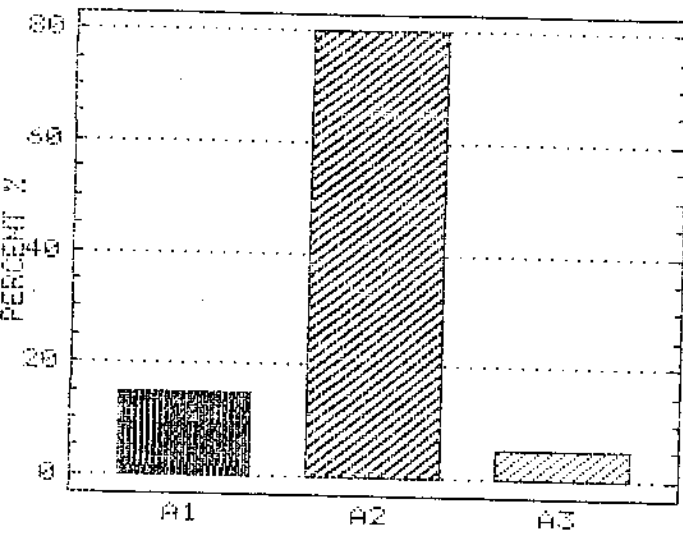

Piechart - EDESSA
A GYMNASIOY EP.5

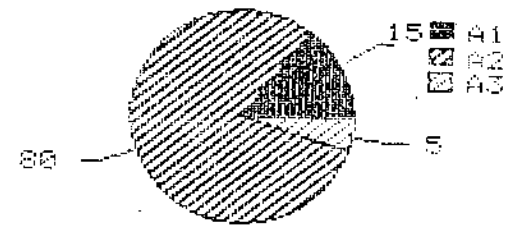

Barchant - EDESSA
B GYMNASIOY EP.5

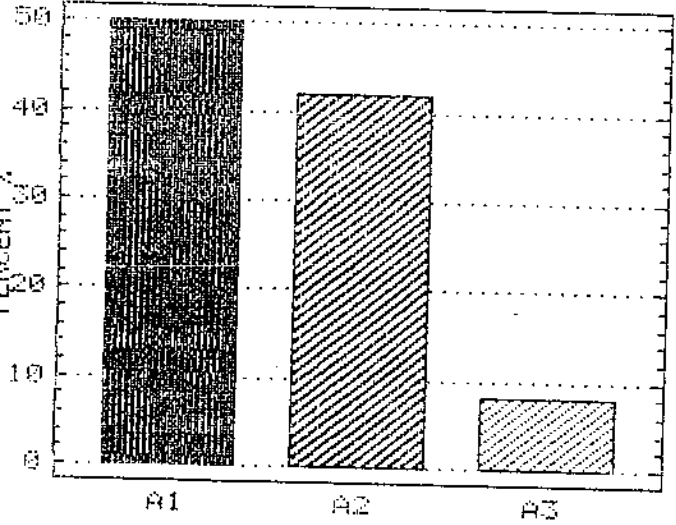

Piechart - EDESSA
B GYMNASIOY EP.5

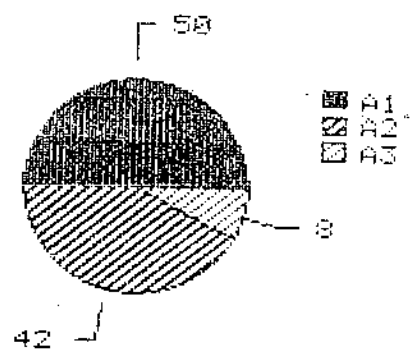

Barchant - EDESSA
G GYMNASIOY EP.5

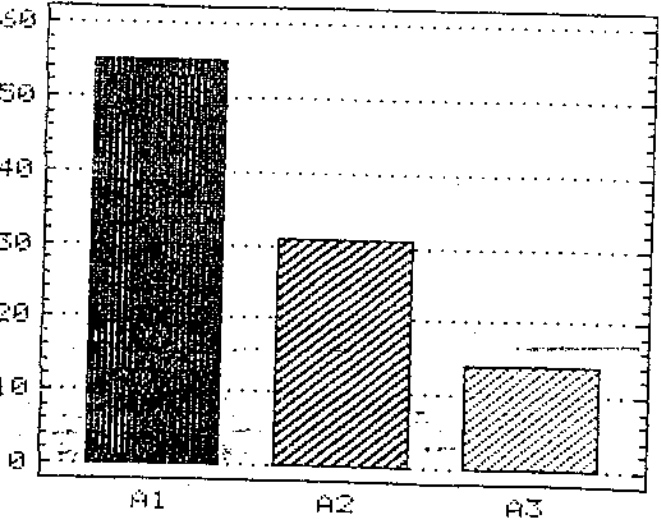

Piechart - EDESSA
G GYMNASIOY EP.5

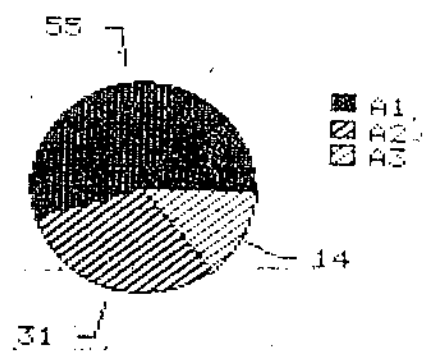

Bar chart - EDESSA
A GYMNASIOY EP.6

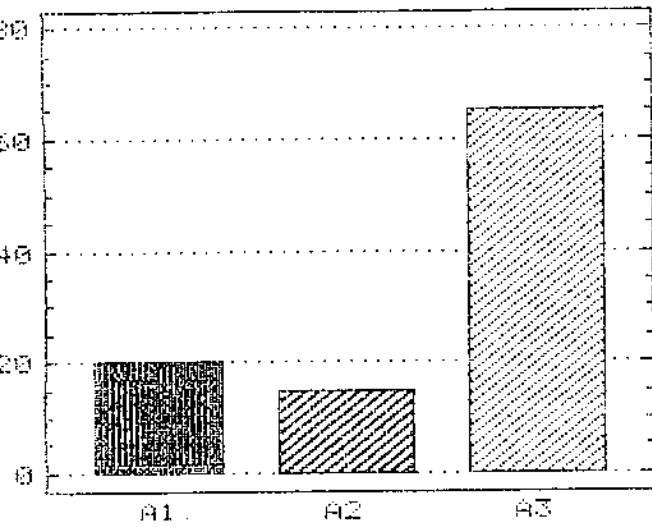

Pie chart - EDESSA
A GYMNASIOY EP.6

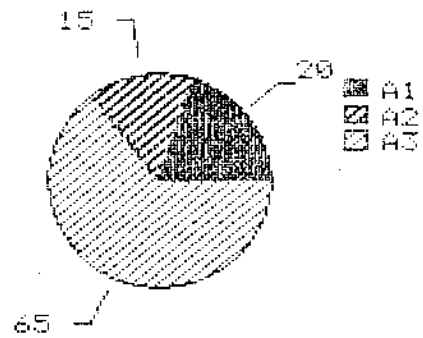

Bar chart - EDESSA
B GYMNASIOY EP.6

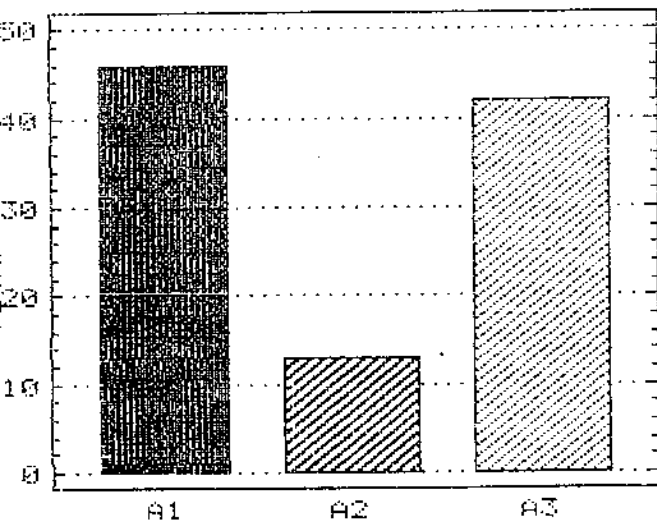

Pie chart - EDESSA
B GYMNASIOY EP.6

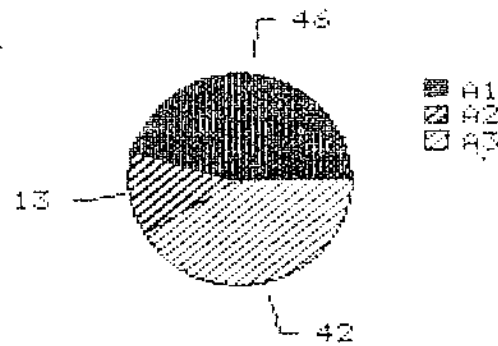

Bar chart - EDESSA
G GYMNASIOY EP.6

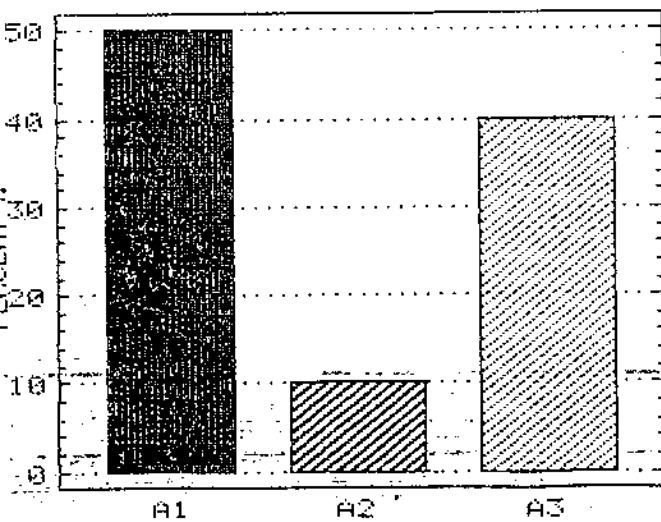

Pie chart - EDESSA
G GYMNASIOY EP.6

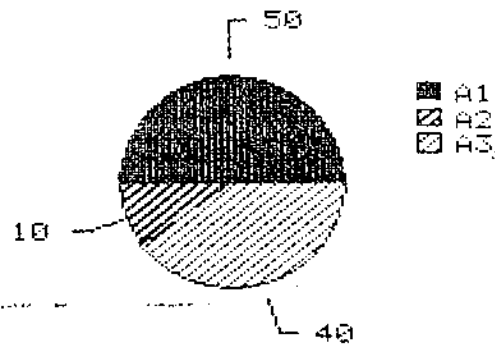

Bar chart - EDESSA
A GYMNASIOY EP.7

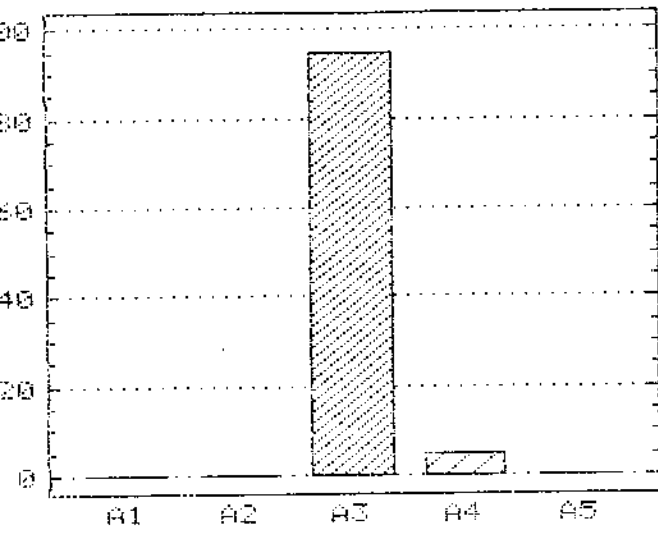

Pie chart - EDESSA
A GYMNASIOY EP.7

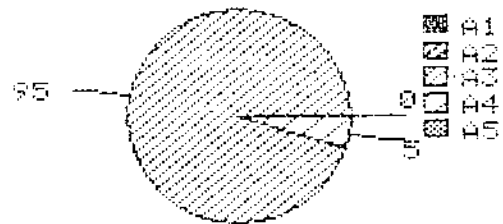

Bar chart - EDESSA
B GYMNASIOY EP.7

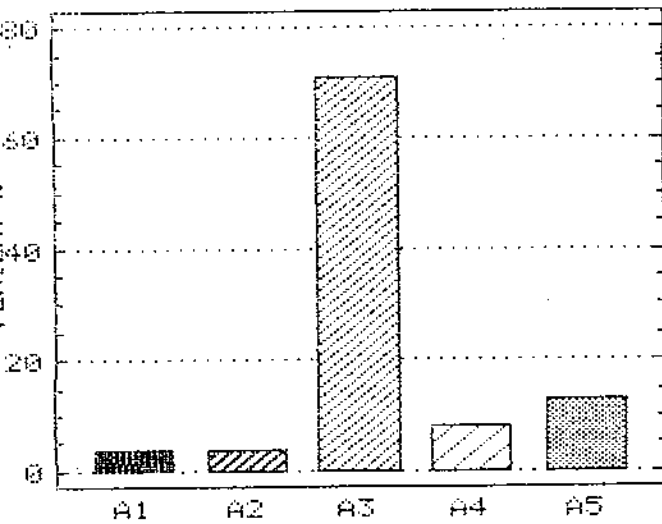

Pie chart - EDESSA
B GYMNASIOY EP.7

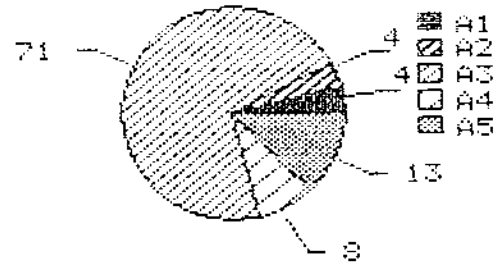

Bar chart - EDESSA
G GYMNASIOY EP.7

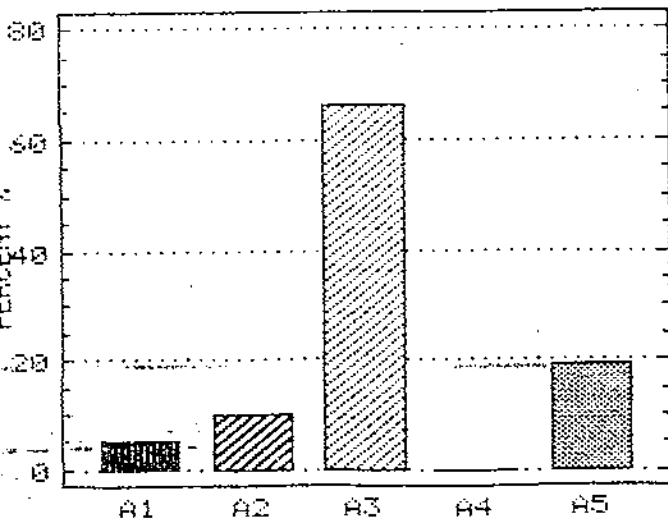

Pie chart - EDESSA
G GYMNASIOY EP.7

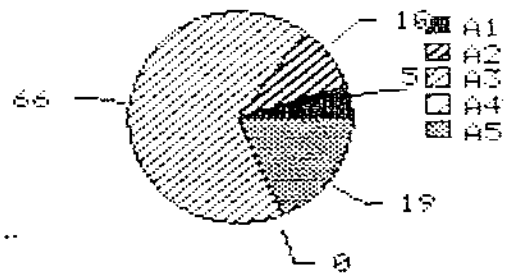

Bar chart - EDESSA
A GYMNASIOY EP.8

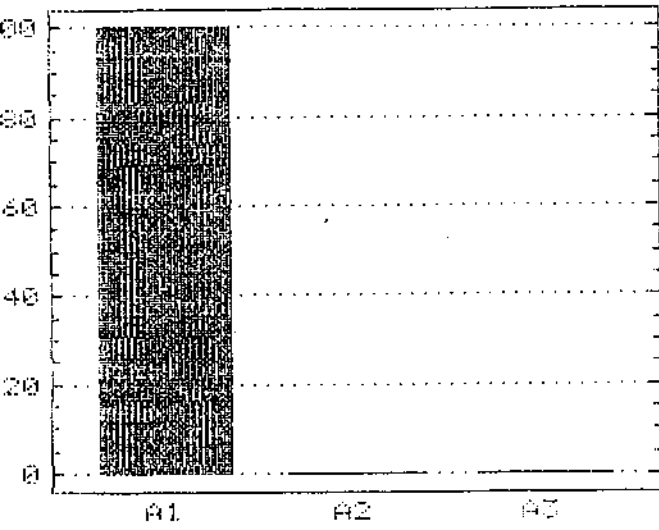

Pie chart - EDESSA
A GYMNASIOY EP.8

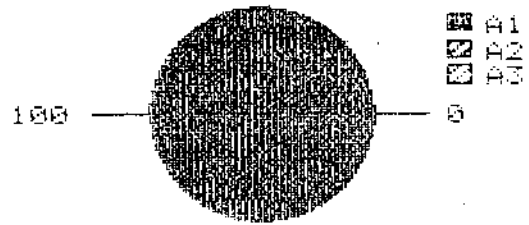

Bar chart - EDESSA
B GYMNASIOY EP.8

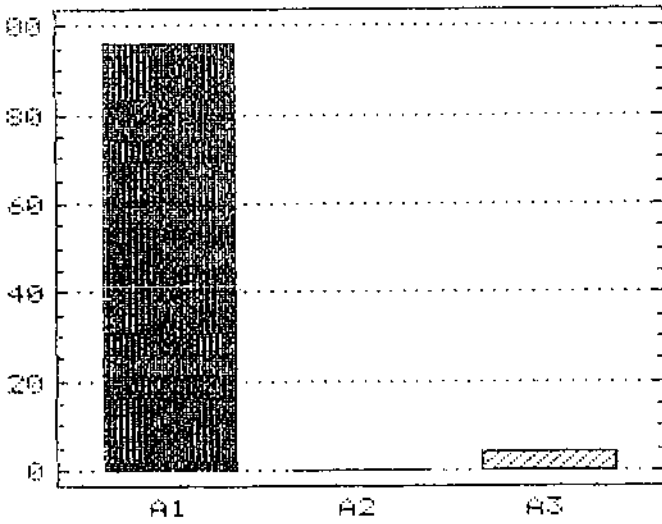

Pie chart - EDESSA
B GYMNASIOY EP.8

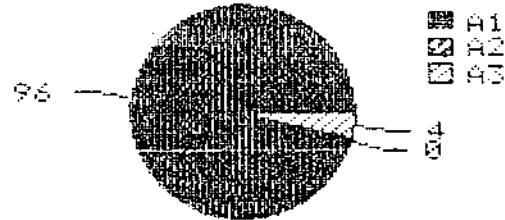

Bar chart - EDESSA
G GYMNASIOY EP.8

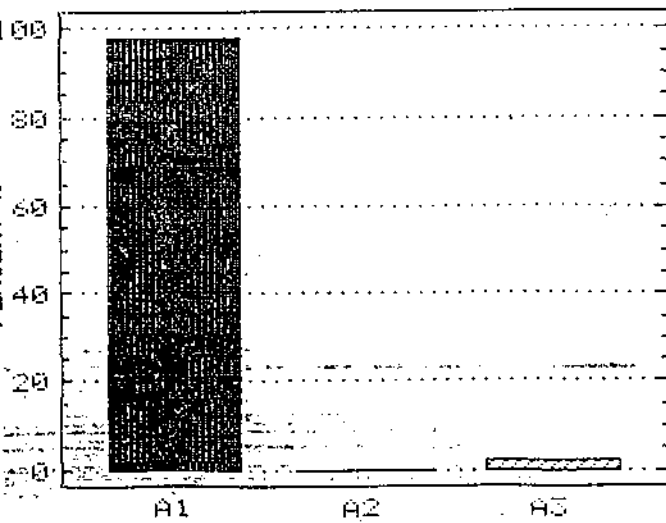

Pie chart - EDESSA
G GYMNASIOY EP.8



Bar chart - EDESSA
A GYMNASIOY EP.9

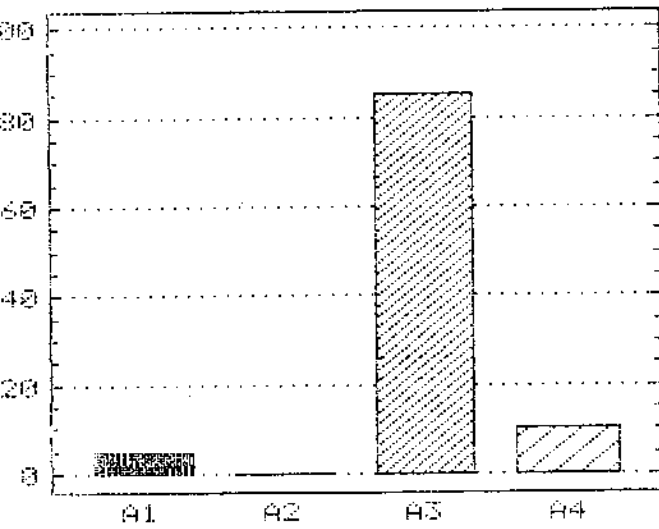

Pie chart - EDESSA
A GYMNASIOY EP.9

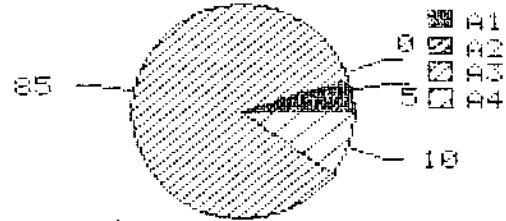

Bar chart - EDESSA
B GYMNASIOY EP.9

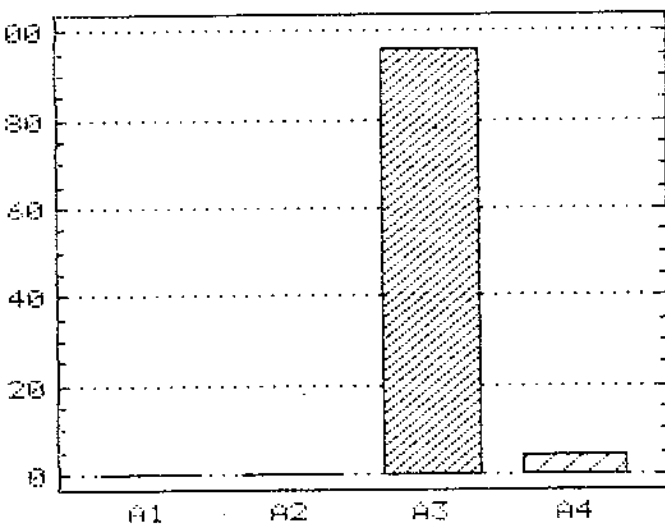

Pie chart - EDESSA
B GYMNASIOY EP.9

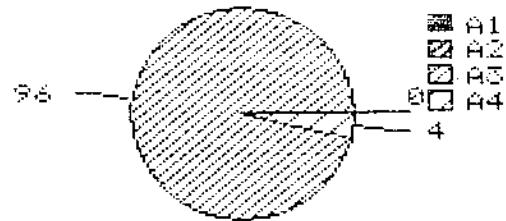

Bar chart - EDESSA
G GYMNASIOY EP.9

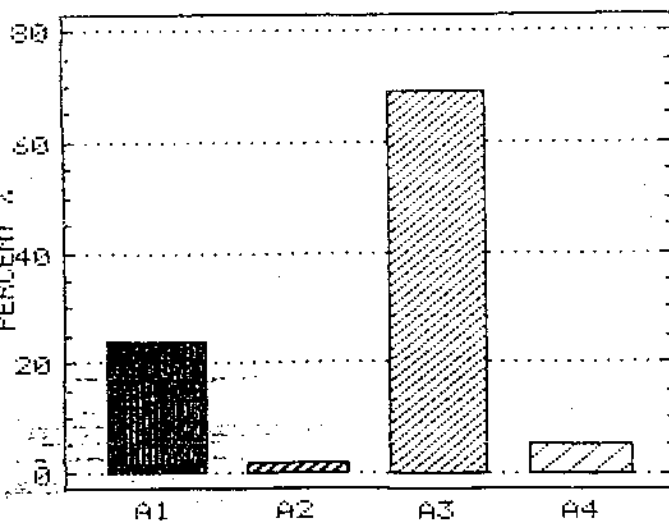

Pie chart - EDESSA
G GYMNASIOY EP.9

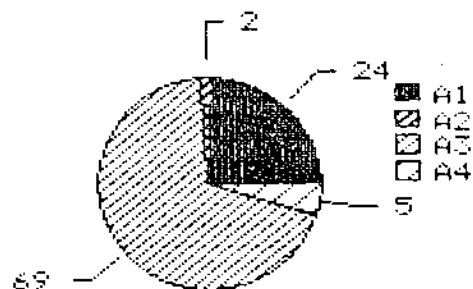

Barchant - EDESSA
A GYMNASIOY EP.10

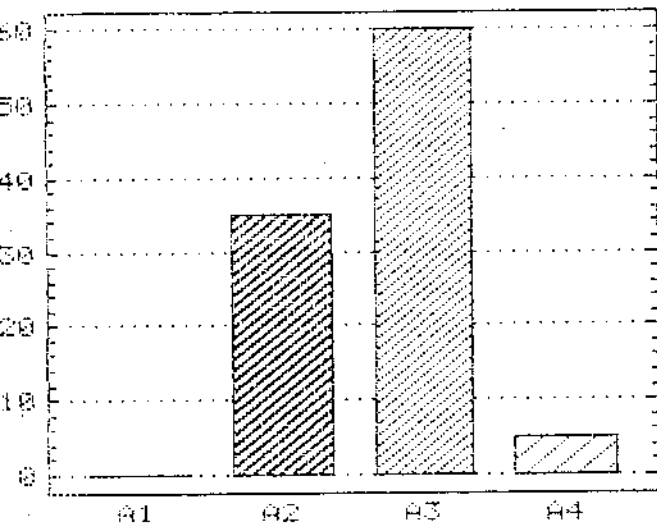

Piechart - EDESSA
A GYMNASIOY EP.10

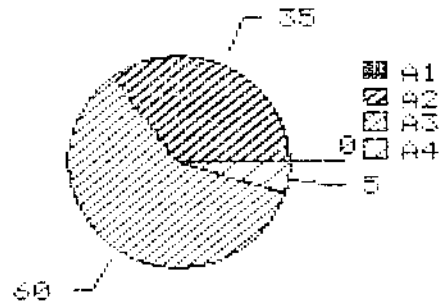

Barchant - EDESSA
B GYMNASIOY EP.10

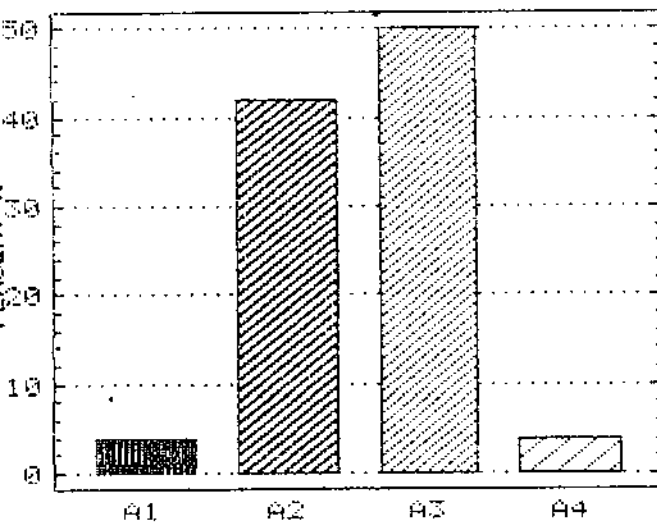

Piechart - EDESSA
B GYMNASIOY EP.10

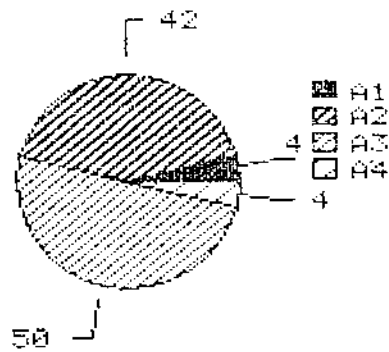

Barchant - EDESSA
G GYMNASIOY EP.10

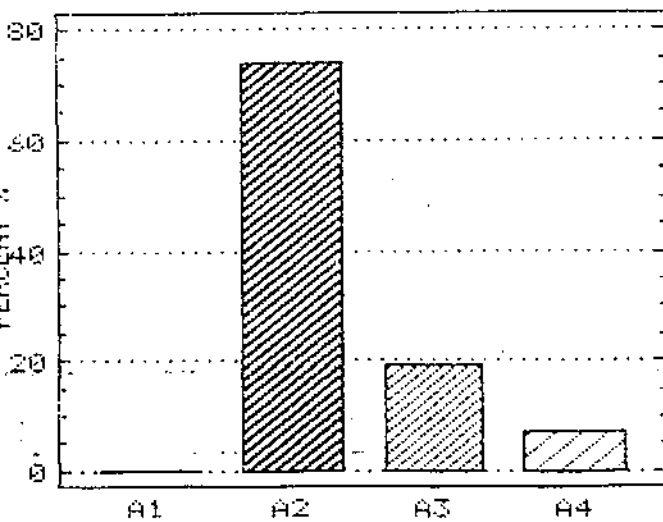

Piechart - EDESSA
G GYMNASIOY EP.10

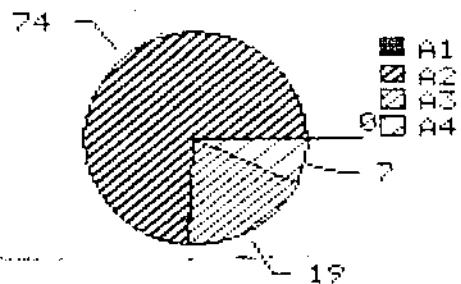

Barchant - EDESSA
A GYMNASIOY EP.11

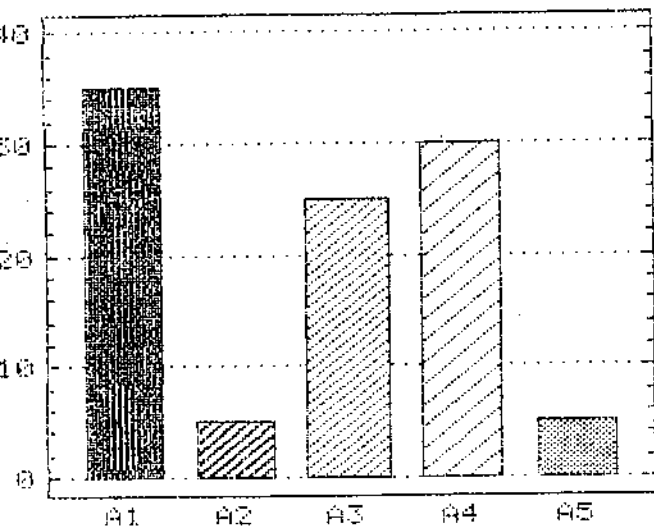

Piechart - EDESSA
A GYMNASIOY EP.11

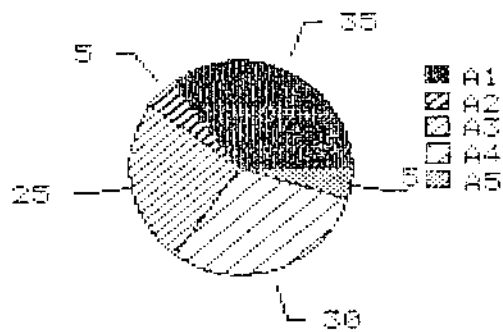

Barchant - EDESSA
B GYMNASIOY EP.11

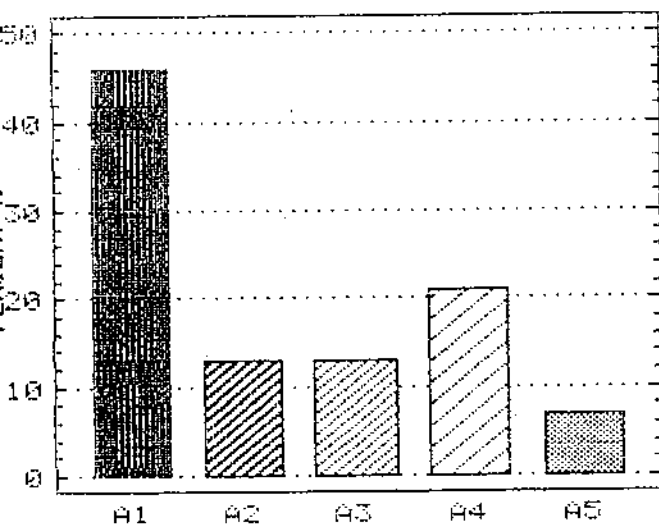

Piechart - EDESSA
B GYMNASIOY EP.11

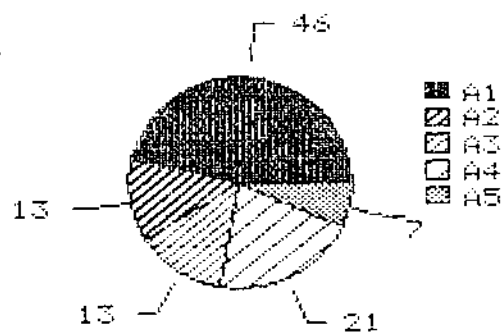

Barchant - EDESSA
G GYMNASIOY EP.11

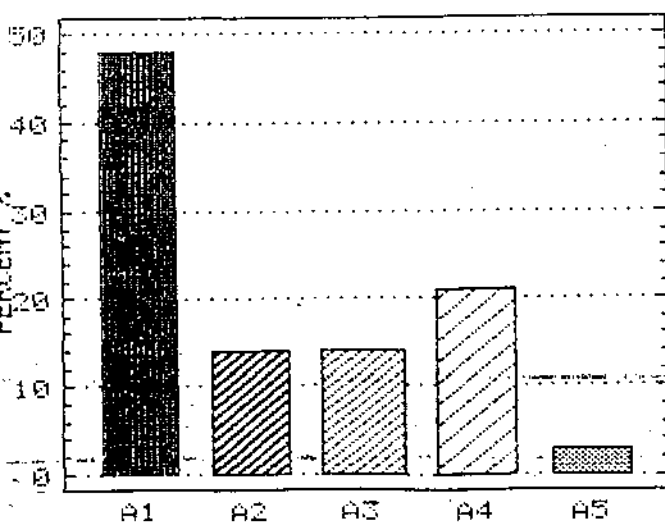

Piechart - EDESSA
G GYMNASIOY EP.11

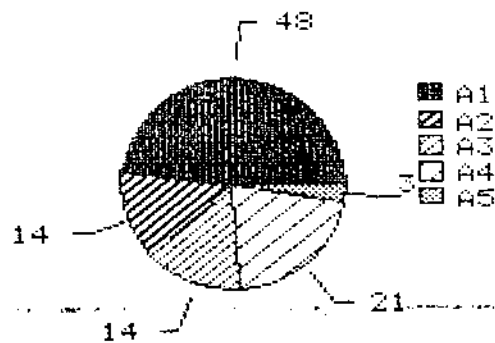

Barchant - EDESSA
A GYMNASIOY EP.12

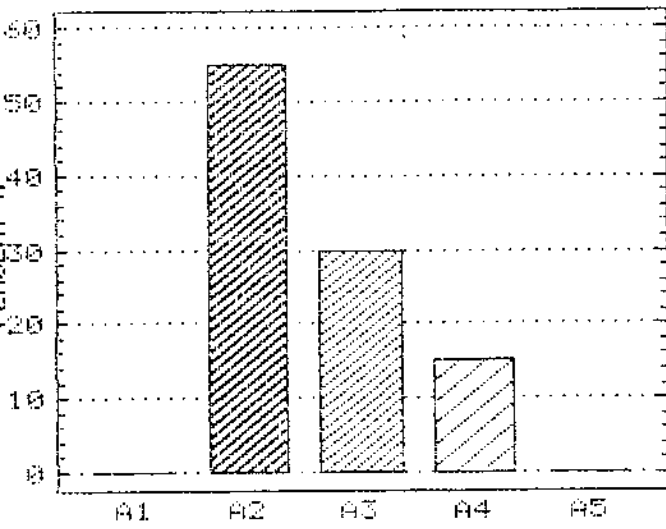

Piechart - EDESSA
A GYMNASIOY EP.12

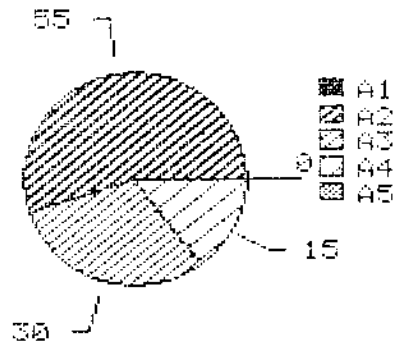

Barchant - EDESSA
B GYMNASIOY EP.12

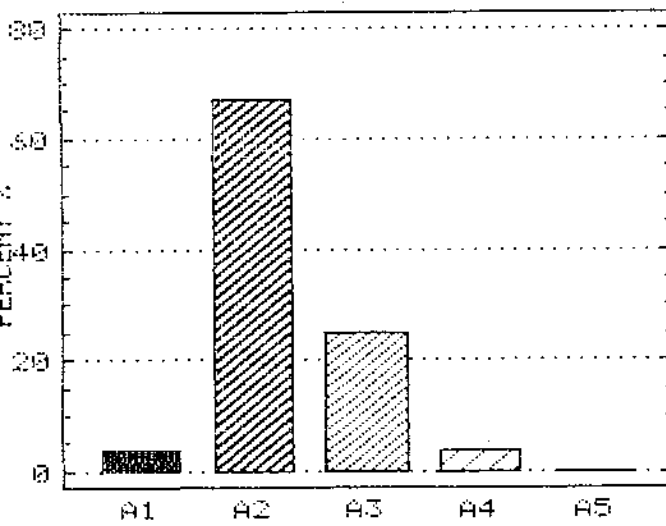

Piechart - EDESSA
B GYMNASIOY EP.12

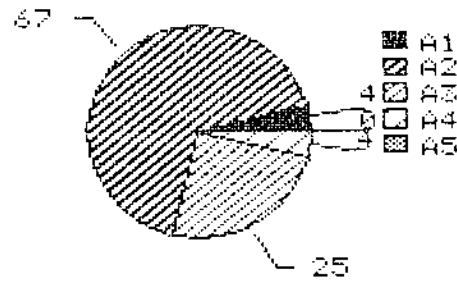

Barchant - EDESSA
G GYMNASIOY EP.12

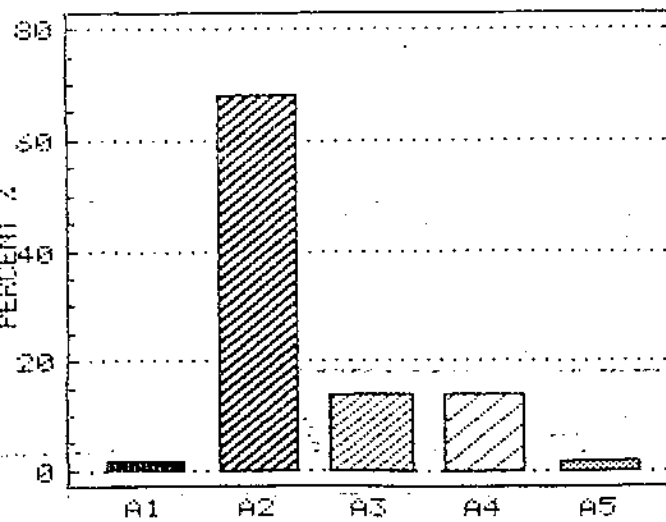

Piechart - EDESSA
G GYMNASIOY EP.12

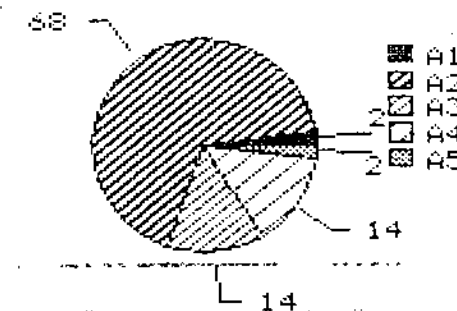

Barchart - EDESSA
A GYMNASIOY EP.13

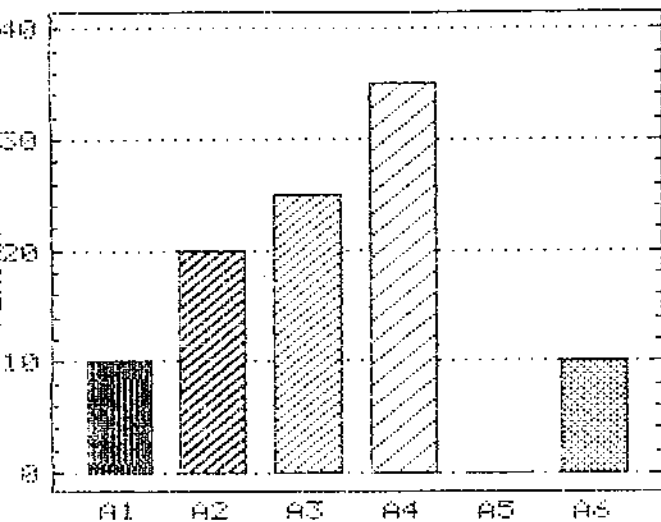

Piechart - EDESSA
A GYMNASIOY EP.14

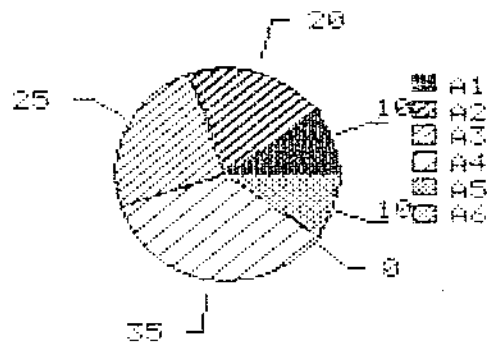

Barchart - EDESSA
B GYMNASIOY EP.13

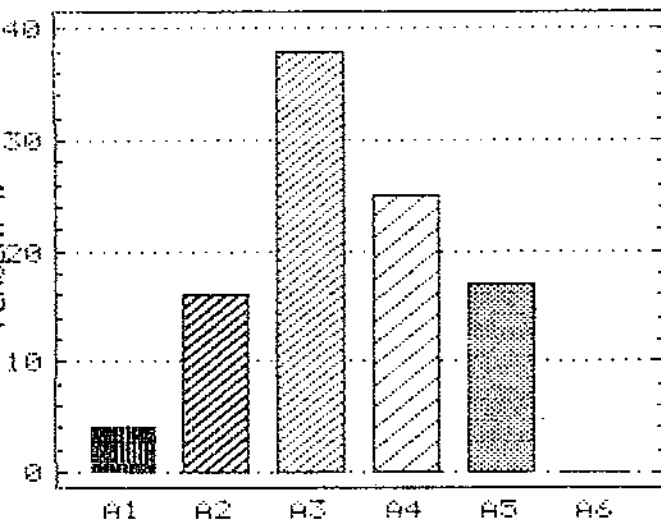

Piechart - EDESSA
B GYMNASIOY EP.13

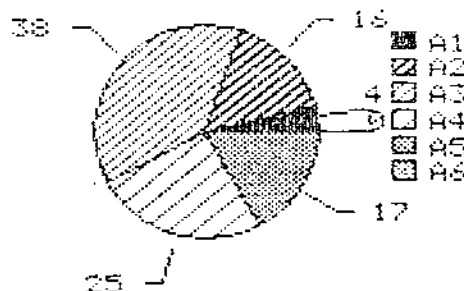

Barchart - EDESSA
G GYMNASIOY EP.13

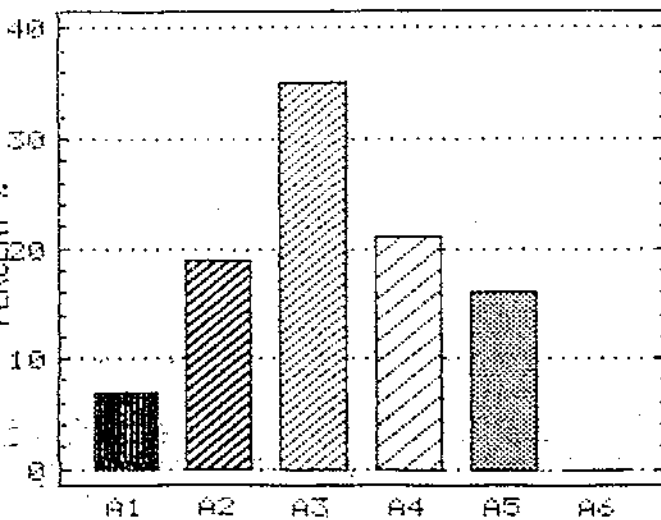

Piechart - EDESSA
G GYMNASIOY EP.13

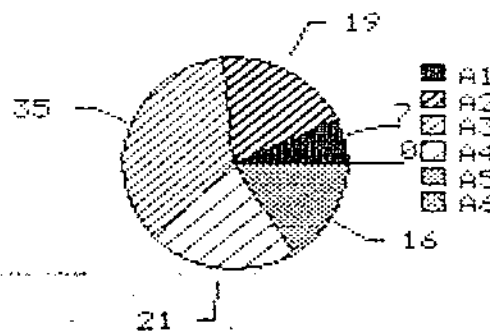

Barchant - EDESSA
A GYMNASIOY EP.14

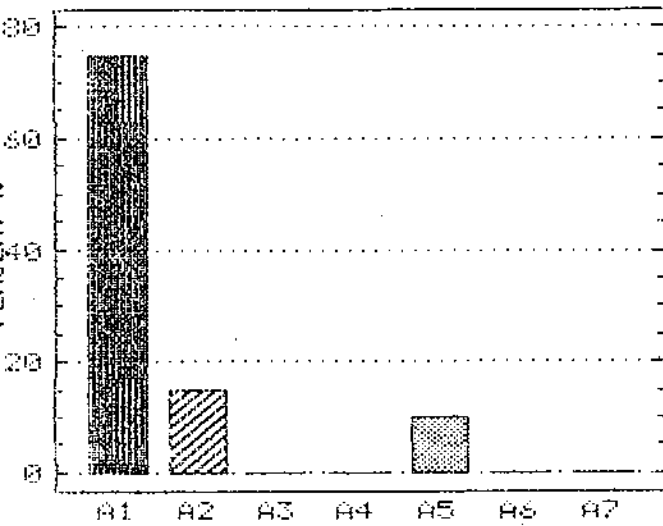

Piechart - EDESSA
A GYMNASIOY EP.14

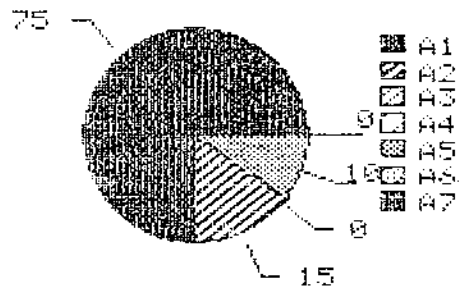

Barchant - EDESSA
B GYMNASIOY EP.14

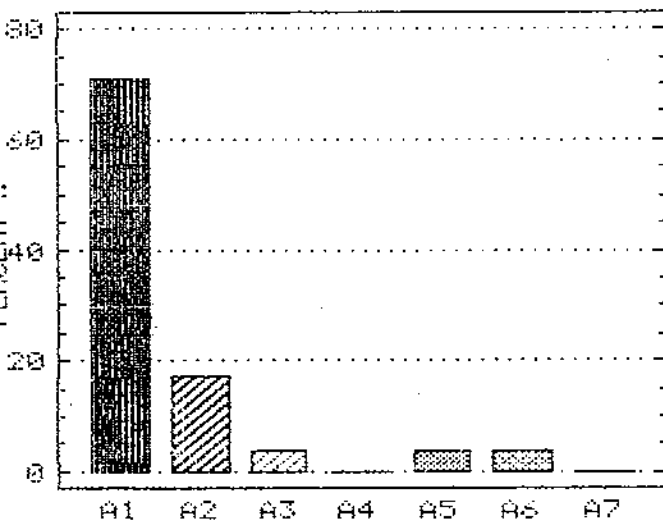

Piechart - EDESSA
B GYMNASIOY EP.14

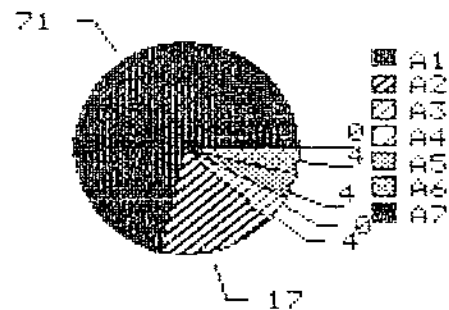

Barchant - EDESSA
G GYMNASIOY EP.14

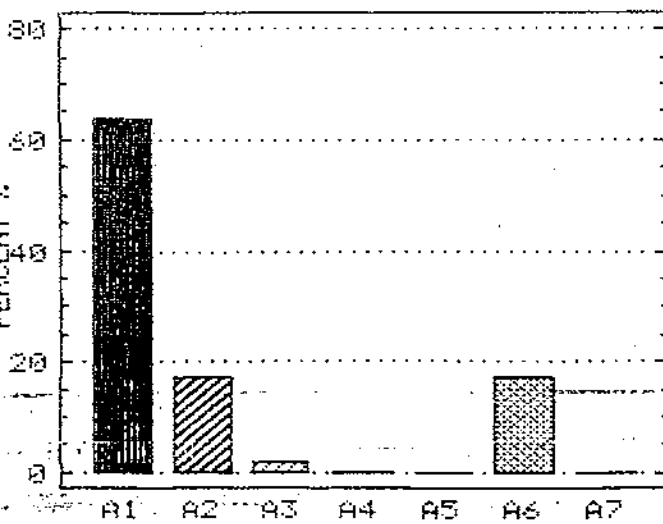

Piechart - EDESSA
G GYMNASIOY EP.14

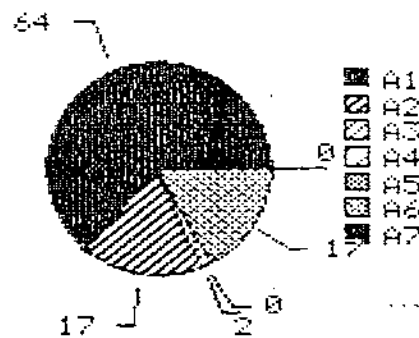

Barchart - EDESSA
A GYMNASIOY EP.15

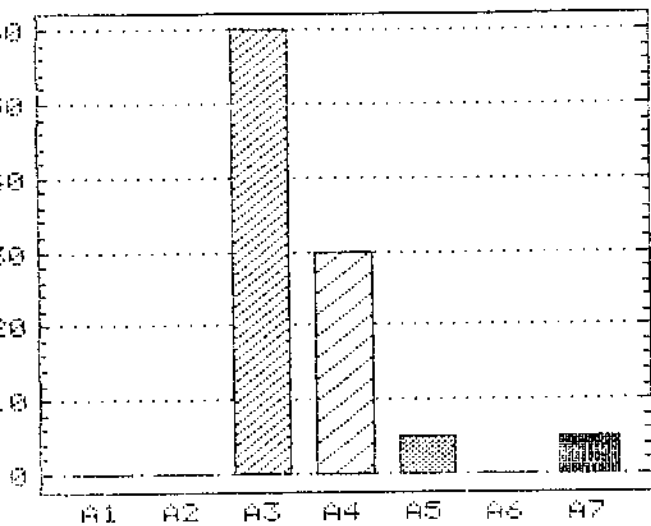

Piechart - EDESSA
A GYMNASIOY EP.15

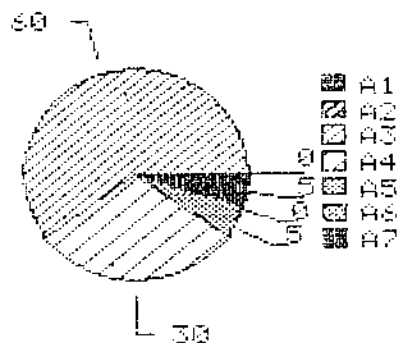

Barchart - EDESSA
B GYMNASIOY EP.15

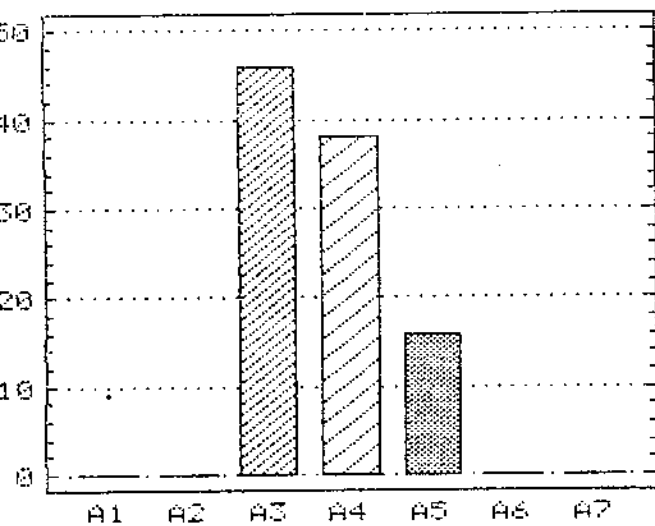

Piechart - EDESSA
B GYMNASIOY EP.15

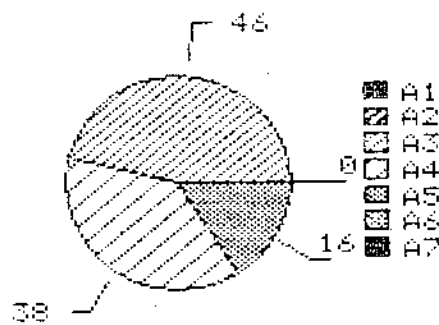

Barchart - EDESSA
G GYMNASIOY EP.15

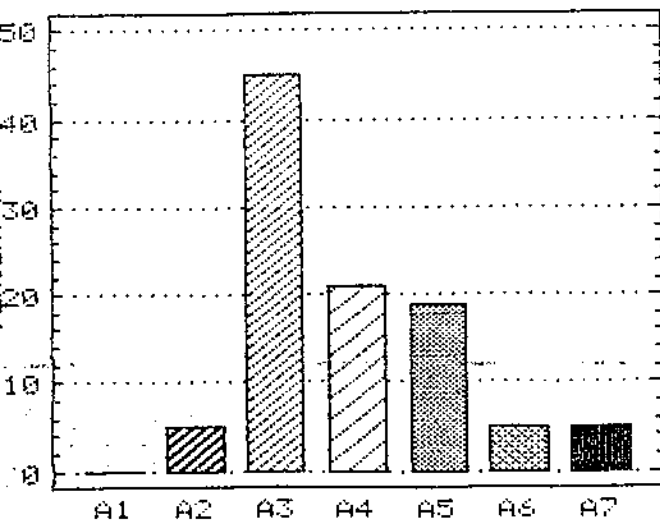

Piechart - EDESSA
G GYMNASIOY EP.15

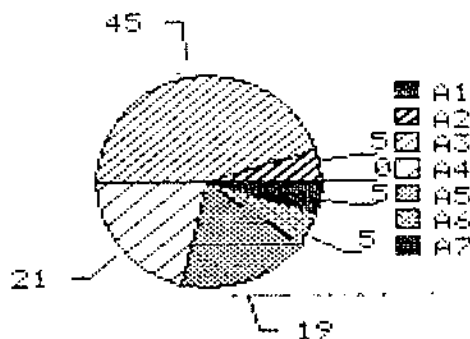

Barchart - EDESSA
A GYMNASIOY EP.16

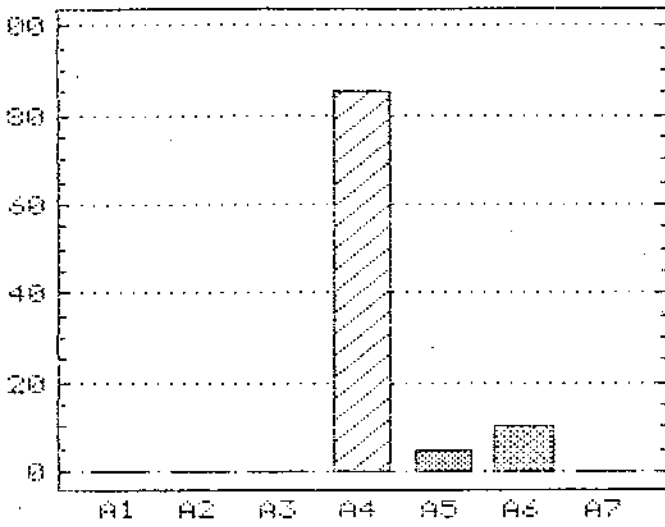

Piechart - EDESSA
A GYMNASIOY EP.16

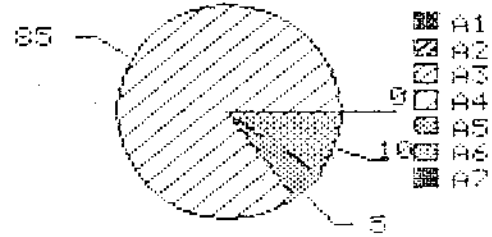

Barchart - EDESSA
B GYMNASIOY EP.16

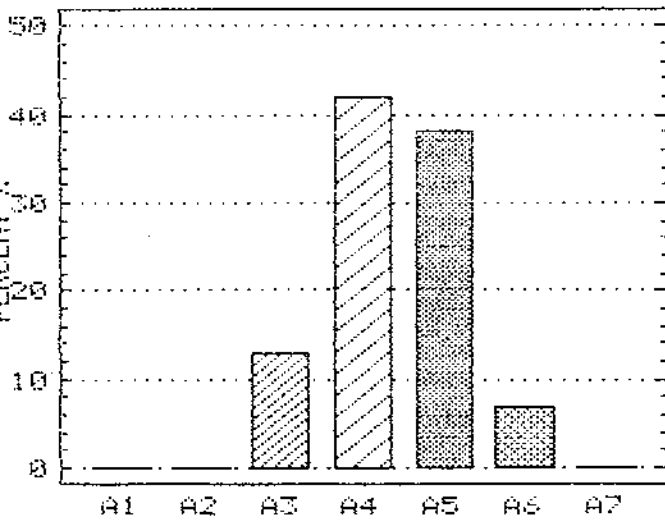

Piechart - EDESSA
B GYMNASIOY EP.16

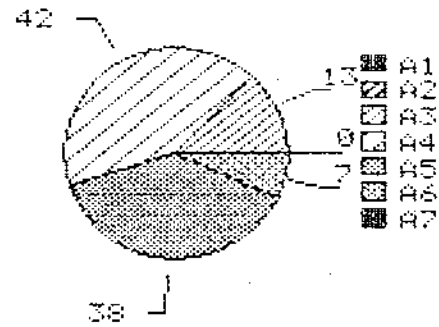

Barchart - EDESSA
G GYMNASIOY EP.16

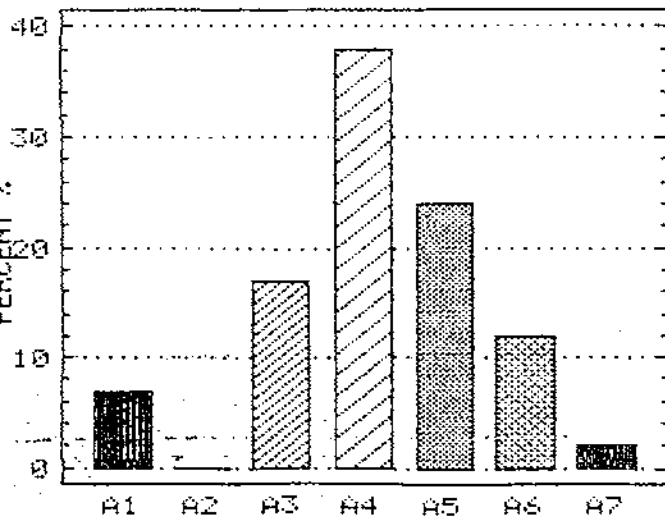

Piechart - EDESSA
G GYMNASIOY EP.16

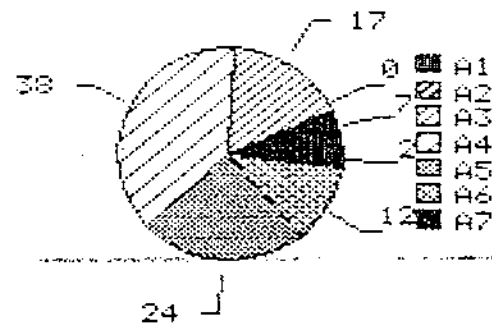

Barchant - EDESSA
A GYMNASIOY EP.17

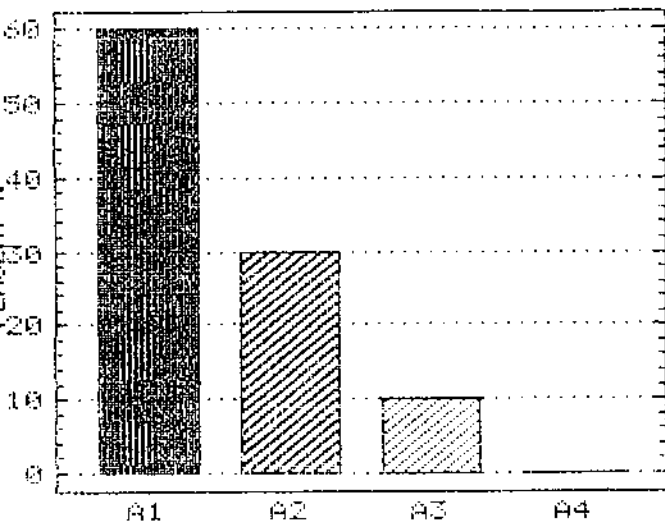

Piechart - EDESSA
A GYMNASIOY EP.17

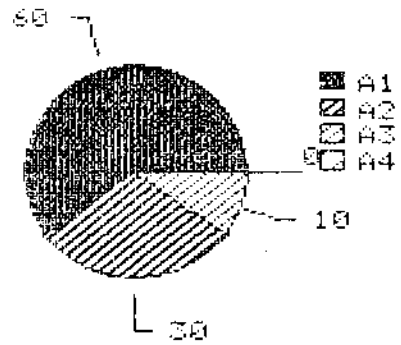

Barchant - EDESSA
B GYMNASIOY EP.17

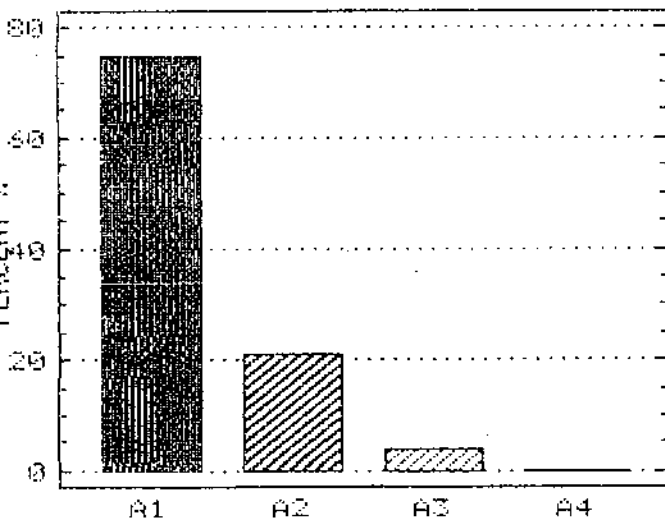

Piechart - EDESSA
B GYMNASIOY EP.17

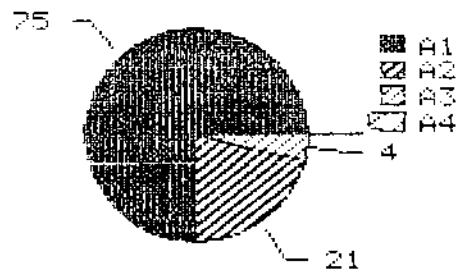

Barchant - EDESSA
G GYMNASIOY EP.17

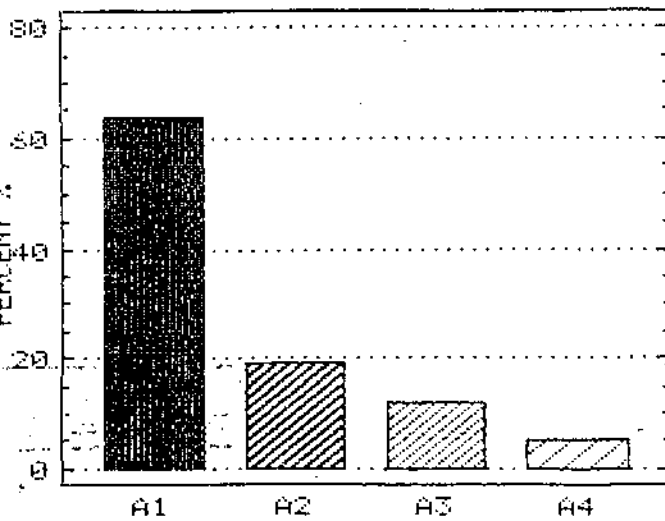

Piechart - EDESSA
G GYMNASIOY EP.17

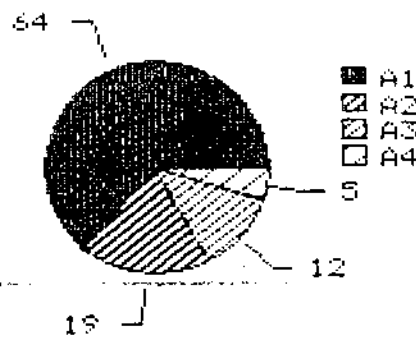

Barchant - EDESSA
A GYMNASIOY EP.18

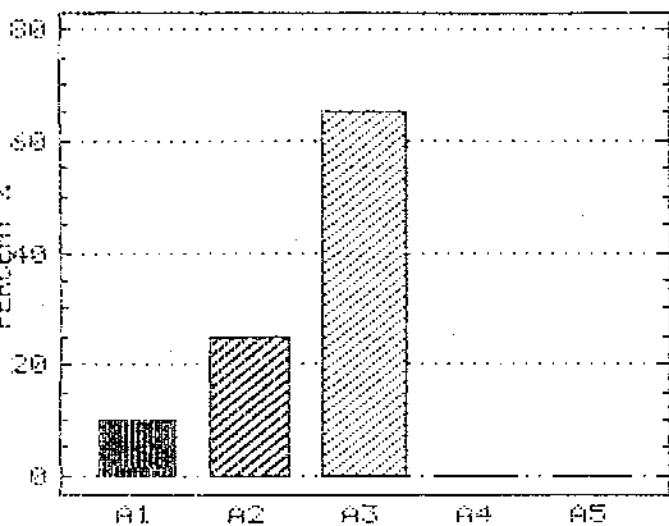

Piechart - EDESSA
A GYMNASIOY EP.18

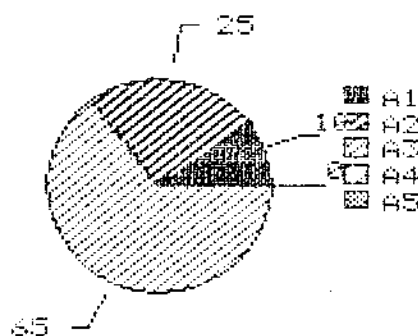

Barchant - EDESSA
B GYMNASIOY EP.18

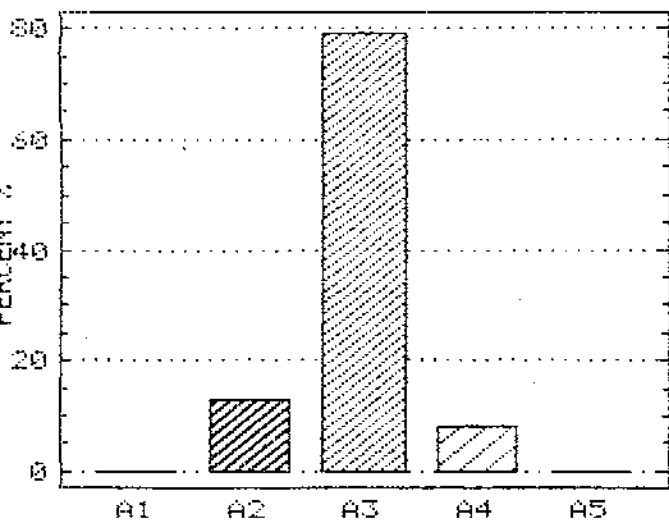

Piechart - EDESSA
B GYMNASIOY EP.18

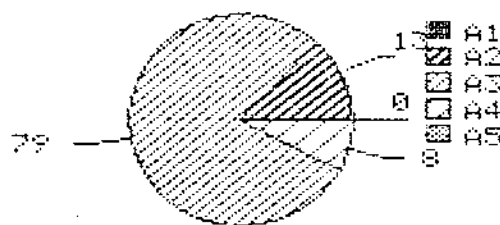

Barchant - EDESSA
G GYMNASIOY EP.18

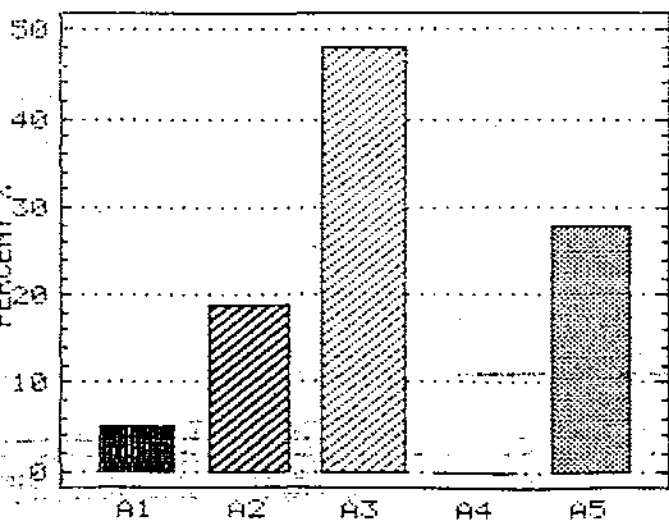

Piechart - EDESSA
G GYMNASIOY EP.18

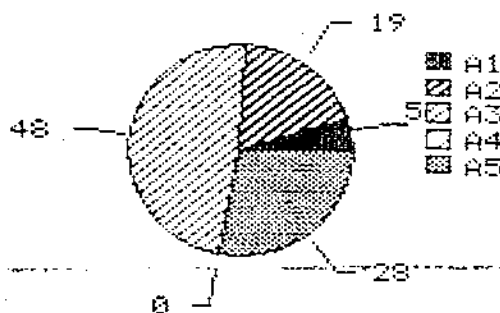

Barchart - EDESSA
A GYMNASIOY EP.19

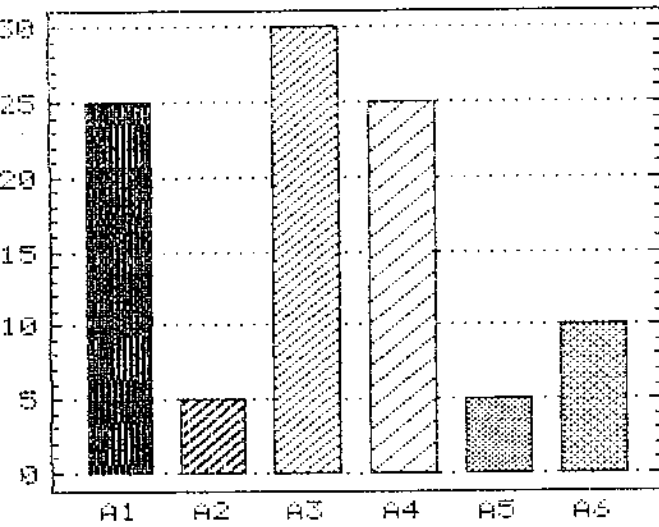

Piechart - EDESSA
A GYMNASIOY EP.19

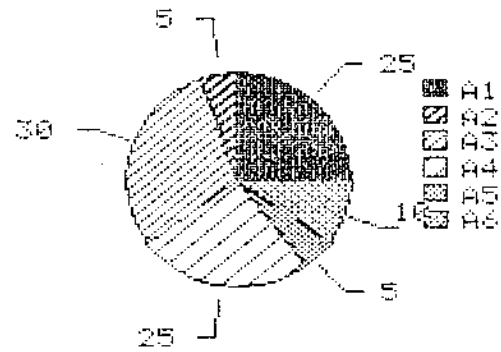

Barchart - EDESSA
B GYMNASIOY EP.19

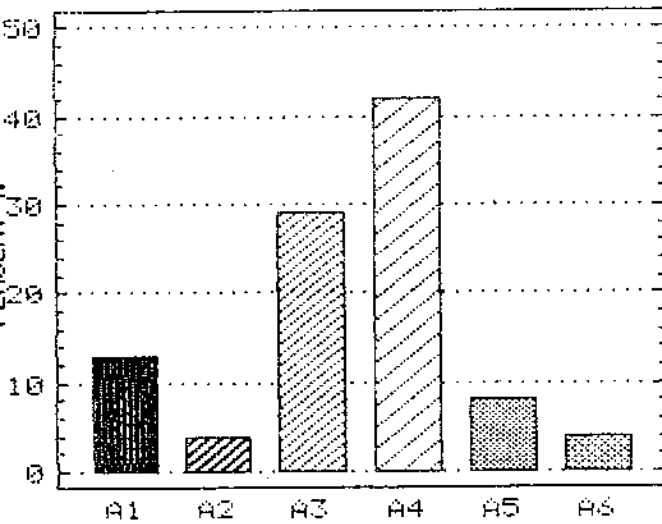

Piechart - EDESSA
B GYMNASIOY EP.19

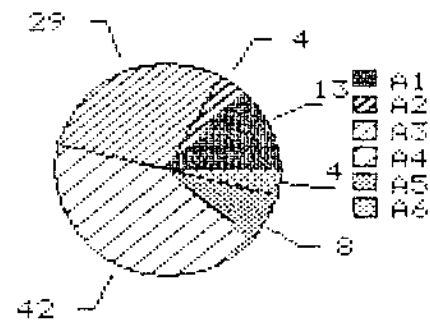

Barchart - EDESSA
G GYMNASIOY EP.19

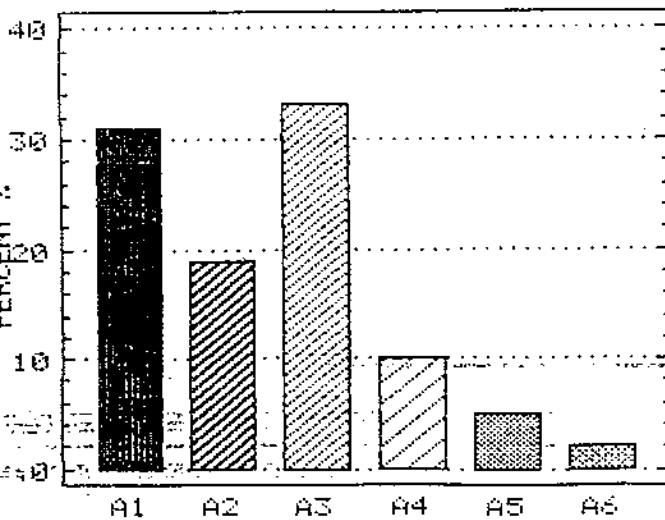

Piechart - EDESSA
G GYMNASIOY EP.19

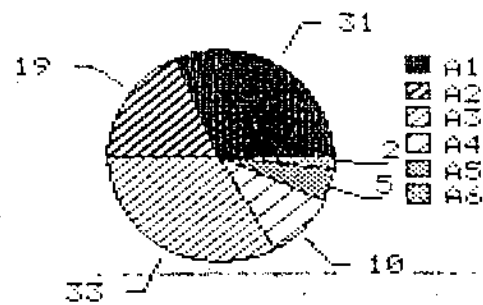

Bar chart - EDESSA
A GYMNASIOY EP.20

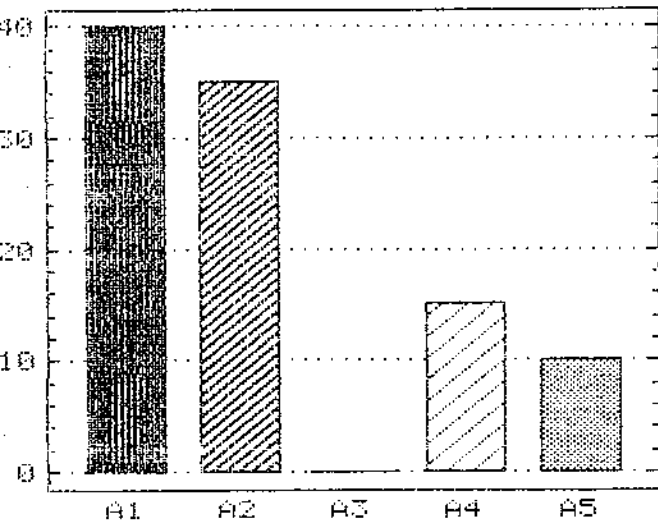

Pie chart - EDESSA
A GYMNASIOY EP.20

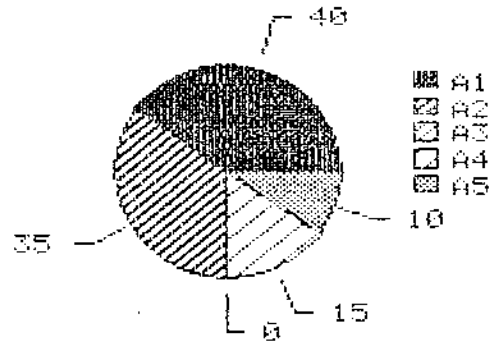

Bar chart - EDESSA
B GYMNASIOY EP.20

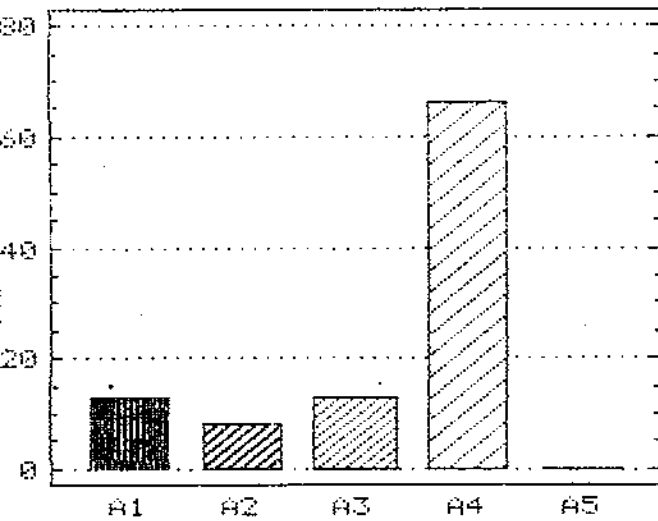

Pie chart - EDESSA
B GYMNASIOY EP.20

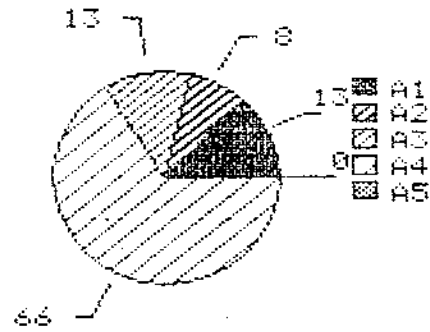

Bar chart - EDESSA
G GYMNASIOY EP.20

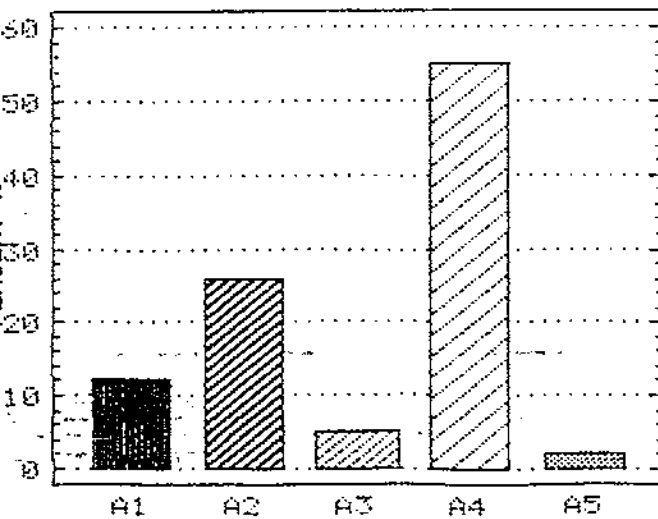

Pie chart - EDESSA
G GYMNASIOY EP.20

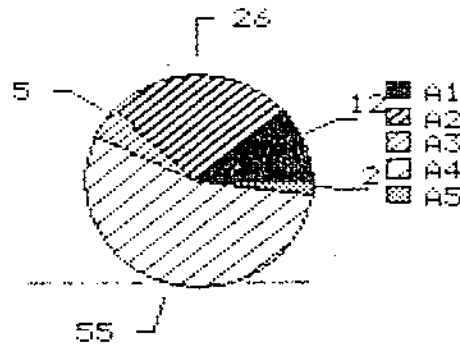

Bar chart - EDESSA
A GYMNASIOY EP.21

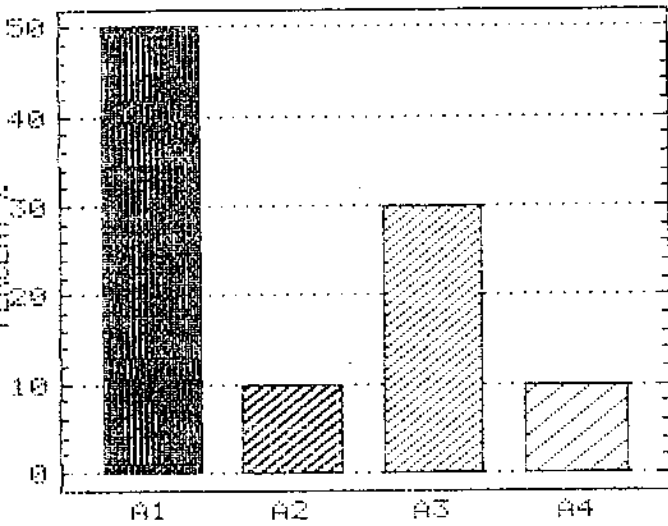

Pie chart - EDESSA
A GYMNASIOY EP.20

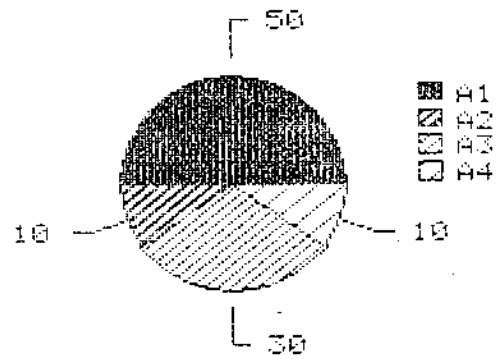

Bar chart - EDESSA
B GYMNASIOY EP.21

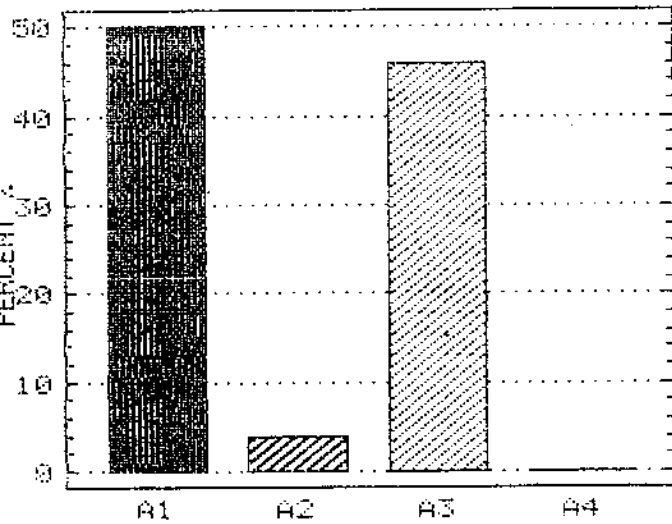

Pie chart - EDESSA
B GYMNASIOY EP.21

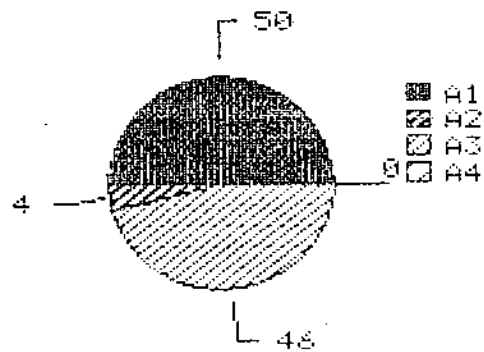

Bar chart - EDESSA
G GYMNASIOY EP.21

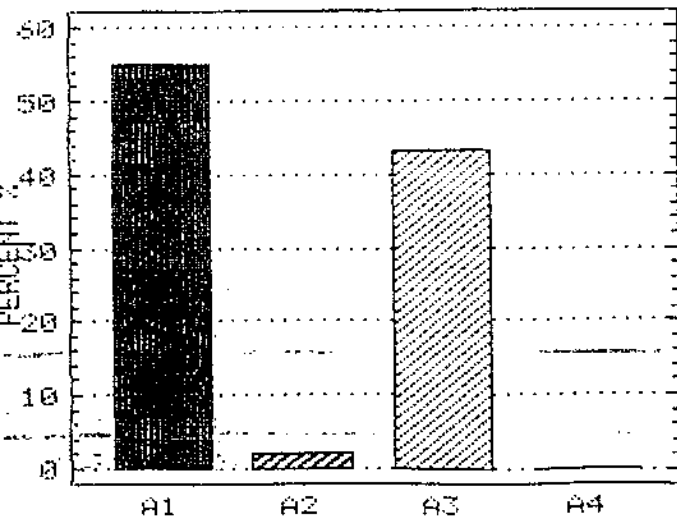

Pie chart - EDESSA
G GYMNASIOY EP.21

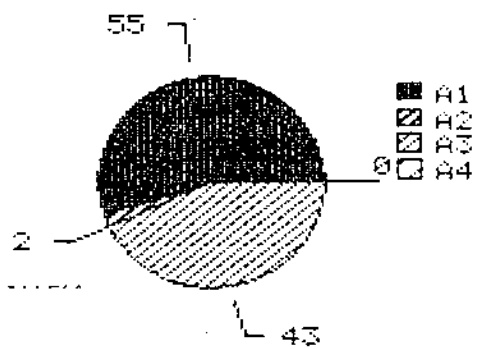

Barchant - EDESSA
A GYMNASIOY EP.22

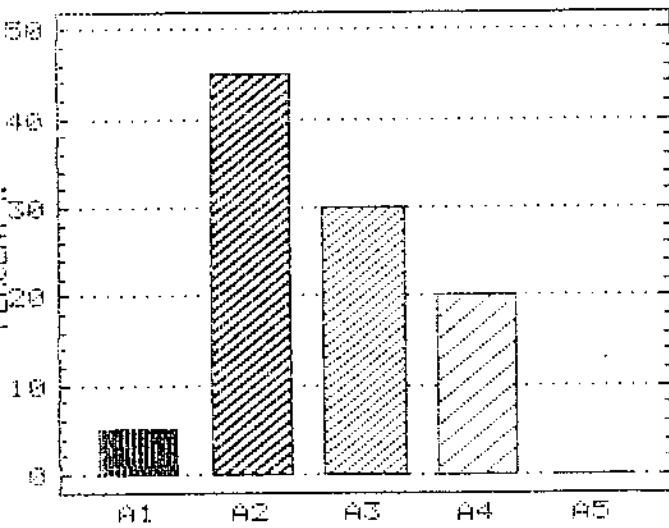

Piechart - EDESSA
A GYMNASIOY EP.22

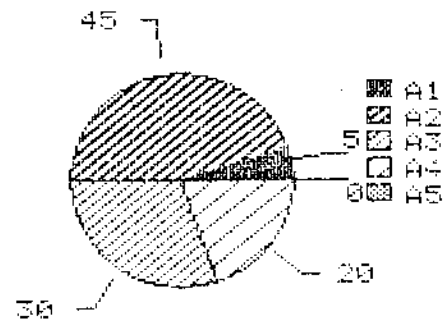

Barchant - EDESSA
B GYMNASIOY EP.22

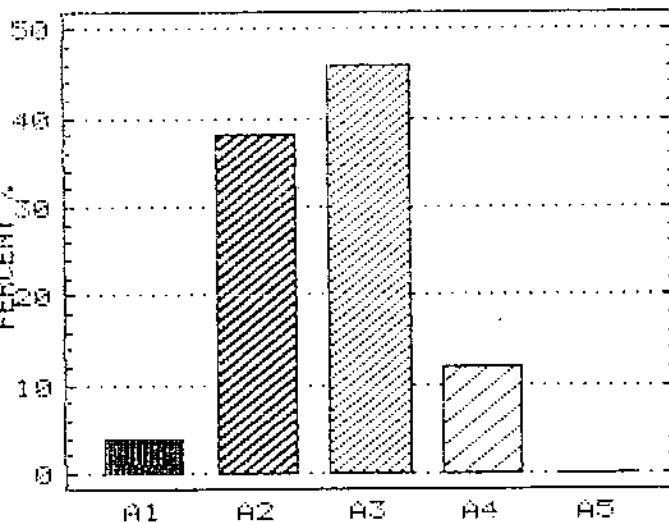

Piechart - EDESSA
B GYMNASIOY EP.22

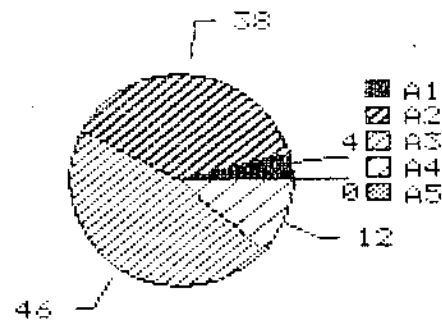

Barchant - EDESSA
G GYMNASIOY EP.22

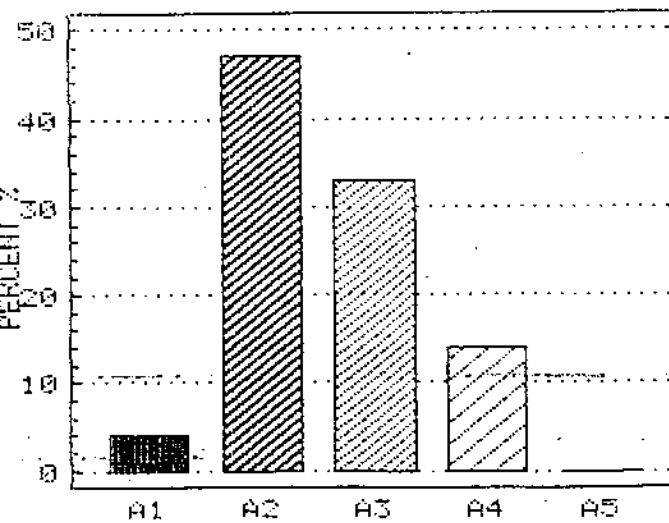

Piechart - EDESSA
G GYMNASIOY EP.22

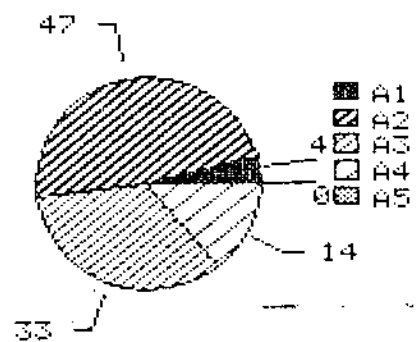

Barchant - EDESSA
A GYMNASIOY EP.23

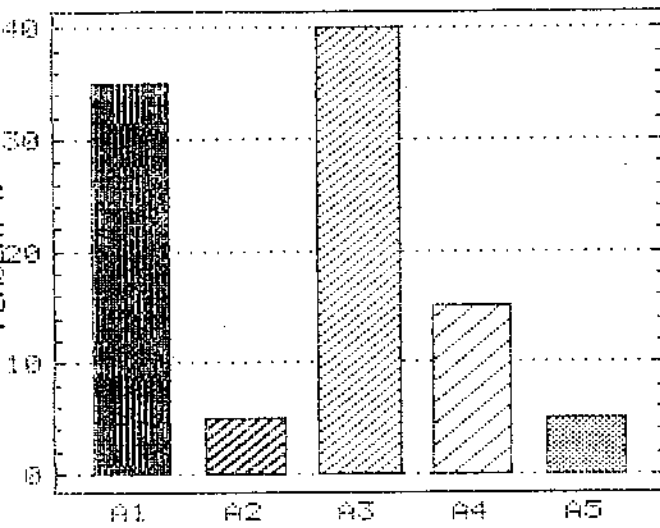

Piechart - EDESSA
A GYMNASIOY EP.23

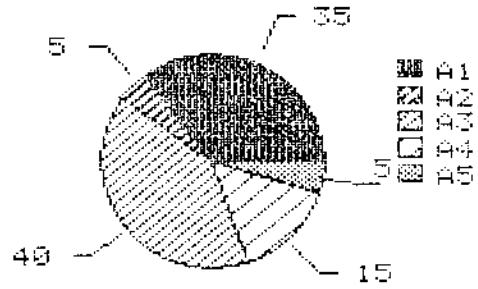

Barchant - EDESSA
B GYMNASIOY EP.23

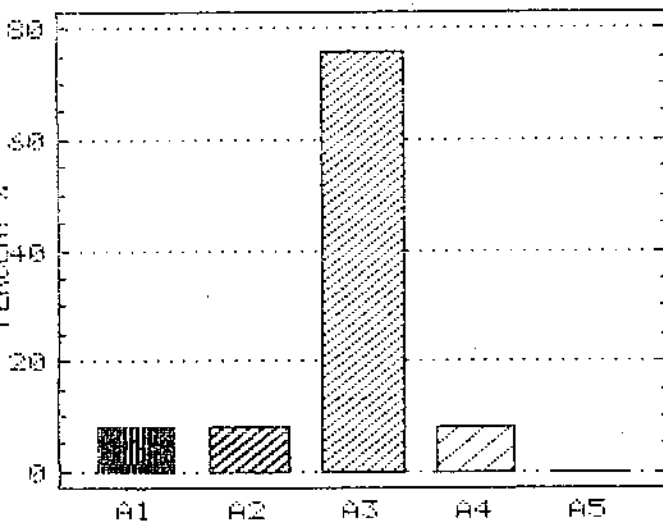

Piechart - EDESSA
B GYMNASIOY EP.23

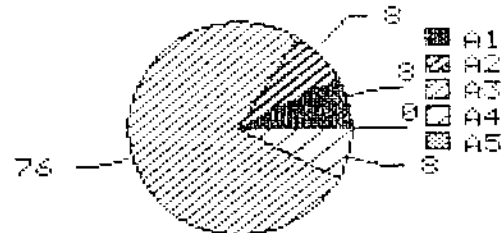

Barchant - EDESSA
G GYMNASIOY EP.23

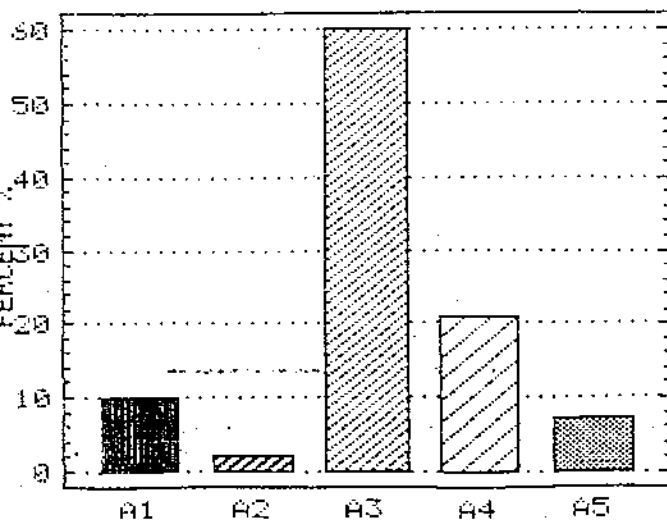

Piechart - EDESSA
G GYMNASIOY EP.23

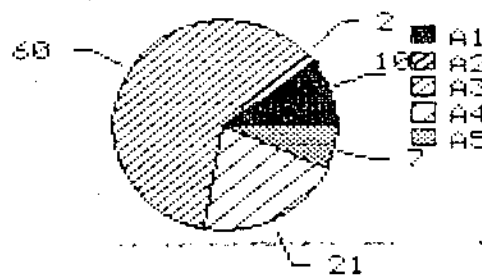

Barchant - EDESSA
A GYMNASIOY EP.24

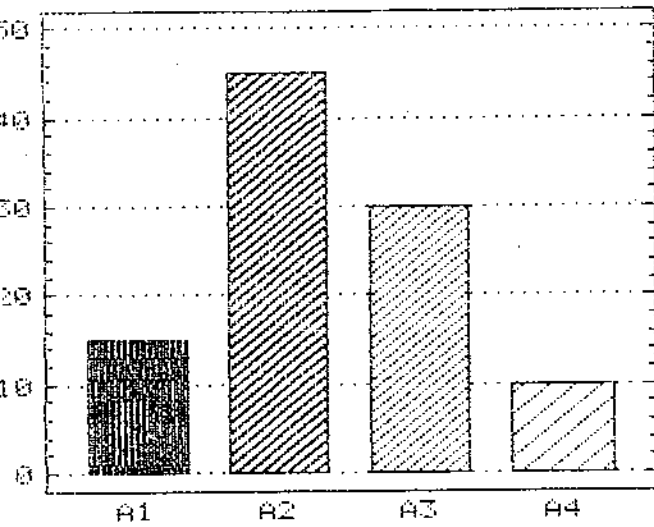

Piechart - EDESSA
A GYMNASIOY EP.24

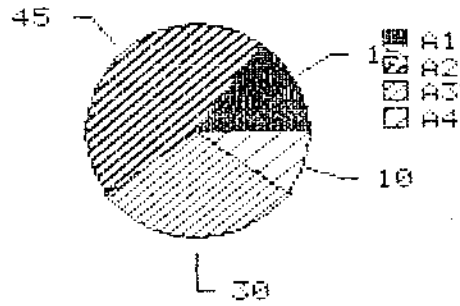

Barchant - EDESSA
B GYMNASIOY EP.24

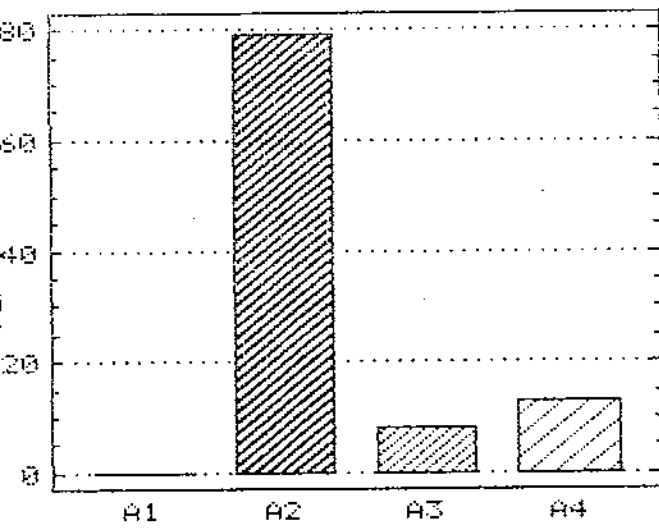

Piechart - EDESSA
B GYMNASIOY EP.24

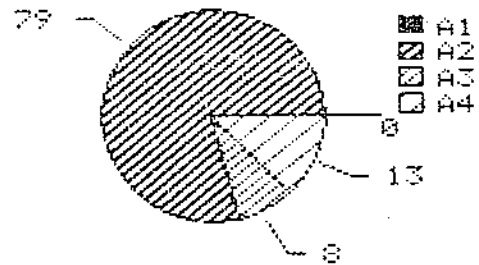

Barchant - EDESSA
G GYMNASIOY EP.24

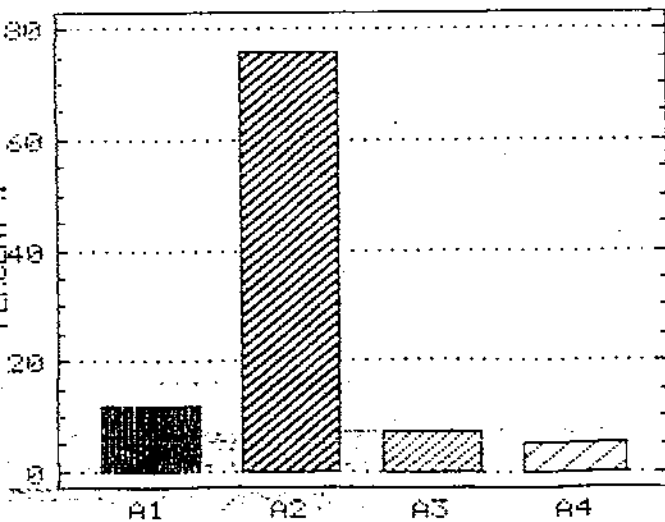

Piechart - EDESSA
G GYMNASIOY EP.24

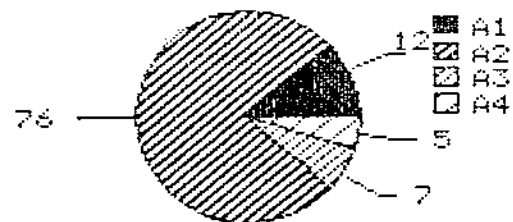

Barchant - EDESSA
A GYMNASIOY EP.25

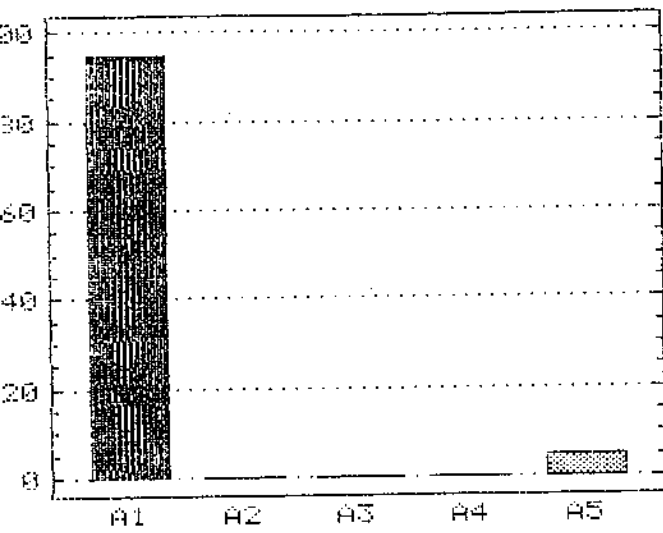

Piechart - EDESSA
A GYMNASIOY EP.25

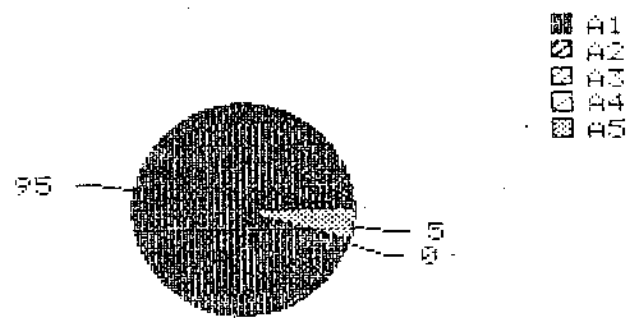

- A1
- A2
- A3
- A4
- A5

Barchant - EDESSA
B GYMNASIOY EP.25

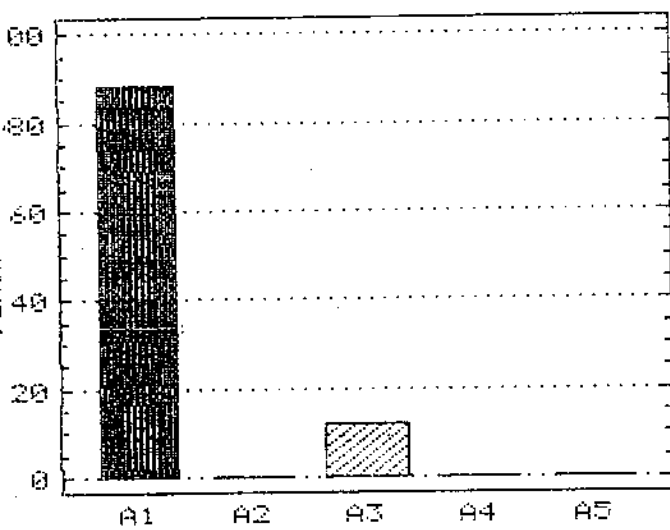

Piechart - EDESSA
B GYMNASIOY EP.25

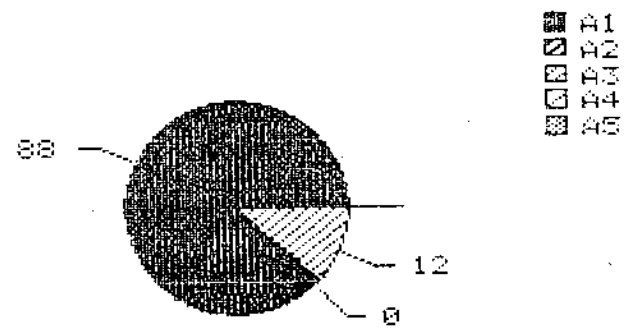

- A1
- A2
- A3
- A4
- A5

Barchant - EDESSA
G GYMNASIOY EP.25

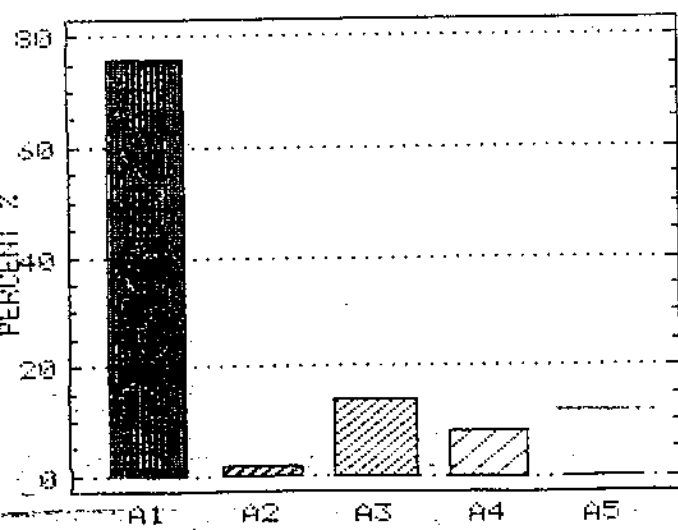

Piechart - EDESSA
G GYMNASIOY EP.25

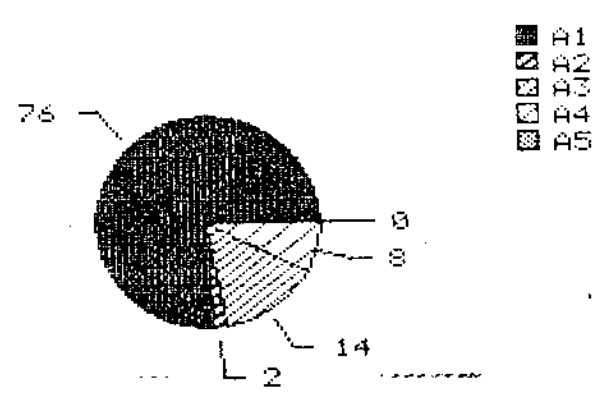

- A1
- A2
- A3
- A4
- A5

Bar chart - EDESSA
A GYMNASIOY EP.26

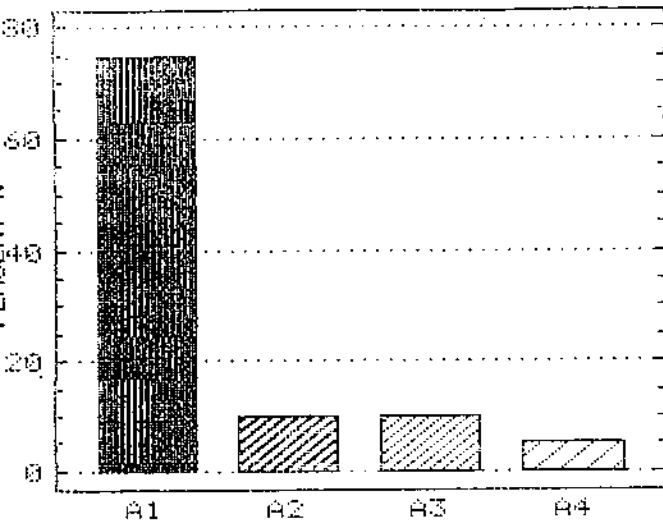

Pie chart - EDESSA
A GYMNASIOY EP.26

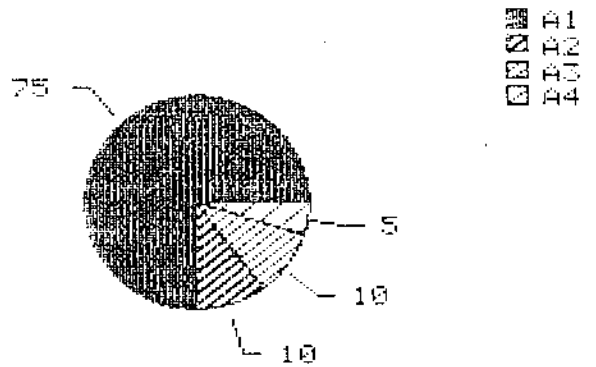

Bar chart - EDESSA
B GYMNASIOY EP.26

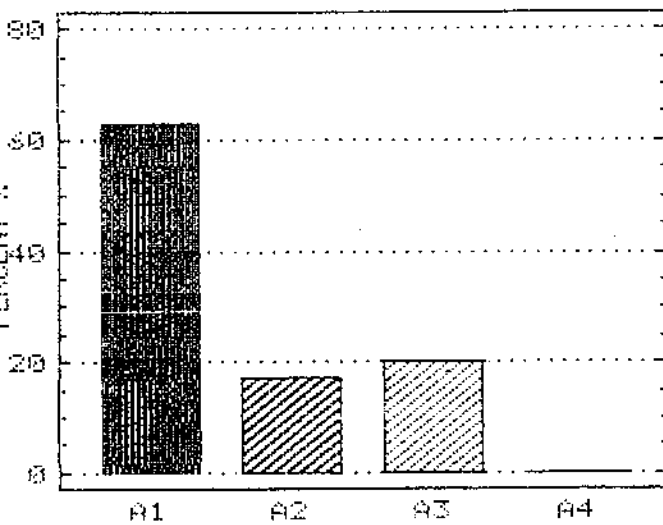

Pie chart - EDESSA
B GYMNASIOY EP.26

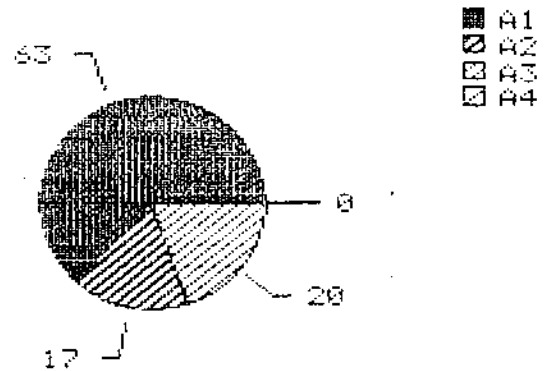

Bar chart - EDESSA
G GYMNASIOY EP.26

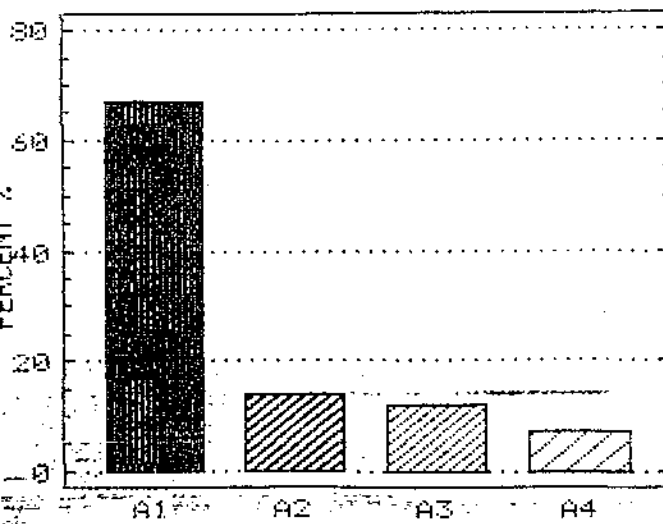

Pie chart - EDESSA
G GYMNASIOY EP.26

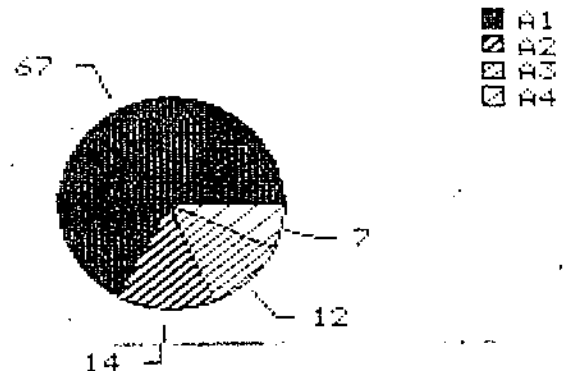

Barchant - EDESSA
A GYMNASIOY EP.27

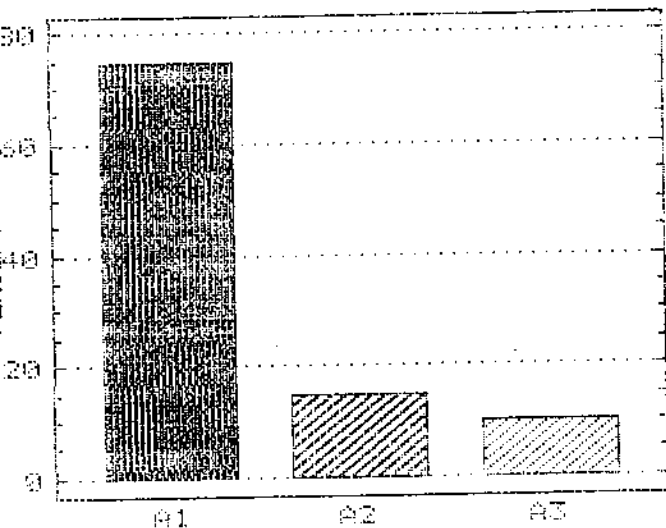

Piechart - EDESSA
A GYMNASIOY EP.27

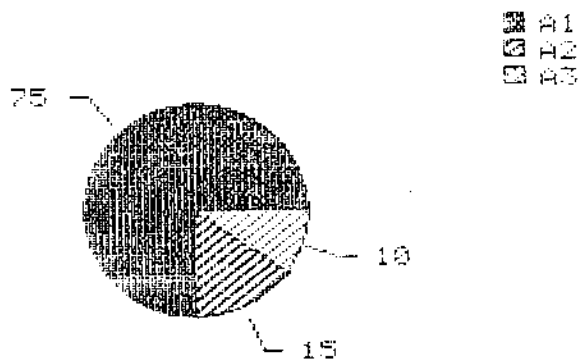

Barchant - EDESSA
B GYMNASIOY EP.27

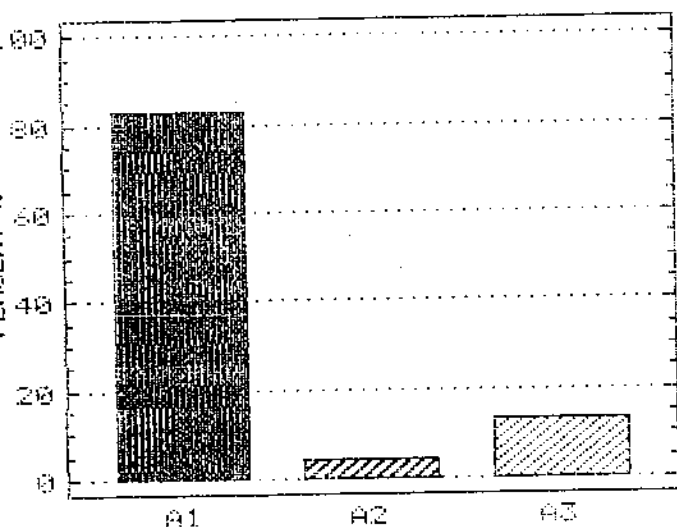

Piechart - EDESSA
B GYMNASIOY EP.27

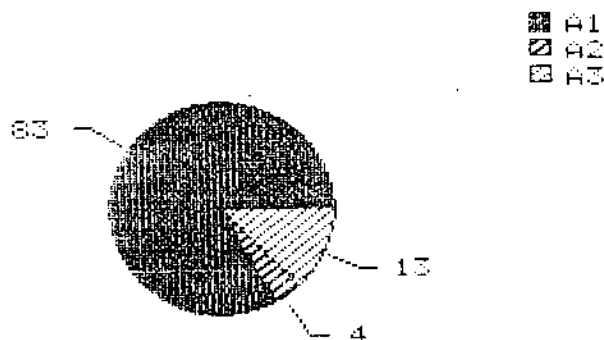

Barchant - EDESSA
G GYMNASIOY EP.27

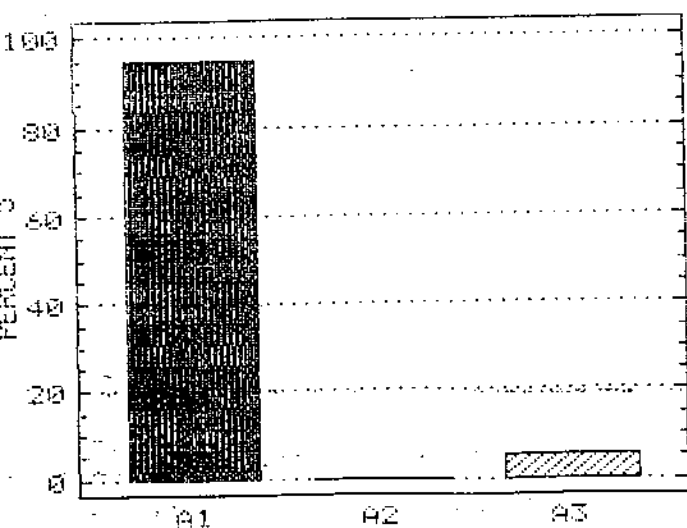

Piechart - EDESSA
G GYMNASIOY EP.27

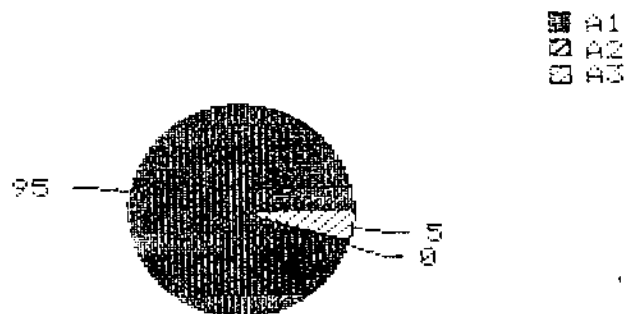

ΒΙΒΛΙΟΓΡΑΦΙΑ

ΒΙΒΛΙΑ

Αβραμίδης Αθανάσιος Η απομυθοποίηση των Ναρκωτικών Εκδόσεις
Ακρίτας, 1991.

Αβραμίδης Αθανάσιος Η αλήθεια για τα Ναρκωτικά Εκδόσεις Ακρί
τας, Αθήνα 1986.

Γκίνης Γιάννης Φάκελος: Ναρκωτικά Εκδόσεις Γιάννης Βασδέκης
Αθήνα 1987.

Δαβακούρας Ανδρέας - Γιάννης Σουρέτης
Τοξικομανία Προβλήματα και Αλήθειες, Αθήνα 1981

Δάκουρας Θεόδωρος Ναρκωτικά και Τοξικομανείς Έκδοση Δεύτερη
Θεσσαλονίκη 1977

Ζήσης Τάσος Πρόληψη χρήσης και κατάχρησης Ναρκωτικών στα
σχολεία

Έκδοση της Νομαρχιακής Επιτροπής Λαϊκής Επιμόρφωσης, Νομαρχία
Πέλλας 1989.

Καμβίσης Νικόλαος Το πρόβλημα και η καταπολέμηση των Ναρκωτι

κών Αθήνα 1986

Α.Αλιβάνη ΛΙΑ Διεθνής Αντιαπαγορευτική Ένωση Νέα Σύνορα 1986

Μάνος Νίκος Βασικά Στοιχεία Κλινικής Ψυχιατρικής

Θεσ/νίκη 1980

Μαρσέλος Μάριος Ναρκωτικά Ιατρικές Εκδόσεις Λίτσας, 1986

Μεσημέρης Σταμάτης Η Ψυχολογία των Ναρκομανών, Εκδόσεις Τάμα
σος Αθηναι 1988

Μεσημέρης Σταμάτης Ναρκομανείς και το Κοινωνικό Σύστημα

Εκδόσεις Ο.Δ.Ε.Β. Αθήνα 1975

Μοσχίδης Χαρίλαος Ναρκωτικά, Εκδόσεις Πέργαμος Αθήνα 1991

Μπενάς Παναγιώτης. Εθνικό Συμβούλιο κατά των Ναρκωτικών
Ναρκωτικά - Κοινωνικά αίτια, πρόληψη θεραπεία Εκδόσεις Σύγχρονη

Εποχή Αθήνα 1990

Νικολάου Νικόλαος Μαρξισμός και Βιολογία- Ναρκωτικά Εκδόσεις
Αντωνίου Ν.Σάκουλα Αθήνα - Κομοτηνή 1982.

Σιάμος Νικόλαος Νεολαία και Ναρκωτικά Αχαικές Εκδόσεις Αγρί-
νιο 1992.

Τσαρουχας Κώστας Η διεθνής των Ναρκωτικών, εκδόσεις Δωδώνη

Αθήνα - Ιωάννινα 1988.

Τσιλιχρήστος Νίκος Ναρκωτικά όχι η Ιθάκη δεν είναι εδώ Εκδόσεις Καστανιώτη Αθήνα 1991

ΠΕΡΙΟΔΙΚΑ

Ζαφειρίδης Φ. "Βασικές θέσεις στο πρόβλημα της χρήσης εξαρτητικών ουσιών" Κοινωνική Εργασία Ιούλιος - Αύγουστος - Σεπτέμβριος 1989, Σελ.157

Οικονομόπουλος Γεώργιος "Ποιος είναι ο Τοξικομανής" Ψυχολογικό Σχήμα Ιανουάριος - Φεβρουάριος 1982 Σελ 4

Ράμμος Πάνος "ΝΑΡΚΩΤΙΚΑ" Ρήμα Σεπτέμβριος - Οκτώβριος 1989 Σελ 25.

Τσαούσης Δημήτριος "Τα Ναρκωτικά σαν κοινωνικό πρόβλημα" Εκλογή Αύγουστος 1980 σελ.34

"Τα Ναρκωτικά" Πανελλήνια Περιοδική Ενημέρωση Έτος 1992 σελ9

ΕΚΘΕΣΗ

Δημακάκος Ηλίας - Κυριαζόπουλος Θανάσης. Συμβολή στη διδασκαλία των εκθέσεων "Το πρόβλημα των Ναρκωτικών" Εκδότης Ι.Βασιλείου

Αθήνα 1995 (Λυκείου προβληματισμοί σειρά 5)

ΔΙΑΛΕΞΗ

Μαρία Κρεμμύδα "Τα Ναρκωτικά στα σχολεία" 1993

