

Γραμ.

ΤΟ ΕΡΓΟ ΤΗΣ ΚΟΙΝΩΝΙΚΗΣ ΕΡΓΑΣΙΑΣ ΣΤΗΝ ΠΡΟΣΧΟΛΙΚΗ
ΑΓΩΓΗ ΣΤΑ ΧΑΝΙΑ ΚΡΗΤΗΣ

Μετέχοντες σπουδάστριες:

Μαρεντάκη Αργυρώ

Τσερέτα Ευθαλία

Υπεύθυνος Εκπαιδευτικός:

κ. Αλεξοπούλου Ουρανία

Πτυχιακή για τη λήψη του πτυχίου στην Κοινωνική Εργασία απο
το τμήμα Κοινωνικής Εργασίας της Σχολής Επαγγελματιών Υγείας
και Πρόνοιας του Τεχνολογικού Εκπαιδευτικού Ιδρύματος (Τ.Ε.Ι.)
Πάτρας.



Πάτρα 28 Μαΐου 1991

ΑΡΙΘΜΟΣ
ΕΙΣΑΓΩΓΗΣ

531

Η επιτροπή για την έγκριση της πτυχιακής εργασίας

ΑΛΕΞΟΠΟΥΛΟΥ ΟΥΡΑΝΙΑ
ΚΑΘΗΓΗΤΡΙΑ ΕΦΑΡΜΟΓΩΝ

ΓΙΑΝΝΙΚΑΚΗΣ ΗΛΙΑΣ
ΚΑΘΗΓΗΤΗΣ

ΓΙΑΒΑΣΗ ΑΓΓΕΛΙΚΗ
ΚΑΘΗΓΗΤΡΙΑ ΕΦΑΡΜΟΓΩΝ

ΕΥΧΑΡΙΣΤΙΕΣ

Θέλουμε να ευχαριστήσουμε για την άμεση ή έμμεση συμβολή τους στην πραγματοποίηση και ολοκλήρωση αυτής της μελέτης τους παρακάτω :

Αρχικά ευχαριστούμε θερμά την καθηγήτρια εφαρμογών κ. Αλεξοπούλου Θυρανία, υπεύθυνη καθηγήτρια αυτής της μελέτης για την πολύτιμη καθοδήγηση και ουσιαστικές της κατευθύνσεις στην ολοκλήρωση της μελέτης αυτής.

Επίσης θέλουμε να ευχαριστήσουμε τις διευθύντριες των κρατικών παιδικών σταθμών του νομού Χανίων, για τη συνεργασία και συμβολή τους στο ερευνητικό μας έργο.

Ευχαριστούμε το Υπουργείο Υγείας & Πρόνοιας και συγκεκριμένα τη Διεύθυνση Παιδικής Προστασίας καθώς επίσης τη Διεύθυνση Τεχνικών Υπηρεσιών του ίδιου Υπουργείου και τη Δημοτική Βιβλιοθήκη Χανίων.

Τελειώνοντας θα θέλαμε να ευχαριστήσουμε θερμά τον κ. Βαλσαμάκη Γρηγόρη, υπεύθυνο για την επεξεργασία των δεδομένων και την διεξαγωγή των αποτελεσμάτων της έρευνας καθώς και τις κ. Παπαγεωργίου Ε. και Παπαδάκη Ε. για την καταγραφή των κειμένων μέσω ηλεκτρονικού υπολογιστή.

Π Ε Ρ Ι Λ Η Ψ Η Μ Ε Λ Ε Τ Η Σ

Οι παγκόσμιες αλλαγές και εξελίξεις που καθιέρωσαν την εργασία και των δύο γονέων και η μεταβολή στη νέα βιομηχανική κοινωνία, της ευρείας οικογένειας σε πυρηνική οδήγησαν στη θέσπιση του θεσμού των ιδρυμάτων προσχολικής αγωγής και ειδικότερα των παιδικών σταθμών.

Ο γενικός σκοπός της μελέτης αυτής ήταν να περιγράψει και να εξετάσει αναλυτικότερα την οργάνωση και λειτουργία του θεσμού των κρατικών παιδικών σταθμών καθώς και τις δυνατότητες άσκησης της κοινωνικής εργασίας στο χώρο αυτό της προσχολικής εκπαίδευσης.

Το είδος της έρευνας που επιλέχθηκε για την ολοκλήρωση αυτής της μελέτης ήταν ο περιγραφικός τύπος. Το σύνολο των ερωτηθέντων που αποτέλεσε το δείγμα της έρευνας περιελάμβανε και τους δεκατέσσερις κρατικούς παιδικούς σταθμούς του νομού Χανίων. Όλες οι απαντήσεις που δόθηκαν προέκυψαν από συνέντευξη της ερευνητικής ομάδας βάση του ερωτηματολογίου με τους διευθυντές των κρατικών παιδικών σταθμών.

Τα βασικά ερωτήματα που αποτέλεσαν τα κύρια σημεία γύρω από τα οποία περιστράφηκε η έρευνα, σχετίζονταν με στοιχεία οργάνωσης και λειτουργίας των κρατικών παιδικών σταθμών, στοιχεία χωροθέτησης και προδιαγραφών χώρων, με τα προγράμματα και το παιδαγωγικό έργο, τη συνεργασία παιδικού σταθμού, οικογένειας και φορέων της κοινότητας, με τις δυνατότητες άσκησης των μεθόδων κοινωνικής εργασίας και με τον εντοπισμό

ελλείψεων και την διατύπωση προτάσεων.

Τα αποτελέσματα που προέκυψαν από την έρευνα αυτή οδήγησαν στα εξής συμπεράσματα:

Οι τομείς οργάνωσης και λειτουργίας των κρατικών παιδικών σταθμών βρίσκονται σε αρκετά ικανοποιητικά επίπεδα, όπως η αντιστοιχία παιδαγωγού και νηπίων, ο μέσος όρος του αριθμού των εγγεγραμμένων νηπίων κ.λ.π. Αντίθετα, άλλοι τομείς όπως το πρόγραμμα ιατρικής παρακολούθησης είναι ανύπαρκτο ενώ είναι μειωμένη η κάλυψη των θέσεων του βοηθητικού προσωπικού.

Τα στοιχεία χωροθέτησης και προδιαγραφών χώρων των κρατικών παιδικών σταθμών κυμαίνονται σε πολύ ικανοποιητικά ποσοστά όπως για παράδειγμα η ύπαρξη όλων των αναγκαίων χώρων κ.λ.π. Δεν έχουν όμως προβλεφθεί στο βαθμό που επιβάλλεται, στοιχεία όπως ο χρωματισμός των κτιρίων, η εξασφάλιση της ιδιωτικότητας των παιδιών κ.ά.

Σε όλους τους παιδικούς σταθμούς που ερωτήθηκαν εφαρμόζονται σχεδόν όλα τα προγράμματα που αναφέρονται σε κάθε είδος αγωγής (π.χ. γλωσσική αισθητηριακή κ.λ.π.). τα υλικοτεχνικά μέσα δεν είναι πλήρη αλλά και όχι ελλιπή.

Η συμμετοχή των γονέων στο έργο του παιδικού σταθμού είναι περιστασιακή έως ανύπαρκτη. το ίδιο συμβαίνει και για την συνεργασία των φορέων της κοινότητας στην οποία εντάσσεται ο παιδικός σταθμός.

Οι δυνατότητες άσκησης κοινωνικής εργασίας είναι πολύ περιορισμένες αφού στους ελάχιστους παιδικούς σταθμούς που εργάζονται κοινωνικοί λειτουργοί είτε ετεροαπασχολούνται είτε ασκούν μερικώς τις μεθόδους κοινωνικής εργασίας.

Βάση των αποτελεσμάτων που προέκυψαν από την έρευνα και σύμφωνα με τις ελλείψεις που εντοπίστηκαν, οι προτάσεις που διατυπώθηκαν, αναφέρονται:

- Στην αποκατάσταση της αντιστοιχίας παιδαγωγού και νηπίων (1 παιδαγωγός ανά 25 παιδιά).
- Στην εφαρμογή του προγράμματος ιατρικής παρακολούθησης.
- Στην κάλυψη των κενών θέσεων του βοηθητικού προσωπικού και στο διορισμό διαχειριστή.
- Στην μελετημένη κατασκευή παιδικών σταθμών, τόσων όσων χρειάζονται για να καλύπτονται οι ανάγκες του πληθυσμού αναφοράς.
- Στην διοργάνωση τακτικών σεμιναρίων για το παιδαγωγικό προσωπικό.
- Στην εναλλαγή και ανανέωση των προγραμμάτων και υλικοτεχνικών μέσων.
- Στη σύσταση "Συλλόγου Γονέων" και στη δημιουργία συμβουλευτικών σταθμών για τους γονείς.
- Στην ενεργή συμμετοχή των φορέων της κοινότητας στο έργο του παιδικού σταθμού.
- Στη συγκρότηση διεπιστημονικής ομάδας που θ' αποτελείται από τον κοινωνικό λειτουργό, τον παιδοψυχολόγο, τον παιδίατρο και τον παιδαγωγό του παιδικού σταθμού.
- Στη δημιουργία οργανικής θέσης κοινωνικού λειτουργού στους παιδικούς σταθμούς.
- Στην οργανωμένη ενίσχυση της Πολιτείας για την αναβάθμιση του θεσμού των κρατικών παιδικών σταθμών.
- Και τέλος στο σχεδιασμό και στην οργάνωση ενός

ευρύτερου συστήματος προσχολικής αγωγής, που θα περιλαμβάνει όλο το φάσμα των ηλικιών (βρεφικής, νηπιακής) της προσχολικής περιόδου.

Π Ι Ν Α Κ Α Σ Π Ε Ρ Ι Ε Χ Ο Μ Ε Ν Ω Ν

ΕΥΧΑΡΙΣΤΙΕΣ
ΠΕΡΙΛΗΨΗ ΜΕΛΕΤΗΣ
ΠΕΡΙΕΧΟΜΕΝΑ ΠΙΝΑΚΩΝ

ΚΕΦΑΛΑΙΟ Ι

ΕΙΣΑΓΩΓΗ	Σελ. 1
ΣΚΟΠΟΣ ΤΗΣ ΜΕΛΕΤΗΣ	Σελ. 3
ΟΡΙΣΜΟΙ ΟΡΩΝ	Σελ. 3

ΚΕΦΑΛΑΙΟ ΙΙ

Α. ΓΕΝΙΚΗ ΘΕΩΡΗΣΗ ΤΗΣ ΠΡΟΣΧΟΛΙΚΗΣ ΑΓΩΓΗΣ

1. Η ΕΝΝΟΙΑ ΤΗΣ ΠΡΟΣΧΟΛΙΚΗΣ ΑΓΩΓΗΣ	Σελ. 14
2. Η ΠΡΟΣΧΟΛΙΚΗ ΑΓΩΓΗ ΜΕΣΑ ΑΠΟ ΤΟΥΣ ΑΙΩΝΕΣ - ΙΣΤΟΡΙΚΗ ΑΝΑΣΚΟΠΗΣΗ	Σελ. 19
3. ΟΙ ΘΕΩΡΗΤΙΚΟΙ ΤΗΣ ΠΡΟΣΧΟΛΙΚΗΣ ΑΓΩΓΗΣ	Σελ. 28
4. Η ΠΡΟΣΧΟΛΙΚΗ ΑΓΩΓΗ ΣΕ ΆΛΛΕΣ ΧΩΡΕΣ	Σελ. 33
5. ΙΔΡΥΜΑΤΑ ΠΡΟΣΧΟΛΙΚΗΣ ΑΓΩΓΗΣ	Σελ. 43

Β. Η ΨΥΧΟΛΟΓΙΑ ΤΗΣ ΠΡΟΣΧΟΛΙΚΗΣ ΗΛΙΚΙΑΣ

1. ΤΟ ΠΑΙΔΙ ΤΗΣ ΠΡΟΣΧΟΛΙΚΗΣ ΗΛΙΚΙΑΣ	Σελ. 50
---	---------

2. ΟΙ ΑΝΑΓΚΕΣ ΤΟΥ ΠΑΙΔΙΟΥ ΚΑΤΑ ΤΗΝ ΠΡΟΣΧΟΛΙΚΗ ΠΕΡΙΟΔΟ	Σελ. 55
---	---------

Γ. ΚΡΑΤΙΚΟΙ ΠΑΙΔΙΚΟΙ ΣΤΑΘΜΟΙ

1. Η ΕΞΕΛΙΞΗ ΤΟΥ ΘΕΣΜΟΥ ΤΩΝ ΠΑΙΔΙΚΩΝ ΣΤΑΘΜΩΝ ΣΤΗΝ ΕΛΛΑΔΑ	Σελ. 61
2. ΚΟΙΝΩΝΙΟΛΟΓΙΚΗ ΠΡΟΣΕΓΓΙΣΗ	Σελ. 63
3. ΠΑΙΔΑΓΩΓΙΚΕΣ ΑΡΧΕΣ	Σελ. 66
4. ΝΟΜΟΘΕΤΙΚΟ ΠΛΑΙΣΙΟ	Σελ. 72
5. ΣΚΟΠΟΣ ΛΕΙΤΟΥΡΓΙΑΣ ΤΩΝ ΠΑΙΔΙΚΩΝ ΣΤΑΘΜΩΝ ΚΑΙ ΕΠΙΜΕΡΟΥΣ ΣΤΟΧΟΙ	Σελ. 74
6. ΑΝΑΛΥΤΙΚΑ ΠΡΟΓΡΑΜΜΑΤΑ ΚΑΙ ΜΟΡΦΕΣ ΠΡΟΣΧΟΛΙΚΗΣ ΑΓΩΓΗΣ	Σελ. 77
7. Η ΠΑΙΔΑΓΩΓΟΣ ΤΗΣ ΠΡΟΣΧΟΛΙΚΗΣ ΑΓΩΓΗΣ ΚΑΙ Ο ΡΟΛΟΣ ΤΗΣ ΣΤΟ ΣΥΓΧΡΟΝΟ ΠΑΙΔΙΚΟ ΣΤΑΘΜΟ	Σελ. 110

Δ. ΟΙ "ΚΟΙΝΩΝΙΚΟΙ ΣΥΝΕΡΓΑΤΕΣ" ΚΑΙ Ο ΡΟΛΟΣ ΤΟΥΣ ΣΤΟ ΕΡΓΟ ΤΟΥ ΠΑΙΔΙΚΟΥ ΣΤΑΘΜΟΥ

1. ΕΙΣΑΓΩΓΗ	Σελ. 123
2. Η ΕΝΝΟΙΑ ΤΗΣ ΟΙΚΟΓΕΝΕΙΑΣ	Σελ. 125
3. Ο ΡΟΛΟΣ ΤΗΣ ΟΙΚΟΓΕΝΕΙΑΣ ΣΤΟ ΕΡΓΟ ΤΟΥ ΠΑΙΔΙΚΟΥ ΣΤΑΘΜΟΥ	Σελ. 131
4. Η ΕΝΝΟΙΑ ΤΗΣ ΚΟΙΝΟΤΗΤΑΣ	Σελ. 136
5. Ο ΡΟΛΟΣ ΤΗΣ ΚΟΙΝΟΤΗΤΑΣ ΣΤΟ ΕΡΓΟ ΤΟΥ ΠΑΙΔΙΚΟΥ ΣΤΑΘΜΟΥ	Σελ. 137

Ε. ΔΥΝΑΤΟΤΗΤΕΣ ΑΣΚΗΣΗΣ ΚΟΙΝΩΝΙΚΗΣ ΕΡΓΑΣΙΑΣ ΣΤΟΥΣ ΚΡΑΤΙΚΟΥΣ ΠΑΙΔΙΚΟΥΣ ΣΤΑΘΜΟΥΣ.

1. ΟΡΙΣΜΟΙ ΚΟΙΝΩΝΙΚΗΣ ΕΡΓΑΣΙΑΣ & ΠΡΟΣΧΟΛΙΚΗΣ
ΑΓΩΓΗΣΣελ. 142
2. ΑΡΧΕΣ - ΑΞΙΕΣ - ΣΚΟΠΟΙ ΚΟΙΝΩΝΙΚΗΣ ΕΡΓΑΣΙΑΣ
& ΠΡΟΣΧΟΛΙΚΗΣ ΑΓΩΓΗΣΣελ. 144 -
3. Ο ΡΟΛΟΣ ΤΟΥ ΚΟΙΝΩΝΙΚΟΥ ΛΕΙΤΟΥΡΓΟΥ ΣΤΟ ΧΩΡΟ
ΤΗΣ ΠΡΟΣΧΟΛΙΚΗΣ ΕΚΠΑΙΔΕΥΣΗΣΣελ. 147

ΚΕΦΑΛΑΙΟ ΙΙΙ

ΜΕΘΟΔΟΛΟΓΙΑΣελ. 158

ΚΕΦΑΛΑΙΟ ΙV

ΑΠΟΤΕΛΕΣΜΑΤΑΣελ. 169

ΚΕΦΑΛΑΙΟ V

ΠΕΡΙΛΗΨΗ - ΣΥΜΠΕΡΑΣΜΑΤΑ - ΕΙΣΗΓΗΣΕΙΣΣελ. 209

ΠΑΡΑΡΤΗΜΑΤΑ

ΠΑΡΑΡΤΗΜΑ Α

ΠΙΝΑΚΕΣ ΑΠΟΤΕΛΕΣΜΑΤΩΝ

ΠΑΡΑΡΤΗΜΑ Β

ΒΕΒΑΙΩΣΗ ΣΧΟΛΗΣ

ΠΑΡΑΡΤΗΜΑ Γ

- ΣΧΕΔΙΑ ΓΡΑΜΜΑΤΑ
- ΕΡΩΤΗΜΑΤΟΛΟΓΙΟ
- ΣΥΓΚΡΙΤΙΚΟΙ ΚΑΙ ΣΤΑΤΙΣΤΙΚΟΙ ΠΙΝΑΚΕΣ
- ΜΕΛΕΤΗ ΥΠΟΥΡΓΕΙΟΥ ΥΓΕΙΑΣ ΠΡΟΝΟΙΑΣ & ΚΟΙΝΩΝΙΚΩΝ ΑΣΦΑΛΙΣΕΩΝ
ΚΑΙ ΔΙΕΥΘΥΝΣΗΣ ΤΕΧΝΙΚΩΝ ΥΠΗΡΕΣΙΩΝ
- ΦΩΤΟΑΝΤΙΓΡΑΦΑ "ΕΦΗΜΕΡΙΔΩΝ ΤΗΣ ΚΥΒΕΡΝΗΣΕΩΣ ΤΗΣ ΕΛΛΗΝΙΚΗΣ
ΔΗΜΟΚΡΑΤΙΑΣ"

ΒΙΒΛΙΟΓΡΑΦΙΑ

Π Ε Ρ Ι Ε Χ Ο Μ Ε Ν Α Π Ι Ν Α Κ Ω Ν

ΣΧΗΜΑ	1.	ΚΡΙΤΗΡΙΑ ΕΓΓΡΑΦΗΣ ΝΗΠΙΩΝ	Σελ. 170
ΣΧΗΜΑ	2.	ΔΥΝΑΜΙΚΟΤΗΤΑ ΠΑΙΔΙΚΩΝ ΣΤΑΘΜΩΝ	Σελ. 172
ΣΧΗΜΑ	3.	ΑΝΤΙΣΤΟΙΧΙΑ ΠΑΙΔΑΓΩΓΩΝ-ΝΗΠΙΩΝ	Σελ. 174
ΣΧΗΜΑΤΑ	4-5.	ΚΑΤΑΣΚΕΥΗ ΓΙΑ ΣΤΕΓΑΣΗ ΠΑΙΔΙΚΟΥ ΣΤΑΘΜΟΥ ...	Σελ. 180
ΣΧΗΜΑ	6.	ΣΤΟΙΧΕΙΑ ΣΧΕΔΙΑΣΜΟΥ	Σελ. 185
ΣΧΗΜΑ	7.	ΤΟΜΕΙΣ ΕΡΓΟΥ ΤΟΥ ΠΑΙΔΑΓΩΓΟΥ	Σελ. 190
ΣΧΗΜΑ	8.	ΠΡΟΓΡΑΜΜΑΤΑ	Σελ. 195
ΣΧΗΜΑ	9.	ΠΡΟΓΡΑΜΜΑΤΑ	Σελ. 196
ΣΧΗΜΑ	10.	ΣΥΜΜΕΤΟΧΗ ΓΟΝΕΩΝ	Σελ. 198
ΣΧΗΜΑ	11.	ΣΥΜΜΕΤΟΧΗ ΦΟΡΕΩΝ ΤΗΣ ΚΟΙΝΟΤΗΤΑΣ	Σελ. 200
ΣΧΗΜΑ	12.	Η ΘΕΤΙΚΗ ΣΥΜΒΟΛΗ ΤΗΣ ΚΟΙΝΩΝΙΚΗΣ ΕΡΓΑΣΙΑΣ ..	Σελ. 203
ΣΧΗΜΑΤΑ	13-14-15.	ΣΥΝΥΠΑΡΞΗ ΚΟΙΝΩΝΙΚΟΥ ΛΕΙΤΟΥΡΓΟΥ -	

ΤΟΜΕΙΣ ΕΡΓΑΣΙΑΣ ΚΟΙΝ. ΛΕΙΤΟΥΡΓΟΥΣελ.205

ΣΧΗΜΑ 16. ΕΚΤΙΜΗΣΕΙΣ ΕΛΛΕΙΨΕΩΝΣελ.207

Π Ι Ν Α Κ Ε Σ Π Α Ρ Α Ρ Τ Η Μ Α Τ Ο Σ Α

ΣΧΗΜΑ 1. ΔΥΝΑΜΙΚΟΤΗΤΑ ΠΑΙΔΙΚΩΝ ΣΤΑΘΜΩΝ

ΣΧΗΜΑ 2. ΔΑΠΑΝΕΣ

ΣΧΗΜΑ 3. ΕΚΠΑΙΔΕΥΣΗ ΠΑΙΔΑΓΩΓΙΚΟΥ ΠΡΟΣΩΠΙΚΟΥ

ΠΙΝΑΚΑΣ 4. ΚΑΘΗΚΟΝΤΑ ΔΙΕΥΘΥΝΤΗ

ΣΧΗΜΑ 5. ΕΙΔΙΚΟΤΗΤΕΣ ΒΟΗΘΗΤΙΚΟΥ ΠΡΟΣΩΠΙΚΟΥ

ΣΧΗΜΑ 6. ΠΡΟΓΡΑΜΜΑ ΙΑΤΡΙΚΗΣ ΠΑΡΑΚΟΛΟΥΘΗΣΗΣ

ΣΧΗΜΑ 7. ΣΥΧΝΟΤΗΤΑ ΕΦΑΡΜΟΓΗΣ ΠΡΟΓΡΑΜΜΑΤΟΣ
ΙΑΤΡΙΚΗΣ ΠΑΡΑΚΟΛΟΥΘΗΣΗΣ

ΠΙΝΑΚΑΣ 8. ΔΙΑΤΟΛΟΓΙΟ

ΣΧΗΜΑ 9. ΕΝΑΛΛΑΓΕΣ ΕΙΔΩΝ ΔΙΑΤΡΟΦΗΣ

ΣΧΗΜΑ 10. ΧΩΡΟΘΕΤΗΣΗ ΠΑΙΔΙΚΩΝ ΣΤΑΘΜΩΝ

ΣΧΗΜΑ 11. ΔΙΑΜΟΡΦΩΣΗ ΧΩΡΩΝ ΜΕ ΒΑΣΗ ΤΙΣ
ΑΝΑΓΚΕΣ ΠΑΙΔΙΚΟΥ ΣΤΑΘΜΟΥ

- ΣΧΗΜΑ 12. ΣΤΟΙΧΕΙΑ ΚΑΤΑΛΛΗΛΟΤΗΤΑΣ ΟΙΚΟΠΕΔΟΥ
- ΣΧΗΜΑ 13. ΜΕΓΕΘΟΣ ΟΙΚΟΠΕΔΟΥ
- ΣΧΗΜΑ 14. ΑΝΤΙΣΤΟΙΧΙΑ ΤΕΤΡΑΓΩΝΙΚΩΝ ΜΕΤΡΩΝ ΑΝΑ ΠΑΙΔΙ
- ΠΙΝΑΚΑΣ 15. ΓΕΝΙΚΟΙ ΧΩΡΟΙ ΠΑΙΔΙΚΩΝ ΣΤΑΘΜΩΝ
- ΠΙΝΑΚΑΣ 16. ΜΕΤΡΑ ΑΣΦΑΛΕΙΑΣ
- ΣΧΗΜΑ 17. ΧΩΡΟΙ ΠΑΙΔΙΚΩΝ ΣΤΑΘΜΩΝ
- ΣΧΗΜΑ 18. ΠΕΡΙΟΧΕΣ ΥΠΑΙΘΡΙΟΥ ΧΩΡΟΥ
- ΣΧΗΜΑ 19. ΑΝΤΙΣΤΟΙΧΙΑ ΤΕΤΡΑΓΩΝΙΚΩΝ ΜΕΤΡΩΝ
ΥΠΑΙΘΡΙΟΥ ΧΩΡΟΥ ΑΝΑ ΠΑΙΔΙ
- ΣΧΗΜΑ 20. ΧΑΡΑΚΤΗΡΙΣΤΙΚΑ ΠΑΙΔΑΓΩΓΟΥ
- ΣΧΗΜΑ 21. ΣΥΧΝΟΤΗΤΑ ΣΥΝΕΡΓΑΣΙΑΣ ΠΑΙΔΑΓΩΓΟΥ-ΓΟΝΕΩΝ
- ΣΧΗΜΑ 22. ΓΩΝΙΕΣ ΠΑΙΧΝΙΔΙΟΥ
- ΣΧΗΜΑ 23. ΕΞΟΠΛΙΣΜΟΣ ΥΛΙΚΟΤΕΧΝΙΚΩΝ ΜΕΣΩΝ
- ΣΧΗΜΑ 24. ΕΞΟΠΛΙΣΜΟΣ ΣΕ ΠΑΙΧΝΙΔΙΑ

- ΣΧΗΜΑ 25. ΥΠΑΡΞΗ ΠΑΙΔΙΚΗΣ ΒΙΒΛΙΟΘΗΚΗΣ
- ΣΧΗΜΑ 26. ΣΥΜΜΕΤΟΧΗ ΓΟΝΕΩΝ
- ΣΧΗΜΑ 27. ΣΥΧΝΟΤΗΤΑ ΣΥΝΕΡΓΑΣΙΑΣ ΓΟΝΕΩΝ--
ΠΑΙΔΙΚΟΥ ΣΤΑΘΜΟΥ
- ΣΧΗΜΑ 28. ΣΧΕΣΗ ΟΙΚΟΝΟΜΙΚΟ-ΠΟΛΙΤΙΣΤΙΚΟΥ ΕΠΙΠΕΔΟΥ
ΚΟΙΝΟΤΗΤΑΣ-ΠΑΙΔΙΚΟΥ ΣΤΑΘΜΟΥ
- ΣΧΗΜΑ 29. ΠΡΟΓΡΑΜΜΑΤΑ ΓΝΩΡΙΜΙΑΣ ΜΕ ΤΗΝ ΚΟΙΝΟΤΗΤΑ
- ΣΧΗΜΑ 30. ΕΚΔΗΛΩΣΕΙΣ ΣΥΜΜΕΤΟΧΗΣ ΠΑΙΔΙΚΟΥ ΣΤΑΘΜΟΥ-
ΚΟΙΝΟΤΗΤΑΣ
- ΣΧΗΜΑ 31. ΣΥΝΕΡΓΑΣΙΑ ΚΟΙΝΟΤΗΤΑΣ-ΠΑΙΔΙΚΟΥ ΣΤΑΘΜΟΥ
ΓΙΑ ΤΗΝ ΕΠΙΛΥΣΗ ΠΡΟΒΛΗΜΑΤΩΝ
- ΠΙΝΑΚΑΣ 32. ΣΥΝΕΡΓΑΣΙΑ ΜΕ ΕΙΔΙΚΟΥΣ
- ΣΧΗΜΑ 33. ΣΥΝΕΡΓΑΣΙΑ ΜΕ ΕΚΠΑΙΔΕΥΟΜΕΝΟΥΣ
ΚΟΙΝΩΝΙΚΟΥΣ ΛΕΙΤΟΥΡΓΟΥΣ
- ΣΧΗΜΑ 34. ΤΟΜΕΙΣ ΑΣΚΗΣΗΣ ΕΚΠΑΙΔΕΥΟΜΕΝΩΝ
ΚΟΙΝΩΝΙΚΩΝ ΛΕΙΤΟΥΡΓΩΝ

Κ Ε Φ Α Λ Α Ι Ο Ι

ΕΙΣΑΓΩΓΗ

Με βάση τη σύγχρονη παιδαγωγική η αγωγή του ανθρώπου είναι μία διαδικασία που ξεκινά από τη στιγμή που έρχεται αυτός στον κόσμο και διαρκεί μέχρι το θάνατό του και ανώτερος σκοπός της είναι η ψυχοσωματική εξέλιξή του.

Η αγωγή ξεκινά με τις επιδράσεις που δέχεται το παιδί μέσα στο οικογενειακό του περιβάλλον & συνεχίζεται με μεγαλύτερη έμφαση διαμέσω ιεραρχιμένων βαθμίδων εκπαίδευσης ανάλογα με τη σωματική και πνευματική του ικανότητα, από ειδικά εκπαιδευμένα άτομα, τους παιδαγωγούς.

Έτσι λοιπόν κάθε προηγούμενη κοινωνία έχει θεσμοθετήσει μια πρώτη βαθμίδα εκπαίδευσης, μη υποχρεωτική, την προσχολική, που αφορά παιδιά ηλικίας από 2 1/2 έως 5 ετών.

Η αναγκαιότητα του θεσμού αυτού ήταν απόρροια παγκόσμιων εξελίξεων & αλλαγών που καθιέρωσαν την επαγγελματική απασχόληση & των δύο γονέων & ιδιαίτερα της μητέρας & δημιούργησαν ταυτόχρονα το πρόβλημα προστασίας των παιδιών κατά τις ώρες απουσίας των γονέων.

Για την αντιμετώπιση του κοινωνικού αυτού προβλήματος δημιουργήθηκαν αρχικά ιδρύματα, οι βρεφικοί και παιδικοί σταθμοί, που κύρια αποστολή τους ήταν η φύλαξη των παιδιών των εργαζόμενων μητέρων. Σταδιακά και μεθοδικά η καθιέρωση του θεσμού αυτού επεκτάθηκε στις βιομηχανικά αναπτυσσόμενες χώρες. Σήμερα με την εξέλιξη της παιδαγωγικής επιστήμης & της ψυχολογίας, οι σύγχρονοι παιδικοί σταθμοί έχουν διαφοροποιηθεί

τον αρχικό τους σκοπό, προσανατολίζοντάς τον στην εξασφάλιση κατάλληλης νηπιακής αγωγής.

Με άλλα λόγια, ο θεσμός αυτός εντάσσεται, σύμφωνα με τα σημερινά δεδομένα, στα μέτρα προληπτικής κοινωνικής πολιτικής & ειδικότερα στην ανοιχτή κοινωνική περίθαλψη.

Αποτελεί την πρώτη μεθοδευμένη επίδραση που ασκείται πάνω στο αναπτυσσόμενο παιδί της νηπιακής ηλικίας με σκοπό να καλλιεργήσει όλους τους τομείς εξέλιξης της προσωπικότητάς του, να το εντάξει στα πλαίσια της ευρύτερης κοινωνικής ομάδας & να το προετοιμάσει για την είσοδό του στο σχολικό περιβάλλον με τις νέες απαιτήσεις, την οργανωμένη εργασία & μάθηση όπου καλείται να ανταποκριθεί & να προσαρμοστεί.

Ως οργανωμένος θεσμός & πρώτη εστία εκπαίδευσης τίθεται απαραίτητο συμπλήρωμα της οικογενειακής αγωγής, διευκολύνει την οικογένεια στο παιδευτικό της έργο και μεεί το παιδί στις πρώτες κοινωνικές διαδικασίες.

Είναι λοιπόν εμφανής η αναγκαιότητα της κοινωνικής καθιέρωσης του παιδευτικού αυτού θεσμού και η συνειδητοποίηση της ποιοτικής οργάνωσης & λειτουργίας του.

Αναγνωρίζοντας λοιπόν τη σημασία των πρώτων χρόνων της ζωής του ανθρώπου, διακρίνοντας ότι οι απαιτήσεις της σύγχρονης εποχής περιορίζουν τον παιδευτικό ρόλο της οικογένειας και εξετάζοντας τη σπουδαιότητα της προσχολικής αγωγής για τη μετέπειτα εξέλιξη και πρόοδο του ανθρώπου, κρίθηκε σκόπιμο να παρουσιαστεί η θεωρητική και ερευνητική επεξεργασία ενός θέματος που αφορά τα ιδρύματα που παρέχουν την αγωγή αυτή και ειδικότερα τους Κρατικούς Παιδικούς Σταθμούς.

ΣΚΟΠΟΣ ΤΗΣ ΜΕΛΕΤΗΣ

Σκοπός της μελέτης αυτής είναι να περιγράψει, να μελετήσει και να αξιολογήσει την οργάνωση και τη λειτουργία του θεσμού των Κρατικών Παιδικών Σταθμών, τόσο σαν θεωρητική προσέγγιση όσο και σαν εφαρμογή, με ιδιαίτερη έμφαση στις ελλείψεις που παρουσιάζονται στα ανοιχτά αυτά ιδρύματα προσχολικής αγωγής στη σύγχρονη ελληνική κοινωνία.

Ειδικότερα, η μελέτη αυτή έχει ως στόχο να περιγράψει: την έννοια της προσχολικής αγωγής, τα φαινόμενα και συγκυρίες που οδήγησαν στην ίδρυση του προσχολικού θεσμού, να παρουσιάσει τον τρόπο που παρέχεται η προσχολική αγωγή στο νήπιο σύμφωνα με τις ανάγκες και την ψυχολογία της ηπιακής ηλικίας, να καταγράψει την πορεία της προσχολικής αγωγής στο χρόνο καθώς και το έργο των μεγάλων παιδαγωγών που καθόρισαν την μορφή της, να περιγράψει τα στοιχεία οργάνωσης, λειτουργίας, χωροθέτησης και νομικής υπόστασης των κρατικών παιδικών σταθμών, να παρουσιάσει το ρόλο του παιδαγωγού καθώς και όλο το φάσμα των δραστηριοτήτων και μέσων υλοποίησης των επιδιώξεων της προσχολικής εκπαίδευσης, να αναλύσει το ρόλο των κοινωνικών παραγόντων, οικογένειας και κοινωνίας, καθώς και τις δυνατότητες συνεργασίας του παιδικού σταθμού με αυτούς, τέλος να τονίσει τη σχέση Κοινωνικής Εργασίας και προσχολικής αγωγής ως προς τις αξίες, αρχές και σκοπούς και τις δυνατότητες άσκησης των μεθόδων Κοινωνικής Εργασίας στο συγκεκριμένο φορέα προσχολικής αγωγής.

ΟΡΙΣΜΟΙ

Κοινωνία (Society)

Σύμφωνα με τον Δ.Τσαούση (1989,σελ.130) η κοινωνία είναι "ένα καθολικό, αυτοτελές και οργανωμένο σύνολο ανθρώπων που έχει συνείδηση της ιδιαίτερης υπόστασής τους και συνέχεια στο χρόνο".

Ως μορφή κοινωνικού θεσμού χαρακτηρίζει ο Φέρντιναντ Ταίνις (Τσαούσης,1989,σελ.130) την κοινωνία (Gesellschaft)" που θεμελιώνεται στη λογική βούληση η οποία πηγάζει από την ανάγκη ρύθμισης των σχέσεων σύμφωνα με τους αμοιβαίους επιδιωκόμενους σκοπούς.

Δεν πρέπει όμως να αμεληθεί και η άποψη του Τάλκοτ Πάρσονς (Τσαούσης,1989,σελ.130) που συλλαμβάνει την κοινωνία "σαν ένα είδος κοινωνικού συστήματος που συνιστά μια πλήρη και αυτοτελή συλλογική οντότητα, τα μέλη της οποίας μπορούν να ικανοποιούν στους κόλπους της όλες τις ατομικές και συλλογικές ανάγκες τους και να ζήσουν όλη τους τη ζωή στα πλαίσιά της. Είναι εκείνο το κοινωνικό σύστημα που περιέχει τους περισσότερους από οποιοδήποτε άλλο, μηχανισμούς ελέγχου και προανατολισμού της δράσης".

Στη μελέτη αυτή υιοθετείται ο ορισμός που δίνει ο Δ. Τσαούσης.

Κοινωνικός θεσμός (Social institution)

Ο όρος "κοινωνικός θεσμός" αναφέρεται σε αυτό που ορίζει ο Δ.Τσαούσης (1989,σελ.156,157) "ως την επιδίωξη ενός κοινωνικά

σημαντικού σκοπού με κοινωνικά παραδεκτούς και παγιωμένους τρόπους ατομικής ή συλλογικής συμπεριφοράς και δράσης, με άλλη διατύπωση η παγίωση μιας κοινωνικής σχέσης ή ενός πλέγματος κοινωνικών σχέσεων".

Προσωπικότητα (Personality)

Ο Τσαούσης (1989,σελ.233) ορίζει την προσωπικότητα σαν "τον πυρήνα της ατομικής υπόστασης του προσώπου, ειδομένου από την πλευρά των άλλων. Από την πλευρά του ίδιου του προσώπου ο πυρήνας αυτός είναι ο εαυτός".

Σύμφωνα με τον Heilmut Fend (1989,σελ.63) η προσωπικότητα ορίζεται ως "η μοναδική σύνδεση των ικανοτήτων συμπεριφοράς (διαθέσεων) ενός ατόμου".

Ο όρος "προσωπικότητα" αναφέρεται και σ' αυτό που ορίζει ο Χασάπης (1970,σελ.7) "ως τη συνισταμένη της δυναμικής συνεργείας όλων των ψυχικών και σωματικών χαρακτηριστικών, ως και των λειτουργιών ενός ατόμου, όπως αυτά προκαθορίστηκαν δια της κληρονομικής καταβολής και εξελίχθηκαν και τροποποιήθηκαν υπό του φυσικού και του πολιτιστικού περιβάλλοντος".

Ο G.Allport (Μεγάλη Παιδαγωγική Εγκυκλοπαίδεια, 1968,σελ.653) ορίζει την προσωπικότητα ως "τη δυναμική οργάνωση εις το εσωτερικό του ατόμου των γνωστικών, συναισθηματικών, βουλητικών, φυσιολογικών και μορφολογικών ιδιοτήτων του ατόμου".

Όπως αναφέρει ο Hilgard (Χασάπης, 1970,σελ.6) "η προσωπικότης είναι το σύνολο των χαρακτηριστικών και των

τρόπων συμπεριφοράς, τα οποία καθορίζουν τη μοναδικότητα της προσαρμογής ενός ατόμου προς το περιβάλλον του".

Με τον όρο "προσωπικότητα" ο Eyslyck (Χασάπης, 1970, σελ.6) ορίζει "μία κατά το μάλλον ή ήττον σταθερά και διαρκή οργάνωση του χαρακτήρα, της συναισθηματικής ιδιοσυγκρασίας, της διανοητικής καταστάσεως και της φυσικής διάπλασης ενός ατόμου, τα οποία καθορίζουν το μοναδικό, για το άτομο αυτό, τρόπο προσαρμογής προς το περιβάλλον του".

Σύμφωνα με το Munn (Χασάπης, 1970, σελ.6) προσωπικότητα είναι "η πλέον χαρακτηριστική ολοκλήρωση της δομής και των δραστηριοτήτων του ατόμου, η οποία έχει το χαρακτηριστικό της μοναδικότητας και της διαφοροποίησής του από τα άλλα άτομα".

Τέλος, όπως αναφέρει ο Woodworth (Χασάπης, 1970, σελ.6) "η προσωπικότητα είναι η ολική ποιότητα της συμπεριφοράς ενός ατόμου, όπως αυτή συνδέεται με τις χαρακτηριστικές του συνήθειες σκέψης και έκφρασης".

Στη μελέτη αυτή υιοθετείται ο ορισμός που δίνουν οι Eysenck και ο Ι.Χασάπης.

Κοινωνικοποίηση (Socialization)

Με τον όρο "κοινωνικοποίηση" ο Τσαούσης (1989, σελ.152) ορίζει "τη διαδικασία της κοινωνικής αναπαραγωγής ενός κοινωνικού συνόλου. Την εσωτερίκευση εκ μέρους του ατόμου των κανόνων συμπεριφοράς, των τρόπων ενέργειας και του συστήματος αξιών ενός κοινωνικού συνόλου".

Ο όρος "κοινωνικοποίηση" αναφέρεται και σ' αυτό που ορίζει ο Γ.Κιτσαράς (1988, σελ.20) "ως την κοινωνική μάθηση, ένταξη,

ενσωμάτωση και προσαρμογή του ατόμου στους κόλπους της κοινωνίας, δηλαδή, η διαδικασία που απαιτείται για να πάρει κάθε άτομο ξεχωριστά την κοινωνική του υπόσταση αλλά και τη συλλογική του ταυτότητα".

Σύμφωνα, τώρα, με τον Ι.Παρασκευόπουλο (1985,σελ.88) "κοινωνικοποίηση είναι η διαδικασία με την οποία το παιδί μαθαίνει να συμπεριφέρεται κατά τα πρότυπα της ομάδας στην οποία προορίζεται να ζήσει και να δράσει. Μέσω της διαδικασίας αυτής το παιδί αποκτά την κοινωνική συνείδηση και τον αυτοέλεγχο που απαιτείται για να γίνει υπεύθυνο μέλος της κοινότητας".

Ο Δ.Τσαρδάκης (1987,σελ.23) ορίζει την κοινωνικοποίηση σαν "εκείνη τη διαδικασία, μέσω της οποίας το κάθε άτομο χωριστά, που μεγαλώνει μέσα σ' ένα κοινωνικό σύστημα, παίρνει μια κοινωνική υπόσταση".

Τέλος ο Helmut Fend (Τσαρδάκης,1987,σελ.27) καταλήγει στον ορισμό ότι "κοινωνικοποίηση σημαίνει ότι το άτομο με την εκμάθηση των προσδοκιών των ρόλων εξελίσσεται σ' ένα κοινωνικό ον ικανό να ενεργεί, δηλαδή να μεταβάλλεται σ' ένα φορέα κοινωνικών συστημάτων-ρόλων και μέσω αυτής της διαδικασίας συμβάλλει στην αναπαραγωγή της κοινωνίας".

Ο ορισμός που υιοθετείται στη μελέτη αυτή είναι αυτός που δίνει ο Ι.Παρασκευόπουλος.

Προσχολική Παιδαγωγική (Pre-school education)

Με τον όρο αυτό ο Γ.Κιτσαράς (1988,σελ.16) ορίζει "την επιστήμη που ασχολείται με την αρμονική σωματική και

ψυχοπνευματική ανάπτυξη του νηπίου, τη διάπλαση του χαρακτήρα, της συμπεριφοράς και της προσωπικότητάς του και επιδιώκει την ομαλή και αρμονική ένταξή του στο κοινωνικό σύνολο".

Οικογένεια (Family)

Ο όρος "οικογένεια" σύμφωνα με τον Τσαούση (1989,σελ.192) αναφέρεται "στη νόμιμη και μόνιμη και κατά κανόνα τυπική γεννητήσια ένωση των δύο συζύγων με τα τέκνα τους, που περιλαμβάνει συχνά και τρίτα πρόσωπα που συνδέονται με στενούς δεσμούς συγγένειας με έναν από τους συζύγους".

Ο Τσαρδάκης (1987,σελ.33) ορίζει την οικογένεια σαν μια κοινωνικά αναγνωρισμένη και παραδοσιακά καθιερωμένη μορφή συμβίωσης των μελών της κοινωνίας. Αυτή σχηματίζει την αρχική βιολογική και κοινωνική κοινότητα, της οποίας βασικός σκοπός είναι η διατήρηση του ανθρώπινου είδους μέσω της αναπαραγωγής των μελών της κοινωνίας".

Αλλά και ο Dieter Claessey (Τσαρδάκης,1987,σελ.33) χαρακτηρίζει την οικογένεια "ως τόπο αναπαραγωγής της κοινωνίας μέσα στον οποίο επιτυγχάνεται η άναπλήρωση μιας ύπαρξης, η οποία κινδυνεύει μέσω της φυσικής αποχώρησης της μεγαλύτερης γενιάς. Μέσα στην οικογένεια παράγεται η απαραίτητη νέα γενιά, η οποία παιδαγωγείται σύμφωνα με τους προδιαγεγραμμένους κανόνες της κοινωνίας".

Ο Τσαούσης (1979,σελ.355) δίνει και κάποιο άλλο ορισμό για την οικογένεια λέγοντας ότι είναι "ένος πολύσκοπος κοινωνικός μηχανισμός ένταξης και ενσωμάτωσης του ατόμου στο κοινωνικό σύνολο και παράλληλα εξασφάλισης της ανανέωσης του κοινωνικού

συνόλου και διατήρησης της ταυτότητάς του. Οι βασικές λειτουργίες της κατατείνουν στη θεμελίωση και συντήρηση της κοινωνικής συνοχής και στην ικανοποίηση θεμελιακών βιοτικών αναγκών των μελών της, ανάμεσα στις οποίες ιδιαίτερη θέση κατέχει η προστασία τους από τους κινδύνους που προέρχονται από το φυσικό και το ευρύτερο κοινωνικό τους περιβάλλον".

Τέλος, ο ορισμός που δίνει η Μεγάλη Παιδαγωγική Εγκυκλοπαίδεια (1968, Τόμος 4, σελ.178) θεωρεί την οικογένεια στην κοινωνιολογική της σημασία ως "βασικό κοινωνικό κύτταρο, το οποίο θεμελιωδώς αποτελείται από τους γονείς και τα τέκνα. Εκτεινόμενος ο όρος μπορεί να περιβάλλει ευρύτερες κοινωνικές ομάδες, αποτελούμενες από μέλη, τα οποία συνδέονται δια συγγένειας αίματος ή αγχιστείας".

Σ' αυτή τη μελέτη υιοθετείται ο ορισμός που δίνεται στην Μεγάλη Παιδαγωγική Εγκυκλοπαίδεια.

Εκπαίδευση (Education)

Ο όρος "εκπαίδευση" αναφέρεται σ' αυτό που ορίζει ο Ε.Ντυρκάιμ (Τσαούσης, 1989, σελ.78) "ως τη δράση που κατευθύνεται από τις γενιές των ενηλίκων στις γενιές εκείνες που δεν είναι ακόμα αρκετά ώριμες για την κοινωνική ζωή. Η δράση αυτή έχει σκοπό να προκαλέσει και ν' αναπτύξει στο παιδί ορισμένες φυσικές, πνευματικές και ηθικές καταστάσεις που απαιτούν από αυτό τόσο η πολιτική κοινωνία στο σύνολό της όσο και το ιδιαίτερο κοινωνικό περιβάλλον, για το οποίο προορίζεται το παιδί".

Όπως αναφέρει τώρα ο Γ.Κιτσαράς (1988, σελ.19) η

εκπαίδευση είναι "αυτή η οργανωμένη διαδικασία αγωγής και μάθησης που γίνεται από το κράτος ή από άλλους φορείς και παρέχεται από τους διαφόρους τύπους σχολείων".

Αλλά και ο Τσαούσης (1989,σελ.78) ορίζει την εκπαίδευση "ως μορφή εξειδικευμένης κοινωνικοποίησης που ασκείται κατά κανόνα από φορείς που βρίσκονται έξω από την οικογένεια και έχει ως περιεχόμενό της τη μετάδοση γνώσεων, δεξιοτήτων και μορφών ενέργειας ή συμπεριφοράς".

Τέλος, με τον όρο "εκπαίδευση" ο Helmut Fend (1989,σελ.55) ορίζει "όλα τα μέτρα - τυπικά και άτυπα - τα οποία παίρνουν οι ενήλικες κατά την αλληλεπίδραση με τους ενηλικιούμενους, για να προκαλέσουν μαθησιακές καταστάσεις οι οποίες οδηγούν σ' επιθυμητά αποτελέσματα".

Ο ορισμός που υιοθετείται στη μελέτη αυτή είναι αυτός που δίνει ο Γ.Κιτσάρης.

Αγωγή (Education)

Σύμφωνα με τον Τσαρδάκη (1987,σελ.21) η αγωγή είναι "μια μακροχρόνια διαδικασία που αρχίζει από τη στιγμή της γέννησης (ή και πιο πριν) και σκοπεύει στην εξέλιξη όλων εκείνων των προδιαθέσεων και ικανοτήτων, οι οποίες οφείλουν να το βοηθήσουν να γίνει μια αυτόνομη προσωπικότητα".

Ο W.Bezinka (1964,σελ.198) ορίζει την αγωγή σαν "σκόπιμα και προγραμματισμένα μέτρα ή σκόπιμες πράξεις μέσω των οποίων οι ηλικιωμένοι προσπαθούν να υπεισέλθουν στη δημιουργία της παιδικής ύπαρξης, με σκοπό αν υποστηρίξουν τις μαθησιακές ικανότητες ή να τις ενεργοποιήσουν. Αυτές κατευθύνουν το παιδί

σε κλίσεις και τρόπους συμπεριφοράς που θεωρούνται από τους γονείς επιθυμητοί".

Ο όρος "αγωγή όπως αναφέρεται στη Μεγάλη Παιδαγωγική Εγκυκλοπαίδεια (1967, Τόμος 1, σελ.31) είναι "το σύνολο των ενεργημάτων, δια των οποίων ο άνθρωπος υπερβαίνει το φυτικό και βιολογικό επίπεδο της ύπαρξής του φθάνει στη σωματοψυχική του ωριμότητα και στην πνευματική του τελείωση".

Τέλος ο Γ.Κιτσαράς (1988, σελ.18) χαρακτηρίζει ως "αγωγή", "την προσπάθεια διαμόρφωσης ή και αλλαγής της συμπεριφοράς του παιδιού με συνειδητές ή ασυνειδητές, μεθοδευμένες ή αμεθοδευτες επιδράσεις ατόμου ή του κοινωνικοπολιτιστικού περιβάλλοντος".

Γι' αυτή τη μελέτη υιοθετείται ο ορισμός που δίνει ο Γ.Κιτσαράς.

Κοινωνική εργασία (Social Work)

Η Χριστίνα Βάγια (1984, σελ.77) ορίζει την κοινωνική εργασία ως "μια εφαρμοσμένη κοινωνική επιστήμη η οποία υποστηρίζει τη βελτιοποίηση των αναπτυξιακών υπηρεσιών, αναγνωρίζοντας και υποστηρίζοντας στην πράξη το αναφαίρετο δικαίωμα του ανθρώπου να διεκδικήσει κοινωνική δικαιοσύνη και προσωπική ευημερία, κινητοποιώντας τις δυνάμεις του μέσα από την ατομική πρωτοβουλία και τη συλλογική δράση".

Σύμφωνα με τον Τσαούση (1989, σελ.143) η κοινωνική εργασία "είναι ο επιστημονικός και επαγγελματικός κλάδος για την άσκηση της κοινωνικής πρόνοιας σε ατομικό και σε συλλογικό επίπεδο (ομάδας και κοινότητας) με τη χρήση και εφαρμογή

μεθόδων και γνώσεων της κοινωνιολογίας, της ψυχολογίας και διαφόρων κλάδων των άλλων κοινωνικών επιστημών".

Ο ορισμός που δίνει η Χριστίνα Βάγια είναι αυτός που υιοθετείται σ' αυτή τη μελέτη.

Κοινότητα (Community)

Με τον όρο "κοινότητα" ο M.Ross (1972,σελ.15) ορίζει "μια ομάδα από ανθρώπινα όντα εγκατεστημένα σε μία αρκετά συμπαγή και συνεχόμενη γεωγραφική περιοχή που έχει σημαντικά στοιχεία κοινής ζωής, καθώς αυτά εκδηλώνονται από τους τρόπους ζωής (συμπεριφορά), τις συνθήκες, τις παραδόσεις και τους τρόπους επικοινωνίας".

Κατά τον ορισμό που έδωσε η Επιτροπή Κοινοτικής Ανάπτυξης του Εθνικού Ιδρύματος (Ν.Αημναίου,1983,σελ.10) "κοινότης είναι το σύνολο ανθρώπων διαβιούντων εις τον αυτόν χώρον και συνδεομένων αμέσως διά κοινών βεσμών, αναγκών και επιδιώξεων".

Τέλος ο Πάρσονς (Ε.ΠΟΙ.ΖΩ,Ιούνιος 1988,σελ.3) ορίζει ότι η κοινότητα "είναι ένα περιορισμένο σε μέγεθος σύνολο προσώπων που κατοικούν σε μια περιορισμένη σε έκταση περιοχή, συνδέονται μεταξύ τους με ισχυρούς και διαρκείας δεσμούς, έχουν σαν βάση καθημερινών δραστηριοτήτων τους την περιοχή που κατοικούν και μπορούν να ζήσουν σ' αυτή την περιοχή τους και ν' αναπτύξουν εκεί όλες τις κοινωνικές τους σχέσεις".

Στη μελέτη αυτή υιοθετείται ο ορισμός που δίνει ο M.Ross.

Ανάπτυξη (Development)

Με τον όρο "ανάπτυξη" ο Τσαούσης (1989,σελ.23) ορίζει "μια ιστορικά παρατηρούμενη διαδικασία μετάβασης κοινωνιών από μια φάση ωριμότητας σε μιαν άλλη ανώτερη".

Ο όρος "ανάπτυξη" αναφέρεται και σ' αυτό που ορίζει ο Ι.Παρασκευόπουλος (1985,σελ.36) ότι είναι "μια προοδευτική σειρά από αλλαγές σε δομές, λειτουργίες και μορφές συμπεριφοράς, οι οποίες τείνουν στην πλήρη ενεργοποίηση και εκδίπλωση όλων των χαρακτηριστικών και ιδιοτήτων του ατόμου. Είναι μια συνεχής μεταδόμηση του ψυχισμού που τείνει προς έναν ορισμένο σκοπό, την ώριμη συμπεριφορά".

Ο ορισμός που δίνει ο Παρασκευόπουλος υιοθετείται σ' αυτή τη μελέτη.

Κ Ε Φ Α Λ Α Ι Ο Ι Ι

Α. ΓΕΝΙΚΗ ΘΕΩΡΗΣΗ ΤΗΣ ΠΡΟΣΧΟΛΙΚΗΣ ΑΓΩΓΗΣ

1. Η ΕΝΝΟΙΑ ΤΗΣ ΠΡΟΣΧΟΛΙΚΗΣ ΑΓΩΓΗΣ

Η αναφορά στην έννοια της αγωγής γενικότερα και πιο συγκεκριμένα της προσχολικής αγωγής κρίνεται αναγκαία σ' όλη αυτή την προσπάθεια προσέγγισης της λειτουργίας του θεσμού των Κρατικών Παιδικών Σταθμών, αφού άλλωστε όλο το περιεχόμενο του θεσμού αυτού εντάσσεται μέσα στο σύστημα της προσχολικής εκπαίδευσης και στοχεύει στην πολύπλευρη αγωγή του παιδιού της νηπιακής ηλικίας.

"Το πρόβλημα της αγωγής του ανθρώπου είναι τόσο παλιό όσο και η ίδια η ανθρωπότητα. Αυτό σημαίνει ότι από την εποχή του πρωτόγονου ανθρώπου υπάρχει το πρόβλημα της ένταξης του εξελισσόμενου παιδιού σε ορισμένες κοινωνικές μορφές ζωής. Αυτές οι κοινωνικές μορφές ζωής είναι διαφορετικές από εποχή σε εποχή, από χώρα σε χώρα, από λαό σε λαό και ανταποκρίνονται σ' εκείνες τις κοινωνικο-πολιτισμικές συνθήκες ενός λαού για την εποχή που αναφέρονται. Οι σκοποί και οι μέθοδοι της αγωγής στους διάφορους λαούς προσαρμόζονται κάθε φορά στις κοινωνικές αλλαγές και προσανατολίζονται στην εξέλιξη των επισημών της αγωγής καθώς επίσης και στην κοινωνικο-πολιτική και οικοδομική ζωή της χώρας" (Α.Τσαρδάκης, 1987, σελ. 17).

Ο Α.Τσαρδάκης (1987, σελ.21) ορίζει την αγωγή σαν "μια μακροχρόνια διαδικασία, η οποία αρχίζει από τη στιγμή της

γέννησης ή μάλλον πριν από τη γέννηση του παιδιού και σκοπεύει στην εξέλιξη όλων εκείνων των προδιαθέσεων και ικανοτήτων, οι οποίες οφείλουν να το βοηθήσουν να γίνει μια αυτόνομη προσωπικότητα και να λάβει μέρος ενεργά στις διαδικασίες του κοινωνικού συστήματος".

Εάν θέλαμε να αποδώσουμε το περιεχόμενο της συστηματικής και σκόπιμης αγωγής θα λέγαμε ότι η αγωγή είναι όλοι οι όροι και οι προϋποθέσεις που πρέπει να εξασφαλιστούν για να επιτευχθούν οι σκοποί της, γι' αυτό και θα πρέπει ν' απαρτίζεται από στοιχεία όπως: ο παιδαγωγός, το παιδί, οι διαπροσωπικές σχέσεις, τα μορφωτικά αγαθά, οι ρόλοι και οι σκοποί. Όλα αυτά τα στοιχεία είναι αλληλένδετα και επηρεάζονται από το κοινωνικό, πολιτικό και οικονομικό περιβάλλον μέσα στο οποίο εντάσσονται και οι σχολικές μονάδες και γενικότερα οι μονάδες εκπαίδευσης (Δ.Τσουρέκης, 1981).

Ο Δ.Τσουρέκης (1981,σελ.21) στο βιβλίο του "Σύγχρονη Παιδαγωγική" περιγράφει με πολύ παραστατικό τρόπο το περιεχόμενο της αγωγής ως εξής:

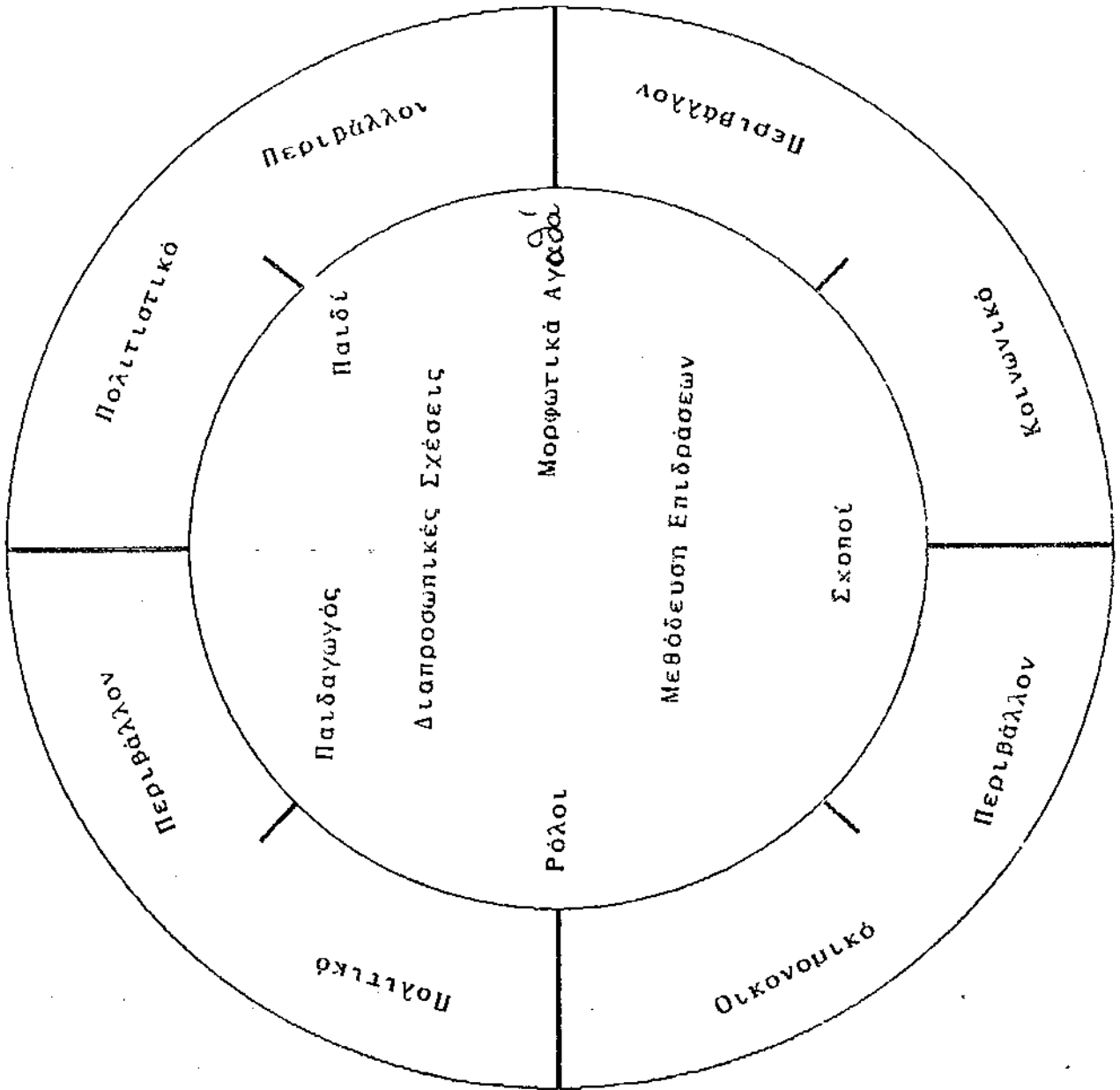

Η αγωγή ξεκινά από τις επιδράσεις που δέχεται το παιδί μέσα στο οικογενειακό του περιβάλλον. Το μεγαλύτερο όμως μέρος της αγωγής αυτής πραγματοποιείται και ολοκληρώνεται μέσα στο σχολικό χώρο με τη βοήθεια κατάλληλα εκπαιδευμένων παιδαγωγών. Η αγωγή που εφαρμόζεται για τα παιδιά που δε συμμετέχουν στο θεσμό της υποχρεωτικής εκπαίδευσης καλείται προσχολική αγωγή. Αυτή η βαθμίδα αγωγής είναι η πρώτη και οργανωμένη επίδραση που ασκεί ο παιδαγωγός στο αναπτυσσόμενο παιδί με σκοπό να διευκολύνει την πνευματική του εξέλιξη και να το μυήσει σε πνευματικές ενέργειες που θα το μαθητοποιήσουν.

Όπως αναφέρει ο Δ. Παυλόπουλος (1990) λέγοντας προσχολική αγωγή δεν εννοούμε μόνο αυτή που συντελείται από τη γέννηση του παιδιού μέχρι την είσοδό του στο χώρο της υποχρεωτικής εκπαίδευσης αλλά και την επίδραση που ασκείται κατά το χρόνο πριν της γεννήσεώς του. Ο ίδιος τονίζει πως έχει διαπιστωθεί από την εμπειρική παρατήρηση και την επιστημονική έρευνα ότι η ενδομήτριος ζωή του ανθρώπου είναι καθοριστικής σημασίας για τη μετέπειτα ζωή του. Η χρονική αυτή περίοδος πριν από τη γέννηση έχει παιδευτική σημασία και σημαδεύει τη σωματική και ψυχική διαμόρφωση του ατόμου. Όλο αυτό το διάστημα από τη στιγμή της σύλληψης και όλη τη διάρκεια της εγκυμοσύνης με τη συναισθηματική ζωή της εγκύου, τη διατροφή της ή την προσβολή της ίδιας από τυχόν νοσήματα, ασκεί σημαντική επίδραση στη ζωή του εμβρύου και κρίνει σε μεγάλο βαθμό την μετέπειτα εξέλιξή του.

Από αυτά λοιπόν συμπεραίνει κανείς ότι η προσχολική αγωγή ουσιαστικά πραγματώνεται χρονικά σε δύο περιόδους, στην

περίοδο πριν από τη γέννηση και στην περίοδο μετά από τη γέννηση που καλύπτει όλο το διάστημα μέχρι την είσοδο του παιδιού στο Δημοτικό σχολείο, διάστημα που από πολλούς αποκαλείται και περίοδος της προσχολικής ηλικίας.

Ο Γ.Κιτσαράς (1988) στο βιβλίο του "Εισαγωγή στην Προσχολική Παιδαγωγική" τονίζει ότι ο όρος "προσχολική αγωγή" σήμερα δεν ανταποκρίνεται στο περιεχόμενό του και υποστηρίζει ότι οι έννοιες για την αγωγή του ατόμου, πριν αυτό συμμετάσχει στο σύστημα της υποχρεωτικής εκπαίδευσης διαφέρουν ανάλογα με το κριτήριο αξιολόγησης που παίρνεται κάθε φορά υπόψη. Έτσι λοιπόν με κριτήριο την ηλικία έχουμε τις έννοιες βρεφική αγωγή, αγωγή μικρών παιδιών, πρώιμη αγωγή όταν αναφερόμαστε στη μικρή ηλικία. Όταν το κριτήριο αφορά την αγωγή, τη μόρφωση και το βαθμό κοινωνικοποίησης, βρίσκουμε μεγαλύτερη ποικιλία εννοιών. Με το κριτήριο αυτό έχουμε πιο ακριβή διατύπωση των εννοιών αφού αναφερόμαστε σε συγκεκριμένο ίδρυμα σαν χώρος αγωγής, έτσι ώστε να γίνεται λόγος για αγωγή παιδικών σταθμών, νηπιαγωγείων, οικογενειακή αγωγή. Η χρονική διάρκεια σαν αξιολογικό κριτήριο μας δίνει τις έννοιες προσχολική αγωγή ή προσχολική παιδαγωγική. Και όταν μιλάμε για ουδέτερο χρόνο αγωγής πριν την είσοδο στο σχολείο αναφερόμαστε στην αγωγή της προσχολικής ηλικίας. Τέλος όταν έχουμε μια ανεξάρτητη περιοχή αγωγής παιδιών πριν την είσοδό τους στο σχολείο αναφερόμαστε στο γενικό όρο "στοιχειώδη αγωγή".

Από όλα αυτά που αναφέρθηκαν γίνεται σαφές ότι υπάρχει δυσκολία οριοθέτησης και γενικής αποδοχής της έννοιας "προσχολική αγωγή". Σήμερα, στη χώρα μας ο όρος αυτός έχει καθιερωθεί και είναι πιθανό να μην ανταποκρίνεται στο

περιεχόμενό του. Αυτό βέβαια δεν εμποδίζει και τη χρησιμοποίηση άλλων όρων πέρα του συγκεκριμένου. Πάντως θα πρέπει να γνωρίζουμε ότι η γλώσσα μας δεν πρέπει να είναι και δεν είναι νεκρή απογραφή απaráλλακτων εννοιών αλλά πρέπει να εμπλουτίζεται με νέους όρους ή σημασιολογικές αλλαγές παλαιότερων ή νεώτερων εννοιών (Γ.Κιτσαράς,1988) και αυτό πρέπει να λαβαίνουμε υπόψη μας και στην περίπτωση του όρου "προσχολική αγωγή". Πέρα όμως από εννοιολογικές οριοθετήσεις και αμφισβητήσεις όρων επιβάλλεται να δοθεί το μεγαλύτερο βάρος στο περιεχόμενο, την ποιότητα και τον τρόπο που παρέχεται η προσχολική αγωγή. Αν θέλουμε μια δημοκρατική κοινωνία όπου θα έχει παραγκωνιστεί η ανισότητα, είναι ανάγκη μέσω της ποιοτικής αλλαγής να καλυφθούν οι ανεπάρκειες της φύσης και του περιβάλλοντος και να δημιουργηθούν όροι που θα διεγείρουν όλες τις παιδικές λειτουργίες. Μέσω αυτής της ποιοτικής προσχολικής αγωγής κάθε παιδί, όταν ενηλικιωθεί, θα μπορέσει να φτάσει στις θέσεις εκείνες από τις οποίες θα προσφέρει τις μεγαλύτερες υπηρεσίες στους άλλους, στο σύνολο, βρίσκοντας ταυτόχρονα και την καλύτερη προσωπική του ισορροπία.

2. Η ΠΡΟΣΧΟΛΙΚΗ ΑΓΩΓΗ ΜΕΣΑ ΑΠΟ ΤΟΥΣ ΑΙΩΝΕΣ - ΙΣΤΟΡΙΚΗ ΑΝΑΣΚΟΠΗΣΗ

Δεν υπάρχει κανείς σήμερα που να μη γνωρίζει πόσο σοβαρή σημασία έχει για τη ζωή και την πρόοδο του ατόμου η "αγωγή". Και καθένας έχει ακούσει έστω και τυχαία πόσο βάρος αυτής της αγωγής πέφτει στην προσχολική ηλικία. Γι' αυτό και η αναδρομή

αυτή σαν αναπόσπαστο κομμάτι της όλης μελέτης του θέματος στοχεύει στην παρουσίαση της πορείας της προσχολικής αγωγής από την εποχή των μεγάλων της αρχαιότητας, Πλάτωνα και Αριστοτέλη μέχρι τη σημερινή της μορφή. ΑΡΧΑΙΑ ΕΛΛΑΔΑ: Η ιδέα της ανάγκης της προσχολικής αγωγής, όχι μόνο αυτή αλλά και η μέθοδός της και ακόμη η υποχρέωση που έχει η πολιτεία να πάρει θέση απέναντι στο θέμα της προσχολικής αγωγής είναι σημεία στα οποία έδωσαν έμφαση και οι Έλληνες στα αρχαία χρόνια. Πρώτος ο Πλάτωνας στα έργα του "Πολιτεία" και "Νόμοι" τονίζει τη σημασία των πρώτων χρόνων της παιδικής ηλικίας και αναφέρεται στην αναγκαιότητα συγκέντρωσης των νηπίων σε κατάλληλο για τη φύση τους ίδρυμα και την ανατροφή τους με παιγνιώδη τρόπο. Πιστεύει στην αναγκαιότητα της κοινωνικής αγωγής και θεωρεί απαραίτητο να δημιουργούνται ευκαιρίες στα νήπια για ν' αποκτήσουν καλούς τρόπους, ήθος και ευγένεια (Κατέρας, 1987). Ο Πλάτωνας θεωρεί το παιχνίδι άριστο μέσο για τη διάπλαση των παιδιών και υποστηρίζει ότι μέσω αυτού τα παιδιά θ' αποκτήσουν καλές συνήθειες και θα ικανοποιήσουν την τάση τους για κίνηση και δράση. Με την υπόδειξή του "παίζοντας τρέφε τους παίδας" θεωρείται εισηγητής του παιχνιδιού στη διδακτική πράξη (Κατέρας, 1987). Οι παιδαγωγικές αρχές του Πλάτωνα για την αγωγή των νηπίων ήταν πρωτοποριακές και το σύστημα που πρότεινε για τα νήπια της εποχής περιλαμβάνει αρχές που εξακολουθούν να χαρακτηρίζουν όλα τα σύγχρονα προσχολικά συστήματα.

Από την άλλη πλευρά ο Αριστοτέλης παρουσίασε παιδαγωγικές αρχές που αρκετά μεταγενέστεροι στοχαστές και παιδαγωγοί τις έλαβαν σοβαρά υπόψη τους.

Στα "Πολιτικά" του τονίζει την ανθρωπιστική και κοινωνική αξία της πρώιμης αυτής αγωγής και επισημαίνει ότι η αγωγή προετοιμάζει το παιδί έτσι ώστε να είναι ικανό να εκπληρώσει τα καθήκοντα του πολίτη και να ευτυχήσει στη ζωή.

Ο Αριστοτέλης προχωρώντας πέρα από τις διαπιστώσεις του Πλάτωνα ανακάλυψε τη βαθιά επίδραση του περιβάλλοντος στο νήπιο.

Όπως και ο Πλάτωνας, επεσήμανε την παιδευτική αξία του παιχνιδιού στο νήπιο και της αγωγής στην προετοιμασία της μελλοντικής σταδιοδρομίας του (Κατέβας, 1987).

Η οικογένεια κατά τον Αριστοτέλη πρέπει να συμμετέχει στην αγωγή του παιδιού και μέσω ασκήσεων και παιχνιδιού να φροντίζει για το σωματικό του δυνάμωμα και μέσω της μουσικής την καλλιέργεια του χαρακτήρα του.

Άριστος ανατόμος της παιδικής ζωής, μελέτησε την εξέλιξη του παιδιού και υποστήριξε ότι αυτή συντελείται κατά στάδια. Και ανάλογα με το κάθε εξελικτικό στάδιο προτείνει και την κατάλληλη αγωγή.

Αρκετές από τις παιδαγωγικές του απόψεις για την προσχολική αγωγή είναι ορθές μέχρι και σήμερα και δε δίστασαν να τις επαναλάβουν μεταγενέστεροι όπως ο Ρουσσώ, ο Τζων Λοκ και άλλοι (Κυριαζοπούλου-Βαληνάκη, 1977).

ΡΩΜΑΙΚΗ ΕΠΟΧΗ: Οι Ρωμαίοι κληρονόμησαν πολλά από την ελληνική εκπαίδευση. Η κυριότερη επιδίωξη της ρωμαϊκής αγωγής ήταν ν' αποκτήσει το άτομο πρακτικά εφόδια από την καθημερινή ζωή, την πολιτική και την κοινωνία.

Σταδιακά η πρακτική αυτή αγωγή, δηλαδή η αγωγή του πειθαρχημένου πολίτη εξασθένησε με την επίδραση των ιδεών της

αρχαίας Ελλάδας και του ελληνικού πολιτισμού. Ο σκοπός όμως της αγωγής δεν άλλαξε. Κύρια επιδίωξή της ήταν η δημιουργία του τέλειου πολίτη που διακρίνεται για την ηθική, ρητορική ικανότητα και πολιτική σκευαιότητα (Κατέβας, 1987).

Η αγωγή των Ρωμαίων επικεντρωνόταν κυρίως στην καλλιέργεια της πειθαρχίας με σκοπό την κατανόηση των νόμων και όχι τη μόρφωση.

Παρόλο που η αγωγή τη συγκεκριμένη εποχή δεν πήρε ποτέ τον ανθρωπιστικό χαρακτήρα που είχε στην αρχαία Ελλάδα, βρίσκουμε ωστόσο ορισμένους φιλόσοφους με ενδιαφέρουσες παιδαγωγικές ιδέες.

"Οφείλουμε μεγάλο σεβασμό στο παιδί" έλεγε ο Γιουβενάλης (60 μ.Χ.-140 μ.Χ.). "Να μορφωνόμαστε για τη ζωή και όχι για το σχολείο" τόνιζε ο Ξενέκας (4 π.Χ.-65 μ.Χ.) (Κατέβας, 1987).

Ένας από τους πιο σπουδαίους Ρωμαίους παιδαγωγούς ήταν ο Κουιντιλιανός. Πίστευε ότι η αγωγή αρχίζει από τη γέννηση και γίνεται σταδιακά. Επίσης υποστήριζε ότι ο δάσκαλος πρέπει στη διδασκαλία του να χρησιμοποιεί το παιχνίδι και ότι οι γονείς διδάσκουν τα χρηστά ήθη με το παράδειγμα και την άσκηση.

Εξίσου αξιόλογος ήταν και ο Πλούταρχος (46 π.Χ.-42 μ.Χ.) που έζησε στη μεγάλη ακμή του ρωμαϊκού κράτους. Οι παιδαγωγικές του ιδέες, αν και όχι πρωτότυπες, επηρέασαν τους Ρωμαίους αλλά και Έλληνες της εποχής του. Οι περισσότερες από τις παιδαγωγικές του απόψεις βρίσκονται στο έργο του "Περί Παιδων Αγωγής" (Κατέβας, 1987). Υποστήριζε ότι η αγωγή πρέπει να αρχίζει από τη στιγμή της γέννησης και ότι το παιδί πρέπει ν' ανατρέφεται αποκλειστικά από τη μητέρα του. Η αγωγή σύμφωνα μ' αυτόν πρέπει να βοηθήσει το παιδί να χρησιμοποιεί

ωσατά το λόγο. Αντίθετα με σημερινούς παιδαγωγούς δίνει σημασία στις έμφυτες ικανότητες και τονίζει ότι η συνεχής άσκηση είναι το καταλληλότερο μέσο με το οποίο η αγωγή είναι και θα μπορέσει να αναπληρώσει τις αδυναμίες ορισμένων παιδιών που η φύση τα προίκισε με λιγότερα προσόντα (Κατέβας, 1987). Το παιδαγωγικό έργο του Πλούταρχου άσκησε μεγάλη επίδραση στη θεωρία της αγωγής και μερικές από τις θεωρίες του επαληθεύτηκαν με την επιστημονική έρευνα ακόμη και σήμερα.

ΒΥΖΑΝΤΙΝΗ ΕΠΟΧΗ: Το Βυζάντιο, όπως γνωρίζουμε, ανέπτυξε αξιόλογο πνευματικό πολιτισμό που τον χαρακτήριζε η μεγάλη ανάπτυξη των γραμμάτων του 4ου μ.Χ. αιώνα. Μέσα σ' αυτή την περίοδο βρίσκουμε την προσφορά των Πατέρων της Εκκλησίας στα έργα των οποίων βρίσκονται οι παιδαγωγικές τους ιδέες (Κατέβας, 1987). Πίστευαν ότι οι πρώτες συνήθειες των παιδιών είναι ανεξίτηλες και ότι οι γονείς πρέπει να συνηθίζουν τα παιδιά στις χριστιανικές αρετές και να τα παραδειγματίζουν στα καλά έργα. Ο Χρυσόστομος υποστηρίζει ότι η αγωγή των αισθήσεων και συγκεκριμένα της όρασης και της ακοής είναι πρωταρχική επιδίωξη της αγωγής του νηπίου. Ο Βασίλειος και ο Γρηγόριος πιστεύουν ότι σε κάθε χρονικό στάδιο πρέπει να δίνονται οι κατάλληλες εργασίες και ασκήσεις και θεωρούν κατάλληλη άσκηση στη μικρή ηλικία, το παιχνίδι.

Πέρα από τους Πατέρες της Εκκλησίας όλοι οι εθνικοί και χριστιανοί φιλόσοφοι της Βυζαντινής εποχής θεωρούσαν την οικογένεια το πρώτο σχολείο του παιδιού (Κατέβας, 1987). Θα πρέπει τέλος να αναφερθεί ότι η προσχολική αγωγή στο Βυζάντιο ήταν σε υψηλότερα επίπεδα από ότι στη Ρώμη, γεγονός που το αποδίδουν σε μεγάλο βαθμό στη χριστιανική θρησκεία.

ΜΕΣΑΙΩΝΑΣ-ΑΝΑΓΕΝΝΗΣΗ: Η εκπαίδευση στη Δυτική Ευρώπη

χαρακτηριζόταν για το θρησκευτικό προσανατολισμό της και την προσήλωσή της στη σχολαστική απομνημόνευση των γνώσεων.

Προσπάθειες που έγιναν από ηγεμόνες για τη ποιοτική αναβάθμιση της εκπαίδευσης δεν μπόρεσαν να δώσουν λύση στον εκπαιδευτικό σκοταδισμό του Μεσαίωνα.

Μέσα σ' ένα τέτοιο εκπαιδευτικό κλίμα άμεση συνέπεια είναι το γεγονός ότι η προσχολική αγωγή παρέμενε άγνωστος θεσμός (Κατέβας, 1987).

Στην περίοδο της Αναγέννησης η προσχολική ηλικία γίνεται επίκεντρο ενδιαφέροντος ανθρωπιστών που προτείνουν μέτρα για σωστή νηπιακή διαπαιδαγώγηση. Σπουδαία θέση ανάμεσα σ' αυτούς είναι οι ανθρωπιστές Ραμπελά και Μοντέν. Υποστηρίζουν, για την εκπαίδευση των νηπίων, ότι έχει μεγάλη σημασία η γνώση του περιβάλλοντος και το παιδαγωγικό παιχνίδι καθώς και η ανάγκη να μαθαίνει το παιδί με δική του προσπάθεια. Χωρίς να προτείνουν κάποιο σύστημα προσχολικής αγωγής αποτέλεσαν με τις ιδέες τους βάση για το έργο των παιδαγωγών του 18ου αιώνα (Κατέβας, 1987).

Στις αρχές του 17ου αιώνα ο Πολωνός Ιωάννης Κομένιος (1582-1670) ασχολήθηκε συστηματικά με προβλήματα αγωγής. Στο έργο του "Μεγάλη Διδακτική" αναφέρει τις αρχές πάνω στις οποίες πρέπει να στηρίζεται η παιδική αγωγή. Παράλληλα στο έργο του "Σχολείο Νηπίων" ασχολείται με την αγωγή στη νηπιακή ηλικία (Κατέβας, 1987). ΑΠΟ ΤΟ 18Ο ΑΙΩΝΑ ΜΕΧΡΙ ΣΗΜΕΡΑ: Ο πρώτος σταθμός ιδρύθηκε στα 1769 στην Ελβετία. Παιδικοί σταθμοί εμφανίζονται την ίδια εποχή στη Γερμανία, Αγγλία, Σκωτία και Γαλλία με σκοπό τη φροντίδα και προστασία παιδιών

που χρειάζονταν περίθαλψη. Οι εξαθλιωμένες συνθήκες διαβίωσης και στερήσεις της εποχής επέβαλαν τη δημιουργία σταθμών "ασύλων" για ορφανά, φτωχά και εγκατελλειμένα παιδιά. Τα "άσυλα" αυτά που βασιζόνταν σε ενισχύσεις φιλανθρώπων και στεγάζονταν σε αποθήκες και εκκλησίες, εξαπλώθηκαν σ' όλες τις χώρες της Ευρώπης στα μέσα του 18ου αιώνα (Δαράκη-Χατζηκωνσταντίνου, 1981). Ο παιδικός σταθμός ήταν ένα κοινωνικό μέτρο παιδικής προστασίας αλλά απέιχε πολύ από το να γίνει ο "παράδεισος" των μικρών παιδιών. Με το "παιδαγωγικό πτωχοκομείο" του Pestalozzi στο Neuhof της Ελβετίας και το "νέο ίδρυμα" του εργοστασιάρχη Owen στο Lanark της Αγγλίας (1816) τα πράγματα μπαίνουν σ' ένα πιο σωστό δρόμο. Αργότερα με την εξέλιξη της παιδαγωγικής επιστήμης συνειδητοποιήθηκε η ανάγκη της εκπαίδευσης και διαπαιδαγώγησης των παιδιών από ανθρώπους με ειδικές παιδαγωγικές γνώσεις (Κυριαζοπούλου-Βαληνάκη, 19977). Μια κάποια περισσότερο μεθοδευμένη αρχή για τους παιδικούς σταθμούς ξεκίνησε και συνδέθηκε στενά με την εκβιομηχάνιση, όταν οι γυναίκες για οικονομικούς και κοινωνικούς λόγους αναγκάστηκαν να εργαστούν έξω από τα σπίτια τους. Οι παιδικοί σταθμοί στα πρώτα χρόνια λειτουργίας τους ταυτίστηκαν με το νηπιαγωγείο. Πρωτοπόρος για τις παιδαγωγικές του αντιλήψεις ήταν ο Φραίμπελ (Frobel). Ο ίδιος πίστευε πως "ο παιδικός σταθμός είναι ένα "φυτώριο" με τον κηπουρό του όπου αναπτύσσονται οι ανθρώπινοι βλαστοί όπως οι βλαστοί των φυτών" (Δαράκη-Χατζηκωνσταντίνου, 1981, σελ.21). Ο 18ος αιώνας σηματοδεύτηκε από την εμφάνιση του μεγάλου παιδαγωγού Ρουσσώ (J.J.Rousseau) που με το παιδαγωγικό του έργο "Αιμίλιος" παρουσίασε ένα εκπαιδευτικό πρόγραμμα που στόχευε στην

ικανοποίηση των αναγκών του παιδιού (Jean Chateau, 1968). Μεγάλη είναι η συμβολή του Λοκ (John Locke) στην προσχολική αγωγή με την πίστη του στη παντοδυναμία μιας έγκαιρης αγωγής γιατί υποστήριζε ότι το παιδικό πνεύμα είναι "tabula rasa" δηλαδή άγραφος χάρτης (Κατέβας, 1987). Παρόλες τις προσπάθειες του Ρουσσώ, Λοκ, Πεσταλότσι, Όουεν, Ομπερλόν ως την αρχή του 19ου αιώνα η προσχολική αγωγή παρέμενε μια φιλανθρωπική υπηρεσία για τα ορφανά και απροστάτευτα παιδιά. Η συστηματική της διάδοση και αναγνώριση σαν αυτοδύναμη σχολικής βαθμίδας άργησε χρονικά αν και το νηπιαγωγείο πρωτοεμφανίστηκε σαν οργανωμένο σχολικό ίδρυμα το 1837 στη Γερμανία (Κατέβας, 1987). Οι βρεφικοί και Παιδικοί σταθμοί αυξήθηκαν μετά τον Α' Παγκόσμιο Πόλεμο ιδιαίτερα σε χώρες κατεστραμμένες από τα δεινά του πολέμου. Οι δυσκολίες στη λειτουργία τους ήταν ανυπέρβλητες στα πρώτα βήματα της ύπαρξής τους.

Με την πάροδο των χρόνων το ενδιαφέρον για την προσχολική αγωγή άρχισε να επεκτείνεται ραγδαία σ' όλο τον κόσμο, ανεξάρτητα από το επίπεδο κάθε χώρας. Η ανάπτυξή της προωθήθηκε από τις ενέργειες των μεγάλων διεθνών οργανισμών (Ηνωμένα Έθνη, Ουνέσκο, Συμβούλιο της Ευρώπης) και εξωκυβερνητικών οργανώσεων, μεταξύ των οποίων κατέχει ιδιαίτερη θέση η Παγκόσμια Οργάνωση Προσχολικής Αγωγής (OMEP). Το 1923 στη Διακήρυξη της Γενεύης βλέπουμε τους όρους για τα δικαιώματα του παιδιού, χωρίς αυτοί οι όροι να είναι ικανοποιητικοί. Το 1950 στους στόχους των Ηνωμένων Εθνών και στη Διακήρυξη των δικαιωμάτων του παιδιού (1959) τονίζεται η αναγκαιότητα της προσχολικής αγωγής. Η Γενική Συνέλευση των Ηνωμένων Εθνών στις 20-11-1959 αποφάσισε να διατυπώσει τη

"Διακήρυξη των Δικαιωμάτων του Παιδιού" (Κυριαζοπούλου-Βαληνάκη, 1977). Το 1961 το "Διεθνές Γραφείο Αγωγής" στη Γενεύη, μια από τις συνελεύσεις του αφιέρωσε στην προσχολική αγωγή. Στη σύσκεψη των Υπουργών Παιδείας της Ευρώπης, το 1969, πραγματοποιήθηκε εισήγηση με θέμα "το νηπιαγωγείο και το δημοτικό σχολείο απέναντι στις απαιτήσεις μιας αγωγής για όλους" δίνοντας σημασία στο ρόλο της προσχολικής αγωγής. Αργότερα το Συμβούλιο της Ευρώπης θέλοντας να εφαρμόσει τις συστάσεις των Υπουργών Παιδείας, ζήτησε από τις Κυβερνήσεις ν' ανταλλάξουν εμπειρίες στον τομέα του νηπιαγωγείου και του δημοτικού σχολείου σε μια συγκέντρωση ειδικών στο Στρασβούργο στις 8 και 9 Δεκεμβρίου του 1970. Τον Οκτώβριο του 1971 πραγματοποιήθηκε συνέδριο στη Βενετία με θέμα τους στόχους, τις μεθόδους και τα προβλήματα της προσχολικής αγωγής. Τέλος ακολούθησαν το 1974 έρευνες μιας ομάδας ειδικών για την αξιολόγηση των μεθόδων και μέσων προσχολικής εκπαίδευσης (Κυριαζοπούλου-Βαληνάκη, 1977).

Σήμερα η βελτίωση της προσχολικής αγωγής είναι κύρια φροντίδα των εκπαιδευτικών αλλά και κοινωνικών φορέων κάθε χώρας. Η αγωγή στους παιδικούς σταθμούς στηρίζεται ολοκληρωτικά πάνω σε αποτελέσματα επιστημονικών αναζητήσεων. Όλο και περισσότεροι επιστήμονες της παιδικής ψυχολογίας, της παιδαγωγικής και της βιολογίας οργανώνουν τα προγράμματα παιχνιδιών και απασχολήσεων προσαρμοσμένα στις ανάγκες τους, στη σωματική, συναισθηματική και πνευματική τους ανάπτυξη. Είναι μακριά πια η εποχή που ο παιδικός σταθμός ανέβλεπε μόνο στη διατροφή και φύλαξη των παιδιών από κινδύνους. Οι μέθοδοι αγωγής και οι τεχνικές διδασκαλίας στα προσχολικά κέντρα

μεταβλήθηκαν με το πέρασμα των χρόνων και άρχισαν να συμβαδίζουν με τις αλματώδεις εξελίξεις. Οι παιδικοί σταθμοί είναι σήμερα μια πραγματικότητα, ένας θεσμός όχι υποχρεωτικός αλλά σίγουρα απαραίτητος στις εμπειρίες των μικρών παιδιών, αφού σημεδεύει τη διαμόρφωση της προσωπικής τους ταυτότητας. Είναι μια όχι υποχρεωτική βαθμίδα εκπαίδευσης με διαφοροποιημένο πια σκοπό, με δική της οργάνωση και λειτουργία που κατοχωρώνεται νομικά και λειτουργεί βάση κανονισμού με ειδικά εκπαιδευμένο προσωπικό.

Σαν θεσμός κοινωνικός και παιδευτικός που έχει πια εξαπλωθεί πρέπει να προωθείται πολιτειακά και επιβάλλεται να προσέχθει όχι τόσο η παροχή του αλλά προπάντων η ποιότητά του.

3. ΟΙ ΘΕΩΡΗΤΙΚΟΙ ΤΗΣ ΠΡΟΣΧΟΛΙΚΗΣ ΑΓΩΓΗΣ

Η μελέτη της λειτουργίας των Κρατικών Παιδικών Σταθμών σαν ένα μέρος του όλου συστήματος της προσχολικής εκπαίδευσης και αγωγής θα ήταν ελλιπής αν δεν περιλάμβανε έστω και μια μικρή ενότητα των μεγάλων εκείνων παιδαγωγών που με την παρουσία τους έθεσαν τις βάσεις για μια ποιοτική προσχολική αγωγή σε παγκόσμιο επίπεδο. Αυτή η αναφορά στους προδρόμους αυτούς της προσχολικής αγωγής ξεκινά με το όνομα του Froebel (1782-1852) αφού είναι ο πρώτος που έγραψε μια θεωρία για την αγωγή της πρώτης παιδικής ηλικίας και διατύπωσε μια λεπτομερή μέθοδο για την εφαρμογή της. Διατύπωσε ένα σύστημα αγωγής που στηρίζεται στις ανάγκες του παιδιού και που ευνοεί την πνευματική του καλλιέργεια. Επηρεασμένος από τον Pestalozzi και από τη

συμβολή της μουσικής και του παιχνιδιού στην αγωγή των μικρών παιδιών, ίδρυσε το νηπιακό κήπο του Blankenburg το 1840 στο οποίο κυριαρχούσε το παιχνίδι και τα τραγούδια, δραστηριότητες που τις θεωρούσε βασικά μέσα αγωγής και κοινωνικής ανάπτυξης (Κυριαζοπούλου-Βαληνάκη, 1977). Έδωσε μεγάλη σημασία στην ανάλυση των γεωμετρικών σχημάτων από τα νήπια και την εξοικείωσή τους με τις αριθμητικές σχέσεις μεταξύ των μερών και του όλου επινοώντας για τη διδασκαλία των μαθηματικών αληθειών, τα "Δώρα". Τα φρεβελιανά δώρα ήταν παιδαγωγικό υλικό σε επτά σειρές που αποσκοπούσε στο ν' αποκτούν τα νήπια παίζοντας ωφέλιμες γνώσεις και δεξιότητες (Κυριαζοπούλου-Βαληνάκη, 1977). Ο Froebel δε θεωρείται μόνο ιδρυτής των παιδαγωγικών κήπων και θεμελιωτής συστήματος αγωγής παιδιών της προσχολικής ηλικίας αλλά κατέχει θέση στην ιστορία της εκπαίδευσης, σαν πρόδρομος της σύγχρονης παιδαγωγικής κίνησης. Συνέλαβε την αγωγή σαν μια κοινωνική διαδικασία και με το σύγραμμά του "Die Menschenerziehung" δημιούργησε μια βαθύτερη φιλοσοφία που δεν πρόκειται να θεωρηθεί ποτέ παλιά και ξεπερασμένη (Κυριαζοπούλου-Βαληνάκη, 1977).

Μερικά χρόνια αργότερα το 1907, η μεγάλη παιδαγωγός Maria Montessori (1870-1952) παρουσιάζει το δικό της παιδαγωγικό πρόγραμμα, ένα σύστημα προσχολικής αγωγής που βασίζεται στην ελευθερία, την αυτοαγωγή και τις έμφυτες ικανότητες του παιδιού όπως η περιέργεια να γνωρίσει το περιβάλλον, η τάση για μάθηση, για κίνηση και δράση. Οι βασικές αρχές της μεθόδου της είναι η ελευθερία, ο σεβασμός στην προσωπικότητα του παιδιού, ο περιορισμός στη δράση της νηπιαγωγού και η πειθαρχία. Η βάση του συστήματός της είναι η απόλυτη

ελευθερία επιλογής και απασχόλησης με τρόπο που το παιδί ασκεί τις έμφυτες ικανότητές του χωρίς καμιά καταπίεση, επέμβαση και επιβολή. Το μοντεσσориανό σύστημα συμπεριλαμβάνει και την αυτοεξυπηρέτηση που πέρα από την πρακτική της πλευρά διευκολύνει τα παιδιά ν' αποκτήσουν εμπειρίες και καλό χαρακτήρα (Δαράκη-Χατζηκωνσταντίνου, 1981).

Η Κυριαζοπούλου-Βαληνάκη (1977, σελ. 139) υποστηρίζει πως η Montessori "με το έργο της, συχνά πραγματοποιούμενο με συνθήκες δύσκολες και με απόλυτη όμως αφοσίωση κατάφερε να επιβάλλει την ανάγκη του σεβασμού του παιδιού, δημιουργώντας ένα περιβάλλον κατάλληλο για να ευνοήσει την αυθόρμητη εξέλιξη των ικανοτήτων του, ν' αναπτύξει το χαρακτήρα του, τη θέληση και την έννοια των υπευθυνοτήτων του σ' ένα κλίμα ελεύθερης πειθαρχίας, ικανής να εγγυηθεί μία φυσιολογική και αρμονική ανάπτυξη". Στην Ιταλία οι αδελφές Roza (1866-1951) και Carolina (1870-1954) Agazzi δημιούργησαν τις προϋποθέσεις για μια προσχολική αγωγή ποιότητας και ουσίας. Η μέθοδός τους στηρίζεται στην απλότητα, τη ζωντανή οικογενειακή ατμόσφαιρα και τις ευκαιρίες για σωματική και γλωσσική ανάπτυξη. Οι αδελφές Agazzi δίνουν μεγάλη σημασία στην αισθητηριακή αγωγή, το τραγούδι και τη μουσική καθώς και στη δημιουργία ενός ζωντανού και όχι τεχνητού περιβάλλοντος για το παιδί όπου θα κυριαρχούν τα σχήματα, τα απλά αντικείμενα από χαρτί, κλωστές, κουμπιά, ύφασμα κ.λ.π. Ορισμένες από τις αρχές που διέπουν το παιδαγωγικό τους έργο είναι: το προβάδισμα του συγκεκριμένου από το αφηρημένο, η χειροτεχνία με φτηνά υλικά, η διάταξη της παιδικής πείρας και η μέθοδος των σημείων (τα σύμβολα των πραγμάτων κ.λπ.) (Δαράκη-Χατζηκωνσταντίνου, 1981).

Ο Ουιδίος Decroly (1871-1932) εφεύρε την εργασία με τα "κέντρα ενδιαφέροντος". Το "ecole pour la vie par la vie" (σχολείο απ' τη ζωή για τη ζωή) καταπλήσσει μέχρι σήμερα για τη δραστηριότητα και πρωτοβουλία των παιδιών του. Ο Decroly (Κατέρας, 1987, Δαράκη-Χατζηκωνσταντίνου, 1981, σελ. 34) υποστηρίζει ότι "το σχολείο έχει καθήκον να υποβοηθήσει την ανάπτυξη τοποθετώντας το παιδί μέσα σε καταστάσεις που το ενδιαφέρουν και το παρακινούν προς τις δραστηριότητες εκείνες από τις οποίες θα προκύψουν οι γνώσεις και η τεχνική". Οι κύριες παιδαγωγικές αρχές του είναι το διαφέρον, η επαφή του παιδιού με τη φύση, η ελευθερία, το παιχνίδι και η ατομική διδασκαλία και το πρόγραμμά του στηρίζεται στη συνεχή επαφή του παιδιού με τη ζωή και τη φυσική περιέργεια να γνωρίσει το περιβάλλον (Κυριαζοπούλου-Βαληνάκη, 1977).

Τέλος ο Edouard Claparède (1873-1940) ίδρυσε το "Σπίτι των Μικρών" το οποίο ήταν χωρισμένο σε 3 τμήματα και φοιτούσαν παιδιά 3-9 χρόνων. Τα τμήματα αυτά στο "σπίτι των μικρών" είχαν ονομασία ανάλογη με τις δραστηριότητες των παιδιών. Το πρώτο τμήμα ήταν των κατασκευαστών, στο οποίο υπήρχε αίθουσα πλαστικής, υπολογισμού και εργαστήριο μαθητευομένων, το δεύτερο τμήμα των ερευνητών και το τρίτο τμήμα των διανοουμένων.

Ο Claparède κατατάσσεται στους θεμελιωτές του "δημιουργικού" σχολείου και στηριγμένος στις ιδέες του Rousseau διατύπωσε μια θεωρία για το παιχνίδι απορρίπτοντας όλες τις παλιές (Κυριαζοπούλου-Βαληνάκη, 1977).

Επιχειρώντας μια συγκριτική αντιπαράθεση του παιδαγωγικού έργου των θεωρητικών αιτιών της προσχολικής αγωγής θα λέγαμε

αρχικά, ότι εκείνο που είναι κοινό σε όλους είναι η προσπάθεια για μια ποιοτική και ουσιαστική προσχολική αγωγή. Είναι κοινό το ενδιαφέρον τους για την ικανοποίηση των αναγκών των παιδιών της προσχολικής ηλικίας μέσα από δραστηριότητες, προγράμματα και μέσα που μέχρι και σήμερα αποτελούν παιδαγωγικό υλικό. Ταυτόχρονα όλοι τους είχαν ένα κοινό χαρακτηριστικό, το ότι ήταν Ευρωπαίοι με αποτέλεσμα να επηρεάσουν τις παιδαγωγικές αντιλήψεις των άλλων χωρών του κόσμου. Με τις θεωρίες που ανέπτυξαν χαρακτηρίστηκαν επαναστάτες εξαιτίας των καινοτομικών αντιλήψεων που εισήγαγαν στην παιδαγωγική επιστήμη. Κοινές βασικές αρχές που υπάρχουν σε όλες σχεδόν τις παιδαγωγικές τους θεωρίες είναι η ελευθερία και η αυτενέργεια και βασικά μέσα προσχολικής αγωγής το τραγούδι και το παιχνίδι. Κύριο χαρακτηριστικό των Froebel και Montessori είναι το ενδιαφέρον για την ευτυχία των παιδιών, απορρίπτοντας τις ποινές και τις επιπλήξεις. Ωστόσο η ατμόσφαιρα που επικρατεί στα νηπιαγωγεία τους είναι πολύ διαφορετική. Μεταξύ της Montessori και των αδελφών Agazzi είναι κοινή η ιδιαίτερη έμφαση που δίνουν στην καλλιέργεια της αισθητηριακής αγωγής. Βέβαια διαφορές μεταξύ των παιδαγωγών υπάρχουν όπως αυτή των υλικών που χρησιμοποιεί ο καθένας για τη μεθοδό του. Ο Froebel για παράδειγμα, χρησιμοποιεί "τα δώρα", οι αδελφές Agazzi τα φτηνά υλικά όπως κουμπιά, βότσαλα, πώματα, κάστανα κ.λπ.

Είναι ευνόητο ότι μεταξύ των παιδαγωγών υπήρξαν ομοιότητες αλλά και διαφορές. Ο καθένας απ' αυτούς ανέπτυξε τα δικά του πιστεύω, τις δικές του αρχές και παρουσίασε τη δική του αντίληψη για την οργάνωση της αγωγής των νηπίων, πολλές φορές βασισμένη σε πεποιθήσεις και θεωρίες των προγενέστερών τους

καθώς και στα χαρακτηριστικά της εποχής τους. Σήμερα η προσχολική αγωγή στη χώρα μας μπορούμε να πούμε ότι έχει πάρει πολλά στοιχεία από τις αντιλήψεις των προγενέστερων παιδαγωγών αλλά είναι προσαρμοσμένη στις τωρινές συνθήκες και απαιτήσεις. Τελειώνοντας είναι σκόπιμο ν' αναφέρουμε και τους μεταγενέστερους παιδαγωγούς αυτών που αναφέρθηκαν όπως ο John Dewey (1859-1952) στην Αμερική, ο C. Freinet (1896-1966) στη Γαλλία, ο οποίος εισήγαγε τη μέθοδο του τυπογραφείου ως νέο μέσο έκφρασης του παιδιού, ο Roger Cousinet (1881-1974) ο οποίος υποστηρίζει την κατανομή των μαθητών σε ομάδες, οι οποίοι θεωρούνται ομάδοί της "Νέας Αγωγής" που στηρίζεται στο περιβάλλον και την ορμή του παιδιού για ζωή (Κυριαζοπούλου-Βαληνάκη, 1977). Οι ομάδοί αυτοί της "νέας αγωγής" σημάδεψαν με τη δική τους παρουσία την προσφορά τους στην προσχολική αγωγή στη συγκεκριμένη ηλικία και πρόσφεραν με τον πλούτο της βιβλιογραφίας τους σημαντικές υπηρεσίες στη μελέτη του παιδιού καθώς και στην οργάνωση των ιδρυμάτων προσχολικής αγωγής σε διεθνή κλίμακα.

4. Η ΠΡΟΣΧΟΛΙΚΗ ΑΓΩΓΗ ΣΕ ΑΛΛΕΣ ΧΩΡΕΣ

Σ' όλες τις χώρες της Ευρώπης ο όρος "Προσχολική αγωγή" φανερώνει προσχολικά ιδρύματα στα οποία παρέχεται συστηματική, κατάλληλη εκπαίδευση καθώς & σχετική φροντίδα του νηπίου. Οι διαφορετικές ονομασίες τους, παιδικός σταθμός, Nursery School, ecole maternelle, kindergarten, Case dei Bambini κ.τ.λ. φανερώνουν ότι οι σκοποί, η οργάνωση & το προσωπικό διαφέρουν

από χώρα σε χώρα όπως αναφέρει στο βιβλίο του ο Γ.Κατέβας (1987,σελ.105). Αιτία αυτών των διαφορών είναι τα διαφορετικά χαρακτηριστικά της κάθε χώρας, η πολιτική της κατάσταση & το εκπαιδευτικό της σύστημα. Όλα τα προσχολικά ιδρύματα πρωτοεμφανίστηκαν τον περασμένο αιώνα για να θεραπεύσουν κοινωνικές ανάγκες, οι οποίες αυξήθηκαν κατά πολύ μετά τους δύο καταστρεπτικούς παγκόσμιους πολέμους.

Το 1948 ιδρύθηκε η Παγκόσμια Οργάνωση Προσχολικής Αγωγής (ORGANIZATION MONDIALE POUR L' EDUCATION PRESCOLAIRE, O.M.E.P.) με σκοπό την έρευνα, μελέτη & διάδοση της προσχολικής αγωγής (Γ.Κατέβας,1987,σελ.108).

Πέρα όμως από τις διαφοροποιήσεις που υπάρχουν όλες οι μέθοδοι εργασίας στηρίζονται στις πρωτοποριακές εργασίες του Φραίμπελ, της Μοντεσσόρι, του Ντιούι, του Πιαζέ & άλλων παιδαγωγών, συμβαδίζοντας έτσι με τις νέες ανακαλύψεις της παιδαγωγικής & της ψυχολογίας. Με τις μεθόδους αυτές η εργασία του παιδικού σταθμού είναι "παιδοκεντρική", δίνεται έμφαση στο παιχνίδι, στα φυσικά μέσα έκφρασης (σχέδιο, τραγούδι κ.λπ.) και στη δημιουργία ενός περιβάλλοντος κατάλληλου για την ομαλή ανάπτυξη και ωρίμανση του παιδιού. Ανάλογα τον χαρακτήρα της εκπαίδευσης των νηπίων τα κέντρα αυτά υπάγονται και στα αντίστοιχα Υπουργεία. Δηλαδή όταν ο παιδικός σταθμός προσπαθεί να αναπαράγει την οικογενειακή ατμόσφαιρα υπάγεται στο Υπουργείο Κοινωνικών Υπηρεσιών (όπως στη Δανία και στις Σκανδιναβικές χώρες). Όταν έχει καθαρά σχολικό χαρακτήρα & προσπαθεί να προετοιμάσει το παιδί για το ανώτερο σχολείο υπάγεται στο Υπουργείο Παιδείας (όπως στην Ελβετία, Γαλλία, Βέλγιο κ.λπ.) (Γ.Κατέβας,1987). Τελευταίο το Συμβούλιο της

Ευρώπης προσπάθησε να καθιερώσει εννιαίες διοικητικές & οργανωτικές αρχές, οι οποίες να εφαρμοστούν σε όλα τα προσχολικά συστήματα ανάλογα, βέβαια, με τις τοπικές συνθήκες & τις προτεραιότητες του κράτους. Μεγαλύτερη έμφαση δόθηκε στις παιδαγωγικές αρχές γιατί αυτές θα μπορούσαν να έχουν καθολικότερη εφαρμογή. Τελικά όμως η πρακτική ενός τέτοιου συστήματος στάθηκε αδύνατη λόγω οικονομικών, κοινωνικών & διοικητικών λόγων.

Μερικές από τις πιο ουσιαστικές διαφοροποιήσεις που υπάρχουν σύμφωνα με τον Γ.Κατέβα (1987,σελ.109) είναι: Στην οργανωτική διάρθρωση, στο αναλυτικό πρόγραμμα, που είτε είναι αυτόνομο είτε συνδεδεμένο με το δημοτικό σχολείο, στην αντιστοιχία των νηπίων ανά νηπιαγωγό (π.χ. Ολλανδία: 31:1, Βέλγιο: 27:1, Σουηδία: 15:1 εξαιτίας των ομάδων εργασίας), στον διαχωρισμό των νηπίων σε τμήματα, στην εκπαίδευση του εκπαιδευτικού προσωπικού, στην ύπαρξη διαφόρων εθελοντικών συλλόγων υποστήριξης. Γενικότερα όμως οι στόχοι της προσχολικής αγωγής είναι κοινοί, με μόνη διαφορά, ότι κάθε χώρα έχει τις δικές της προτεραιότητες.

Παρακάτω ακολουθεί μια σύντομη ιστορική σκιαγράφηση του προσχολικού συστήματος ορισμένων χωρών, σύμφωνα με την συνθετική συλλογή στοιχείων από το βιβλίο του Γ.Κατέβα "Η προσχολική Αγωγή ως θεσμός" (1987), το βιβλίο της Alison Clarke-Stewart "το παιδί όταν η μητέρα εργάζεται" (1988), από το "Παιδικό Σταθμοί & Νηπιαγωγεία" (Δαράκη-Χατζηκωνσταντίνου (1981). Και τέλος τον 1ο τόμο της Νηπιαγωγικής της Κυριαζοπούλου-Βαληνάκη (1977).

1. Γαλλία: CRECHES και ECOLES MATERNELLES.

Η ημερήσια φροντίδα ξεκίνησε από τη Γαλλία. Το 1799, ο Jahann Oberlin, ένας προτεστάντης πάστορας άνοιξε το πρώτο νηπιαγωγείο στην Αλσατία. Το crèche (βρεφονηπιακός σταθμός με ολοήμερη διάρκεια) άνοιξε στο Παρίσι το 1844. Σήμερα στην Γαλλία υπάρχουν crèches για βρέφη (6 εβδομάδων-3 ετών) & τα écoles maternelles (3 έως 6 ετών). Το 85% των παιδιών 3-5 ετών βρίσκονται στα écoles maternelles για όλη την ημέρα, χωρίς να είναι υποχρεωτική η φοίτηση των παιδιών στην προσχολική βαθμίδα. Το προσχολικό πρόγραμμα είναι πολύ ελαστικό αφήνοντας στην κρίση της εκπαιδευτριάς τις δραστηριότητες που κάνουν το νήπιο ευτυχιωμένο, δημιουργώντας πάντα ένα κλίμα στοργής & αγάπης. Ο χώρος τους είναι έτσι διαμορφωμένος ώστε να μοιάζει με την πραγματική κοινωνία των ενηλίκων όπου εκεί μαθαίνουν τα επαγγέλματα, την κοινωνική διάρθρωση & τη νομοτέλειά της. Λεξισμείωτο χαρακτηριστικό είναι ότι αντιμετωπίζουν το νήπιο ως άτομο με ορισμένο επίπεδο ωριμότητας, γι' αυτό & το εισάγουν στην πρώτη ανάγνωση & αρίθμηση. Η συνεργασία μεταξύ προσωπικού & γονέων είναι πολύ αρμονική, εξασφαλίζοντας έτσι την ομοιογένεια στις εκπαιδευτικές διαδικασίες ώστε να μην υπάρχει αντίθεση μεταξύ οικογένειας & σχολείου.

2. Αγγλία: DAY NURSERIES, NURSERIES SCHOOLS.

Στην Αγγλία η προσχολική αγωγή αρχίζει με το "Νέο Ίδρυμα" του Ουαλλού εργοστασιάρχη Ρόμπερτ Όουεν, το 1816. Ίδρυσε ένα σχολείο στο χώρο του εργοστασίου για να φροντίζει & να εκπαιδεύει τα παιδιά των εργατών του. Στα μέσα του 19ου αιώνα ίδρυσαν οι γερμανοί πρόσφυγες μερικά ιδιωτικά νηπιαγωγεία σύμφωνα με το φραιμπελιανό σύστημα, στα οποία δέχονταν παιδιά ευπόρων οικογενειών. Στις αρχές του 20ου αιώνα, οι αδελφές

Μακμίλλαν, ίδρυσαν ένα νηπιαγωγείο για ασθενικά παιδιά από 2-5 ετών. Εξαιτίας της επιτυχίας αυτού, το κράτος ίδρυσε κι άλλα παρόμοια. Το 1918, δόθηκε το δικαίωμα στις κατα τόπους εκπαιδευτικές περιφέρειες να ιδρύσουν νηπιαγωγεία συστεγαζόμενα με δημοτικά σχολεία. Στη διάρκεια του β' παγκοσμίου πολέμου ιδρύθηκαν τα νηπιαγωγεία πολέμου, που σκοπός τους ήταν να φροντίζουν παιδιά θύματα πολέμου, ασθενικά, επιστρατευμένων πατεράδων, πρόσφυγες κ.λπ. Μετά τον πόλεμο ιδρύθηκαν τα "DAY NURSERIES" για ολοήμερη φύλαξη παιδιών κάτω των 3 ετών, τα οποία υπάγονταν στο Υπουργείο Κοινωνικής Πρόνοιας. Επίσης ιδρύθηκαν & τα "NURSERIES SCHOOLS" για παιδιά 2 1/2-5 ετών υπό την εποπτεία τοπικών εκπαιδευτικών αρχών. Σήμερα στην Αγγλία η οργάνωση της προσχολικής αγωγής παρέχεται από:

α) Παιδικούς Σταθμούς (DAY NURSERIES); ιδιωτικά ιδρύματα, με αμοιβή ανάλογη με το εισόδημα των γονιών.

β) Τα νηπιαγωγεία (NURSERIES SCHOOLS); συστεγάζονται με τα σχολεία της πρωτοβάθμιας εκπαίδευσης.

γ) Λόγω των ελλείψεων που υπάρχουν οι γονείς καταφεύγουν στους νηπιοφύλακες (CHILDMINDERS); γυναίκες που αναλαμβάνουν τη φύλαξη μικρών παιδιών εποπτευόμενες από τις κοινωνικές υπηρεσίες των δήμων, πληρώνοντας οι γονείς τα έξοδα.

δ) Ιδιωτικοί Παιδικοί Σταθμοί (Private Nurseries); και αυτοί εποπτεύονται από τις κοινωνικές υπηρεσίες.

ε) Ομάδες Παιχνιδιού (PLAY GROUPS); ασφαλείς & άνετοι χώροι όπου παίζουν τα παιδιά υπό την επίβλεψη ορισμένων μητέρων. Πρωτοεμφανίστηκαν το 1965 & το κύριο έργο το αναλαμβάνει μία νηπιαγωγός με τη βοήθεια μιας μητέρας. Ελέγχονται από το

Υπουργείο Υγιεινής για την κατάλληλότητα & ασφάλεια των χώρων. Οι ομάδες αυτές λειτουργούν με την αποκλειστική ευθύνη των γονέων.

Γενικότερα βασικός στόχος της Αγγλικής Προσχολικής αγωγής είναι να καλλιεργήσει στα παιδιά την τάση για δημιουργική εργασία, να αναπτύξει τις κοινωνικές ιδιότητες, να αφήσει τα νήπια να αυτομορφωθούν με τον δικό τους ρυθμό & να τους γνωρίσει την τεχνική των βασικών μαθημάτων του υποχρεωτικού σχολείου.

3. Σουηδία: ΛΑΕΙΕΣ και DAGMEMS.

Στη Σουηδία το κοινωνικό σύστημα καλύπτει τη γέννηση, την υγεία, την εκπαίδευση & την υποστήριξη της οικογένειας. Η λύση για την ανατροφή του παιδιού παρέχεται α) δια μέσου αδελών, μητρικών & πατρικών, με μεγάλη διάρκεια, με αποδοχές & μειωμένο ωράριο εργασίας & για τους δύο γονείς. β) Τα κέντρα ημερησίας φροντίδας (daghem) αναλαμβάνουν τη φροντίδα από 6 μηνών έως 7 ετών, είτε όλη την ημέρα, είτε ορισμένες ώρες ανάλογα με την επιθυμία των γονιών. Τα κέντρα αυτά είναι εξαιρετικής ποιότητας, με οικογενειακή ατμόσφαιρα & με προσωπικό διαφόρων ειδικοτήτων για τη φροντίδα των νηπίων. Υπάρχουν επίσης & τα σπύτια ημερησίας φροντίδας, που λειτουργούν μετά από ειδική άδεια.

4. Ιταλία: "Casa dei Bambini".

Πρώτες οι αδελφές Agazzi, δημιούργησαν το 1892 ένα οικογενειακό περιβάλλον για τα νήπια. Η Maria Montessori υπήρξε πρωτοπόρος παιδαγωγός, η οποία ίδρυσε τα "case dei bambini" & έβαλε τις βάσεις σ' ένα σύστημα προσχολικής αγωγής που έχει εφαρμογή ακόμα & σήμερα. Σήμερα οι περισσότεροι

παιδικοί σταθμοί δημιουργούνται κοντά στα εργοστάσια & το καλοκαίρι μαζί με το προσωπικό & τα παιδιά πηγαίνουν διακοπές στην εξοχή.

5. Γερμανία: Kindergarden.

Στο Ντέτμοντ της Γερμανίας ιδρύθηκε ένας παιδικός σταθμός, το 1802, ενώ το Βερολίνο είχε αποκτήσει ένωση παιδικών σταθμών (craches), το 1877. Όλες σχεδόν οι μεγάλες πόλεις της Γερμανίας είχαν αποκτήσει παιδικούς σταθμούς, μέχρι το 1913, οι οποίοι φρόντιζαν τα παιδιά μέχρι 3 ετών και τα νηπιαγωγεία τα νήπια όλη μέρα. Ο μεγάλος παιδαγωγός Frebel ήταν ο θεωρητικός των kindergarden, ο οποίος εφάρμοσε & την προσχολική αγωγή. Το σύγχρονο γερμανικό νηπιαγωγείο βασίζεται θεωρητικά στο σύστημα του Frebel & της μοντεσσोरιανής μεθόδου.

6. Σοβιετική Ένωση: BABUSHKAS και YASLI-SADS.

Η Σοβιετική Ένωση εφαρμόζει μια σοσιαλιστική οικογενειακή πολιτική με επεκτεταμένο σύστημα υγείας & κοινωνικών παροχών. Σαν τμήμα αυτού υφίσταται το πρόγραμμα ομαδικής ανατροφής. Σύμφωνα με την Ellison Clarke Stewart (1988,σελ.150) "Το πρόγραμμα αυτό βασίζεται στην κομμουνιστική αντίληψη ότι τα παιδιά πρέπει να αναπτύσσονται στην κολεκτίβα, από την κολεκτίβα, για την κολεκτίβα". Εφαρμόστηκε αρχικά από τον Κρούτσεφ το 1956 & καθιερώθηκε σαν ένα συγκεντρωτικό & σύγχρονο σύστημα των yasli-sads (παιδικών σταθμών & νηπιαγωγείων), υπό την αιγίδα του Υπουργείου Παιδείας. Φιλοξενούνται 13 εκατομμύρια παιδιά ηλικίας 6 εβδομάδων & πάνω. Επίσης δίνεται ένας χρόνος άδειας μητρότητας αλλά δεν χρησιμοποιείται από τις Ρωσίδες. Μια άλλη πιθανότητα φροντίδας παιδιών, είναι η babuska (γιαγιά), κυρίως όσο αφορά την βρεφική ηλικία. Το

διδασκτικό πρόγραμμα βασίζεται στην έρευνα πρώιμης παιδικής ηλικίας & δίνει έμφαση στην εργατικότητα, την αισθητική, το χαρακτήρα, τη συνεργασία, την ομαδική ενημέρωση & τη δημιουργικότητα. Τέλος, η εκπαίδευση του Ρώσου φροντιστή διαρκεί 3 χρόνια.

7. Κίνα: Θείες και Νηπιαγωγεία.

Το κινέζικο σύστημα προσχολικής αγωγής είναι αρκετά επεκτεταμένο, χωρίς όμως ιδιαίτερη οργάνωση. Από την μια μεριά οι παιδικοί σταθμοί είναι συνήθως στα εργοστάσια για να είναι εύκολη η πρόσβαση των μητέρων. Από την άλλη υπάρχει η "θεία", που χωρίς να είναι ιδιαίτερα εκπαιδευμένη αναλαμβάνει τη φροντίδα των παιδιών μοιράζοντάς τα σε μικρές ομάδες & κάνοντας διάφορες δραστηριότητες. Τα δυο παραπάνω αφορούν την ηλικία από μωρά έως 3 ετών. Μετά τα 3 τους χρόνια πάνε στο νηπιαγωγείο. Το πρόγραμμά του αποτελείται από γλωσσικές ασκήσεις, ομαδική απαγγελία, ζωγραφική & σχέδιο, τραγούδι & χορό, μαθηματικά, σωματική άσκηση & παραγωγική εργασία. 8.

8. Ισραήλ: KIBBUTZIM & METAPLOT.

Τα περισσότερα παιδιά ζουν ανά ομάδες στο kibbutzim, στο "Σπίτι των παιδιών" & πολύ λίγο με τις οικογένειές τους. Την διδασκαλία την έχουν αναλάβει οι metaplot οι οποίοι επιλέγονται από την εφηβική τους ηλικία & εκπαιδεύονται ακολουθώντας ένα συγκεκριμένο πρόγραμμα. Οι γονείς μπορούν απλά να επισκευτούν τα παιδιά, να συμμετέχουν σε μία δραστηριότητα, χωρίς όμως να μπορούν να εκφέρουν γνώμη σχετικά με το πρόγραμμα ή τους παιδαγωγούς. Σε ηλικία 4-7 ετών ένας δάσκαλος διδάσκει τα νήπια φυσική, επιστήμες & τέχνη με την βοήθεια των metaplot. Τα παιδιά γενικά μεγαλώνουν με την αρχή

να στηρίζονται στον εαυτό τους & να είναι ανεξάρτητα. Απο την άλλη μεριά υπάρχουν και τα παιδιά που μεγαλώνουν σε παραδοσιακές οικογένειες όπως επίσης και σε moshav, μια κοινότητα με την ίδια ιδεολογία συνεργασίας αλλά με παραδοσιακή οικογενειακή δομή.

Συμπεράσματα από μελέτες για τα παιδιά του kibbutzim δείχνουν ότι τα παιδιά αυτά αναπτύσσουν δυνατές σχέσεις με την οικογένειά τους και με τους φίλους τους, συνεργάζονται ευκολότερα στις ομαδικές δραστηριότητες, είναι πιο μετρημένα και δεν εστιάζονται σε μεμονωμένα άτομα. Οι γονείς τους είναι πρόσωπα που τα υποστηρίζουν και τα ενθαρρύνουν για την ανεξαρτησία.

9. Ιαπωνία:

Ένας μόνος παιδικός σταθμός ιδρύθηκε στην Ιαπωνία το 1892 & ένας πρότυπος στο γυναικείο Πανεπιστήμιο του Τόκυο, το 1925. Ο θεσμός εξελίχθηκε μετά τον β' παγκόσμιο με τους αγροτικούς παιδικούς σταθμούς για πολύ μικρά παιδιά που δεν μπορούσαν να τα παίρνουν στους οριζώνες. Σε αντίθεση με την σύγχρονη ιαπωνική κοινωνία όπου κτίζονται εξαιρετικά νηπιαγωγεία.

10. Ινδία:

Το 1948 ψηφίστηκε νόμος όπου όριζε ότι κάθε εργοστάσιο που είχε πάνω από 50 εργάτες έπρεπε να δημιουργήσει παιδικό σταθμό. Με την ίδρυση αυτών ελλαττώθηκε & η θνησιμότητα στο Πακιστάν καθώς & στην Μανίλα των Φιλιππίνων.

11. Αμερική: Nursery School, Kindergarden.

Στις Η.Π.Α. υπάρχουν κυρίως δύο ειδών προσχολικά ιδρύματα: Το Nursery School για παιδιά από 2-5 ετών & το kindergarden απο 4-6 ετών. Η φροντίδα για την προσχολική αγωγή στις Η.Π.Α.

είναι μεγάλη & παγκόσμια αναγνωρισμένη. Σύγχρονη τάση είναι ο πειραματισμός στο είδος της αγωγής όπως π.χ. αντιαυταρχική αγωγή κ.λ.π. Επίσης άλλες μορφές κέντρων φροντίδας είναι αυτά τα κέντρα με αποκλειστικό σχεδόν σκοπό το κέρδος. Κοινοτικά ή εκκλησιαστικά κέντρα που διοικούνται από κοινότητες ή φιλανθρωπικούς συλλόγους; τα κέντρα συνεργασίας που διοικούνται από τους ίδιους τους γονείς & τα εταιρικά κέντρα, που έχουν ιδρυθεί από σωματεία, εταιρίες, νοσοκομεία, εμπορικές ενώσεις & πανεπιστήμια για την εξυπηρέτηση του υπαλληλικού προσωπικού.

Μέσα από όλη αυτή την καθολικότητα της ιστορικής περιγραφής των σημαντικότερων προσχολικών συστημάτων διαφαίνονται πολλά κοινά στοιχεία όπως το ότι η απαρχή της ιδρύσεως των παιδικών σταθμών έγινε μετά την βιομηχανική επανάσταση εξαιτίας των νέων συνθηκών που δημιουργήθηκαν εφόσον ο γυναικείος πληθυσμός εισέβαλε στην παραγωγή δημιουργώντας έτσι νέες ανάγκες που αφορούσαν την φροντίδα των παιδιών. Οι Ευρωπαϊκές κυρίως χώρες επηρεασμένες από τα παιδαγωγικά ρεύματα και τους μεγάλους πρωταγωνιστές της προσχολικής αγωγής Frebel, Montessori, Agazzi κ.λ.π. υιοθετούν τις αρχές των συστημάτων όπως την ελευθερία, την ατομικότητα, την ελευθερία δράσης του παιδαγωγού σύμφωνα με τη δική του κρίση, την ατομικότητα των νηπίων κ.α.

Τα προγράμματα περιλαμβάνουν τη σωματική άσκηση, γλωσσική καλλιέργεια, τη μουσική αγωγή, τη ρυθμική, τη μύηση στον κόσμο των μαθηματικών εννοιών, την γνωριμία με το φυσικό περιβάλλον, τα ομαδικά παιχνίδια, τα παραμύθια, τις αφηγήσεις.

Σκοπός τους είναι η καλλιέργεια όλων των τομέων της προσωπικότητας του παιδιού με την ταυτόχρονη σταδιακή ένταξή του στο κοινωνικό περιβάλλον μαθαίνοντας το παιδί να είναι αυτόνομο & ανεξάρτητο.

Βέβαια κάθε χώρα έχει οργανώσει το δικό της σύστημα βάση της πολιτικής ιδεολογίας, των κοινωνικών αξιών της πολιτιστικής ταυτότητας & της κουλτούρας που κυριαρχεί καθώς & των οικονομικών συστημάτων που ισχύουν σ' αυτήν. Αυτοί είναι οι βασικοί παράγοντες που καθορίζουν την μορφή των υπηρεσιών που παρέχουν τα προσχολικά ιδρύματα.

5. ΓΑΡΥΜΑΤΑ ΠΡΟΣΧΟΛΙΚΗΣ ΑΓΩΓΗΣ

Οι συνεχείς κοινωνικές αλλαγές έχουν επιδράσει στη σύγχρονη οικογένεια και έχουν δημιουργήσει νέες ανάγκες και ταυτόχρονα νέα προβλήματα.

Η αύξηση του κόστους ζωής της σημερινής οικογένειας οδήγησε στην αλματώδη αύξηση του αριθμού των γυναικών που εργάζονται και λαμβάνουν ενεργά μέρος στην οικονομική λειτουργία του κράτους, παύοντας να είναι μόνο μητέρες-σύζυγοι και συμμετέχουν ολοένα και πιο ενεργά σε δραστηριότητες του εργασιακού και ευρύτερου κοινωνικού τους χώρου.

Ταυτόχρονα οι οικονομικές και κοινωνικές αλλαγές στην ελληνική κοινωνία έφεραν ραγδαίες εξελίξεις στη σύνθεση της ελληνικής οικογένειας που παύει να είναι διευρυμένη (μητέρα-πατέρας-παιδιά-γονείς του ενός συζύγου) και υιοθετεί τη μορφή της πυρηνικής (μητέρα-πατέρας-παιδιά).

Όλα λοιπόν αυτά με ιδιαίτερα έντονη την ύπαρξη νέων ρόλων

στη γυναίκα-μητέρα δημιούργησαν το πρόβλημα της προστασίας των παιδιών κατά τις ώρες εργασίας των γονέων. Για την αντιμετώπιση του συγκεκριμένου αυτού προβλήματος την ευθύνη έχουν αναλάβει τα προσχολικά ιδρύματα: οι βρεφικοί σταθμοί, οι παιδικοί σταθμοί και τα νηπιαγωγεία, που βέβαια πρώτοι ιδρύθηκαν για να εξυπηρετήσουν την εργαζόμενη μητέρα αλλά τώρα και ο ρόλος τους έχει διαφοροποιηθεί, έχει γίνει πιο πολύμορφος και πλατύς, η λειτουργία τους πιο πολύπλοκη και η δουλειά τους πιο υπεύθυνη αγγίζοντας πλευρές κάθε στάδιου ανάπτυξης του παιδιού και προσεγγίζοντας τη συμμετοχή και των γονιών στη χάραξη ενός παράλληλου δρόμου για την εξασφάλιση μιας ολοκληρωμένης προσχολικής αγωγής.

Α. ΒΡΕΦΙΚΟΙ ΣΤΑΘΜΟΙ

Είναι ιδρύματα κρατικά, που δέχονται βρέφη από 40 ημερών έως 2 1/2 χρονών και τους προσφέρουν υγιεινό περιβάλλον, καλή διατροφή, ύπνο, ιατρική μέριμνα. Μ' αυτό τον τρόπο μπορεί να εξαλειφθούν εξωγενείς παράγοντες που είναι δυνατό να προκαλέσουν σωματικές και πνευματικές ανωμαλίες (Γ. Κατέβας, 1988). Ο βρεφικός σταθμός σαν προληπτικό μέσο προστασίας της βρεφικής ηλικίας εξασφαλίζει τα προαναφερόμενα αγαθά στα βρέφη που η οικογένειά τους δεν είναι σε θέση να τους τα προσφέρει για διάφορους λόγους όπως η φτώχεια των γονέων, η αρρώστεια των δυο ή ενός γονέα, η εγκατάλειψη του βρέφους και η εργασία των γονιών. Η παραμονή των βρεφών στο ίδρυμα ρυθμίζεται ανάλογα με τις περιστάσεις που αντιμετωπίζει η οικογένεια. Η διατροφή τους καθορίζεται από παιδίατρο που συνεργάζεται με το προσωπικό και επισκέπτεται καθημερινά το

σταθμό (Δαράκη-Χατζηκωνσταντίνου, 1981). Το προσωπικό των σταθμών είναι κατάλληλα εκπαιδευμένο ώστε να φροντίζει για όλες τις ανάγκες του βρέφους. Εκπαιδευμένες βρεφοκόμες προετοιμάζουν τα βρέφη να γνωρίσουν το περιβάλλον τους, να γυμνάζουν τις αισθήσεις τους κ.λ.π.

B. ΠΑΙΔΙΚΟΙ ΣΤΑΘΜΟΙ

Οι παιδικοί σταθμοί δέχονται παιδιά ηλικίας από 3-5 χρονών. Εξασφαλίζουν στα παιδιά υγιεινή διατροφή, καθαριότητα και κατάλληλη αγωγή που αποσκοπεί στην ανάπτυξη της κοινωνικότητας, στην ωρίμανση, στην ανάπτυξη της πρωτοβουλίας και της αυτενέργειας καθώς επίσης και τη σωματική αλλά και την πνευματική και συναισθηματική ισορροπία.

Ο παιδικός σταθμός λειτουργεί όλο το χρόνο με ημερήσιο πρόγραμμα από τις 7 το πρωί έως τις 5 το απόγευμα.

Το πρόγραμμα περιλαμβάνει ποικίλες ασχολίες και για τα μεγαλύτερα παιδιά γίνεται προετοιμασία για την είσοδό τους είτε στο νηπιαγωγείο, είτε στο σχολικό πλαίσιο.

Για την προστασία της υγείας των νηπίων, ο παιδίατρος είναι ανάγκη να παρακολουθεί τακτικά τα παιδιά από υγιεινή και ιατρική άποψη.

Ψυχολόγος επιβάλλεται να επισκέπτεται το σταθμό για να παρακολουθεί την ψυχική και διανοητική ανάπτυξη των νηπίων προλαμβάνοντας ανωμαλίες στον ψυχοπνευματικό τομέα.

Τέλος η κοινωνική λειτουργός του σταθμού αποτελεί το συνδετικό κρίκο του σταθμού με την οικογένεια και γενικότερα μελετά και εξακριβώνει τις οικογενειακές συνθήκες μέσα στις οποίες το νήπιο βιώνει τις εμπειρίες και επιδράσεις που

δέχεται.

Σήμερα στη χώρα μας πέρα από τους κρατικούς παιδικούς σταθμούς για τους οποίους θα γίνει λεπτομερειακή αναφορά σε σχετικό κεφάλαιο, έχουμε και τους παιδικούς σταθμούς των δημοσίων υπαλλήλων, τους σταθμούς που λειτουργούν μέσω Π.Ι.Κ.Π.Α. με ευθύνη της Τοπικής Αυτοδιοίκησης και του Εθνικού Οργανισμού Πρόνοιας (Ε.Ο.Π.), επίσης παιδικοί και βρεφονηπιακοί σταθμοί που ανήκουν σε διάφορα ιδρύματα και σωματεία κοινωφελούς πρωτοβουλίας και που επίσης επιχορηγούνται κατά ένα μέρος από το Υπουργείο Κοινωνικών Υπηρεσιών και τέλος ιδιωτικοί παιδικοί σταθμοί (Δαράκη-Χατζηκωνσταντίνου, 1981). Κάνοντας μια μικρή αναφορά στους ιδιωτικούς σταθμούς οι οποίοι παρεμβάλλονται για να καλύψουν ένα μέρος των αναγκών της προσχολικής ηλικίας μπορούμε να πούμε ότι αυτοί είναι αποτέλεσμα της πρωτοβουλίας οργανισμών ή ιδιωτών που τους ιδρύουν και τους λειτουργούν με δικούς τους πόρους. Είναι ιδρύματα με την έννοια των Ν.Π.Ι.Δ. ή κληροδοτήματα ή σύλλογοι και διέπονται από τις διατάξεις του Αστικού Κώδικα ή του Α.Ν.203/1939 (Κατέρας, 1987). Η φοίτηση των παιδιών στους σταθμούς αυτούς συνοδεύεται από χρηματική καταβολή για τα "δίδακτρα", "τροφεία" και σε περίπτωση που το νήπιο μεταφέρεται με αυτοκίνητο, τα "κόμιστρα". Με αυτά τα χρήματα πρέπει να καλυφθούν τα έξοδα λειτουργίας του σταθμού που πρέπει να επισημάνουμε ότι είναι μεγαλύτερα από αυτά του δημοσίου και περιλαμβάνουν: α) τη μισθοδοσία του προσωπικού β) την τροφή γ) τον ιματισμό δ) τα έξοδα κίνησης ε) τα έξοδα της συντήρησης του κτιρίου, υλικού κήπου και αυτοκινήτων και στ) τα έκτακτα έξοδα που προκύπτουν από τη διοργάνωση γιορτών και

εκδηλώσεων κ.λ.π. (Δαράκη-Χατζηκωνσταντίνου, 1981).

Το χρηματικό ποσό που καταβάλλει το νήπιο στον ιδιωτικό σταθμό εξαρτάται από το είδος της φοίτησής του (μισή μέρα, ολόκληρη, τροφεία κ.λ.π.) (Δαράκη-Χατζηκωνσταντίνου, 1981).

Οι ώρες λειτουργίας τους ρυθμίζονται ανάλογα με τις ανάγκες της εργαζόμενης μητέρας και καλύπτουν διάφορα ωράρια του εικοσιτετραώρου.

Διαθέτουν επιστημονικό προσωπικό και δίνεται ιδιαίτερη σημασία στην ιατρική παρακολούθηση των παιδιών όπου πρέπει να υπάρχει μόνιμος γιατρός.

Και οι ιδιωτικοί Παιδικοί Σταθμοί υπάγονται στο Υπουργείο Υγείας, Πρόνοιας και Κοινωνικών Ασφαλίσεων, έχουν όμως διαχωριστεί ως προς το νόμο που κατοχυρώνει την ιδιωτική πρωτοβουλία. Αρμόδια για την εποπτεία τους είναι η Διεύθυνση Παιδικής Προστασίας του Υπουργείου Κοινωνικών Υπηρεσιών. Σ' όλη τη διάρκεια της λειτουργίας τους ελέγχονται ακόμη και οικονομικά από τις υπηρεσίες του Υπουργείου Υγείας, Πρόνοιας και Κοινωνικών Ασφαλίσεων και ο σταθμός στο τέλος κάθε ημερολογιακού έτους υποχρεούται να υποβάλλει στη διεύθυνση ή το τμήμα κοινωνικής Πρόνοιας της οικείας Νομαρχίας ετήσια έκθεση δραστηριότητας.

Τέλος θα πρέπει να σημειωθεί ότι τα περισσότερα άρθρα του κανονισμού ίδρυσης κρατικού Παιδικού Σταθμού που αφορούν τομείς χωροθέτησης, κτιριακής εγκατάστασης και λειτουργίας ισχύουν και για τους σταθμούς ιδιωτικού δικαίου χωρίς να λείπουν και ορισμένες διαφοροποιήσεις.

Γ. ΝΗΠΙΑΓΩΓΕΙΑ

Το νηπιαγωγείο διαφέρει από τον παιδικό σταθμό στο ότι δεν προσφέρει διατροφή στα παιδιά, τα οποία το μεσημέρι επιστρέφουν στα σπίτια τους.

Λέχεται παιδιά ορισμένης ηλικίας 5-6 χρονών και για αυστηρά καθορισμένο χρονικό διάστημα λειτουργεί εννέα μήνες το χρόνο από τις 9 το πρωί έως τις 12 το μεσημέρι και η φοίτηση τέλος δεν είναι υποχρεωτική.

Τα νηπιαγωγεία λειτουργούν με πιο αυστηρά κριτήρια και αρχές οι οποίες καθορίζονται από την ίδια τη δημόσια εκπαίδευση που επιβάλλει την εφαρμογή ενός επίσημου κρατικού προγράμματος, προσχολικής αγωγής που με την ελαστικότητά του δίνει περιθώρια στη νηπιαγωγό να επιλέξει και να μεθοδεύσει τη δουλειά της σύμφωνα με τις προσωπικές της επιλογές (Δαράκη-Χατζηκωνσταντίνου, 1981).

Αν εξετασθούν τα αποτελέσματα που έχει η φοίτηση στο νηπιαγωγείο, εύκολα διαπιστώνει κανείς πόσο σημαντικό είναι για την ομαλή εξέλιξη του παιδιού και προσαρμογή του στο σχολικό πλαίσιο. Η Κυριαζοπούλου-Βαληνάκη (1977, σελ.36) λέει ότι "ο Ελβετός ψυχολόγος J.ΡΙΑΖΕΤ (Ριαζέ) το 1950 με πειράματα που έκανε διαπίστωσε ότι τα ερεθίσματα που δέχεται το παιδί από το περιβάλλον επηρεάζουν τη διανοητική του πρόοδο. Αν ληφθεί υπόψη και η στατιστική μέτρηση της ευφυΐας που έκανε το 1964 ο Αμερικάνος B.ΒΛΟΟΜ (Μπλουμ), σύμφωνα με τον οποίο το 30% της τελικής διανοητικής ικανότητας του ανθρώπου συντελείται από το 4ο έως το 8ο έτος της ηλικίας, καταλήγουμε στο συμπέρασμα ότι το νηπιαγωγείο μπορεί ν' αναπτύξει στο παιδί όλες τις δημιουργικές του ικανότητες, που αργότερα θα το

βοηθήσουν να έχει σταθερή σχολική απόδοση". "Η πρόδος που συντελείται στην ψυχοσυναισθηματική ανάπτυξη του παιδιού είναι αόρατη, όσο ακόμα αυτό φοιτά στο νηπιαγωγείο. Αλλά και όταν αρχίζουν να γίνονται ορατά τα αποτελέσματα του σχολικού αυτού ιδρύματος επισκιάζονται από το έργο του υποχρεωτικού σχολείου" (Κυριαζοπούλου-Βαληνάκη, 1977, σελ.36). Γι' αυτό και το έργο του νηπιαγωγείου δεν έχει αξιολογηθεί σωστά από πολλούς γονείς.

Σχετικά τώρα με το πρόγραμμα, πέρα από ένα καθορισμένο πρόγραμμα διδασκαλίας των παιδιών, γίνεται και προετοιμασία για το σχολείο που συνίσταται στα πρώτα μαθήματα ανάγνωσης και γραφής και στις πρώτες μαθηματικές έννοιες. Το αναλυτικό πρόγραμμα του νηπιαγωγείου συντάσσεται με βάση το παιχνίδι και άλλες δραστηριότητες που ενεργοποιούν ορισμένες από τις αναπτυξιακές δυνάμεις του παιδιού. Είναι προσανατολισμένο στην υποβοήθηση των έμφυτων ικανοτήτων των παιδιών και στη μετάδοση δεξιοτήτων που θα τα βοηθήσει να προσαρμοστούν ομαλά στο δημοτικό σχολείο.

Από αυτά είναι βασικό να επισημανθεί ότι μια επιδέξια, κατάλληλα εκπαιδευμένη και ευαίσθητοποιημένη νηπιαγωγός είναι εκείνη που θα προσαρμόσει το περιεχόμενο του κάθε προγράμματος στις ειδικές συνθήκες. Με βάση τις γνώσεις και την επιδεξιότητα που κατέχει θα πρέπει να οργανώνει το περιβάλλον του νηπιαγωγείου με τέτοιο τρόπο ώστε τα παιδιά ν' αναπτύσσουν αρμονικές σχέσεις μεταξύ τους, να αισθάνονται εμπιστοσύνη να εκφραστούν και να δημιουργούν αυθόρμητα καλλιεργώντας ταυτόχρονα την ατομικότητά τους. Συμπερασματικά η αποδοτικότητα της νηπιαγωγού στο σύγχρονο νηπιαγωγείο δεν

αξιολογείται από την ποσότητα της ύλης που μετάδωσε στα παιδιά αλλά από την ικανότητά της να μετατρέψει την ύλη του προγράμματος σε δημιουργικές ενασχολήσεις, πετυχαίνοντας τη συμμετοχή των παιδιών και ικανοποιώντας τις ανάγκες της ηλικίας τους (Κυριαζοπούλου-Βαληνάκη, 1977).

Πέρα όμως από το ρόλο και την ικανότητα της νηπιαγωγού, έρευνες έχουν δείξει ότι η απόδοση ενός προσχολικού προγράμματος εξαρτάται και από την καταλληλότητα των χώρων, των υλικών, από τη βοήθεια των γονέων και της κοινότητας, από την ετοιμότητα του παιδιού καθώς και από άλλους γενικότερους παράγοντες όπως η διάρκεια της προσχολικής εκπαίδευσης (Κυριαζοπούλου-Βαληνάκη, 1977). Ταυτόχρονα η σύγχρονη προσχολική εκπαίδευση πρέπει να είναι έτσι δομημένη ώστε να βοηθά την οικογένεια στο μορφωτικό της ρόλο και να προετοιμάζει το παιδί στην ομαλή συνέχιση της πορείας της μόρφωσής του στο ανώτερο σχολείο.

Β. Η ΨΥΧΟΛΟΓΙΑ ΤΗΣ ΠΡΟΣΧΟΛΙΚΗΣ ΗΛΙΚΙΑΣ

1. ΤΟ ΠΑΙΔΙ ΤΗΣ ΠΡΟΣΧΟΛΙΚΗΣ ΗΛΙΚΙΑΣ

Το παιδί κατά την προσχολική ηλικία (3-6 ετών) παρουσιάζει πλούσια εξέλιξη σε όλους τους τομείς. Ανοίγεται μπροστά του μία περίοδος κατά τη διάρκεια της οποίας ο σωματικός τομέας μπορεί να μην παρουσιάζει σημαντικές αλλαγές αλλά αναπτύσσεται συνολικά μ' ένα σταθερό ρυθμό που επηρεάζεται κυρίως από την άσκηση και την εμπειρία. Το παιδί σ' αυτή την ηλικία ελέγχει το σώμα του. Διαθέτει απεριόριστες ποσότητες ενέργειας τις οποίες διοχετεύει σε κάθε είδους δραστηριότητα, ενώ ταυτόχρονα

αποκτά ολοένα και περισσότερη αυτοημεπίθεση σχετικά με τις κινήσεις του. Η επεξεργασία της έννοιας του χώρου, του χρόνου, των σχέσεων ανάμεσα στα αντικείμενα και στα πρόσωπα βοηθάει το παιδί ν' αρχίζει να εκφράζεται επαναλαμβάνοντας ό,τι ακούει συνειδητοποιώντας συγχρόνως το περιβάλλον του (Παρασκευόπουλος, 1985).

Στο νοητικό τομέα η εξέλιξη διέρχεται την περίοδο της προσυλλογικής σκέψης κατά τον Piaget (Ιωάν. Παρασκευόπουλος, 1985) όπου πραγματοποιείται μια θεμελιώδης μεταμόρφωση στο γνωστικό κόσμο του νηπίου: η συμβολική λειτουργία. Έτσι τώρα μπορεί να παράγει εσωτερικά σύμβολα, εικόνες, οι οποίες αντιπροσωπεύουν αντικείμενα και συμβάντα.

Η γλώσσα του αδέξια ακόμα οργανώνεται αντιγράφοντας το γλωσσικό μοντέλο των μεγάλων. Σιγά-σιγά γίνεται ικανό να εκφράζει όλη του τη σκέψη, όσο εκλεπτυσμένη κι αν είναι (Δρ. Μοσόνο Μισέλ - Δρ. Ζολί Πέρι, 1988). Έντονο χαρακτηριστικό αυτής της εξέλιξης που αποτελεί & χαρακτηριστικό αυτής της ηλικίας είναι η καλπάζουσα φαντασία που διαθέτει το νήπιο. Έχοντας στα χέρια του ένα πραγματικό αντικείμενο όπως σκούπα, ρούχα της μαμάς ή του μπαμπά, ή καρτέκλες αραδιασμένες στη σειρά σαν βαγόνια τρένου, τραπεζία για καλύβες, μεταμορφώνεται με την φαντασία του σε πολεμιστή, λιηότη, μικρή κυρία, παίζοντας ρόλους & δίνοντας βιωματική υπόσταση στις φαντασιώσεις ή στις επιθυμίες του (Pr. P. Morricopacci - Dr. Al. Doumic-Girard, 1986).

Παρόλα αυτά το παιδί έρχεται σε επαφή με περισσότερες πραγματικές καταστάσεις διευρύνοντας & διαφοροποιώντας τους τρόπους έκφρασης & ελέγχου των συναισθημάτων του.

Παίρνει πρωτοβουλίες & γίνεται όλο και πιο αυτόνομο και ανεξάρτητο, συνειδητοποιώντας έτσι όλες τις λειτουργίες που έχουν να κάνουν με τον εαυτό του.

Σύμφωνα με τον Erickson (Ιωάν. Παρασκευόπουλος, 1985), την περίοδο αυτή αναπτύσσεται το Υπερεγώ, δηλ. η συνείδηση του παιδιού. Υιοθετεί το αξιολογικό σύστημα των γονέων του & κρίνει από μόνο του τι πρέπει να κάνει και τι όχι. Όταν δε συμμορφώνεται με τις επιταγές του Υπερεγώ, νιώθει ενοχές.

Είναι πολύ βασική η ύπαρξη του κοινωνικού αυτού ελέγχου, η οποία όμως δεν πρέπει να ξεπερνά τα όρια αλλά πρέπει να αφήνει το νήπιο να δρα αβίαστα εξασφαλίζοντας έτσι συναισθηματική ισορροπία, κοινωνική προσαρμογή & την εν γένει ψυχική υγεία του παιδιού.

Στις σχέσεις με τους γονείς του περνάει τη λεγόμενη "οιδιπόδεια φάση" (Ρέιμον-Ριβιέ Μπέρτ, 1989). Η έλξη που νιώθει το παιδί προς το γονέα του αντίθετου φύλου έρχεται σε αντιπαράθεση με την έντονη αμφισβήτηση που δέχεται η σχέση μ' εκείνον του ίδιου φύλου. Τα συναισθήματα αυτά είναι φυσιολογικά & ο σωστός χειρισμός τους, εκ μέρους των γονέων παίζει καθοριστικό ρόλο στην ομαλή ανάπτυξη του παιδιού με συνέπειες που αγγίζουν μέχρι & την ενήλικη ζωή (Pr. P. Morrisonacci-Dr. Al. Doumic-Girard, 1986). Σύμφωνα με τον Ιωάν. Παρασκευόπουλο (1985, σελ.97), με το πέρασμα του Οιδιπόδειου συμπλέγματος το παιδί επιβεβαιώνεται ως κορίτσι ή ως αγόρι, ταυτιζόμενο με το γονέα του ίδιου φύλου και αρχίζει η περίοδος της λανθάνουσας σεξουαλικότητας, κατά την οποία κυριαρχούν τα ομόφυλα ενδιαφέροντα και συναναστροφές.

Όπως επισημαίνει και ο Δρ. Ντέρλινγκ-Γκ.Χελλμιούγκε (1979),

πολλές από τις εκδηλώσεις του νηπίου είναι απόρροια της φυσικής περιέργειας και τάσης του να πιάνει & να χειρίζεται πράγματα γύρω του. Μεταξύ αυτών είναι & τα μέλη του σώματός του που προσπαθώντας να τα ανακαλύψει & να τα γνωρίσει, συνειδητά ενισχύει με δραστηριότητες αισθησιακής φύσης την ευαισθησία των ερωτογενών ζωνών του σώματός του. Με τον τρόπο όμως αυτό θέτει για αργότερα τα θεμέλια μιας σωστής σεξουαλικής ανταπόκρισης.

Πέρα όμως από τη συνειδητοποίηση του βιολογικού ρόλου του φύλου του, το παιδί γνωρίζει από σιγά-σιγά και τον κοινωνικό ρόλο του φύλου του. Δίνει μεγαλύτερη αξία στις μορφές συμπεριφοράς του δικού του φύλου & αρχίζει να μιμείται. Έτσι η κατανόηση για το ρόλο του φύλου του είναι αποτέλεσμα ενίσχυσης & μίμησης κατά τους συμπεριφοριστές, ενώ οι γεννητικοί της γνωστικής κατεύθυνσης ισχυρίζονται ότι ο ρόλος αποτελεί επίσης μια έννοια όπως τόσες άλλες που διαθέτει το άτομο και οι ψυχαναλυτικοί υποστηρίζουν ότι το νήπιο αποδέχεται το ρόλο του αυτό μέσα από την ταύτιση του ίδιου φύλου (Ιωάν. Παρασκευόπουλος, 1985).

Τέλος η αποδοχή της μονιμότητας της έννοιας του φύλου συντελείται κατά το 5ο έως 6ο έτος ηλικίας με βάση πια τα ανατομικά χαρακτηριστικά. Όσο διαμορφώνεται η προσωπικότητα του παιδιού και ξεφεύγει από την εγωκεντρική σκέψη, συνειδητοποιεί την ύπαρξη των άλλων παιδιών: των αδελφών & των φίλων του. Τα αδέρφια είναι πρόσωπα που μοιράζεται το παιδί μαζί τους, τους γονείς, την ίδια στέγη & έχουν πάντα μια ιδιαίτερη σημασία παρόλο τον ανταγωνισμό & τη ζήλεια που μπορεί να προκληθεί εξαιτίας ορισμένων στερήσεων (Pr. P.

Morrisonacci -Dr. Al. Doumic-Girard, 1986).

Είναι χαρακτηριστικό του παιδιού της ηλικίας αυτής η συμπάθεια που νιώθει και αναμένει από τους άλλους. Δίκαια το στάδιο της ηλικίας αυτής ονομάστηκε στάδιο της "Συναισθηματικής εμπειρίας" (Κιτσαράς, 1988). Το νήπιο αντιδρά στα πρόσωπα που το ενδιαφέρουν το ίδιο μ' εκείνα του οικείου οικογενειακού περιβάλλοντος. Κατά τον Wallon (Κιτσαράς, 1988, σελ.45) "από τα τρία έως τα έξι χρόνια η προσήλωση σε πρόσωπα είναι μια ακατάναυστη αναγκαιότητα για το πρόσωπο του παιδιού. Αν την στερηθεί πέφτει θύμα είτε ψυχικής ατροφίας με κατάλοιπα στην αγάπη της ζωής & στη βούλησή του, είτε αγωνίας που θα του προξενήσει τη συνήθεια λυπηρών & διεστραμμένων παθών".

Οι συνομήλικοι διαδραματίζουν σημαντικό ρόλο στη ζωή του & συντελούν στη διαδικασία κοινωνικοποίησης του παιδιού. Λέγοντας κοινωνικοποίηση εννοούμε "τη διαδικασία με την οποία το παιδί μαθαίνει να συμπεριφέρεται κατά τα πρότυπα της ομάδας στην οποία προορίζεται να ζήσει & να δράσει" (Ιωάν. Παρασκευόπουλος, 1985, σελ.88).

Η M. Abbadie (1978, σελ.65) αναφέρει ότι κοινωνικοποίηση "είναι κοινωνική μάθηση, ένταξη, ενσωμάτωση & προσαρμογή του ατόμου στους κόλπους της κοινωνίας, δηλ. η διαδικασία που απαιτείται, για να πάρει κάθε άτομο ξεχωριστά την κοινωνική του υπόσταση, αλλά & τη συλλογική του ταυτότητα".

Το παιδί μαθαίνει συμπεριφορές κοινωνικά αποδεκτές, αποκτάει κοινωνική συνείδηση & αυτοέλεγχο ώστε να γίνει ένα υπεύθυνο μέλος της κοινότητάς του εγκαταλείποντας την πυρηνική ομάδα, την οικογένεια & εντάσσεται σε ευρύτερες κοινωνικές

ομάδες (Παυλόπουλος, 1990).

Το παιχνίδι αποτελεί μέσο για την ανάπτυξη του παιδιού & διαμέσω αυτού μπορούμε επίσης να κατανοήσουμε τα στάδια κοινωνικής ανάπτυξης του παιδιού. Η ηλικία αυτή είναι του παιχιδιού χωρίς τη συνειδητοποίηση των υποχρεώσεων & καθηκόντων. Με το παιχνίδι το παιδί εξοικειώνεται με βασικά στοιχεία της κοινωνικής ζωής & προετοιμάζεται με οδηγό τα βιώματα με τους συνομιλικούς για την είσοδό του στο νέο περιβάλλον του σχολείου με τις νέες απαιτήσεις, την οργανωμένη εργασία & μάθηση όπου καλείται να ανταποκριθεί & να προσαρμοστεί.

2. ΟΙ ΑΝΑΓΚΕΣ ΤΟΥ ΠΑΙΔΙΟΥ ΚΑΤΑ ΤΗΝ ΠΡΟΣΧΟΛΙΚΗ ΠΕΡΙΟΔΟ

Η αποστολή των προσχολικών ιδρυμάτων από την αρχή της λειτουργίας τους είχε κοινωνικό χαρακτήρα και ο σκοπός τους ήταν η φύλαξη και η προστασία των νηπίων τις ώρες εργασίας. Με την πάροδο του χρόνου ο ρόλος αυτός διαφοροποιήθηκε, έγινε πιο πλατύς, πιο πολύμορφος, η λειτουργία τους πιο πολύπλοκη και η δουλειά τους πιο υπεύθυνη. Δεν μπορούμε βέβαια να πούμε ότι προσφέρεται γνώση, όπως στο υποχρεωτικό σχολείο αλλά η αγωγή που προσφέρεται έχει στόχο να δώσει στο παιδί συναισθηματική ασφάλεια και εμπιστοσύνη για ν' αναπτύξει ικανότητες, όπως τη νοητική, τη γλωσσική κ.λ.π. Κάθε προσχολικό πρόγραμμα συντάσσεται με βάση την αυθόρμητη έκφραση και τις ανάγκες του νηπίου. Οι ανάγκες αυτές είναι ίδιες για όλα τα παιδιά αυτής της ηλικίας σε αντίθεση με τα ατομικά χαρακτηριστικά, την

ιδιαιτερότητα του περιβάλλοντος και της κληρονομικότητάς του (Δαράκη-Χατζηκωνσταντίνου, 1981). Ένα παιδί που φτάνει στον παιδικό σταθμό κουβαλάει μαζί του όλες τις ανάγκες και τα προβλήματά του που όχι μόνο δεν είναι λίγα αλλά περιμένουν και την άμεση λύση τους.

Ο Ηλ. Ξηροτύρης (1978) ταξινομεί σε κατηγορίες τις ανάγκες των νηπίων ανάλογα με τη φύση τους. Έτσι διακρίνει: α) τις έμφυτες ανάγκες των νηπίων όπως οι οργανικές, κινητικές, σεξουαλικές και ανάγκες αυτοσυντήρησης β) τις επίκτητες όπως η κοινωνικότητα -η οποία αν και είχε θεωρηθεί από την εποχή του Αριστοτέλη μέχρι το Wallon έμφυτο κοινωνικό συναίσθημα, σήμερα φαίνεται να επικρατεί η γνώμη του Piaget ο οποίος θεωρεί την ανάγκη της κοινωνικότητας επίκτητη ανάγκη του παιδιού-, η ανάγκη της ασφάλειας, της ψυχαγωγίας, της στοργής και η ανάγκη για εκτίμηση και σεβασμό. Από την άλλη μεριά η Δαράκη-Χατζηκωνσταντίνου (1981) στο βιβλίο της "Παιδικοί Σταθμοί και Νηπιαγωγεία" διακρίνουν τις ανάγκες του νηπίου σε γενικές που είναι η ανάγκη για ασφάλεια, για κίνηση, για αγάπη και στοργή και για ελευθερία και στις πιο ειδικές που είναι η ανάγκη για ψυχαγωγία, για σχέδιο, για χειροτεχνική απασχόληση, για παιχνίδι, για μίμηση, ανάγκη για άσκηση της φαντασίας και της νόησης και τέλος ανάγκη της εκτίμησης και του σεβασμού των άλλων. Αν θέλαμε να διακρίνουμε και ν' αναλύσουμε τις ανάγκες που χαρακτηρίζουν το στάδιο αυτό της ηλικίας του νηπίου θα ξεκινούσαμε από την ανάγκη του για κίνηση και δράση που συντελεί στην κινητική του ωρίμανση, την κυριαρχία της κινητικότητάς του, στη μεγαλύτερη δυνατή ανάπτυξη των κινητικών δεξιοτήτων του και τον καλύτερο κινητικό συντονισμό.

Η ανάγκη για κίνηση συνδιάζεται και με την ανάγκη για κατάκτηση του χώρου και την ανάπτυξη σχέσεων μεταξύ κίνησης και σκέψης. Η νηπιακή ηλικία είναι περίοδος έντονης κινητικότητας και το νήπιο έχοντας ασκήσει έλεγχο στο σώμα του εκδηλώνει την ανάγκη ν' ασκήσει έλεγχο στο περιβάλλον του. Γι' αυτό η ηλικία αυτή αποκαλείται "ηλικία του ακροβάτη" και το νήπιο "chevre pied", "πόδι της κατσίκας" (Παρασκευόπουλος, 1985). Εξίσου μεγάλης σημασίας είναι και η ανάγκη του νηπίου για έκφραση και δημιουργικότητα. Όταν λέμε έκφραση εννοούμε τόσο τη γλωσσική όσο και την καλαισθητική. Ιδιαίτερα στη γλωσσική πρέπει να ασκηθεί το νήπιο ώστε η χρήση της γλώσσας να γίνει μέσο επικοινωνίας, επίλυσης διαφορών και έκφρασης προσδοκιών, σκέψεων και επιθυμιών (Κιτσαράς, 1988). Η ανάγκη της δημιουργικότητας σ' αυτό το στάδιο είναι ιδιαίτερα αναπτυγμένη. Και αυτή η ανάγκη βρίσκεται σε συνδιασμό με την ανάπτυξη της φαντασίας με αποτέλεσμα τα νήπια να καταφέρνουν καταληκτικά πράγματα ασύλληπτα στο νου των μεγάλων. Η ανάγκη έκφρασης και καλλιέργειας της δημιουργικότητας στη συγκεκριμένη περίοδο είναι αναγκαία γιατί όπως τονίζει ο Lowenteld (Abbadie, 1978, σελ. 155) "πρέπει να μορφώσουμε ανθρώπους - δημιουργούς, γιατί μόνο αυτοί θα μπορέσουν να μεταχειριστούν τις συσσωρευμένες γνώσεις τους". Πολύ έντονη είναι η ανάγκη του νηπίου για νοητική ανάπτυξη, μάθηση και γνώση. Αυτό πολύ εύκολα το φανερώνουν οι ατέλειωτες ερωτήσεις των παιδιών αυτής της ηλικίας που απαιτούν ακριβή και συγκεκριμένη πληροφόρηση, με σκοπό να διευρύνουν και εμπλουτίσουν τον παραστατικό τους κύκλο. Ενώ μέχρι αυτό το στάδιο το παιδί είναι εξαρτημένο από το οικογενειακό

περιβάλλον του, στο συγκεκριμένο προσχολικό στάδιο εμφανίζεται η ανάγκη της ανεξαρτητοποίησης και της αυτονομίας. Οι σχέσεις του νηπίου με το οικογενειακό του περιβάλλον χαλαρώνουν, αφού μειώνεται ο χρόνος συμβίωσης σ' αυτό, με αποτέλεσμα την αναζήτηση νέων γνωριμιών και σχέσεων με πρόσωπα εξωοικογενειακά (Δαράκη-Χατζηκωνσταντίνου, 1981). Η απομάκρυνση από το οικογενειακό περιβάλλον δημιουργεί ταυτόχρονα την ανάγκη για ασφάλεια και στοργή, για εμπιστοσύνη στους ενηλίκους και στη δύναμη και στις γνώσεις του.

Εξάλλου η ανάγκη για ταξινόμηση των στοιχείων και ανακάλυψη σχέσεων ασκούν την παρατήρηση και καθιστούν το νήπιο ικανό να διακρίνει το αποτέλεσμα μιας ενέργειας και να το συσχετίζει με τον αρχικό σκοπό. Η ανάγκη επικεντρώνεται στην ταξινόμηση και σύνδεση των σκόρπιων και ασύνδετων ιδεών που κατέχει το νήπιο στο στάδιο αυτό. Η ανάγκη της τάξης και ευπρέπειας του χώρου είναι βασική. Η σωστή διακόσμηση και η δημιουργία περιβάλλοντος ποιότητας δημιουργεί μία σχέση του παιδιού με τα αντικείμενα, ευνοική για έκφραση και δημιουργία και προξενεί ευχάριστα συναισθήματα (Κιτσαράς, 1988).

Η ανάγκη όμως εκείνη που είναι ιδιαίτερα έντονη σ' αυτή τη φάση της ζωής του νηπίου είναι αυτή της κοινωνικοποίησης. Το νήπιο αισθάνεται έντονη την ανάγκη να διευρύνει τον κύκλο των δραστηριοτήτων και επαφών ξεφεύγοντας από το άμεσο οικογενειακό περιβάλλον. Γι' αυτό και εντάσσεται σε ομάδες συνομηλίκων στη γειτονιά, στον παιδικό σταθμό ή στο νηπιαγωγείο, ικανοποιώντας την ανάγκη για επαφή με το ευρύτερο κοινωνικό περιβάλλον και την καλλιέργεια του κοινωνικού του συναισθήματος. Σ' αυτή ακριβώς την ανάγκη έρχεται η προσφορά

του παιδικού σταθμού και συμβάλλει στην ικανοποίηση αυτής της ψυχολογικής ανάγκης του παιδιού, μέσα σ' ένα περιβάλλον στα μέτρα του με άνετους χώρους, με παιχνίδια και χαρούμενη ομαδική ζωή. Και όχι μόνο η κοινωνική ανάγκη αλλά και όλες αυτές που αναφέρθηκαν μπορούν να ικανοποιηθούν μέσα στο χώρο του παιδικού σταθμού με όλη την οργάνωση, τη λειτουργία και τα προγράμματα που εφαρμόζονται, μέσα σ' ένα κλίμα που είναι προσαρμοσμένο στα μέτρα του νηπίου που απελευθερώνει τη φαντασία και δημιουργικότητά του, όπου μπορεί να κινείται άνετα, να ζει ευχάριστα τη μικρή του ηλικία συντελώντας στο να εξελιχθεί σ' ένα υγιή και ισορροπημένο ενήλικο.

Συμπερασματικά όλες αυτές οι ανάγκες, για κίνηση και δράση, για έκφραση και δημιουργικότητα, για μάθηση και γνώση, για ανεξαρτητοποίηση και αυτονομία, για ασφάλεια και στοργή, για την ανακάλυψη σχέσεων, για τάξη και ευπρέπεια του χώρου και τέλος για κοινωνικοποίηση, επιβάλλεται να ικανοποιηθούν ώστε να μεταβληθούν σε θετικές εμπειρίες και γνώσεις, ενισχύοντας την ομαλή πορεία του νηπίου προς την ανάπτυξη και ωρίμανση.

Θα πρέπει να τονιστεί ότι η ικανοποίηση των νηπιακών αυτών αναγκών δεν πρέπει να παραμείνει αιχμή υπόθεσης της οικογένειας και του παιδικού σταθμού ή του νηπιαγωγείου, αλλά και της πολιτείας και ευρύτερα της κοινωνίας. Η ύπαρξη ή έλλειψη προϋποθέσεων ικανοποίησης των αναγκών του νηπίου και το ενδιαφέρον βελτίωσης των συνθηκών σηματοδοτούν τη στάση της κοινωνίας απέναντι στο παιδί. Είναι ανάγκη ο ευρύτερος κοινωνικός οργανισμός να ενδιαφερθεί για το σχεδιασμό του περιεχομένου βελτίωσης των προοπτικών και της ποιότητας της ζωής των παιδιών αν θέλουμε να βάλουμε τα θεμέλια μιας υγιούς

και ισορροπημένης μελλοντικά ανθρωπότητας.

ΑΝΑΓΚΕΣ ΠΑΙΔΙΟΥ ΠΡΟΣΧΟΛΙΚΗΣ ΗΛΙΚΙΑΣ

ΓΕΝΙΚΕΣ

Για Ασφάλεια
Για Αγάπη
Για Απόλαυση
Για Επικοινωνία
Για Συνεργασία
Για Ελευθερία
Για Αυτοδιάθεση
Για Ψυχαγωγία
Για Μοναδικότητα
Για Δημιουργικότητα
Για Αυτοεκτίμηση

ΕΙΔΙΚΕΣ

Για Κίνηση - Δράση
Για Εκφραση - Δημιουργικότητα
Για Μάθηση - Γνώση
Για Ανεξαρτητοποίηση - Αυτονομία
Για Ασφάλεια - Στοργή
Για Ανακάλυψη Σχέσεων
Για Τάξη - Ευπρέπεια του Χώρου
Για Κοινωνικοποίηση
Για Παιχνίδι - Εκτόνωση
Για Άσκηση Φαντασίας
Για Μίμηση

Γ. ΚΡΑΤΙΚΟΙ ΠΑΙΔΙΚΟΙ ΣΤΑΘΜΟΙ

1. Η ΕΞΕΛΙΞΗ ΤΟΥ ΘΕΣΜΟΥ ΤΩΝ ΠΑΙΔΙΚΩΝ ΣΤΑΘΜΩΝ ΣΤΗΝ ΕΛΛΑΔΑ

Στη χώρα μας οι Παιδικοί σταθμοί ιδρύθηκαν για δύο σκοπούς. Ο ένας ήταν κοινωνικός; δηλαδή οι παιδικοί σταθμοί αποτελούσαν καταφύγιο για τα φτωχά παιδιά που οι μητέρες τους ήταν υποχρεωμένες να εργαστούν. Ο άλλος σκοπός ήταν εθνικός· δηλαδή η διάδοση της ελληνικής γλώσσας και του ελληνικού πνεύματος καθώς και η αναπέρωση του εθνικού φρονήματος όπου υπήρχε ελληνισμός.

Στην Ελλάδα οι πρώτοι παιδικοί σταθμοί ιδρύθηκαν από ιδιωτική πρωτοβουλία κι ονομάστηκαν "παιδικοί κήποι", "παιδικά άστυλα", "νηπιοτροφεία", "παιδικαί φωλαί", "παιδικαί στέγαι" και "παιδικοί σταθμοί" (Δαράκη-Χατζηκωνσταντίνου, 1981). Ο πρώτος παιδικός σταθμός ιδρύθηκε από την "Ένωση Ελληνίδων" το 1901 με εισήγηση της Αικατερίνης Λασκαρίδου, ιδρύτριας του Διδασκαλείου Νηπιαγωγών και των πρώτων νηπιαγωγείων στην Ελλάδα. Το 1905 ιδρύθηκε ο δεύτερος παιδικός στον Πειραιά από τους πόρους του κληροδοτήματος Βασιλείου Μελά. Μετά τις ενέργειες της Αικατερίνης Λασκαρίδου και το κληροδοτήμα Β. Μελά η Μικρασιατική καταστροφή δημιουργεί προβλήματα (Δαράκη-Χατζηκωνσταντίνου, 1981). Το Π.Ι.Κ.ΠΑ. ιδρύει τον παιδικό σταθμό Βύρωνα όπου αργότερα θα χτιστεί από κληροδοτήμα του Βαφειαδάκη, το Βαφειαδάκειο Νηπιαγωγείο. Γύρω στα 1927 με την

οικονομική βοήθεια και συμπαράσταση της λαϊκής Κρώσφηλντ ιδρύεται το εθνικό σωματείο "Παιδική Στέγη". Αυτό από εράνους αρχικά ιδρύει ένα παιδικό σταθμό στη Δραπετσώνα και αργότερα στη συνοικία Κυνοσάργους. Από τότε ως τα 1970 είχε 5 στέγες που στέγαζαν 400 νήπια και 10 βρέφη. Την ίδια εποχή (1927) ιδρύεται ο πρώτος παιδικός σταθμός του Δήμου Αθήνας από δωρεά του Εμμανουήλ Μπενάκη στην Ακαδημία Πλάτωνα (Κυριαζοπούλου-Βαληνάκη, 1977). Ο δεύτερος δημοτικός παιδικός σταθμός ιδρύθηκε στα 1961 πίσω από το Μαλειτήριο "Έλενα" και είναι από τους πιο σύγχρονους της χώρας μας. Στο μεταξύ και ορισμένοι φιλόανθρωποι όπως ο Αργέντης, ο Αφεντάκης και ο Χριστοδουλάκης με δωρεές ή κληροδοτήματα ενίσχυσαν την ίδρυση και μερικών άλλων Παιδικών σταθμών. Ο πιο νέος από αυτούς είναι το "Ωνάσειο" παιδικό σπίτι που λειτουργεί στο Ν. Ψυχικό από δωρεά του Αριστοτέλη Ωνάση (Δαράκη-Χατζηκωνσταντίνου, 1981). Οι αδελφοί Παναστράτου ήταν από τους πρώτους βιομήχανους που ενδιαφέρθηκαν για το παιδί γι' αυτό και ίδρυσαν τις λεγόμενες "Παναστράτειες στέγες" στην Αθήνα και τον Πειραιά. Οι πρώτοι Εθνικοί Παιδικοί Σταθμοί ιδρύθηκαν στα 1935 και λίγο αργότερα τα Αγροτικά Νηπιοτροφεία. Με πρωτοβουλία της η Χ.Ε.Ν. Θεσσαλονίκης είχε ιδρύσει δύο "Παιδικές Φωλιές" στη συμπρωτεύουσα. Η τότε "Βασιλική Πρόνοια" στα πλαίσια του προγράμματος "Σπίτια του παιδιού" είχε ιδρύσει παιδικούς σταθμούς ή Νηπιαγωγεία σχεδόν ένα για κάθε "Σπίτι". Από αυτά σήμερα έχουν κλείσει τα περισσότερα και ορισμένα μετατράπηκαν σε Νηπιοτροφεία (Δαράκη-Χατζηκωνσταντίνου, 1981). Το επίσημο κράτος αναγνώρισε για πρώτη φορά το θεσμό των παιδικών σταθμών με το Ν.Α. της

27/10/26 ιδρύοντας, πειραματικά, ένα μικρό αριθμό. Το 1935 οι παιδικοί σταθμοί ήταν εννέα. Με τον Α.Ν. της 5/11/1935 το πρόγραμμα για την ίδρυση των Παιδικών σταθμών επεκτάθηκε και προβλέφθηκε η δημιουργία άλλων σ' όλες τις πρωτεύουσες των νομών. Επέκταση του θεσμού των παιδικών σταθμών αποτελεί η ίδρυση σε κωμοπόλεις και χωριά των Εθνικών Αγροτικών Νηπιотροφείων (Ν.Α. 1316/1942) με σκοπό την περίθαλψη και διαπαιδαγώγηση των νηπίων των αγροτικών περιφερειών (Κυριαζοπούλου-Βαληνάκη, 1977). Σήμερα η ίδρυση των εθνικών παιδικών σταθμών διέπεται από τις διατάξεις του Ν.Α. 3045/1954 και σκοπός τους είναι η παροχή βοήθειας στην εργαζόμενη μητέρα ή τη μητέρα που δεν είναι σε θέση να φροντίσει τα παιδιά της και η κατάλληλη αγωγή στα νήπια. Οι παιδικοί σταθμοί με βάση τα σημερινά δεδομένα είναι ιδρύματα κοινωνικά ή παιδευτικά, είναι ένας θεσμός όχι υποχρεωτικός που έχει καθιερωθεί κοινωνικά και αποτελεί αναμφισβήτητη κοινωνική ανάγκη.

2. ΚΟΙΝΩΝΙΟΛΟΓΙΚΗ ΠΡΟΣΕΓΓΙΣΗ

Από τα χρόνια του Πλάτωνα μέχρι τη σύγχρονη εποχή η προσχολική αγωγή απασχολούσε τις κοινωνίες που η καθεμιά βρίσκοντας τους δικούς της τρόπους & αδιέξοδα, διαπαιδαγωγούσε ανάλογα τα παιδιά της συγκεκριμένης ηλικίας.

Αρχικά με τη βιομηχανική επανάσταση, με την οποία δημιουργήθηκε η ανάγκη επάνδρωσης νέων εργοστασίων με εργατικό δυναμικό αλλά ιδιαίτερα μετά τη λήξη του β' παγκοσμίου πολέμου, το φαινόμενο της αστυφιλίας είχε σαν συνέπεια τη

μετατόπιση μεγάλου τμήματος αγροτικών πληθυσμών στα αστικά & βιομηχανικά κέντρα.

Αυτό, σύμφωνα με τον Τσαούση (1985), οδήγησε στην αποξένωση της συζυγικής οικογένειας από το άμεσο κοινωνικό περιβάλλον, δημιουργώντας έτσι ένα κλίμα ανασφάλειας & έλλειψης ανθρωπίνων σχέσεων. Το βιοτικό επίπεδο των οικογενειών τις περισσότερες φορές υπήρξε πολύ υποβαθμισμένο χωρίς να δίνονται δυνατότητες στο παιδί να ζήσει σε αυτές τις πυκνοκατοικημένες αστικές περιοχές με άνεση, ικανοποιώντας ανάγκες της ηλικίας του & καλλιεργώντας τις ικανότητες & δυνατότητές του.

Η γεωγραφική μετακίνηση επέφερε τη διάσπαση των παραδοσιακών προτύπων & τη διαφοροποίηση του χαρακτήρα της οικογένειας από εκτεταμένη σε πυρηνική (Χ. Κατάκη, 1984) με αποτέλεσμα να μη δημιουργούνται "κοινωνίες" ατόμων με την ουσιαστική σημασία της λέξης αλλά να κυριαρχεί η αποξένωση, η ανασφάλεια & η μοναξιά. Στοιχεία εξ' ολοκλήρου αντίθετα με το κλίμα αγάπης & εμπιστοσύνης που θα έπρεπε να μεγαλώνει ένα παιδί.

Πρόσωπα όπως ο παππούς, η γιαγιά ή άλλα συγγενικά άτομα, χάνουν το ρόλο τους, που πολλές φορές θα μπορούσε να είναι & παιδαγωγικός μια & τα παιδιά αναζητούν πρότυπα πέρα από τα γονεϊκά όταν αυτά δεν πληρούν το ρόλο τους (Γ. Μοριχοβίτης, 1983).

Η εγκαθίδρυση ενός νέου συστήματος αξιών έρχεται & παίρνει θέση με κύριους στόχους τα υλικά αγαθά, αφού η καταναλωτική κοινωνία δημιουργεί ολοένα & περισσότερες ανάγκες που πρέπει να καλυφθούν με μόνο σχεδόν μέσο την εργασία.

Οι ανάγκες αυτές έφεραν και το γυναικείο πληθυσμό στο

προσκήνιο μεταφέροντας τη γυναίκα από το κλειστό περιβάλλον της οικογένειας στο ευρύτερο κοινωνικό, απεγκλωβίζοντάς την από τα δεσμά & τους μύθους που περιέβαλλαν το πρόσωπό της (Ζέμπαλντ-Κρόουτ, 1990). Έτσι αγωνίστηκε, μορφώθηκε, καταρτίστηκε επαγγελματικά & έφτασε στις μέρες μας να επιτελεί το ρόλο της εργαζόμενης με ισάξια προσόντα & δυνατότητες στον επαγγελματικό στίβο καλύπτοντας έτσι τις πνευματικές της ανησυχίες & επιδιώξεις. Η σύγχρονη γυναίκα απέκτησε μια καινούργια ταυτότητα ικανοποιώντας υπαρξιακές προσδοκίες.

Όπως ήταν φυσικό ο ρόλος αυτός επέφερε αλλαγές στη δομή της οικογένειας με αποτέλεσμα να αλλάξει σιγά-σιγά ο ρόλος του πατέρα & η συμμετοχή του να γίνει πιο άμεση & δημιουργική. Οι συνεχώς αυξανόμενες ανάγκες και απαιτήσεις που δημιουργούνται από τις κοινωνικές συνθήκες διαβίωσης δυσκολεύουν κατά πολύ το παιδαγωγικό έργο των εργαζόμενων γονέων, που προσπαθούν να διαμορφώσουν τις καλύτερες δυνατές προϋποθέσεις για να εξελιχθεί ομαλά το παιδί & να γίνει ένα υπεύθυνο άτομο (Αί. Clarke-Stewart, 1988).

Μέσα σ' αυτές τις αρκετά δύσκολες συνθήκες πολλές οικογένειες δεν κατάφεραν να διατηρήσουν τη δομή & το ρόλο τους με αποτέλεσμα να διαλυθούν, δημιουργώντας έτσι συναισθηματικές στερήσεις & αφαιρώντας τον ένα πολύτιμο γονέα, αστείρευτη πηγή ανθρώπινου δυναμικού πλούσιου σε συναισθήματα, εμπειρίες & πρότυπα συμπεριφοράς.

Επίσης την ίδια συναισθηματική αποστέρηση νιώθουν & τα παιδιά που απουσιάζει ο ένας γονέας λόγω άλλων αιτιών (θάνατος, μετανάστευση κ.α.) (Γ. Κατέβας, 1987, σελ.4). Συνήθως η πυρηνική οικογένεια έχει την τάση να είναι όλο & πιο

ολιγομελή με αποτέλεσμα τη συχνότερη γέννηση ενός μονάχα παιδιού δημιουργώντας έτσι διάφορες καταστάσεις που επιζητούν τους κατάλληλους χειρισμούς (Ζακ Σαμπραν, 1982). Οι σύγχρονες κοινωνικές συνθήκες δυσχεραίνουν, όπως ήδη προαναφέραμε, τη λειτουργικότητα της οικογένειας. Οι απαιτήσεις είναι πολλές, οι ανθρώπινες σχέσεις πιο πολύπλοκες & δυσνόητες. Τα παιδιά, έχει γίνει αποδεκτό πια, ότι δεν είναι μια απλή απόφαση αλλά το να τα αποκτήσεις είναι θέμα σοβαρού συλλογισμού & αμέριστης ευθύνης.

Η Πολιτεία λοιπόν ακολουθώντας τα σύγχρονα παιδαγωγικά ρεύματα προσπαθεί να συμβάλλει υπεύθυνα στην αγωγή & στην κοινωνικοποίηση του παιδιού, ιδρύοντας παιδικούς σταθμούς με αναδομημένους στόχους & με σκοπό η είσοδος του παιδιού στο εκπαιδευτικό σύστημα να είναι ένας σημαντικός σταθμός στη ζωή του που θα επιτελέσει στην ομαλή & σταδιακή ωρίμανσή του σ' όλους τους τομείς της προσωπικότητάς του.

Όπως υποστηρίζει & η κ. Σινανίδου (1989,σελ.84), "η νηπιακή ηλικία προσφέρει τα πρώτα στοιχεία, τις πρώτες διαφοροποιήσεις στον ασχημάτιστο συναισθηματικό, χαρακτηρισολογικό & γνωστικό κόσμο του παιδιού. Ο συναισθηματικός απογαλακτισμός του δεν πρέπει να είναι απότομος & η επίτευξη του έργου του παιδικού σταθμού είναι να φέρουμε σιγά-σιγά το παιδί από το οικογενειακό περιβάλλον στο σχολείο".

3. ΠΑΙΔΑΓΩΓΙΚΕΣ ΑΡΧΕΣ

Η αγωγή του παιδιού της προσχολικής ηλικίας αποτελεί θέμα

κοινού ενδιαφέροντος όχι μόνο των παιδαγωγικών επιστημών αλλά της ψυχολογίας, της παιδιατρικής, της κοινωνιολογίας, της κοινωνικής εργασίας, των γονέων & των κυβερνήσεων.

Για να εξελιχθεί & να φτάσει στο επίπεδο που βρίσκεται σήμερα συνέβαλαν κορυφαίοι επιστήμονες, χρησιμοποιήθηκαν διάφοροι μέθοδοι (Κυριαζοπούλου-Βαληνάκη, 1977, σελ.28) όπως το Φρεβελιανό σύστημα, η μέθοδος Montessori, η γαλλική μέθοδος και πολλές θεωρητικές γνώσεις & ένα κοινό πνεύμα εργασίας για το καλύτερο δυνατό για το παιδί. Το καθένα ξεχωριστά από αυτά αποτελεί έναν κρίκο στην αλυσίδα της ιστορίας της προσχολικής αγωγής.

Κάθε εποχή με τους δικούς της θεωρητικούς από τον Πλάτωνα στον Καμένιο, από το Rousseau στον Locke, τον Froebel, την Montessori & τους πιο σύγχρονους, αποτέλεσε σταθμό στην πορεία αυτής της επιστήμης προσθέτοντας παράλληλα νέες κατευθύνσεις ως προς την τεχνική, τη δράση του νηπίου, το ρόλο της νηπιαγωγού κ.λ.π. Κάθε πρόγραμμα, κάθε μέθοδος είχε να προσθέσει κάτι, να συμπληρώσει την προηγούμενη δίνοντας νέες διαστάσεις & άλλες προτεραιότητες στην αποστολή του παιδικού σταθμού.

Έτσι ο Froebel (1907) αναγνωρίζοντας ότι η αγωγή είναι μια κοινωνική διαδικασία έθεσε σαν βασικές αρχές του συστήματός του την αυτενέργεια, τη συνεργασία, την αλληλοβοήθεια, την κοινωνικότητα; ενώ η Montessori (1946-1954) τον συμπληρώνει με την ελευθερία της επιλογής δραστηριοτήτων & της άσκησης του νηπίου, με το σεβασμό της προσωπικότητας του παιδιού, με την ατομική διδασκαλία, με τον περιορισμό δράσης της νηπιαγωγού & με την πειθαρχία στηριζόμενη πάντα στην ελευθερία.

Οι αδελφές Agazzi (1967), που υποστήριξαν την αγωγή του νηπίου σ' ένα οικογενειακό περιβάλλον αποδίδοντας επίσης στην αισθητηριακή αγωγή τη σημασία που της αρμόζει. Οι παιδαγωγικές αρχές του Onidio Decrei (1929) είναι το ενδιαφέρον του παιδιού, η επαφή του με τη φύση, η ελευθερία, το παιχνίδι & η ατομική διδασκαλία. Το παιδί εκπαιδεύεται για την αυριανή του ζωή, όπως έλεγε ο ίδιος, "το σχολείο με τη ζωή για τη ζωή" (V. Decordes, 1960).

Υποστηρίζοντας ότι το βασικό πρόβλημα της παιδαγωγικής δεν είναι η μέθοδος, ούτε το πρόγραμμα αλλά το παιδί, ο Claparède (1931, σελ.63) έλεγε: "όπως η κηπουρική βασίζεται στη γνώση των φυτών έτσι & η παιδαγωγική πρέπει να στηρίζεται στη γνώση των παιδιών".

Η "Νέα Αγωγή", που αποτελεί έκφραση μιας σύγχρονης θεώρησης, στηρίζεται στο περιβάλλον που υποτάσσεται στην ορμή του παιδιού για ζωή, στο σεβασμό των εκδηλώσεών του & της γεννητικής του προόδου (Κυριαζοπούλου-Βαληνάκη, 1977, σελ.202). Οπαδοί αυτής είναι ο Dewey (Lambert, 1958, σελ.6-12) με τη μέθοδο των βιωμάτων, στην οποία τονίζει τη σημασία που έχει η εμπειρία στη μάθηση, που με τη σειρά της πηγάζει από τις φυσιολογικές δραστηριότητες του παιδιού & βασίζεται σε κάθετι που προσφέρει στο παιδί ένα πηγαίο ενδιαφέρον. Επίσης το πρόγραμμα του Dalton (Erik Erikson, 1950) είναι βασισμένο στην ελευθερία, στην αυτοανάπτυξη & στο ομαδικό πνεύμα. Τέλος ο Celestin Freinet (1955) με τη μέθοδο "του τυπογραφείου στο σχολείο" δίνει νέα μέσα έκφρασης για δράση & αυτοαγωγή της προσωπικότητας του παιδιού προσχολικής ηλικίας.

Η συνοπτική αυτή αναφορά στις παιδαγωγικές αρχές των πιο

σημαντικών θεωρητικών μας βοηθάει να διαπιστώσουμε τα κοινά χαρακτηριστικά που υπάρχουν μεταξύ τους, όπως:

- ο σεβασμός της προσωπικότητας & της συγκεκριμένης ηλικίας του παιδιού.
- η αυτενέργεια.
- η συνεργατικότητα.
- η ατομική διδασκαλία.
- η ελευθερία.

Επειδή ακριβώς το σύγχρονο ψυχολογικό σύστημα είναι αποτέλεσμα μακροχρόνιων μελετών & εμπειριών που όμως καθορίζεται από τα σύγχρονα δεδομένα της εποχής μας, της κοινωνίας μας & του περιβάλλοντός μας και αποβλέπει στην ολοκληρωμένη ανάπτυξη του ανθρώπου ως ατόμου & ως μέλους της ομάδας του (Ν. Σιμόγλου, 1983, σελ.86), οι αρχές του συνοψίζονται στις εξής:

Ο σεβασμός στην ανάπτυξη του παιδιού & των σταδίων της (Μ. Σινανίδου, 1989, σελ.85). Οι ανάγκες του νηπίου πρέπει να ικανοποιούνται σύμφωνα με τις λειτουργίες της ανάπτυξής του, υπακούοντας στη δυναμική των σταδίων ωριμάνσεώς του (Ε. Μιχαλοπούλου-Δημάκη, 1986, σελ.169), δίνοντας ελευθερία στην αυτοέκφραση & αυτενέργεια του παιδιού & σεβασμό στο σύνολο της προσωπικότητάς του.

Ο σεβασμός στις πνευματικές ανησυχίες, στην κρίση, στην αντίληψη & στα ενδιαφέροντά του. Το παιδί πρέπει να τοποθετηθεί μέσα σε καταστάσεις που το ενδιαφέρουν & το παρακινούν προς τις δυνατότητες εκείνες, από τις οποίες θα προκύψουν γνώση & τεχνική διευρύνοντας το πνεύμα του, οξύνοντας την κρίση του & καλλιεργώντας την αντίληψή του.

Ο σεβασμός στις συναισθηματικές ανάγκες για ελευθερία, εμπιστοσύνη, ασφάλεια & αυτονομία (Μ. Σινανίδου, 1989, σελ.85). Μέσα στο παιδευτικό περιβάλλον του παιδικού σταθμού το νήπιο επιτυγχάνει τον σταδιακό του απογαλακτισμό από το άμεσο οικογενειακό του περιβάλλον, ενθαρρύνεται να αποκτήσει πρωτοβουλία, να αναλάβει ευθύνες μέσα από ένα πλήθος κοινωνικών ενασχολήσεων (παιχνίδια, γιορτές, ομαδική εργασία). Αποκτά τη συναίσθηση του εαυτού του, διαχωρίζει τις σκέψεις του από τα συναισθήματά του, μαθαίνει τον εξωτερικό κόσμο αποκτώντας γνώσεις & εμπειρίες ανάλογες με την ηλικία του. Αναγνωρίζοντας την αποδοχή της προσωπικότητάς του από τους άλλους, το σεβασμό των επιθυμιών του & το κλίμα αγάπης, εμπιστοσύνης & ασφάλειας που το περικλείει, κατακτά την αυτονομία του & διαμορφώνει το δικό του σύστημα αξιών.

Η αποδοχή της ατομικής διδασκαλίας: κάθε παιδί αποτελεί μία μοναδική & ανεπανάληπτη προσωπικότητα που έχει τις δικές του αρχές & αξίες, τις δικές του γνωστικές & πνευματικές ικανότητες, τον δικό του ρυθμό προσαρμογής & εκπαίδευσης. Ο σεβασμός αυτός της μοναδικότητας δίνει στο παιδί το μήνυμά του να σέβεται & εκείνο τους άλλους & να τους αντιμετωπίζει σαν ισότιμα μέλη της κοινωνίας που ζει.

Η καλλιέργεια της συνεργατικότητας (Γ. Κατέρας, 1987, σελ.16), αποτελεί προϋπόθεση για την εξασφάλιση της κοινωνικής προόδου. Η συνεργασία των παιδιών καλλιεργείται στον παιδικό σταθμό ιδιαίτερα διαμέσου των ομαδικών παιχνιδιών, με τους κανόνες, τους μηχανισμούς συνεργασίας, τον σεβασμό για τη γνώμη των άλλων & τις δημοκρατικές διαδικασίες που πρέπει να επικρατούν μέσα στην ομάδα. Έτσι ο εγωκεντρισμός εξαλείφεται,

το παιδί παύει να αποτελεί το κέντρο του κόσμου & τη θέση του την παίρνει η συνεργατικότητα, η αλληλεγγύη & το ομαδικό πνεύμα εργασίας.

Η ανάπτυξη της κοινωνικότητας: η πρωτογενής κοινωνικοποίηση (Γ. Μοριχοβίτης, 1982) επιτυγχάνεται μέσα στην οικογενειακή ζωή & τις διαδικασίες που διατελούνται κατά τη διάρκειά της. Με ρόλους, κανόνες, αρχές & πρότυπα συμπεριφοράς. Με την υιοθέτηση συνηθειών, χειρονομιών, λεξιλογίου, εκδηλώσεων. Εσωτερικεύοντας στάσεις & αξίες & διαμορφώνοντας την προσωπική του ταυτότητα. Ο παιδικός σταθμός είναι από τους σημαντικότερους τομείς της δευτερογενούς κοινωνικοποίησης. Οι εμπειρίες που βιώνει καθημερινά το βοηθά να ασκεί κριτική & να επιλέγει τρόπους συμπεριφοράς. Στον παιδικό σταθμό γίνεται η πρώτη ομαδοποίηση του παιδιού & μέσα από την επαφή του με την ομάδα των συνομηλίκων του, βελτιώνει τις κοινωνικές του σχέσεις & επιδρά αποφασιστικά στη συμπεριφορά του. Τα παιδιά ωφελούνται κοινωνικά μέσα στο χώρο αυτό που είναι φτιαγμένος για τα μέτρα τους & απελευθερώνει τη δημιουργικότητα & τη φαντασία τους ικανοποιώντας τις κοινωνικές τους ανάγκες.

Η πίστη στην ισότητα & η παροχή ίσων ευκαιριών για όλα τα παιδιά. "Αν θέλουμε μια δημοκρατική κοινωνία να είναι πάντα δίκαιη & πιο ανθρώπινη, πρέπει να περιοριστούν, όσο γίνεται πιο πολύ τα αίτια της ανισότητας" (Κυριαζοπούλου-Βαληνάκη, 1977, σελ.22). Καλύπτοντας ο παιδικός σταθμός τις ανεπάρκειες του περιβάλλοντος & δημιουργώντας τις κατάλληλες προϋποθέσεις & όρους λειτουργίας & εξέλιξης του παιδιού, θα καλυφθούν οι αδυναμίες και τα κενά & θα δοθούν οι ίδιες δυνατότητες & οι ίσες ευκαιρίες ώστε όλα τα παιδιά να

διαλέξουν το δικό τους δρόμο ανάλογα με τα ενδιαφέροντα & τις κλίσεις τους, μέσα από ένα εκπαιδευτικό σύστημα που πρώτο διδάσκει με το παράδειγμά του την κοινωνική δικαιοσύνη & ισοτιμία.

4. ΝΟΜΟΘΕΤΙΚΟ ΠΛΑΙΣΙΟ

Θα ήταν παράλειψη εάν σ' αυτή τη μελέτη της οργάνωσης και λειτουργίας του Θεσμού των Κρατικών Παιδικών Σταθμών δε γινόταν μια συνοπτική αναφορά της νομικής πλευράς πάνω στην οποία στηρίζεται ολόκληρο το περιεχόμενο του Θεσμού αυτού.

Εκκινώντας από παλιά θα δούμε ότι το Ελληνικό Κράτος αναγνώρισε επίσημα το θεσμό των παιδικών σταθμών με το Ν.Α. της 27/10/1926 ιδρύοντας πειραματικά ένα μικρό αριθμό από αυτούς. Όμως στα 1935 υπήρχαν μόνο εννέα παιδικοί σταθμοί. Με το Ν.Α. της 5/11/35 η ίδρυσή τους επεκτείνεται σ' όλες τις πρωτεύουσες των νομών. Επέκταση του Θεσμού αυτού αποτελεί η ίδρυση σε κωμοπόλεις και χωριά των Εθνικών Αγροτικών Νηπιολοφείων (Ν.Α. 1316/1942) που σήμερα λέγονται Εθνικοί Αγροτικοί Παιδικοί Σταθμοί με σκοπό την περίθαλψη και διαπαιδαγώγηση των νηπίων των αγροτικών περιφερειών (Κυριαζοπούλου-Βαληνάκη, 1977).

Αργότερα με το Ν.Α. 3045/54 ορίζεται η ίδρυση των Εθνικών Παιδικών Σταθμών και ο σκοπός τους είναι: "η προσφορά κατάλληλης αγωγής στα παιδιά των εργαζόμενων μητέρων" (Δαράκη-Χατζηκωνσταντίνου, 1981, σελ.58).

Ο νόμος που διέπει τη λειτουργία των κρατικών παιδικών σταθμών όπως αυτός έχει τροποποιηθεί κατά καιρούς από το

Υπουργείο Υγείας και Πρόνοιας και Κοινωνικών Ασφαλίσεων είναι ο Ν. 571/77 που ορίζει ως σκοπό των παιδικών σταθμών "την ημερήσια διατροφή, διανοητική και ψυχαγωγία των νηπίων, τα οποία δεν μπορούν να έχουν στο οικογενειακό τους περιβάλλον την απαραίτητη φροντίδα λόγω απασχόλησης των εργαζομένων γονέων τους ή λόγω άλλων κοινωνικών αιτιών".

Ο νόμος αυτός σε σχετικά του άρθρα ορίζει τη διοίκηση του παιδικού σταθμού, τα δικαιολογητικά εγγραφής των εργαζομένων στους παιδικούς σταθμούς, την καταβολή των τροφείων σε χρηματικό ποσό, τη διαγραφή των παιδιών.

Το άρθρο 7 ορίζει τη λειτουργία των παιδικών σταθμών και το άρθρο 8 την προσέλευση και αποχώρηση των παιδιών. Σε άλλα άρθρα του ο νόμος ορίζει το ημερήσιο πρόγραμμα απασχόλησης των παιδιών από ηλικίας 8 μηνών έως την εγγραφή τους στο Δημοτικό Σχολείο, την ιατρική τους παρακολούθηση, τη διατροφή τους, όλα τα σχετικά με το προσωπικό των παιδικών σταθμών, τον προϋπολογισμό, τον απολογισμό και ισολογισμό.

Επίσης ο Ν. 1431/84 αναφέρεται στη ρύθμιση θεμάτων φορέων κοινωνικής πρόνοιας-παιδικής προστασίας και άλλες διατάξεις.

Το άρθρο 6 ορίζει τη δημιουργία κρατικών βρεφονηπιακών σταθμών και βρεφικών τμημάτων σε κρατικούς παιδικούς σταθμούς. Επίσης καθορίζει τα όρια ηλικίας με βάση τα οποία γίνονται οι εγγραφές στους Κρατικούς Παιδικούς Σταθμούς ή στους Κρατικούς Βρεφονηπιακούς Σταθμούς και στα Βρεφικά Τμήματα των Κρατικών Παιδικών Σταθμών Με απόφαση όμως του Υπουργού Υγείας και Πρόνοιας μπορεί να τροποποιείται το όριο ηλικίας για την εγγραφή των παιδιών στους σταθμούς και τα τμήματα. Με τη δημοσίευση του Ν. 1431/84 οι εθνικοί παιδικοί σταθμοί που

λειτουργούν, μετονομάζονται σε κρατικούς παιδικούς σταθμούς.

Το άρθρο 7 του ίδιου νόμου (Ν. 1431/84) που αναφέρεται στη σύνθεση του προσωπικού των κρατικών παιδικών και βρεφονηπιακών σταθμών ορίζει ότι το προσωπικό που πρέπει να υπηρετεί στους σταθμούς αυτούς είναι το εξής: Μία νηπιαγωγός ανά 25 παιδιά και ένας διαχειριστής. Ένας μάγειρας εφόσον η δυναμικότητα του σταθμού υπερβαίνει τα 70 παιδιά, ένας βοηθός μάγειρα, δύο άτομα από το προσωπικό βοηθητικών εργασιών σε σταθμούς δυναμικότητας έως 70 παιδιά, τρία άτομα σε δυναμικότητα έως 90 παιδιά και τέσσερα σε δυναμικότητα έως 120 παιδιά και τέλος μια πλύντρια και ένας οδηγός αυτοκινήτου εφόσον κρίνεται αναγκαίο λόγω ειδικών συνθηκών.

Τέλος η υπουργική απόφαση και έγκριση Αριθμ. Γ2α/5085/89 καθορίζει εκ νέου τη σύνθεση των Διοικητικών Συμβουλίων των Κρατικών Παιδικών και Βρεφονηπιακών Σταθμών.

5. ΣΚΟΠΟΣ ΛΕΙΤΟΥΡΓΙΑΣ ΤΩΝ ΠΑΙΔΙΚΩΝ ΣΤΑΘΜΩΝ ΚΑΙ ΕΉΜΕΡΟΥΣ ΣΤΟΧΟΙ

Γιά να είναι ένας θεσμός όπως αυτός των κρατικών παιδικών σταθμών λειτουργικός, οργανωμένος, και ν' ανταποκρίνεται στις ανάγκες που καλείται να καλύψει επιβάλλεται να διακατέχεται από ένα σαφή και καθορισμένο πλαίσιο σκοπού και στόχων το οποίο ν' αποτελεί την κινητήρια δύναμη στην επιτυχία του παιδαγωγικού έργου του θεσμού αυτού.

Σύμφωνα με το άρθρο 1 του κανονισμού λειτουργίας των κρατικών παιδικών σταθμών σκοπός τους είναι η ημερήσια

διατροφή, διαπαιδαγώγηση και ψυχαγωγία των νηπίων, τα οποία δεν μπορούν να έχουν στο οικογενειακό τους περιβάλλον την απαραίτητη φροντίδα, λόγω απασχόλησης των εργαζόμενων γονέων τους ή λόγω άλλων κοινωνικών αιτιών.

Ειδικότερα οι παιδικοί σταθμοί επιδιώκουν (Κυριαζοπούλου-Βαληνάκη, 1977, Ε.Μιχαλοπούλου - Δημάκη 1987, Δαράκη-Κατσηκωνσταντίνου, 1981, Κιτσαράς, 1988) :

Την ανάπτυξη της κινητικής δραστηριότητας του παιδιού ώστε να ευνοηθεί η κίνηση, να προσφερθούν πολλές ευκαιρίες για δράση, να οργανώσει το παιδί τις χειρονομίες του, να γνωρίσει το σώμα του και τις δυνατότητές του και ν'αποκτήσει επιδεξιότητα και συντονισμό στην κίνηση.

Την ανάπτυξη των νοητικών - γνωστικών λειτουργιών για να πειραματίζεται, να βγάζει συμπεράσματα, να γνωρίσει ιδιότητες αντικειμένων, ν'αποκτήσει κατάλληλα γνωστικά σχήματα, ν'αναπαριστά με σύμβολα, ιδέες και αντικείμενα να παρατηρεί ομοιότητες και διαφορές, να ταξινομεί, να κατακτήσει μαθηματικές έννοιες και ν'αναπτύξει την αφαιρετική σκέψη.

Την εξέλιξη των αισθητηριακών δυνατοτήτων καθώς το παιδί ζει σ'ένα κόσμο ιδιαίτερα σύνθετο και γεμάτο ποικίλα ερεθίσματα (οπτικοακουστικά κ.λ.π.) έτσι ώστε να δέχεται και να επεξεργάζεται απ'όλες τις δυνατές κατευθύνσεις ερεθίσματα - μηνύματα, να αναζητά αισθητικές αξίες, να εξωτερικεύει τις προσωπικές του εμπειρίες με διάφορες μορφές και μέσα (ζωγραφική, μουσική, δραματικό παιχνίδι κ.λ.π.).

Την δημιουργία συναισθηματικής ισορροπίας και ασφάλειας, εμπλουτίζοντας τις συναισθηματικές και συγκινησιακές εκδηλώσεις & εμπειρίες, καθώς και τους τρόπους επικοινωνίας,

κάνοντας το παιδί να αποκτήσει εμπιστοσύνη στις ικανότητες του, να κατανικήσει τους φόβους και τις αγωνίες του και να βρεί υγιείς τρόπους αντιμετώπισης των συναισθημάτων του.

Την έκφραση και ανάπτυξη καλλιτεχνικών δυνατοτήτων προφέροντας στο παιδί όλες τις ευκαιρίες για να εκφραστεί, να δημιουργήσει, ν' αναπτύξει τη φαντασία και καλαισθησία του ακολουθώντας τις έμφυτες ικανότητες και κλίσεις του (σχέδιο και ζωγραφική, ρυθμικές κινήσεις και χορός, μουσική και γλωσσική έκφραση).

Τον εμπλουτισμό της γλωσσικής ικανότητας ώστε να επιτευχθεί η φυσική, αβίαστη, ελεύθερη και αυθόρμητη έκφραση, ατομική αλλά και ομαδική αφού η γλώσσα αποτελεί το μέσο κοινωνικής σύνδεσης και ενσωμάτωσης στην ομάδα.

Την προώθηση της κοινωνικότητας αλλά και αυτονομίας ώστε να ενταχθεί το παιδί θετικά & δημιουργικά στην ομάδα, σαν ισοτιμο μέλος συνεργατικό και όχι ανταγωνιστικό & να προετοιμαστεί για την κοινωνική ζωή με την βαθμιαία εισαγωγή του στον κόσμο των αξιών, κατακτώντας ταυτόχρονα την αυτονομία του με την ανάληψη ευθυνών & πρωτοβουλιών του πέρα από την γονεϊκή προστασία.

Την δημιουργία ηθικού και δημοκρατικού χαρακτήρα που αποβλέπει στην διαμόρφωση της παιδικής προσωπικότητας που θα σέβεται & θα αγαπά τον άνθρωπο, την αξία της εργασίας & της ανθρώπινης προσπάθειας. θα διακρίνει την ειλικρίνεια, την εντιμότητα & το συναίσθημα της ευθύνης αλλά & θα τονίσει το θρησκευτικό συναίσθημα και θα διαμορφώσει δημοκρατική συνείδηση που θα βασίζεται στο ιδεώδες της ελευθερίας.

Την εφαρμογή της αντισταθμικής αγωγής για τα παιδιά που

προέρχονται απο περιβάλλον κοινωνικο-οικονομικά & μορφωτικά μή ευνοημένο ή με συναισθηματικές αποστερήσεις, δηλαδή παιδιά που είναι θύματα ορισμένων κοινωνικών καταστάσεων ώστε να εξισορροπηθούν οι μορφωτικο-πολιτισμικές διαφορές, να εξάλειφθούν οι ανισότητες στην εκπαίδευση και να εξασφαλισθεί η ισότητα ευκαιριών ο' αυτή.

Και τέλος τη διερεύνηση & εμβάθυνση των γνώσεων του παιδιού για το περιβάλλον, για να προβληματιστούν τα παιδιά, να ερευνήσουν, να παρατηρήσουν και να χρησιμοποιήσουν το πείραμα για να δώσουν απάντηση στα χιλιάδες ερωτήματα για το περιβάλλον & τα φυσικά φαινόμενα.

Οι στόχοι που προαναφέρθηκαν υλοποιούνται διαμέσου των προγραμμάτων που εφαρμόζονται στους κρατικούς παιδικούς σταθμούς. Τα προγράμματα αυτά είναι τα μέσα μεθόδων εργασίας για την προσέγγιση και διαπαιδαγώγηση των παιδιών της προσχολικής ηλικίας.

6. ΑΝΑΛΥΤΙΚΑ ΠΡΟΓΡΑΜΜΑΤΑ ΚΑΙ ΜΟΡΦΕΣ ΠΡΟΣΧΟΛΙΚΗΣ ΑΓΩΓΗΣ.

Η μελέτη της οργάνωσης και λειτουργίας ενός σύγχρονου κρατικού παιδικού σταθμού θα ήταν ελλιπής αν δεν περιλάμβανε μια περιεκτική αναφορά των προγραμμάτων ή των μορφών προσχολικής αγωγής. Και αυτό γιατί ένα πρόγραμμα προσχολικής αγωγής είναι ένα πρόγραμμα ζωής. Γι' αυτό ακριβώς τον λόγο και πρέπει να δοθεί έμφαση στην ποιοτική διεκπεραίωσή του που θα εξαρτάται όχι μόνο από την ικανότητα & επιδεξιότητα των νηπιαγωγών αλλά και από την καταλληλότητα των χώρων και των υλικών, από την βοήθεια των γονέων & της κοινότητας από την

παιδική ετοιμότητα καθώς και από άλλους παράγοντες όπως τη διάρκεια της προσχολικής εκπαίδευσης.

Είναι λοιπόν βέβαιο ότι κάθε πρόγραμμα στην σύγχρονη προσχολική εκπαίδευση πρέπει να είναι τέτοιο ώστε να βοηθά την οικογένεια στον παιδαγωγικό της ρόλο & να προετοιμάζει το παιδί να συνεχίσει ομαλά την πορεία της μόρφωσής του στην επόμενη βαθμίδα εκπαίδευσης.

1) Γλωσσική αγωγή

Η γλωσσική αγωγή στον παιδικό σταθμό έχει σκοπό να δώσει στο παιδί ευκαιρίες να μάθει να χειρίζεται τον προφορικό λόγο, να το προκαλέσει να εκφραστεί σύμφωνα με τις υπάρχουσες συνθήκες, να το συνηθίσει στην καλή και καθαρή άρθρωση και να συντελέσει στον εμπλουτισμό του προφορικού του λόγου.

Μ' αυτόν τον τρόπο το παιδί μαθαίνει να εκφράζει τις εμπειρίες και τις σκέψεις του, τις επιθυμίες και τα βιώματά του μέσα από τον κόσμο των λέξεων αυξάνοντας το γλωσσικό του αίσθημα και συνειδητοποιώντας το λόγο σαν όργανο έκφρασης συντελώντας συγχρόνως στην διάπλαση της προσωπικότητάς του.

Η γλωσσική ως παιδαγωγική ενέργεια καλλιεργεί το παιδί διαμέσου ποικίλων δραστηριοτήτων ώστε να δέχεται συνεχώς βομβαρδισμό ερεθισμάτων χωρίς το ίδιο να συνειδητοποιεί το σκοπό τους ο οποίος είναι η κατάκτηση του κόσμου των λέξεων και εννοιών (Κυριαζοπούλου-Βαληνάκη, 1977).

Οι δραστηριότητες αυτές περιλαμβάνουν : α) τις ελεύθερες ανακοινώσεις και καθημερινές συζητήσεις β) τις γλωσσικές ασκήσεις γ) τα παιχνίδια παρατηρητικότητας δ) τη συστηματική εισαγωγή των παιδιών στη λογοτεχνία με παραμύθια, ιστορίες,

ποιήματα, αναγνώσματα και δικές τους αυτοσχέδιες δημιουργίες
ε) τη γραφή στ) το κουκλοθέατρο και τη δραματοποίηση καθώς και
άλλα (Μιχαλοπούλου-Δημάκη, 1987).

2) Αισθητηριακή αγωγή

Το παιδί σαν ένα ον αποκλειστικά αισθητικό προσπαθεί να ανακαλύψει τον εξωτερικό του κόσμο με την βοήθεια των αισθήσεων. Γι' αυτό λοιπόν και η αγωγή των αισθήσεων είναι αναγκαία γιατί με την άσκηση οι αισθήσεις απαιτούν περισσότερη ακρίβεια και λεπτότητα. Μέσω της αγωγής αυτής το νήπιο ερμηνεύει με επιτυχία τα δεδομένα μιας αίσθησης, καλλιεργεί τη συνήθεια της προσοχής και της σκέψης πλουτίζει τις διανοητικές δυνάμεις του, γεγονός που συντελεί στη λειτουργία των αισθητηριακών αισθήσεων και εξασφαλίζει την ανάπτυξη & βεβαιότητα της αισθητηριακής μνήμης. Οι αισθητηριακές ασκήσεις στοχεύουν να προσφέρουν στο παιδί πολυποικίλες εμπειρίες βοηθώντας το να εμβαθύνει και να κατανοήσει καλύτερα το περιβάλλον μέσα στο οποίο θα ζήσει. Δηλαδή σκοπός τους είναι η ευαισθητοποίηση και εξέλιξη των αισθήσεων, καθώς λέει και ο Rousseau (Κυριαζοπούλου-Βαληνάκη, 1977 σελ.133), στον Αιμίλιο : "οι - πρώτες - δυνάμεις που αναπτύσσονται στον άνθρωπο είναι οι αισθήσεις. Αυτές λοιπόν θα πρέπει πρώτα να καλλιεργούμε ...".

Αλλωστε οι αισθήσεις έχουν μεγάλη σημασία για την πνευματική ανάπτυξη του ανθρώπου αφού αποτελούν τους αγωγούς εισόδου των ερεθισμάτων στην συνείδηση που μετά από απαραίτητη επεξεργασία παράγουν τα αισθήματα και αποτελούν τη βάση των γνώσεων. Γι' αυτό και η ατελής λειτουργία των αισθήσεων απαιτεί την συστηματική άσκηση των αισθητηρίων οργάνων του

παιδιού μέσα στο χώρο του παιδικού σταθμού στα πλαίσια της προσχολικής αγωγής. (Μιχαλοπούλου-Δημάκη, 1987).

Αναφερόμενοι συγκεκριμένα στην αίσθηση της αφής, η συστηματική άσκησή της περιλαμβάνει α) δραστηριότητες για την διάκριση της ιδιότητας διαφόρων υλικών (χαρτί, βελούδο), της ποιότητας των υφασμάτων, της υφής διαφόρων υλικών (αλάτι, αλεύρι, ζάχαρη) και διαφόρων ειδών φύλλων (από αμνέλι, πεύκο κ.τ.λ). β) Στη διάκριση της οπτικής μορφής τού σχήματος και του όγκου των αντικειμένων (σφαίρα, τετράγωνο κ.ά.). γ) Στον προσδιορισμό του βάρους δ) Στην διάκριση των εντυπώσεων θερμότητας, ψυχρότητας κ.τ.λ. και ε) στην διάκριση της ποσότητας και του μεγέθους των αντικειμένων και την ταξινόμησή τους. (Κυριαζοπούλου-Βαληνάκη, 1977)

Για την αίσθηση της γεύσης και όσφρησης πρέπει να γνωρίσουν και να ξεχωρίσουν τα 4 γευστικά αισθήματα (γλυκό, πικρό, αλμυρό, ξινό) & να κατατάξουν τα αισθήματα της όσφρησης σε δυσάρεστες και ευχάριστες οσμές. (Δαράκη-Χατζηκωνσταντίνου, 1981).

Σχετικά με την άσκηση της όρασης, οι δραστηριότητες συνοψίζονται α) στην διάκριση των χρωμάτων (κόκκινο, μαύρο, πορτοκαλί) και τις αποχρώσεις τους β) στα μεγέθη (μικρό-μεγάλο, λιγνό-παχύ, ψηλό-χαμηλό) γ) στις θέσεις και διευθύνσεις (εμπρός-πίσω-πλάι-ψηλά-χαμηλά) δ) στα σχήματα (στρογγυλό, ωσειδές κ.α.) και ε) στους όγκους (σφαίρα, κύβος) και στις ιδιότητές τους ως προς το φως (διαφανές, φωτεινό, διαυγές, σκοτεινό). (Κυριαζοπούλου-Βαληνάκη, 1977).

Τέλος οι ασκήσεις ακοής στοχεύουν στην αναγνώριση των ήχων και στην αντίληψη των πιο ελαφρών βορύβων και στο να

κάνουν το παιδί ικανό να διακρίνει α) τη χροιά (κρότους, φωνές) & να αντιλαμβάνεται την διαφορά τους β) το ύψος (διαφορά οξυφώνου-βαθυφώνου) γ) την ένταση (πολύ σιγανό - πολύ δυνατό) δ) την διεύθυνση (από που έρχονται) ε) τις διαφορές των ρυθμών, την διάρκεια των ήχων & των παύσεων & στ) τις αντιδράσεις των παιδιών στα μουσικά παραγγέλματα. (Π. Δαράκη - Χατζηκωνσταντίνου, 1981).

3) Σωματική Αγωγή

Μεταξύ των σπουδαιότερων χαρακτηριστικών γνωρισμάτων του παιδιού της νηπιακής ηλικίας είναι η συνεχής σωματική δραστηριότητα. Γι' αυτό και οι σωματικές ασκήσεις προσφέρουν μοναδικές ευκαιρίες έκφρασης και εκδήλωσης που οδηγούν σε δημιουργικές ρυθμικές δραστηριότητες και παιχνίδια.

Η συμμετοχή στις δραστηριότητες αυτές ενθαρρύνει την παιδική φαντασία, ασκεί την παρατηρητικότητα, την ετοιμότητα και το θάρρος και προάγει την φυσική, κοινωνική, συναισθηματική & πνευματική του εξέλιξη.

Η αναμφισβήτητη αξία της σωματικής αγωγής στηρίζεται στην βασική ανάγκη του παιδιού για κίνηση που εμφανίζεται από την αισθητικοκινητική περίοδο (0 - 2 χρονών) και συνεχίζεται συστηματικότερα, αργότερα κατά την προσχολική ηλικία. (Ιωάν. Παρασκευόπουλος, 1985).

Η σωματική αγωγή των παιδιών στον παιδικό σταθμό περιλαμβάνει μία μεγάλη ποικιλία ασκήσεων & παιχνιδιών: ασκήσεις ελεύθερες, καθοδηγούμενες, βόδιωμα, τρέξιμο, καλπασμός, πήδημα, αναρρίχηση, μπουσούλημα.

Παιχνίδια οργανωμένα, ρυθμικά, μιμητικά, υπαίθρου,

κλειστού χώρου, παιχνίδια ομαδικά, δραματικά, παιχνίδια με όργανα, αυτοσχεδιασμοί με ή χωρίς όργανο & αθλητικές δραστηριότητες, ασκήσεις ισοροπίας, επιδεξιότητας και ταχύτητας. (Μεγαλοπούλου - Δημάκη, 1987).

4) Ρυθμική Αγωγή

Η ρυθμική αγωγή σαν τμήμα της σωματικής και αισθητικής αγωγής έχει κι εκείνη τη δική της συνεισφορά στο όλο πλέγμα μορφών αγωγής των αντίστοιχων τομέων ανάπτυξης του παιδιού προσχολικής αγωγής. Γιατί εξοικειώνει το παιδί να αναγνωρίζει, να συνειδητοποιεί και να ελέγχει τις αντιδράσεις του σώματός του.

Μέσω της ρυθμικής άσκησης καλλιεργείται η παιδική ψυχή και απομακρύνεται από τις μηχανικές κινήσεις, την παθητική μίμηση. Είναι ένα μέσο παιδικής έκφρασης που εξασφαλίζει ευλυγισία, χαρίζει λάμψη υγείας και εσωτερικής ηρεμίας, προσθέτει χάρη. (Κιτσαράς, 1988).

Στην εφαρμογή της περιλαμβάνει στην αρχή, απλές ρυθμικές συνοδείες, για ρυθμικές εκφράσεις και ολοκληρώνεται με ρυθμικές εκδηλώσεις που περιλαμβάνουν δημιουργικούς ρυθμούς, παιχνίδια με τραγούδια, απλούς λαϊκούς χορούς. Επίσης μέρος της δημιουργικής αγωγής είναι η απόδοση ελεύθερων ρυθμών με τη μίμηση προσώπων, ζώων, πραγμάτων, ρυθμών, εκφραστικών ή μιμητικών & δραματοποίηση. Ερεθίσματα για να αποκτήσουν τα παιδιά συναίσθηση των ρυθμών της καθημερινής ζωής, να διεγείρουν & να ενισχύσουν την ρυθμική έκφραση είναι εικόνες με δράση, εκδρομές, κινηματογραφικές ταινίες, ιστορίες, τραγούδια & δραματικό παιχνίδι. (Κυριαζοπούλου - Βαληνάκη,

1977).

Με το δραματικό παιχνίδι τα νήπια αναπτύσσουν δεξιότητες κινητικές, νοητικές, γνωστικές, ψυχικές ή και δραματικές και διαμορφώνουν συμπεριφορά και προσωπικότητα, αποδεκτή από τον κόσμο των ενηλίκων. Η δραματοποίηση αποτελεί συγχρόνως τρόπο ηγαιίας και ελεύθερης έκφρασης των παιδιών καθώς και μέσο εμπλοκής των ενηλίκων στον ψυχικό παιδικό κόσμο συμβάλλοντας στην αγωγή και κοινωνικοποίησή τους.

Κύρια χαρακτηριστικά της είναι: α) ο αυτοσχεδιασμός β) η αφομοίωση και ειλικρίνεια των παιδιών γ) η ανυπαρξία ακροατηρίου δ) η αυθόρμητη και αυτοσχέδια δημιουργία ε) η απουσία απομνημόνευσης κειμένου στ) η απουσία σκηνοθέτη ζ) η απουσία σκηνικού και η χρήση όλου του υπάρχοντος χώρου η) ο προγραμματισμός και αξιολόγηση του έργου από τα ίδια τα παιδιά θ) η απεριόριστη χρήση της έκτασης του έργου.

Υποδύομενα λοιπόν τα παιδιά με αυθορμητισμό και φαντασία τους ρόλους τους, εκφράζουν αυτά που νιώθουν και αυτά που τα απασχολούν ανακαλύπτοντας έτσι τον ίδιο τους τον εαυτό και τις ικανότητές τους. (Η.Μηλαρά, Α.Νουκάκη, Α.Ντινούδη, 1989).

5) Μουσική Αγωγή

Είναι μία μορφή αισθητικής αγωγής που στοχεύει στην καλλιέργεια και ανάπτυξη του μουσικού αισθήματος στα παιδιά. Τους προκαλεί μια ευχάριστη ψυχική διάθεση, καλλιεργεί το αίσθημα του ωραίου και τα οδηγεί με ψυχικά εφόδια που είναι απαραίτητα στην αντιμετώπιση του συγχρονου τεχνοκρατούμενου κόσμου.

Συγκεκριμένα, η μουσική καλλιέργεια εφαρμόζεται διαμέσου :

α) του τραγουδιού β) της μουσικής ακρόασης γ) της ρυθμικής ανταπόκρισης στη μουσική δ) στο παίξιμο απλών μουσικών οργάνων ε) στη δημιουργία πρωτότυπης μουσικής και στ) της παιδικής ορχήστρας.

Το είδος αυτό της αγωγής πρέπει να αποτελεί ένα προσεγμένο κομμάτι της παιδαγωγικής φροντίδας τόσο από άποψη ποιότητας όσο και από άποψη ποικιλίας, γιατί αποτελεί για τα παιδιά βάση για ρυθμική ανταπόκριση, τα ξεκουράζει από την ένταση δίνοντας διέξοδο & συμβάλλει στην συναισθηματική τους ωριμότητα (Μιχαλοπούλου - Δημάκη, 1987).

δ) Παρατήρηση και Μελέτη του Περιβάλλοντος.

Σχετικά με την παρατήρηση ο αντικειμενικός της σκοπός αποβλέπει α) στην ακριβή γνώση του εξωτερικού κόσμου β) στην κυριότητα των αισθητηριακών αντιλήψεων και γ) στη συνήθεια να βλέπουμε, να ακούμε, να αντιλαμβανόμαστε με προσοχή και με ακρίβεια. (Δαράκη - Χατζηκωνσταντίνου, 1981).

Το παιδί έχει ένα δικό του τρόπο να παρατηρεί τον κόσμο που το περιβάλλει συγχέοντας πολλές φορές το πραγματικό με το φανταστικό χωρίς το ίδιο να μπορεί να το αντιληφθεί. Σταδιακά όμως μέσα από αυθόρμητες δραστηριότητες που γίνονται όλο και περισσότερες αποκτάει μια ξεκαθαρισμένη και πλούσια γνώση των πραγμάτων.

Σ' αυτό το σημείο έγκειται και η σημασία της παρατήρησης σαν μέσο αγωγής, στο ότι διευκολύνει την παιδική σκέψη στην κατανόηση των πραγμάτων και του κόσμου που το περιβάλλει.

Η μελέτη του περιβάλλοντος που είναι στενά συνδεδεμένη με την παρατήρηση και συμβάλλει στην ομαλή προσαρμογή του παιδιού,

έχει βασικό της σκοπό την συνειδητή επαφή του με έμψυχα & άψυχα όντα που είναι γύρω του και το χώρο μέσα στον οποίο κινείται και ζει.

Ο τομέας αυτός αγωγής της παρατήρησης και μελέτης του περιβάλλοντος πραγματοποιείται μέσα στον χώρο του παιδικού σταθμού με α) την σωστή χρήση των πολλών και ποικίλων εποπτικών μέσων, β) με την παρατήρηση του γύρω κόσμου γ) με παιχνίδια παρατηρητικότητας δ) με την απλή και σαφή ερμηνεία των προβλητισμών από μέρους της παιδαγωγού ε) με εξόδους, περιπάτους και εκδρομές έξω από τον σταθμό στ) με την γνωριμία με την γειτονιά και το περιβάλλον ζ) με την παρατήρηση των φυτών, των ζώων & των πραγμάτων και την επαφή του παιδιού μ'αυτά η) με τις εργασίες και τα επαγγέλματα θ) με τις γιορτές, τις συνήθειες και τον τρόπο ζωής των ανθρώπων του περιβάλλοντος & την βιωματική συμμετοχή του παιδιού σ'αυτά. (Κυριαζοπούλου - Βαληνάκη, 1977).

Όλα αυτά ικανοποιούν το έμφυτο ενδιαφέρον του παιδιού & την ερευνητική του διάθεση και του δίνουν την ευκαιρία να παρατηρεί, να συμμετέχει & να εργάζεται αυθόρμητα και χαρούμενα.

7) Αισθητική Αγωγή

Κρίνεται σκόνημο από πολύ νωρίς και συγκεκριμένα από την παιδική ηλικία να οργανώνεται η ανθρώπινη ζωή και το περιβάλλον με τέτοιο τρόπο ώστε να καλλιεργείται η αισθητική ποιότητα στην ανθρώπινη συμπεριφορά.

Συγκεκριμένα μέσα στον χώρο του Παιδικού σταθμού ένα πρόγραμμα αισθητικής αγωγής προσφέρει μοναδικές ευκαιρίες να

αποκτήσει το παιδί ωραίους τρόπους, λεπτό γούστο, εκλεκτική ικανότητα, ψυχική και πνευματική καλλιέργεια.

Το σχέδιο και η ελεύθερη ζωγραφική είναι μια δημιουργική έκφραση της αυθορμητικότητας και μια εξωτερίκευση του εσωτερικού παιδικού κόσμου μέσω του οποίου υποκειμενικά κάθε παιδί εκφράζεται.

Μέσα από όλο αυτό το πλέγμα δραστηριοτήτων τα παιδιά αγαπούν να εκφράζουν τα συναίσθηματά και τις ιδέες τους με καλλιτεχνικά υλικά. Ταυτόχρονα με τη χαρά που νιώθουν, ασκούνται και οι ικανότητές τους ενώ αναπτύσσεται και η επιδεξιότητα του χεριού, η ακρίβεια στο μάτι και καλλιεργείται η φαντασία και το πνεύμα παρατήρησης.

Η Elise Frelinet (Κυριαζοπούλου - Βαληνάκη, 1977 σελ.135), λέει " Το παιδί δεν ζωγραφίζει για να παίξει. Εργάζεται με υπομονή, λεπτότητα και ευαισθησία, γεμάτο σοβαρότητα. Έχει το αίσθημα πως κάνει κάτι χρήσιμο που αξίζει επιτυχία και σεβασμό".

Η ζωγραφική με δακτυλομπογιές, με νερομπογιές, με κιμωλία και με κραγιόνια είναι διάφορα είδη δραστηριοτήτων που εξασφαλίζουν τη εναλλαγή και την ποικιλία των μέσων έκφρασης, με σκοπό να κεντρίσει το ενδιαφέρον και την συμμετοχή των παιδιών για έκφραση και δημιουργία.

Αλλά και η χειροτεχνία σαν μέσο αισθητικής αγωγής δίνει την ευκαιρία στο παιδί να ικανοποιήσει την ανάγκη του για δράση και την επιθυμία του να κάνει έργο προσωπικό, αναπτύσσοντας την καλαισθησία, την πρωτοβουλία και την επιδεξιότητα. (Κυριαζοπούλου - Βαληνάκη, 1977).

Η υφαντική, η κοιτική και κολλητική, η ραπτική, το κέντημα και η κατασκευή ρούχων καθώς και άλλες κατασκευές με διάφορα υλικά (όπως σπέρτα, άμμο, όσπρια κ.τ.λ.), αποτελούν ένα ευρύ πλαίσιο εξάσκησης των δυνατοτήτων του παιδιού.

Τέλος η πλαστική προσφέρει την μοναδική αίσθηση στα παιδιά ότι πλάθουν αντικείμενα που είναι χειροπλαστά και μεταμορφώνονται μετά από δική τους επιλογή και παρέμβαση.

Ο χαρτοπολιτός, η πλαστελίνη, ο πηλός, ο γύψος, η ζύμη και η ψίχα του ψωμιού είναι υλικά που μορφοποιούνται σύμφωνα με την παιδική φαντασία και ευρηματικότητα. (Κυριαζοπούλου - Βαληνάκη, 1977).

β) Θρησκευτική Αγωγή.

Ο Παναθηναϊκός στο βιβλίο του "Νεώτερα Ειδική Διδακτική", (1967, σελ. 90) ορίζει ότι " η θρησκευτική αγωγή επιτρέπει την εκλέπτυνση του ηθικού συναισθήματος και των αξιών που εμπνέονται απ' αυτό καθώς και των κοινωνικών αισθημάτων που προέρχονται από το σεβασμό και την αγάπη προς τον πλησίον και από το ιδεώδες της ειρήνης ". Επιδιώκει μια δημιουργία ισοροπίας, ηρεμίας, δυναμικής και δημιουργικής αισιοδοξίας.

Η ομορφιά και η αρμονία του φυσικού περιβάλλοντος, καθώς και η ύπαρξη των αναρίθμητων μορφών ζωής αποτελούν την αιτία για την ανάπτυξη των αισθημάτων σεβασμού, αγάπης και αναγνώριση Του Δημιουργού Θεού.

Ετσι ξεφεύγοντας από αφηρημένες διδασχές με την ανάγνωση διηγημάτων, άλλων παραδειγμάτων και με την εκμάθηση της ορθής εκτέλεσης του σημείου Του Σταυρού φέρνουμε το παιδί σε επαφή με το Θεό ώστε να βιώσει την αδελφοσύνη, την αγάπη και όχι τη

ρία. (Λαράκη - Χατζηκωνταντίνου, 1981).

Χρησιμοποιώντας διάφορες ευκαιρίες όπως μεγάλες θρησκευτικές εορτές πετυχαίνουμε την εκμάθηση θρησκευτικών ύμνων, προσευχών και τραγουδιών αφήνοντας στο παιδί περιθώρια για αυθόρμητη έκφραση καθώς και δημιουργία στην ψυχή του αναλόγων συναισθημάτων.

Σκοπός λοιπόν της θρησκευτικής αγωγής δεν είναι η απόκτηση θρησκευτικών γνώσεων αλλά το θρησκευτικό φρόνημα και η καλλιέργεια του θρησκευτικού ήθους.

" Δεν είναι δυνατόν να πετύχουμε κατά τη νηπιακή ηλικία εσωτερική συμμετοχή. Η διδασκαλία της προσευχής είναι εξωτερική, εθιμική. Η ευλαβική στάση και η αφοσίωση του παιδιού που προσεύχεται είναι το καλύτερο που μπορούμε να πετύχουμε κατά την προσχολική ηλικία." αναφέρει και ο Figeaze (Κυριαζοπούλου - Βαληνάκη, 1977, σελ.257).

9) Συναισθηματική αγωγή

Η συναισθηματική ανάπτυξη του παιδιού εξελίσσεται βαθμιαία είτε θετικά με σχέσεις φιλίας και αγάπης προς πρόσωπα ζώα τόπους και αντικείμενα που αποτελούν το ψυχικό περιβάλλον του παιδιού, είτε αρνητικά με σχέσεις εχθρότητας, μνησικακίας, αποδοκιμασίας και ζηλοτυπίας (Κυριαζοπούλου - Βαληνάκη, 1977).

Η βάση μιας ισορροπημένης συναισθηματικής ανάπτυξης είναι η δημιουργία μιας ζεστής & ήρεμης ατμόσφαιρας μέσα στο χώρο του παιδικού σταθμού που συμβάλει στην επικράτηση ευγενικών και ευχάριστων συναισθημάτων βάση των οποίων μηλέκονται οι σχέσεις με τους συνομήλικους και το προσωπικό. Οι σχέσεις αυτές είναι οι πρώτες που συνάπτει το νήπιο μετά την είσοδό

του στην ευρύτερη κοινωνική ομάδα και αποτελούν τη βάση των κατοπινών σχέσεων που θα δημιουργήσει.

Μέσα όμως από τα καθημερινά βιώματα του παιδιού στο ίδρυμα θα προκύψουν και κάποιες εκρήξεις θυμού και εκδηλώσεις αντίθεσης, καταστάσεις τις οποίες πρέπει να χειριστεί και να υλοβητήσει μια κατάλληλη συμπεριφορά, που θα την στηρίξει σε συζήτηση για τις αιτίες που τις προκαλούν & τους τρόπους που μπορεί να τις περιορίσει.

Πέρα από την οικογένεια που καθορίζει σε μεγάλο βαθμό την συναισθηματική εξέλιξη του παιδιού, στο χώρο των προσχολικών ιδρυμάτων το προσωπικό και ιδιαίτερα η παιδαγωγός συμπληρώνει το ρόλο αυτό έχοντας μεγάλη ευθύνη για την ωρίμανση της συναισθηματικής υπόστασης του παιδιού. (Μιχαλοπούλου - Δημάκη, 1987).

Γι' αυτό λοιπόν θα πρέπει να οργανώσει σωστά τις σχέσεις της με το νήπιο αλλά να έχει και την επίγνωση της κατάστασης και του βαθμού των συναισθηματικών δεσμών που ενώνουν τα μέλη της οικογένειάς του.

Είναι απαραίτητο να γνωρίσει τους κινδύνους για την ισοροπημένη ανάπτυξή του, που μπορεί να προέρχονται από το οικογενειακό περιβάλλον (όπως υπερπροστασία, αδιαφορία, άρνηση με υπερβολική αυστηρότητα κ.τ.λ.).

Οφείλει να γνωρίσει καλά ότι συναισθηματικές εμπειρίες αποκτά το παιδί κατά την φοίτησή του στον παιδικό σταθμό, παίζουν βασικό ρόλο στην ανάπτυξη της συναισθηματικής ζωής του αλλά και ολόκληρης της προσωπικότητάς του.

Επιβάλλεται να έχει υπόψη της την επιρροή που μπορούν να ασκήσουν και η ίδια αλλά και οι άλλοι ενήλικοι γενικά ώστε να

του εξασφαλίσουν μια ισορροπημένη συναισθηματική εξέλιξη. Με κανένα τρόπο δεν πρέπει να ευνοεί ακόμη και ασυνείδητα την δημιουργία αδικαιολόγητων και επιβλαβών συναισθηματικών τάσεων (όπως ο φόβος του μπαμπούλα, των πεθαμένων, της βρογχίτις κ.τ.λ.) (Κυριαζοπούλου -Βαληνάκη, 1977).

Τέλος να αποφεύγει την δημιουργία καταστάσεων που προκαλούν αδικαιολόγητους φόβους χωρίς να σημαίνει ότι θα αποφεύγει να ενημερώνει τα παιδιά ότι ορισμένες καταστάσεις και αντικείμενα είναι πραγματικά επικίνδυνα. Γιατί το να μάθει το παιδί τους πραγματικούς κινδύνους που μπορεί να βρεί μπροστά του, δεν σημαίνει, ότι δεν πρέπει να μάθει ότι σε πολλές περιπτώσεις οι κίνδυνοι αυτοί πρέπει να αποφεύγονται, ενώ σε άλλες πρέπει να παίρνονται οι απαραίτητες προφυλάξεις.

10) Η μύηση του παιδιού στον επιστημονικό κόσμο

A. Μαθηματικά.

Η μαθηματική αγωγή στηρίζεται στις πρώτες εμπειρίες των παιδιών από το περιβάλλον και αρχίζει από τα αυθόρμητα παιχνίδια τους. Αλλωστε ο ίδιος ο Piaget (1986) απέδειξε την στενή σχέση ανάμεσα σ'αυτά τα αυθόρμητα παιχνίδια και τη γέννηση του αριθμού.

Γι'αυτό και η αριθμητική διδασκαλία στον παιδικό σταθμό έχει σκοπό να αναπτύξει τις ηνευματικές και ψυχικές ικανότητες του παιδιού και να το μυήσει στον κόσμο των αριθμών. Αλλωστε όλες οι ενασχολήσεις του παιδιού στον σταθμό προσφέρουν ευκαιρίες για αριθμηση αντικειμένων, εκτίμηση, σύγκριση ποσοτήτων, εκτέλεση ακόμη αριθμητικών πράξεων. Και όπως συμβαίνει και με κάθε άλλη γνώση, τα αριθμητικά βιώματα και οι

εμπειρίες του παιδιού προσχολικής ηλικίας προσδιορίζουν ορισμένες αριθμητικές γνώσεις και σχέσεις.

Η μύηση του παιδιού στην πρώτη αρίθμηση πρέπει να αρχίζει από την εξακρίβωση ορισμένων συγκεκριμένων σχέσεων φανερών και αισθητών, που περιλαμβάνονται στις προαριθμητικές έννοιες και οδηγούνται σε συγκρίσεις ομάδων αντικειμένων από τις οποίες τα παιδιά κατορθώνουν να καταλάβουν τις κύριες έννοιες της αρίθμησης - που ερμηνεύονται από τις ακόλουθες εκφράσεις : περισσότερο, λιγότερο, πιο πολύ, πιο λίγο, ίδιο, σαν, όμοιος - πριν να είναι σε θέση να προσδιορίσουν τον αριθμό των αντικειμένων " , όπως αναφέρει η Κυριαζοπούλου - Βαληνάκη (1977, σελ.320). Η γνώση της ποσότητας γίνεται με την βοήθεια ασκήσεων αφής, προπαρασκευαστικών για τη μέτρηση και με την παρατήρηση του υλικού.

Για την επαφή αυτή του παιδιού με τις μαθηματικές έννοιες θα πρέπει να υπάρχει στην διάθεσή του ποικίλο υλικό ώστε να μπορεί να λογαριάζει και να ψηλαφεί.

Τέλος εκείνο που θα πρέπει να επισημάνουμε είναι ότι η μύηση του παιδιού στην αρίθμηση πρέπει να έχει ζωντάνια και να προκαλεί ενδιαφέρον αλλά και να χαρακτηρίζεται από τον σεβασμό στους νόμους της πνευματικής τους ανάπτυξης.

B. Φυσικές Επιστήμες.

Για το παιδί του παιδικού σταθμού οι φυσικές επιστήμες αποτελούν ένα μέρος της καθημερινής του ζωής και των βιωμάτων του, αφού ζητά εξήγηση για όλα τα πράγματα και τα φαινόμενα που προκαλούν καθημερινά την περιέργειά του.

Η φυσική αυτή περιέργεια του παιδιού αποτελεί το θεμέλιο και τη βάση για τις επιστημονικές εμπειρίες του στον παιδικό σταθμό.

Σκοπός της διδασκαλίας των φυσικών επιστημών είναι να μπορεί να δώσει μερικές τουλάχιστον απαντήσεις στα ατέλειωτα παιδικά ερωτήματα και να βοηθήσει τα παιδιά να εξερευνήσουν τον κόσμο τους με τον δικό τους τρόπο.

Οι απαντήσεις που παίρνουν τα παιδιά ως προς τη εξήγηση των φυσικών φαινομένων συμβάλλουν στην εξέλιξη και την εξουδετέρωση πολλών φόβων της ηλικίας τους. Γιατί ένα παιδί που τρομάζει από τον κεραυνό και τις αστραπές, όταν μάθει κάτι για την αιτία τους και τον τρόπο με τον οποίο μπορεί να προστατευτεί, μειώνει τον φόβο του ή τον αντικαθιστά με την προσοχή ή την προφύλαξη. Και έχει αποδειχθεί ότι τα νήπια δεν φοβούνται πράγματα που κατανοούν ή που μπορούν να τα ελέγχουν μέχρι ενός ορισμένου βαθμού. (Κυριαζοπούλου - Βαλιηνάκη, 1977).

11) Κοινωνική Αγωγή.

Η είσοδος του παιδιού στον παιδικό σταθμό αποτελεί γι' αυτό την πρώτη του επαφή με την κοινωνική ζωή αφού μέχρι τότε ήταν το κέντρο του κόσμου μέσα στην οικογένεια που το προστάτευε και του δημιουργούσε μια αίσθηση μοναδικότητας.

Στο σταθμό όμως αρχικά βρίσκεται αντιμέτωπο μ' ένα ξένο περιβάλλον, περιτριγυρισμένο με συνομήλικά του άτομα έχοντας πάψει πιά να έχει τη αποκλειστικότητα αλλά αντίθετα έχει τα ίδια δικαιώματα και τις ίδιες υποχρεώσεις με τα άλλα μέλη της ομάδας του.

Στη συνέχεια προσπαθεί να κερδίσει την αγάπη, τη

συμπάθεια και την εμπιστοσύνη μέσα στο νέο περιβάλλον στο οποίο καλείται να προσαρμοστεί.

Γι' αυτό και πρέπει να υπάρχουν οι καλύτεροι κατά το δυνατόν όροι για την ανταπόκρισή του στις νέες απαιτήσεις της ζωής.

" Σκοπός λοιπόν της κοινωνικής αγωγής είναι η κοινωνική ανάπτυξη των παιδιών, η κοινωνική τους συμπεριφορά, η σχέση τους με τους ανθρώπους, η ομαλή ενσωμάτωσή τους στην ομάδα, η βαβριαία υπερνίκηση του εγωκεντρισμού τους και η κατανόηση των υποχρεώσεων και δικαιωμάτων τους. " (Δαράκη - Χατζηκωνσταντίνου, 1981, σελ.292).

Ο σκοπός αυτός πραγματοποιείται μέσα από τις καινούργιες σχέσεις που συνάπτει το νήπιο, τις αυθόρμητες φιλίες, την αυθόρμητη οργάνωση ομάδων και με τα κοινά παιχνίδια.

Μέσα σ' αυτή τη νέα κοινωνική ομάδα το παιδί ανακαλύπτει την αξία της τάξης, της φροντίδας, της αλληλοβοήθειας και της ευγένειας, μαθαίνει να σέβεται ότι το περιβάλλει. αναπτύσσει την κρίση του μέσα από τον συναγωνισμό με τους συμμαθητές του, συνειδητοποιεί τις πραγματικές του δυνάμεις, μαθαίνει την έννοια της ελευθερίας και σέβεται την ελευθερία των άλλων και ανακαλύπτει ότι για να αγαπηθεί πρέπει να είναι αγαπητό. Όλα αυτά είναι βιώματα που συντελούν στην κοινωνική του ωρίμανση. (Ζαχαρενάκη, 1985).

Ο παιδικός σταθμός ευνοεί την προσέγγιση των παιδιών. Τα φέρνει αντιμέτωπα με τις κοινές συνθήκες ζωής και συμβάλλει στην εμφάνιση των πρώτων ομάδων των παιδιών, που ο σχηματισμός τους εξαρτάται από την κοινωνική προσαρμογή τους.

Η συγκρότηση των πρώτων ομάδων, η σταθερότητά τους και η

οργάνωση των δραστηριοτήτων τους αποτελούν μια αληθινή μαθητεία της κοινωνικής ζωής. Μέσα στην μικρή ή μεγάλη ομάδα που σχηματίζεται αυθόρμητα, το παιδί εκδηλώνει την ανάγκη του και τη επιθυμία του να ανήκει στην κοινωνία. Η ομάδα είναι εκείνη που επιτρέπει να αναπτυχθούν οι κοινωνικές τάσεις του παιδιού και ευνοεί την κοινωνική του αγωγή. (Μάικλ Αρτζύλ, 1981).

Συνεπώς η ομάδα είναι το βασικό μέσο κοινωνικοποίησης του γι' αυτό και η συγκρότησή της αποτελεί μια από τις κυριότερες μεθόδους εργασίας μέσα στο πρόγραμμα του παιδικού σταθμού.

Τα κριτήρια συγκρότησης των ομάδων διαδραματίζουν πολύ σπουδαίο ρόλο για την επιτυχία του σκοπού για τον οποίο δημιουργήθηκε η ομάδα και πρέπει να ληφθούν σοβαρά υπόψη από το επιστημονικό προσωπικό του παιδικού σταθμού. Τα κυριότερα από αυτά είναι α) η ηλικία και οι ανάγκες που δημιουργούνται από τα στάδια της β) τα κοινά ενδιαφέροντα γ) η ομοιογένεια της ομάδας δ) ο παράγοντας φύλου μέσα στην ομάδα ε) οι προσωπικές προτιμήσεις των παιδιών στ) το μέγεθος της ομάδας ζ) η υποχρεωτική ή προαιρετική συμμετοχή των παιδιών και η) η προσωπικότητα και οι ικανότητες των παιδιών. (Διδακτικές σημειώσεις, Χ. Μουζακίτη, Κοινωνική Εργασία με Ομάδα, Γ' εξάμηνο, ΤΕΙ Πάτρας).

Τα παιδιά μέσα από την ομάδα θα μάθουν να επιλύουν συγκρούσεις και αντιθέσεις, θέτοντας όρους, κανονισμούς και κυρώσεις και βρίσκοντας τρόπους επίλυσης των προβλημάτων που τίθενται.

Μέσα από αυτήν την ομαδική διεργασία προκύπτουν ηγετικές στάσεις, τάσεις απομόνωσης, ανταγωνισμού και συγκρούσεις που

είναι αντικείμενα χειρισμού έτσι ώστε το κάθε παιδί να βιώσει με ανώδυνο τρόπο όλες αυτές τις τάσεις και συγκρούσεις, κατανοώντας την έννοια του ρόλου και της συνεργατικότητας στα πλαίσια της ομαδικής εργασίας.

Ο Ρειμόν - Ριβιέ Μιέρτ στο βιβλίο του " Η κοινωνική ένταξη των παιδιών " (1989) υποστηρίζει ότι ορισμένα εμπόδια στην ανάπτυξη της συνεργασίας είναι α) ο εγωκεντρισμός γιατί το παιδί έχοντας τις εμπειρίες μέσα στην οικογένειά του όπου ήταν το κέντρο του ενδιαφέροντος καλείται να αποτελέσει μέλος ομάδας, όπου όλοι είναι ισότιμοι και κανένας δεν χαίρει ιδιαίτερης μεταχείρισης.

β) Η ετερονομία που δεν είναι άλλη από την μη τήρηση των κανόνων του παιχνιδιού από μερους των παιδιών που δεν προέρχεται από έλλειψη σεβασμού προς αυτούς αλλά ενώ τους εφαρμόζουν με αυθαίρετο τρόπο, έχουν την πεποίθηση ότι όχι μόνο τους ακολουθούν ωστά, αλλά πιστεύουν, ότι οι κανόνες αυτοί είναι απαραίστοι και ιεροί.

γ) Η αστάθεια του παιδικού χαρακτήρα και ο ευμετάβλητος ενθουσιασμός του παιδιού έρχεται να συμπληρώσει τα εμπόδια σε μια ομαδική συνεργασία αφού ξέρουμε με πόση ευκολία αυτό αποσπά την προσοχή του, μετατοπίζει το ενδιαφέρον του, κουράζεται γρήγορα και βαριέται εύκολα.

Σχεδόν πάντοτε οι ομάδες στους παιδικούς σταθμούς σχηματίζονται με την μεσολάβηση του ενηλικού. Κι αυτό γιατί ο ενήλικας αντιπροσωπεύει την ασφάλεια και την εμπιστοσύνη. Και λέγοντας ενήλικα εννοούμε τον παιδαγωγό ή τον κοινωνικό λειτουργό. Αυτός ενθαρρύνει, καθοδηγεί, κατευθύνει, βοηθάει στην οργάνωση των προγραμμάτων της ομάδας ενισχύει την σύσταση

και το δυναμικό της και παρεμβαίνει σε τυχόν διαμάχες που μπορούν να προκύψουν κατά την λειτουργία της.

Συμπερασματικά όλο αυτό το φάσμα δραστηριοτήτων που επικεντρώνεται στις λειτουργίες των ομάδων στοχεύει σ' αυτό που λέμε αγωγή της κοινωνικής ανάπτυξης και αποτελεί το πρώτο στάδιο προετοιμασίας για τη δημιουργία ώριμων και υγιών ανθρώπινων σχέσεων.

12) Ηθική και Δημοκρατική Αγωγή

Μέσα από τον παιδαγωγικό χώρο του παιδικού σταθμού μπορούμε να βάλουμε τη βάση της ηθικής αγωγής και της δημοκρατικής ζωής.

Εντοπίζοντας τις θεμελιακές και ηθικές βάσεις της κοινωνίας και προβάλλοντάς τις, καθόλη τη διάρκεια της εκπαίδευσης βοηθάμε τα παιδιά να διαμορφώσουν μια δημοκρατική συνείδηση. (Κυριαζοπούλου - Βαληνάκη, 1977).

Βασικές έννοιες για την επιτυχία της δημοκρατίας είναι η ελευθερία και η υπευθυνότητα. Κάνοντας λοιπόν χρήση κάθε ευκαιρίας των επεισοδίων της καθημερινής ζωής, βοηθάμε τα παιδιά να κάνουν μια σωστή επιλογή συμπεριφοράς και να ερευνήσουν τις συνέπειές της. (Κυριαζοπούλου - Βαληνάκη, 1977).

Η σχέση μεταξύ ατόμου και ομάδας είναι μια σημαντική δυναμική στην έννοια της δημοκρατίας. Γιατί δημοκρατική συμπεριφορά σημαίνει να δίνεις και να παίρνεις. Σημαίνει συμμετοχή και αποδοχή των δημοκρατικών διαδικασιών.

Συγκεκριμένα στον παιδικό σταθμό η σχέση αυτή ατόμου και ομάδας αποτελεί στοιχείο πρωταρχικής σημασίας μιας και η

ομαδικότητα είναι η βάση των περισσότερων δραστηριοτήτων του προσχολικού προγράμματος.

Λαμβάνοντας υπόψη την επικράτηση ενός δημοκρατικού κλίματος στο χώρο του παιδικού σταθμού, η παιδαγωγός οφείλει να εμπλουτίσει την έννοια της ελευθερίας δίνοντας στα παιδιά να κατανοήσουν ότι η ελευθερία του καθενός, σταματά εκεί που αρχίζει η ελευθερία του άλλου. Συγχρόνως όμως σημαίνει την κατανόηση από μέρος του παιδιού της ατομικότητάς του και της ρύθμισης της προσωπικής του ζωής με δείκτη τα ενδιαφέροντά του.

Σε σχέση με την υπευθυνότητα ο ρόλος της παιδαγωγού έγκειται στην ανάπτυξη του αισθήματος ευθύνης ώστε τα παιδιά να μάθουν να διακρίνουν τις υποχρεώσεις και τα καθήκοντά τους και ν'αναλαμβάνουν τις ευθύνες για ό,τι πράττουν (Rene Habert, 1959).

Επανερχόμενοι στο συσχετισμό της ηθικής και της δημοκρατίας, έννοιες στενά συνδεδεμένες μεταξύ τους μια και οι ηθικές αρχές και αξίες είναι απαραίτητες προϋποθέσεις μίας δημοκρατικής κοινωνίας. Είναι σκόπιμο να τονιστεί ότι η ηθική αγωγή αποσκοπεί στη καλλιέργεια του αυτοσεβασμού, της αξιοπρέπειας της ελευθερίας και της στάσης σεβασμού προς τους άλλους, προς τη ζωή, την εργασία και προς τις ατομικές ανάγκες των άλλων (Κιτσαράς, 1988).

Έτσι στο χώρο του παιδικού σταθμού η παιδαγωγός πρέπει να προσπαθήσει να καταπολεμήσει τον έμφυτο εγωισμό και εγωκεντρισμό του παιδιού, χαρακτηριστικό αυτής της ηλικίας και να το μάθει να σέβεται την εργασία, τα αντικείμενα και υλικά του σταθμού, τη ζωή, τον εαυτό του και να υιοθετήσει καλές

συνήθειες. (Δαράκη - Χατζηκωνσταντίνου, 1981).

Τμήμα της ηθικής αγωγής αποτελεί και η κυκλοφοριακή αγωγή που ο σκοπός της είναι να βοηθήσει τα παιδιά ν' αναπτύξουν παρατηρητικότητα, πειθαρχία στους κανονισμούς, ετοιμότητα ταχύτητα σκέψης και ενέργειας και να κατανοήσουν την πραγματική έννοια της αγωγής αυτής. (Κυριαζοπούλου - Βαληνάκη, 1977).

Το παιδί οφείλει να γνωρίσει από πολύ μικρό σιγά-σιγά τους κινδύνους της κυκλοφορίας και τον κώδικα οδικής κυκλοφορίας ώστε να μπορεί να διασχίζει το δρόμο από το σπίτι στο σταθμό και να κατακτήσει ως ένα σημείο αυτό το βαθμό ανεξαρτησίας. Ένα τέτοιο σχετικό πρόγραμμα πρέπει να περιλαμβάνεται στα θέματα της ύλης και σε συνεργασία με τους τροχονόμους, το προσωπικό παράδειγμα των μεγάλων, της παιδαγωγού και την επιδοκιμασία προς τα παιδιά, όταν αυτά σέβονται και ακολουθούν τους κανόνες κυκλοφορίας των πεζών.

Συμπερασματικά όσον αφορά και τις δύο μορφές αγωγής (ηθική, δημοκρατική) δεν θα πρέπει να παραμένουν στο πλαίσιο ηθικοπλαστικών κηρυγμάτων και προφορικών προτροπών και παραινήσεων αλλά να βασίζονται στο ζωντανό παράδειγμα της παιδαγωγού και όλων των ατόμων που ζούν και κινούνται στο σταθμό, στις κατάλληλες και επίκαιρες διηγήσεις (χωρίς σχόλια), στις δραματοποιήσεις και αναπαραστάσεις και τέλος στην όλη οργάνωση του προγράμματος ζωής στο σταθμό.

Παιχνίδι

* Παρατηρώντας το παιδί μέσα από το πρίσμα της ζωής, εύκολα γίνεται αντιληπτό πως το παιχνίδι αποτελεί την οшонδυλική

στήλη της ζωής μέσα στο χώρο της δραστηριότητας και της χαράς, καθώς ξυπνά την περιέργεια για έρευνα προσφέρει ευχαρίστηση, παρακινεί σε δράση, τροφοδοτεί την αντίληψη και την χρήση, οργανώνει την πρωτοβουλία και τον έλεγχο, συντελεί στην πρόοδο και την εμπειρία, διαλύει την μοναξιά και την κατάθλιψη. Ακόμη γονιμοποιεί την επινόηση για το ξεπέρασμα των εμποδίων, για ένα συναγωνισμό και μια επιτυχία και εξασφαλίζει την θαλαρότητα και την ζωντάνια μέχρι τις προχωρημένες ηλικίες επαληθεύοντας το ρητό του Ηράκλειτου πως " η αληθινή ζωή είναι ένα παιδί που παίζει ρίχνοντας τα ζάρια ". (Περιοδικό "Γονείς", Υπερτεύχος 1985, σελ.117).

Ο Ν.Δρακουλίδης στο βιβλίο του " Τα σωστά & τα λάθη για γονείς και παιδιά " (1985) παρουσιάζει μια συνοπτική αναφορά των θεωριών για το παιχνίδι των Froebel, Huizinga, Claparède, Karl Gross και St.Hall.

Ο Γερμανός ψυχοπαιδαγωγός Froebel είναι ο πρώτος που κατανόησε το σημαντικό ρόλο του παιχνιδιού στη διαμόρφωση της νοητικότητας και του ψυχισμού, οργανώνοντας τους ψυχοπαιδαγωγικούς κήπους της προσχολικής ηλικίας το 1840.

Ο Ολλανδός φιλόσοφος Huizinga, μετά από πολλαπλές μελέτες διατύπωσε 30 χρόνια αργότερα την αξία του "Homo Ludens" (ο παιχνιδιάρης άνθρωπος) συμπεραίνοντας ότι το παιχνίδι αποτελεί τον ακρογωνιαίο λίθο για κάθε δημιουργική δυνατότητα.

Μεταγενέστερα ο Ελβετός ψυχολόγος Claparède θεώρησε το παιχνίδι βασικό για την ψυχική και σωματική διάπλαση.

Έχουν διατυπωθεί πολλές κριτικές και θεωρίες σχετικές με το παιχνίδι.

Στη θεωρία του Karl Gross το παιχνίδι είναι κινητήρια

δύναμη της ψυχοδιανοητικής εξέλιξης και μέσω φυσικής και ηθικής ανάπτυξης.

Η θεωρία του προγονισμού του St.Hall δίνει μια μερική και ενδιαφέρουσα εξήγηση στο παιχνίδι και είναι μερική γιατί δεν συμπεριλαμβάνει όλα τα περιστατικά.

Τέλος η θεωρία της πλεονάζουσας ενέργειας λιγότερο από τις άλλες θεωρίες θα μπορούσε να εξηγήσει με ικανοποιητικό τρόπο το ρόλο του παιχνιδιού.

Εχοντας υπόψη τα χαρακτηριστικά των παιδιών της προσχολικής ηλικίας μπορούμε να αιτιολογήσουμε και την τάση τους να εκφράζονται με το παιχνίδι.

Αρχικά μέσω αυτού παρακινείται & ικανοποιεί την όραση, την αφή, την όσφρηση, τη γεύση και σε επέκταση την κινητικότητα, τον βανδαλισμό και την καταστροφικότητα.

Το παιδί βλέπει, πιάνει, βάζει στο στόμα του, δαγκώνει, ανακατώνει, χαλάει και πετάει. Αυτά είναι εκδηλώσεις χαρακτηριστικές της προνηπιακής περιόδου.

Σταδιακά αυξάνεται το ενδιαφέρον του για τους χρωματισμούς, το σχέδιο, τα κινητικά, επιθετικά και μιμητικά παιχνίδια. τα παιχνίδια της περιέργειας και έρευνας (ανάμεσα σ' αυτά τα σεξουαλικά) της δημιουργίας, της επινοητικότητας και της επιδεξιότητας. (Ανρί Βαλλόν, 1978).

" Το παιχνίδι είναι πολύ περισσότερο από μια εμάνληψη, μια ανακεφαλαίωση ή μια πλεονάζουσα ενέργεια, αν και μπορούσε να συμπεριλάβει και τις τρεις δυνάμεις. Το παιχνίδι είναι ουσιαστικά μια ενεργητικότητα εξερευνητική, μια περιπέτεια, μια πείρα, μια συμβατική πρόδος." (Περιοδικό, "Σχολείο & Ζωή" Τεύχος 2, 1963, σελ.104).

Μολιάζει με ενθουσιώδη και παθιασμένη εξερεύνηση που προσπαθεί να δοκιμάσει την λειτουργία σε όλες τις διαστάσεις της και παρέχει τη χαρά της ανακάλυψης και την ικανοποίηση της δημιουργικής δύναμης (Μ.Χατζημηπίρου, 1988).

Το παιδί αποκτά εμπειρίες με το παιχνίδι. Οι εξωτερικές και εσωτερικές εμπειρίες μπορούν να είναι πλούσιες για τον ενήλικο, αλλά για το παιδί ο πλούτος βρίσκεται βασικά στο παιχνίδι και στην φαντασίωση. Όπως ακριβώς η προσωπικότητα των ενηλίκων αναπτύσσεται μέσα από την εμπειρία της ζωής, έτσι και η προσωπικότητα των παιδιών αναπτύσσεται μέσα από τα παιχνίδια, και τα παιχνίδια που επινοούν γ' άλλα παιδιά και οι ενήλικοι. (Andrea Flintner, 1974).

Ταυτόχρονα ασκοούνται οι σωματικές δυνάμεις του παιδιού που ανακαλύπτει πως θα εξουσιάζει τις εμπειρίες του, κατακτιούνται δεξιότητες και δίνεται η ευκαιρία στο παιδί να ζήσει τη δική του ζωή και να ικανοποιήσει τις ανάγκες του με κύρια αυτή, για συναναστροφή με τους συνομήλικούς του. Προσανατολίζεται σωστά στον χρόνο και τον χώρο και παρατηρεί με ορθό τρόπο και γενικά σχηματίζει παραστάσεις, που ανταποκρίνονται στην πραγματικότητα.

Είναι το παιχνίδι βασικό μέσο για την προφθευτική ωρίμανση του παιδιού γιατί του επιτρέπει να απελευθερωθεί από τους φόβους του, το μαθαίνει να συγκρατεί το θυμό του, να αναπτύξει ευγενή άμιλλα, να εξωτερικεύσει ταλέντα και κλίσεις όταν υπάρχουν, ν' αγωνιστεί με το μυαλό, το κορμί και την ψυχή του να αντιμετωπίσει τον ανταγωνισμό με τους συνομήλικούς του, που είναι κυρίαρχο στοιχείο στον αγώνα της ζωής. (Μιχαλοπούλου - Δημάκη, 1987).

Τέλος, το παιχνίδι αποτελεί ένα από τα καλύτερα μέσα για την κοινωνική αγωγή του παιδιού, γιατί με αυτό δημιουργεί τις πρώτες κοινωνικές επαφές έξω από την οικογένεια, αναπτύσσει το εγώ του, βρίσκει τη θέση του μέσα στην κοινωνία των παιδιών της ίδιας ηλικίας, μαθαίνει να υποτάσσεται στους κανόνες του παιχνιδιού, συγκρατεί τις επιθυμίες του αλλά και τις προσαρμόζει στις επιθυμίες των άλλων, ασκεί την βούλησή του, επιλέγει τον ρόλο του μέσα στο παιχνίδι και ασυναίσθητα συγκρίνεται με τους άλλους μαθαίνοντας να κρίνει και κείνους & τον εαυτό του. Όλα αυτά είναι αδιαμφισβήτητο ότι διευκολύνουν την κοινωνικότητά του (A. Clarke Stewart, 1988).

Ο Piaget (Παρασκευόπουλος, 1985), που θεωρεί το παιχνίδι σαν μια πράξη αφομοίωσης διακρίνει τρία είδη - βαθμίδες παιδικού παιχνιδιού.

α) Το παιχνίδι άσκησης : κυριαρχεί στην αισθησιοκινητική περίοδο και το παιδί επαναλαμβάνει πολλές φορές μια δραστηριότητα.

β) Το συμβολικό παιχνίδι : κυριαρχεί στην προενοιολογική περίοδο (3 - 6 ετών) και γίνεται ελεύθερη επέκταση του χειρισμού των αντικειμένων, των συναισθημάτων και των εμπειριών κατά τρόπο συμβολικό.

γ) Το κοινωνικό παιχνίδι : εμφανίζεται μετά το 7ο έτος και είναι οργανωμένη δραστηριότητα με σαφή, επιδιωκόμενο στόχο και κανόνες δράσης και συνεργασίας.

Εχει διαπιστωθεί ότι στο 2ο έτος η συνήθης μορφή παιχνιδιού είναι το μοναχικό παιχνίδι, όπου το παιδί παίζει μόνο του ανεξάρτητα από τ'άλλα παιδιά ενώ είναι κοντά στ'άλλα και δεν ενδιαφέρεται παρά μόνο για τη δική του δραστηριότητα.

Στο 3ο έτος το παράλληλο παιχνίδι όπου το παιδί παίζει δίπλα-δίπλα με τ'άλλα παιδιά, όχι όμως μαζί τους. Παίζει ανεξάρτητα αλλά η δραστηριότητα που επιλέγει το φέρνει αβίαστα κοντά σε άλλα.

Στο 4ο έτος το συντροφικό παιχνίδι όπου το παιδί παίζει με τ'άλλα παιδιά, συμμετέχει σε κοινές δραστηριότητες στις οποίες δεν υπάρχει διαχωρισμός ρόλων και κατανομή εργασίας.

Τέλος στο συνεργατικό παιχνίδι το παιδί συμμετέχει σε οργανωμένα παιχνίδια όπου υπάρχει ανταγωνισμός, σαφής κατανομή εργασίας ανάληψη συγκεκριμένου ρόλου και είναι εμφανές το συναίσθημα συμμετοχής στην ομάδα.

Πέρα όμως από την θεωρητική προσέγγιση στην πράξη, ο χαρακτήρας των παιχνιδιών ενός προσχολικού προγράμματος μπορεί να είναι ατομικός, ομαδικός, ελεύθερος και κατευθυνόμενος. Οποιοσ όμως κι αν είναι ο χαρακτήρας αυτός είναι βέβαιο ότι όλα αυτά τα είδη παιχνιδιών έχουν αδιαμφισβήτητη παιδαγωγική αξία, γιατί όπως λέει και ο γάλλος παιδοψυχίατρος Aubin, (Δρακουλίδης 1985 σελ.120) "οδηγούν στην ατομική εκφραστικότητα στην επινοητική δημιουργικότητα, ενισχύουν την αυτοπεποίθηση και το ξεπέρασμα των εμποδίων και ανοίγουν το δρόμο για την τέχνη και την επιστήμη".

Παιδική Λογοτεχνία

Η παιδική λογοτεχνία πρέπει να διέπεται από τους ίδιους καλλιτεχνικούς τύπους και κανόνες με τη γενική λογοτεχνία και την ίδια δύναμη επιρροής στο πνεύμα ώστε να έχει ένα διαχρονικό χαρακτήρα.

Η διαφορά βρίσκεται στο βαθμό του περίπλοκου χαρακτήρα

των ιδεών του θέματος και της γλώσσας για να μπορεί να γίνεται προσιτή στην περιορισμένη πείρα και αντίληψη των παιδιών. (Κυριαζοπούλου - Βαληνάκη, 1977).

Όπως η τέχνη και η μουσική έτσι και η λογοτεχνία όταν έχει πρωτοτυπία, ύφος, ουσιαστικό περιεχόμενο, και διαποτίζεται με καλλιτεχνική διαίσθηση, προσφέρει μιá εμπειρία πρωτόγνωρης και ζωτικής σημασίας, στα παιδιά της προσχολικής ηλικίας, που δεν έχουν την ικανότητα να διαβάσουν.

Η δημιουργία σ'ένα παιδικό σταθμό βιβλιοθήκης αποτελεί μιá πολύ καλή ιδέα πρώτης επαφής των παιδιών με το βιβλίο και συμβάλλει στη γλωσσική καλλιέργεια και φαντασία.

Η επιλογή των βιβλίων που θα περιλαμβάνει η βιβλιοθήκη θα σχετίζεται με τις αρχές ανάπτυξης των παιδιών, τις ικανότητες, τα ενδιαφέροντά τους και τις προσπάθειές τους να γνωρίσουν τον κόσμο.

Πιό συγκεκριμένα η επιλογή των βιβλίων βασίζεται στη γενική αισθητική και καλλιτεχνική πρόκληση, στην πρωτότυπη και καθοδηγούμενη ιστορία, στα ελκυστικά σχέδια, στην εκτύπωση και το ελκυστικό σχήμα. (Κυριαζοπούλου - Βαληνάκη, 1977).

Για να γίνεται η σωστή επιλογή βιβλίων δεν αρκεί μόνο η μόνο η γνώση όλου του εύρους της παιδικής λογοτεχνίας αλλά και η γνώση των ενδιαφερόντων των παιδιών.

Τα ενδιαφέροντα αυτά ξεκινάνε από τη γνώση γύρω από τον εαυτό τους (διανοητική και φυσική ανάπτυξη), την περιέργεια για το φυσικό περιβάλλον (εξερευνήσεις, βιολογία, ζωολογία), τα ενδιαφέροντα για τους ανθρώπους και για τις ιστορικές και γεωγραφικές τοποθεσίες (ταξιδιωτικά βιβλία, άτλαντες κ.λ.π.), από κάθε τι φανταστικό, μυστήριο, ό,τι έχει σχέση με το

χιούμορ και την υπερβολή, με δημιουργικές εμπειρίες αλλά και με τη φιλοσοφία της ζωής, τους μύθους, τη λαογραφία και τις ανθρώπινες σχέσεις όσον αφορά την οικογένεια και γενικότερα την κοινωνία. (Κυριαζοπούλου - Βαληνάκη, 1977).

Ποίημα

Η σημασία της ποίησης στη ζωή του παιδιού είναι πολύπλευρη. Το παιδικό ποίημα και το τραγούδι όταν ανταποκρίνονται στις ανάγκες του μικρού παιδιού το ανακουφίζει από την ένταση της καθημερινής ζωής και επιδρά στην ψυχή του. Αλλωστε ας μην ξεχνάμε την έντονη επίδραση που ασκεί στο παιδί το νανούρισμα της μητέρας του και τη γαλήνη και την ηρεμία που του χαρίζει.

Η ποίηση βοηθά το παιδί να εισχωρήσει στον εσωτερικό κόσμο του μυαλού και της καρδιάς του και να μπει βαθύτερα στην ποικιλία των ρυθμών, των στίχων και της μουσικής των λέξεων.

Μέσα από τα ποιήματα το παιδί μαθαίνει να δέχεται τη φύση που το περιβάλλει, την τεχνική, να αξιολογεί το ωραίο, την αρμονία και τη συμφωνία. Καμιά φορά μέσα από τη σάτυρα ορισμένων ποιημάτων καλλιεργεί και την κριτική διάθεση για τις αδύνατες πλευρές του ανθρώπου και της ζωής.

Το πιο σημαντικό όμως είναι ότι μπορεί ν'αποκτήσει μια πιο αισιόδοξη διάθεση για τη ζωή και να εκτιμήσει ότι η ικανότητά του να ζει αποτελεί αληθινό θησαυρό.

Γιατί ο κόσμος των ποιημάτων είναι ένας κόσμος γεμάτος από ομορφιά, φαντασία, ξέχειλος από ρυθμούς και στίχους από μαγεία και μουσική. (Κυριαζοπούλου - Βαληνάκη, 1977).

Ιδιαίτερα το παιδί της προσχολικής ηλικίας πρέπει να

έρχεται σε επαφή με το ποίημα παίζοντας και τραγουδώντας. Το χρόνο, το ρυθμό, τη μελωδία πρέπει να τη συλλαμβάνει όχι μόνο με το αφτί αλλά και με ολόκληρο το σώμα.

Δίπλα στη φαντασία και στο αίσθημα η μοντέρνα παιδική ποίηση απευθύνεται και στη λογική, καθρεφτίζοντας τη ρεαλιστική πλευρά της ζωής σαν ένα τρόπο προσέγγισης της πραγματικότητας (Μιχαλοπούλου - Δημάκη, 1987).

Μέσα από τη διδασκαλία τραγουδιών και την ανάθεση εκμάθησης ποιημάτων στις διάφορες εκδηλώσεις και γιορτές τα παιδιά πέρα από τη γλωσσική καλλιέργεια κατακτούν τις βάσεις για ευρύτερη πνευματική παιδεία, στο μέλλον.

Παραμύθι

Το παραμύθι είναι αρχαιότατο είδος του λαϊκού έντεχνου λόγου. Ο Smith Thomson λέει "το παραμύθι είναι μία διήγηση φανταστική με καθορισμένο μήκος όπου επεισόδια και μοτίβα διαδέχονται το ένα τ'άλλο." (Μηλαρά - Νουκάκη - Ντινούδη, 1989, σελ.90).

Ο πρωταρχικός σκοπός του είναι να διασκεδάσει τα παιδιά απομακρύνοντάς τα από τα καθημερινά προβλήματα της ζωής και μεταφέροντάς τα σ'ένα κόσμο μαγικό και φανταστικό όπου όλα μπορούν να πραγματοποιηθούν και τίποτα δεν μένει άλυτο.

Οι ιστορίες και τα παραμύθια είναι γνωστό πως αποτελούν πολύτιμο βοήθημα για την γλωσσική, νοητική, γνωστική και ψυχική ανάπτυξη των παιδιών.

Με τα παραμύθια η ψυχή του παιδιού κινητοποιείται και έλκεται και όλα τα πρόσωπα, ζώα και λουλούδια προσαρμόζονται στο περιβάλλον του.

Συντελεί στην ψυχαγωγία και αποτελεί μέσο παρουσίασης μιάς ορθής συμπεριφοράς, κάποιων ευγενών σκοπών και φιλοδοξιών. Αναπτύσσει την συγκέντρωση, διεγείρει την φαντασία των παιδιών, καλλιεργεί την συναισθηματικότητά τους και ασκεί τη σκέψη τους (Μαντάς Κ., 1972).

Η έντονη αντιπαράθεση του καλού και του κακού και η πάγια δικαίωση του πνεύματος του καλού, βάζει τις βάσεις για την κατανόηση των εννοιών καλός, αγαθός, τίμιος και των αντιθέτων.

Μέσα από την διαδικασία της αφήγησης των παραμυθιών τα παιδιά βοηθιούνται να χαλιναγωγήσουν τις ορμές και τις επιθυμίες τους, να πάρουν έμμεσες απαντήσεις σε ερωτηματικά τους, να εκτονωθούν, να ανακουφιστούν και ταυτόχρονα να εξοικειωθούν με την παράδοση.

Το περιεχόμενο των παραμυθιών θα πρέπει να το χαρακτηρίζει η ποιότητα, να είναι ηθικό, (αμοίβεται η αρετή κ.λ.π.), να μην είναι καταθλιπτικό και τρομακτικό αλλά χαρούμενο και αισιόδοξο, να είναι ποικίλο και σύμφωνα με τα πρότυπα που θα πρέπει να ακολουθήσουν τα παιδιά και τέλος να είναι απλό και αληθινό και όχι εξεζητημένο. (Μιχαλοπούλου - Δημάκη, 1987).

Το ύφος και το περιεχόμενο των παραμυθιών θα πρέπει να είναι ανάλογο με τα στάδια προσχολικής ηλικίας γιατί όσο πιο αναπτυγμένο πνευματικά είναι το παιδί τόσο λιγότερο μαγεύεται από εξωπραγματικές διηγήσεις και αναζητά ιστορίες με ήρωες πραγματικούς ανθρώπους. Σε ευαίσθητα και ανώριμα παιδιά, διηγήσεις με μάγισσες και δράκους μπορούν να δημιουργήσουν φόβους και προλήψεις. (Παυλόπουλος, 1990)

Σήμερα τα παραμύθια για τα παιδιά προσχολικής ηλικίας

είναι πλούσια σε εικόνες και λιγότερο σε κείμενο γιατί οι εικόνες και τα φωτεινά χρώματα, τα ζωηρά σχέδια, η σαφήνεια και καθαρότητα γοητεύουν, καλλιεργούν αισθητικά και παρακινούν το ενδιαφέρον για τον άλλο κόσμο.

Κουκλοθέατρο

Το κουκλοθέατρο αποτελεί ένα εκφραστικό πλουραλιστικό μέσο με σκοπό την ανάπτυξη της εκφραστικής ικανότητας του παιδιού και της ψυχαγωγίας του δίνοντας ταυτόχρονα χαρά, καλλιεργώντας τη φαντασία του, το συναισθηματικό του κόσμο, αποκαλύπτοντας την προσωπικότητά του και συμβάλλοντας στην ψυχική του υγεία. (Μιχαλοπούλου - Δημάκη, 1987).

Πέρα από τις ευκαιρίες που δίνονται στο παιδί για την εξάσκηση των ιχνογραφικών και χειρογραφικών ικανοτήτων του και τη συνεργασία του με τα άλλα παιδιά για να οργανώσουν και να παίξουν ένα έργο, του δίνει τη δυνατότητα ν'αναπτύξει τα κοινωνικά του συναισθήματα.

Με τη ζωντανεμένη κούκλα το παιδί ταξιδεύει σε παραμυθένιους κόσμους που το γεμίζουν ηρεμία και ευχαρίστηση αλλά και μέσα από τον αργό διάλογο και τις συντονισμένες κινήσεις της, εμπλέκεται και συμπάσχει δίνοντας στο άψυχο αυτό υλικό, ψυχή, κάνοντάς το υπαρκτό.

Στην απομυθοποίηση αυτή συντελεί το αρμονικό σκηνικό διάκοσμο, η μουσική, η κατάλληλη ατμόσφαιρα κάνοντας έτσι το κουκλίστικο κόσμο μιά ανέγλυφη πραγματικότητα με πρωταγωνιστή το ίδιο το παιδί.

Σύμφωνα με την άποψη του Freinet (1948, σελ.91) " οι περισσότεροι παιδαγωγοί δεν γνωρίζουν τη μεγάλη βοήθεια που

μπορεί να προσφέρει το κουκλοθέατρο, βοήθεια τόσο από την άποψη της δημιουργίας αλλά και από την άποψη της ελεύθερης έκφρασης και της παιδαγωγικής χρησιμότητας".

Το κουκλοθέατρο αποτελεί μιά σύνθετη προσπάθεια και ευκαιρία για μιά αληθινή καλλιτεχνική αγωγή : κούκλες λεπτές, κομψές και προκλητικές, απλή και υποβλητική διακόσμηση, τραγούδια καλά τονισμένα, κινήσεις χαριτωμένες, "ένας κόσμος αρμονικός", όπως ισχυρίζεται η Κυριαζοπούλου Βαληνάκη (1977, σελ.127).

Μπροστά σ'ένα κοινό ζωντανό από παιδιά η εμφάνιση ενός έργου είναι μιά αφιλοκερδής παράσταση όπου μέσα σ'αυτή εκτός από την ικανοποίηση που κερδίζουν οι θεατές, οι αθέατοι και ανυπόκριτοι παίκτες ανακαλύπτουν τη σχέση του "δουναί και λαβείν" μέσα από ένα πλούτο συναισθημάτων κατά την πραγματοποίηση του δικού τους ρόλου χωρίς συμφέρον.

Συνοψίζοντας, μέσα από αυτή την καλλιτεχνική δραστηριότητα ευνοείται η ανάπτυξη της παιδικής φαντασίας και της γλωσσικής έκφρασης, πλουτίζονται οι αισθητηριακές αντιλήψεις, διεγείρονται η περιέργεια, το ενδιαφέρον, συλλαμβάνονται οι έννοιες του χώρου, του χρόνου, κατακυριεύεται η προσοχή, διευκολύνεται η εντύπωση και εμπλουτίζεται η μνήμη με γλωσσικούς όρους.

Ταυτόχρονα αναπτύσσεται η εμπιστοσύνη, η ηρεμία, η αυτοκυριαρχία, νικιέται η δειλία και προωθείται η ευχέρεια στην ομιλία.

Κάνοντας μια συνοπτική αναφορά σε όλα τα είδη αγωγής που

προαναφέρθηκαν (γλωσσική, αισθητηριακή, σωματική, ρυθμική, μουσική, παρατήρηση & μελέτη περιβάλλοντος, αισθητική, βηροκευτική, συναισθηματική, μύηση στον επιστημονικό κόσμο, κοινωνική, ηθική και δημοκρατική) είναι αναγκαίο να τονιστεί, ότι η εφαρμογή τους είναι απαραίτητη, αφού καλύπτει όλο το φάσμα των αναγκών του νηπίου και των στοιχείων της προσωπικότητάς του.

Το παιχνίδι, το κουκλοθέατρο, το παραμύθι και όλες οι άλλες δραστηριότητες που αντιστοιχούν σε κάθε είδος αγωγής, είναι τα μέσα προσέγγισης των νηπίων και εμπλοκής τους στην βιωματική διαδικασία μάθησης και συνειδητοποίησης του κοινωνικού τους ρόλου.

7. Η παιδαγωγός της προσχολικής αγωγής και ο ρόλος της στο σύγχρονο παιδικό σταθμό.

Η αναλυτική παρουσίαση και μελέτη της λειτουργίας ενός θεσμού όπως είναι αυτού των κρατικών παιδικών σταθμών πέρα από την αναφορά στον τρόπο οργάνωσής του (διοικητικά, νομικά, προγράμματα, προδιαγραφές χώρων κ.λ.π.) επιβάλλεται να τονιστεί με ιδιαίτερο η προσωπικότητα και ο ρόλος της παιδαγωγού αφού εκείνη ουσιαστικά είναι το άτομο που θέτει σε εφαρμογή τα προγράμματα, τα μέσα εκείνα που επιδρούν με ευεργετικό τρόπο στην ανάπτυξη του παιδιού, ενώ ταυτόχρονα δημιουργεί ερεθίσματα, παρέχοντας ευκαιρίες για δημιουργική σκέψη και δράση.

Αλλωστε και η ίδια τη ετυμολογία του όρου "παιδαγωγός"

("παις" και "άγω") μαρτυρά την προσφορά της, "αφού φανερώνει τη φροντίδα της ανατροφής των παιδιών ενώ έχει σα κύριο έργο την υποβοήθηση της σωματικής και πνευματικής τους ανάπτυξης και τη διάπλαση τού ήθους και χαρακτήρα τους" (Μεγάλη Παιδαγωγική Εγκυκλοπαίδεια, σελ.333).

Και η σημασία της προσφοράς της είναι ακόμη πιο μεγάλη αν σκεφτεί κανείς ότι είναι το δεύτερο πρόσωπο μετά την οικογενειακή ομάδα που αναλαμβάνει την αγωγή και ομαλή εξέλιξη της ανάπτυξης του παιδιού παίζοντας τον πιο σπουδαίο ρόλο στην όλη λειτουργία ενός ιδρύματος προσχολικής αγωγής.

Το παιδί δεν μπορεί να εισέλθει μόνο του στις κοινωνικές ομάδες και μορφές ζωής ιδιαίτερα όταν βρίσκεται στο στάδιο της νηπιακής ηλικίας. Γι' αυτό και χρειάζεται κάποιον που όπως λέει ο Χ.Φράγκος (1985), θα μεσολαβήσει διακριτικά και ρυθμιστικά και θα το μυήσει στα μυστικά της κοινωνικής ζωής. Κι αυτό είναι ουσιαστικά το έργο της παιδαγωγού που υλοποιείται όχι με εξαναγκασμό αλλά με την ελεύθερη συμμετοχή του παιδιού σε όλα τα στάδια της παιδευτικής λειτουργίας.

Η ανάγκη του παιδιού, να βρίσκεται μέσα σ' ένα περιβάλλον γεμάτο αγάπη και ασφάλεια, ικανοποιείται με την παρουσία της παιδαγωγού, επιδρώντας έτσι στο παιδί, στις ψυχικές, πνευματικές και φυσιολογικές του ανάγκες.

Ο Χ.Φράγκος (1985) στο βιβλίο του : "Βασικές παιδαγωγικές θέσεις" θεωρεί την παιδαγωγό και το παιδί σαν βασικούς συντελεστές του έργου της αγωγής, που συνεργάζονται και αποτελούν διαπροσωπική ενότητα και ψυχική κοινότητα. Τονίζει ότι ο καθένας από τους δύο αυτούς συντελεστές προτείνει τη δική του προσωπικότητα και το δικό του ψυχικό κόσμο ενώ

ταυτόχρονα δέχεται και τη συμβολή του άλλο στην παιδαγωγική πράξη. Έτσι, ο καθένας έχει το δικό του ρόλο και τη δική του ευθύνη αλλά δεχεται και την επιρροή του άλλου, στο ρόλο και το έργο. Μ' αυτό τον τρόπο λειτουργεί ο παιδευτικός συνδιασμός παιδαγωγού και παιδιού.

Οι γνώσεις δεν αρκούν για την επιτυχία του έργου της παιδαγωγού. Η σημερινή παιδαγωγός πρέπει να έχει μία ολοκληρωμένη προσωπικότητα που να εμπνέει εμπιστοσύνη και όχι απογοήτευση.

Όπως αναλύει ο Rene Hubert (1959, σελ.762) πέρα από τις γνώσεις που είναι απαραίτητο να έχει η παιδαγωγός είναι ανάγκη να τη χαρακτηρίζουν και τα στοιχεία της παιδαγωγικής κλήσεως, που σημαίνει να αισθάνεται τον εαυτό της καλεσμένο, διαλεγμένο γι' αυτή την εργασία και ικανό να την εκπληρώσει.

Τα στοιχεία αυτά όπως τα διαχωρίζει ο Hubert είναι :

α) η αγάπη του παιδιού, δηλαδή η παιδαγωγός ν' αγαπά το παιδί για το παιδί και για το λόγο ότι είναι παιδί και για ο,τι κλείνει μέσα του.

β) η έννοια των αξιών. η παιδαγωγός πρέπει να πιστεύει απόλυτα σε αξίες όπως την κοινωνικότητα, ηθικότητα, στην αξία της συνειδήσεως, της προόδου, την ομορφιά, την αγάπη αφού άλλωστε και αντικείμενο της αγωγής είναι η βαθμιαία αποδοχή του συνόλου των αξιών απο το παιδί.

γ) η αίσθηση της αποστολής. αναφέρεται στην συνείδηση εκ μέρους της παιδαγωγού, της ευθύνης που αναλαμβάνει απέναντι στο παιδί, στην κοινωνία που της το εμπιστεύεται και απέναντι στην ανθρωπότητα που το διεκδικεί σαν ένα από τα μέλη της.

Η συνείδηση αυτής της ευθύνης δίνει και στην παιδαγωγική

λειτουργία ένα χαρακτήρα απόλυτης αντικειμενικότητας.

Τα στοιχεία λοιπόν αυτά της παιδαγωγικής κλήσεως σε συνδυασμό με τις γνώσεις και την πνευματική καλλιέργεια συνθέτουν τη δυναμική προσωπικότητα της παιδαγωγού που θα τη διακρίνει η εξουινάδα, η διορατικότητα στις ανάγκες και τη συμπεριφορά του παιδιού αλλά και η επιδεξιότητα στις σχέσεις μαζί τους.

Επομένως είναι δική της αρμοδιότητα και ευθύνη να δημιουργήσει ένα ευχάριστο συναισθηματικό κλίμα μέσα στο χώρο του παιδικού σταθμού, μία φιλική ατμόσφαιρα που θα χαρακτηρίζεται από την αμοιβαία παραδοχή και σεβασμό παιδαγωγού και παιδιών. Το ψυχολογικό κλίμα της ομάδας, η μέθοδος που χρησιμοποιεί, όσο και η συμπεριφορά της στις σχέσεις της με τα παιδιά, αποτελούν πρότυπα που τείνουν ν'ακολουθήσουν τα παιδιά στις σχέσεις μεταξύ τους. Άλλωστε η δημιουργία ενός τέτοιου κλίματος που είναι στενά συνδεδεμένο με τη σύνθεση της προσωπικότητας της παιδαγωγού ασκεί μεγάλη επίδραση στην παιδική συμπεριφορά και απόδοση μέσα στο προσχολικό χώρο, ιδιαίτερα στα πρώτα αυτά χρόνια της μάθησης.

Είναι αποδεδειγμένο ότι η προσωπικότητα της παιδαγωγού μπορεί να επηρεάσει την ατμόσφαιρα της προσχολικής ομάδας περισσότερο και από την ίδια τη μέθοδο που εφαρμόζει. Οι συναισθηματικές καταστάσεις επιδρούν στα παιδιά, που γίνονται κι αυτά ευαίσθητα.

Μία εριστική και νευρική παιδαγωγός δίνει το έναυσμα ν'αποκτήσουν τα παιδιά ορισμένα από τα ελαττώματά της. Η απογοητευμένη και άκεφη ενθαρρύνει αδιάφορα και αποθαρρυσμένα παιδιά. Κάθε τι που χαρακτηρίζει την παιδαγωγό μεταβιβάζεται

μερικά στη συμπεριφορά των παιδιών. Γι' αυτό και η σωστά αναπτυγμένη αίσθηση του χιούμορ προστατεύει την ψυχική υγεία των παιδιών και της παιδαγωγού και ταυτόχρονα αποτελεί αποτελεσματικό μέσο πειθαρχίας και δημιουργίας υγιούς ψυχικής διάθεσης. (Κυριαζοπούλου - Βαληνάκη, 1977).

Σχετικά με την προσωπικότητα της παιδαγωγού ο Kerschensteiner (Rene Hubert, 1959, σελ.774) διακρίνει τέσσερις τύπους παιδαγωγών, αντίστοιχους στις τέσσερις κύριες μεθόδους αγωγής:

α) τους ανήσυχους παιδαγωγούς που καθορίζουν όλη την πορεία της σκέψης και διαγωγής του παιδιού και δεν του δίνουν την παραμικρή πρωτοβουλία. Είναι τύποι διστακτικοί, δειλοί που απαγορεύουν στον εαυτό τους κάθε προσπάθεια που θα ξεφεύγει από το δρόμο της παραδόσεως.

β) τους αδιάφορους παιδαγωγούς που αφήνουν κάθε ελευθερία στο παιδί για την ανάπτυξη της προσωπικότητάς του και αδιαφορούν για το σχηματισμό ενός γενικού παιδαγωγικού συστήματος.

γ) τους ισορροπημένους παιδαγωγούς που είναι κάτι ανάμεσα στους ανήσυχους και τους αδιάφορους. Αυτοί γνωρίζουν να ισορροπούν την ελευθερία με τον καταναγκασμό, θέτουν πρότυπα στα παιδιά που τα καθοδηγούν και δεν απομακρύνονται από τους παιδαγωγικούς κανόνες. Είναι παιδαγωγοί καλοί, μέτρια συνειδητοί και χωρίς ευρύτητα πνεύματος.

δ) τους γεννημένους παιδαγωγούς που έχουν την αίσθηση της πρακτικής παιδαγωγικής και υποστηρίζουν την κατανόηση σε βάθος της ψυχής των μαθητών. Αυτοί διακρίνονται είτε για το κοινωνικό τους συναίσθημα είτε για την αγάπη προς τις

πνευματικές αξίες που θέλουν να τις ριζώσουν στην παιδική συνείδηση.

Είναι λοιπόν φανερό ότι ο κάθε παιδαγωγός λειτουργεί ανάλογα με την ιδιοσυγκρασία του, τις πεποιθήσεις του, το χαρακτήρα του και την ψυχική του ούσταση. Αυτό είναι εμφανές και στους παιδαγωγικούς τύπους που προαναφέρθηκαν αφού καθένας από αυτούς μαρτυρεί τις ιδιαιτερότητες της ιδιοσυγκρασίας του.

Για την παιδαγωγό όμως της προσχολικής αγωγής η ευθύνη είναι πολύ πιο μεγάλη αφού απευθύνεται σε παιδιά που τώρα κάνουν τα πρώτα βήματά τους στον εξωοικογενειακό χώρο. Γι' αυτό και το έργο της είναι δύσκολο και απαιτεί ποιότητα και ποικιλία.

Κατά το Symonds (Κυριαζοπούλου - Βαληνάκη, 1977, σελ.355) οι παράγοντες που παίζουν ρόλο στην επιτυχία του έργου της νηπιαγωγού είναι : α) κλίση για τη διδασκαλία β) προσωπική ασφάλεια, αυτοσεβασμός, αξιοπρέπεια, θάρρος γ) ικανότητα να ταυτίζει τον εαυτό της με τα παιδιά δ) η συναισθηματική σταθερότητα και ε) η απελευθέρωση από ανησυχίες.

Πιο συγκεκριμένα το έργο της παιδαγωγού στο χώρο της προσχολικής αγωγής και μάλιστα μέσα σ' ένα παιδικό σταθμό περιλαμβάνει τομείς ποικίλους που απαιτούν ευελιξία, ευχάριστη διάθεση και προσπάθεια.

Οι τομείς αυτοί στους οποίους επικεντρώνεται το παιδαγωγικό έργο αναφέρονται (Κυριαζοπούλου - Βαληνάκη, 1977, σελ.342) :

1) Στην άμεση και έμμεση καθοδήγηση των παιδιών Η παιδαγωγός πρέπει να καθοδηγεί είτε άμεσα είτε έμμεσα τα παιδιά ώστε αυτά να φτάσουν στο ανώτερο δυνατό σημείο της

ανάπτυξής τους.

Η άμεση καθοδήγηση συνίσταται στον καθορισμό εκ μέρους της παιδαγωγού των ορίων που μπορούν να φτάσουν τα νήπια στην επίλυση των παιδικών διαφορών και στην επίλυση των αποριών και ερωτημάτων που είναι τόσα πολλά σ' αυτή την ηλικία.

Η άμεση καθοδήγηση συνίσταται στη δημιουργία νέων ερεθισμάτων στα παιδιά μέσω ενός επιτυχημένου προγράμματος που σχεδιάζει η παιδαγωγός. Επίσης η έμμεση καθοδήγηση επιτυγχάνεται με την παροχή κατάλληλων υλικών για δημιουργία, τη διοργάνωση εκδρομών ανάλογων με τα παιδικά ενδιαφέροντα, την αποδοχή από μέρους της παιδαγωγού των δημιουργικών προσπαθειών του νηπίου και τέλος στη συνεχή παρακολούθηση της εξέλιξης των παιδιών και τη συνεργασία παιδαγωγού και γονέων όταν εμφανιστούν προβλήματα.

2) Στην προσπάθεια κατανόησης των νηπίων. Η παιδαγωγός καθοδηγούμενη από το αρχείο που κρατάει για κάθε παιδί και γνωρίζοντας ότι το κάθε παιδί λειτουργεί με το δικό του προσωπικό τρόπο, μαθαίνει να καταλαβαίνει τα παιδιά. Έτσι επιδιώκει να κατανοήσει τον τρόπο που το κάθε νήπιο συλλαμβάνει τις καταστάσεις και τα πράγματα, παρατηρεί κάθε στάδιο εξέλιξής του ή αντίστοιχα κάποια προβλήματα και τέλος προσπαθεί να γνωρίσει τη θέση και το ρόλο του στον οικογενειακό κύκλο.

3) Στην καλλιέργεια της διανοητικής ανάπτυξης των νηπίων. Η παιδαγωγός πέρα από τις γνώσεις για το στάδιο της προσχολικής ηλικίας πρέπει να κατέχει ένα ευρύ φάσμα γενικών γνώσεων όπως για τη βιολογία, τις τέχνες, τη μουσική, τις φυσικές επιστήμες κ.λ.π. έτσι ώστε να μπορεί να δίνει μία

απάντηση στα αναρίθμητα παιδικά ερωτήματα. Επίσης θα πρέπει να ενθαρρύνει τη σκέψη με τις πετυχημένες ερωτήσεις αλλά και ολόκληρος ο σχεδιασμός του προγράμματος να προσανατολίζεται σ' αυτό το σκοπό.

4) Στην ενθάρρυνση της συναισθηματικής εξέλιξης των νηπίων.

Τα νήπια φτάνοντας στο χώρο του παιδικού σταθμού κουβαλούν μαζί τους την άρνηση, τη δυσαρέσκεια, τον πόνο που αφήνει ο αποχωρισμός από τους γονείς, ακόμα και τη ντροπή, τη ζήλια και ένα αίσθημα ότι το καθένα βρίσκεται μόνο ανάμεσα σε πολλούς και παύει να είναι πιά το κέντρο του ενδιαφέροντος.

Παρόλο που η συμπεριφορά αυτή κρίνεται φυσιολογική, η παιδαγωγός καλείται να εξομαλύνει και να μειώσει την ένταση των φαινομένων αυτών αποκαθιστώντας τη συναισθηματική ισορροπία.

Ένα καλό βήμα είναι η αναζήτηση των αιτιών που προκαλούν αυτή τη συμπεριφορά. αν η παιδαγωγός βρει τις ρίζες των αιτιών σε βαθύτερα ψυχολογικά προβλήματα επιβάλλεται ν' αναζητήσει τη βοήθεια κάποιου ειδικού.

Εκείνο που πρέπει νά επιδιώξει κυρίως η παιδαγωγός είναι ν' αναπτύξει το νήπιο μεγαλύτερη ανεξαρτησία και ένα συναίσθημα ευθύνης που μπορεί να το βοηθήσει ψυχικά αλλά και να θέσει τις βάσεις για την πραγματική του ανεξαρτησία στην περίοδο της εφηβείας και μετέπειτα της ενηλικίωσης.

5) Στην προσπάθεια επίλυσης προβλημάτων κοινωνικής προσαρμογής.

Η ενθάρρυνση της κοινωνικής ανάπτυξης του νηπίου δεν πρέπει να είναι έργο μόνο της παιδαγωγού αλλά και κύριος

στόχος της λειτουργίας του παιδικού σταθμού. Τα νηπια που για πρώτη φορά εντάσσονται σε μία ευρύτερη κοινωνική ομάδα είναι ευνόητο να εμφανίζουν ορισμένα προβλήματα στην κοινωνική τους συμπεριφορά.

Η παιδαγωγός λοιπόν είναι υποχρεωμένη να κατευθύνει την κοινωνική συμπεριφορά του νηπίου ανάλογα με το επίπεδό του και να βοηθάει τα παιδιά να επιλύουν με όσο το δυνατό πιο ικανοποιητικό τρόπο τις συγκρούσεις.

Θα πρέπει να οργανώνει τις δραστηριότητες με τέτοιο τρόπο ώστε να τονώνουν τη διάθεση συνεργασίας και το αίσθημα της ομαδικότητας. Ταυτόχρονα η οργάνωση των ομάδων ανασχόλησης φέρνει το νήπιο σε επαφή και αποδοχή των όρων και περιορισμών καθώς και των κυρώσεων που απορρέουν κατά την ομαδική διεργασία.

Τέλος η δικαιοσύνη, η συνέπεια και η σταθερότητα σε συνδιασμό με την εμφανή εκδήλωση κατανόησης αποτελούν για την παιδαγωγό τα βασικότερα εφόδια για την εξέλιξη της κοινωνικής προσαρμογής των νηπίων.

6) Στην επιμέλεια για την ανάπτυξη των δημιουργικών δεξιοτήτων των παιδιών.

Η παιδαγωγός δεν θα πρέπει να παρατηρεί απλώς τα στάδια της εξέλιξης του παιδιού αλλά να βοηθά την ανάπτυξή του. Πρέπει να αποτελέσει τον οδηγό του παιδιού πετυχαίνοντας την ανάπτυξή του μέσω σωστά επιλεγμένων τεχνικών. Να ενθαρρύνει κάθε δημιουργική του προσπάθεια και να το καθοδηγεί κάθε φορά σε καινούργια μονοπάτια κατάκτησης σύμφωνα πάντα με το επίπεδο της ωριμότητάς του.

Ετσι όπως λέει και η Κυριαζοπούλου - Βαληνάκη " Η

νηπιαγωγός, που καταλαβαίνει πως μεγαλώνουν και πως μαθαίνουν τα παιδιά, ξέρει ότι το παιδί είναι εκείνο που θέτει τα πρότυπά του. Έχει την ευθύνη να δει ότι αυτά τα πρότυπα διαρκώς αλλάζουν, έτσι ώστε, καθώς το παιδί ωριμάζει, επιθυμεί πάρα πολύ να εκφράσει τον εαυτό του σε ολοένα και υψηλότερα επίπεδα, και γίνεται όλο και πιο ικανό για να το επιτύχει. Αλλά το πιο σπουδαίο είναι ότι το παιδί είναι εκείνο που πρέπει ν' ασκήσει κριτική, κάνοντας έτσι το πρώτο βήμα για την ανάπτυξή του " (1977, σελ.354).

7) Στη δημιουργία κατάλληλου κλίματος για μάθηση. Η παιδαγωγός είναι υποχρεωμένη να δημιουργήσει όλες εκείνες τις προϋποθέσεις για ουσιαστική δουλειά μέσα στο χώρο του παιδικού σταθμού. Η ποικιλία στις δραστηριότητες και η εναλλαγή κατά την εφαρμογή τους καθώς επίσης και η επιλογή των κατάλληλων υλικών είναι σημεία που προκαλούν το νήπιο να ενεργοποιηθεί. Αντίθετα αντικείμενα δύσκολα στο χειρισμό αποθαρρύνουν τη διάθεση για μάθηση και η επίμονη επανάληψη των ίδιων δραστηριοτήτων μειώνει το ενδιαφέρον και προκαλεί πλήξη και αδιαφορία.

Αλλά και όλο το περιβάλλον του παιδικού σταθμού επιδρά στην ανάγκη για μάθηση, από τη θέση των διαφόρων αντικειμένων έως την διάρθρωση των χώρων.

Τέλος ένα ευχάριστο κλίμα που συνιστάται και στην χαρούμενη διάθεση της παιδαγωγού και κατά συνέπεια των παιδιών ενθαρρύνει τη διατήρηση της ισορροπίας και αποτελεί τη βάση της αρμονικής ανάπτυξής τους.

Ένας ευχάριστος τόνος και μιλά αίσθηση χιούμορ καθώς και ένας τόνος ομιλίας σταθερός, χαμηλός που εμπνέει σεβασμό,

εμπιστοσύνη χωρίς υπερβολές δημιουργούν έντονα σημάδια αποδοτικότητας.

Αντίθετα μια εριστική ατμόσφαιρα που ενισχύεται από τον τόνο της φωνής της παιδαγωγού, μειώνει την προσοχή και τη συγκέντρωση και αποφέρει τα αντίθετα της αποδοτικότητας αποτελέσματα.

8) Στη συνεργασία με συναδέλφους παιδαγωγούς και άλλους ειδικούς.

Για μιά πιο ολοκληρωμένη δουλειά η παιδαγωγός, είναι ευνόητο αλλά και αξιόπαινο, να ζητήσει και τη συμβουλή άλλων συναδέλφων της για τη βελτίωση του προγράμματος που εφαρμόζεται ή για την ανανέωσή του ή ακόμη για καταστάσεις στην αγωγή των παιδιών που απαιτούν και μιά δεύτερη γνώμη. Μέσα από αυτή τη συνεργασία ο καθένας προσφέρει τις ειδικές του γνώσεις και τις ιδιαίτερες ικανότητές του, γεγονός που είναι πολύ θετικό για τη λειτουργία κάθε προσχολικού ιδρύματος.

Επιπλέον είναι αναγκαία η συνεργασία της παιδαγωγού με τον παιδίατρο για την παρακολούθηση της υγείας και σωματικής ευρωστίας των παιδιών, με τον κοινωνικό λειτουργό για την επίτευξη της συνεργασίας της οικογένειας του παιδιού αφού ο κοινωνικός λειτουργός είναι ο συνδετικός κρίκος μεταξύ της οικογένειας και του παιδικού σταθμού και τέλος με τον παιδοψυχολόγο για την εξισορρόπηση της ψυχικής υγείας των παιδιών και την επέμβαση του όταν μιά συμπεριφορά έχει βαθύτερα ψυχολογικά αίτια.

Ταυτόχρονα θα πρέπει να είναι συνεχής η συνεργασία της με την οικογένεια του κάθε παιδιού και να προσανατολίζεται στην

κοινή προσπάθεια για τη δημιουργία ενός καλύτερου περιβάλλοντος για το νήπιο που θα θέσει τις βάσεις για την ομαλή μετάβασή του στα επόμενα στάδια ανάπτυξής του.

Μέσα από την παρουσίαση όλων αυτών των τομέων αποδεικνύεται ότι το έργο της παιδαγωγού καλύπτει και πρέπει να καλύπτει όλες τις ανάγκες των παιδιών της προσχολικής ηλικίας αλλά και όλους τους τομείς της ανάπτυξής τους (σωματικό, νοητικό, συναισθηματικό, κοινωνικό κ.λ.π.)

Θα πρέπει το έργο της να βασίζεται στην υλοποίηση των βασικών σκοπών και στόχων της λειτουργίας του παιδικού σταθμού καλύπτοντας τομείς κοινωνικότητας, συναισθηματικής εξέλιξης, ανάπτυξης της αισθητικής και καλλιέργειας των πνευματικών και δημιουργικών ικανοτήτων των παιδιών.

Η αποδοτικότητα της δε θα πρέπει ν'αξιολογείται από την ποσότητα της ύλης που μεταδίδει στα παιδιά αλλά από την επιδεξιότητά της να μετατρέπει την ύλη του προγράμματος σε δημιουργικές ενασχολήσεις πετυχαίνοντας τη συμμετοχή και συνεργασία τους.

Γιατί μόνο έτσι θα επιτύχει να κάνει αισθητή τη δική της προσφορά ετοιμάζοντας πολίτες ικανούς ν'ανταποκριθούν στις συνθήκες της ζωής. Και ταυτόχρονα μέσα από όλη αυτή την εμπειρία της δουλειάς πετυχαίνει να διατηρεί την ευλυγισία και τη φρεσκάδα του πνεύματός της αποκτώντας εμπειρίες που την κάνουν ικανή να εφαρμόζει αυτοκριτική και να βελτιώνεται συνεχώς στο ρόλο της για την επιτυχία του γενικού και των ειδικών σκοπών της αγωγής.

ΠΑΙΔΑΓΩΓΙΚΕΣ ΣΤΑΣΕΙΣ

ΑΡΝΗΤΙΚΕΣ

Απόρριψη.
Αυθαίρετη επιβολή.
Χρήση βίας.
Δωροδοκίες.
Απειλές ανοικτές.
Απειλές καλυμμένες.
Συγκινησιακοί εκβιασμοί.
Απόσπαση υποσχέσεων.
Αστάθεια.
Διαμφισβήτηση.
Ειρωνεία.
Επιθετικότητα.
Ψευδολογίες.
Υπερπροστασία-Παραχάϊδεμα.
Οίκτος.
Τελειοκρατικοί στόχοι.
Συγκρίσεις με άλλα πρότυπα.
Καλλιέργειες ενοχών.
Αμφιταλάντευση.
Δυσπιστία προς τη ζωή και τους ανθρώπους.

ΘΕΤΙΚΕΣ

Παραδοχή του παιδιού.
Ενθάρρυνση.
Σεβασμός.
Αυτενέργεια.
Πειραματισμός.
Φυσικές συνέπειες.
Συμμετοχή στα κοινά.
Καλλιέργεια της ταύτισης με τους άλλους.
Καλλιέργεια της μοναδικότητας.
Καλλιέργεια ευθύνης για τα κοινά.
Καλλιέργεια κοινωνικού ενδιαφέροντος.
Κοινωνικοποίηση.
Αγάπη για το παιδί.
Ελπίδα για το παιδί.
Πίστη στο παιδί.
Σταθερότητα.
Λισιοδοξία για ζωή.

Α. Οι "Κοινωνικοί Συνεργάτες" στο έργο του Παιδικού Σταθμού

1. Εισαγωγή.

Επειδή όπως αναφέρθηκε ο σκοπός της μελέτης αυτής είναι η περιγραφή του θεσμού των προσχολικών ιδρυμάτων, είναι πολύ σημαντικό, διευρύνοντας τα όρια λειτουργίας τους, να εξετάσουμε τον ρόλο κάποιων πολύ καθοριστικών παραγόντων, όπως της οικογένειας και της κοινότητας που μπορούν να διαδραματίσουν, σαν κοινωνικοί συνεργάτες αλλά και καθοριστικοί συντελεστές στο έργο των παιδικών σταθμών.

Ολοκληρώνοντας έτσι το ευρύ πλαίσιο μέσα στο οποίο λειτουργεί ο κάθε σταθμός αλλά και δίνοντας νέες διαστάσεις στην εμπλοκή του με τους παραπάνω παράγοντες.

Εκκινώντας λοιπόν θα μπορούσε να ειπωθεί ότι η αγωγή όπως ορίστηκε από τον Brezinka (1989, σελ.53) "είναι τα σκόπιμα και προγραμματισμένα μέτρα οι σκόπιμες πράξεις μέσω των οποίων οι ηλικιωμένοι προσπαθούν να υπεισέλθουν στη δημιουργία της παιδικής ύπαρξης, με σκοπό να υποστηρίξουν τις μαθησιακές ικανότητες ή να τις ενεργοποιήσουν. Αυτές κατευθύνουν το παιδί σε κλίσεις και τρόπους συμπεριφοράς που θεωρούνται από τους γονείς ως επιθυμητοί."

Επειδή η αγωγή αφορά την συνολική θεώρηση της κοινωνικής ζωής, την εκμάθηση πολιτισμικών προτύπων, πολιτιστικής σκέψης, την μάθηση της ηθικής τάξης μιάς κοινωνίας, με άλλα λόγια την κουλτούρα, τον πολιτισμό δεν μπορεί να επαφίεται στην τύχη. Διαμέσου λοιπόν των μορφωτικών θεσμών που θεσμοθετεί κάθε προηγμένη κοινωνία τον ειδικό ρόλο των "εκμορφωτών", τον παίζουν οι εκπαιδευτικοί (νηπιαγωγοί, δασκάλοι, καθηγητές).

Υπάρχει ένας επαγγελματικός ρόλος, ένα σύστημα υπόδειξης (μεθοδικότητας και διδακτικής) και ένας προγραμματισμός. Σε αντίθεση με μιά πρωτόγονη κοινωνία όπου υπήρχε η άτυπη εκπαίδευση όπου η αγωγή δηλαδή βρισκόταν στα πλαίσια μιάς γενικότερης θεώρησης ρόλων (π.χ. ο ρόλος της μητέρας) και η εκπαιδευτική πράξη ρυθμιζόταν ιδιαίτερα από τα ήθη και τα έθιμα. (Σ.Χουάιτ - Μ.Νοτκιν- Χουάιτ, 1981).

Αναφερόμενοι ιδιαίτερα όμως στην προσχολική ηλικία η συνύπαρξη, η συμμετοχή ορισμένων ατόμων ή φορέων, είναι η απαραίτητη προϋπόθεση για τη σωστή εκπαίδευση και κοινωνική ένταξη του νηπίου.

Γι' αυτό και όταν λέμε "κοινωνικοί συνεργάτες" (*partenaires sociaux*) εννοούμε άτομα ή φορείς που η δράση τους αφορά έμμεσα ή άμεσα την λειτουργία των εκπαιδευτικών ιδρυμάτων.

Αυτοί είναι οι γονείς, οι σύλλογοι, τα σωματεία των εκπαιδευτικών και άλλων εργαζομένων, διοικητικό και βοηθητικό προσωπικό, συνικιακοί σύμβουλοι, επιθεωρητές, τοπικά παιδιατρικά κέντρα, πολιτιστικοί σύλλογοι. (Ν. Παπαπροκοπίου, 1989, σελ.66).

Βασικός στόχος κάθε ιδρύματος είναι η ομαλή μετάβαση (*continuite*) από την πρώτη παιδαγωγική κοινότητα -την οικογένεια- σε μιά δεύτερη ευρύτερη με ομαδικά χαρακτηριστικά και απαιτήσεις σύμφωνα με το "κοινό καλό", το συμφέρον του συνόλου. Επίσης η παιδαγωγική οικογένεια με την εναρμονισμένη συμπεριφορά γονιών και εκπαιδευτικών. Αυτά βέβαια προϋποθέτουν μια αλληλοενημέρωση και εκ μέρους των γονιών προς τους εκπαιδευτικούς για την συμπεριφορά των παιδιών (μεσα στην

οικογένεια, συνήθειες, σχέσεις μ'άλλα άτομα) αλλά και εκ μέρους των παιδαγωγών, ενημέρωση για τους στόχους, τις αρχές και τα προγράμματα του ιδρύματος.

Με τον τρόπο αυτό εξασφαλίζεται συγχρόνως ο συνεχής έλεγχος, οι αλλαγές προγραμμάτων ώστε ν'ανταποκρίνονται στις ανάγκες του πληθυσμού αναφοράς. Γι'αυτό και οι παιδικοί σταθμοί χαρακτηρίζονται και ως "ανοιχτά" ιδρύματα, εξαιτίας της ευελιξίας, της επικοινωνίας με τους συνεργάτες, τον σεβασμό των διαφορών, συζήτηση αιτημάτων και παρεμβάσεων. (Ν. Παπαπροκοπίου, 1989).

Επίσης πολύ βασικό στοιχείο είναι η αντισταθμική πολιτική που εφαρμόζεται με σκοπό την εξισορρόπηση ανισοτήτων για το δικαίωμα του κάθε παιδιού για ίσες ευκαιρίες στη ζωή.

Η εκπροσώπηση όλων αυτών των φορέων αποτελεί σημαντικό στοιχείο για τη διευθέτηση των προβλημάτων όπως την πραγματική εκτίμηση αναγκών, το σεβασμό ιδιαίτερων χαρακτηριστικών των κοινωνικών ομάδων κ.λ.π. Η αλληλεπίδραση που υπάρχει μεταξύ των συνεργατών, η ταύτιση προσδοκιών, είναι γενικά ένας ρόλος που συμβάλλει σημαντικά στην βελτίωση της εκπαίδευσης των παιδιών.

2. Η έννοια της Ο ι κ ο γ έ ν ε ι α ς

" Αν θέλουμε να διαμορφώσουμε υπεύθυνους πολίτες, πρέπει να ξεκινήσουμε από το σπίτι μας μεγαλώνοντας υπεύθυνα παιδιά ", έγραψε ο Ντον Ντιγκμέγιερ (1980, σελ.13).

Η οικογένεια αποτελεί μιá μορφωσιό δύναμη όπου το παιδί μαθαίνει έννοιες, αξίες, πεποιθήσεις, τρόπους συμπεριφοράς,

ηθικούς κανόνες, συνήθειες, ήθη και έθιμα. Ένας πυρήνας ο οποίος διαδραματίζει καθοριστικό χαρακτήρα στη διαμόρφωση της προσωπικότητας του παιδιού. (Γ.Κατέβας, 1987).

Σύμφωνα με τον William Goode (1976, σελ. 37) " Η οικογένεια είναι ο μοναδικός θεσμός ο οποίος είναι εμπιστευμένος με την αποστολή, ένα βιολογικό οργανισμό να τον μεταβάλλει σε ανθρώπινο ον. Τη στιγμή κατά την οποία άλλα ιδρύματα αρχίζουν να διαμορφώνουν το άτομο κατά ένα σημαντικό τρόπο η οικογένεια έχει ήδη τελειώσει ένα μεγάλο μέρος αυτής της διαδικασίας ενόσω αυτή δίδαξε στο άτομο τη γλώσσα και την ανάλυση πολλών κοινωνικών ρόλων."

Σαν κοινωνικοπολιτιστικός φορέας συμβάλλει αποφασιστικά στην ένταξη του παιδιού στο κοινωνικό σύστημα και διαμορφώνει την κοινωνικοπολιτιστική του ταυτότητα.

Κατά το Goode, (1976, σελ.43), αυτή σχηματίζει την πρώτη μικρή κοινωνική ομάδα με την οποία το παιδί έρχεται σ'επαφή και προσφέρει πολλές δυνατότητες για τη διευκόλυνση της κοινωνικοποίησής του.

Κανένας παιδαγωγός, ψυχολόγος ή άλλος επιστήμονας δε μπορεί να δώσει μια συγκεκριμένη τεχνική ανατροφής παιδιών σύμφωνα με την οποία οι γονείς θα μπορούσαν να μεγαλώσουν σωστά τα παιδιά τους. Σύμφωνα με μελέτες όμως που έχουν γίνει, ο Ιωάν. Παρασκευόπουλος, (1985, τόμος 2), υποστηρίζει ότι υπάρχουν δύο ειδών παράγοντες που συντελούν στην ψυχοδυναμική κάθε οικογένειας :

1) οι κοινωνιολογικοί παράγοντες με στοιχεία όπως : α) η σύνθεση της οικογένειας που αναφέρεται στον αριθμό των μελών και στις διαφοροποιήσεις που υπάρχουν μεταξύ ολιγομελών και

πολυμελών οικογενειών β) ο αστερισμός της οικογένειας που αφορά τη σειρά γεννήσεων των παιδιών και τις συνέπειες που προέρχονται από αυτή στη διαμόρφωση του χαρακτήρα γ) το μορφωτικό - οικονομικό επίπεδο της οικογένειας. Εδώ έχουμε το λεγόμενο "φαύλο κύκλο πενίας" όπου η φτώχεια επιφέρει συνέπειες αρχίζοντας από την κακή διατροφή μέχρι την σχολική αποτυχία, ελλιπή επαγγελματική κατάρτηση και ανεργία.

2) Οι ψυχολογικοί παράγοντες όπου συμπεριλαμβάνονται : η προσωπικότητα των γονέων, η συμπεριφορά αυτών και οι ενδοοικογενειακές σχέσεις.

Η Ελίζαμπεθ Τζέηνγουαίη (1989, σελ. 43) υποστηρίζει τα εξής : "...τα παιδιά έχουν πραγματική ανάγκη να ανατραφούν σ'ένα ζεστό και οικείο περιβάλλον. Έχουν ανάγκη από αγάπη, σταθερότητα, συνεπή και σαφή φροντίδα καθώς και μόνιμες σχέσεις με ανθρώπους που ενδιαφέρονται αρκετά γι'αυτά για να τα φροντίζουν με ζεστασιά, χαρά και υπομονή."

Οι λειτουργίες που επιτελεί μια οικογένεια είναι πολλές και αφορούν τη σωματική ανάπτυξη του παιδιού, τη γνωστική, τη συναισθηματική, την αισθητική αλλά και την κοινωνική.

Αναφέροντάς τις θα μπορούσαμε να τις κατονομάσουμε, σύμφωνα με τον Γ. Μοριχοβίτη (1982, σελ.52) ως εξής : α) αναπαραγωγή (Reproduktion) β) κοινωνική τοποθέτηση (soziale Platzierung), γ) κοινωνικοποίηση (socialisation) δ) βιολογική διατήρηση του ατόμου ε) (συγκινησιακή και οικονομική διατήρηση του ατόμου (emotionale und wirtschaftliche Erhaltung des Individuums) στ) λειτουργίες νοικοκυριού (κοινής ζωής και κοινών αναγκών) και ελεύθερου χρόνου (Haushalts und Freizeitfunktionen) και ζ) οικογενειακή λειτουργία της

εντασιακής ισορρόπησης (Familiale Spannung sangleichsfunktion).

Η εκβιομηχάνιση της κοινωνίας είχε σαν αποτέλεσμα ριζικές μεταβολές τόσο στην δομή όσο και στην λειτουργικότητα της οικογένειας. Από την εκτεταμένη στην πυρηνική και από την πατριαρχική στην συντροφική (Ζακ Σαμπράν, 1982). Οι συνέπειες επηρέασαν κατά πολύ τις λειτουργίες, ορισμένες από τις οποίες αναγκάστηκε να παραδώσει η οικογένεια, εν μέρει ή εξολοκλήρου σ' άλλους φορείς, όπως : καθήκοντα πρόνοιας και περίθαλψης, κοινωνικοποίησης, λειτουργία οργάνωσης του ελεύθερου χρόνου. (Α. Clarke - Stewart, 1988).

Πέρα όμως από τον λειτουργικό αυτό μερισμό η σημερινή οικογένεια και ειδικότερα, η ελληνική, κατορθώνει να ανταπεξέρχεται στις κρίσεις της εποχής μας σε αντίθεση με ότι συμβαίνει σε κάποιες άλλες χώρες βιομηχανικά προηγμένες με πρώτες τις Σκανδιναβικές. Αυτό σύμφωνα με τον Κ. Σταματίου (1977) οφείλεται "στην ασφαλιστική δικλείδα της σχετικά πρόσφατης αγροτικής καταγωγής της, στην ελληνίδα μητέρα με τα εξαιρετικά χαρίσματα και την ισχυρή προσωπικότητα και χάρη στην συγκατοίκηση των παππούδων όταν υπάρχουν, που επιτρέπουν την αναβίωση των αρχέτυπων δεσμών."

Γενικότερα το οικογενειακό περιβάλλον παρέχει στο παιδί ασφάλεια, περίθαλψη, προφύλαξη από συναισθηματική απομόνωση και βοήθεια σε αντίξοες περιστάσεις και μεταδίδει σ' αυτό αξίες, κανόνες και τρόπους συμπεριφοράς. Μέσα σ' αυτό το περιβάλλον αποκτά πλούσιες γλωσσικές εμπειρίες και επηρεάζονται σε μεγάλο βαθμό οι ιδέες και η συμπεριφορά του. Καλλιεργούνται οι κοινωνικές αρετές της αγάπης, της

αλληλεγγύης, του σεβασμού, της ευγένειας και της καλής συμπεριφοράς και δημιουργούνται στενοί δεσμοί μεταξύ των μελών με αμοιβαία αλληλεξάρτηση και αλληλεπίδραση ώστε να μην αποτελεί υπερβολή ότι η οικογένεια είναι σχολείο αφομίωσης και εστία διάπλασης της ηθικής προσωπικότητας του παιδιού. (Γ.Μοριχαβίτης, 1982).

Από την άλλη η διαπαιδαγώγηση μέσα στο οικογενειακό κλίμα πρέπει να είναι συνολική αρμονική αλλά και προσωπική, αφού κάθε παιδί είναι μια μοναδική και ανεπανάληπτη οντότητα. Συγκεκριμένα ο Ν.Ντιγκμέγιερ στο βιβλίο του "Σχολείο για γονείς" (1980) αναφέρει ότι στις σχέσεις μεταξύ παιδιού-γονέων υπάρχουν πολλές σταθερές προϋποθέσεις που βοηθούν στη δημιουργία ενός θετικού και δημιουργικού κλίματος α) ο αμοιβαίος σεβασμός β) χρόνος για ψυχαγωγία γ) ενθάρρυνση και δ) το μήνυμα αγάπης. Εξίσου σημαντικά είναι η στάση και η συμπεριφορά των γονιών προς τον εαυτό τους.

Η οικογένεια λοιπόν αποτελεί μια νησίδα αποδοχής και αγάπης καθώς επίσης παίζει και το ρόλο του "μητη" στις κοινωνικές διαδικασίες μέσα από τις οποίες το παιδί εντάσσεται σε μια ευρύτερη κοινωνική ομάδα σύμφωνα με αξίες, ηθικούς κανόνες και πρότυπα συμπεριφοράς που τα ενστερνίστηκε μέσα από την οικογένειά του.

"Ακόμη η αντίληψη για την εικόνα του κόσμου καθώς επίσης και η τοποθέτηση του ατόμου απέναντι στα διάφορα κοινωνικά προβλήματα, είναι το αποτέλεσμα μιάς μακράς ειδικοταξικής κοινωνικοποιητικής διαδικασίας της οποίας το αρχικό και ουσιαστικότερο μέρος λαμβάνει χώρα μέσα στην οικογένεια", τονίζει ο Δ. Τσαρδάκης (1987, σελ.37).

Το παιδί που νιώθει αποδεκτό, που νιώθει ότι το σέβονται και το εκτιμούν και ότι είναι χρήσιμο, αναπτύσσει αισθήματα επάρκειας για τη συμπεριφορά του. Αναλαμβάνει ευθύνες ενδιαφέρεται να συνεργάζεται και νιώθει ότι ανήκει κάπου, αποτελεί μέλος μιας ομάδας, μιας κοινότητας. Η συνεργασία και η συνεισφορά προς την ομάδα υποκινούν συναισθήματα χρησιμότητας και αυτά με τη σειρά τους προάγουν μια πιο "κοινωνική" και ανθρωπιστική συμπεριφορά χωρίς προσωπικά κίνητρα. Μια σημαντική άποψη που υποστηρίζουν στο βιβλίο τους "Το υπεύθυνο παιδί και πώς το μεγαλώνουμε", ο Ντιγκρέγιερ Γκ. ΜακΚαιη (1980).

Η εκμάθηση της υπευθυνότητας δεν είναι κάτι που διδάσκεται εύκολα γιατί το παιδί μέσα από τον ζήλο που το διακατέχει, την αυτονομία που το διακρίνει, δεν οριοθετεί, δεν βάζει ηθικούς φραγμούς, γι' αυτό και οι επεμβάσεις των γονέων γίνονται αναπόφευκτες. Η εκούσια υπακοή σ' ορισμένους κανόνες που είναι αποτέλεσμα του αξιολοκρατικού συστήματος της κοινωνικής συνείδησης, πρέπει να διδάσκεται. Γεγονός που δύσκολα πραγματοποιείται μιά και μπερδεύονται έννοιες όπως : τιμωρία, πειθαρχία, αμοιβή κ.λ.π.

Η στέρηση όμως μιάς αναμενόμενης ικανοποίησης αξίζει πάντα περισσότερο από οποιαδήποτε τιμωρία. Με τον τρόπο αυτόν αποφεύγουμε κάθε μορφή ακρότητας: και της ανεξέλεκτης συμπεριφοράς και της κακοποίησης, που λειτουργεί τάχα ως ποινή τιμωρίας παραπτωμάτων.

Αλλωστε το παιδί πρέπει να γνωρίζει ότι πέρα από κάθε επιβολή κυρώσεων, ότι η στοργή και η αγάπη των γονιών μένει αναλλοίωτη και ακλόνητη. Έτσι το παιδί μαθαίνει ότι ο κόσμος -

η πραγματικότητα της ζωής- θα του φέρει άλλοτε ικανοποιήσεις και άλλοτε στερήσεις, χωρίς να πάψει αυτός ο κόσμος να είναι καλός. Αυτές τις απόψεις υποστηρίζουν ο Pr.Pierre Mozziconacci και η Dr. Alice Doumic - Girard (1986).

Φυσικά δεν υπάρχει διανοητική διαπαιδαγώγηση χωρίς λάθη. Το πιο σημαντικό όμως είναι να συμβάλλει κανείς στο να γίνουν τα παιδιά πιο ευτυχισμένοι άνθρωποι και αυτό επιτυγχάνεται με τη δημιουργία θετικών και ευχάριστων βιωμάτων. "Ακόμα και η καλύτερη θεωρία δεν μπορεί να αντικαταστήσει μια ζωή γεμάτη αγάπη. Αλλά οι δυνάμεις του συναισθήματος γίνονται αποτελεσματικές, όταν συμπληρώνονται με την γνώση και την συγκεκριμένη πρακτική", όπως έγραψε ο Δρ Εμπερλάν στο βιβλίο του "Φοβίες και άγχη στα παιδιά" (1985, σελ.14).

3. Ο ρόλος της οικογένειας στο έργο του παιδικού σταθμού.

Ο σκοπός της οικογένειας είναι να καταστήσει, μέσα από την λειτουργία της κοινωνικοποίησης, τον άνθρωπο ικανό να ζήσει και να λειτουργήσει στα πλαίσια των πολιτιστικών, κοινωνικών και οικονομικών προϋποθέσεων της κοινωνίας που ανήκει, όπως υποστηρίζει ο Γ.Μοριχοβίτης (1982, σελ.79).

Όπως ήδη έχουμε προαναφέρει η λειτουργία αυτή της οικογένειας είναι μερική μιá και από τα τρία του χρόνια το παιδί εντάσσεται σ'ένα διαφορετικό χώρο από αυτόν της οικογένειας, τον χώρο του παιδικού σταθμού.

Ο χώρος αυτός δεν είναι μόνο ένα κέντρο αφιερωμένο στην υπηρεσία των παιδιών αλλά έχει την υποχρέωση να προσφέρει στους γονείς δυνατότητες για συνεργασία στα θέματα που αφορούν

την εκπαίδευση των παιδιών τους ώστε να μπορέσουν με γόνιμη συνεργασία να συνειδητοποιήσουν τις υπευθυνότητές τους και να τις αναλάβουν. Αλλωστε οι γονείς είναι αναντικατάστατοι εκπαιδευτές γι' αυτό και ο παιδικός σταθμός συμπληρώνει το εκπαιδευτικό έργο της οικογένειας, κατανοώντας πόσο σημαντική είναι αυτή η "ενότητα εργασίας" για το παιδί (Γ.Κατέβας, 1987). Μέσα από αυτήν την σύμπνοια το παιδί βρίσκει την ισορροπία του και αισθάνεται ασφαλές με την επαφή και την συνοχή που κυριαρχεί στη σχέση δύο πολύ σημαντικών παραγόντων, τον παιδαγωγό και τους γονείς του, οι οποίοι από το παιδί θεωρούνται και "αυθεντίες". Ο δεσμός που δημιουργείται μεταξύ αυτών των δύο συνεργατών εξασφαλίζουν στο παιδί μια στοργική ζωή χωρίς πλήγματα.

Μια συνομιλία με τους γονείς για το παιδί βοηθάει την παιδαγωγό να ξεχωρίσει από το σύνολο ένα "άτομο", την εμποδίζει από καταχρηστικές γενικότητες, την βοηθάει να ανακαλύψει την ιδιαίτερη φυσιολογία του κάθε παιδιού. Οι πληροφορίες για τη συμπεριφορά του παιδιού στο σπίτι και η σύγκριση με αυτή στον παιδικό σταθμό, πλουτίζουν τις γνώσεις της για το νήπιο.

Με την βοήθεια των παιδαγωγών, οι γονείς μπορούν να μάθουν να παρατηρούν τα παιδιά, όταν εργάζονται, όταν παίζουν, να γίνουν ικανοί να αναλύουν τις παρατηρήσεις τους ώστε να ανακαλύψουν τις ατομικές δυνατότητες και τις κλίσεις του παιδιού. Η αγωγή είναι μια διαρκής αλληλεπίδραση ώριμων ατόμων πάνω σ' ένα ανώριμο άτομο (Χελμουτ Θέντ, 1989). Και αντίστοιχα όμως καθώς οι γονείς μεταδίδουν διάφορες γνώσεις και συνήθειες στα παιδιά, δέχονται και οι ίδιοι επιρροές από τη συμπεριφορά

και τις πράξεις των παιδιών τους.

Όταν αυτά συζητούνται με την παιδαγωγό οι γονείς κατανοούν την αμφίδρομη αυτή σχέση ερμηνεύουν και αναλύουν πολλά στοιχεία και καταστάσεις.

Πολλές φορές μπορεί να υπάρξει μία διαφοροποίηση μεταξύ παιδικού σταθμού και γονιών σε θέματα όπως η πειθαρχία, η ατομική ελευθερία κ.ά. Η διαφορετική στάση φέρνει σε σύγχυση το παιδί που δεν μπορεί να κρίνει πιά είναι το πιο σωστό, η παιδαγωγική αγωγή ή η γονεϊκή συμπεριφορά.

Η φιλική σχέση που πρέπει να καλλιεργείται μεταξύ παιδαγωγού και γονέων έχει σαν αποτέλεσμα την εύκολη και την καλή προσαρμογή του παιδιού στον χώρο του παιδικού σταθμού και την προετοιμασία του για την συμμετοχή του σε πιο σύνθετες εκπαιδευτικές διαδικασίες, όπως του δημοτικού σχολείου.

Σύμφωνα με έρευνες που έχουν γίνει στην Γαλλία (Pacut Breton, 1981) η έλλειψη επαφής βαραίνει και τις δύο πλευρές. Οι γονείς χαρακτηρίζονται από "αδιάφοροι" ή ως "άτομα με προβλήματα", σύμφωνα με συνεντεύξεις των παιδαγωγών.

Οι γονείς αυτοί που χαρακτηρίζονται ως "αδιάφοροι" (αφορούν κυρίως μη προνομιούχα στρώματα) από την μιά μεριά δεν κατανοούν τον ρόλο που μπορεί να διαδραματίσουν στην εκπαιδευτική διαδικασία, από την άλλη μπορεί να υποτιμούν τον εαυτό τους και τις δυνατότητες των παιδιών τους. Σύμφωνα όμως με δικές τους συνεντεύξεις, ενδιαφέρονται για την μόρφωση και την σχολική επιτυχία των παιδιών τους.

Υπάρχουν και οι γονείς που βρίσκουν λύσεις "εκτός νηπιαγωγείου" για να καλύψουν κενά ή να ενδυναμώσουν την εκπαιδευτική προσπάθεια των παιδαγωγών είτε με ιδιαίτερα

μαθήματα είτε με παιδαγωγικά παιχνίδια κ.ά. (αφορούν υψηλόμισθους, στελέχοι κ.λ.π.).

Υπάρχουν βέβαια και οι γονείς που συνεργάζονται με τους παιδαγωγούς, χωρίς αμφισβητήσεις και με ενεργή συμμετοχή στην μαθησιακή διαδικασία.

Από την άλλη μεριά όμως και οι παιδαγωγοί (σύμφωνα με τις δικές τους συνεντεύξεις) συνεργάζονται κυρίως με γονείς που έχουν τις ίδιες παιδαγωγικές αντιλήψεις (μεσαία διανοουμενίστικα στρώματα) καθώς και εκείνους που συμμετέχουν ενεργά στη ζωή του σταθμού (μισθωτοί και μερικοί εργάτες).

Στην Ελλάδα, κατά την Ν. Παπαπροκοπίου (1989, σελ.67), η αντιπαλότητα μεταξύ γονέων προσδιορίζεται σε δύο αιτίες : οι διαφορετικές παιδαγωγικές αντιλήψεις και η "πολιτική" που ακολουθεί το πλαίσιο.

Δηλαδή κατά πόσο αποτελεί έναν παραδοσιακό κλειστό χώρο όπου τους ρόλους κατέχουν μόνο οι παιδαγωγοί ενώ οι γονείς δεν θεωρούνται συνεργάτες αλλά περισσότερο εμπόδιο το οποίο παρακωλύει την λειτουργία του ιδρύματος.

Αντίθετα οι παιδικοί σταθμοί που αναγνωρίζουν και σέβονται τη γονεϊκή παρουσία, έχουν και υψηλό ποσοστό συμμετοχής, προχωρώντας σε μία ποιοτική και διαπροσωπική σχέση μεταξύ γονέων και παιδαγωγών.

"Οι σταθμοί αυτοί είναι οι μόνοι που μπόρεσαν να επιλύσουν συγκρούσεις και να προβούν σε μορφές οργάνωσης ολότελα πρωτόγνωρες για τον ελληνικό χώρο (οργάνωση υποδοχής, διοργάνωση εορτών, διοργάνωση ύπνου και φαγητού κ.λ.π.), τονίζει η Ν. Παπαπροκοπίου (1989, σελ.69).

Οι σύλλογοι γονέων μπορούν να αποτελέσουν έναν

μεταρρυθμιστικό φορέα που θα έχει σαν σκοπό την καλύτερη δυνατή εκπαίδευση των νηπίων. Με γνώμονα λοιπόν το συμφέρον των παιδιών με την εμπειρία, τις γνώσεις και τις τεχνικές της σύγχρονης παιδαγωγικής, οι εκπαιδευτές είναι πολύτιμοι αρωγοί και συνεργάτες, που έχουν "παιδευτεί", για να υπηρετούν τον παραπάνω σκοπό.

Οι μορφές συνεργασίας δεν πρέπει να περιορίζονται μόνο όταν προκύπτουν κάποια ειδικά σχολικά προβλήματα (αντικοινωνική συμπεριφορά, μαθησιακά προβλήματα, προβλήματα υγείας) (Δαράκη - Χατζηκωνσταντίνου, 1981). Ένα ολοκληρωμένο και οργανωμένο πρόγραμμα συνεργασίας περιλαμβάνει όλες τις οικογένειες ανεξάρτητα κοινωνικής και οικονομικής προέλευσης, με σκοπό την βελτίωση αγωγής μέσα στον σταθμό και την οικογένεια σύμφωνα με την Κυριαζοπούλου - Βυληνάκη (1977).

Έτσι μπορούν να γίνονται φιλικές διαλέξεις, όπου θα συζητούνται προβληματισμοί ή παρατηρήσεις των γονέων,

συγκεντρώσεις μικρών ομάδων γονέων, νηπιαγωγών, κοινωνικών λειτουργών, όπου θα δημιουργείται σύνδεσμος μεταξύ των γονέων και δίνεται σ'όλους η ευκαιρία να εκφράσουν την γνώμη τους και να γνωρίσουν την γνώμη των άλλων.

Επίσης διαλέξεις από ειδικούς επιστήμονες, ψυχολόγους, γιατρούς, κοινωνικούς λειτουργούς δίνοντας την ευκαιρία στους γονείς για συζήτηση. Η προβολή ταινιών με θέμα την παιδαγωγική αγωγή ή άλλα γενικότερα προβλήματα θα μπορούσαν να αποτελούν ένα αρχικό ερέθισμα προβληματισμού και συζήτησης.

Η άμεση συμμετοχή των γονέων σε διοργανώσεις εορτών, σε επισκέψεις σε διάφορα άλλα εκπαιδευτικά πλαίσια, η προσφορά τους για την αγορά υλικοτεχνικού υλικού κ.λ.π. Όλα αυτά μπορεί

να αποβούν σε μία τόσο καλή συνεργασία που στο τέλος οι γονείς και παιδαγωγοί να σχεδιάζουν μαζί και να επεξεργάζονται εκπαιδευτικά προγράμματα. Μιά και ο καθένας από την δική του σκοπιά γνωρίζει τις ανάγκες και τις δυνατότητες που υπάρχουν και κάνει προτάσεις που θεωρεί πιο κατάλληλες και αρμόζουσες για τον εκπαιδευτικό αυτό χώρο.

Οι γονείς αποτελούν την θεμελιακή κοινωνική δύναμη που πρέπει να παλέψει για τη διοργάνωση του νηπιαγωγείου, σύμφωνα με τις ανάγκες του παιδιού και της οικογένειας. Γονείς και νηπιαγωγοί είναι υπεύθυνοι για την ευτυχία των γενεών του μέλλοντος, όπως υποστηρίζεται σε μια εργασία της Unesco (1963, σελ.18) για την πνευματική υγεία των παιδιών στους παιδικούς σταθμούς.

4. Η έννοια της Κοινότητας.

Η συνεργασία του εκπαιδευτικού προσωπικού και γονέων για να αποβεί επικοδομητική και το ίδρυμα να ανταποκρίνεται πραγματικά στις ανάγκες του πληθυσμού αναφοράς, όπως ήδη έχει αναφερθεί, σημαντικότερο ρόλο παίζει η σχέση με τους φορείς, τα κινήματα και γενικότερα με την "κοινότητα", της οποίας αποτελεί και φορέα.

Ο Γ. Κατέβας (1987) με τον όρο κοινότητα περιγράφει την συγκέντρωση ανθρώπων, που κατοικούν σε μια περιοχή και έχουν ορισμένα χαρακτηριστικά που ενώνουν τα μέλη μεταξύ τους και τα καθιστούν ικανά να επιλύουν με συλλογική προσπάθεια όλα τα κοινά προβλήματα.

Στην εποχή μας βέβαια η κοινότητα έχει αποκτήσει μια πιο

"καθολική σημασία". Γιατί μπορεί να περιορίζεται σ'ένα καθορισμένο χώρο, αυτό όμως δεν σημαίνει ότι δεν δέχεται επηροές από την χώρα στην οποία ανήκει αλλά και από τη διεθνή κοινότητα. Έτσι όταν έχουμε μια τέτοια εκπροσώπηση φορέων, - συλλόγους πολιτιστικούς, τοπικής αυτοδιοίκησης, εκπαιδευτικών, ιατροπαιδαγωγικών-, κυριαρχεί μια δυναμική που προωθεί αναθεωρήσεις ή αντίθετα υλοποίησης μέτρων και που συμβαδίζει με τα σύγχρονα διεθνή παιδαγωγικά και πολιτιστικά δεδομένα (Ν. Παπαναστασίου 1989).

Εξάλλου δεν πρέπει να ξεχνάμε ότι η πολιτεία είναι εκείνη που επιχορηγεί, οργανώνει την στελέχωση και κατανέμει τις αρμοδιότητες του προσωπικού. Ο παιδικός σταθμός αποτελεί ένα στάδιο εκπαίδευσης, έναν κρίκο στην αλυσίδα του εκπαιδευτικού συστήματος. Δεν μπορεί να λειτουργεί ανεξάρτητα από την κοινότητα στην οποία ανήκει αφού άλλωστε οι υπηρεσίες που προσφέρει το ίδρυμα πρέπει να ανταποκρίνονται στις ανάγκες της κοινότητας (π.χ. ωράριο, προγράμματα κ.λ.π.).

Μέσα και από αυτή τη βαθμίδα εκπαίδευσης τα παιδιά δημιουργούν πολιτιστική συνείδηση, γίνεται η μετάδοση της κουλτούρας, των παραδόσεων (Γ. Κιτσαράς, 1988).

Η αλληλεξάρτηση που υπάρχει είναι φανερό οτιδήποτε διαδραματίζεται στην κοινότητα έχει αντίκτυπο στον προσχολικό φορέα και αντίστοιχα ό,τι μαθαίνουν τα παιδιά έχει αντίκτυπο στην κοινότητα, της οποίας αποτελούν μέλη και θα είναι οι αυριανοί πολίτες.

5. Ο ρόλος της κοινότητας στο έργο του παιδικού σταθμού.

Η εκπαίδευση είναι ένας από τους σημαντικότερους συντελεστές της ανάπτυξης. Οι διαδικασίες της ανάπτυξης και της εκπαίδευσης είναι αλληλοεπηρεαζόμενες και αλληλένδετες. (Κυριαζοπούλου - Βαληνάκη, 1977). Η εκπαίδευση λειτουργεί σωστά εφόσον μαζί με τις ανάγκες της ανάπτυξης μπορεί να καλύψει και τις λειτουργικές ανάγκες της κοινότητας και των ατόμων που την αποτελούν.

Στην σύγχρονη εποχή μας κάθε χώρα για να ανταποκριθεί στις προκλήσεις της τεχνολογικής επανάστασης, να επιλύσει κοινωνικά προβλήματα και να συμβαδίζει με τις απαιτήσεις του 21ου αιώνα, πρέπει να έχει μεθοδικά και συστηματικά οργανωμένη όλη τη διαδικασία της εκπαίδευσης, μέσω της οποίας τα άτομα "εμπλουτίζονται", κοινωνικοποιούνται, απαιτούν ρόλους, εξελίσσονται και εκπαιδεύονται για να αποκτήσουν τα κατάλληλα προσόντα για να ενταχθούν στον ευρύτερο κοινωνικό χώρο (Γ. Μοριχοβίτης, 1982).

Οι διαδικασίες μάθησης στις οποίες υποβάλλεται το παιδί είναι πολύπλοκες και σύνθετες, χαρακτηριστικό των βιομηχανικών κοινωνιών σε αντίθεση με τις απλές προβιομηχανικές κοινωνίες - φυλές, όπου όλα ήταν σχετικά απλά λόγω της εννιαίας τάξης αξιών και απλών τεχνικών στις κοινωνικές λειτουργίες (Γ. Μοριχοβίτης, 1982, σελ.79).

Έτσι αναλαμβάνοντας η προσχολική εκπαίδευση τον κοινωνικό της ρόλο σε συνδιασμό με τους παιδαγωγικούς και κοινωνικούς στόχους, προετοιμάζει το παιδί στην ένταξή του στην κοινότητα με βάση τις ατομικές ικανότητες, το ενδιαφέρον του παιδιού, τις αξίες της ζωής και τις λειτουργίες της κοινότητας.

Ενωματώνοντας όλα τα μορφωτικά στοιχεία στο πρόγραμμα

του προσχολικού ιδρύματος -μουσεία, σύλλογοι, εκκλησία, κ.λ.π.- το παιδί εισάγεται σε ευρύτερες κοινωνικές διαδικασίες και καλλιεργείται το πνευματικό και πολιτιστικό του επίπεδο, όπως υποστηρίζει και ο Γ. Κατέβας (1987, σελ.133).

Ο χαρακτήρας της κοινότητας επηρεάζει άμεσα τον πλουραλισμό, την ποιότητα και το είδος των υπηρεσιών που παρέχονται στον παιδικό σταθμό. Οι παράγοντες που προσδιορίζουν αυτό το χαρακτήρα και κατά προέκταση και την λειτουργία της προσχολικής παιδαγωγικής είναι, σύμφωνα με τον Γ.Κατέβα (1987, σελ.132) :

- Η οικονομική κατάσταση η οποία επιδρά άμεσα στην ευημερία και το υψηλό βιοτικό επίπεδο των οικογενειών των παιδιών και αυτό με την σειρά του επηρεάζει την διανοητική ανάπτυξή τους. Ο οικονομικός πλούτος προσφέρει στον παιδικό σταθμό άρτια υλικοτεχνικά μέσα, σε κατάλληλες κτηριακές εγκαταστάσεις σύμφωνα με τους παιδαγωγικούς στόχους.

- Το πολιτιστικό επίπεδο της κοινότητας όσο πιο χαμηλό είναι τόσο πιο δύσκολη θα είναι η επιλογή των μορφωτικών αγαθών τα οποία θα ενσωματωθούν στο πρόγραμμα του παιδικού σταθμού. Το επίπεδο αυτό επηρεάζει βέβαια και τη μόρφωση των γονιών που έχει και άμεση σχέση με το διανοητικό επίπεδο των παιδιών.

- Επίσης και η πολιτική ιδεολογία της κοινότητας επηρεάζει το παιδαγωγικό σύστημα του ιδρύματος π.χ. νομοθεσία, αυταρχικό-δημοκρατικό σύστημα κ.λ.π.

Η συστηματική αγωγή που λαμβάνει το νήπιο δέχεται "ερεθίσματα" και δυνατότητες για μια ευρύτερη εγκυκλοπαιδική μόρφωση, για μια διεύρυνση του πνευματικού ορίζοντα των

παιδιών. Οι εκθέσεις ζωγραφικής, οι αρχαιολογικοί χώροι, το θέατρο, είναι ανεξάντλητες πηγές κουλτούρας που το παιδί "απορροφάει" μέχρι την τελευταία σταγόνα συμβάλλοντας στην δημιουργία της πολιτιστικής ταυτότητας του αυριανού ενήλικα.

Εξίσου σημαντικά μορφωτικά αγαθά της σύγχρονης εποχής είναι το ραδιόφωνο και κυρίως η τηλεόραση παρόλο που πρέπει να τονιστεί η μονόδρομη σχέση που υπάρχει μεταξύ παιδιών και μαζικών μέσων ενημέρωσης, επειδή το παιδί είναι παθητικός δέκτης μηνυμάτων και ερεθισμάτων.

Σύμφωνα με όλα αυτά όταν ο προσχολικός φορέας βρίσκεται σε άμεση σχέση αλληλεπίδρασης με όλα αυτά τα μορφωτικά στοιχεία, κάθε παιδί που ζεί σε μια περιοχή με πλούσια πολιτιστική ζωή και κοντά σε άτομα που ξέρουν πως να αξιοποιήσουν όλο αυτό το υλικό, έχει την δυνατότητα να αποκτήσει πολλά πνευματικά ερεθίσματα και να εμπλακεί άμεσα στην κοινωνική ζωή.

Ίσως εδώ θα πρέπει να τονιστεί η πολιτιστική παράδοση που ιδιαίτερα για τη χώρα μας αποτελεί θησαυρό γνώσεων, εικόνων, μνημείων, που κάθε παιδί "πλάβεται" να αγαπάει, να σέβεται και να νιώθει περηφάνεια που είναι απόγονος μιάς τέτοιας μεγάλης φυλής που αποτέλεσε τον λίκνο του ανθρώπινου πολιτισμού. Έτσι αποτελεί μια πλούσια πηγή γνώσεων και εμπειριών και για τα παιδιά της προσχολικής ηλικίας. Ας μην ξεχνάμε ότι η εσωτερίκευση των πολιτιστικών στοιχείων και των κοινωνικών θεσμών γίνεται ευκολότερα μέσα από συγκεκριμένες εκδηλώσεις που συμμετέχει το παιδί. (Κυριαζοπούλου - Βαληνάκη, 1977).

Συμπερασματικά, η Ν. Παπαπροκοπίου (1989) υποστηρίζει ότι η διεύρυνση της παιδαγωγικής ομάδας από διάφορους εκπροσώπους

εκτός της δυνατότητας του πλουραλισμού και της έκφρασης διαφόρων απόψεων, δίνει επίσης τη δυνατότητα :

α) στους παιδαγωγούς να ενημερωθούν για επιμέρους αιτήματα· να αξιολογήσουν την σπουδαιότητά τους, να τα συμπεριλάβουν στα δικά τους προγράμματα και με βάση τις επιταγές να καθορίσουν την ιεράρχιση δικών τους στόχων παρέμβασης.

β) στους άλλους κοινωνικούς συνεργάτες να ενσωματώσουν τις προτάσεις και τους προβληματισμούς των παιδαγωγών σε σχέση με τις αρχές, του στόχους και το ρόλο των προσχολικών ιδρυμάτων στη δική τους δράση.

γ) να μεταφερθούν εμπειρίες και πετυχημένοι τρόποι παρέμβασης άλλων φορέων και να ακολουθήσουν το παράδειγμά τους κι άλλοι.

Η εκπροσώπηση των κοινωνικών συνεργατών για την από κοινού διαχείριση των προβλημάτων των παιδικών σταθμών βοηθάει στην ενεργό συμμετοχή όλων των ενδιαφερομένων και στην υιοθέτηση κοινών στόχων παρέμβασης.

Η συλλογική αναζήτηση λύσεων και η προσφορά εθελοντικής εργασίας απ' όλους, συντελούν κατά πολύ στο να ξεπεραστούν προβλήματα και να διοργανωθεί ένας θεσμός από τους πιο σύγχρονους σύμφωνα με τα παιδαγωγικά ρεύματα της εποχής μας.

Μετά από τη θεωρητική αυτή αναφορά για την εμπλοκή των τριών αυτών παραγόντων : παιδικός σταθμός - οικογένεια - κοινότητα με βάση το συμφέρον του παιδιού για την δημιουργία των καλύτερων δυνατών προϋποθέσεων για την εξέλιξη και ωρίμανσή του. Είναι φανερός ο συσχετισμός και η ευθύνη, με την οποία φορτίζεται ο κάθε φορέας ξεχωριστά.

Το πλαίσιο του παιδικού σταθμού, ο σύλλογος γονέων και οι

φορείς της κοινότητας αποτελούν ένα ξεχωριστό κομμάτι στην όλη διαδικασία της εκπαίδευσης και της κοινωνικοποίησης των παιδιών. Ο καθένας χωριστά μπορεί να αποτελέσει το δικό του έργο σύμφωνα με τις δικές του δυνατότητες και ευθύνες ενώ όλοι μαζί συμβάλλουν στην ανατροφή και διάπλαση των παιδιών, συντελώντας έτσι στην δημιουργία των αυριανών πολιτών, άρα στην θεμελίωση της καλύτερης κοινωνίας μέσα σ'ένα πιο ιδανικά οργανωμένο και δημοκρατικό κόσμο με απεριόριστες δυνατότητες.

Ε. ΔΥΝΑΤΟΤΗΤΕΣ ΑΣΚΗΣΗΣ ΚΟΙΝΩΝΙΚΗΣ ΕΡΓΑΣΙΑΣ ΣΤΟΥΣ ΚΡΑΤΙΚΟΥΣ ΠΑΙΔΙΚΟΥΣ ΣΤΑΘΜΟΥΣ

1. Ορισμοί Κοινωνικής Εργασίας και Προσχολικής Αγωγής.

Προσπαθώντας να σκιαγραφήσουμε την πραγματικότητα που επικρατεί στους κρατικούς παιδικούς σταθμούς, θεσμός που έχει σκοπό να επιμελείται την διαπαιδαγώγηση, την ψυχαγωγία και την διατροφή των παιδιών της προσχολικής ηλικίας, τις ώρες απουσίας των εργαζόμενων γονέων (Αρθρο 1, Νομ.571/77), που όλες οι οργανωμένες κοινωνίες έχουν θεσπίσει μετά την αναγνώριση της αναγκαίας κοινωνικής λειτουργίας τους, προσεγγίζουμε τα "κοινά χωρία", τις κοινές αρχές, αξίες, επιδιώξεις και σκοπούς με την κοινωνική εργασία. "Μια εφαρμοσμένη επιστήμη που ασχολείται με την ολοκληρωμένη ανάπτυξη του ανθρώπου που πάντοτε βρίσκεται σε δυναμική αλληλεπίδραση με το περιβάλλον του" (Μ. Βασιλειάδου - Βούκα,

1984, 105 σελ.).

Μέσα από αυτή την αναζήτηση θα ανακαλύψουμε τις δυνατότητες συνεργασίας της προσχολικής παιδαγωγικής και της κοινωνικής εργασίας. Η εφαρμοσμένη αυτή επιστήμη δεν μπορούσε παρά να ενδιαφερθεί ενεργά για ένα θεσμό με παράλληλες επιδιώξεις αφού η καθεμιά αποτελεί αυτόνομο κλάδο των Κοινωνικών και Ανθρωπιστικών επιστημών. (Φ.Κατσαρού, 1984, σελ.93).

Η κάθε επιστήμη με τις δικές της μεθόδους προσπαθεί να φτάσει στην ολοκληρωμένη ανάπτυξη του ανθρώπου που θεωρείται στην ενότητά του σαν πρόσωπο με ψυχο-κοινωνικό-πνευματικές, βιολογικές διαστάσεις. (Gordon Hamilton) με απώτερο σκοπό την ευημερία της ανθρώπινης κοινωνίας στο σύνολο της.

Άλλωστε η κοινωνική εργασία υποστηρίζει "τη θεσμοθέτηση των αναπτυξιακών κοινωνικών υπηρεσιών, αναγνωρίζοντας και υποστηρίζοντας στην πράξη το αναφαίρετο δικαίωμα του ανθρώπου να διεκδικήσει την κοινωνική του δικαιοσύνη και προσωπική ευημερία κινητοποιώντας τις δυνάμεις του μέσα από την ατομική πρωτοβουλία και την συλλογική δράση" (Χριστίνα Βάγια, 1984, σελ.77).

Σύμφωνα με τον Friendlander, (1968) είναι μια επαγγελματική υπηρεσία που βασίζεται σε επιστημονική γνώση και δεξιότητα στις ανθρώπινες σχέσεις και η οποία βοηθάει άτομα μεμονωμένα ή ομάδες να αποκτήσουν κοινωνική και προσωπική ικανοποίηση όπως και ανεξαρτητοποίηση.

Ενώ η προσχολική αγωγή με την σειρά της επιδιώκει "την αρμονική σωματική και πνευματική ανάπτυξη του νηπίου, τη διάπλαση του χαρακτήρα, της συμπεριφοράς και της

προσωπικότητάς του και επιδιώκει την ομαλή και αρμονική ένταξή του στο κοινωνικό σύνολο." (Κιτσαράς, 1988, σελ.16).

Είναι η ανάπτυξη συναισθηματικού κλίματος γύρω από το παιδί, η αποφυγή παρεμποδίσεως της φυσιολογικής του εξέλιξης, η δυνατότητα απόκτησης καλών συνηθειών, η μελετημένη άσκηση του σώματος, των αισθητηρίων οργάνων και τέλος η παροχή ευκαιριών ανάπτυξης των ικανοτήτων και των δυνατοτήτων της προσχολικής ηλικίας" (Γ.Χαρωνίτης, 1973, σελ.74).

Μέσα από αυτή την αντιπαράθεση των ορισμών διαπιστώνουμε κοινά στοιχεία του έργου της προσχολικής αγωγής και της κοινωνικής εργασίας :

α) την πορεία της πνευματικής ενηλικίωσης, αυτονομίας και χειραφέτησης.

β) την ενσωμάτωση στην κοινωνία, την αποδοχή των κοινωνικών κανόνων, αξιών, αρχών, θέσεων και ρόλων δηλαδή την κοινωνικοποίηση.

γ) την προσαρμογή στον πολιτισμό και στην αποδοχή αυτού (Χ.Χατζηδήμου, 1989, σελ.27).

δ) την καλλιέργεια των σταδίων ανάπτυξης του ατόμου.

ε) την καταπολέμηση των οποιονδήποτε μειωνοτικών ανισοτήτων.

στ) την εμπιστοσύνη στο άτομο και στην ικανότητά του για αυτομόρφωση και αυτοεξέλιξη (Βασιλειάδου - Βούκα, 1984).

2. Αρχές - Αξίες - Σκοποί Κοινωνικής εργασίας και Προσχολικής αγωγής

Με την παραδοχή ότι οι αξίες κάθε επαγγέλματός καθορίζουν του σκοπούς, τις επιδιώξεις και συνιστούν τον κορμό της

επαγγελματικής δράσης καθώς και οι αρχές είναι οι κατευθυντήριες γραμμές που καθοδηγούν την δράση και πηγάζουν από τις αξίες (Φ. Κατσαρού, 1984, σελ.96), είναι σκόπιμο να γίνει ένας συσχετισμός των αξιών των αρχών και των σκοπών του έργου των παιδικών σταθμών και της άσκησης της κοινωνικής εργασίας.

ΠΙΝΑΚΑΣ Ι
ΑΡΧΕΣ και ΑΞΙΕΣ

Κοινωνική εργασία	Προσχολική Αγωγή
1. Σεβασμός στην ανθρώπινη αξιοπρέπεια.	1. Σεβασμός στην ανάπτυξη της προσωπικότητας του παιδιού και των σταδίων της.
2. Η πίστη στο άτομο και στην ικανότητά του για ανάπτυξη.	2. Ο σεβασμός στις πνευματικές ανησυχίες, στην κρίση, στην αντίληψη και στα ενδιαφέροντα του νηπίου.
3. Η πίστη στο δικαίωμα να ενεργεί ελεύθερα και στην αυτοδιάθεση του πελάτη. (Craft, 1967).	3. Ο σεβασμός στις συναισθηματικές ανάγκες για ελευθερία, εμπιστοσύνη ασφάλεια και αυτονομία.
4. Σεβασμός στη μοναδικότητα του ατόμου.	4. Η αποδοχή της ατομικής διδασκαλίας.
5. Η πίστη στη συνεργατική προσπάθεια σαν έκφραση δημοκρατίας μιας κοινωνίας.	5. Η καλλιέργεια της συνεργατικότητας.
6. Ο σεβασμός του δικαιώματος της κοινωνικής συμμετοχής και συνδιαλλαγής του ατόμου.	6. Η ανάπτυξη της κοινωνικότητας.
7. Η πίστη στα ανθρώπινα δικαιώματα και στην κοινωνική δικαιοσύνη. (Κατσαρού Φ. (1984, σελ.92)	7. Η πίστη στην ισοτιμία και η παροχή ίσων ευκαιριών για όλα τα παιδιά.

ΠΙΝΑΚΑΣ ΙΙ
ΣΚΟΠΟΙ και ΣΤΟΧΟΙ

Κοινωνική εργασία	Προσχολική Αγωγή
1. Η προαγωγή των ανθρώπινων ικανοτήτων για την ολοκληρωμένη ανάπτυξη της προσωπικότητας του ανθρώπου.	1. Η ανάπτυξη της κινητικής δραστηριότητας των νοητικών-γνωστικών γλωσσικών λειτουργιών και η εξέλιξη των αισθητηριακών δυνατοτήτων.
2. Η αποκατάσταση των ψυχικών δυνάμεων του ατόμου για την κάλυψη των συναισθηματικών του αναγκών.	2. Η δημιουργία συναισθηματικής ισορροπίας και ασφάλειας.
3. Η καταπολέμιση των μειωνοτικών ανισοτήτων για την εξασφάλιση της ισότητας των ευκαιριών και της ισορροπίας κοινωνικής προόδου.	3. Η εφαρμογή της αντισταθμικής αγωγής.
4. Η επαφή και ενεργή συμμετοχή του ατόμου με το περιβάλλον και την κοινότητα μέσα στην οποία εντάσσεται.	4. Η διερεύνηση και εμπάθυνση των γνώσεων του παιδιού για το περιβάλλον.
5. Η διασφάλιση της συνειδητής και αποτελεσματικής συμμετοχής του ατόμου στις κοινωνικές διαδικασίες. (Βασιλειάδου-Βούκα, 1984, σελ.106).	5. Η προώθηση της κοινωνικότητας και αυτονομίας.

Είναι φανερό ότι υπάρχει αντιστοιχία μεταξύ των αρχών αξιών, σκοπών και στόχων της κοινωνικής εργασίας και της προσχολικής αγωγής. Κι αυτό γιατί διακρίνονται για τον ανθρωπιστικό τους χαρακτήρα αφού η μεν κοινωνική εργασία έχει σα κέντρο της τον άνθρωπο· σα ψυχοκοινωνικοπνευματική και βιολογική οντότητα και την εξασφάλιση υγιών συνθηκών για την ολοκλήρωση και ευτυχία του· ενώ η προσχολική παιδαγωγική επικεντρώνεται στην κάλυψη των αναγκών του παιδιού της προσχολικής ηλικίας, που αποτελεί καθοριστικό παράγοντα για την ολοκληρωμένη ωρίμανση και ευημερία του αυριανού ενήλικα.

Κι αυτό είναι εμφανές στην παράθεση των πινάκων αφού κάθε σκοπός, αξία και στόχος της κοινωνικής εργασίας είναι επιδίωξη και της προσχολικής αγωγής.

3. Ο Ρόλος του Κοινωνικού Λειτουργού στο χώρο της προσχολικής εκπαίδευσης.

Σύμφωνα με το σκοπό της μελέτης και τη συσχέτιση που έχει προηγηθεί μεταξύ Κοινωνικής Εργασίας και Προσχολικής Αγωγής είναι φανερό ότι η άσκηση κοινωνικής εργασίας στην προσχολική εκπαίδευση είναι ουσιαστικής και καθοριστικής σημασίας για τον ευαίσθητο χώρο του παιδικού σταθμού, όπου ο ρόλος του κοινωνικού λειτουργού διαδραματίζεται σε πολλά επίπεδα δράσης.

Σ' αυτά τα επίπεδα περιλαμβάνονται : η κοινωνική εργασία κατά περίπτωση, η κοινωνική εργασία με ομάδες, με την κοινότητα και τους φορείς που την αποτελούν, η συνεργασία με

την οικογένεια και με το προσωπικό του παιδικού σταθμού.

Όλοι αυτοί οι μέθοδοι που αναφέρθηκαν αποτελούν τα μέσα υλοποίησης των σκοπών και στόχων του έργου του κοινωνικού λειτουργού και κατ'επέκταση της κοινωνικής εργασίας, στο συγκεκριμένο πλαίσιο της προσχολικής αγωγής.

Οι σκοποί αυτοί περιλαμβάνουν :

- α) την εξασφάλιση της καλύτερης δυνατής αξιοποίησης των εμπειριών και ερεθισμάτων που προσφέρει ο παιδικός σταθμός.
- β) την έκφραση και αξιοποίηση της δυνατότητας του κάθε παιδιού.
- γ) την πρόληψη οποιασδήποτε στρεσογόνου κατάστασης που μπορεί να θέσει σε κίνδυνο τις ικανότητες του παιδιού για να ανταπεξέλθει στις απαιτήσεις του περιβάλλοντος (Διδακτικές Σημειώσεις Δρ. Χρήστου Μουζακίτη, Κοινωνική Εργασία με Ομάδες, Δ'εξάμηνο, ΤΕΙ Πάτρας).
- δ) την παροχή υποστήριξης και συμπαράστασης σε άτομα (γονείς, παιδιά, παιδαγωγοί) που βρίσκονται κάτω από δύσκολες συνθήκες.
- ε) την προσφορά υπηρεσιών για αποκατάσταση της κοινωνικής λειτουργικότητας του ατόμου.

Ειδικότερα οι επιμέρους στόχοι μπορούν να συνοψιστούν στους εξής:

- α) Ο εντοπισμός και η αναγνώριση παιδιών με προβλήματα συμπεριφοράς, προσαρμογής, ένταξης.
- β) Η προσνάθεια υιοθέτησης εκ μέρους του παιδιού μίας υγιούς κοινωνικής συμπεριφοράς.
- γ) Η αναζήτηση στο οικογενειακό περιβάλλον των αιτιών των προβληματικών καταστάσεων.

δ) Η συνεργασία με την οικογένεια με σκοπό την από κοινού εφαρμογή μίας συγκεκριμένης παιδαγωγικής στάσης.

ε) Η δημιουργία ενός συνεργατικού κλίματος μεταξύ οικογένειας και προσωπικού του παιδικού σταθμού (βοηθητικού και παιδαγωγικού).

στ) Η οργάνωση ομάδων νηπίων με σκοπό την υιοθέτηση των στοιχείων που προκύπτουν από κάθε ομαδική διεργασία.

ζ) Η αξιοποίηση των πηγών της κοινότητας και η παρέμβαση για την συμμετοχή των φορέων της κοινότητας στο έργο του παιδικού σταθμού.

Οι στόχοι αυτοί καθορίζουν και τις μεθόδους άσκησης της εργασίας του κοινωνικού λειτουργού, με πρώτη αυτή της κατ'άτομο περίπτωσης.

Σ'αυτόν τον τομέα δουλειάς ο κοινωνικός λειτουργός εξατομικευμένα ασχολείται με κάθε παιδί, αφού έχει προηγηθεί η παρατήρηση και η καταγραφή όλων των στοιχείων της συμπεριφοράς του μέσα στον προσχολικό χώρο.

Υποβοηθά το κάθε παιδί να αντιλαμβάνεται τη θέση του στην ευρύτερη αυτή ομάδα και έμμεσα του μεταδίδει ερεθίσματα για αυτενέργεια και δημιουργικότητα, επαινώντας ταυτόχρονα κάθε προσπάθεια τους και ενθαρρύνοντάς τα.

Ασχολείται όμως και με περιπτώσεις παιδιών που αντιμετωπίζουν προβλήματα προσαρμογής, προβλήματα με τους συνομήλικους ζώντας μέσα σε δύσκολες οικογενειακές συνθήκες και εμφανίζοντας στοιχεία επιθετικότητας, αρνητισμού, απομόνωσης και οτιδήποτε άλλο θα μπορούσε να προκύψει σ'ένα παιδί αυτής της ηλικίας.

Στον τομέα της εργασίας με τις ομάδες αρχικό μέλημα του κοινωνικού λειτουργού είναι ο καθορισμός του σκοπού της ομάδας διαμέσου της οποίας εμπλουτίζεται η ζωή των παιδιών με εμπειρίες ικανοποιητικών διαπροσωπικών σχέσεων. Ο κοινωνικός λειτουργός παρατηρεί, ακούει, διαπιστώνει, δημιουργεί επαφή, κατευθύνει, βοηθά στην λήψη αποφάσεων και στην εφαρμογή τους καθώς και στην ούσταση, την δομή και την απόδοση της ομάδας και παρεμβαίνει στην επίλυση προβλημάτων και συγκρούσεων.

Η ηλικία, το φύλο, οι ικανότητες, η προσωπικότητα, τα ενδιαφέροντα, το μέγεθος της ομάδας καθώς και η προαιρετική ή υποχρεωτική συμμετοχή των μελών της, σαν βασικά στοιχεία της ούστασης της ομάδας, πρέπει να λαμβάνονται σοβαρά υπόψη από τον κοινωνικό λειτουργό ώστε να υπάρχει ομοιογένεια και ισορροπία στις σχέσεις των μελών της (Διδακτικές Σημειώσεις Δρ. Χρήστου Μουζακίτη, Κοινωνική Εργασία με Ομάδες, Γ'εξάμηνο, ΤΕΙ Πάτρας).

Τα είδη των δραστηριοτήτων που επιλέγει ο κοινωνικός λειτουργός, πολλές φορές μαζί με τα παιδιά, δεν έχουν στόχο τόσο την εκμάθηση συγκεκριμένων ασχολιών, όσο την ελεύθερη έκφραση των συναισθημάτων και των αναγκών της ηλικίας του και την καθοδήγηση από τον κοινωνικό λειτουργό για την επεξεργασία των ερεθισμάτων και εμπειριών που δέχεται μέσα από όλη αυτή την διαδικασία.

Ετσι ο πρωταρχικός σκοπός της ομάδας δεν είναι τόσο οι λειτουργικές διαδικασίες όσο ο κοινός σκοπός των μελών της (Διδακτικές Σημειώσεις Δρ. Χρήστου Μουζακίτη, Κοινωνική Εργασία με Ομάδες, Γ'εξάμηνο, ΤΕΙ Πάτρας).

Στην εργασία με την κοινότητα ο κοινωνικός λειτουργός

αποτελεί τον συνδετικό κρίκο μεταξύ του παιδικού σταθμού και της κοινότητας. Σαν ένας επιστήμονας που γνωρίζει τις πηγές και την δυναμική της λειτουργικότητας και του προσχολικού ιδρύματος και της κοινότητας, φροντίζει πάντα να υπάρχει άμεση σχέση και αμέριστο ενδιαφέρον της κοινότητας προς τον παιδικό σταθμό, ο οποίος με την σειρά του να ανταποκρίνεται πλήρως στις ανάγκες του πληθυσμού που καλείται να εξυπηρετεί.

Όλα αυτά επιτυγχάνονται διαμέσου εκδηλώσεων, συζητήσεων, γιορτών κ.λ.π. που διοργανώνονται με σκοπό την συνεχή διατήρηση του δεσμού μεταξύ κοινότητας και παιδικού σταθμού.

Λαμβάνοντας υπόψη ότι ο κοινωνικός λειτουργός γνωρίζει ότι ο θεσμός του παιδικού σταθμού δεν είναι κάτι στατικό και αμετάβλητο αλλά αντίθετα ένας θεσμός που η μορφή του είναι ανάλογη προς τις συνθήκες, τις συγκυρίες και τις αντιλήψεις της εποχής, προσπαθεί να προσαρμόσει την μορφή της οργάνωσης και της λειτουργίας του παιδικού σταθμού με τον τρόπο που λειτουργεί η κοινότητα σύμφωνα με τα χαρακτηριστικά κάθε εποχής.

Αξιοποιώντας ο κοινωνικός λειτουργός και κινητοποιώντας τα δυναμικά της κοινότητας συντονίζει δραστηριότητες και ενθαρρύνει την συμμετοχή των γονέων, που αποτελούν και μέλη της κοινότητας.

Η επαφή εκπροσώπων των συλλόγων γονέων, της τοπικής αυτοδιοίκησης και του προσωπικού του παιδικού σταθμού, βοηθά και την βελτίωση της λειτουργίας της κοινότητας και του παιδικού σταθμού, που εντάσσεται σ' αυτήν. Συντονιστής των επαφών αυτών είναι ο κοινωνικός λειτουργός, που γνωρίζοντας τη σημασία της συνεργασίας όλων αυτών των φορέων της κοινότητας

επιδιώκει πάντα ώστε η λήψη των αποφάσεων να ωφελεί την λειτουργία του παιδικού σταθμού

Όσο αφορά την συνεργασία με τους γονείς των παιδιών, σαν ξεχωριστός τομέας δουλειάς του κοινωνικού λειτουργού, είναι αναγκαία και απαραίτητη αφού τα παιδιά περνούν τις περισσότερες ώρες μακριά από το σπίτι τους και το οικογενειακό περιβάλλον με αποτέλεσμα να είναι ευπρόσβλητα ψυχολογικά.

Η συνεργασία αυτή ξεκινά με την γνωριμία των γονέων με τον κοινωνικό λειτουργό, είτε μέσα στον χώρο του παιδικού σταθμού είτε με επισκέψεις στα σπίτια τους, όπου δίνεται η δυνατότητα γνωριμίας και με οικείο περιβάλλον του σπιτιού.

Μέσα από την επικοινωνία αυτή του κοινωνικού λειτουργού με τους γονείς των παιδιών ενημερώνονται και οι δύο πλευρές, αφού και ο κοινωνικός λειτουργός παίρνει στοιχεία για τη ζωή του παιδιού μέσα στο δικό του περιβάλλον αλλά και οι γονείς πληροφορούνται για την συμπεριφορά του στο ευρύτερο πλαίσιο του παιδικού σταθμού και επιμορφώνονται πάνω σε ζητήματα αγωγής.

Ετσι αποκτούν καινούργιες και προοδευτικές αντιλήψεις μέσα στην οικογένεια, ανεβάζουν την πνευματική τους στάθμη με αποτέλεσμα αρμονικότερες οικογενειακές σχέσεις με ευεργετικό ψυχολογικό αντίκτυπο στο ίδιο το παιδί. Ταυτόχρονα γνωρίζουν και εκτιμούν βαθύτερα την προσφορά του παιδικού σταθμού και στους ίδιους και στο παιδί τους και προθυμοποιούνται να συμπαρασταθούν στο έργο τους με πολλούς τρόπους (οικονομικούς κ.λ.π.).

Για τα παιδιά με προβλήματα προσαρμογής και συμπεριφοράς, που έχουν τα αίτιά τους σε βαθύτερα ψυχολογικά προβλήματα, η

συνεργασία με την οικογένεια είναι ακόμα πιο επιτακτική αφού οι καταστάσεις αυτές είναι προϊόντα μη υγιών οικογενειακών συνθηκών, λαθεμένων παιδαγωγικών αντιλήψεων και κακών προτύπων συμπεριφοράς.

Μετά την κοινωνική έρευνα του κοινωνικού λειτουργού στην οικογένεια, το επόμενο βήμα του είναι η συνεργασία με τον παιδο-ψυχολόγο και η παραπομπή της περίπτωσης στην αρμόδια υπηρεσία κοινωνικής πρόνοιας.

Ταυτόχρονα με την δουλειά που γίνεται στην οικογένεια, προσαρμόζει και την στάση του απέναντι στην συμπεριφορά του παιδιού και ιδιαίτερα στις σχέσεις με τους συνομήλικούς του, όπου μπορεί να εμφανίζει επιθετικά συναισθήματα, αρνητικά και τάσεις απομόνωσης.

Γενικά η πραγματοποίηση των επαφών αυτών με την οικογένεια υλοποιείται διαμέσου :

- α) Ελεύθερων συζητήσεων
- β) Συμβουλευτικών ομάδων γονέων
- γ) Συμμετοχή στη διοργάνωση εορτών και εκδηλώσεων
- δ) Συνεργασία με την παιδαγωγό, τον παιδίατρο και τον ψυχολόγο
- ε) Οργάνωση διαλέξεων με διάφορα ιατροπαιδαγωγικά θέματα
- στ) Συμμετοχή των γονέων στη ζωή και στο έργο του παιδικού σταθμού.
- ζ) Συγκρότηση συλλόγου γονέων και κηδεμόνων

Στη συνεργασία με το προσωπικό του παιδικού σταθμού διαδραματίζει ρόλο μεσολαβητικό και καθοδηγητικό τόσο στις

σχέσεις του προσωπικού μεταξύ τους, όσο με τα παιδιά και τους γονείς.

Παρεμβαίνει δηλαδή σε περιπτώσεις συγκρούσεων και επιδιώκει πάντα την εξομάλυνση δυσάρεστων καταστάσεων κατά τη διατήρηση ενός συνεργατικού κλίματος εργασίας όλων όσων συμμετέχουν στο θεσμό.

Επίσης η συμμετοχή του στα συμβούλια του παιδικού σταθμού συντελεί στην σωστή αξιολόγηση και εκτίμηση των αναγκών και ελλείψεων της προσχολικής οργάνωσης και του επιτρέπει να παρουσιάσει τις προτάσεις του για τη βελτίωση των συνθηκών οργάνωσης και λειτουργίας.

Γενικότερα για την καλύτερη λειτουργία του θεσμού των κρατικών παιδικών σταθμών, ο κοινωνικός λειτουργός επιδιώκει τη σύσταση μιας ευρύτερης διεπιστημονικής ομάδας που θα αποτελείται από : τον παιδίατρο, τον ψυχολόγο, το παιδαγωγικό προσωπικό και τον ίδιο τον κοινωνικό λειτουργό.

Κάθε μέλος της διεπιστημονικής αυτής ομάδας θα προσφέρει τις δικές του γνώσεις και υπηρεσίες στον αντίστοιχο τομέα της προσωπικότητας των νηπίων : σωματικό, συναισθηματικό, πνευματικό και κοινωνικό.

Ο κοινωνικός λειτουργός στα πλαίσια αυτής της συνεργασίας θα είναι εκφραστής των θέσεων και απόψεων που του υπαγορεύουν οι αρχές και οι αξίες του επαγγέλματός του.

Παράλληλα θα πρέπει με τις γνώσεις και τον τρόπο δουλειάς του να καθορίζει τα όρια των δικών του αρμοδιοτήτων, κάνοντας έτσι ξεκάθαρο το ρόλο του, ως συνεργάτη και όχι ως διεκδικητή κάποιων άλλων θέσεων μέσα στο χώρο αυτό.

Με τον τρόπο αυτό επιτυγχάνει τη δημιουργία ενός

συνεργατικού κλίματος, όπου ο καθένας θα ξέρει τα όρια των δικών του αρμοδιοτήτων και θα αναγνωρίζεται για το έργο που προσφέρει.

Συνοψίζοντας μπορούμε να πούμε ότι ο ρόλος του κοινωνικού λειτουργού είναι :

α) προληπτικός αφού η προσχολική ηλικία είναι ένα στάδιο που επιβάλλει κάθε προληπτική παρέμβαση και κάθε εμπειρία επηρεάζει καθοριστικά τη διαμόρφωση του χαρακτήρα του παιδιού και σηματοδοτεί τη μετέπειτα πορεία εξέλιξής του.

Δηλαδή επιχειρεί να προλάβει ή να αποτρέψει τη δημιουργία και εξέλιξη δυσάρεστων καταστάσεων επιδρώντας ανασταλτικά σε κάθε γεγονός που θα απέβαινε εις βάρος του παιδιού.

β) διαγνωστικός, δηλ. ερευνά, αναγνωρίζει, τα προβλήματα και είτε αναλαμβάνει ο ίδιος τη θεραπεία τους, είτε σε περίπτωση πολύ ειδικών θεμάτων παραπέμπει στην κατάλληλη οργάνωση.

γ) συντονιστικός αφού χρησιμοποιεί τις διάφορες πηγές της κοινότητας προς όφελος και των παιδιών και της λειτουργίας του παιδικού σταθμού.

Μέσω αυτού του συντονιστικού ρόλου προσπαθεί να παρέμβει δυναμικά σ'ολόκληρο το πεδίο δράσης που του παρέχεται, σα φορέας κοινωνικής αλλαγής.

Όλη αυτή η διαγνωστική, προληπτική και συντονιστική δράση του κοινωνικού λειτουργού απαιτεί ολοκληρωμένη γνώση τόσο της ψυχολογίας του παιδιού της προσχολικής ηλικίας, όσο και της δεοντολογίας και των μεθόδων του επαγγέλματός του καθώς και των δυναμικών της κοινότητας, των πηγών της και των δυνατοτήτων βελτίωσής της.

Το θεωρητικό αυτό υπόβαθρο ολοκληρώνεται με τις ικανότητες, δεξιότητες και τεχνικές που είναι απαραίτητες για να μπορεί ν' ανταποκριθεί στις απαιτήσεις του χώρου μέσα στον οποίο εργάζεται.

Ολοκληρώνοντας την ενότητα αυτή θα μπορούσαμε να υποστηρίξουμε ότι η ειδικότητα του κοινωνικού λειτουργού πράγματι αποτελεί βασική προϋπόθεση για τη λειτουργία του προσχολικού ιδρύματος μέσα σε ιδανικές συνθήκες όπου τα επίπεδα δράσης του καλύπτουν το μεγαλύτερο δυνατό φάσμα δραστηριοτήτων που ξεκινά από το ίδιο το παιδί και ολοκληρώνεται με την εμπλοκή των φορέων της τοπικής αυτοδιοίκησης.

Σαν λειτουργός μίας εφαρμοσμένης επιστήμης αποτελεί το συνδετικό κρίκο μεταξύ ατόμων και φορέων με σκοπό την όσο το δυνατό καλύτερη διανοησιαγωγή του παιδιού και κατ'επέκταση τη βελτίωση των συνθηκών της κοινότητας στην οποία εντάσσεται ο παιδικός σταθμός, στοχεύοντας στην ευρύτερη κοινοτική ανάπτυξη.

ΣΥΝΕΡΓΑΣΙΑ ΓΟΝΕΩΝ

ΚΟΙΝΟΤΗΤΑΣ-ΠΑΙΔΙΚΟΥ ΣΤΑΘΜΟΥ

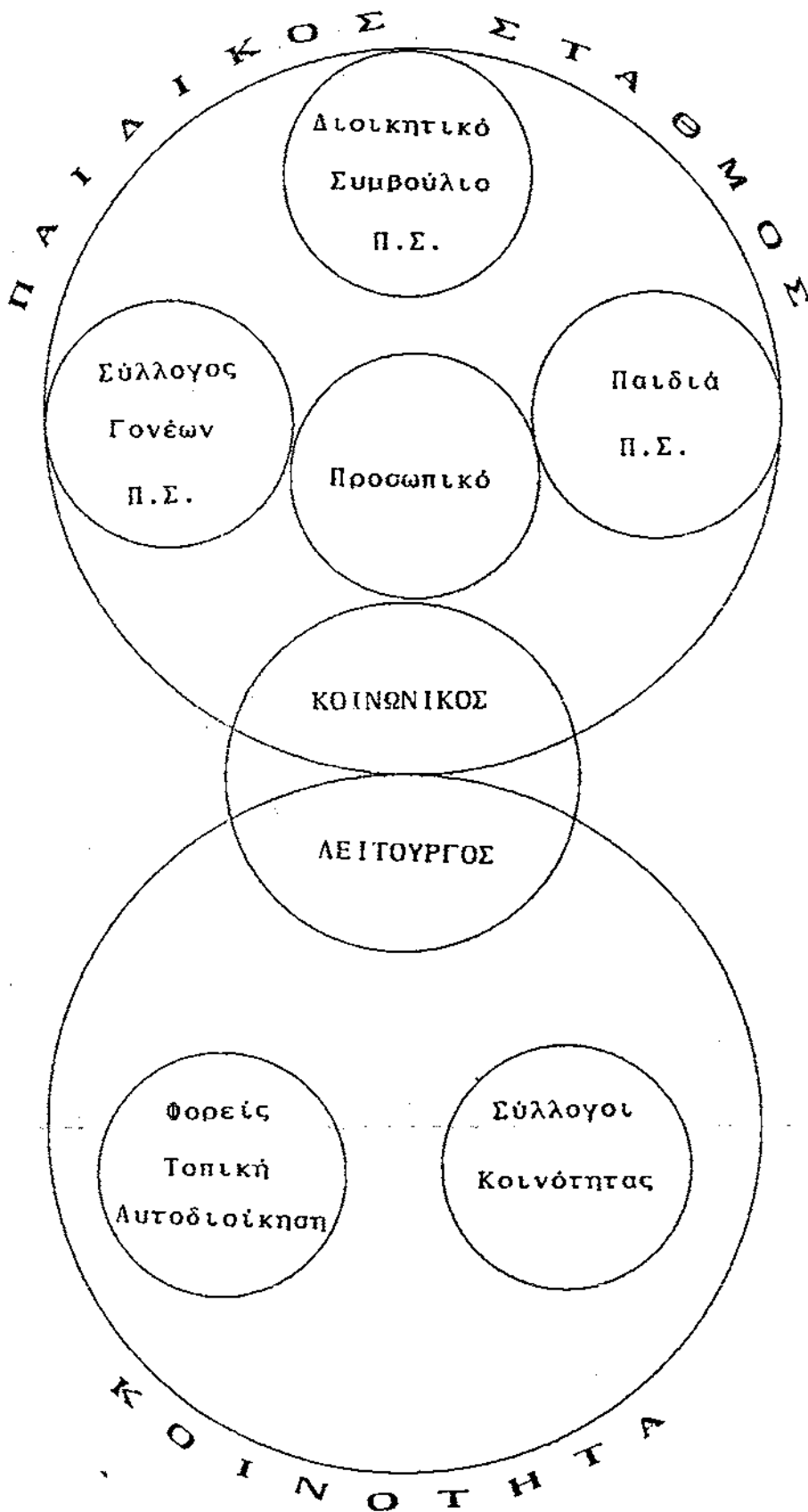

Κ Ε Φ Α Λ Α Ι Ο Ι Ι Ι

ΜΕΘΟΔΟΛΟΓΙΑ

Είδος έρευνας

Το είδος έρευνας που επιλέχθηκε και υιοθετήθηκε στη μελέτη αυτή ήταν ο περιγραφικός τύπος, γιατί δίνεται έμφαση στην περιγραφή και εκτίμηση των χαρακτηριστικών μιας δοσμένης κατάστασης.

Πιο συγκεκριμένα περιγράφει τα κύρια χαρακτηριστικά στοιχεία του θεσμού των Κρατικών Παιδικών Σταθμών, αρχικά σε σχέση με τη λειτουργικότητα, την οργάνωση, τη χωροθέτηση και στη συνέχεια με το έργο του παιδαγωγού, τα προγράμματα και τα μέσα υλοποίησης αυτών, την ενεργή συμμετοχή γονέων και φορέων της κοινότητας καθώς και τις δυνατότητες άσκησης κοινωνικής εργασίας στο χώρο αυτό.

Σκοπός έρευνας

Γενικός σκοπός της έρευνας είναι να περιγράψει τη λειτουργία και οργάνωση των Κρατικών Παιδικών Σταθμών στο νομό Χανίων και σε σχέση με την εφαρμογή των μεθόδων κοινωνικής εργασίας στα συγκεκριμένα αυτά πλαίσια.

Οι ειδικότεροι αντικειμενικοί στόχοι της έρευνας αυτής

είναι:

- α) να περιγραφεί η οργάνωση και λειτουργία των Κρατικών Παιδικών Σταθμών σύμφωνα με τον κανονισμό του Υπουργείου, σε σχέση με τη δυναμικότητά τους, τα κριτήρια εγγραφής, το προσωπικό, τις αρμοδιότητές τους, τις δαπάνες, το πρόγραμμα ιατρικής παρακολούθησης και το διαιτολόγιο.
- β) να διαπιστωθεί κατά πόσο ανταποκρίνονται οι παιδικοί σταθμοί στις κτιριακές προδιαγραφές, ως προς τη χωροθέτηση και τον προγραμματισμό χώρων.
- γ) να παρουσιαστούν τα προγράμματα που εφαρμόζονται, τα μέσα υλοποίησης αυτών καθώς και η εμπλοκή της παιδαγωγού στο έργο του παιδικού σταθμού.
- δ) να εξεταστεί η σχέση συνεργασίας μεταξύ των γονέων, των παιδιών, των φορέων της κοινότητας και αυτών που συμμετέχουν στο έργο του παιδικού σταθμού.
- ε) να διατυπωθεί μία άποψη για το ρόλο του κοινωνικού λειτουργού και τις δυνατότητες εργασίας του στο πλαίσιο.
- στ) να εντοπιστούν ελλείψεις και να διατυπωθούν προτάσεις για τη βελτίωση της λειτουργίας τους.

Ερωτήματα - Υποθέσεις

Μερικά από τα ερωτήματα, σχετικά με τη διεξαγωγή της έρευνας και τη διατύπωση της μελέτης, ήταν τα εξής:

* Η λειτουργία και η οργάνωση των παιδικών σταθμών καθορίζεται από τα άρθρα του κανονισμού του Υπουργείου, ποιές ελλείψεις υπάρχουν κατά την εφαρμογή τους;

* Οι παιδικοί σταθμοί λειτουργούν βάση των ιδανικών κτιριακών συνθηκών και προδιαγραφών που καθορίζει η μελέτη του Υπουργείου με τη συνεργασία της Δ/νσης Τεχνικών Υπηρεσιών;

* Υπάρχει σύλλογος γονέων και ποιός είναι ο ρόλος του στο έργο του παιδικού σταθμού; Η ευρύτερη κοινότητα συμμετέχει ενεργά διά μέσου τοπικών φορέων;

* Ποιά είναι τα προγράμματα που εφαρμόζονται στους παιδικούς σταθμούς και ποιά τα μέσα υλοποίησης των προγραμμάτων αυτών;

* Ποιά είναι τα χαρακτηριστικά των επαγγελματιών που συμμετέχουν στο πρόγραμμα και ποιοί οι ρόλοι που έχουν αναλάβει (δηλαδή του παιδαγωγού και του κοινωνικού-λειτουργού);

Πληθυσμός - Δειγματοληψία

Το δείγμα του πληθυσμού που επιλέχθηκε ήταν τυχαίο και αποτελείτο από τις διευθύντριες ή διευθυντές των κρατικών παιδικών σταθμών.

Η επιλογή αυτή έγινε επειδή είναι τα πλέον κατάλληλα άτομα, τα οποία έχουν μία ολοκληρωμένη γνώση γύρω από την λειτουργία του παιδικού σταθμού. Είναι τα άτομα που έχουν την ευθύνη της σωστής λειτουργίας και οργάνωσης του σταθμού και είναι ενημερωμένα για όλους τους τομείς.

Ο αριθμός των ερωτώμενων κρατικών παιδικών σταθμών περιλαμβάνει δεκατέσσερις (14) σταθμούς γιατί είναι ο συνολικός αριθμός των κρατικών παιδικών σταθμών που εδρεύουν στη συγκεκριμένη περιοχή του νομού Χανίων που εξετάζουμε.

Ο αριθμός αυτός θεωρείται επαρκής για την ανάλυση και σύγκριση των δεδομένων που θα προκύψουν από την έρευνα, αφού καλύπτει το 100% του αριθμού των παιδικών σταθμών που λειτουργούν στο συγκεκριμένο νομό.

Ερωτηματολόγιο:

----- Το ερωτηματολόγιο που χρησιμοποιήθηκε στην έρευνα αυτή αποτελείτο από έξι μέρη τα οποία είχαν σκοπό να συγκεντρώσουν τις ακόλουθες πληροφορίες:

A. Στοιχεία οργάνωσης και λειτουργίας.

Η καταγραφή ορισμένων, λειτουργικής και οργανωτικής

φύσεως στοιχείων (όπως π.χ. κριτήρια εγγραφής, δυναμικότητα, δαπάνες, αριθμός παιδαγωγών, αρμοδιότητες διευθυντή, ιατρική παρακολούθηση, διαιτολόγιο) αποσκοπεί στην περιγραφή τυπικών αλλά και ουσιαστικών χαρακτηριστικών ώστε να σκιαγραφηθεί η δομή του παιδικού σταθμού και να συσχετιστούν οι επιταγές του κανονισμού λειτουργίας με την πρακτική εφαρμογή τους ως προς τις ανάγκες που καλούνται να καλύψουν.

Κάθε ένα από τα στοιχεία αυτά αποτελούν σημεία διερεύνησης ώστε να αποκτήσουμε μια αντιπροσωπευτική εικόνα οργάνωσης ενός θεσμού που καλείται να παρέχει τις υπηρεσίες του σ'έναν τόσο ευαίσθητο τομέα κοινωνικής πολιτικής, την παιδική προστασία.

Β. Στοιχεία Χωροθέτησης και Προδιαγραφών χώρων

Οι ερωτήσεις αυτής της ενότητας αφορούν τις ιδανικές συνθήκες προγραμματισμού και σχεδιασμού των παιδικών σταθμών εξετάζοντάς τις με αυτές που επικρατούν στο ερωτώμενο δείγμα.

Λαμβάνοντας υπόψη τις οικολογικές και πολεοδομικές συνθήκες που θα πρέπει να επικρατούν καθώς και τον προγραμματισμό εξωτερικών και εσωτερικών χώρων, τα στοιχεία καταλληλότητας οικοπέδου, τις γενικές αρχές σχεδιασμού και τις προδιαγραφές χώρων αντιπαραθέτουμε τις συνθήκες ίδρυσης και τα στοιχεία κτιριολογικής εγκατάστασης και χωροθέτησης των παιδικών σταθμών που ερωτάμε, με σκοπό να εντοπίσουμε και να καταγράψουμε τις διαφορές που υπάρχουν μεταξύ πραγματικών και ιδανικών συνθηκών.

Γ. Παιδαγωγός - Προγράμματα.

Οι ερωτήσεις που απαρτίζουν αυτήν την ενότητα (όπως τα προσόντα της παιδαγωγού, η συνεργασία με γονείς, οι γωνιές παιχνιδιού, τα τεχνικά μέσα, ο εξοπλισμός παιχνιδιών, η παιδική βιβλιοθήκη, τα προγράμματα) έχουν σκοπό να συσχετίσουν τις ανάγκες της προσχολικής ηλικίας και την ψυχαγωγία των νηπίων με τα προγράμματα και τις δραστηριότητες που πραγματοποιούνται. Οι εμπειρίες και οι γνώσεις που μπορούν να αποκτήσουν, οι δεξιότητες και οι ικανότητες που μπορούν να καλλιεργήσουν καθώς και οι δυνατότητες που μπορούν να τους παρέχονται, βαδίζουν σύμφωνα με τις απαιτήσεις της σύγχρονης εποχής μας. όλα αυτά τα στοιχεία έρχονται σε αντιπαράθεση με τις δραστηριότητες που γίνονται στο αντιπροσωπευτικό αυτό δείγμα των παιδικών σταθμών, περιγράφοντας έτσι αυτά που ισχύουν στην καθημερινή πραγματικότητα.

Το πρόσωπο του παιδαγωγού διερευνάται σαν ένα άτομο με απεριόριστη παιδαγωγική αξία και με μεγάλες δυνατότητες επηρεασμού-καθώς λειτουργεί σαν ένα πρότυπο συμπεριφοράς προς μίμηση για τα παιδιά.

Η ύπαρξη επαρκών υλικοτεχνικών μέσων, βιβλιοθήκης και παιχνιδιών εξετάζεται γνωρίζοντας την παιδευτική τους σημασία και αναγκαιότητά τους, εντοπίζοντας έτσι τις ελλείψεις και το παιδαγωγικό κενό που αφήνουν.

Δ. Συνεργασία με την Οικογένεια και την Κοινότητα.

Η ενότητα αυτή του ερωτηματολογίου αφορά την συμμετοχή των γονέων στο έργο του προσχολικού ιδρύματος, τον τρόπο συνεργασίας, την συχνότητα, την συμμετοχή των τοπικών φορέων, τα προγράμματα γνωριμίας με την κοινότητα, την συμμετοχή των παιδιών σε κοινοτικές εκδηλώσεις και την επίλυση προβλημάτων με συλλογική παρέμβαση. όλες αυτές οι ερωτήσεις αποσκοπούν στον εντοπισμό μορφών συνεργασίας και στην επισήμανση των συνεργατικών αυτών σχέσεων (παιδικός σταθμός - σύλλογος γονέων, παιδικός σταθμός - κοινότητα).

Διερευνώντας τις συνεργασίες αυτές περιγράψουμε την καθολικότητα της αποδοχής του θεσμού αυτού και την ευαισθητοποίηση που υπάρχει σε σχέση με τη σημασία ύπαρξης παιδαγωγικής ομοιογένειας οικογένειας - παιδικού σταθμού και την συνειδητοποίηση της ανάγκης συλλογικής αναζήτησης λύσεων.

Ε. Δυνατότητες Ασκήσης Κοινωνικής Εργασίας.

Οι ερωτήσεις της ενότητας αυτής αφορούν την συχνότητα συνεργασίας με ειδικευμένους επιστήμονες, την πίστη στη θετική συμβολή του κοινωνικού λειτουργού, την ύπαρξη εμπειρίας από εκπαιδευμένο κοινωνικό λειτουργό, στους τομείς εργασίας του, την ύπαρξη κοινωνικού λειτουργού στον σταθμό, την ετεροαπασχόλησή του και τους τομείς δουλειάς του. Έτσι προσεγγίζουμε τις δυνατότητες που μπορούν να δοθούν σύμφωνα με τις υπάρχουσες συνθήκες, περιγράφοντας συγχρόνως και την

αναγκαιότητα ύπαρξης κοινωνικού λειτουργού.

ΣΤ. Εκτιμήσεις Ελλείψεων - Προτάσεις.

Η τελευταία αυτή ενότητα ερωτήσεων έχει σκοπό να καταγράψει τις ελλείψεις σε σχέση μ' όλους τους τομείς και συνθήκες εργασίας και με την μοναδική ανοιχτή ερώτηση να αφήσει περιθώρια ελεύθερης έκφρασης να διατυπωθούν προτάσεις που θα αμφισβητούν, θα προτείνουν και θα επισημαίνουν στοιχεία για την βελτίωση της λειτουργίας του θεσμού που θα ανταποκρίνεται στις πραγματικές ανάγκες, επιβεβαιώνοντας έτσι ή αμφισβητώντας τα συμπεράσματα που βγαίνουν από τις προηγούμενες ερωτήσεις.

Πλαίσιο έρευνας

Το πλαίσιο της έρευνας περιλαμβάνει και τους δεκατέσσερις (14) κρατικούς παιδικούς σταθμούς που βρίσκονται στο νομό Χανίων.— Οι έξι από τους σταθμούς αυτούς λειτουργούν μέσα στην πόλη των Χανίων εξυπηρετώντας τους κατοίκους της, ενώ οι υπόλοιποι οκτώ βρίσκονται διάσπαρτοι στο νομό.

Οι οκτώ παιδικοί σταθμοί που βρίσκονται εκτός πόλεως καλύπτουν διάφορες περιοχές (Βάμου, Βουκολιών, Γραμβούσας, Κανδάνου, Κισσάμου, Παλαιόχωρας, Πλατάνου, Σούδας) που εξυπηρετούν τον αγροτικό πληθυσμό των κοινοτήτων αυτών.

Η έρευνα πραγματοποιήθηκε το μήνα Μάρτιο του 1991. Ο

μήνας αυτός επιλέχθηκε για τη διεξαγωγή της έρευνας γιατί δεν είχε πολλές αργίες ή διοργανώσεις εκδηλώσεων και γιορτών κάνοντας έτσι εύκολη την προσέγγιση και συνεργασία με τις διευθύντριες των παιδικών σταθμών.

Κρατικοί Παιδικοί Σταθμοί Νομού ΧΑΝΙΩΝ

Ε Ν Τ Ο Σ Π Ο Λ Ε Ω Σ

- 1) 1ος Κρατικός Παιδικός Σταθμός ΧΑΝΙΩΝ Ελ.Βενιζέλου 1
- 2) 2ος Κρατικός Παιδικός Σταθμός ΧΑΝΙΩΝ Σελίνου 5
- 3) 3ος Κρατικός Παιδικός Σταθμός ΧΑΝΙΩΝ Λενταριανά
- 4) 4ος Κρατικός Παιδικός Σταθμός ΧΑΝΙΩΝ Σκουλά 60
- 5) 5ος Κρατικός Παιδικός Σταθμός ΧΑΝΙΩΝ Γερασίμου Παρδάλη
- 6) 1ος Βρεφονηπιακός Παιδικός Σταθμός ΧΑΝΙΩΝ Μελιδονίου 14

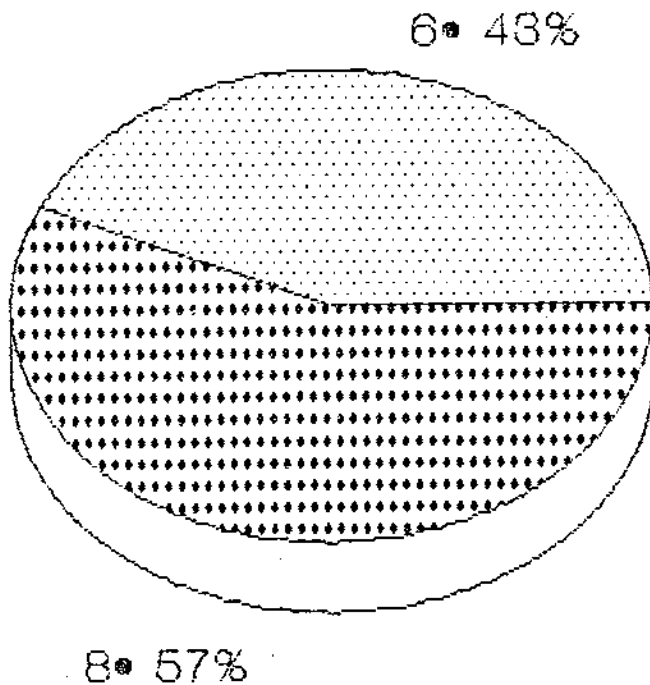

Ε Κ Τ Ο Σ Π Ο Λ Ε Ω Σ

- 7) 1ος Κρατικός Παιδικός Σταθμός ΒΛΑΜΟΥ
- 8) Κρατικός Παιδικός Σταθμός ΒΟΥΚΟΛΙΩΝ
- 9) Κρατικός Παιδικός Σταθμός ΓΡΑΜΒΟΥΣΑΣ
- 10) Κρατικός Παιδικός Σταθμός ΚΑΝΔΑΝΟΥ
- 11) Κρατικός Παιδικός Σταθμός ΚΙΣΣΑΜΟΥ
- 12) Κρατικός Παιδικός Σταθμός ΠΑΛΛΙΟΧΩΡΑΣ
- 13) Κρατικός Παιδικός Σταθμός ΠΛΑΤΑΝΟΥ
- 14) Κρατικός Παιδικός Σταθμός ΣΟΥΔΑΣ

Τρόπος Ανάλυσης Στοιχείων

Η επεξεργασία των πληροφοριών που συλλέχθηκαν με το παραπάνω ερωτηματολόγιο, έγινε από ηλεκτρονικό υπολογιστή και παρουσιάζονται σε αριθμητικές και εκατοστιαίες μονάδες.

Προς τον Κρατικό Παιδικό Σταθμό

Κυρία Διευθύντρια.

Είμαστε τελειόφοιτες σπουδάστριες του τμήματος Κοινωνικής Εργασίας, ΤΕΙ Πατρών. Στα πλαίσια της πτυχιακής μας εργασίας αποφασίσαμε να μελετήσουμε το θέμα της οργάνωσης & λειτουργείας του θεσμού των Κρατικών Παιδικών Σταθμών καθώς και τις δυνατότητες άσκησης κοινωνικής εργασίας στον χώρο αυτό.

Κατα την έρευνα μας επιλέξαμε να περιλάβουμε ως δείγμα τους Κρατικούς Παιδικούς Σταθμούς του Νομού Χανίων.

Επειδή όμως η συμβολή σας, μας είναι πολύτιμη και αναντικατάστατη, σας παρακαλούμε να διαβάσετε προσεκτικά το ερωτηματολόγιο και να απαντήσετε στις ερωτήσεις.

Οι πληροφορίες και οι απαντήσεις που θα μας δώσετε θα μας βοηθήσουν να περιγράψουμε και να εκτιμήσουμε τις συνθήκες λειτουργίας των συγκεκριμένων σταθμών του νομού αυτού.

Όλες οι απαντήσεις είναι σημειωμένες αμέσως μετά την ερώτηση και εσείς θα σημειώσετε με 'X' μια ή περισσότερες από αυτές, ανάλογα την περίπτωση.

Τα στοιχεία που θα προκύψουν από την έρευνα θα παρουσιαστούν μόνο σαν στατιστικά αριθμητικά δεδομένα.

Σας ευχαριστούμε για τη
συνεργασία σας.

ΤΖΕΡΕΤΑ ΘΑΛΕΙΑ - ΜΑΡΕΝΤΑΚΗ ΑΡΓΥΡΩ

ΚΕΦΑΛΑΙΟ IV
ΑΠΟΤΕΛΕΣΜΑΤΑ

Όπως έχει ήδη αναφερθεί ο σκοπός της μελέτης αυτής ήταν να περιγράψει και να εξετάσει αναλυτικότερα την οργάνωση και λειτουργία του θεσμού των κρατικών παιδικών σταθμών και σε σχέση με την εφαρμογή των μεθόδων κοινωνικής εργασίας στο χώρο αυτό.

Τα αποτελέσματα παρουσιάζονται ως εξής: Α.Στοιχεία οργάνωσης και λειτουργίας, Β.Στοιχεία χωροθέτησης και προδιαγραφών χώρων, Γ.Παιδαγωγός - Προγράμματα, Δ.Συνεργασία με την οικογένεια και την κοινότητα, Ε.Δυνατότητες άσκησης κοινωνικής εργασίας και ΣΤ.Εκτιμήσεις ελλείψεων - προτάσεις.

Είναι σκόπιμο να τονιστεί ότι η παρουσίαση των απαντήσεων έγινε με μορφή στατιστικών σχημάτων. Μαζί με την ανάλυση όλων των απαντήσεων και των αντίστοιχων σχημάτων, παρουσιάζονται τα σπουδαιότερα απο αυτά, ενώ τα υπόλοιπα, παρατίθενται συνολικά στο Παράρτημα Α'.

— — Α.ΣΤΟΙΧΕΙΑ ΟΡΓΑΝΩΣΗΣ ΚΑΙ ΛΕΙΤΟΥΡΓΙΑΣ

(Βλέπε επόμενη σελίδα)

ΣΧΗΜΑ 1.

ΚΡΙΤΗΡΙΑ ΕΓΓΡΑΦΗΣ ΝΗΠΙΩΝ

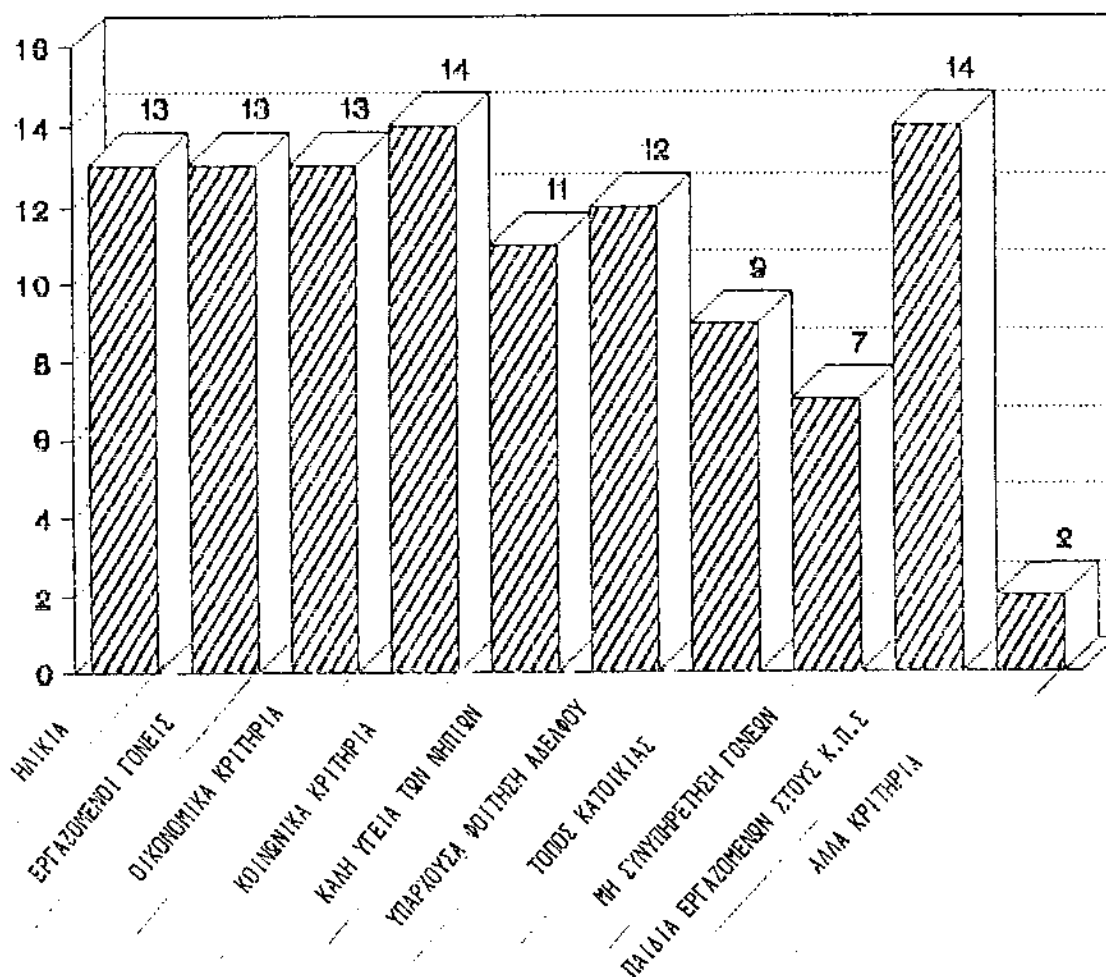

Η ανάλυση των στοιχείων για τα κριτήρια εγγραφής των νηπίων στους κρατικούς σταθμούς του δείγματος έδειξε ότι το ποσοστό 100%, δηλαδή και οι 14 παιδικοί σταθμοί έλαβαν υπόψη τα κοινωνικά κριτήρια. Στο ίδιο ακριβώς ποσοστό (100%) βρίσκεται και το κριτήριο της εγγραφής νηπίων που είναι παιδιά εργαζομένων στους κρατικούς παιδικούς σταθμούς. Το 93%, δηλαδή οι 13:14(*) έλαβαν υπόψη τα κριτήρια της ηλικίας (2,5-5-ετών), τα οικονομικά και την εργασία και των δύο γονέων. Το 86%,

(*) Οι δεκατρείς από τους δεκατέσσερεις.

δηλαδή οι 12:14 επέλεξαν να εγγράψουν νηπια όταν ήδη υπάρχει αδελφός που φοιτά στον παιδικό σταθμό. Το 79%, δηλαδή οι 11:14 επέλεξαν σαν κριτήριο την αρτιμέλεια και γενικά καλή υγεία των νηπίων. Το 64%, δηλαδή οι 9:14 έλαβαν υπόψη τους τον τόπο κατοικίας για την εγγραφή των νηπίων. Το 50%, δηλαδή οι 7:14 αποδέχονται τη μη συνυπηρέτηση των γονέων σαν κριτήριο εγγραφής των νηπίων. Τέλος ένα ποσοστό 14%, οι 2:14 έλαβαν υπόψη την ύπαρξη ατόμου με χρόνια νόσο ή με ειδικές ανάγκες στο οικογενειακό περιβάλλον σαν κριτήριο εγγραφής.

Συμπερασματικά, είναι εμφανές, ότι όλοι οι παιδικοί σταθμοί -όπως είναι φυσικό- αποδέχονται τα κριτήρια εγγραφής που ορίζονται από τον κανονισμό του Υπουργείου. Ανάλογα όμως με τις ειδικότερες συνθήκες του πληθυσμού που εξυπηρετούν και του τόπου στον οποίο λειτουργούν ο κάθε παιδικός σταθμός επιλέγει τα δικά του κριτήρια εγγραφής, γεγονός που αποδεικνύεται στα ποσοστά του Σχήματος 1.

ΣΧΗΜΑ 2

ΔΥΝΑΜΙΚΟΤΗΤΑ ΠΑΙΔΙΚΩΝ ΣΤΑΘΜΩΝ

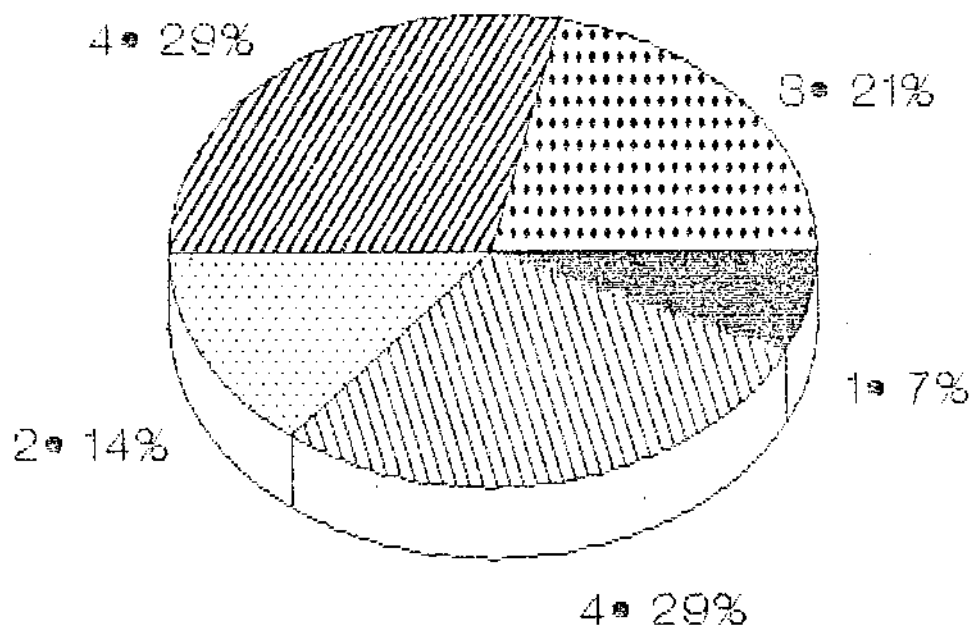
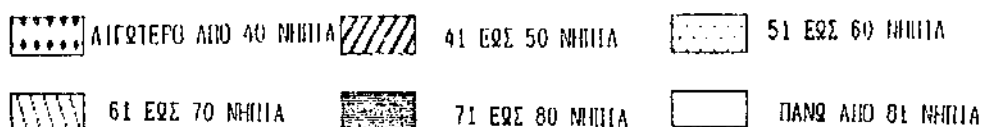

Σχετικά με τη δυναμικότητα των παιδικών σταθμών, οι 3:14 παιδικούς σταθμούς, δηλαδή ποσοστό 21% έχουν δυναμικότητα λιγότερη από 40 νήπια. Οι 4:14, δηλαδή ποσοστό 29% έχουν εγγεγραμμένα από 40 - 50 νήπια. Οι 2:14 παιδικούς σταθμούς, ποσοστό 14%, έχουν 51 - 60 νήπια εγγεγραμμένα. Οι 4:14, δηλαδή το 29% έχουν δυναμικότητα από 61 - 70 νήπια. Επίσης 1:14, ποσοστό 7% έχει δυναμικότητα από 71 - 80 νήπια. Τέλος πάνω από 80 νήπια δεν έχει κανείς από τους παιδικούς σταθμούς που ερωτήθηκαν (ποσοστό 0%).

Η ανάλυση των παραπάνω ποσοστών αποδεικνύει ότι στους 14 παιδικούς σταθμούς του νομού ο μέσος όρος εγγεγραμμένων νηπίων

είναι περίπου 60 νήπια. Από αυτό φαίνεται ότι κανείς από τους παιδικούς σταθμούς δεν φτάνει σε υψηλά επίπεδα δυναμικότητας, γεγονός που συμβάλλει θετικά στην καλύτερη λειτουργία τους.

Σε σχέση με τη δυναμικότητα των παιδικών σταθμών και το αν υπερβαίνει το 20% που προβλέπει ο κανονισμός λειτουργίας και όπως φαίνεται στο Σχήμα 1 του παραρτήματος Α, κανείς από τους 14 παιδικούς σταθμούς που ερωτήθηκαν δεν υπερβαίνει το ποσοστό αυτό (20%).

Το αποτέλεσμα αυτό ενισχύει θετικά το γεγονός ότι η δυναμικότητα των σταθμών κυμαίνεται σε ικανοποιητικά επίπεδα, συμπληρώνοντας έτσι το αποτέλεσμα της μέτρησης του προηγούμενου σχήματος (σχήμα 2).

Αναλύοντας τις δαπάνες που αντιστοιχούν ημερησίως στο κάθε παιδί, όπως φαίνεται στο Σχήμα 2 του παραρτήματος Α, οι 7:14 παιδικούς σταθμούς, ποσοστό 50%, δαπανούν για κάθε παιδί 1.000 δρχ. Οι 3:14 παιδικούς σταθμούς, ποσοστό 21% δαπανούν 1.100 δρχ. ανά παιδί. Ο 1:14, ποσοστό 7% δαπανά 900 δρχ. ανά παιδί. Οι 2:14, ποσοστό 14%, δαπανούν για το κάθε παιδί 800 δρχ. ημερησίως. Τέλος 1:14 παιδικούς σταθμούς, ποσοστό 7% δαπανά 3.000 δρχ. ανά παιδί.

Συνοψίζοντας ο μέσος όρος δαπανών για κάθε παιδί ημερησίως είναι 1.130 δρχ. Είναι επίσης σκόπιμο ν'αναφερθεί ότι από τις δαπάνες οι 200 δρχ. αντιστοιχούν στην ημερήσια τροφοδοσία του κάθε παιδιού, ενώ οι υπόλοιπες περιλαμβάνουν τα γενικότερα έξοδα του παιδικού σταθμού όπως ενοίκιο κτιρίου, μισθοδοσία κ.λ.π.

ΣΧΗΜΑ 3

ΑΝΤΙΣΤΟΙΧΙΑ ΠΑΙΔΑΓΩΓΩΝ - ΝΗΠΙΩΝ

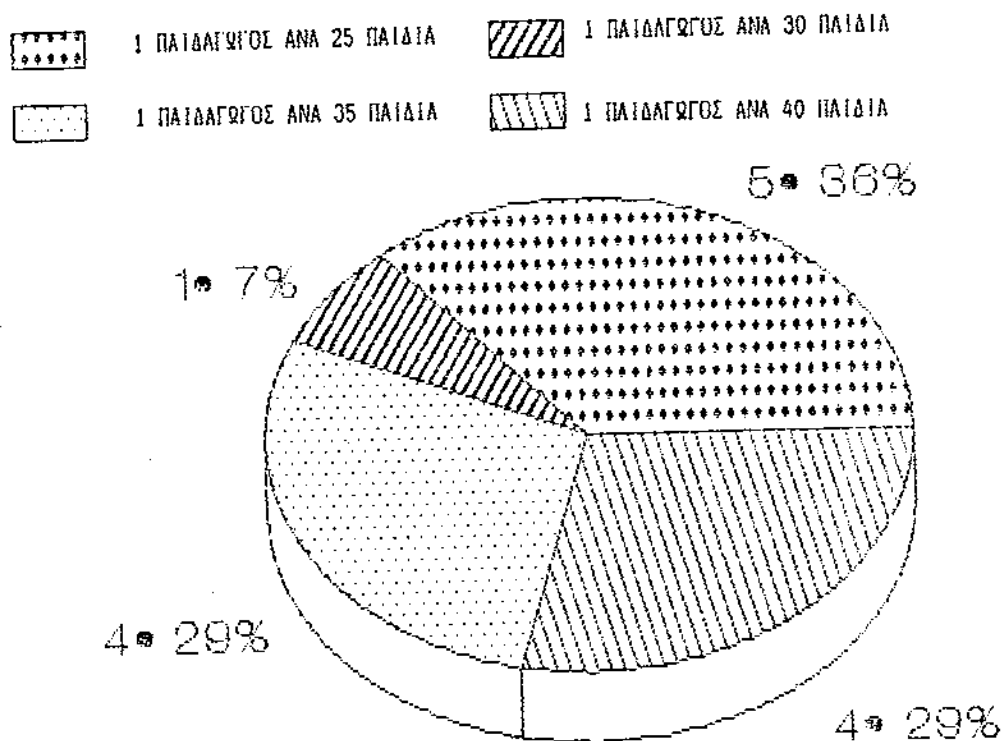

Όπως φαίνεται στο παραπάνω σχήμα αναφορικά με την αντιστοιχία παιδαγωγών νηπίων, οι 5:14 παιδικούς σταθμούς, ποσοστό 36% λειτουργούν με μία παιδαγωγό ανά 25 παιδιά. Ο 1:14, ποσοστό 7% λειτουργεί με μία παιδαγωγό ανά 30 παιδιά. Οι 4:14 παιδικούς σταθμούς, ποσοστό 29% έχει μία παιδαγωγό ανά 35 παιδιά. Και τέλος οι 4:14, ποσοστό 29% λειτουργούν με μία παιδαγωγό ανά 40 παιδιά.

Άρα ο μέσος όρος αντιστοιχίας είναι 33 νήπια ανά παιδαγωγό. Εάν λάβουμε υπόψη ότι η αντιστοιχία σύμφωνα με τον κανονισμό είναι 25 παιδιά ανά παιδαγωγό, αποδεικνύεται ότι

υπάρχει μιά αρκετά σημαντική διαφορά μεταξύ της αντιστοιχίας που θα έπρεπε να υπάρχει (1:25 παιδιά) και αυτής που παρουσιάζεται στην έρευνα. Η διαπίστωση αυτή, ενισχύει το συμπέρασμα ότι η αντιστοιχία αυτή δυσχεραίνει το παιδαγωγικό έργο και περιορίζει τις δυνατότητες εμπλοκής των νηπίων στην παιδαγωγική διαδικασία.

Η ανάλυση των στοιχείων σχετικά με την εκπαίδευση του παιδαγωγικού προσωπικού όπως φαίνεται στο Σχήμα 3, του παραρτήματος Α, αποδεικνύει ότι το παιδαγωγικό προσωπικό των 9:14 παιδικούς σταθμούς, ποσοστό 64%, είναι απόφοιτοι Σχολών Βρεφονηπιοκομίας. Το παιδαγωγικό προσωπικό 4:14 παιδικούς σταθμούς ποσοστό 29%, είναι απόφοιτοι της Σχολής Νηπιαγωγών. Το προσωπικό των 9:14, ποσοστό 64% είναι απόφοιτοι της Χαροκοπέιου Σχολής. Επίσης το προσωπικό 3:14, ποσοστό 21%, είναι απόφοιτοι Σχολών Κοινωνικής Εργασίας.

Τέλος, κανείς από το παιδαγωγικό προσωπικό και των 14 παιδικών σταθμών δεν ήταν απόφοιτος Σχολής Εξωτερικού, Ιδιωτικής Σχολής ή άλλων Σχολών.

Είναι φανερό ότι οι περισσότερες παιδαγωγοί είναι απόφοιτες Βρεφονηπιοκομίας και Χαροκοπέιου Σχολής.

Μέσα από την διαδικασία της έρευνας και την προσέγγιση των ερωτηθέντων, πρέπει να τονιστεί ότι παρατηρήθηκε μια έντονη διαφορά στάσης, αντιμετώπισης και αντιλήψεων, των αποφοίτων της Χαροκοπέιου με αυτές των άλλων ειδικοτήτων, που γινόταν ακόμα πιο έντονη πιθανόν λόγω των διαφορετικών γνώσεων, εμπειριών και γενικότερα της εκπαίδευσης που παρέχονταν παλαιότερα.

Σχετικά με τα καθήκοντα του Διευθυντή του παιδικού σταθμού και όπως φαίνεται στο Σχήμα 4 του παραρτήματος Α, οι διευθυντές των 14:14 παιδικούς σταθμούς ποσοστό 100%, ασκούν διοικητικά καθήκοντα. Οι διευθυντές των 13:14, ποσοστό 93%, ασκούν διαχειριστικά καθήκοντα και λογιστικά. Οι διευθυντές των 14:14 παιδικούς σταθμούς, ποσοστό 100% ασκούν παιδαγωγικά καθήκοντα. Και τέλος οι διευθυντές των 3:14, ποσοστό 21%, ασκούν και άλλες αρμοδιότητες όπως επιμέλεια του παιδικού σταθμού για τον εφοδιασμό σε τρόφιμα και άλλα αναγκαία είδη κ.λ.π.

Είναι φανερό ότι το έργο του Διευθυντή περιλαμβάνει πολλούς τομείς εργασίας με αποτέλεσμα κάποιοι τομείς εργασίας να βαίνουν εις βάρος, άλλων καθηκόντων.

Όσον αφορά τον αριθμό των ειδικοτήτων του βοηθητικού προσωπικού, όπως φαίνεται και στο Σχήμα 5 του παραρτήματος Α, οι 7:14 παιδικούς σταθμούς, ποσοστό 50%, έχουν για βοηθητικό προσωπικό 2 άτομα για καθαριότητα και βοηθητικές εργασίες και 1 μάγειρα. Οι 4:14 παιδικούς σταθμούς, ποσοστό 28%, έχουν 1 άτομο για καθαριότητα και βοηθητικές εργασίες και 1 μάγειρα. Ο 1:14 παιδικούς σταθμούς, ποσοστό 7%, έχει 2 άτομα για βοηθητικές εργασίες. Ο 1:14, ποσοστό 7%, έχει 1 μόνο μάγειρα. Τέλος, ο 1:14 παιδικούς σταθμούς, ποσοστό-7%-δεν-έχει-καθόλου βοηθητικό προσωπικό.

Συμπερασματικά η ανάλυση σε ποσοστά αποδεικνύει ότι ο μισός αριθμός των παιδικών σταθμών από τους 14 καλύπτει τις προβλεπόμενες θέσεις του βοηθητικού προσωπικού. Οι υπόλοιποι

παιδικοί σταθμοί έχουν ανεπαρκή βοηθητικό προσωπικό, ενώ ένας στερείται βοηθητικού προσωπικού. Αυτό, όπως είναι φυσικό, δημιουργεί βασικά προβλήματα λειτουργίας, που αγγίζουν τις σημαντικές ανάγκες, καθαριότητας και διατροφής των νηπίων.

Σε σχέση με το πρόγραμμα ιατρικής παρακολούθησης, όπως φαίνεται στο Σχήμα 6 του παραρτήματος Α, δεν υπάρχει πρόγραμμα ιατρικής παρακολούθησης για τα νήπια σε κανένα από του παιδικούς σταθμούς του νομού Χανίων.

Πρέπει να αναφερθεί ότι σύμφωνα με την άποψη των ερωτηθέντων μέσα στην πόλη των Χανίων δεν είναι αναγκαίο να υπάρχει πρόγραμμα ιατρικής παρακολούθησης στο σταθμό. Και αυτό γιατί θεωρούν ότι οι γονείς αναλαμβάνουν εξ ολοκλήρου την ιατρική φροντίδα των παιδιών τους.

Αντίθετα η άποψη των ερωτηθέντων στις αγροτικές περιοχές επέβαλε την αναγκαιότητα ενός προγράμματος ιατρικής παρακολούθησης. Κι αυτό γιατί θεωρούν ότι ένα τέτοιο πρόγραμμα θα έχει προληπτικό χαρακτήρα και ότι πρέπει σε κάθε παιδικό σταθμό να υπάρχει η ιατρική καρτέλα του νηπίου που θα ενημερώνεται τακτικά και συστηματικά μετά από κάθε εξέταση.

Σε άμεση σχέση είναι και η συχνότητα εφαρμογής του ιατρικού προγράμματος, που όπως φαίνεται και στο Σχήμα 7 του παραρτήματος Α, είναι ανύπαρκτη, εφόσον δεν εφαρμόζεται πρόγραμμα ιατρικής παρακολούθησης.

Αποδεικνύεται λοιπόν από αυτά ότι παραμελείται παντελώς κάθε προληπτική ιατρική μέριμνα ανεξαρτήτως εάν ο παιδικός σταθμός βρίσκεται μέσα στην πόλη ή έξω από αυτή.

Αναφορικά με το διαιτολόγιο που ακολουθείται από τους παιδικούς σταθμούς και όπως φαίνεται από το Σχήμα 8 του παραρτήματος Α, και οι 14:14 παιδικούς σταθμούς, ποσοστό 100%, περιλαμβάνουν όλες τις κατηγορίες τροφών, με μόνη εξαίρεση τα γλυκά, όπου δίνεται ιδιαίτερη προσοχή στην ποσότητα και στο είδος που προσφέρεται.

Είναι εμφανές ότι με τη χρησιμοποίηση όλων των ειδών των τροφίμων ο παιδικός σταθμός συντελεί στην παροχή υγιεινής διατροφής που ταυτόχρονα συμβάλλει στην υγιή σωματική ανάπτυξη των νηπίων.

Αναλύοντας βάση ποιών στοιχείων γίνονται οι εναλλαγές των φαγητών, όπως φαίνεται στο Σχήμα 9 του παραρτήματος Α, οι 6:14 παιδικούς σταθμούς, ποσοστό 43%, ακολουθούν το πρόγραμμα του Υπουργείου. Κανείς από τους 14 παιδικούς σταθμούς δεν ακολουθεί τις υποδείξεις του διαιτολόγου - γιατρού. Οι 9:14 παιδικούς σταθμούς, ποσοστό 64%, ακολουθούν τις προτιμήσεις των νηπίων. Τέλος οι 9:14 παιδικούς σταθμούς, ποσοστό 64%, ακολουθούν ένα διαιτολόγιο συνδισασμένο με το πρόγραμμα του Υπουργείου και τις προτιμήσεις των παιδιών.

Μέσα από την ανάλυση των αποτελεσμάτων αυτών διαφαίνεται ότι ένα μεγάλο ποσοστό ακολουθεί το πρόγραμμα του Υπουργείου σε συνδυασμό με τις προτιμήσεις των παιδιών, ενώ είναι αξιοσημείωτο ότι σε κανένα παιδικό σταθμό δεν ζητείται η γνώμη κάποιου διαιτολόγου - γιατρού.

Β.ΣΤΟΙΧΕΙΑ ΧΩΡΟΘΕΤΗΣΗΣ ΚΑΙ ΠΡΟΔΙΑΓΡΑΦΩΝ ΧΩΡΩΝ

Σχετικά με τη θέση στην οποία βρίσκεται ο παιδικός σταθμός για την εξυπηρέτηση των γονέων και εκτός ζωνών θορύβου και κυκλοφορίας χωροθέτησή του, όπως φαίνεται στο Σχήμα 10, του παραρτήματος Α, οι 11:14 παιδικούς σταθμούς δηλαδή ποσοστό 79% εκπληρούν αυτές τις προϋποθέσεις ενώ αντίθετα οι 3:14, ποσοστό 21% δεν τις πληρούν.

Συμπερασματικά, αποδεικνύεται ότι το μεγαλύτερο ποσοστό (79%) των παιδικών σταθμών στο νομό Χανίων και εξυπηρετούν τους γονείς ως προς την διέλευσή τους στους χώρους εργασίας αλλά και βρίσκονται σε περιοχές χωρίς ηχορύπανση και μεγάλη κυκλοφορία. Με αυτό τον τρόπο και οι εργαζόμενοι διευκολύνονται και ο παιδικός σταθμός μπορεί να υλοποιήσει τους στόχους του μέσα σ'ένα χώρο κατάλληλο για τα νήπια.

ΣΧΗΜΑΤΑ 4 - 5
ΚΑΤΑΣΚΕΥΗ ΓΙΑ ΣΤΕΓΑΣΗ ΠΑΙΔΙΚΟΥ ΣΤΑΘΜΟΥ

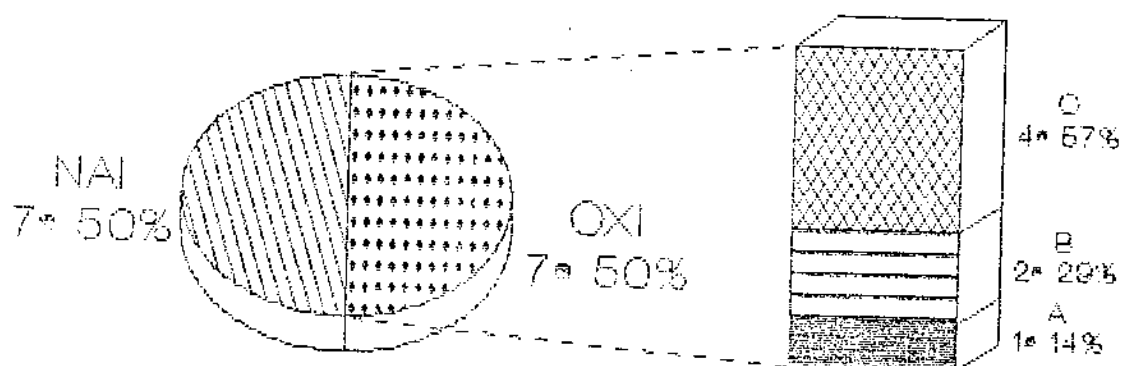

Αναφορικά με το εάν ο παιδικός σταθμός που λειτουργεί έχει κατασκευαστεί ειδικά γι' αυτόν τον σκοπό, οι 7:14 παιδικούς σταθμούς, ποσοστό 50% έχουν κατασκευαστεί για να λειτουργήσουν σαν παιδικοί σταθμοί ενώ οι 7:14, ποσοστό 50%, ευρίσκονται σε ενοικιαζόμενα κτίρια.

Είναι εμφανές ότι υπάρχει μερική μέριμνα εκ μέρους της Πολιτείας σχετικά με την ίδρυση και στέγαση παιδικών σταθμών, αφού το 50% αυτών λειτουργούν σε ιδιόκτητο κτίριο. Και είναι φυσικό ένας ιδιόκτητος παιδικός σταθμός να χαίρει όλων των πλεονεκτημάτων αφού κατασκευάζεται με προδιαγραφές κατάλληλες

για την διαπαιδαγώγηση των νηπίων.

Σε άμεση σχέση βρίσκονται και οι λόγοι επιλογής του κτιρίου του παιδικού σταθμού σε περίπτωση που δεν έχει κατασκευαστεί για τον συγκεκριμένο σκοπό, όπως φαίνεται στο Σχήμα 5.

Σε 1:7 παιδικούς σταθμούς, ποσοστό 14%, η επιλογή του κτιρίου ήταν τυχαία.

Σε 2:7 παιδικούς σταθμούς, που απάντησαν ότι το κτίριο δεν έχει κατασκευαστεί ειδικά για την ίδρυση παιδικού σταθμού, ποσοστό 29% η επιλογή ήταν μετά από προσεκτική μελέτη.

Τέλος οι 4:7 παιδικούς σταθμούς, ποσοστό 57%, δεν είχαν περιθώρια επιλογής.

Αρα, προκειμένου να καλυφθούν οι ανάγκες με την ίδρυση ενός παιδικού σταθμού, η επιλογή του κτιρίου δεν είναι ποτέ τυχαία, δεν γίνεται όμως και με προσεκτική μελέτη από τους αρμόδιους αλλά επιλέγεται ένα κτίριο χωρίς να υπάρχουν άλλα περιθώρια επιλογής. Έτσι το μειονέκτημα σ' αυτήν την περίπτωση είναι ότι ο παιδικός σταθμός προσαρμόζεται στις συνθήκες του κτιρίου και των χώρων που διαθέτει και όχι το κτίριο στις ανάγκες ενός παιδικού σταθμού. Αποτέλεσμα αυτού είναι να δυσχεραίνεται το έργο του παιδικού σταθμού και να δημιουργούνται πολλαπλά προβλήματα λειτουργίας.

Όσον αφορά την διαμόρφωση των χώρων ώστε να ανταπεξέρχονται στις ανάγκες ενός παιδικού σταθμού, εφόσον το κτίριο δεν είχε κατασκευαστεί γι' αυτόν τον σκοπό, όπως φαίνεται στο Σχήμα 11 του παραρτήματος Α, και οι 7:7 παιδικούς

σταθμούς που δεν είχαν ιδιόκτητο κτίριο, ποσοστό 100%, το διαμόρφωσαν ανάλογα με τις λειτουργικές τους ανάγκες.

Είναι εμφανές ότι η προσπάθεια κάλυψης των μειονεκτημάτων δεν μπορεί να φτάσει το επίπεδο να μειώσει τις ανεπαρκείς κτιριακές συνθήκες που παρεμποδίζουν το έργο της προσχολικής αγωγής.

Σε σχέση με τα στοιχεία βάση των οποίων έγινε η επιλογή του οικοπέδου ώστε να κριθεί κατάλληλο, όπως φαίνεται και στο Σχήμα 12 του παραρτήματος Α, οι 8:14, ποσοστό 57%, έχουν επιλέξει το οικόπεδο βάση του σχήματός του, της επιφάνειας εδάφους, της σύστασης εδάφους, του προσανατολισμού του οικοπέδου και της δυνατότητας αερισμού και σκίασμού σε σχέση με τις κλιματολογικές συνθήκες. Οι 6:14, ποσοστό 43% έχουν επιλέξει το οικόπεδο βάση της μη ύπαρξης προβλήματος κύριων ανέμων.

Τέλος οι 14:14, ποσοστό 100% επέλεξαν το οικόπεδο έτσι ώστε να υπάρχει δυνατότητα εύκολης σύνδεσης με τα δίκτυα παροχών (ύδρευση, αποχέτευση κ.λ.π.).

Συνοψίζοντας διαπιστώνεται ότι οι 6:14 (43%) συμπληρώνουν — όλα — τα — στοιχεία επιλογής του οικοπέδου. Ο συνολικός αριθμός των παιδικών σταθμών, ποσοστό 100%, έχει δυνατότητα σύνδεσης με τα δίκτυα παροχών.

Τέλος οι 4:14, 21%, δεν πληρούν κανένα από τα στοιχεία, εκτός από αυτό της σύνδεσης με τα δίκτυα παροχών, αφού άλλωστε λειτουργούν σε ενοικιαζόμενα κτίρια.

Μέσα από την ανάλυση αυτή φαίνεται ότι οι παιδικοί σταθμοί που δεν συμπληρώνουν τα στοιχεία αυτά καταλληλότητας

οικοπέδου είναι εκείνοι που το κτίριό τους είναι ενοικιαζόμενο. Ενώ οι σταθμοί που λειτουργούν σε δικό τους κτίριο, πληρούν όλες τις προϋποθέσεις καταλληλότητας οικοπέδου.

Σχετικά με το μέγεθος του οικοπέδου που χρειάζεται για την σωστή ανάπτυξη ενός παιδικού σταθμού, όπως φαίνεται στο Σχήμα 13 του παραρτήματος Α, στους 8:14 παιδικούς σταθμούς, ποσοστό 57%, ισχύουν : κτίριο 10 - 13 μ²/παιδί, υπαίθριος χώρος 10 μ²/παιδί, εμβαδόν οικοπέδου 10 - 13 μ²/παιδί. Στους 6:14 παιδικούς σταθμούς, ποσοστό 43%, δεν ισχύουν τα παραπάνω στοιχεία.

Το μεγαλύτερο ποσοστό (57%) των παιδικών σταθμών πληρεί τα στοιχεία σχετικά με το μέγεθος του οικοπέδου που χρειάζεται για τη σωστή ανάπτυξη του παιδικού σταθμού. Είναι ένα πολύ θετικό αποτέλεσμα αφού δίνει την δυνατότητα χρήσης μεγάλων χώρων και διευκολύνει την εκπαιδευτική διαδικασία.

Τα τετραγωνικά μέτρα που αντιστοιχούν στο κάθε παιδί, όπως φαίνεται στο Σχήμα 14 του παραρτήματος Α, είναι 8 μ² στους 4:14 παιδικούς σταθμούς, ποσοστό 29%. Στους 2:14 παιδικούς σταθμούς, ποσοστό 14%, 25 μ². Ο 1:14 παιδικούς σταθμούς, ποσοστό 7%, 10 μ²; ο 1:14, ποσοστό 7%, 7 μ²; ο 1:14 παιδικούς σταθμούς, ποσοστό 7%, 15 μ²; ο 1:14 παιδικούς σταθμούς, ποσοστό 7%, 4 μ²; στους 2:14 παιδικούς σταθμούς, ποσοστό 14%, 23 μ²; ο 1:14, ποσοστό 7%, 80 μ². Τέλος ο 1:14 παιδικούς σταθμούς, ποσοστό 7%, 22 μ².

Ο μέσος όρος των μ² ανά παιδί είναι 19 μ² για τους παιδικούς σταθμούς του νομού Χανίων. Ο μέσος αυτός όρος

υπερβαίνει κατά πολύ τα 10 - 13 μ² που ορίζονται από το Υπουργείο. Κι αυτό γιατί η έκταση των παιδικών σταθμών εκτός πόλεως είναι πολύ μεγάλη, στους περισσότερους, γι' αυτό κι ο μέσος όρος είναι πολύ υψηλός.

Το αποτέλεσμα που προκύπτει φανερώνει ότι υπάρχει άνεση χώρου και κινήσεων τόσο των νηπίων, όσο και του προσωπικού. Απαραίτητη προϋπόθεση είναι βέβαια η σωστή κατανομή στη χρήση του χώρου ώστε ο διαθέσιμος χώρος να είναι λειτουργικός.

Στην οργανωτική δομή του παιδικού σταθμού, όπως φαίνεται στο Σχήμα 15 του παραρτήματος Α, οι 9:14 παιδικούς σταθμούς, ποσοστό 64% διαθέτουν χώρο υποδοχής, δραστηριοτήτων και γενικών υπηρεσιών. Οι 5:14 παιδικούς σταθμούς, ποσοστό 36%, έχουν μόνο χώρους δραστηριοτήτων και γενικών υπηρεσιών.

Είναι φανερό ότι οι περισσότεροι (64%) από τους παιδικούς σταθμούς διαθέτουν και τους 3 αυτούς βασικούς χώρους. Στους υπόλοιπους λείπει ο χώρος υποδοχής των παιδιών και γονέων. Χώρος που είναι βασικός και απαραίτητος για τη λειτουργικότητα του παιδικού σταθμού, όπως και όλοι οι άλλοι.

ΣΧΗΜΑ 6.

ΣΤΟΙΧΕΙΑ ΣΧΕΔΙΑΣΜΟΥ

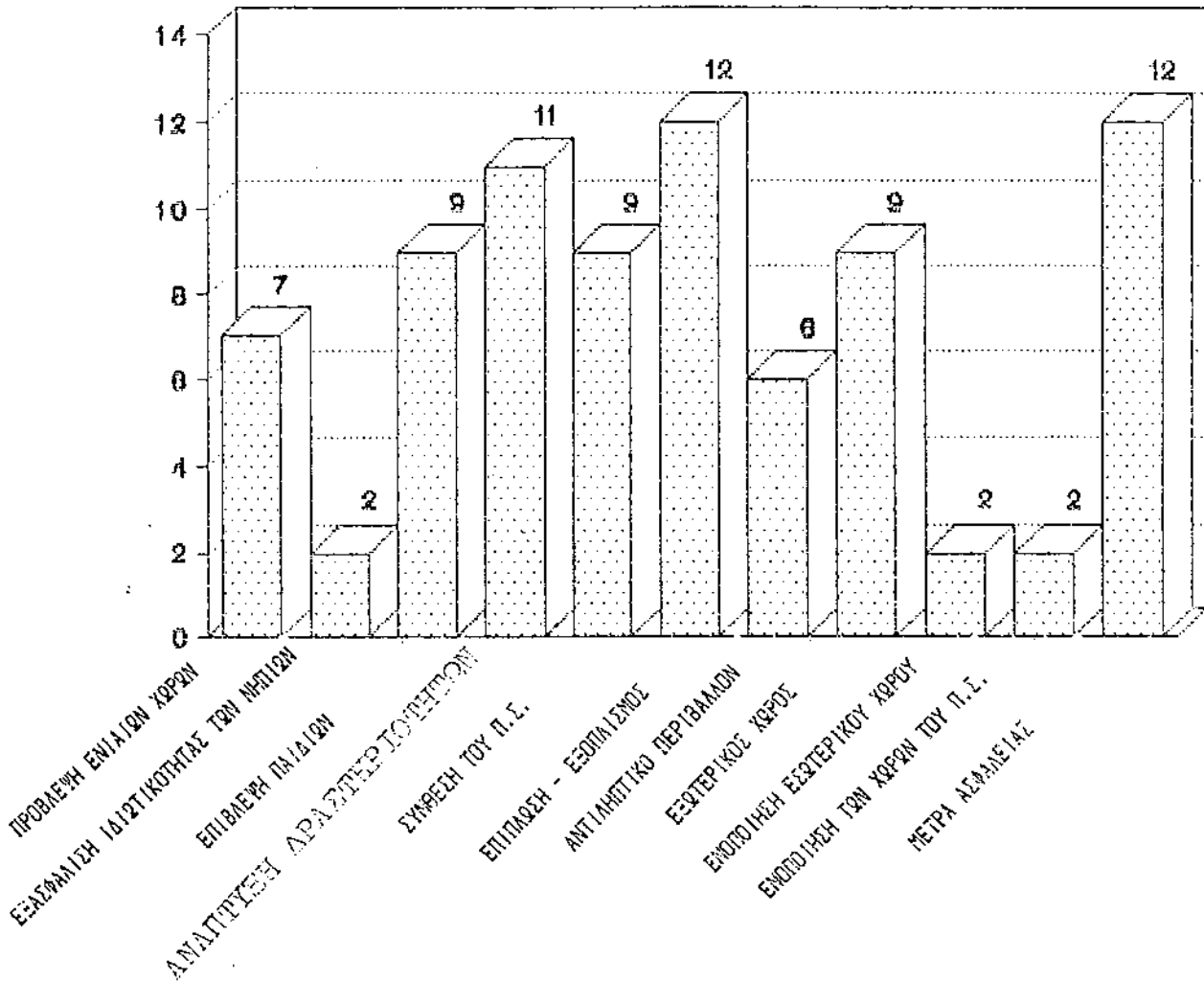

Αναφορικά με τα κύρια σημεία σχεδιασμού, όπως φαίνεται στο Σχήμα 6, στους 7:14 παιδικούς σταθμούς, ποσοστό 50% έχουν προβλεφθεί μεγάλοι ενιαίοι χώροι. Στους 2:14 παιδικούς σταθμούς, ποσοστό 14%, έχουν εξασφαλιστεί χώροι που ανήκουν στο κάθε παιδί. Στους 9:14 παιδικούς σταθμούς, ποσοστό 64%, έχει εξασφαλιστεί η άνετη αλλά και διακριτική επίβλεψη από το προσωπικό. Στους 11:14, ποσοστό 79%, υπάρχει χώρος για την ανάπτυξη ομαδικών δραστηριοτήτων. Στους 9:14 παιδικούς σταθμούς, ποσοστό 64%, η συνολική σύνθεσή τους είναι αρκετά ευέλικτη, επιτρέποντας έτσι την ελεύθερη και εναλλασσόμενη

χρήση των χώρων, δίνοντας ταυτόχρονα ερεθίσματα χωρίς να κουράζει ή να αποπροσανατολίζει το παιδί. Στους 12:14 παιδικούς σταθμούς, ποσοστό 86%, έχει μελετηθεί ο σχεδιασμός και η τοποθέτηση της επίπλωσης και του εξοπλισμού ώστε να είναι προσιτά και εύχρηστα από τα παιδιά. Στους 8:14, ποσοστό 57%, υπάρχει ποικιλία και διαβάθμιση των χρωμάτων, των σχημάτων, του θορύβου κ.λ.π. Στους 9:14 παιδικούς σταθμούς, ποσοστό 64%, έχει μελετηθεί και οργανωθεί ο εξωτερικός χώρος. Στους 2:14, ποσοστό 14%, υπάρχει δυνατότητα ενοποίησης των αιθουσών μεταξύ τους. Στους 2:14, ποσοστό 14%, υπάρχει δυνατότητα ενοποίησης εσωτερικών με εξωτερικών χώρων. Και τέλος στους 12:14, ποσοστό 86% έχουν ληφθεί όλα τα απαραίτητα μέτρα ασφάλειας.

Γενικά ένα μεγάλο ποσοστό, που ξεπερνά το 70% των παιδικών σταθμών διαθέτουν βασικά σημεία για τον σχεδιασμό ενός παιδικού σταθμού όπως η εξασφάλιση άνετης και διακριτικής επίβλεψης από το προσωπικό, η ευελιξία στην συνολική σύνθεση του σταθμού, η λήψη μέτρων ασφαλείας κ.λ.π.

Αντίθετα δεν έχουν προβλεφθεί στους περισσότερους παιδικούς σταθμούς χώροι που να εξασφαλίζουν την ιδιωτικότητα των παιδιών, βασική προϋπόθεση στην διαδικασία της αγωγής. Επίσης η έλλειψη δυνατότητας ενοποίησης των εσωτερικών χώρων μεταξύ τους αλλά και με τον εξωτερικό χώρο εμποδίζει την άνετη και εναλλασσόμενη χρήση των χώρων.

Τέλος θετικό αποτέλεσμα είναι ότι υπάρχει μελετημένη χρήση χρωμάτων και σχημάτων σε ποσοστό 57%, στοιχείο που είναι απαραίτητο για την αποδοχή του περιβάλλοντος και προσαρμογή του νηπίου σ' αυτό. Αντιθέτως σ' ένα αρκετά σημαντικό ποσοστό

εκλείπει εντελώς το στοιχείο αυτό.

Αναλυτικότερα για τα μέτρα ασφαλείας, όπως φαίνεται στο Σχήμα 16 του παραρτήματος Α, ο συνολικός αριθμός των παιδικών σταθμών, ποσοστό 100%, έχουν περίφραξη αυλής. Οι 6:14 παιδικούς σταθμούς, ποσοστό 43% έχουν πυροσβεστήρες και εξόδους κινδύνου. Οι 2:14, ποσοστό 14%, έχουν πρόσβετα προστατευτικά υλικά στις τζαμαρίες. Ο 1:14, ποσοστό 7%, έχει βοηθητικές ράμπες. Οι 11:14, ποσοστό 79%, έχουν κλυκλιδώματα. Οι 4:14, ποσοστό 29%, έχουν ενδείξεις οδικών σημάτων στην έξοδο του σταθμού. Κανείς δεν ανέφερε κάποιο άλλο μέτρο ασφαλείας εκτός από τα παραπάνω.

Συνοψίζοντας φαίνεται ότι περισσότεροι παιδικοί σταθμοί έχουν απαντήσει ότι διαθέτουν μέτρα ασφαλείας, ενώ μεμονωμένα όλοι έχουν περίφραξη αυλής και οι περισσότεροι (79%) διαθέτουν μόνο κλυκλιδώματα. Ένα μικρό ποσοστό που κυμαίνεται κάτω από τον μισό αριθμό των παιδικών σταθμών, διαθέτει πυροσβεστήρες και έξοδο κινδύνου. Το ίδιο συμβαίνει και για τις ενδείξεις οδικών σημάτων στην έξοδο του σταθμού. Πρέπει βέβαια να ειπωθεί ότι ορισμένα μέτρα ασφαλείας είναι πιθανόν να μην είναι αναγκαία λόγω της διαμόρφωσης του χώρου.

Από τους χώρους που χρειάζονται να υπάρχουν σύμφωνα με τον κανονισμό, όπως φαίνεται στο Σχήμα 17 του παραρτήματος Α, οι 8:14 παιδικούς σταθμούς, ποσοστό 57% έχουν χώρο αναμονής, χώρους προσωπικού και κοινό χώρο δραστηριοτήτων. Οι 14:14, ποσοστό 100%, έχουν γραφείο διευθύντριας, υπαίθριο χώρο και χώρο υγιεινής προσωπικού. Οι 3:14, ποσοστό 21%, έχουν γραφείο

πολλαπλών χρήσεων και στεγασμένο υπαίθριο χώρο. Κανείς όμως δεν έχει χώρο υγιεινής κοινού (0%). Ο 1:14, ποσοστό 7%, έχει ανεξάρτητο χώρο μόνωσης. Οι 13:14, ποσοστό 93%, έχουν χώρους υγιεινής παιδιών, χώρο τραπεζαρίας και χώρο ύπνου για τα παιδιά. Τέλος οι 11:14 παιδικούς σταθμούς, ποσοστό 79%, έχουν χώρο ιματιοθηκών.

Συμπερασματικά, αποδεικνύεται ότι όλοι σχεδόν οι χώροι που υπάρχουν και στους 14 παιδικούς σταθμούς εκτός από τον χώρο μόνωσης, που είναι αναγκαίος όταν πρόκειται για άρρωστο παιδί καθώς επίσης και στεγασμένο υπαίθριο χώρο, που επιβάλλεται όταν οι εξωτερικές δραστηριότητες εμποδίζονται λόγω καιρικών συνθηκών.

Από τις βασικές αρχές που αναπτύσσονται στον υπαίθριο χώρο ενός παιδικού σταθμού, όπως φαίνεται στο Σχήμα 18 του παραρτήματος Α, οι 2:14 παιδικούς σταθμούς, ποσοστό 14%, έχουν στεγασμένο υπαίθριο χώρο. Οι 11:14, ποσοστό 79%, έχουν πράσινο και καθιστικά καθώς και παιδική χαρά - κατασκευές. Οι 5:14, ποσοστό 36%, έχουν ελεύθερο πλακόστρωτο χώρο και χώρο κηπουρικής. Οι 13:14, ποσοστό 93%, έχουν χώρο για παιχνίδι με άμμο. Τέλος, κανείς δεν έχει χώρο για παιχνίδι με νερό (0%).

Η ανάλυση των στοιχείων σχετικά με τον υπαίθριο χώρο δείχνει ότι οι περισσότεροι παιδικοί σταθμοί διαθέτουν πράσινο, καθιστικά και παιδική χαρά καθώς και χώρο για παιχνίδι με άμμο. Είναι βασική και εμφανής η έλλειψη χώρου κηπουρικής και ελεύθερου πλακόστρωτου χώρου, ενώ λείπει παντελώς ο χώρος για παιχνίδι με νερό.

Για τα τετραγωνικά μέτρα που αντιστοιχούν σε κάθε παιδί σχετικά με τον υπαίθριο χώρο υπάρχουν πολλές διακυμάνσεις, όπως φαίνεται στο Σχήμα 19 του παραρτήματος Α, που ξεκινούν από 2 μ² ανά παιδί και καταλήγουν σε 50 μ² ανά παιδί. Γενικά ο μέσος όρος είναι 12 μ² ανά παιδί, ποσοστό πολύ ικανοποιητικό για την ελεύθερη οργάνωση των δραστηριοτήτων στον εξωτερικό χώρο.

Γ. ΠΑΙΔΑΓΩΓΟΣ - ΠΡΟΓΡΑΜΜΑΤΑ

Σχετικά με τα χαρακτηριστικά της παιδαγωγού, όπως φαίνεται και από το Σχήμα 20 του παραρτήματος Α, οι 14:14 παιδικούς σταθμούς, ποσοστό 100%, πιστεύουν πως η παιδαγωγός πρέπει: ν' αγαπά το παιδί, να έχει την κατάλληλη μόρφωση, να τη διακρίνει ειλικρίνεια, φαντασία, υπομονή, επιδεξιότητα πνεύματος και κυρίως η αίσθηση του χιούμορ και η ευχάριστη διάθεση. Οι 13:14 παιδικούς σταθμούς, ποσοστό 93%, πιστεύουν ότι η παιδαγωγός πρέπει να διατηρεί καλές σχέσεις με το προσωπικό και να φροντίζει συνεχώς για την ανανέωση των γνώσεών της. Οι 12:14, ποσοστό 86%, πιστεύουν ότι πρέπει να είναι ευπαρουσίαστη. Οι 10:14, ποσοστό 71% πιστεύουν ότι πρέπει να τη διακρίνει ελεύθερο πνεύμα. Επίσης οι 4:14 παιδικούς σταθμούς, ποσοστό 29%, πιστεύουν ότι πρέπει να είναι αυστηρή με τα παιδιά όταν χρειάζεται διατηρώντας έτσι μια ισορροπία στη συμπεριφορά της. Τέλος ένας παιδικός σταθμός πρότεινε, η παιδαγωγός να είναι νεαρής ηλικίας, που σε συνδυασμό με όλα τα παραπάνω χαρακτηριστικά θα έχει μία άριστη

απόδοση.

Γενικά όλοι οι ερωτώμενοι παιδικοί σταθμοί συμφώνησαν στα χαρακτηριστικά της παιδαγωγού που παραθέτονται στο ερωτηματολόγιο.

ΣΧΗΜΑ 7
ΤΟΜΕΙΣ ΕΡΓΟΥ ΤΟΥ ΠΑΙΔΑΓΩΓΟΥ

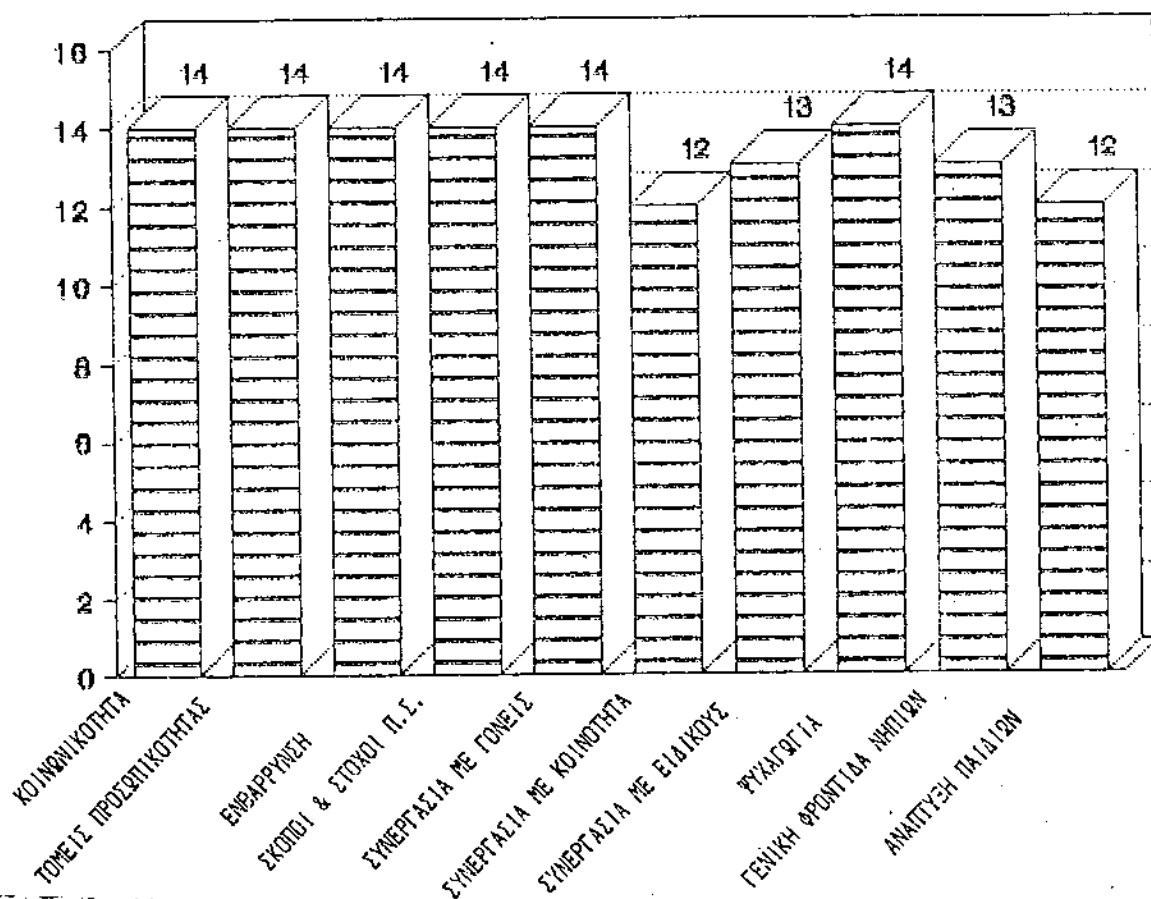

Αναλύοντας τους τομείς του έργου του παιδαγωγού, όπως φαίνεται και από το Σχήμα 7, ποσοστό 100%, συμφώνησαν ότι το έργο πρέπει να περιλαμβάνει την ανάπτυξη της κοινωνικότητας, όλων των τομέων της προσωπικότητας των νηπίων, την ενθάρρυνση των ικανοτήτων τους, την παροχή ψυχαγωγίας τους, τη συνεργασία

με τους γονείς, καθώς και την εφαρμογή όλων των σκοπών του παιδικού σταθμού Οι 13:14 παιδικούς σταθμούς, ποσοστό 93% συμφώνησαν στη συνεργασία του παιδαγωγού με ειδικούς και με την ενασχόληση της γενικής φροντίδας των παιδιών. Τέλος οι 12:14, ποσοστό 86%, συμφώνησαν στη συνεργασία του παιδαγωγού με τους φορείς της κοινότητας και στη μετάδοση αναγκαίων ερεθισμάτων για την ανάπτυξη των παιδιών.

Γενικά φαίνεται ότι όλοι οι ερωτηθέντες παιδικό σταθμοί, αποδέχτηκαν σε πολύ μεγάλο ποσοστό όλους τους τομείς της παιδαγωγικής εργασίας που παρατέθηκαν στο ερωτηματολόγιο.

Για τη συχνότητα συνεργασίας της παιδαγωγού με τους γονείς, όπως φαίνεται στο Σχήμα 21 του παραρτήματος Α, όλοι οι παιδικό σταθμοί, ποσοστό 100%, συνεργάζονται με τους γονείς όταν υπάρχει κάποιο πρόβλημα και όταν διοργανώνονται γιορτές στον παιδικό σταθμό. Οι 12:14, ποσοστό 86%, όταν προσκαλούνται οι γονείς από τον παιδικό σταθμό. Ένας παιδικός σταθμός, ποσοστό 7%, έχει συγκέντρωση γονέων κάθε 15 μέρες και ένας μία φορά το μήνα.

Από τα παραπάνω φαίνεται ότι δεν υπάρχει ουσιαστική συνεργασία των γονέων με την παιδαγωγό. Όπως αναφέρθηκε κατά τη διάρκεια της έρευνας τα προβλήματα λύνονται στην καθημερινή επαφή με τους γονείς, που βέβαια δεν αρκεί για μια γόνιμη συνεργασία.

Όσον αφορά τις γωνιές παιχνιδιού στους παιδικούς σταθμούς, όπως φαίνεται από το Σχήμα 22 του παραρτήματος Α, στους 2:14 παιδικούς σταθμούς, ποσοστό 14% έχουν γωνιά μπακάλικου. Ένας

έχει γωνιά περιηγήτου (ποσοστό 7%). Οι 11:14 παιδικούς σταθμούς, ποσοστό 79%, έχουν κουκλοθέατρο. Και 4:14 παιδικούς σταθμούς, ποσοστό 29% έχουν διάφορες γωνιές όπως: γωνιά ελεύθερου παιχνιδιού ή δημιουργούν δικές τους γωνιές όπως: κομμωτήρια, καφετέρια, εκκλησία κ.λ.π.

Γενικά, όλοι σχεδόν οι παιδικοί σταθμοί έχουν κουκλοθέατρο, ενώ η ανάπτυξη άλλων γωνιών είναι πολύ περιορισμένη.

Για τα τεχνικά μέσα που υπάρχουν στο σταθμό, όπως φαίνεται στο Σχήμα 23 του παραρτήματος Α, οι 13:14 παιδικούς σταθμούς, ποσοστό 93% έχουν ραδιόφωνο και κασσετόφωνο. Ένας παιδικός σταθμός έχει τηλεόραση, ενώ σε κανένα δεν υπάρχει βίντεο. Σε 6:14 παιδικούς σταθμούς, ποσοστό 43% υπάρχει συσκευή για σλάιτς με οθόνη. Τέλος σε 3 παιδικούς σταθμούς, ποσοστό 21%, υπάρχουν στέρεο, κινηματογραφική μηχανή και ομιλούσα μηχανή προβολής.

Συνοψίζοντας όλοι οι παιδικοί σταθμοί έχουν ραδιοκασσετόφωνο, ενώ η τηλεόραση και το βίντεο δεν υπάρχουν σαν τεχνικά μέσα. Τα υπόλοιπα μέσα που αναφέρονται δε χρησιμοποιούνται σε μεγάλο ποσοστό παιδικών σταθμών.

Σε σχέση με τον εξοπλισμό του σταθμού σε παιχνίδια, όπως φαίνεται από το Σχήμα 24 του παραρτήματος Α, οι 2:14 παιδικούς σταθμούς, ποσοστό 14%, έχουν πλήρη εξοπλισμό; οι 9:14, ποσοστό 64%, έχουν αρκετά ικανοποιητικό εξοπλισμό; οι 3:14, ποσοστό 21% έχουν πολλές ελλείψεις εξοπλισμού, ενώ κανένας παιδικός σταθμός δεν έχει ανεπαρκή εξοπλισμό.

Σε γενικές γραμμές ο εξοπλισμός σε παιχνίδια στους παιδικούς σταθμούς είναι σε ικανοποιητικά επίπεδα, ενώ οι ελλείψεις που υπάρχουν οφείλονται, σύμφωνα με την αιτιολόγηση των ερωτηθέντων, στην κακή χρήση των παιχνιδιών από τα νήπια και στις περιορισμένες οικονομικές δυνατότητες που δίνει ο προϋπολογισμός.

Για τη λειτουργία παιδικής βιβλιοθήκης στους σταθμούς όπως φαίνεται στο Σχήμα 25 του παραρτήματος Α, οι 12:14 παιδικούς σταθμούς, ποσοστό 86%, έχουν παιδική βιβλιοθήκη, ενώ σε ένα ποσοστό 14% δεν υπάρχει.

Πρέπει να διευκρινιστεί ότι όταν λέμε παιδική βιβλιοθήκη δεν εννοούμε δανειστική, αλλά αυτή που είναι για τη χρήση των παιδιών και παιδαγωγών στις εργάσιμες ώρες του παιδικού σταθμού.

Για τα προγράμματα που εφαρμόζονται στους παιδικούς σταθμούς, όπως φαίνεται στους Πίνακες 8 και 9, οι περισσότεροι παιδικοί σταθμοί (περίπου 75%), σχετικά με τη γλωσσική αγωγή, χρησιμοποιούν το παραμύθι, το κουκλοθέατρο, τις καθημερινές συζητήσεις—και τα παιχνίδια—παρατηρητικότητας;—σε μικρότερο ποσοστό εφαρμόζουν το δραματικό παιχνίδι, τις γλωσσικές ασκήσεις, τις ασκήσεις γραφής και την παιδική λογοτεχνία.

Σχετικά με τη μελέτη περιβάλλοντος, το μεγαλύτερο ποσοστό (περίπου 70%) των παιδικών σταθμών, εφαρμόζουν την παρατήρηση του γύρω κόσμου, την επαφή με τα ήθη και έθιμα και τη γνωριμία με τα επαγγέλματα. Ένας μικρός αριθμός παιδικών σταθμών εφαρμόζει τη γνωριμία με τη γειτονιά και την κοινότητα, τις

εκδρομές και την απλή και σαφή ερμηνεία του γύρω κόσμου.

Όσον αφορά τη σωματική αγωγή, όλοι οι παιδικοί σταθμοί εφαρμόζουν τις ελεύθερες ασκήσεις και τα ομαδικά παιχνίδια, ενώ σε πιο περιορισμένο ποσοστό 70% ασχολούνται με οργανωμένα παιχνίδια, με ασκήσεις επιδεξιότητας και ισορροπίας και με αθλητικές δραστηριότητες.

Η μύηση στον επιστημονικό κόσμο γίνεται σε ποσοστό 86% στους παιδικούς σταθμούς με την εξήγηση φυσικών φαινομένων, σύγκριση ποσοτήτων και αρίθμηση αντικειμένων.

Στην αισθητηριακή αγωγή γίνονται μόνο ασκήσεις αισθητηρίων οργάνων, ποσοστό 86%.

Στην αισθητική αγωγή εφαρμόζονται απ' όλους τους παιδικούς σταθμούς, η ζωγραφική, η πλαστελίνη και σε μικρότερο ποσοστό οι κατασκευές, το σχέδιο, οι δακτυλομηνιγιές και η κοπτική-κολλητική.

Στην κοινωνική αγωγή τα κυριότερα προγράμματα που εφαρμόζονται είναι τα κοινά παιχνίδια και η ομαδική εργασία, ενώ σε χαμηλότερα επίπεδα, η οργάνωση κύκλου, η εξατομικευμένη εργασία και η επαφή με γονείς ή με άλλα πλαίσια.

Στη θρησκευτική αγωγή, ο μεγαλύτερος αριθμός παιδικών σταθμών (το 75%) εφαρμόζει την οργάνωση των θρησκευτικών εορτών, την καθημερινή προσευχή και την εκμάθηση προσευχών. Σ' ένα ποσοστό 29% γίνεται εκκλησιασμός.

Στη μουσική αγωγή εφαρμόζεται απ' όλους τους παιδικούς σταθμούς το τραγούδι. Ενώ σε μικρότερα ποσοστά (64%) η μουσική ακρόαση, το παίξιμο απλών μουσικών οργάνων και η δημιουργία παιδικής ορχήστρας.

Στην κυκλοφοριακή αγωγή εφαρμόζεται η εκμάθηση της

Είδος αγής	(α) Γλωσσική	(β) Παρατήρηση & Μελέτη Περιβάλλοντος	(γ) Σωματική	(δ) Μύηση στον Επιστημονικό κόσμο	(ε) Αθλητηριακή
	Ελεύθερες Ανακοινώσεις & καθημερινές συζητήσεις	Παρατήρηση του γύρω κόσμου	Ελεύθερες Ασκήσεις	Αρίθμηση αντικειμένων	Ασκήσεις αισθητηρίων οργάνων
	14:14 100%	13:14 93%	14:14 100%	12:14 86%	12:14 12%
	Γλωσσικές ασκήσεις	Απλή και σαφή ερμηνεία	Ασκήσεις επιδεξιότητας & ισορροπίας	Σύγκριση ποσοτήτων	Παιχνίδια νερού
	10:14 71%	9:14 64%	8:14 57%	12:14 86%	0:14 0%
	Παιχνίδια Παρατηρητι- κότητας	Περίπατοι εκδρομές	Παιχνίδια οργανωμένα	Εξήγηση φυσικών φαινόμενων	
	13:14 93%	7:14 50%	11:14 79%	12:14 86%	
	Παιδική λογοτεχνία	Γνωριμία με τη γειτονιά & την κοινότητα	Αθλητικές δραστηριό- τητες		
	5:14 36%	4:14 29%	2:14 14%		
	Ποιήματα τραγούδια	Γνωριμία με τα επαγγέλματα	Παιχνίδια ομαδικά		
	14:14 100%	12:14 86%	14:14 100%		
	Παραμύθι	Επαφή με τα ήθη κι έθιμα			
	14:14 100%	14:14 100%			
	Κουκλοθέατρο				
	11:14 79%				
	Δραματικό παιχνίδι				
	6:14 43%				
	Ασκήσεις γραφής				
	7:14 50%				

Πίνακας 1.1

Αδελφότητα	(στ) Αισθητική	(ζ) Κοινωνική	(η) Θρησκευτική	(θ) Μουσική	(ι) Κυκλοφορι- ακή	(ια) Ρυθμική
	Σχέδιο	Οργάνωση κύκλου	Εκκλησιασμός	Τραγούδι	Πειθαρχία στους κανονισμούς	Μιμητικό παιχνίδι
	11:14 79%	11:14 79%	4:14 29%	14:14 100%	12:14 86%	10:14 71%
	Ζωγραφική	Εξατομικευμένη εργασία	Καθημερινή προσευχή	Παίξιμο απλών μουσικών οργάνων	Επαφή με τον Κώδικα Οδικής Κυκλοφορίας	Ρυθμικές ασκήσεις
	14:14 100%	8:14 57%	13:14 93%	7:14 50%	9:14 64%	12:14 86%
	Υφαντική	Επαφή παιδιών με γονείς ή άλλα πρόσωπα	Οργάνωση θρησκευτικών εορτών	Μουσική ακρόαση	Συνεργασία με σχετικούς φορείς	
	0:14 0%	5:14 36%	13:14 93%	12:14 86%	0:14 0%	
	Κοπτική κολλητική	Επαφή μ' άλλα πλαίσια	Εκμάθηση θρησκευτικών ύμνων προσευχών	Δημιουργία παιδικής ορχήστρας	Παιχνίδια με θέμα τον Κ.Ο.Κ.	
	8:14 57%	1:14 7%	12:14 86%	5:14 21%	5:14 36%	
	Κατασκευές	Ομαδική εργασία				
	11:14 79%	12:14 86%				
	Πλαστική πλαστελίνη πυλός	Κοινά παιχνίδια				
	14:14 100%	13:14 93%				
	Νερομπογιά Δακτυλομπογιά					
	10:14 71%					

Πίνακας 1.2

πειθαρχίας στους κανονισμούς. Σε χαμηλότερα επίπεδα η επαφή με τον Κ.Ο.Κ. ή παιχνίδια σχετικά με την κυκλοφοριακή αγωγή. Επίσης είναι ανύπαρκτη η συνεργασία με σχετικούς φορείς.

Τέλος στη ρυθμική αγωγή κύριο λόγο έχουν οι ρυθμικές ασκήσεις (86%) και έπεται το μιμητικό παιχνίδι (71%).

Συνοψίζοντας αποδεικνύεται ότι εφαρμόζονται τα προγράμματα σε πολύ ικανοποιητικό βαθμό με μικρή απόκλιση στην εφαρμογή της αισθητηριακής αγωγής όπου λείπει εντελώς το παιχνίδι με νερό και στην κυκλοφοριακή αγωγή όπου γενικά τα ποσοστά προγραμμάτων κυμαίνονται σε χαμηλά επίπεδα, ενώ δεν υπάρχει καθόλου συνεργασία με σχετικούς φορείς.

Δ. ΣΥΝΕΡΓΑΣΙΑ ΜΕ ΤΗΝ ΟΙΚΟΓΕΝΕΙΑ ΚΑΙ ΤΗΝ ΚΟΙΝΟΤΗΤΑ

Αναφορικά με τη συμμετοχή των γονέων στη λειτουργία του παιδικού σταθμού όπως φαίνεται στο Σχήμα 26 του παραρτήματος Α, οι 8:14 παιδικούς σταθμούς, ποσοστό 57% απάντησαν ότι υπάρχει συμμετοχή γονέων. Αντίθετα οι 6:14 παιδικούς σταθμούς, ποσοστό 43% απάντησαν αρνητικά. Αρχικά σαν μια πρώτη εντύπωση διαφαίνεται ότι υπάρχει ενεργή συμμετοχή των γονέων στη λειτουργία του παιδικού σταθμού αφού άλλωστε έτσι απάντησε το μεγαλύτερο ποσοστό των ερωτήσεων. Η ανάλυση όμως των στοιχείων της επόμενης ερώτησης θα δείξει την ύπαρξη ή όχι ουσιαστικής συμμετοχής.

ΣΧΗΜΑ 10
ΣΥΜΜΕΤΟΧΗ ΓΟΝΕΩΝ

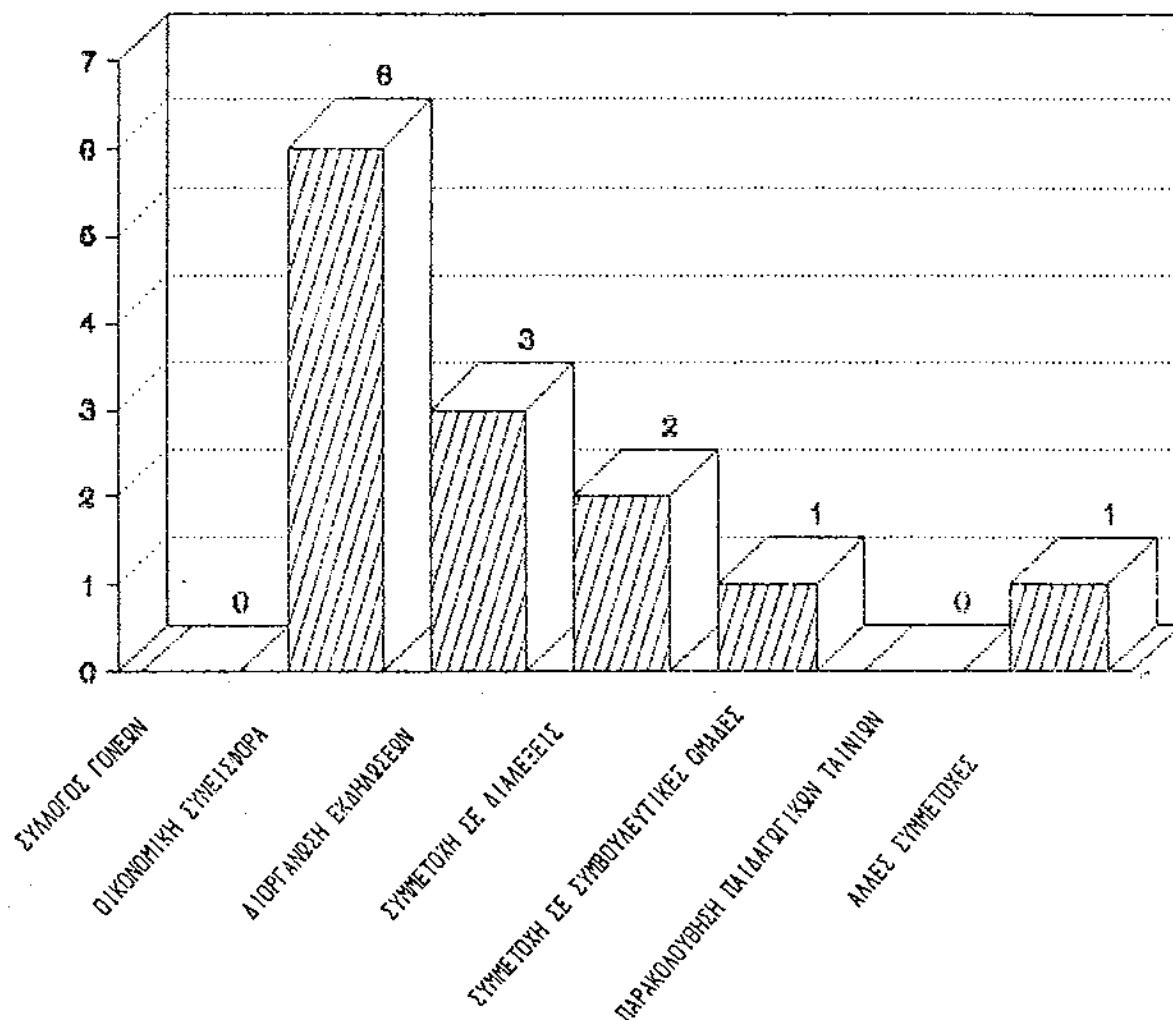

Η ανάλυση των ποσοστών σχετικά με τη συμμετοχή των γονέων δείχνει ότι όλοι οι παιδικοί σταθμοί, ποσοστό 100%, δεν έχουν δημιουργήσει "Σύλλογο Γονέων". Το ίδιο συμβαίνει και στην περίπτωση προβολής ταινιών με παιδαγωγικά θέματα. Το μεγαλύτερο ποσοστό 57%, συμμετοχής των γονέων είναι στην αγορά υλικού, αλλά όπως ειπώθηκε όχι σε τακτά χρονικά διαστήματα αλλά στην αρχή του σχολικού έτους. Σ' ένα ποσοστό 21% στους παιδικούς σταθμούς συμμετέχουν οι γονείς στην οργάνωση εορτών & εκδηλώσεων. Σε πολύ μικρό ποσοστό που κυμαίνεται από 7-14%, η συμμετοχή υλοποιείται με την παρουσία τους σε διαλέξεις και

σε συμβουλευτικές ομάδες γονέων. Τέλος σ' έναν παιδικό σταθμό απαντήθηκε ως μορφή συνεργασίας με τους γονείς, η καθημερινή επαφή. Τα αποτελέσματα που προκύπτουν από την ερώτηση αυτή αναιρούν το ποσοστό θετικής απάντησης στην προηγούμενη ερώτηση για τη συμμετοχή των γονέων.

Αναφορικά με τη συχνότητα συμμετοχής των γονέων στη λειτουργία των παιδικών σταθμών και όπως φαίνεται από το Σχήμα 27 του παραρτήματος Α, οι 6:14 παιδικούς σταθμούς, ποσοστό 43%, συνεργάζονται με τους γονείς όταν είναι ανάγκη, ενώ οι 4:14, ποσοστό 29% συνεργάζονται σε αραιά χρονικά διαστήματα.

Γενικά δεν υπάρχει κανένα άλλο είδος χρονικής συχνότητας που να δείχνει την ενεργή συμμετοχή των γονέων. Η ανάλυση των ποσοστών αυτών κάνει πιο emphaticή την απουσία της γονεϊκής συμμετοχής, γεγονός που αφήνει πολλά κενά, καθιστώντας ελλιπές το έργο του παιδικού σταθμού.

ΣΧΗΜΑ 11
ΣΥΜΜΕΤΟΧΗ ΦΟΡΕΩΝ ΤΗΣ ΚΟΙΝΟΤΗΤΑΣ

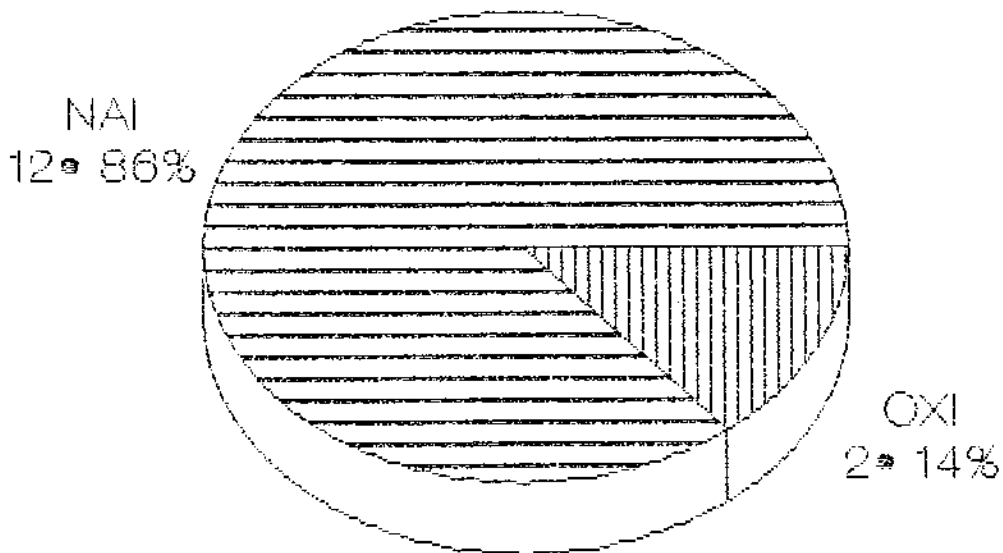

Όσον αφορά την ενεργή συμμετοχή των φορέων της κοινότητας στο έργο του παιδικού σταθμού, στους 12:14 παιδικούς σταθμούς, ποσοστό 86% υπάρχει συμμετοχή της κοινότητας, ενώ στους 2:14 παιδικούς σταθμούς, ποσοστό 14%, δεν υπάρχει συμμετοχή.

Είναι εμφανές ότι η κοινότητα & οι φορείς συνεργάζονται με τους παιδικούς σταθμούς, γεγονός θετικό & για τη λειτουργία του παιδικού σταθμού, που εντάσσεται στην κοινότητα & της κοινότητας που ωφελείται από τη συνεργασία της με αυτόν.

Για το αν το πολιτιστικό & οικονομικό επίπεδο της

κοινότητας επηρεάζει το έργο του παιδικού σταθμού και όπως φαίνεται στο Σχήμα 28 του παραρτήματος Α, οι 13:14 παιδικούς σταθμούς, ποσοστό 93% πιστεύουν ότι το επίπεδο της κοινότητας επηρεάζει το έργο του παιδικού σταθμού. Ενώ 1:14 παιδικούς σταθμούς, ποσοστό 7% έδωσε αρνητική απάντηση.

Για την εφαρμογή των προγραμμάτων γνωριμίας με την κοινότητα από τους παιδικούς σταθμούς & όπως φαίνεται στο Σχήμα 29 του παραρτήματος Α, οι 4:14 παιδικούς σταθμούς, ποσοστό 29%, έχουν πάει στο πάρκο της κοινότητας, ενώ 2:14 παιδικούς σταθμούς, ποσοστό 14% έχουν επισκεφθεί την εκκλησία & 1:14, ποσοστό 7% έχουν έρθει σε επαφή με τη γειτονιά που βρίσκεται ο παιδικός σταθμός. Τέλος δεν έχουν έρθει σε επαφή με άλλους χώρους της κοινότητας όπως μουσεία ή αρχαιολογικούς χώρους, δημαρχείο κ.λ.π.

Σε πολύ μικρά ποσοστά διαπιστώνεται ότι υλοποιείται κάποια προσπάθεια γνωριμίας με την κοινότητα που όμως δεν είναι αρκετή για να εμπλουτίσει τα παιδιά με παραστάσεις & εμπειρίες για το ευρύτερο περιβάλλον μέσα στο οποίο ζουν.

Σε σχέση τώρα με τη συμμετοχή του παιδικού σταθμού σε πολιτιστικές εκδηλώσεις, όπως φαίνεται στο Σχήμα 30 του παραρτήματος Α, οι 2:14 παιδικούς σταθμούς, ποσοστό 14%, συμμετέχουν σε εκδηλώσεις όπως επίσκεψη σε τσίρκο & εορταστικές εκδηλώσεις. Οι 2:14 παιδικούς σταθμούς, ποσοστό 14%, έχουν συμμετάσχει σε εκθέσεις παιδικής ζωγραφικής & παρακολούθησης παιδικής ταινίας. Σε μηδενικά ποσοστά βρίσκεται η συμμετοχή σε εκθέσεις χειροτεχνίας & η παρακολούθηση

παιδικού θεάτρου & θεάτρου σκιών.

Φαίνεται ότι η συμμετοχή σε πολιτιστικές εκδηλώσεις δεν είναι συστηματική & δεν υπάρχει προγραμματισμός για εμπλοκή σε τέτοιου είδους διοργανώσεις.

Για τη συνεργασία των φορέων της κοινότητας & των παιδικών σταθμούς στην αποτελεσματική επίλυση οποιωνδήποτε προβλημάτων, όπως φαίνεται & στο Σχήμα 31 του παραρτήματος Α, όλοι οι παιδικοί σταθμοί συμφώνησαν στη συνεργασία αυτή (100%).

Είναι πολύ θετικό αποτέλεσμα να προωθείται από τους παιδικούς σταθμούς η ιδέα της συνεργασίας των φορέων της κοινότητας μ' αυτούς. Διότι για την ουσιαστική επίλυση των προβλημάτων τους είναι αναγκαία & η συμβολή της κοινότητας.

Ε. ΔΥΝΑΤΟΤΗΤΕΣ ΑΣΚΗΣΗΣ ΚΟΙΝΩΝΙΚΗΣ ΕΡΓΑΣΙΑΣ

Για τη συστηματική συνεργασία με ειδικούς, όπως φαίνεται και από το Σχήμα 32 του παραρτήματος Α, μόνο 3:14 παιδικούς σταθμούς, ποσοστό 21%, έχουν συνεργαστεί περιστασιακά όμως με κοινωνικούς λειτουργούς. Με κανένα άλλο-ειδικό δε-σημειώθηκε κάποια μορφή συνεργασίας.

Συμπεραίνεται ότι υπάρχει παντελής έλλειψη συνεργασίας με ειδικούς.

ΣΧΗΜΑ 12

Η ΘΕΤΙΚΗ ΣΥΜΒΟΛΗ ΤΗΣ ΚΟΙΝΩΝΙΚΗΣ ΕΡΓΑΣΙΑΣ

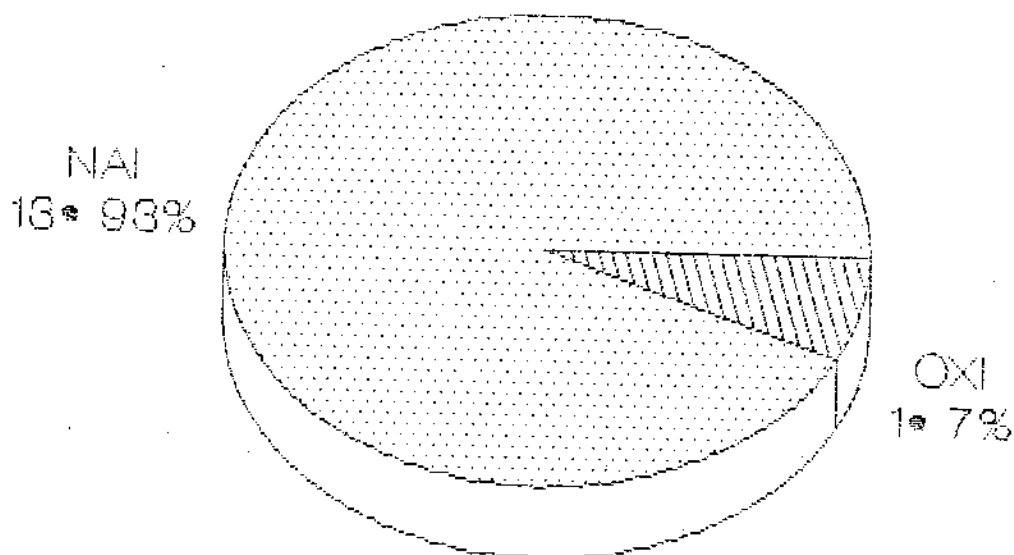

Για το αν είναι θετική ή όχι η συμβολή της κοινωνικής εργασίας στο έργο του παιδικού σταθμού, οι 13:14 παιδικούς σταθμούς, ποσοστό 93%, έδωσαν θετική απάντηση. Μόνο ένας παιδικός σταθμός απάντησε αρνητικά. Τα στοιχεία αυτά είναι θετική προϋπόθεση της αποδοχής του ρόλου του κοινωνικού λειτουργού στην παιδαγωγική διαδικασία.

Αναλύοντας την ύπαρξη εμπειρίας από συνεργασία με εκπαιδευόμενους κοινωνικούς λειτουργούς, όπως φαίνεται στο Σχήμα 33 του παραρτήματος Α, οι 13:14 παιδικούς σταθμούς,

ποσοστό 93%, δεν είχαν την εμπειρία μιας τέτοιας συνεργασίας. Ένας μόνο παιδικός σταθμός απάντησε θετικά.

Το στοιχείο της έλλειψης μιας τέτοιας συνεργασίας καθιστά λιγότερο γνωστό και κατ' επέκταση αποδεκτό το ρόλο που μπορεί να διαδραματίσει ο κοινωνικός λειτουργός μέσα σ' ένα τέτοιο πλαίσιο εργασίας.

Σχετικά με τους τομείς εργασίας που περιλάμβανε η άσκηση των εκπαιδευομένων κοινωνικών λειτουργών, στην περίπτωση που υπήρχε η εμπειρία μιας τέτοιας συνεργασίας, όπως φαίνεται στο Σχήμα 34 του παραρτήματος Α, στον ένα παιδικό σταθμό που είχε αυτή την εμπειρία, οι τομείς άσκησης περιλάμβαναν την υποδοχή παιδιών, την αντιμετώπιση προβλημάτων προσαρμογής, περιπτώσεις παιδιών και την εργασία με ομάδες νηπίων. Αντίθετα έλειπαν εντελώς τομείς όπως συνεργασία με την οικογένεια, συμβουλευτικές ομάδες γονέων, επαφές με την Τοπική Αυτοδιοίκηση κ.λ.π.

Από τα παραπάνω διαφαίνεται ότι το εύρος εργασίας του ασκούμενου κοινωνικού λειτουργού ήταν αρκετά περιορισμένο χωρίς μεγάλες δυνατότητες εμπλοκής.

OXI
12 • 86%

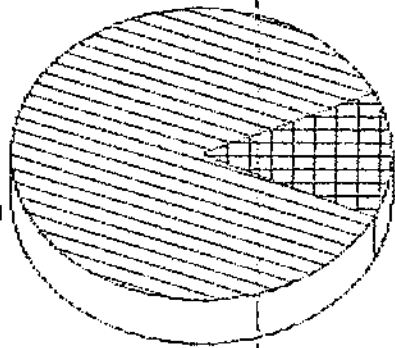

NAI 1 • 20%
2 • 14%

D
1 • 20%

E
1 • 20%

1

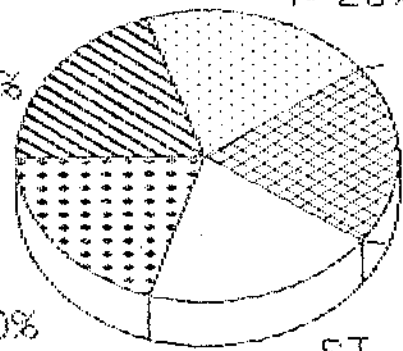

C
1 • 20%

A
1 • 20%

ST
1 • 20%

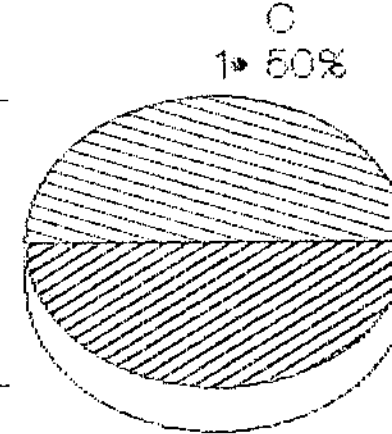

D
1 • 50%

C
1 • 50%

Σε 2:14 παιδικούς σταθμούς, ποσοστό 14% (Σχήμα 13), υπάρχουν κοινωνικοί λειτουργοί. Στο υπόλοιπο 79% των παιδικών σταθμούς δεν υπάρχουν.

Είναι ολοφάνερη η έλλειψη των κοινωνικών λειτουργών και η εφαρμογή των μεθόδων εργασίας τους.

Αναλύοντας τους τομείς εργασίας των κοινωνικών λειτουργών που υπάρχουν (Σχήμα 14), ένας κοινωνικός λειτουργός ασκεί καθήκοντα παιδαγωγού, σε συνδυασμό με την άσκηση κοινωνικής εργασίας και ο άλλος ασκεί καθήκοντα διοικητικά-διαχειριστικά και αρμοδιότητες διευθυντή.

Είναι φανερό η ετεροαπασχόληση των κοινωνικών λειτουργών και η μερική άσκηση των μεθόδων κοινωνικής εργασίας.

Στο Σχήμα 15 αποδεικνύεται η μερική απασχόληση του κοινωνικού λειτουργού, που περιλαμβάνει τους τομείς της εργασίας με την οικογένεια και κατ' άτομο, αφού έχει ταυτόχρονα να εκτελέσει και καθήκοντα παιδαγωγού.

ΣΤ. ΕΚΤΙΜΗΣΕΙΣ ΕΛΛΕΙΨΕΩΝ - ΠΡΟΤΑΣΕΙΣ

(Βλέπε επόμενη σελίδα)

ΣΧΗΜΑ 16
ΕΚΤΙΜΗΣΕΙΣ ΕΛΛΕΙΨΕΩΝ

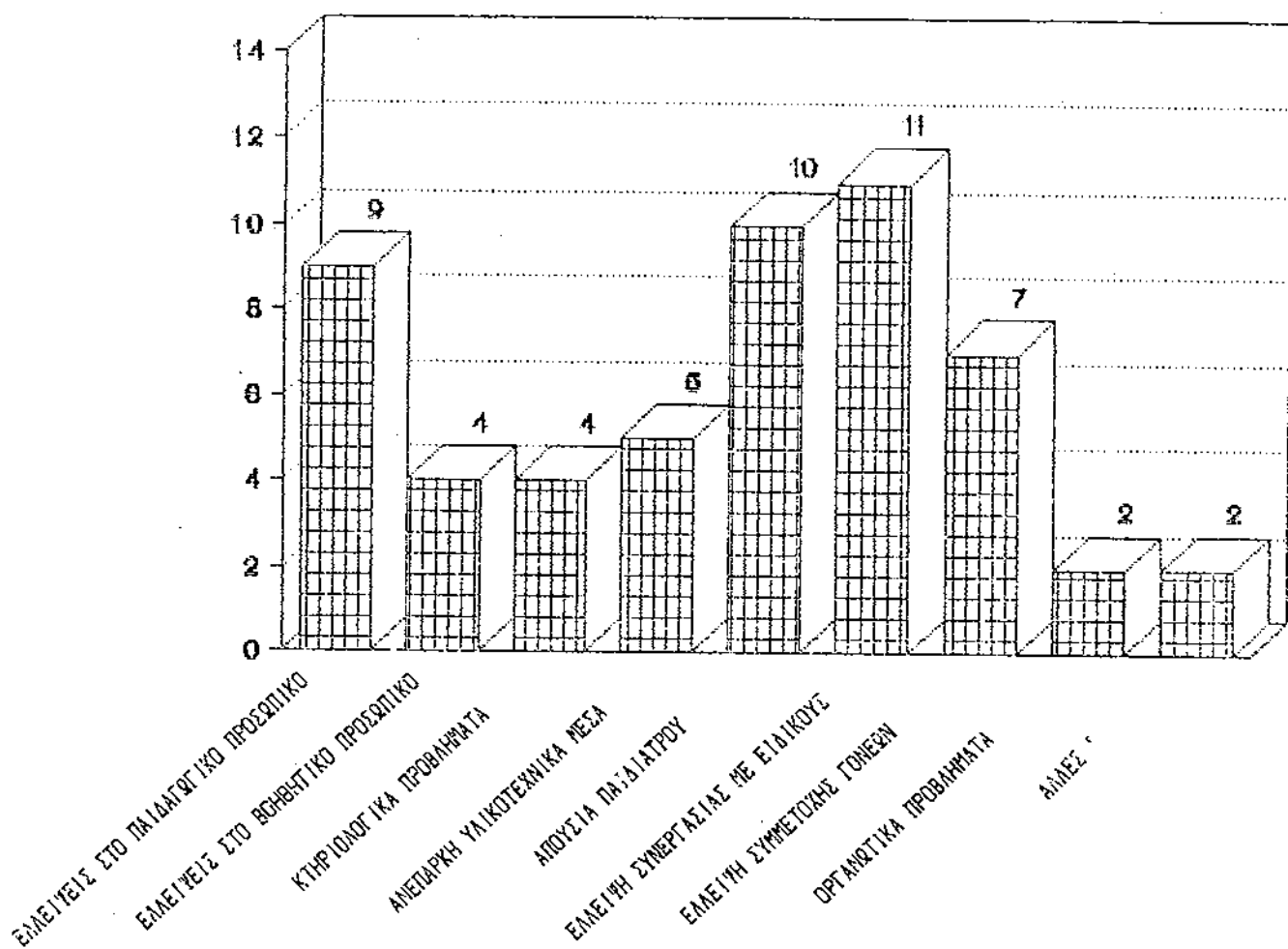

Οι 9:14 παιδικούς σταθμούς, ποσοστό 64% έχουν ελλείψεις στο παιδαγωγικό προσωπικό. Οι 4:14 παιδικούς σταθμούς, ποσοστό 29%, έχουν ελλείψεις στο βοηθητικό προσωπικό και κτιριολογικά προβλήματα. Οι 5:14, ποσοστό 43%, έχουν ανεπαρκή υλικοτεχνικά μέσα; οι 11:14, ποσοστό 79%, θεωρούν σαν έλλειψη τη συνεργασία με άλλους ειδικούς. Οι 10:14, ποσοστό 71%, θεωρούν έλλειψη την απουσία παιδίατρου. Οι 7:14 παιδικούς σταθμούς, ποσοστό 50%, θεωρούν έλλειψη τη συμμετοχή γονέων και οι 2:14, ποσοστό 14%, έχουν οργανωτικά και διοικητικά προβλήματα, καθώς και έλλειψη χρημάτων και διευθύντριας.

Από την ανάλυση των ποσοστών προκύπτει ότι οι περισσότεροι παιδικοί σταθμοί εντοπίζουν τις ελλείψεις τους στην απουσία παιδιάτρου και στην έλλειψη συνεργασίας με άλλους ειδικούς. Μ' αυτό τον τρόπο αναγνωρίζουν ταυτόχρονα την ανάγκη συνεργασίας με ομάδα ειδικών.

Είναι επίσης εμφανείς οι ελλείψεις σε παιδαγωγικό προσωπικό, οι οποίες καθιστούν δυσχερές το έργο του παιδικού σταθμού. Σε γενικές γραμμές οι κτιριακές, διοικητικές και οι ελλείψεις υλικοτεχνικών μέσων κυμαίνονται σε χαμηλά ποσοστά.

Τέλος αξιοσημείωτο είναι ότι η έλλειψη της συμμετοχής των γονέων σημειώνεται μόνο από το 50% των παιδικών σταθμών.

Οι προτάσεις που παρέθεσαν οι ερωτηθέντες παιδικοί σταθμοί με βάση πάντα τις ελλείψεις που εντόπισε ο καθένας περιλαμβάνουν:

- * Την αποκατάσταση της αντιστοιχίας παιδαγωγού-παιδιών (1 παιδαγωγός - 25 παιδιά).
- * Την εφαρμογή του προγράμματος ιατρικής παρακολούθησης.
- * Τη συνεργασία με κοινωνικό λειτουργό.
- * Την ενεργή συμμετοχή των γονέων στο έργο του παιδικού σταθμού.
- * Την ανέγερση κτιρίων με σκοπό την ίδρυση παιδικών σταθμών με τις ανάλογες κτιριακές προδιαγραφές.
- * Το διορισμό προσωπικού για την κάλυψη κενών θέσεων.
- * Την οργάνωση σεμιναρίων για το παιδαγωγικό προσωπικό.
- * Την εισαγωγή της νέας τεχνολογίας στους παιδικούς σταθμούς όπως τοποθέτηση ηλεκτρονικών υπολογιστών.

Κ Ε Φ Α Λ Α Ι Ο V

ΠΕΡΙΛΗΨΗ - ΣΥΜΠΕΡΑΣΜΑΤΑ - ΕΙΣΗΓΗΣΕΙΣ

Μετά από την ανάλυση των αποτελεσμάτων της έρευνας και σύμφωνα με το γενικότερο σκοπό της μελέτης αυτής, που είναι να περιγράψει και να εξετάσει διεξοδικά την οργάνωση και τη λειτουργία των κρατικών παιδικών σταθμών και σε σχέση με τις δυνατότητες άσκησης κοινωνικής εργασίας σ' αυτό τον τομέα προσχολικής αγωγής, είναι σκόπιμο να παρουσιαστεί μία γενική εικόνα του περιεχομένου των συμπερασμάτων.

Ειδικότερα, η πρώτη ενότητα των ερωτήσεων που αναφέρεται στα στοιχεία οργάνωσης και λειτουργίας των παιδικών σταθμών έδειξε ότι υπάρχει μία διακύμανση ποσοστών των ζητούμενων στοιχείων.

Ορισμένοι τομείς της οργάνωσης των παιδικών σταθμών βρίσκονται σε αρκετά ικανοποιητικά επίπεδα λειτουργίας όπως η αντιστοιχία παιδαγωγού και νηπίων (1 παιδαγωγός/33 νήπια) και ο μέσος όρος του αριθμού των εγγεγραμμένων νηπίων (60 νήπια).

Αντίθετα άλλοι τομείς όπως το πρόγραμμα ιατρικής παρακολούθησης είναι ανύπαρκτο, ενώ οι θέσεις του βοηθητικού προσωπικού καλύπτονται κατά το 50% καθώς και οι τομείς εργασίας του διευθυντή περιλαμβάνουν πάρα πολλές αρμοδιότητες που δυσχεραίνουν το έργο του.

Η δεύτερη ενότητα των ερωτήσεων που αναφέρεται στα

στοιχεία χωροθέτησης και προδιαγραφών χώρων έδειξε ότι ένα ικανοποιητικό ποσοστό (50%) κτιρίων έχει κατασκευαστεί γι' αυτό το σκοπό. σε πολύ ικανοποιητικά επίπεδα κυμαίνεται το ποσοστό των χώρων σε τετραγωνικά μέτρα ανά παιδί (υπαίθριος χώρος: 12 μ²/παιδί - μέγεθος οικοπέδου: 19 μ²/παιδί), καθώς επίσης και η χωροθέτηση των κτιρίων, αφού οι περισσότεροι παιδικοί σταθμοί διαθέτουν όλους τους αναγκαίους χώρους.

Αξίζει να σημειωθεί ότι τομείς που θα έπρεπε περισσότερο να έχουν μελετηθεί και προβλεφθεί δεν έχουν προσεχθεί στο βαθμό που επιβάλλεται, όπως τα στοιχεία του αντιληπτικού περιβάλλοντος (χρώματα, σχήματα, κ.λ.π.) καθώς και η εξασφάλιση της ιδιωτικότητας των νηπίων.

Η τρίτη ενότητα, που αναφέρεται στο έργο της παιδαγωγού και τα προγράμματα, έδειξε ότι τα προγράμματα εφαρμόζονται στο μεγαλύτερο μέρος τους. τα υλικοτεχνικά μέσα δεν είναι πλήρη αλλά όχι και ελλειπή. Τέλος σε όλους τους παιδικούς σταθμούς το έργο της παιδαγωγού περιλάμβανε όλους σχεδόν τους τομείς του παιδαγωγικού της ρόλου.

Η τέταρτη ενότητα που αναφέρεται στη συμμετοχή της οικογένειας και της κοινότητας στο έργο του παιδικού σταθμού, έδειξε ότι η γονεϊκή συμμετοχή είναι περιστασιακή έως ανύπαρκτη (δεν υπάρχει σε κανένα παιδικό σταθμό "σύλλογος γονέων"). Στη συνεργασία παιδικού σταθμού και κοινότητας η απάντηση που δόθηκε ήταν θετική αλλά στα προγράμματα γνωριμίας και συμμετοχής το ποσοστό κυμάνθηκε σε επίπεδα περιστασιακά έως ανύπαρκτα.

Αξιοσημείωτο όμως είναι ότι αναγνωρίζεται η ανάγκη συνεργασίας από μέρους των φορέων, για την ουσιαστικότερη επίλυση των προβλημάτων.

Τέλος η πέμπτη ενότητα των ερωτήσεων που αναφέρεται στις δυνατότητες άσκησης της κοινωνικής εργασίας στο συγκεκριμένο χώρο έδειξε ότι σε 2 μόνο παιδικούς σταθμούς υπήρχαν κοινωνικοί λειτουργοί. Από αυτούς ο ένας ετεροαπασχολούνταν ενώ ο άλλος ασκούσε μερική εφαρμογή των μεθόδων κοινωνικής εργασίας, εκτελώντας και καθήκοντα παιδαγωγού. Είναι θετικό ότι το 93% των παιδικών σταθμών θεωρούν θετική τη συμβολή της κοινωνικής εργασίας στον τομέα αυτό της προσχολικής αγωγής.

Βάση αυτών που αναφέρθηκαν παραπάνω, όλων των αναλυτικών αποτελεσμάτων που προέκυψαν από την έρευνα και σύμφωνα με τις ελλείψεις που εντοπίστηκαν μέσα από όλη αυτή την διαδικασία, προτείνεται:

- Η αποκατάσταση της αντιστοιχίας παιδαγωγού και νηπίων ώστε να πραγματώνεται η αναλογία μίας παιδαγωγού ανά 25 παιδιά.
- Η λειτουργία προγράμματος ιατρικής παρακολούθησης έτσι ώστε ο παιδίατρος να επισκέπτεται τον παιδικό σταθμό, τουλάχιστον μία φορά την εβδομάδα, δημιουργώντας αρχείο ατομικών καρτελών των νηπίων με τακτική ενημέρωσή τους. Επίσης να είναι υπεύθυνος και να συνεργάζεται για τον προγραμματισμό του διαιτολογίου των νηπίων.
- Ο διορισμός ενός διαχειριστή σε κάθε παιδικό σταθμό ώστε να διευκολύνεται το έργο του διευθυντή από τις πολλαπλές

αρμοδιότητες που τον επιβαρύνουν.

▪ Η κάλυψη όλων των κενών θέσεων του βοηθητικού προσωπικού ώστε να εκλείψουν οι πρακτικές δυσκολίες που εμφανίζονται.

▪ Η μελέτη, ο σχεδιασμός και η κατασκευή τόσων παιδικών σταθμών όσων χρειάζονται για να καλυφθούν οι ανάγκες του κάθε νομού.

Στην κατασκευή αυτή να λαμβάνονται σοβαρά υπόψη ο σωστός σχεδιασμός των εσωτερικών χώρων και του υπαίθριου χώρου καθώς και τα στοιχεία του αντιληπτικού περιβάλλοντος όπως ο χρωματισμός, τα σχήματα, ο θόρυβος κ.λ.π.

▪ Η οργάνωση του υπαίθριου χώρου να είναι τόσο μελετημένη ώστε να περιλαμβάνει διάφορες περιοχές δραστηριοτήτων (χώρος κηπουρικής, χώρος για παιχνίδι με νερό κ.λ.π.) και να είναι πλούσιος σε πράσινο.

▪ Ο εξοπλισμός και η λήψη όλων των μέτρων ασφαλείας όπου επιβάλλεται.

▪ Η διοργάνωση τακτικών σεμιναρίων για τον εμπλουτισμό και την ανανέωση των γνώσεων του παιδαγωγικού προσωπικού.

▪ Η εναλλαγή και ανανέωση των προγραμμάτων και υλικοτεχνικών μέσων ώστε να κεντρίζεται το ενδιαφέρον του παιδιού και να εμπλουτίζεται σε παραστάσεις και εμπειρίες, απόλυτα προσαρμοσμένο στην ιδιοτυπία της ηλικίας του.

▪ Η σύσταση "Συλλόγου Γονέων" με σκοπό την ενεργή συμμετοχή και συνεργασία με το προσωπικό του παιδικού σταθμού.

▪ Η δημιουργία Συμβουλευτικών Σταθμών για την ευαισθητοποίησή τους σε παιδαγωγικά θέματα και την καθοδήγησή τους στον γονεϊκό τους ρόλο.

▪ Η διοργάνωση εκδηλώσεων και προγραμμάτων για την συμμετοχή

του παιδικού σταθμού στο ευρύτερο κοινοτικό πλαίσιο. Και η εμπλοκή της κοινότητας σε πρακτικά θέματα του παιδικού σταθμού (π.χ. οικονομικά προβλήματα, κτιριακά κ.λ.π.).

▪ Η συγκρότηση διεπιστημονικής ομάδας που θα αποτελείται από τον κοινωνικό λειτουργό, τον παιδοψυχολόγο, τον παιδίατρο, και το παιδαγωγικό προσωπικό του παιδικού σταθμού. Η ομάδα αυτή θα μεριμνά για την ικανοποίηση όλων των αναγκών του νηπίου, σωματικών, συναισθηματικών, πνευματικών και κοινωνικών.

▪ Η δημιουργία οργανικής θέσης κοινωνικού λειτουργού που δεν θα ασκεί καθήκοντα παιδαγωγού αλλά θα ενεργεί βάση των αρχών, μεθόδων και αξιών της κοινωνικής εργασίας. Ταυτόχρονα μέσα από το ρόλο αυτόν να είναι φορέας κοινωνικών αλλαγών της ευρύτερης κοινότητας του πλαισίου που εργάζεται.

▪ Η συνεχής και οργανωμένη ενίσχυση της πολιτείας στην αναβάθμιση του θεσμού των κρατικών παιδικών σταθμών και η παροχή μεγαλύτερης οικονομικής ενίσχυσης για την ολοκληρωμένη λειτουργία του προσχολικού αυτού θεσμού.

▪ Γενικότερα προτείνεται ο σχεδιασμός και η οργάνωση ενός ευρύτερου συστήματος προσχολικής αγωγής με υποχρεωτικό χαρακτήρα που θα περιλαμβάνει όλο το φάσμα ηλικιών (βρεφική, νηπιακή) κατά την προσχολική περίοδο, προετοιμάζοντας έτσι την ομαλή μετάβαση του νηπίου στην ιεραρχικά μεγαλύτερη βαθμίδα εκπαίδευσης και την αναπόφευκτη διαδρομή προς την ανάπτυξη και ωριμότητά του.

ΑΝ . . .

Αν ένα παιδί ζει μέσα στην κριτική,
Μαθαίνει να κατακρίνει.

Αν ένα παιδί ζει μέσα στην έχθρα,
Μαθαίνει να καυγαδίζει.

Αν ένα παιδί ζει μέσα στην ειρωνεία,
Μαθαίνει να είναι ντροπαλό.

Αν ένα παιδί ζει μέσα στη ντροπή,
Μαθαίνει να αισθάνεται ένοχο.

Αν ένα παιδί ζει μέσα σε κατανόηση,
Μαθαίνει να είναι υπομονετικό.

Αν ένα παιδί ζει μέσα στην ενθάρρυνση,
Μαθαίνει να έχει εμπιστοσύνη.

Αν ένα παιδί ζει μέσα στον έπαινο,
Μαθαίνει να εκτιμά.

Αν ένα παιδί ζει μέσα σε δικαιοσύνη,
Μαθαίνει να είναι δίκαιο.

Αν ένα παιδί ζει μέσα σε ασφάλεια,
Μαθαίνει να πιστεύει.

Αν ένα παιδί ζει μέσα στην επιδοκιμασία,
Μαθαίνει να έχει αυτοεκτίμηση.

Αν ένα παιδί ζει μέσα σε παραδοχή και φιλία,
Μαθαίνει να βρίσκει την αγάπη μέσα στον κόσμο.

ΔΙΠΛΩΜΑΤΙΚΗ ΜΕΛΕΤΗ

ΤΜΗΜΑ ΚΟΙΝΩΝΙΚΗΣ ΕΡΓΑΣΙΑΣ

ΣΧΟΛΗ ΕΠΑΓΓΕΛΜΑΤΩΝ ΥΓΕΙΑΣ ΚΑΙ ΠΡΟΝΟΙΑΣ

Τ.Ε.Ι. ΠΑΤΡΑΣ

ΠΑΡΑΡΤΗΜΑ Λ
ΠΙΝΑΚΕΣ ΣΥΜΠΕΡΑΣΜΑΤΩΝ

ΣΧΗΜΑ 1. ΔΥΝΑΜΙΚΟΤΗΤΑ ΠΑΙΔΙΚΩΝ ΣΤΑΘΜΩΝ

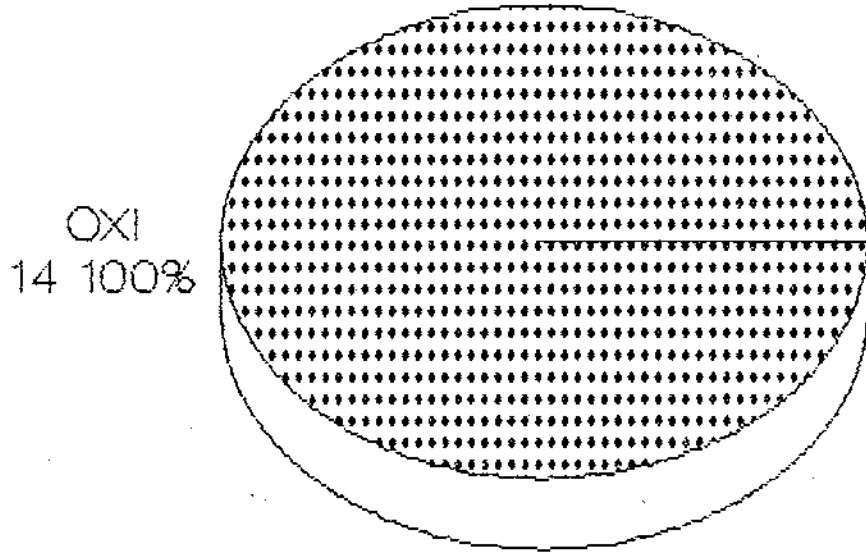

ΣΧΗΜΑ 2. ΔΑΠΑΝΕΣ

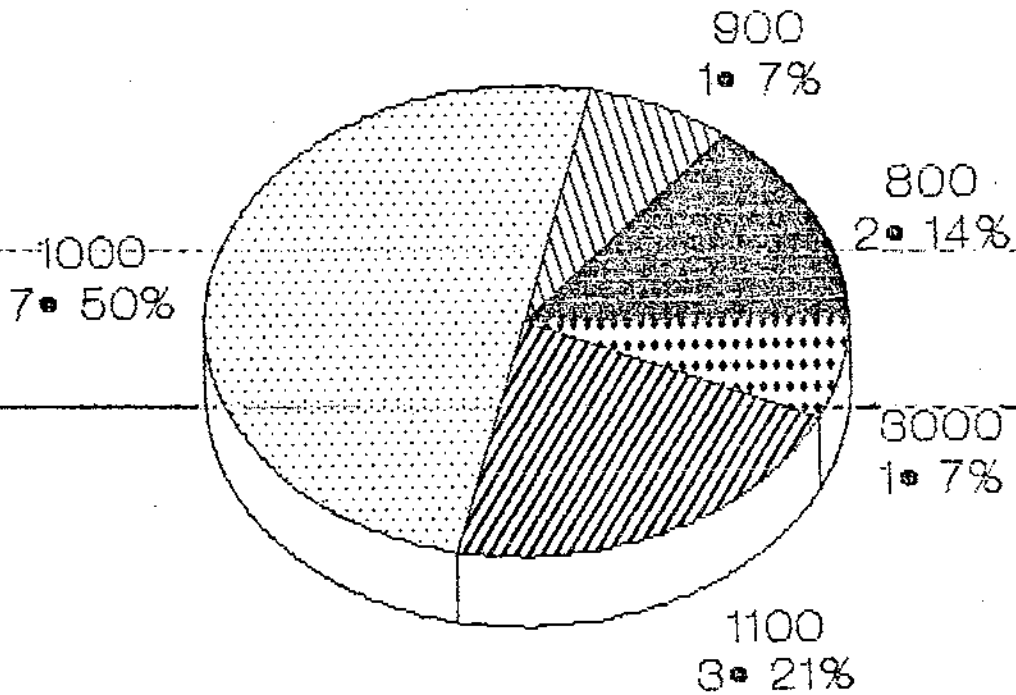

ΣΧΗΜΑ 3. ΕΚΠΑΙΔΕΥΣΗ ΠΑΙΔΑΓΩΓΙΚΟΥ ΠΡΟΣΩΠΙΚΟΥ

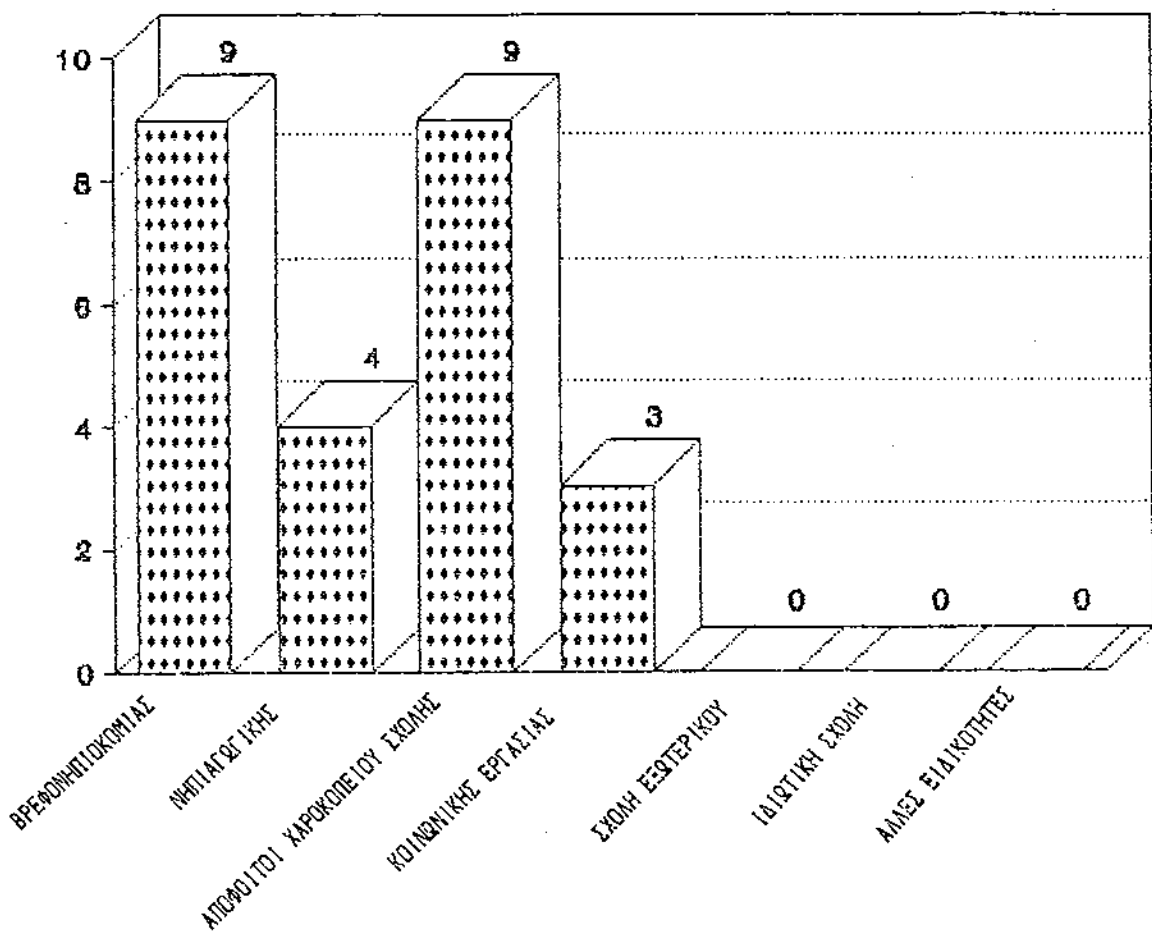

ΠΙΝΑΚΑΣ 4

ΚΑΘΗΚΟΝΤΑ ΔΙΕΥΘΥΝΤΗ

ΚΑΘΗΚΟΝΤΑ ΔΙΕΥΘΥΝΤΗ	ΑΝΑΛΟΓΙΑ	ΠΟΣΟΣΤΟ (%)
Διοικητικά	14:14	100%
Διαχειριστικά	13:14	93%
Λογιστικά	13:14	93%
Παιδαγωγικά	14:14	100%
Άλλα καθήκοντα	3:14	21%

ΣΧΗΜΑ 5. ΕΙΔΙΚΟΤΗΤΕΣ ΒΟΗΘΗΤΙΚΟΥ ΠΡΟΣΩΠΙΚΟΥ

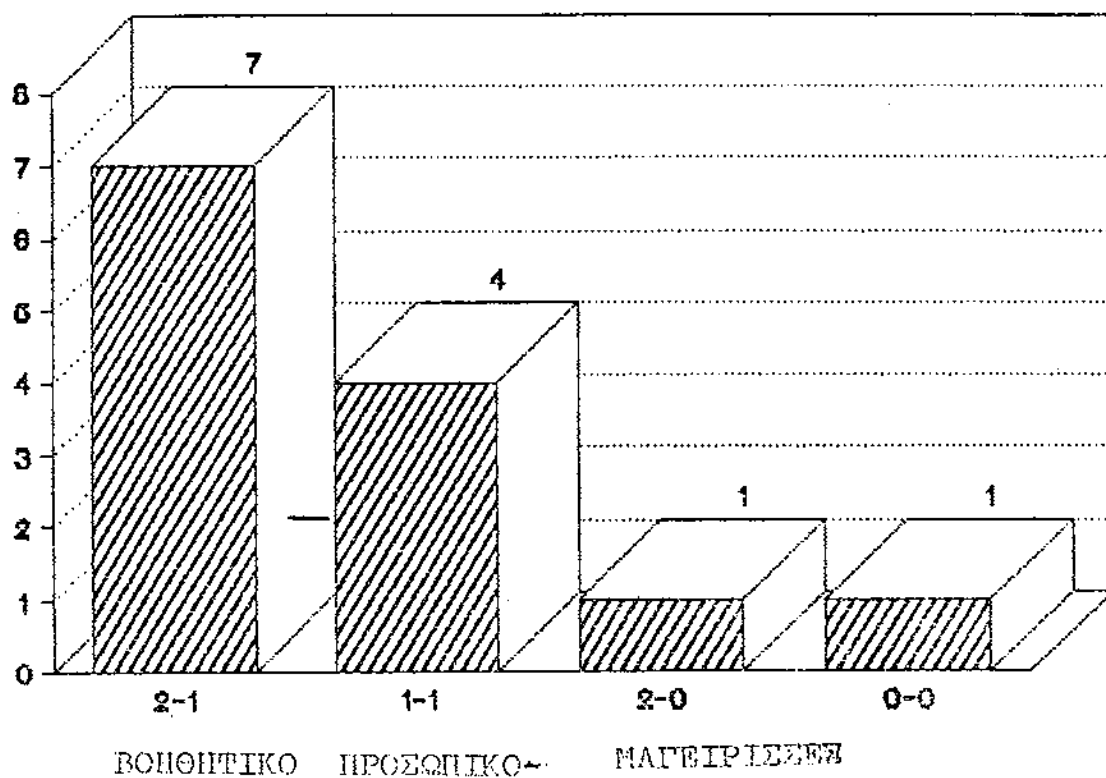

ΣΧΗΜΑ 6. ΠΡΟΓΡΑΜΜΑ ΙΑΤΡΙΚΗΣ ΠΑΡΑΚΟΛΟΥΘΗΣΗΣ

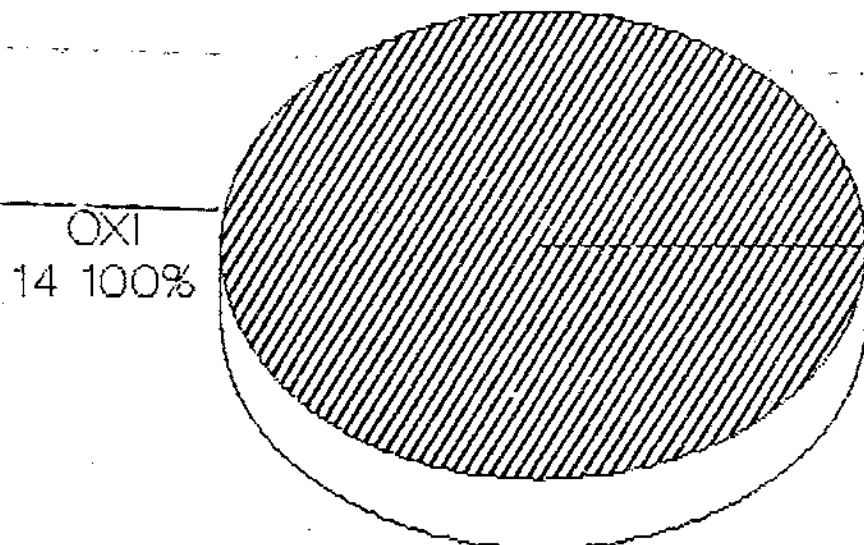

ΣΧΗΜΑ 7. ΣΥΧΝΟΤΗΤΑ ΕΦΑΡΜΟΓΗΣ ΠΡΟΓΡΑΜΜΑΤΟΣ
ΙΑΤΡΙΚΗΣ ΠΑΡΑΚΟΛΟΥΘΗΣΗΣ

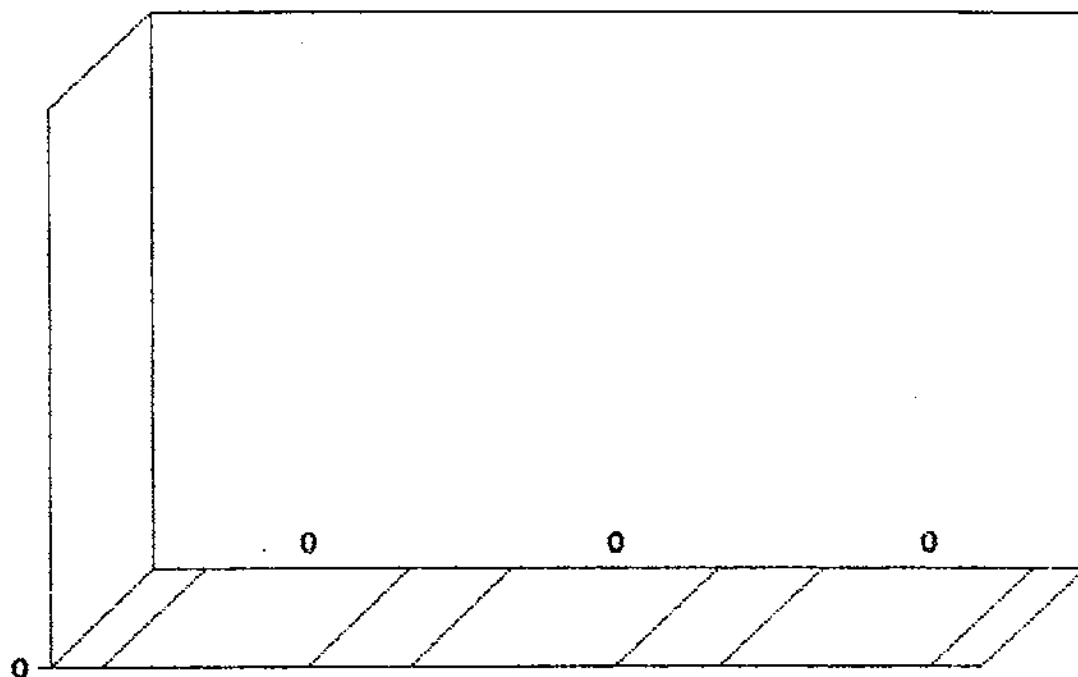

ΠΙΝΑΚΑΣ 8
ΔΙΑΙΤΟΛΟΓΙΟ

ΚΑΤΗΓΟΡΙΕΣ ΤΡΟΦΩΝ	ΑΝΑΛΟΓΙΑ	ΠΟΣΟΣΤΟ (%)
Κρέατα	14:14	100%
Ψάρια	14:14	100%
Πουλερικά	14:14	100%
Ζυμαρικά	14:14	100%
Λαχανικά	14:14	100%
Φρούτα	14:14	100%
Γλυκά	14:14	100%
Γαλακτοειδή	14:14	100%

ΣΧΗΜΑ 9. ΕΝΑΛΛΑΓΕΣ ΕΙΔΩΝ ΔΙΑΤΡΟΦΗΣ

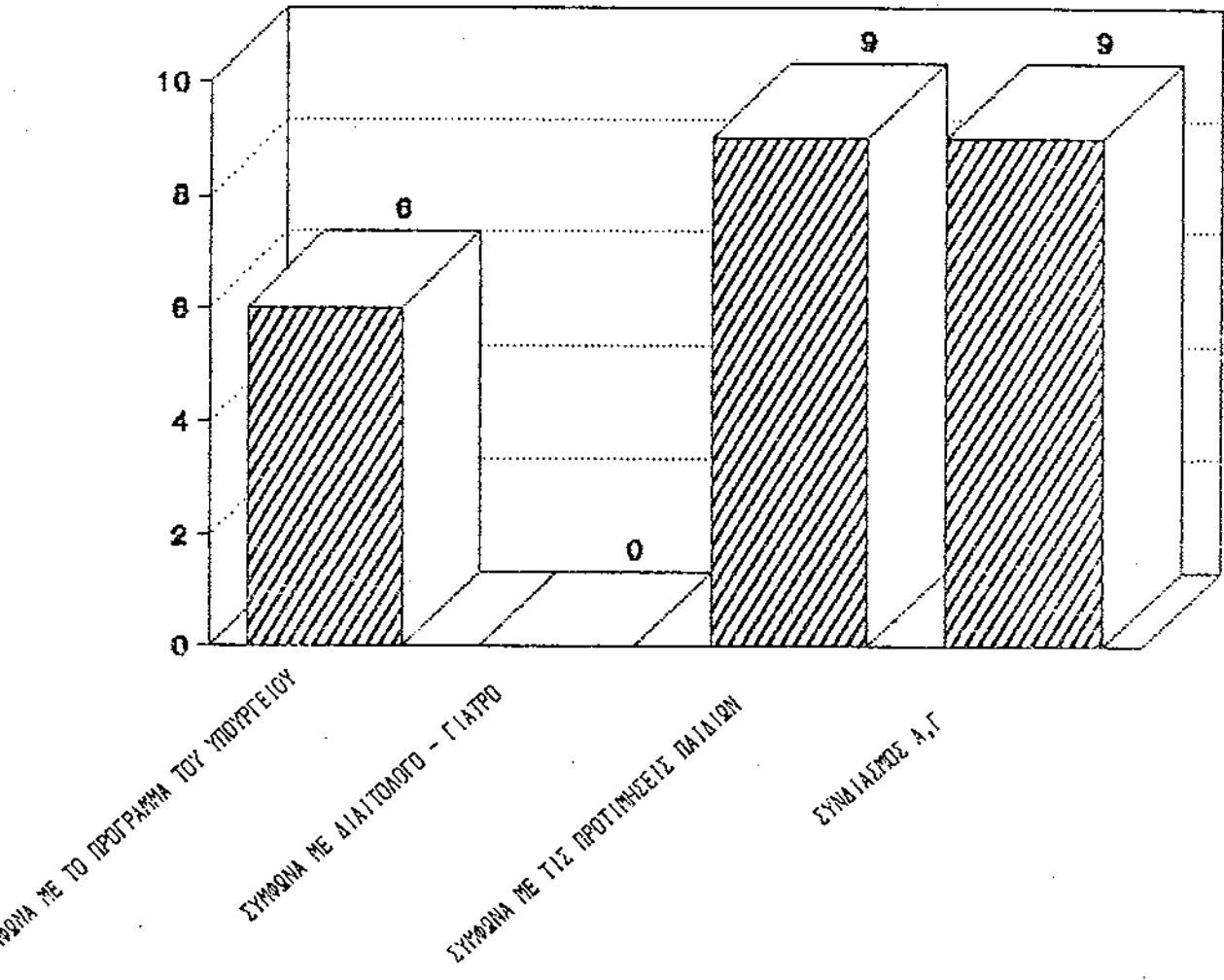

ΣΧΗΜΑ 10. ΧΩΡΟΘΕΤΗΣΗ ΠΑΙΔΙΚΩΝ ΣΤΑΘΜΩΝ

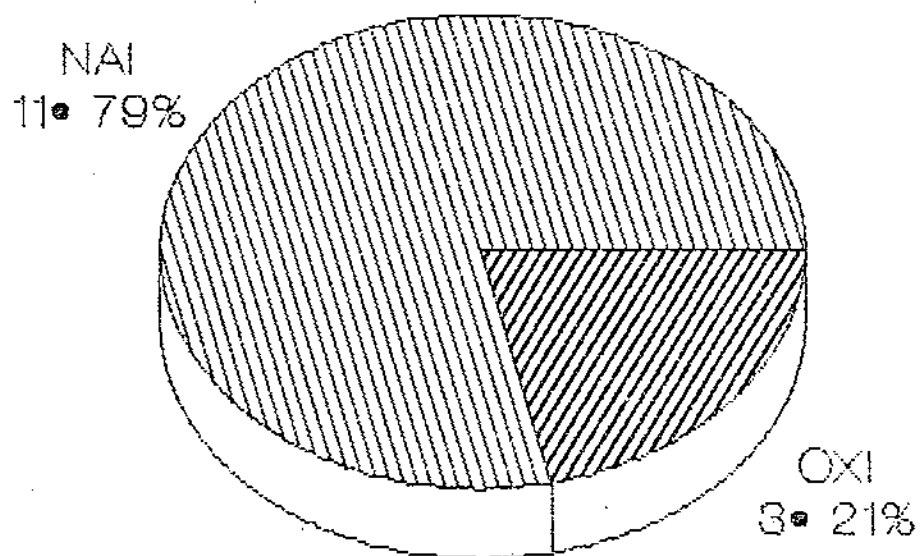

ΣΧΗΜΑ 11. ΔΙΑΜΟΡΦΩΣΗ ΧΩΡΩΝ ΜΕ ΒΑΣΗ ΤΙΣ ΑΝΑΓΚΕΣ ΠΑΙΔΙΚΟΥ ΣΤΑΘΜΟΥ

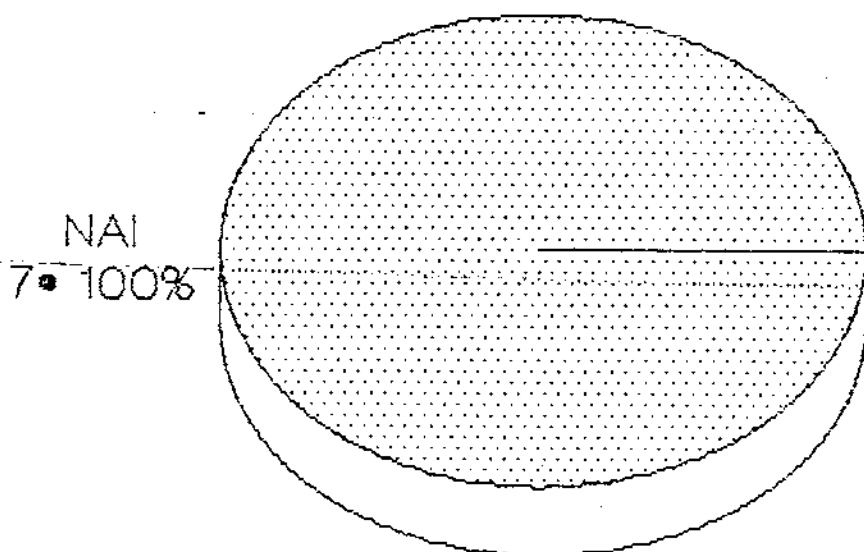

ΣΧΗΜΑ 12. ΣΤΟΙΧΕΙΑ ΚΑΤΑΛΛΗΛΟΤΗΤΑΣ ΟΙΚΟΠΕΔΟΥ

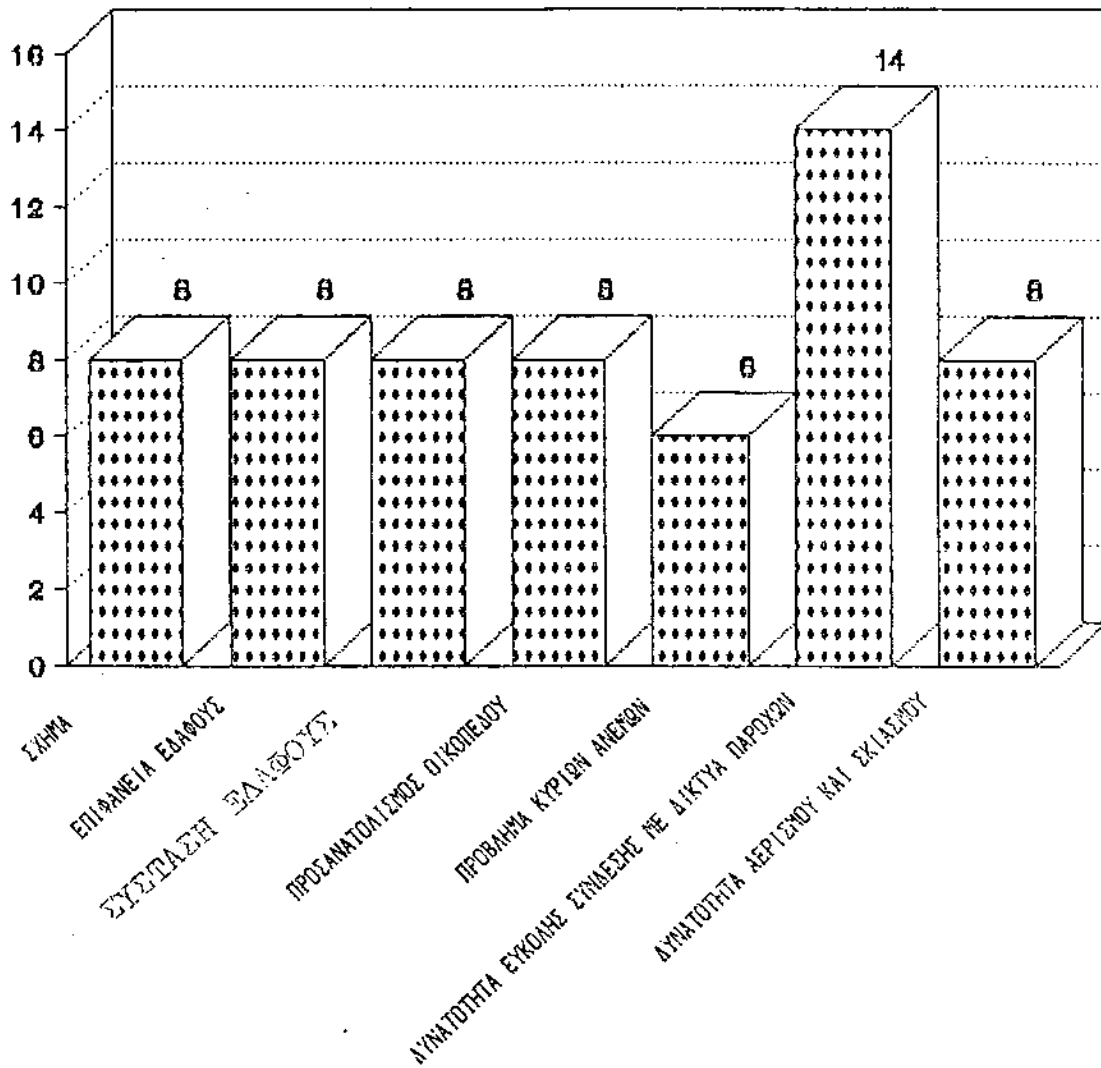

ΣΧΗΜΑ 13. ΜΕΓΕΘΟΣ ΟΙΚΟΠΕΔΟΥ

ΝΑΙ
8 • 57%

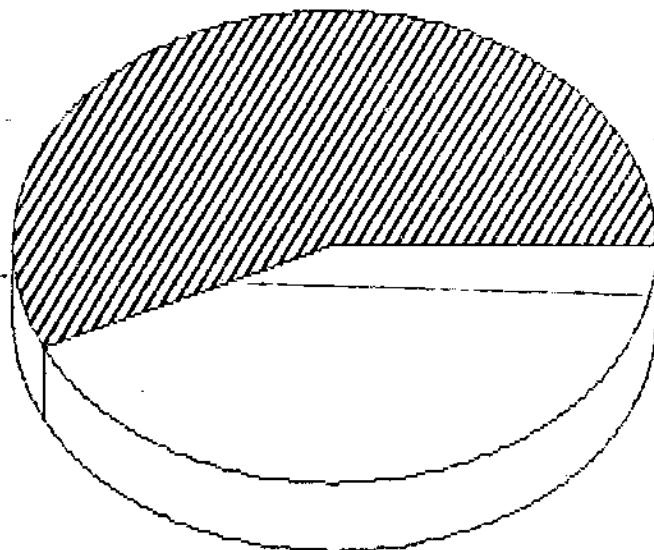

ΟΧΙ
6 • 43%

ΣΧΗΜΑ 14. ΑΝΤΙΣΤΟΙΧΙΑ ΤΕΤΡΑΓΩΝΙΚΩΝ ΜΕΤΡΩΝ ΑΝΑ ΠΑΙΔΙ

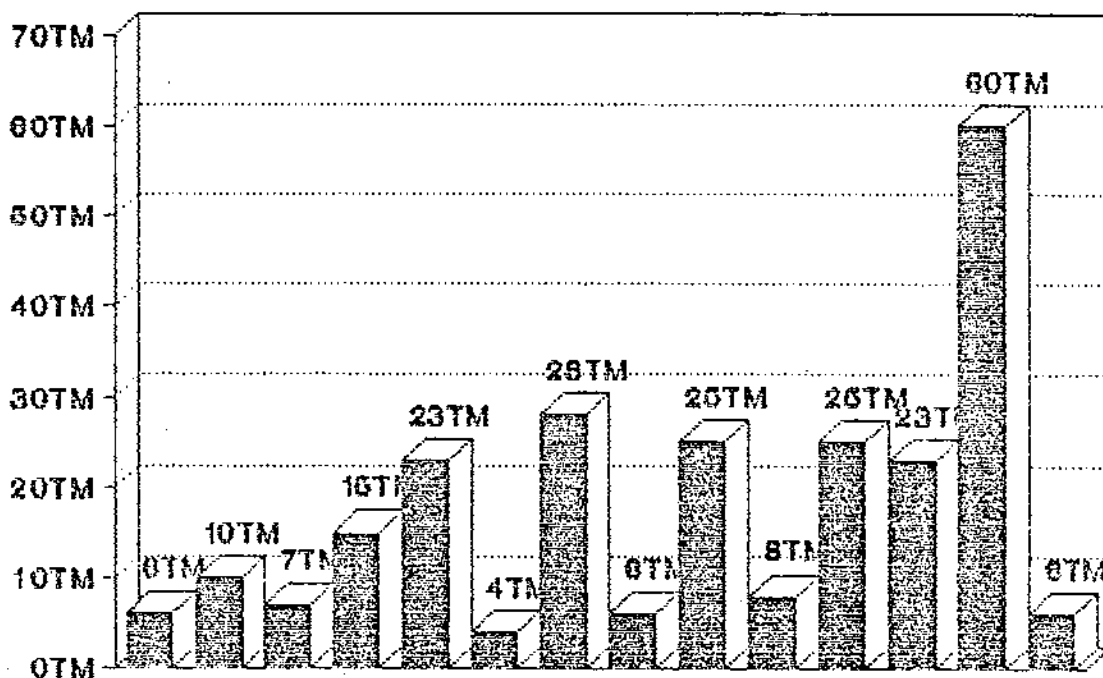

ΠΙΝΑΚΑΣ 15

ΓΕΝΙΚΟΙ ΧΩΡΟΙ ΠΑΙΔΙΚΩΝ ΣΤΑΘΜΩΝ

ΧΩΡΟΙ Π.Σ.	ΑΝΑΛΟΓΙΑ	ΠΟΣΟΣΤΟ (%)
Υποδοχής	9:14	64%
Δραστηριοτήτων	14:14	100%
Γενικών υπηρεσιών	14:14	100%

ΠΙΝΑΚΑΣ 16

ΜΕΤΡΑ ΑΣΦΑΛΕΙΑΣ

ΜΕΤΡΑ ΑΣΦΑΛΕΙΑΣ	ΑΝΑΛΟΓΙΑ	ΠΟΣΟΣΤΟ (%)
Περίφραξη αυλής	14:14	100%
Πυροσβεστήρες	6:14	43%
Εξοδος κινδύνου	6:14	43%
Πρόσθετα υλικά τζαμαριών	2:14	14%
Βοηθητικές ράμπες	1:14	7%
Κιγκλιδώματα	11:14	79%
Οδικά σήματα	4:14	29%
Άλλα μέτρα	0:14	0%

ΣΧΙΜΑ 17. ΧΩΡΟΙ ΠΑΙΔΙΚΩΝ ΣΤΑΘΜΩΝ

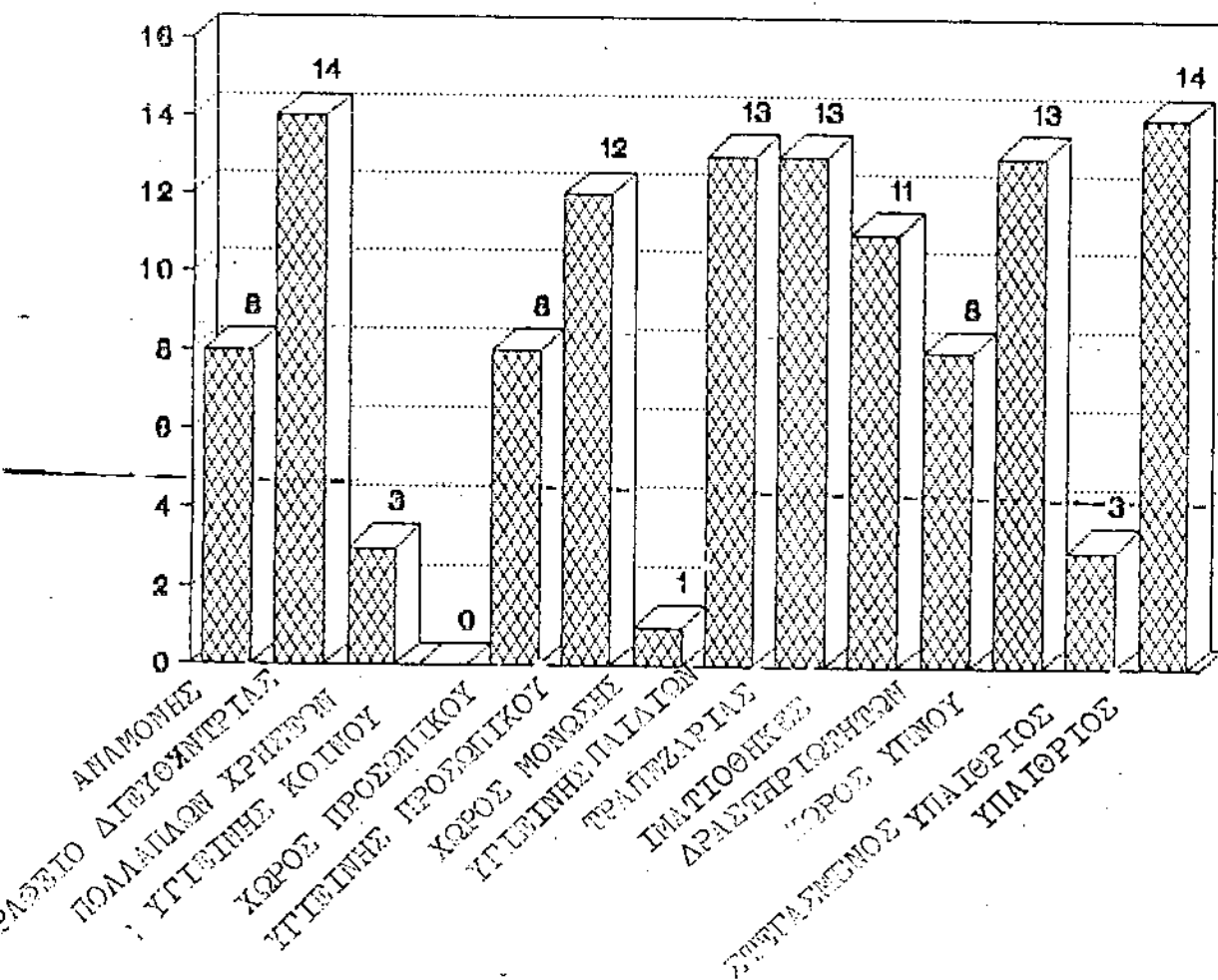

ΣΧΗΜΑ 18. ΠΕΡΙΟΧΕΣ ΥΠΑΙΘΡΙΟΥ ΧΩΡΟΥ

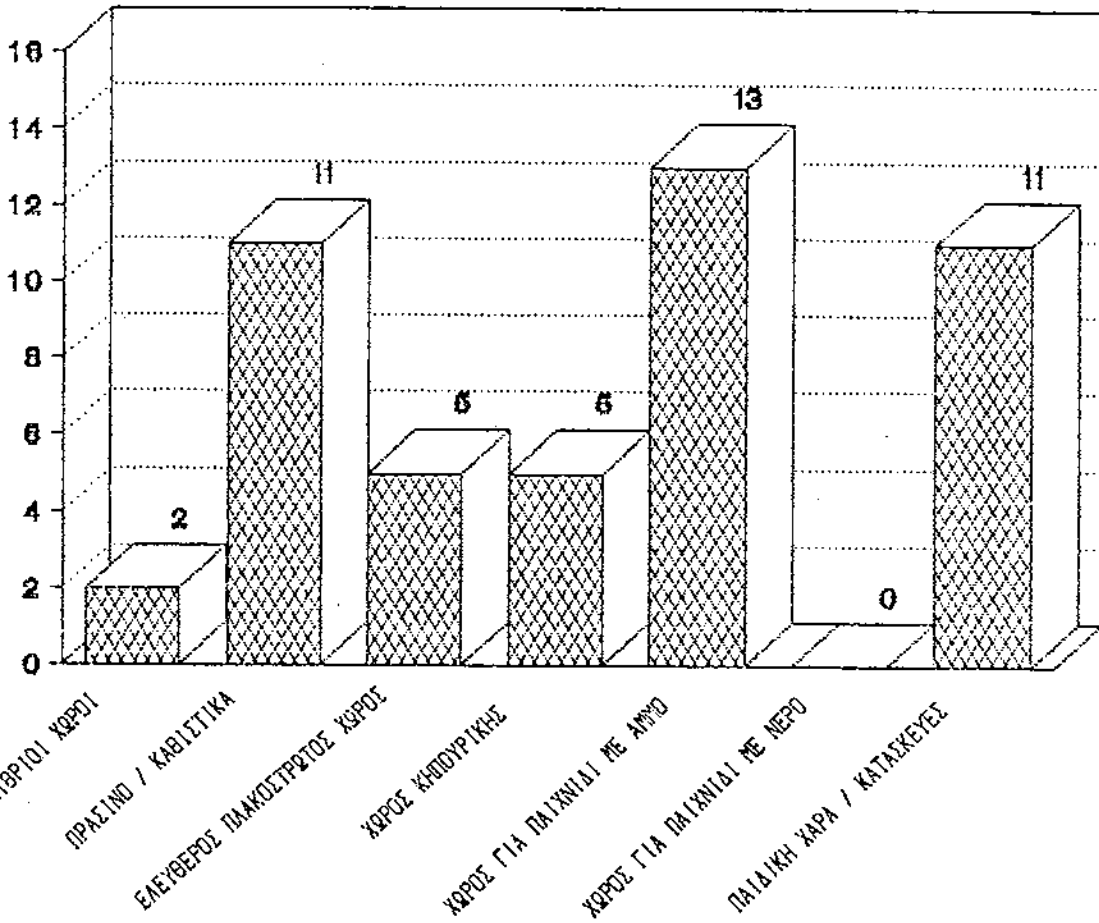

ΣΧΗΜΑ 19. ΑΝΤΙΣΤΟΙΧΙΑ ΤΕΤΡΑΓΩΝΙΚΩΝ ΜΕΤΡΩΝ ΥΠΑΙΘΡΙΟΥ ΧΩΡΟΥ ΑΝΑ ΠΑΙΔΙ

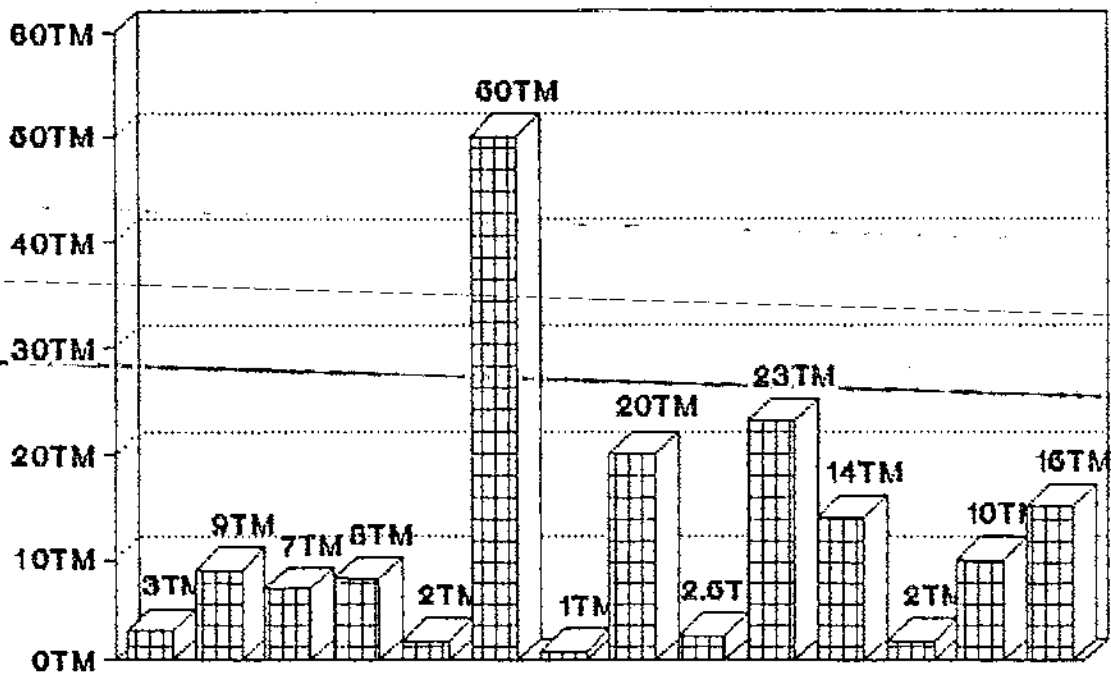

ΣΧΗΜΑ 20. ΧΑΡΑΚΤΗΡΙΣΤΙΚΑ ΠΑΙΔΑΓΩΓΟΥ

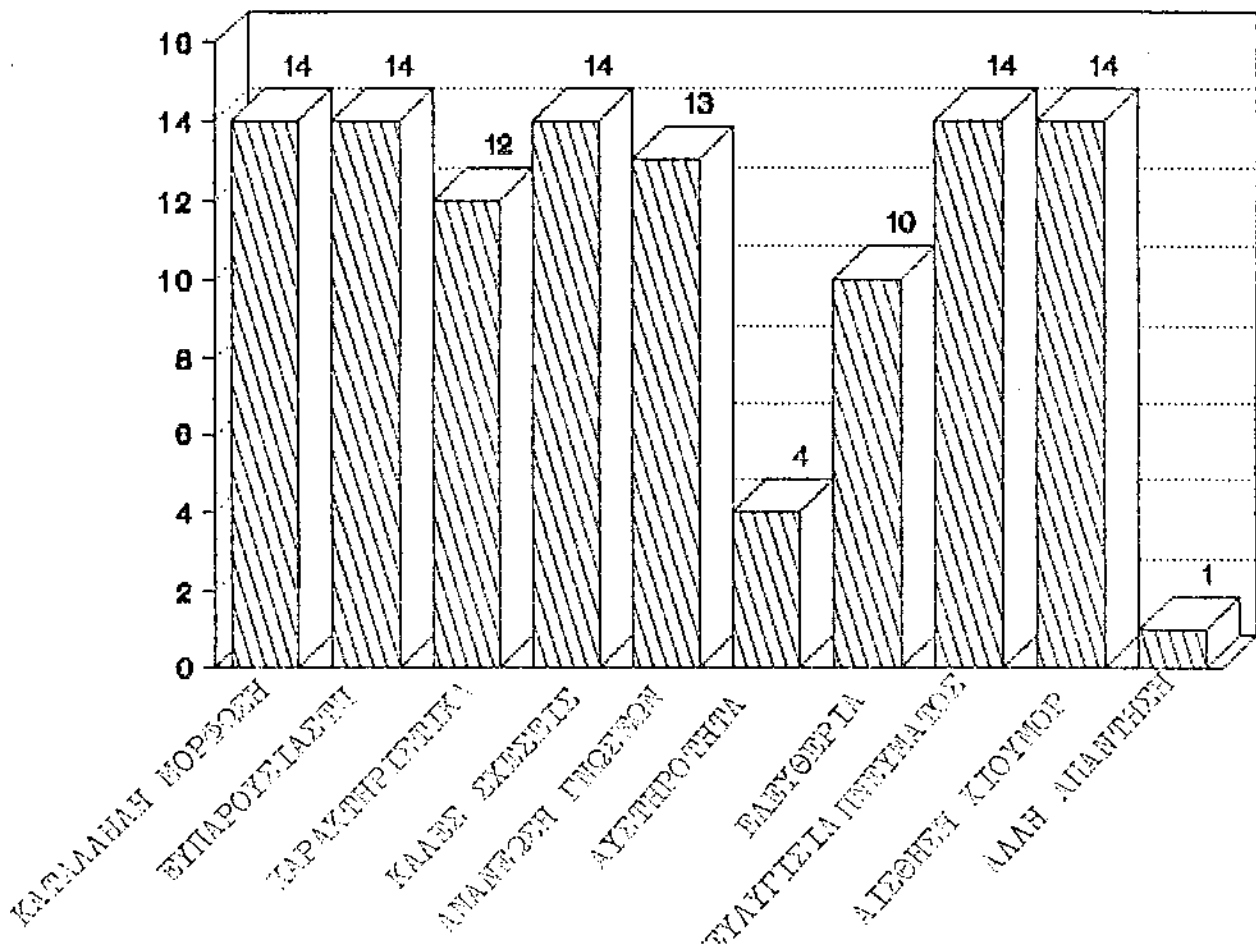

ΣΧΗΜΑ 21. ΣΥΧΝΟΤΗΤΑ ΣΥΝΕΡΓΑΣΙΑΣ ΠΑΙΔΑΓΩΓΟΥ-ΓΟΝΕΩΝ

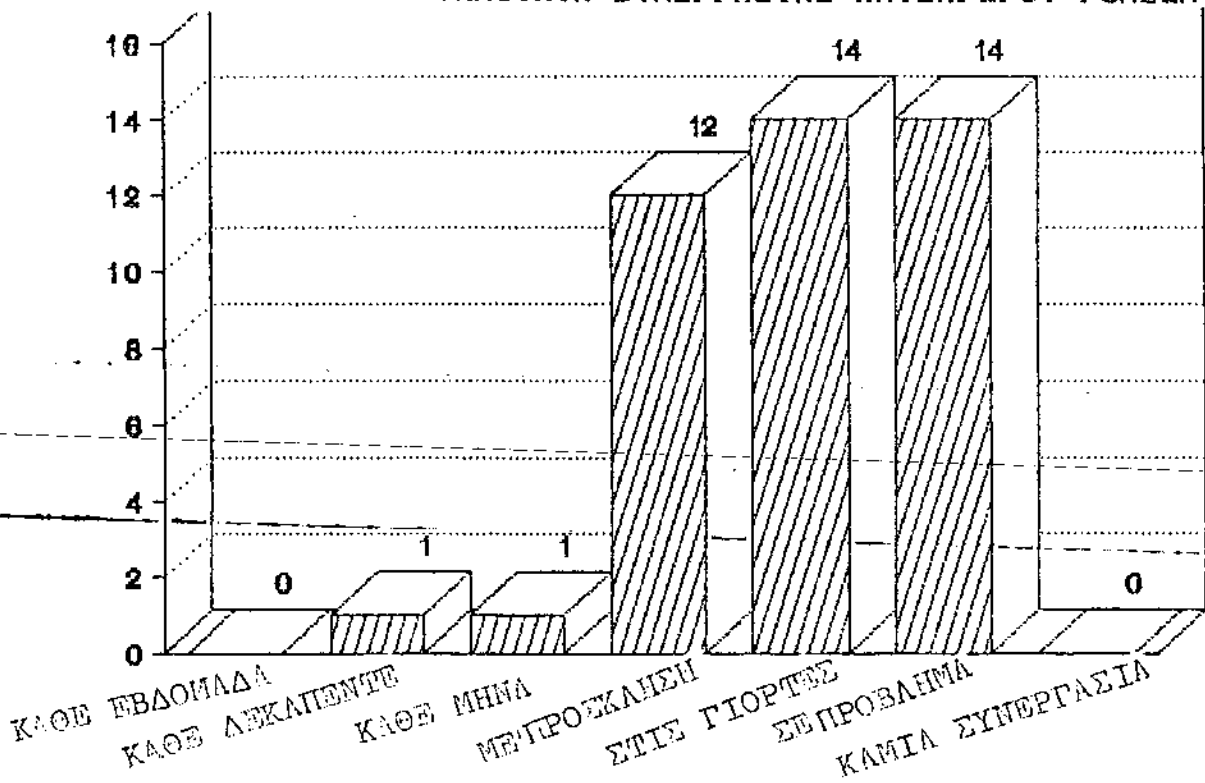

ΣΧΗΜΑ 22. ΓΩΝΙΕΣ ΠΑΙΧΝΙΔΙΟΥ

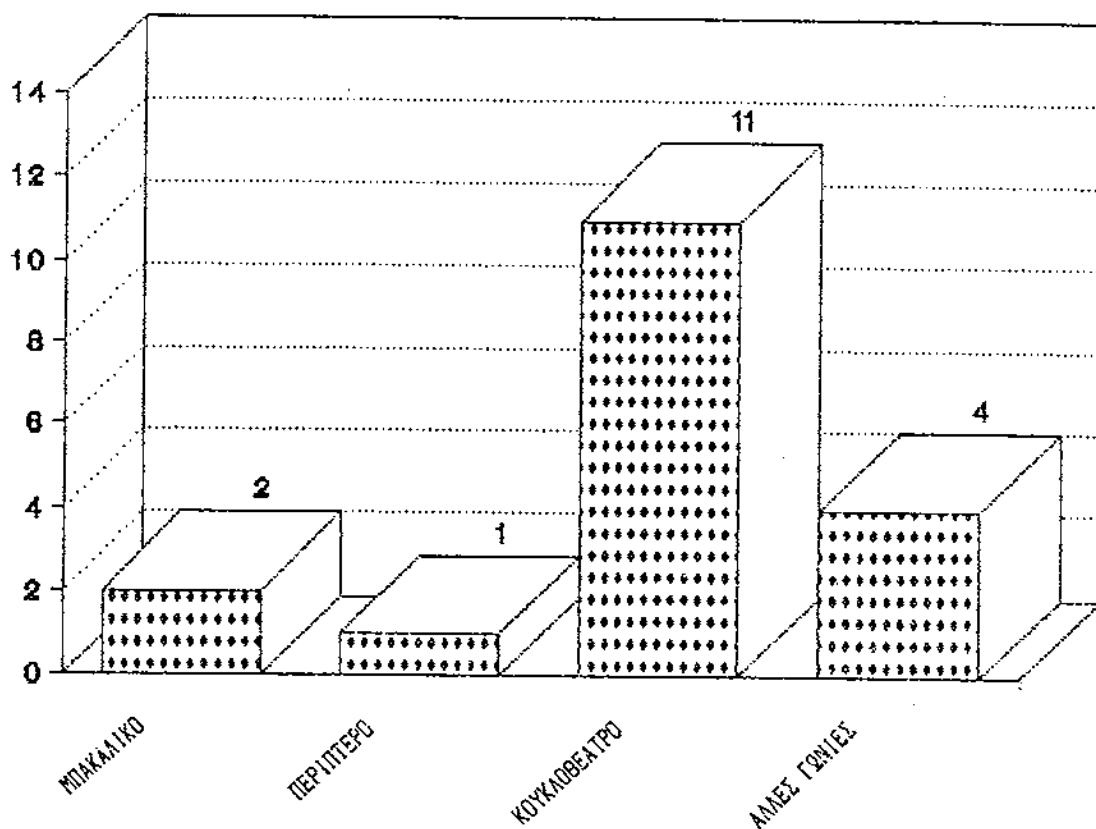

ΣΧΗΜΑ 23. ΕΞΟΠΛΙΣΜΟΣ ΥΛΙΚΟΤΕΧΝΙΚΩΝ ΜΕΣΩΝ

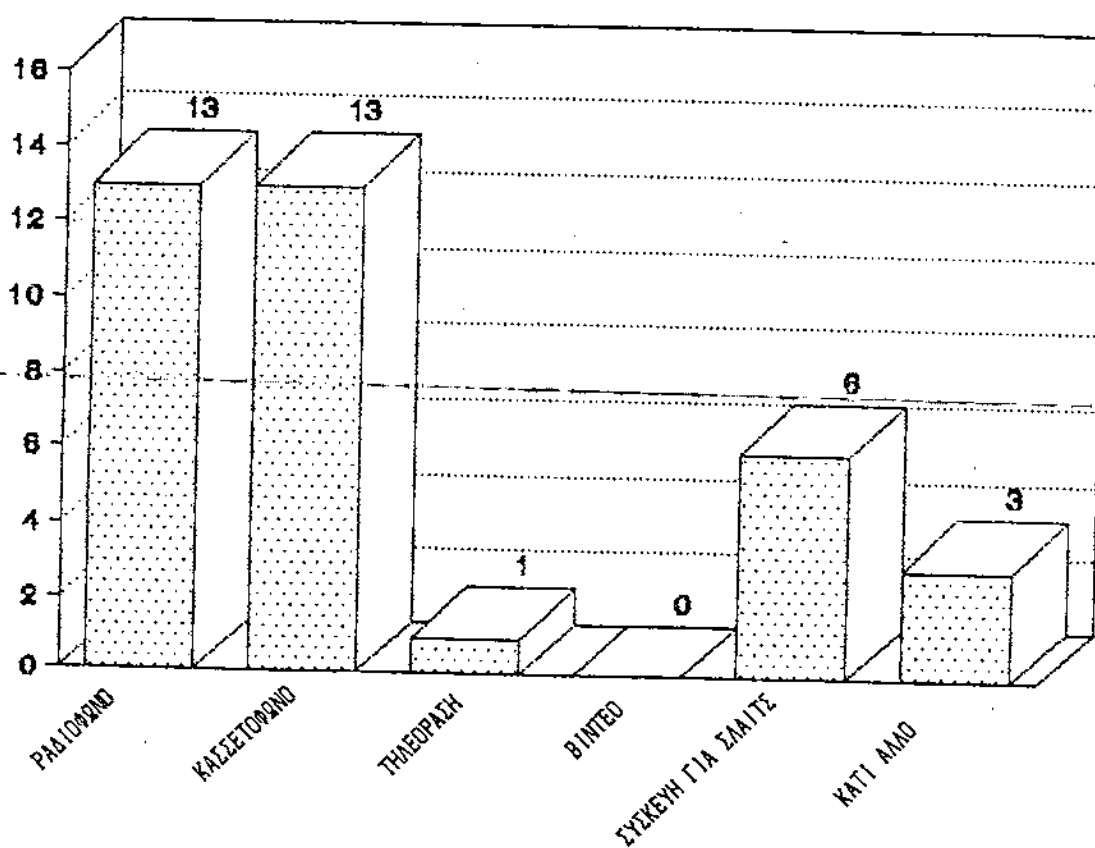

ΣΧΗΜΑ 24. ΕΞΟΠΛΙΣΜΟΣ ΣΕ ΠΑΙΧΝΙΔΙΑ

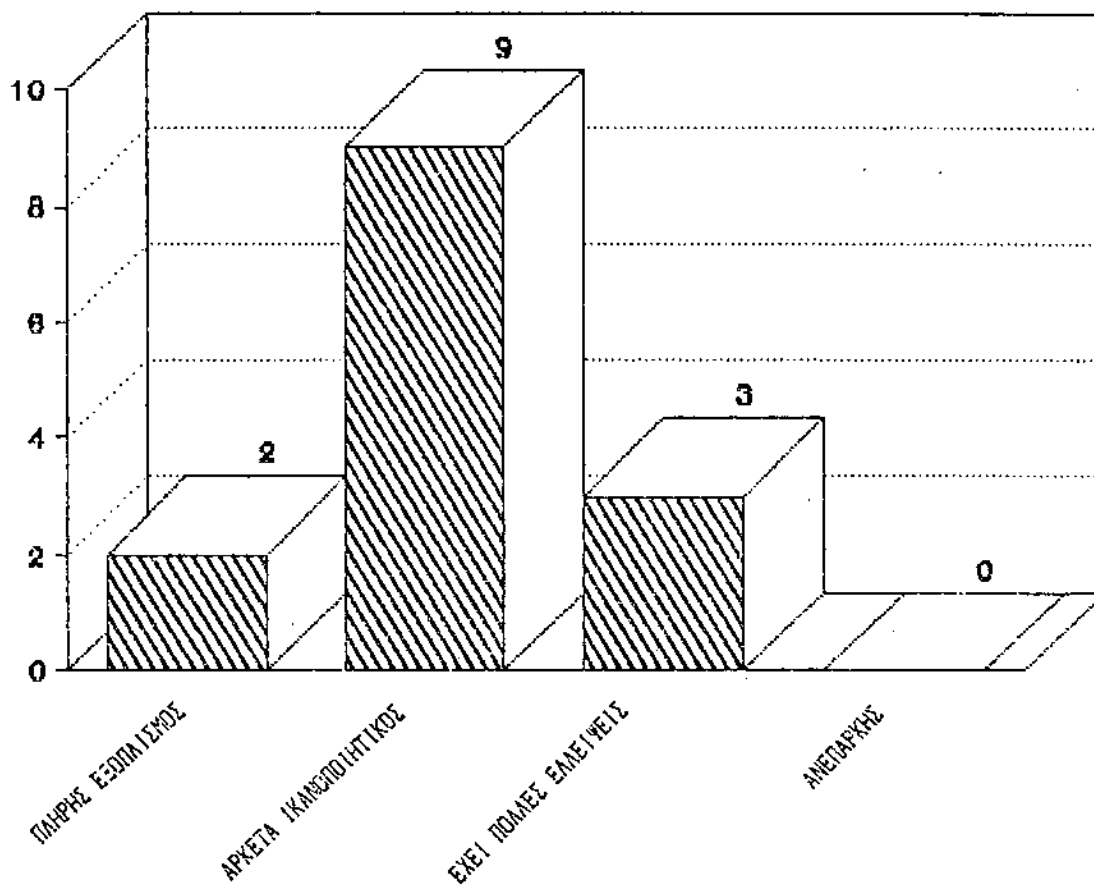

ΣΧΗΜΑ 25. ΥΠΑΡΕΧ ΠΑΙΔΙΚΗΣ ΒΙΒΛΙΟΘΗΚΗΣ

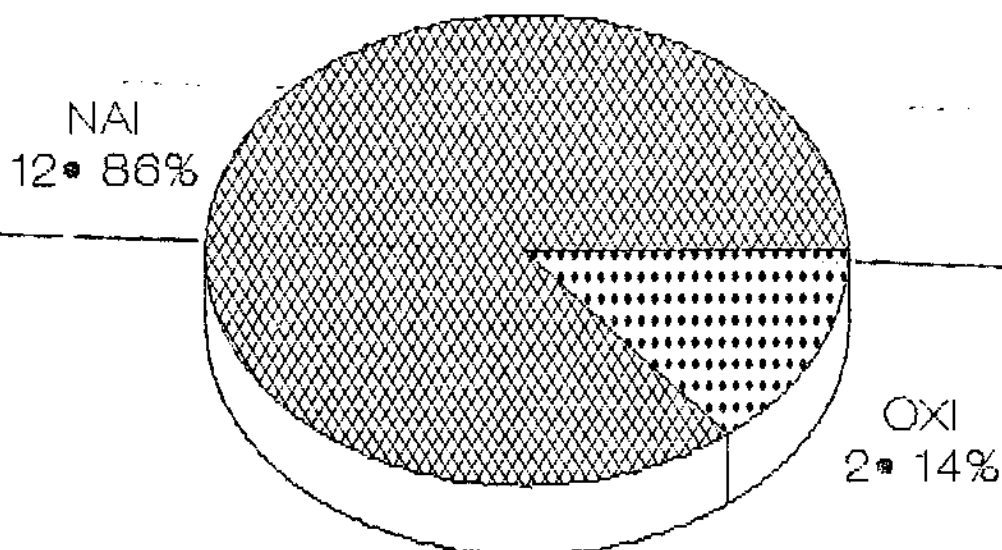

ΣΧΗΜΑ 26. ΣΥΜΜΕΤΟΧΗ ΓΟΝΕΩΝ

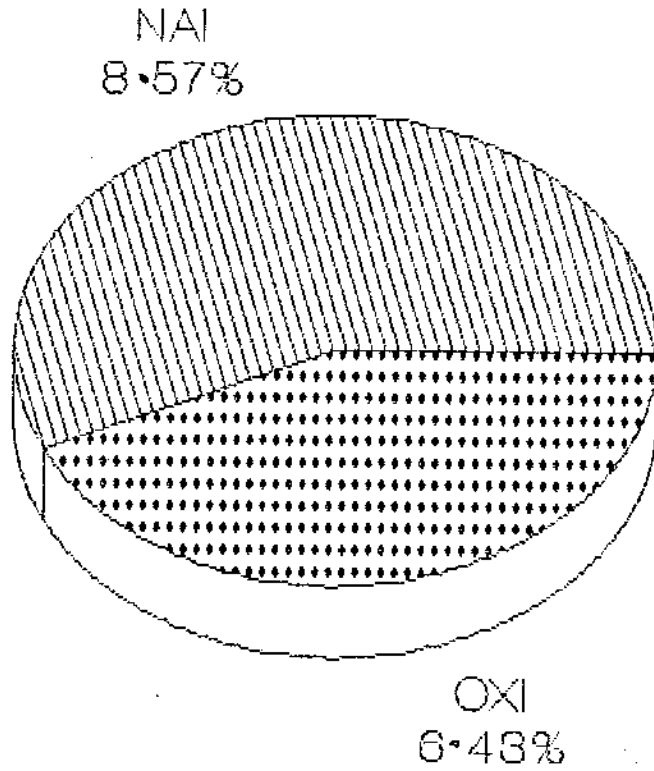

ΣΧΗΜΑ 27. ΣΥΧΝΟΤΗΤΑ ΣΥΝΕΡΓΑΣΙΑΣ ΓΟΝΕΩΝ- ΠΑΙΔΙΚΟΥ ΣΤΑΘΜΟΥ

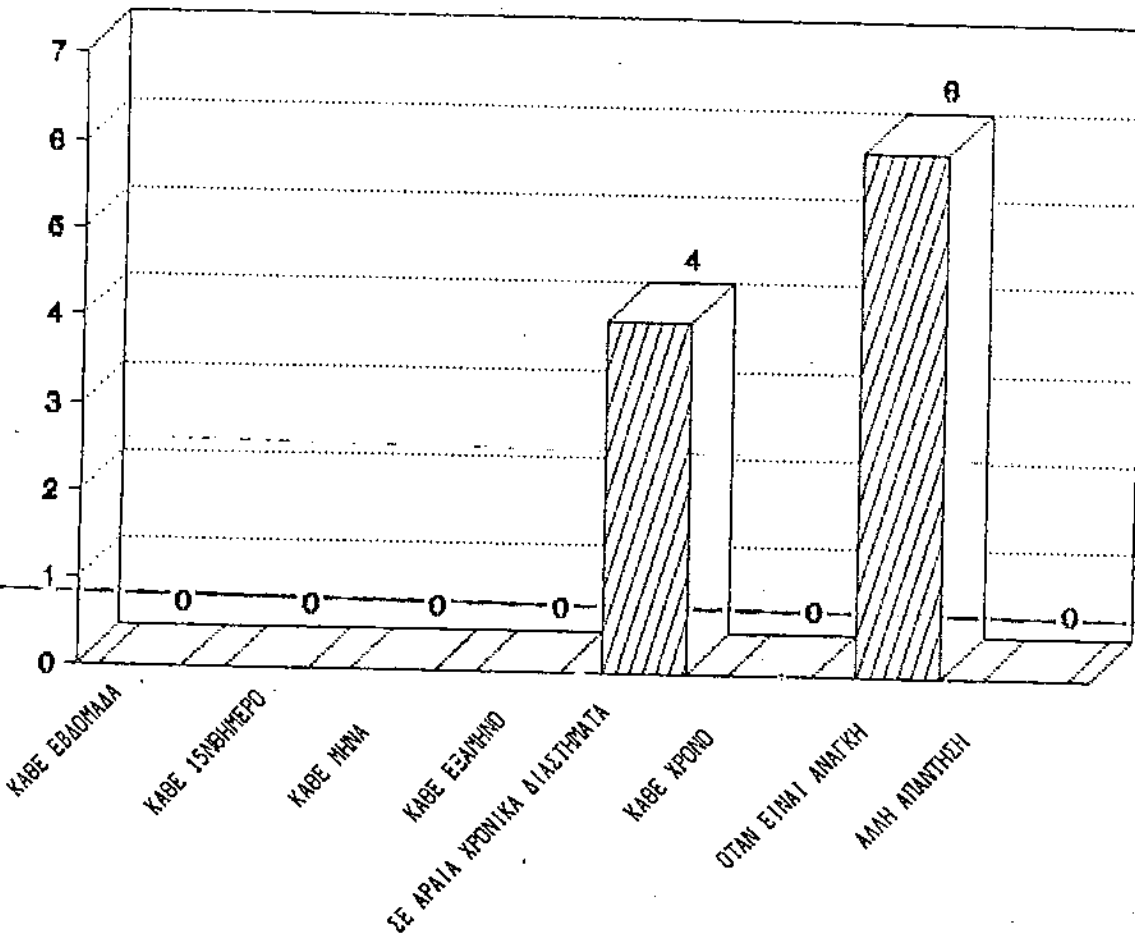

ΣΧΗΜΑ 28. ΣΧΕΣΗ ΟΙΚΟΝΟΜΙΚΟ-ΠΟΛΙΤΙΣΤΙΚΟΥ ΕΠΙΠΕΔΟΥ
ΚΟΙΝΟΤΗΤΑΣ-ΠΑΙΔΙΚΟΥ ΣΤΑΘΜΟΥ

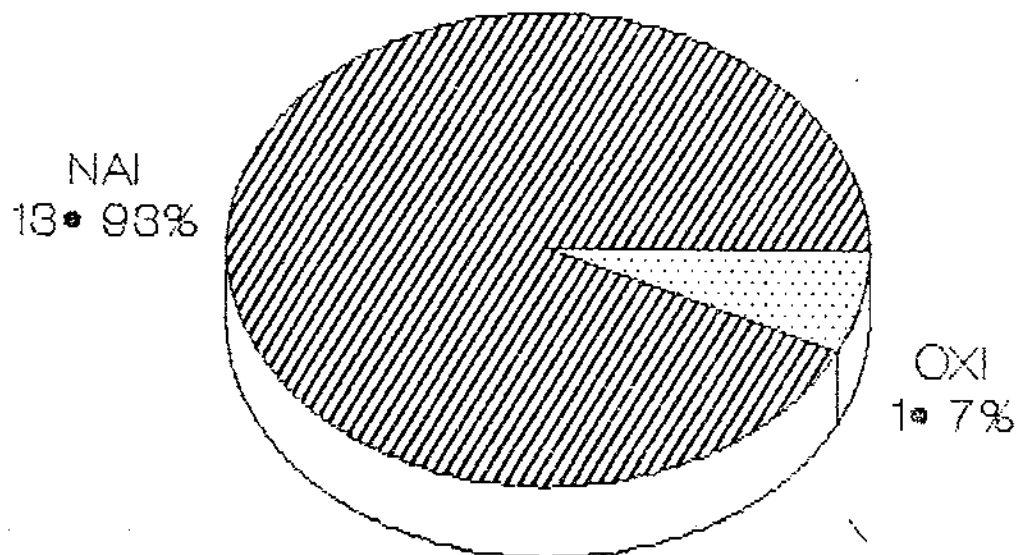

ΣΧΗΜΑ 29. ΠΡΟΓΡΑΜΜΑΤΑ ΓΝΩΡΙΜΙΑΣ ΜΕ ΤΗΝ ΚΟΙΝΟΤΗΤΑ

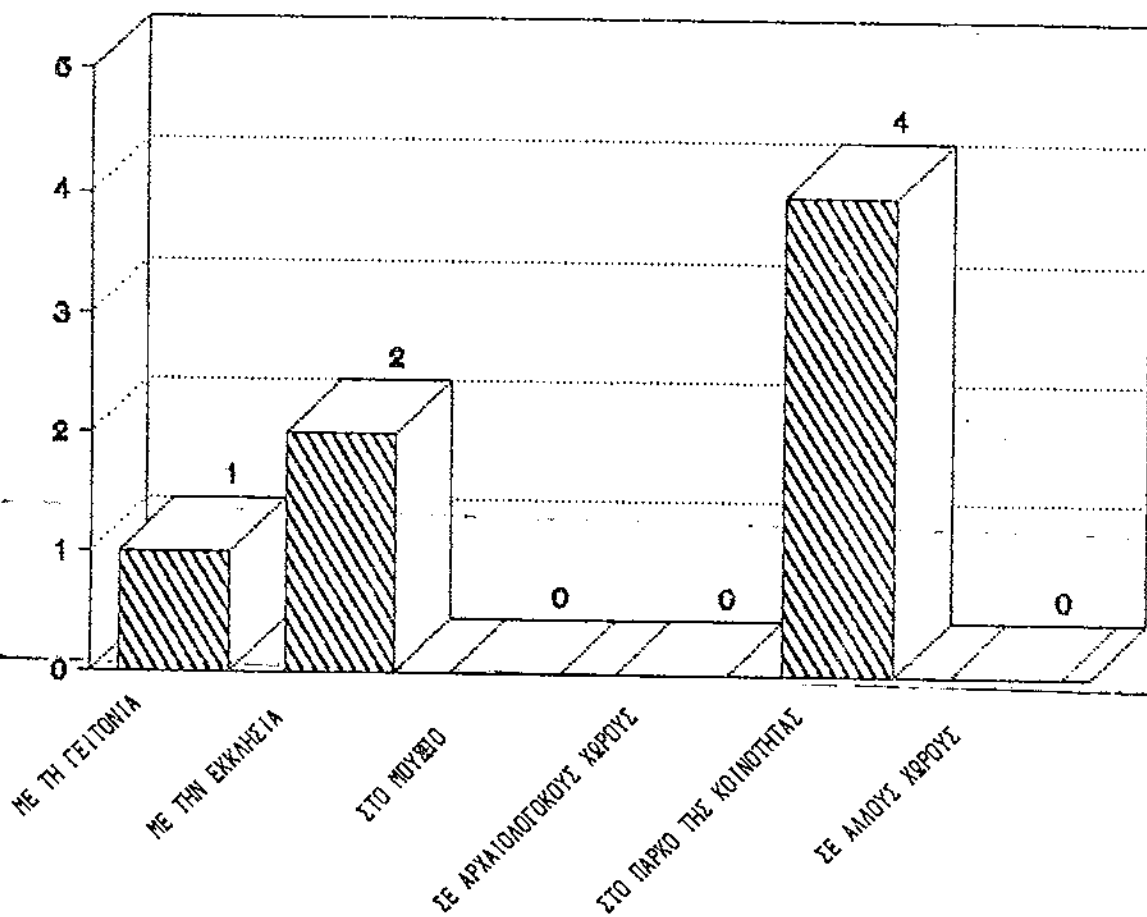

ΣΧΗΜΑ 30. ΕΚΔΗΛΩΣΕΙΣ ΣΥΜΜΕΤΟΧΗΣ ΠΑΙΔΙΚΟΥ ΣΤΑΘΜΟΥ-ΚΟΙΝΟΤΗΤΑΣ

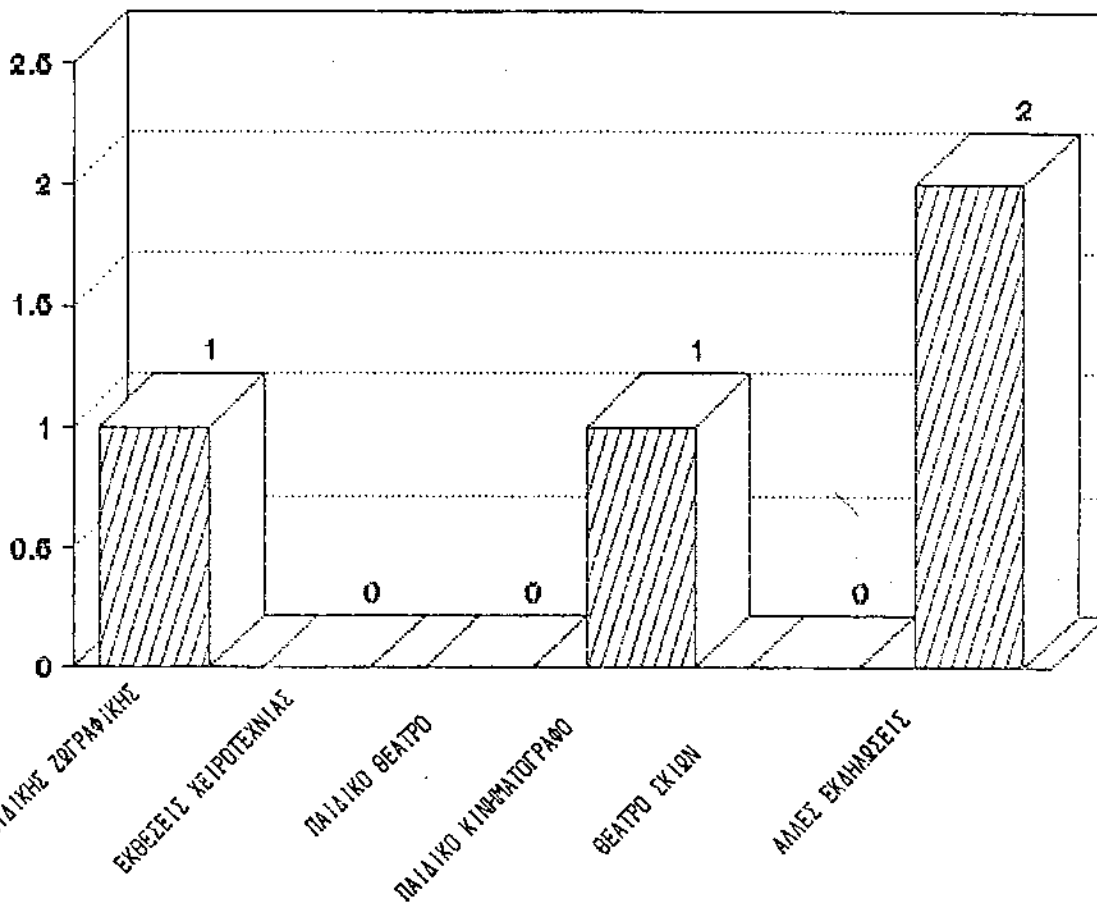

ΣΧΗΜΑ 31. ΣΥΝΕΡΓΑΣΙΑ ΚΟΙΝΟΤΗΤΑΣ-ΠΑΙΔΙΚΟΥ ΣΤΑΘΜΟΥ ΓΙΑ ΤΗΝ ΕΠΙΛΥΣΗ ΠΡΟΒΛΗΜΑΤΩΝ

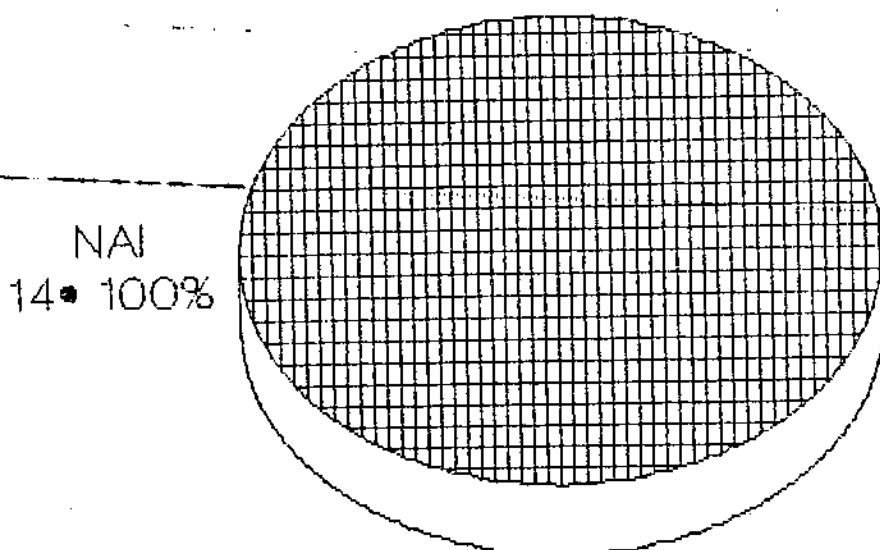

ΠΙΝΑΚΑΣ 32

ΣΥΝΕΡΓΑΣΙΑ ΜΕ ΕΙΔΙΚΟΥΣ

ΕΠΙΣΤΗΜΟΝΕΣ	ΑΝΑΛΟΓΙΑ	ΠΟΣΟΣΤΟ (%)
Ψυχολόγος	0:14	0%
Παιδίατρος	0:14	0%
Κοιν. Λειτουργός	3:14	21%
Άλλος	0:14	0%

ΣΧΗΜΑ 33. ΣΥΝΕΡΓΑΣΙΑ ΜΕ ΕΚΠΑΙΔΕΥΟΜΕΝΟΥΣ
ΚΟΙΝΩΝΙΚΟΥΣ ΛΕΙΤΟΥΡΓΟΥΣ

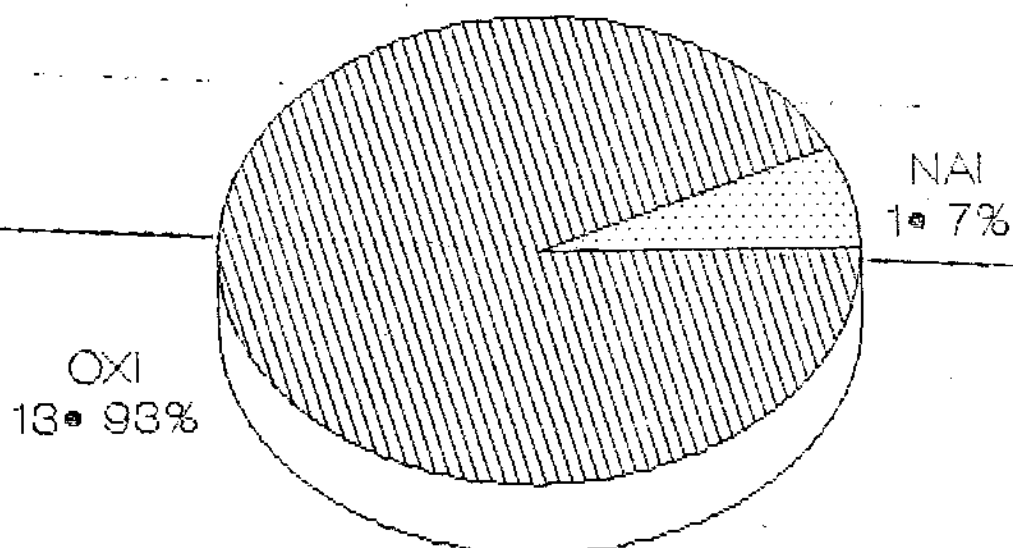

ΣΧΗΜΑ 34. ΤΟΜΕΙΣ ΑΣΚΗΣΗΣ ΕΚΠΑΙΔΕΥΟΜΕΝΩΝ ΚΟΙΝΩΝΙΚΩΝ ΛΕΙΤΟΥΡΓΩΝ

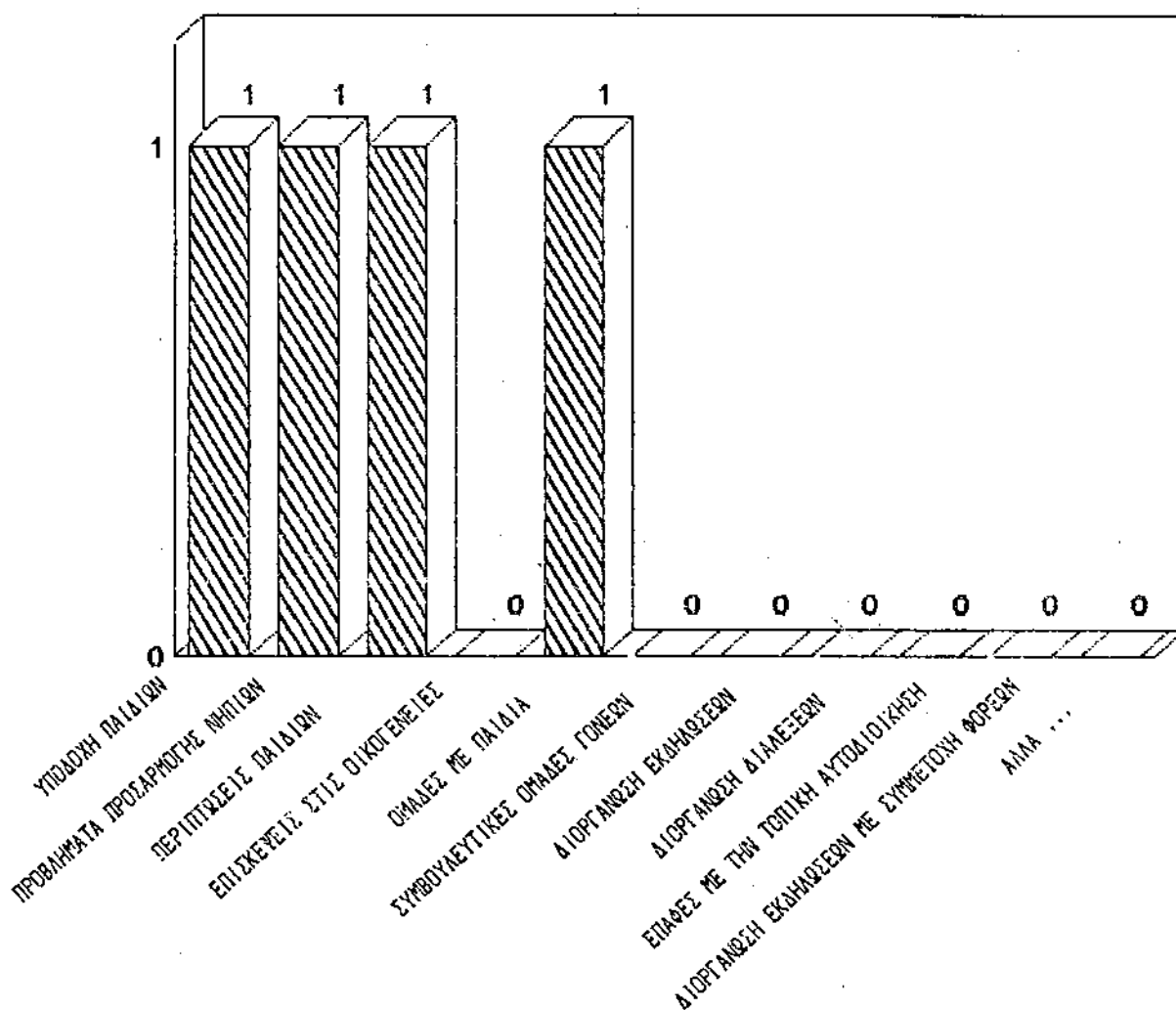

ΠΑΡΑΡΤΗΜΑ Β
ΒΕΒΛΙΩΣΗ ΣΧΟΛΗΣ



ΕΛΛΗΝΙΚΗ ΔΗΜΟΚΡΑΤΙΑ

Βαθμός Ασφαλείας

Πάτρα, 15 - 3 - 1991

Αριθ. Πρωτ. 690 Βαθμός Προτεραιότητας:

ΠΑΙΔΑΓΩΓΙΚΟ ΕΚΠΑΙΔΕΥΤΙΚΟ ΙΔΡΥΜΑ (Τ.Ε.Ι.)

ΠΑΤΡΑΣ

ΕΠΙΧΕΙΡΗΣΙΑΚΗ ΔΙΕΥΘΥΝΣΗ ΕΠΑΓΓΕΛΜΑΤΩΝ ΥΓΕΙΑΣ ΚΑΙ ΠΡΟΝΟΙΑΣ

ΤΜΗΜΑ ΚΟΙΝΩΝΙΚΗΣ ΕΡΓΑΣΙΑΣ

Τηλεφωνικά : 263 34 Κουκούλι Πάτρας

Τηλεομοιοτυπίες : Β. Μεγαλοπούλου

Τηλεfax : 329.943

ΠΡΟΣ: ...

Α: Β Ε Β Α Ι Ω Σ Η

Βεβαιώνεται ότι όπως προκύπτει από τον έλεγχο που κάναμε στα μητρώα μας οι: Μυρεντάνη Αργυρώ και Γξερέτα Ευθαλία, σπουδάστριες στο πτυχίο του Τμήματος Κοινωνικής Εργασίας της ΣΕΥΠ του ΤΕΙ Πάτρας, εκπονούν πτυχιακή εργασία με θέμα: " Ο ρόλος των παιδικών σταθμών στη Κοινωνική Εργασία" με υπεύθυνη εκπαιδευτικό την κ. Ο. Αλεξοπούλου, Καθηγήτρια Εφαρμογών του τμήματος.

Για την ολοκλήρωση της παραπάνω εργασίας απαραίτητη είναι η πραγματοποίηση έρευνας με ερωτηματολόγιο επί συνεντεύξη με επαγγελματίες που ασχολούνται με το θέμα αυτό και εργάζονται σε υπηρεσίες του Νομού *Χανίων...*

Ευχαριστούμε εκ των προτέρων για τη συνεργασία σας.-



Προϊστάμενος του Τμήματος
[Signature]
Π.Δ. Κοινωνικής
Καθηγήτριας Ψυχολόγος

ΕΠΙΧΕΙΡΗΣΙΑΚΗ ΔΙΕΥΘΥΝΣΗ ΕΠΑΓΓΕΛΜΑΤΩΝ ΥΓΕΙΑΣ ΚΑΙ ΠΡΟΝΟΙΑΣ
ΤΜΗΜΑ ΚΟΙΝΩΝΙΚΗΣ ΕΡΓΑΣΙΑΣ

Προς τον Κρατικό Παιδικό Σταθμό

Κυρία Διευθύντρια.

Είμαστε τελειόφοιτες σπουδάστριες του τμήματος Κοινωνικής Εργασίας, ΤΕΙ Πατρών. Στα πλαίσια της πτυχιακής μας εργασίας αποφασίσαμε να μελετήσουμε το θέμα της οργάνωσης & λειτουργίας του θεσμού των Κρατικών Παιδικών Σταθμών καθώς και τις δυνατότητες άσκησης κοινωνικής εργασίας στον χώρο αυτό.

Κατα την έρευνα μας επιλέξαμε να περιλάβουμε ως δείγμα τους Κρατικούς Παιδικούς Σταθμούς του Νομού Χανίων.

Επειδή όμως η συμβολή σας, μας είναι πολύτιμη και αναντικατάστατη, σας παρακαλούμε να διαβάσετε προσεκτικά το ερωτηματολόγιο και να απαντήσετε στις ερωτήσεις.

Οι πληροφορίες και οι απαντήσεις που θα μας δώσετε θα μας βοηθήσουν να περιγράψουμε και να εκτιμήσουμε τις συνθήκες λειτουργίας των συγκεκριμένων σταθμών του νομού αυτού.

Όλες οι απαντήσεις είναι σημειωμένες αμέσως μετά την ερώτηση και εσείς θα σημειώσετε με 'X' μια ή περισσότερες από αυτές, ανάλογα την περίπτωση.

Τα στοιχεία που θα προκύψουν από την έρευνα θα παρουσιαστούν μόνο σαν στατιστικά αριθμητικά δεδομένα.

Σας ευχαριστούμε για τη
συνεργασία σας.

ΤΖΕΡΕΤΑ ΘΑΛΕΙΑ - ΜΑΡΕΝΤΑΚΗ ΑΡΓΥΡΩ

Π Α Ρ Α Ρ Τ Η Μ Α Γ'

ΣΧΕΔΙΑΓΡΑΜΜΑΤΑ

ΕΡΩΤΗΜΑΤΟΛΟΓΙΟ

ΣΥΓΚΡΙΤΙΚΟΙ & ΣΤΑΤΙΣΤΙΚΟΙ ΠΙΝΑΚΕΣ

ΜΕΛΕΤΗ ΥΠΟΥΡΓΕΙΟΥ ΥΓΕΙΑΣ ΠΡΟΝΟΙΑΣ & ΚΟΙΝΩΝΙΚΩΝ ΑΣΦΑΛΙΣΕΩΝ -
ΔΙΕΥΘΥΝΣΗΣ ΤΕΧΝΙΚΩΝ ΥΠΗΡΕΣΙΩΝ

ΦΩΤΟΑΝΤΙΓΡΑΦΑ

"ΕΦΗΜΕΡΙΔΑΣ ΤΗΣ ΚΥΒΕΡΝΗΣΕΩΣ ΤΗΣ ΕΛΛΗΝΙΚΗΣ ΔΗΜΟΚΡΑΤΙΑΣ"

Σ Χ Ε Δ Ι Α Γ Ρ Α Μ Μ Α Τ Α

Η	Τ Ο Π Ο Σ	Θ Ε Μ Α Τ Α Σ Υ Ν Ε Δ Ρ Ι Ω Ν
48	ΠΡΑΓΑ	Σκοποί Προσχολικής Αγωγής & Ανάγκη Ιδρύσεως Παγκόσμιας Οργάνωσης Για Την Πραγματοποίηση Τους.
49	ΠΑΡΙΣΙ	Ιδρύση Ο.Μ.Ε.Ρ. & Σκοποί Της.
50	ΒΙΕΝΝΗ	Βασικές Ανάγκες Νηπίων.
52	ΜΕΞΙΚΟ	Κοινωνικός & Παιδαγωγικός Ρόλος Προσχολικών Ιδρυμάτων.
54	ΚΟΠΕΝΧΑΓΗ	Επιλογή - Μόρφωση & Επιμόρφωση Νηπιαγωγών.
56	ΑΘΗΝΑ	Σημασία Πρώτων Ετών Ζωής Του Νηπίου Στην Οικογένεια & Στα Προσχολικά Ιδρύματα.
58	ΒΡΥΞΕΛΛΕΣ	Σημασία Της Συνέχειας & Ενότητας Στη Ζωή Του Παιδιού.
60	ΖΑΓΚΡΕΜΠ	Παιχνίδι : Ζωτική Ανάγκη Για Το Παιδί.
62	ΛΟΝΔΙΝΟ	Γερό & Ευτυχιωμένο Παιδί Μέσα Στη Νέα Γενιά.
64	ΣΤΟΚΧΟΛΜΗ	Το Παιδί Σ' Ενα Κόσμο Με Γρήγορη Εξέλιξη.
66	ΠΑΡΙΣΙ	Ο Ρόλος Του Ενήλικα Στη Ζωή Των Νηπίων.
68	ΟΥΑΣΙΓΚΤΟΝ	Τα Δικαιώματα Του Παιδιού.
71	ΒΟΝΝΗ	Ο Παιδαγωγικός Ρόλος Του Παιχνιδιού.
74	ΚΑΡΑΚΑΣ	Στόχοι Προσχολικής Αγωγής.

Δείγμα Οργανογράμματος ενός Παιδικού Κρατικού Σταθμού

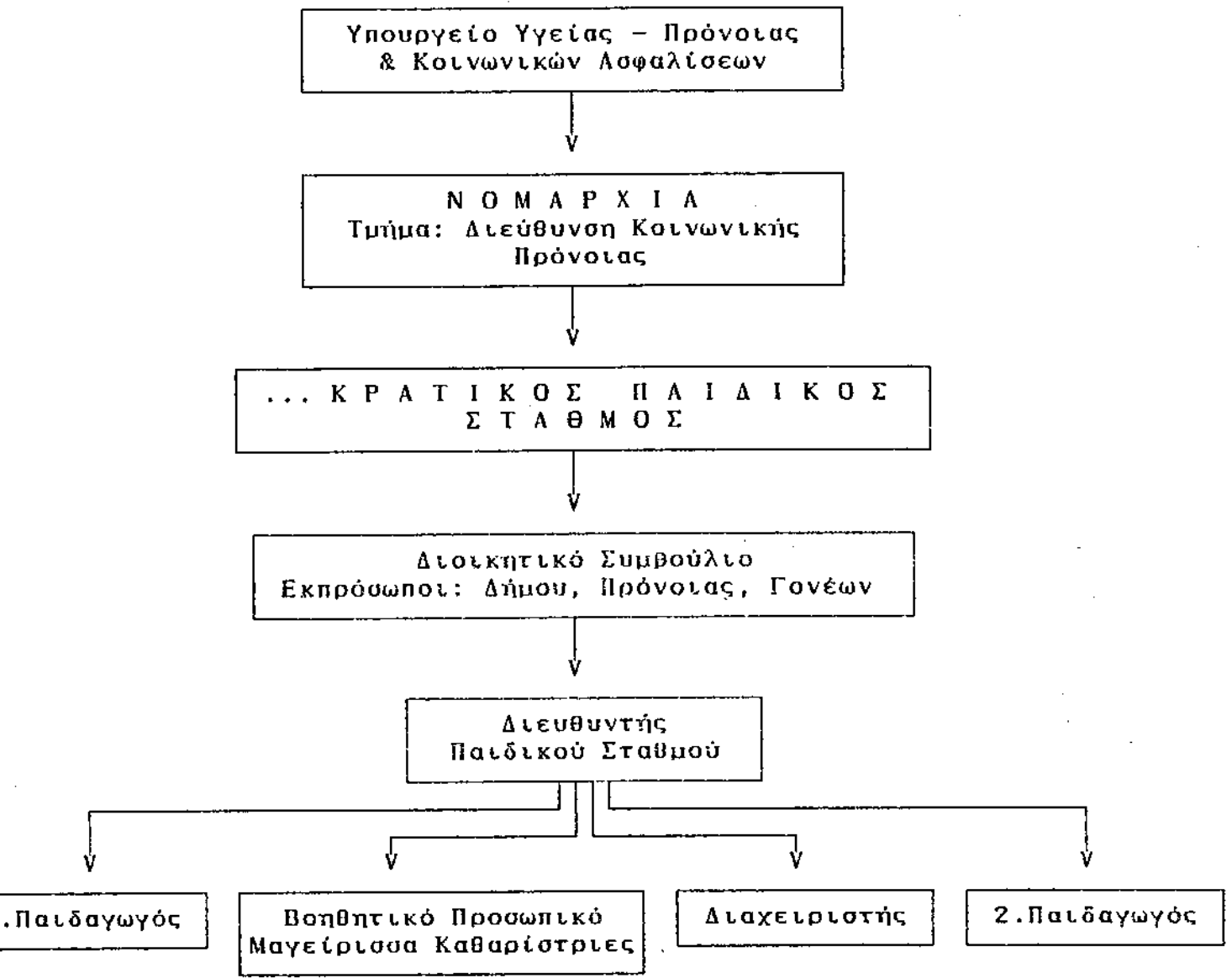

ΕΝΑΛΛΑΓΕΣ

ΠΑΙΧΝΙΔΙΟΥ

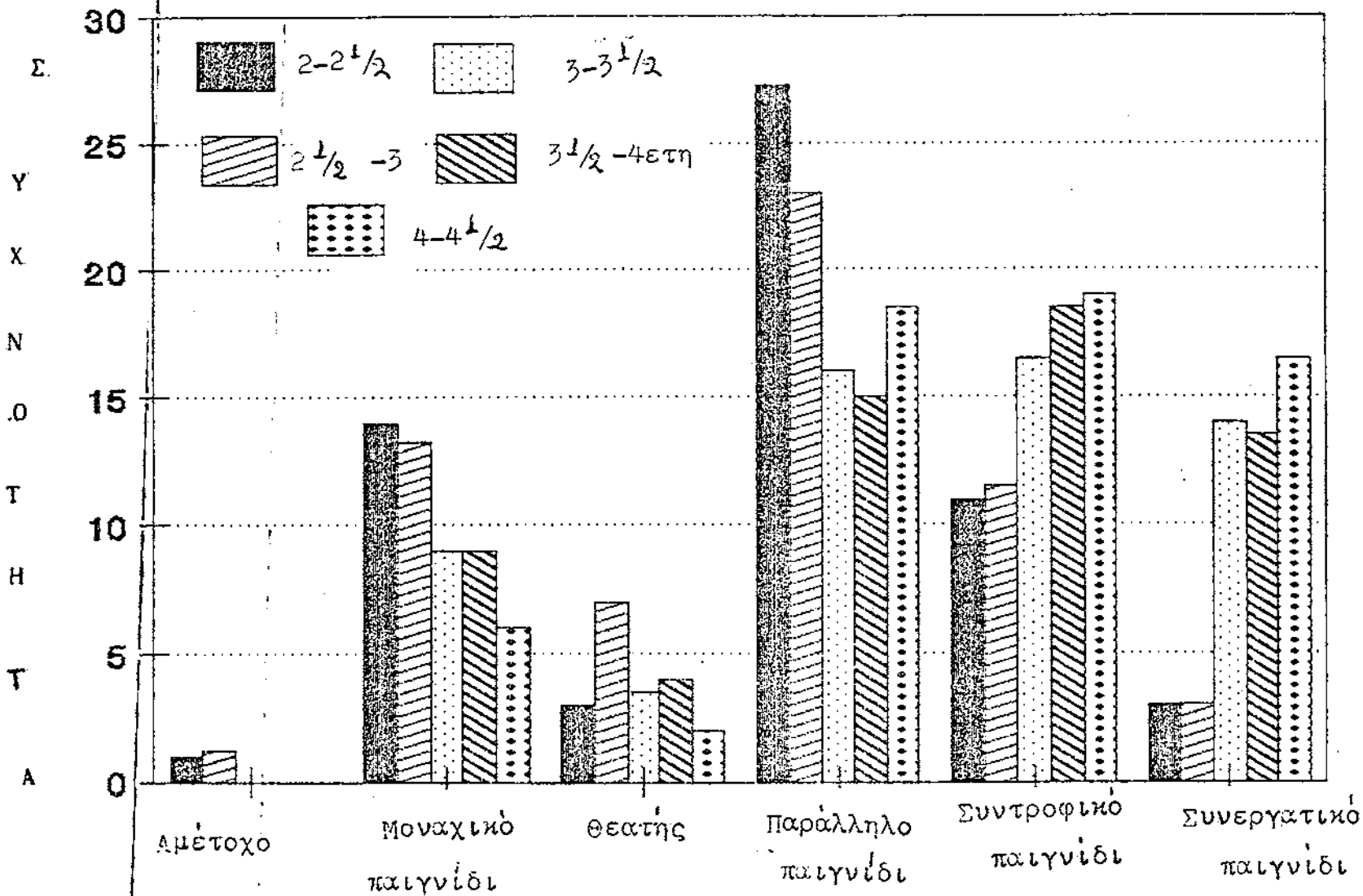

Ε Ρ Ω Τ Η Μ Α Τ Ο Λ Ο Γ Ι Ο

Κρατικός Παιδικός Σταθμός

Διευθύντρια

Χανιά

Α. ΣΤΟΙΧΕΙΑ ΟΡΓΑΝΩΣΗΣ ΚΑΙ ΛΕΙΤΟΥΡΓΙΑΣ :

1. Για να γίνει η εγγραφή του παιδιού στον Κ.Π.Σ ποια απο τα παρακάτω κριτήρια λαμβάνονται υπόψη :

- α) Η ηλικία του νηπίου
- β) Οι εργαζόμενοι γονείς
- γ) Οικονομικά κριτήρια
(χαμηλό εισόδημα)
- δ) Κοινωνικά κριτήρια (παιδιά διαζευγμένων ή σε διάσταση γονέων, άγαμων μητέρων, πολυτέκνων, γονέων με ειδικές ανάγκες, ορφανά κ.λ.π.)
- ε) Παιδιά αρτιμελή, με υγιή σωματική-πνευματική και ψυχική κατάσταση
- στ) Η υπάρχουσα φοίτηση ενός αδελφού στον Π.Σ
- ζ) Ο τόπος κατοικίας του παιδιού
- η) Η μη συνυπηρέτηση των γονέων
- θ) Παιδιά εργαζομένων στους Κρατικούς Παιδικούς Σταθμούς
- ι) Άλλα κριτήρια
Αν υπάρχουν άλλα κριτήρια αναφέρετε αυτά
.....

2) Ποιά είναι η δυναμικότητα του συγκεκριμένου Σταθμού;

- α) Λιγότερο απο 40.....

- β) 41 - 50 νήπια.....
- γ) 51 - 60 νήπια.....
- δ) 61 - 70 νήπια.....
- ε) 71 - 80 νήπια.....
- στ) Πάνω από 81 νήπια.....

3) Η δυναμικότητα του Σταθμού υπερβαίνει και το ποσοστό του 20% που προβλέπει ο κανονισμός;

ΝΑΙ.....

ΟΧΙ.....

Αν ΝΑΙ, πόσα παιδιά υπερβαίνουν το ποσοστό.....

4) Ποιές είναι οι δαπάνες που αντιστοιχούν στο κάθε παιδί ημερησίως;

.....

5) Ποιά είναι η αντιστοιχία των παιδαγωγών του Παιδικού Σταθμού σε σχέση με την δυναμικότητά του;

-
- α) 1 παιδαγωγός ανά 25 παιδιά.....
 - β) 1 παιδαγωγός ανά 30 παιδιά.....
 - γ) 1 παιδαγωγός ανά 35 παιδιά.....

δ) 1 παιδαγωγός ανά 40 παιδιά.....

6) Σε ποιές σχολές ειδικοτήτων έχει εκπαιδευτεί το
παιδαγωγικό προσωπικό του Σταθμού;

α) Βρεφονηπιοκομίας.....

β) Νηπιαγωγικής.....

γ) Απόφοιτοι Χαροκοπέιου Σχολής.....

δ) Κοινωνικής Εργασίας.....

ε) Σχολή του Εξωτερικού.....

στ) Ιδιωτική Σχολή.....

ζ) Αν υπάρχουν άλλες ειδικότητες, αναφερθείτε σ' αυτές
.....

7) Τα καθήκοντα του διευθυντή του Σταθμού ποιούς τομείς
περιλαμβάνουν;

α) Διοικητικά.....

β) Διαχειριστικά.....

γ) Λογιστικά.....

~~δ) Παιδαγωγικά.....~~

ε) Άλλες αρμοδιότητες.....

Αν υπάρχουν άλλες αρμοδιότητες, ποιές είναι αυτές;

.....

8) Συμπληρώστε των αριθμό των ειδικοτήτων του βοηθητικού προσωπικού στα κενά τετράγωνα

- α) Προσωπικό καθαριότητας-βοηθητικών εργασιών.....
- β) Υπάλληλος που ασκεί καθήκοντα μάγειρα.....

9) Υπάρχει πρόγραμμα ιατρικής παρακολούθησης για τα παιδιά;

ΝΑΙ.....

ΟΧΙ.....

10) Αν υπάρχει πρόγραμμα ιατρικής παρακολούθησης, πόσο συχνά εφαρμόζεται;

- α) Κάθε 15μερο.....
- β) Κάθε μήνα.....
- γ) Κάθε 6μηνο.....

11) Στο διαιτολόγιο των παιδιών, ποιές από τις παρακάτω κατηγορίες τροφών περιλαμβάνονται;

- α) Κρέατα.....
- β) Ψάρια.....
- γ) Πουλερικά.....
- δ) Ζυμαρικά.....
- ε) Λαχανικά.....
- στ) Φρούτα.....
- ζ) Γλυκά.....
- η) Γαλακτοσειδή.....

12) Οι εναλλαγές των φαγητών γίνονται...

- α) σύμφωνα μόνο με το πρόγραμμα του Υπουργείου;.....
- β) σύμφωνα με τις εντολές διαιτολόγου-γιατρού;.....
- γ) σύμφωνα με τις προτιμήσεις των παιδιών;.....
- δ) με συνδιασμό όλων των παραπάνω;.....

Β. ΣΤΟΙΧΕΙΑ ΧΩΡΟΘΕΤΗΣΗΣ ΚΑΙ ΠΡΟΔΙΑΓΡΑΦΩΝ ΧΩΡΩΝ

- 1) Ο χώρος όπου βρίσκεται ο Π.Σ. εξυπηρετεί τον πληθυσμό άμεσα ως προς την διέλευση των γονέων στους χώρους εργασίας τους & συγχρόνως βρίσκεται εκτός κυκλοφορίας

& ζωνών θορύβου;

(Ανώτατη απόσταση Π.Σ.-κατοικία, κατώτερη των 800μ.)

ΝΑΙ.....

ΟΧΙ.....

- 2) Το κτίριο που στεγάζεται ο σταθμός σας έχει κατασκευαστεί ειδικά για την ίδρυση παιδικού σταθμού;

ΝΑΙ.....

ΟΧΙ.....

- 3) Εάν η προηγούμενη απάντηση είναι ΟΧΙ, τότε η επιλογή του κτιρίου ήταν:

- α) Τυχαία.....
- β) Μετά από προεκτικτική μελέτη.....
- γ) Δεν είχατε περιθώρια επιλογής.....

- 4) Διαμορφώσατε, επίσης, ανάλογα τον χώρο για να ανταπεξέρχεται στις ανάγκες ενός Π.Σ.;

ΝΑΙ.....

ΟΧΙ.....

5) Βάση με ποιά από τα παρακάτω στοιχεία έγινε η επιλογή του οικοπέδου ώστε να κριθεί κατάλληλο;

- α) Το Σχήμα.....
- β) Η Επιφάνεια εδάφους.....
- γ) Η Σύσταση εδάφους.....
- δ) Ο προσανατολισμός του οικοπέδου (να ευνοεί τον καλό ηλιασμό).....
- ε) Το πρόβλημα κύριων ανέμων.....
- στ) Η δυνατότητα εύκολης σύνδεσης με τα δίκτυα παροχών (ύδρευση, ηλεκτροφωτισμός, αποχέτευση).....
- ζ) Η δυνατότητα αερισμού & σκίασμού σε σχέση με τις κλιματολογικές συνθήκες.....

6) Το μέγεθος του οικοπέδου που χρειάζεται για την σωστή ανάπτυξη ενός Π.Σ. προκύπτει από την απαιτούμενη επιφάνεια ανά παιδί:

Απαιτούμενο εμβαδό οικοπέδου

κτίριο.....10-13μ²/παιδί

υπαίθριος χώρος....10μ²/παιδί

εμβαδό οικοπέδου...10-13μ²/παιδί

Ισχύουν αυτά για τον σταθμό σας;

ΝΑΙ.....

ΟΧΙ.....

7) Εάν η απάντησή σας είναι ΟΧΙ, τότε πόσα τετραγωνικά μέτρα αντιστοιχούν στο κάθε παιδί;

8) Στην οργανωτική δομή του Π.Σ. διακρίνουμε τους παρακάτω χώρους. Συμπληρώστε ποιοί από τους χώρους αυτούς υπάρχουν στον Σταθμό σας.

- α) Χώρος για την υποδοχή των παιδιών & γονέων.....
- β) Χώρος για τις δραστηριότητες των παιδιών.....
- γ) Χώροι γενικών υπηρεσιών (για την λειτουργία του σταθμού από τεχνικής πλευράς).....

9) Σε ποιά από τα παρακάτω κύρια σημεία για τον σχεδιασμό ενός Π.Σ. ανταποκρίνετα ο δικός σας σταθμός;

- α) Πρόβλεψη μεγάλων ενιαίων χώρων.....
- β) Εξασφάλιση της ιδιωτικότητας των παιδιών.....
- γ) Εξασφάλιση της άνετης αλλά & διακριτικής επίβλεψης από το προσωπικό.....
- δ) Ανάπτυξη των ομαδικών δραστηριοτήτων.....
- ε) Η συνολική σύνθεση του Π.Σ. να είναι αρκετά ευέλικτη (ώστε να επιτρέπεται η ελεύθερη & εναλλασσόμενη χρήση

των χώρων) & να δίνει ερεθίσματα χωρίς να κουράζει ή να αποπροσανατολίζει το παιδί.....

στ) Η σωστή & μελετημένη σχεδίαση & τοποθέτηση της επίπλωσης & του εξοπλισμού ώστε αυτά να είναι προσιτά & χρησιμοποιήσιμα από τα παιδιά.....

ζ) Η ποικιλία & διαβάθμιση καθώς και η μετρομένη χρήση των επιμέρους στοιχείων του αντιληπτικού περιβάλλοντος όπως το χρώμα, ο θόρυβος, τα σχήματα κ.λπ.....

η) Η μελέτη & η οργάνωση του εξωτερικού χώρου.....

θ) Η δυνατότητα ενοποίησης των αιθουσών μεταξύ τους.....

ι) Η δυνατότητα ενοποίησης εσωτερικών με εξωτερικών χώρων.....

ια) Η λήψη μέτρων ασφαλείας.....

10) Ποιά από τα παρακάτω μέτρα ασφαλείας υπάρχουν στον σταθμό σας;

α) Περίφραξη αυλής.....

β) Πυροσβεστήρες.....

γ) Έξοδος κινδύνου.....

δ) Πρόσθετα προστατευτικά υλικά στις τζαμαρίες.....

ε) Βοηθητικές ράμπες.....

στ) Κιγκλιδώματα.....

ζ) Ενδείξεις οδικών σημάτων στην έξοδο του σταθμού.....

η) Άλλα.....

(ποιά είναι αυτά;).....

11) Σύμφωνα με τον κανονισμό ενός Π.Σ. οι χώροι που πρέπει να υπάρχουν σ' αυτόν είναι οι εξής: (Τσεκάρετε με (X) αυτούς που υπάρχουν στο δικό σας σταθμό)

- α) Χώρος Αναμονής.....
 - β) Γραφείο Διευθύντριας.....
 - γ) Γραφείο Πολλαπλών Χρήσεων.....
 - δ) Χώρος Υγιεινής Κοινού.....
 - ε) Χώρος Προσωπικού.....
 - στ) Χώρος Υγιεινής Προσωπικού.....
 - ζ) Χώρος Μόνωσης (π.χ. για άρρωστο παιδί).....
 - η) Χώρος Υγιεινής των Παιδιών.....
 - θ) Χώρος Τραπεζαρίας για τα Παιδιά.....
 - ι) Χώρος Ιματιοθηκών.....
 - ια) Κοινός Χώρος Ελευθέρων Δραστηριοτήτων.....
 - ιβ) Χώρος ύπνου για τα παιδιά.....
 - ιγ) Στεγασμένος Υπαίθριος Χώρος.....
 - ιδ) Υπαίθριος Χώρος.....
 - ιε) Άλλος Χώρος.....
-

12) Οι παρακάτω βασικές περιοχές που αναπτύσσονται στον χώρο ενός Π.Σ. υπάρχουν στον δικό σας Σταθμό;

(Τσεκάρετε με (X))

- α) Στεγασμένοι Υπαίθριοι Χώροι.....
- β) Πράσινο/Καθιστικά.....
- γ) Ελεύθερος Πλακόστρωτος Χώρος.....
- δ) Χώρος Κηπουρικής.....
- ε) Χώρος για Παιχνίδι με Άμμο.....
- στ) Χώρος για Παιχνίδι με Νερό.....
- ζ) Παιδική Χαρά/Κατασκευές.....
- η) Άλλοι Χώροι.....

(σημειώστε ποιοί είναι αυτοί)

.....

13) Πόσα τετραγωνικά μέτρα αντιστοιχούν σε κάθε παιδί σχετικά με τον υπαίθριο χώρο του σταθμού σας;

.....

Γ. ΠΑΙΔΑΓΩΓΟΣ - ΠΡΟΓΡΑΜΜΑΤΑ

1) Ποια νομίζετε ότι πρέπει να είναι τα χαρακτηριστικά της παιδαγωγού ;

- α) Ν' αγαπά το παιδί.....
 - β) Να 'χει την κατάλληλη μόρφωση και επιστημονική κατάρτιση..
 - γ) Να είναι ευπαρουσίαστη.....
 - δ) Να τη διακρίνει ειλικρίνεια , ευσυνειδησία , υπομονή και φαντασία.....
 - ε) Να διατηρεί καλές σχέσεις με το προσωπικό του Π.Σ.
 - στ) Να φροντίζει συνεχώς για την ανανέωση των γνώσεών της.....
 - ζ) Να είναι αυστηρή με τα παιδιά.....
 - η) Να τη διακρίνει ελεύθερο πνεύμα.....
 - θ) Να τη διακρίνει ευλυγισία , επιδεξιότητα πνεύματος.....
 - ι) Να τη διακρίνει η αίσθηση του χιούμορ κ' η ευχάριστη διάθεση
 - ια) Κάτι άλλο
- Αναφερθείτε σε τι ;
-

2) Ποιούς τομείς νομίζετε ότι περιλαμβάνει το έργο του παιδαγωγού ;

- α) Ανάπτυξη της κοινωνικότητας των παιδιών.....
- β) Προώθηση της νοητικής , γλωσσικής και σωματικής εξέλιξης των παιδιών.....
- γ) Ενθάρρυνση των δημιουργικών ικανοτήτων των παιδιών.....
- δ) Εφαρμογή όλων των σκοπών και στόχων του Παιδικού Σταθμού...
- ε) Συνεργασία με τους γονείς.....
- στ) Συνεργασία με την κοινότητα.....

- ζ) Συνεργασία με ειδικούς (άλλους παιδαγωγούς , παιδίατρος , κοιν. λειτουργούς, παιδοψυχολόγους)
 - η) Παροχή ψυχαγωγίας στα παιδιά.....
 - θ) Ενασχόληση με τη γενική φροντίδα των παιδιών (φαγητό , ύπνος, καθαριότητα).....
 - ι) Μετάδοση αναγκαίων ερεθισμάτων για την ανάπτυξη των παιδιών
 - ια) Κάτι άλλο
- Αναφερθείτε σ' αυτό :.....
.....

3) Κάθε πότε επιτυγχάνεται η συνεργασία της παιδαγωγού με τους γονείς για θέματα που έχουν σχέση με το παιδί και τον παιδικό σταθμό ;

- α) Μία φορά την εβδομάδα
- β) Κάθε 15 ημέρες.....
- γ) Μία φορά το μήνα.....
- δ) Όταν προσκαλούνται οι γονείς απο τον Π.Σ.
- ε) Στις γιορτές του Π.Σ.
- στ) Όταν υπάρχει κάποιο πρόβλημα.....
- ζ) Δεν υπάρχει συνεργασία παιδαγωγού και γονέων.....
- η) Άλλη απάντηση ;

Ποιά είναι αυτή ;
.....

4) Υπάρχουν γωνιές παιχνιδιού στο σταθμό,

όπως :

- α) Μπακάλικο.....
- β) Περίπτερο.....
- γ) Κουκλοθέατρο.....
- δ) Άλλες γωνιές.....

Ποιές είναι αυτές ;

Σημειώστε ποιές από αυτές υπάρχουν στο σταθμό σας.

5) Ποιά από τα παρακάτω τεχνικά μέσα υπάρχουν στο σταθμό

σας ;

- α) Ραδιόφωνο.....
- β) Κασσετόφωνο.....
- γ) Τηλεόραση.....
- δ) Βίντεο.....
- ε) Συσκευή για σλάιτς με οθόνη.....
- στ) Κάτι άλλο

Τι είναι αυτό ;

6) Ο εξοπλισμός του Παιδικού Σταθμού σας σε παιχνίδια είναι :

- α) Πλήρης.....
- β) Αρκετά ικανοποιητικός
- γ) Έχει πολλές ελλείψεις.....
- δ) Ανεπαρκής.....

7) Υπάρχει παιδική βιβλιοθήκη στο σταθμό σας ;

ΝΑΙ.....

ΟΧΙ.....

8) Ποιά απο τα παρακάτω προγράμματα που υπάρχουν στον πίνακα πραγματοποιούνται στον σταθμό σας ;

Σημειώστε με (x) μέσα στα τετράγωνα των πινάκων.

(α) Γλωσσική	(β) Παρατήρηση & Μελέτη Περιβάλλοντος	(γ) Σωματική	(δ) Μύηση στον Επιστημονικό κόσμο	(ε) Λισθητηριακή
Ελεύθερες Ανακοινώσεις & καθημερινές συζητήσεις <input type="checkbox"/>	Παρατήρηση του γύρω κόσμου <input type="checkbox"/>	Ελεύθερες Ασκήσεις <input type="checkbox"/>	Αρίθμηση αντικειμένων <input type="checkbox"/>	Ασκήσεις αισθητηρίων οργάνων <input type="checkbox"/>
Γλωσσικές ασκήσεις <input type="checkbox"/>	Απλή και σαφή ερμηνεία <input type="checkbox"/>	Ασκήσεις επιδεξιότητας & ισορροπίας <input type="checkbox"/>	Σύγκριση ποσοτήτων <input type="checkbox"/>	Παιχνίδι νερού <input type="checkbox"/>
Παιχνίδια Παρατηρητι- κότητας <input type="checkbox"/>	Περίπατοι εκδρομές <input type="checkbox"/>	Παιχνίδια οργανωμένα <input type="checkbox"/>	Εξήγηση φυσικών φαινομένων <input type="checkbox"/>	
Παιδική λογοτεχνία <input type="checkbox"/>	Γνωριμία με τη γειτονιά & την κοινότητα <input type="checkbox"/>	Αθλητικές δραστηριό- τητες <input type="checkbox"/>		
Ποιήματα τραγούδια <input type="checkbox"/>	Γνωριμία με τα επαγγέλματα <input type="checkbox"/>	Παιχνίδια ομαδικά <input type="checkbox"/>		
Παραμύθι <input type="checkbox"/>	Επαφή με τα ήθη κι έθιμα <input type="checkbox"/>			
Κουκλοθέατρο <input type="checkbox"/>				
Δραματικό παιχνίδι <input type="checkbox"/>				
Ασκήσεις γραφής <input type="checkbox"/>				

	(στ) Λισθητική	(ς) Κοινωνική	(η) Θρησκευτική	(θ) Μουσική	(ι) Κυκλοφο- ριακή	(ια) Ρυθμική
	Σχέδιο <input type="checkbox"/>	Οργάνωση κύκλου <input type="checkbox"/>	Εκκλη- σιασμός <input type="checkbox"/>	Τραγούδι <input type="checkbox"/>	Πειθαρχία στους κανονισμούς <input type="checkbox"/>	Μιμητικό παιχνίδι <input type="checkbox"/>
	Ζωγραφική <input type="checkbox"/>	Εξατομ- κευμένη εργασία <input type="checkbox"/>	Καθημερινή προσευχή <input type="checkbox"/>	Παίξιμο απλών μουσικών οργάνων <input type="checkbox"/>	Επαφή με τον Κώδικα Οδικής Κυ- κλοφορίας <input type="checkbox"/>	Ρυθμικές ασκήσεις <input type="checkbox"/>
	Υφαντική <input type="checkbox"/>	Επαφή παι- διών με γο- νείς ή άλλα πρόσωπα <input type="checkbox"/>	Οργάνωση θρησκευτι- κών εορτών <input type="checkbox"/>	Μουσική ακρόαση <input type="checkbox"/>	Συνεργασία με σχετικούς φορείς <input type="checkbox"/>	
	Κοιτική κολλητική <input type="checkbox"/>	Επαφή μ' άλλα πλαίσια <input type="checkbox"/>	Εκράβηση θρησκευτι- κών ύμνων προσευχών <input type="checkbox"/>	Λειτουργία παιδικής ορχήστρας <input type="checkbox"/>	Παιχνίδια με θέμα τον Κ.Ο.Κ. <input type="checkbox"/>	
	Κατασκευές <input type="checkbox"/>	Ομαδική εργασία <input type="checkbox"/>				
	Πλαστική πλαστελίνη πυλός <input type="checkbox"/>	Κοινά παιχνίδια <input type="checkbox"/>				
	Νερομπογιά Δακτυλομπο- γιά <input type="checkbox"/>					

Πίνακας 1.2

Δ. ΣΥΝΕΡΓΑΣΙΑ ΜΕ ΤΗΝ ΟΙΚΟΓΕΝΙΑ & ΤΗΝ ΚΟΙΝΟΤΗΤΑ :

1) Οι γονείς συμμετέχουν στη λειτουργία του θεσμού του
Παιδικού Σταθμού ;

ΝΑΙ.....

ΟΧΙ.....

2) Εάν στην προηγούμενη ερώτηση απαντήσατε ΝΑΙ, τσεκάρετε
με ποιό τρόπο εκδηλώνεται η συμμετοχή των γονέων :

- α) Έχουν δημιουργήσει "Συλλογο Γονέων"
- β) Συμμετέχουν οικονομικά στην αγορά υλικού.....
- γ) Συμμετέχουν στην οργάνωση εορτών/εκδηλώσεων.....
- δ) Λαμβάνουν μέρος σε διαλέξεις.....
- ε) Συμμετέχουν σε συμβουλευτικές ομάδες γονέων.....
- στ) Παρακολουθούν προβολές ταινιών με παιδαγωγικά θέματα.....

ζ) Άλλες συμμετοχές ;

Αν υπάρχουν, αναφερθείτε σ'αυτές.....

.....

3) Εάν οι γονείς συμμετέχουν στον θεσμό με ποιά συχνότητα επιτυγχάνεται αυτή η συνεργασία ;

- α) Κάθε εβδομάδα.....
- β) Κάθε 15 νθημέρο.....
- γ) Κάθε μήνα.....
- δ) Κάθε εξάμηνο.....
- ε) Σε αραιά χρονικά διαστήματα.....
- στ) Κάθε χρόνο.....
- ζ) Όταν είναι ανάγκη.....
- η) Άλλη απάντηση.....
- Ποιά είναι αυτή.....

4) Υπάρχει ενεργή συμμετοχή των φορέων της κοινότητας στο έργο του Παιδικού Σταθμού ;

ΝΑΙ.....

ΟΧΙ.....

5) Πιστεύετε ότι το οικονομικό & Πολιτιστικό επίπεδο της κοινότητας επηρεάζει το έργο του Παιδικού Σταθμού ;

ΝΑΙ.....

ΟΧΙ.....

6) Εφαρμόζονται προγράμματα γνωριμίας με την κοινότητα

απο τον παιδικό σταθμό , όπως :

α) Με τη γειτονιά.....

β) Με την εκκλησία.....

γ) Στο μουσείο.....

δ) Σε αρχαιολογικούς χώρους (αν υπάρχουν).....

ε) Στο πάρκο της κοινότητας.....

στ) Σ' άλλους χώρους.....

Αναφέρατε σε ποιούς.....

.....

7) Σε ποιές απο τις παρακάτω πολιτιστικές εκδηλώσεις

συμμετέχει ο Παιδικός Σταθμός ;

α) Εκθέσεις παιδικής ζωγραφικής.....

β) Εκθέσεις χειροτεχνίας.....

γ) Παιδικό θέατρο.....

δ) Κινηματογράφο για παιδιά.....

ε) Θέατρο σκιών.....

στ) Άλλες εκδηλώσεις ;.....

Αν ναι ποιές είναι αυτές ;

.....

8) Γενικότερα πιστεύετε ότι η συλλογική αναζήτηση λύσεων με τη βοήθεια φορέων της κοινότητας μπορεί να συντελέσει στην αποτελεσματικότερη επίλυση προβλημάτων ;

ΝΑΙ.....

ΟΧΙ.....

Ε. ΔΥΝΑΤΟΤΗΤΕΣ ΛΕΚΗΣΗΣ ΚΟΙΝΩΝΙΚΗΣ ΕΡΓΑΣΙΑΣ

1) Συνεργάζεστε συστηματικά με κάποιους από τους παρακάτω επιστήμονες ; (τσεκάρετε με x).

α) Ψυχολόγο.....

β) Παιδίατρο.....

γ) Κοινωνικό Λειτουργό.....

δ) Άλλον επιστήμονα.....

Αναφέρατε ποιός είναι αυτός.....

2) Πιστεύετε ότι η άσκηση κοινωνικής εργασίας στον Παιδικό Σταθμό συμβάλλει θετικά στο έργο του ;

ΝΑΙ.....

ΟΧΙ.....

3) Έχετε την εμπειρία συνεργασίας με εκπαιδευόμενους κοινωνικούς λειτουργούς , που να πραγματοποιήσαν την πρακτική τους άσκηση στο σταθμό σας ;

ΝΑΙ.....

ΟΧΙ.....

4) Αν απαντήσατε ΝΑΙ στην προηγούμενη ερώτηση, ποιούς από τους παρακάτω τομείς περιελάμβανε η άσκησή τους ;

- α) Υποδοχή παιδιών.....
- β) Προβλήματα προσαρμογής παιδιών.....
- γ) Περιπτώσεις παιδιών.....
- δ) Επισκέψεις στις οικογένειές τους.....
- ε) Ομάδες με παιδιά.....
- στ) Συμβουλευτικές ομάδες γονέων.....
- ζ) Διοργάνωση εκδηλώσεων.....
- η) Διοργάνωση διαλέξεων.....
- θ) Επαφές με την Τοπική Αυτοδιοίκηση.....
- ι) Διοργάνωση εκδηλώσεων με τη συμμετοχή Τοπικών Φορέων.....
- ~~ια) Άλλες δραστηριότητες.....~~

Αναφερθείτε σε ποιές.....

.....

5) Υπάρχει Κοινωνικός Λειτουργός στο σταθμό σας ;

ΝΑΙ.....

ΟΧΙ.....

6) Ποιές απο τις παρακάτω αρμοδιότητες ή καθήκοντα ασκεί ο Κοινωνικός Λειτουργός στο σταθμό σας ;

α) Καθήκοντα Παιδαγωγού.....

β) Άσκηση κοινωνικής εργασίας.....

γ) Αρμοδιότητες Παιδαγωγού σε συνδιασμό με την άσκηση κοινωνικής εργασίας.....

δ) Καθήκοντα διοικητικά.....

ε) Αρμοδιότητες διευθυντή.....

στ) Άλλες αρμοδιότητες.....

Αναφερθείτε σε ποιές.....

.....

7) Εάν ασκεί κοινωνική εργασία , ποιούς απο τούς παρακάτω τομείς περιλαμβάνει η εργασία του ;

α) Εργασία με ομάδες.....

β) Εργασία με κοινότητα.....

γ) Συνεργασία με την οικογένεια.....

δ) Περίπτωση κατ' άτομο.....

ε) Κάτι άλλο.....

Αναφερθείτε σ' αυτό.....

ΣΤ. ΕΚΤΙΜΗΣΕΙΣ ΕΛΛΕΙΨΕΩΝ - ΠΡΟΤΑΣΕΙΣ :

1) Σημειώστε ποιές από τις παρακάτω ελλείψεις εντοπίζετε στον σταθμό σας

α) Ελλείψεις στο παιδαγωγικό προσωπικό.....

β) Ελλείψεις στο βοηθητικό προσωπικό.....

γ) Κτηριολογικά προβλήματα-προβλήματα χώρων.....

δ) Ανεπαρκή υλικοτεχνικά μέσα.....

ε) Απουσία παιδίατρου.....

στ) Ελλειψη συνεργασίας με άλλους ειδικούς
(κοινωνικό λειτουργό - ψυχολόγο).....

ζ) Ελλειψη συμμετοχής γονέων.....

η) Οργανωτικά & διοικητικά προβλήματα.....

θ) Κάτι άλλο.....

Αναφερθείτε σ' αυτό.....

.....

2) Τι προτείνετε για την αντιμετώπιση & μείωση των ελλείψεων που αντιμετωπίζετε ;

.....

.....

.....

.....

.....

.....

.....

.....

ΣΥΓΚΡΙΤΙΚΟΙ & ΣΤΑΤΙΣΤΙΚΟΙ ΠΙΝΑΚΕΣ

Επιλογή Στατιστικών Στοιχείων για την ΠΡΟΣΧΟΛΙΚΗ ΑΓΩΓΗ

ΠΗΓΗ: Στατιστική της Εκπαίδευσης, 1981-82. Ε.Σ.Υ.Ε., Αθήνα 1987

Πίνακας 1. Εξέλιξη της προσχολικής εκπαίδευσης (νηπιαγωγείων)
κατά τα σχολικά έτη 1976/77 — 1981/82

Νήσια Νηπιαγωγεία Νηπιαγωγοί	1976/77	1977/78	1978/79	1979/80	1980/81	1981/82
Α' ΔΗΜΟΣΙΑ						
Αρμάς νηπίων	100.913	110.378	122.252	128.389	132.339	139.229
• νηπιαγωγείων	3.034	3.304	3.925	4.111	4.263	4.453
• νηπιαγωγών	3.839	4.612	5.218	5.692	5.975	6.408
• νηπίων κατά νηπιαγωγείο	26,3	23,9	23,3	22,6	22,2	21,7
Β' ΙΔΙΩΤΙΚΑ						
Αρμάς νηπίων	17.207	16.017	14.894	14.032	13.585	12.437
• νηπιαγωγείων	427	414	379	342	313	288
• νηπιαγωγών	665	635	579	535	539	493
• νηπίων κατά νηπιαγωγείο	23,9	25,3	26,0	26,3	25,2	25,2

Μαθητές (νήπια) κατά φύλο, Σχολικό έτος 1981/82

Περιοχές (αστικές, ημιαστικές, αγροτικές)	Σύνολο	Θήλειοι	Δημόσια νηπιαγωγεία		Ιδιωτικά νηπιαγωγεία	
			Σ	Θ	Σ	Θ
Σύνολο Ελλάδος	151.649	73.875	139.229	68.221	12.437	3.784
Αστικές	85.933	41.918	74.393	36.578	11.538	5.340
Ημιαστικές	20.563	10.005	20.426	9.943	137	62
Αγροτικές	45.170	22.052	44.408	21.700	762	352

Προσχολική εκπαίδευση (νηπιαγωγεία). Χαρακτηριστικά των σχολικών κτιρίων που χρησιμοποιούνται από τα νηπιαγωγεία, κατά γεωγραφικό διαμέρισμα και νομό. Σχολικό έτος 1981/82

Σύνολο νηπιαγωγείων	Τα σχολικά κτίρια διαθέτει:								
	Εξωτερική εγκατάσταση για πόσιμο νερό	Θέρμανση κατά τα χειμώνα	Υπαίθριο χώρο για διαλείμματα	Με επιφάνεια:					
				μέχρι 100 τ.μ.	101 μέχρι 200 τ.μ.	201 μέχρι 500 τ.μ.	501 μέχρι 1.000 τ.μ.	1.001 τ.μ. και άνω	
Σύνολο Ελλάδος	4.455	4.028	3.989	3.948	1.120	582	859	606	1.262
Σύνολο Ελλάδος	288	288	283	281	17	38	110	62	57

Α. Δημόσια νηπιαγωγεία

Σύνολο Ελλάδος	4.455	4.028	3.989	3.948	1.120	582	859	606	1.262
----------------	-------	-------	-------	-------	-------	-----	-----	-----	-------

Β. Ιδιωτικά νηπιαγωγεία

Σύνολο Ελλάδος	288	288	283	281	17	38	110	62	57
----------------	-----	-----	-----	-----	----	----	-----	----	----

Διδακτικό προσωπικό (νηπιαγωγοί), κατά έτος γεννήσεως, σε σύνολο Χώρας. Σχολικό έτος 1981/82

Έτος γεννήσεως	Σύνολο Ελλάδος	Δημόσια	Ιδιωτικά
Σύνολο Ελλάδος	8.901	8.408	493
Μέχρι το 1926	37	24	13
1927-1931	70	60	10
1932-1936	342	308	34
1937-1941	543	496	47
1942-1946	596	563	33
1947-1951	1.834	1.765	69
1952 και μετά	3.479	3.192	287

Γενική κατάσταση του σχολικού κτιρίου

	Καλή	Μέτρια	Κακή
Δημόσια	2.479	1.454	319
Ιδιωτικά	279	8	1

Σχολικό έτος 1981/82

	Νηπια- γωγεία	Διοικητικό προσωπικό	Επιστάτες- καθαρ. κτλ.
ΔΗΜΟΣΙΑ	4.455	6	2.176
ΙΔΙΩΤΙΚΑ	288	384	573

Διδακτικό προσωπικό (νηπιαγωγοί), Σχολικό έτος 1981/82

Γεωγραφικό διαμέρισμα και υπαίθ. Περιοχές (αστικές, ημιαστικές, αγροτικές)	Σύνολο	Νηπιαγωγεία	
		Δημόσια	Ιδιωτικά
Σύνολο Ελλάδας	6.991	6.408	497
Αστικές	3.328	2.870	458
Ημιαστικές	873	867	6
Αγροτικές	2.700	2.671	29

ΠΕΡΙΟΧΕΣ	ΔΗΜΟΣΙΑ ΝΗΠΙΑΓΩΓΕΙΑ (1981-82)			
	Νήπια	Νηπιαγωγεία	Νηπιαγωγοί	Νήπια/Νηπιαγ.
Αστικές	74.395	1.607	2.870	25,9
Ημιαστικές	20.426	546	867	23,6
Αγροτικές	44.408	2.302	2.671	16,6

ΠΕΡΙΟΧΕΣ	ΙΔΙΩΤΙΚΑ ΝΗΠΙΑΓΩΓΕΙΑ (1981-82)			
	Νήπια	Νηπιαγωγεία	Νηπιαγωγοί	Νήπια/Νηπιαγ.
Αστικές	11.538	266	458	25,2
Ημιαστικές	137	3	6	22,8
Αγροτικές	762	19	29	26,3

Σημείωση: Ο υπολογιζόμενος αριθμός παιδιών ηλικίας 0-4 ετών στα μέσα του 1985 ήταν 658.836

statistical reports and studies

rapports et études statistiques

pre-school education

unesco

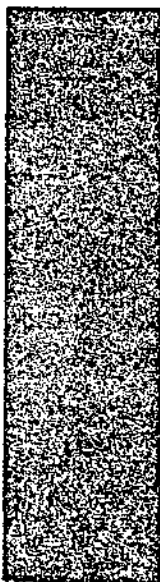

II. SUMMARY TABLES AND ANALYSIS

1. POSITION IN 1960, OR THEREABOUTS

TABLE A

*Pre-school education: Number of establishments, teachers and pupils enrolled
(The most up-to-date statistics available to the Unesco Secretariat at the end of 1961)*

Country or territory	School year beginning	Number of establishments	Number of teachers	Total number of pupils enrolled
Africa				
Algeria	1959	55 836
Angola	1959	6	17	504
Cameroun	1959	5 668
Ceuta	1959	4	4	146
Congo (capital Leopoldville) ¹	1959	52 332
Ethiopia	1957	6	...	357
Gambia	1958	1 870
Ghana	1957	43	...	2 278
Liberia	1960	45	120	5 025
Libya	1959	20	90	2 637
Madagascar	1959	115	...	6 980
Mauritius and deps.	1958	6 259
Melilla	1959	6	12	450
Morocco	1960	4 536
Niger	1959	4	4	415
Reunion	1957	41	68	3 898
Ruanda-Urundi	1958	43	...	2 737
Senegal	1959	9	25	852
Seychelles and deps.	1960	3	3	72
Somalia (Former Trust Territory)	1960	9	...	585
South Africa	1958	187	...	8 878
Spanish Equatorial Region	1960	18	17	835
Spanish Sahara	1959	3	4	259
Sudan	1960	28	62	2 062
Swaziland	1960	1	1	70
Togo	1957	7	7	1 064
United Arab Republic (Egypt)	1960	192	...	27 691
Upper Volta	1960	11	11	556
Zanzibar and Pemba ²	1959	6	23	608

Country or territory	School year beginning	Number of establishments	Number of teachers	Total number of pupils enrolled
America, North				
Bahama Islands	1960	8	...	505
Bermuda	1960	15	19	578
Canada	1959	135 537
Canal Zone	1957	13	...	695
Costa Rica	1960	84	193	5 050
Cuba	1960	...	*2 100	94 359
El Salvador	1960	130	437	12 954
Guadeloupe	1957	1 947
Guatemala	1959	57	542	17 221
Haiti	1957	6 250
Honduras	1959	2 755
Martinique	1957	6 458
Mexico	1957	1 539	5 416	178 869
Netherlands Antilles	1959	71	239	7 725
Nicaragua	1958	4 186
Panama	1959	58	97	3 136
St. Pierre and Miquelon	1954	5	13	376
United States	1958	*2 300 000
Virgin Islands (U.S.)	1957	312
West Indies Federation of				
Dominica	1960	16	19	578
Jamaica	1958	7 032
America, South				
Argentina	1960	1 572	4 180	81 201
Bolivia	1956	40	³ 313	8 461
Brazil	1957	3 182	6 377	166 870
British Guiana	1959	5	12	537
Chile	1957	790	...	29 416
Colombia	1959	956	2 730	41 730
Ecuador	1959	100	281	10 866
Falkland Islands	1959	3	10	219
French Guiana	1959	...	19	1 292
Paraguay	1959	102	138	4 113
Peru	1957	198	598	24 830
Surinam	1958	81	268	9 625
Uruguay	1957	8 805
Venezuela	1959	...	608	20 170
Asia				
Afghanistan	1959	2	18	400
Bahrain	1960	9 111
China				
China (Taiwan)	1960	675	2 575	79 702
China (Mainland) ⁴	1959

Country or territory	School year beginning	Number of establishments	Number of teachers	Total number of pupils enrolled
Asia (Cont.)				
Hong Kong	1959	236	743	22 725
India ⁵	1958	1 164	2 939	80 118
Indonesia ⁶	1957	1 098	2 237	77 175
Iran	1960	22 007
Iraq	1960	109	...	12 259
Israel	1960	*80 550
Japan ⁷	1960	7 206	31 329	742 327
Jordan	1959	28	362	11 595
Korea				
Republic of Korea	1960	297	1 150	15 795
North Korea	1959	7 230	...	300 000
Kuwait	1959	19	265	5 126
Laos	1958	7	18	456
Lebanon	1959	385	690	27 580
Macau	1959	77	210	7 890
Federation of Malaya	1960	8 163
Mongolian People's Republic	1956	78	...	4 000
Netherlands New Guinea	1959	14	14	416
Philippines	1959	193	450	14 416
Ryukyu Islands ³	1959	35	209	5 252
Sarawak	1960	18	44	1 417
Singapore	1960	40	160	5 464
Syria	1960	32 704
Thailand	1960	1 025	1 648	38 830
Turkey ⁶	1959	69	107	2 683
Viet-Nam	1959	...	386	18 050
Europe				
Albania	1959	415	926	21 630
Andorra	1960	1	1	26
Austria	1960	1 487	2 559	79 725
Belgium	1959	*4 950	*11 600	392 931
Bulgaria	1960	6 570	11 873	298 790
Czechoslovakia	1960	6 633	17 529	285 863
Denmark	1959	573	2 062	27 161
Faroe Islands	1959	3	10	219
Finland	1959	243	801	15 838
France	1959	5 578	³ 19 162	1 267 296
Germany				
Federal Republic of Germany	1958	*12 000	...	*792 000
Eastern Germany	1959	8 334	22 977	374 420
Greece	1959	1 096	1 216	31 345
Hungary	1960	2 865	8 538	186 187
Iceland	1959	2	13	647
Ireland ³	1959	63 217
Italy	1958	17 092	29 217	1 088 428

Country or territory	School year beginning	Number of establishments	Number of teachers	Total number of pupils enrolled
Europe (cont.)				
Luxembourg	1959	126	126	4 523
Malta and Gozo	1958	3 526
Monaco	1959	7	...	256
Netherlands	1959	4 230	11 163	384 246
Poland	1960	7 416	18 404	401 746
Portugal	1959	...	181	6 126
Rumania	1960	7 405	12 533	345 726
Spain	1959	10 858	...	434 320
United Kingdom				
England and Wales	1958	2 638	3 261	80 389
Northern Ireland	1959	...	26	9 752
Scotland	1959	6 393
Sweden	1959	922	1 000	35 086
Yugoslavia	1960	942	...	69 915
Oceania				
Australia	1954	730	...	34 100
New Guinea (Aust.)	1959	11	...	300
New Hebrides (Fr.)	1959	4	4	378
New Zealand ⁸	1960	341	...	19 559
Papua	1959	7	...	150
USSR				
USSR	1960	43 600	243 400	3 115 100

1. Not including pre-primary classes.
2. Not including Koranic schools.
3. Public education only.
4. Allowing for all types of institutions open to very small children, the pupil enrolment in 1959 was 67 700 000 children for 4 980 000 institutions.
5. Excluding nursery classes attached to establishments at other levels.
6. A certain number of establishments have not supplied any statistics.
7. Excluding day nurseries.
8. Nursery schools and recreation centres only.

Pre-school education in one form or another is provided for children in about 130 countries and territories; some countries have only a few establishments, or even only a few classes annexed to primary schools or teacher training schools, whereas others offer parents a whole network of public and private institutions. In several countries, pre-school education is an integral part of the educational system in general. One country (Israel) has introduced compulsory education at the pre-primary level; here, primary education begins at the age of six, but every child of 5 years of age is obliged to attend a pre-school institution. In some countries, there are pre-school establishments for handicapped children.

The administration and inspection of pre-school establishments may depend, according to the case, on the Ministry of Social Affairs, the Ministry of the Interior or the Ministry of Education. One of the aims of the World Organization for Early Childhood Education is to bring pre-school establishments under the jurisdiction of the Ministry of Education, for it seems that the prime importance of such education is becoming more and more

19. CHINA (MAINLAND)

Pre-school education is provided by *yo er yuan* (kindergartens), for children between 3 and 7 years of age.

In order to meet varying needs, there exist different categories of kindergartens: full-day kindergartens, boarding schools, half-day kindergartens and seasonal or temporary kindergartens.

The provincial and municipal education authorities arrange for the training of kindergarten teachers and the improvement of their qualifications. There are kindergarten teacher-training institutions and training classes attached to teacher-training schools. To cope with increasing demands, intensive courses are provided, varying in length from 3 months to one year. To improve the qualifications of kindergarten directors and assistants, in-service training courses, night schools, correspondence courses and lecture series are provided.

In 1950-1951, there were 140 325 pupils enrolled in pre-primary schools; in 1951-1952, there were 381 816; in 1952-1953, 436 927; in 1953-1954, 424 965; in 1955-1956, 561 594; since 1957-1958, the numbers have increased considerably.

In 1959 in the 4 980 000 institutions (crèches, day-nurseries, nursery schools, kindergartens, etc.) open to all children not yet having reached primary school age, there were 67 700 000 children.

20. COLOMBIA

There are at present no regulations governing pre-school education. Since February 1960, however, the Primary School Department of the Ministry of Education has been undertaking a series of studies with a view to organizing a system of pre-school education. By way of guidance, it has already prepared recommendations bearing on the aims and curriculum of such education. It is planned to have a maximum of 30 pupils in each class.

Hitherto, pre-school education has been organized and financed almost entirely by private initiative.

Among State institutions, mention should be made of the one attached to the Women's Pedagogical University which serves as a demonstration school for the Pre-school Institute for the training of kindergarten mistresses, founded 2 years ago. The Institute provides a two-year course of training. At present, 95% of Colombian pre-primary schools are run by persons without any pedagogic qualification.

Table 15. Pre-school education in Colombia, 1950-1959

School year beginning	Number of establishments	Teachers		Pupils enrolled	
		Total	Women	Total	Girls
1950	262	620	532	15 708	3 404
1951	439	826	730	18 080	...
1952	417	960	855	19 978	10 417
1953	532	1 186	1 033	22 550	12 025
1954	512	1 079	856	22 464	11 940
1955	767	1 674	1 471	37 084	19 261
1956	904	2 196	1 866	45 234	24 241
1957	921	2 339	1 990	47 398	24 488
1958	951	2 392	2 044	47 182	24 470
1959	956	2 730	2 191	41 730	21 636

Distribution of teachers and pupils by sex and by type of establishment, 1959

Public kindergartens	27	54	50	1 647	922
Private kindergartens	929	2 676	2 141	40 083	20 714

School year beginning	Number of establishments	Teachers	Pupils enrolled
1955 ²	6 468	19 254	308 929
1956	7 560	20 781	334 148
1957	7 826	21 023	348 916
1958 ³	7 521	20 522	365 096
1959 ³	8 334	22 977	374 420

Distribution of teachers and pupils by sex and by type of establishment, 1959

Public kindergartens	6 999	18 196	301 079
Private kindergartens ³	1 335	4 781	73 341

1. Including figures for *Kinderboste*, establishments where children enrolled in schools can spend their free time; certain children are therefore counted twice.
2. Not including the kindergartens of "people's undertaking" (*volkseigene Betriebe*).
3. Excluding private denominational schools.

36. GHANA

Table 29. *Pre-school education in Ghana, 1955-1957*
Private nursery schools

	1953	1954	1955	1956	1957
Number of schools	13	17	36	26	43
Number of pupils	640	800	2 524	2 512	2 278

37. GREECE

There is a system of pre-school education in Greece which includes kindergartens, nursery schools and children's centres.

Attendance at kindergartens and in nursery schools (*neptagogheia*), open to children aged 4 to 6, is not compulsory; children's centres admit children from the ages of 3 to 6 years.

The regulation number of children per teacher varies from 20 to 40.

Nursery school teachers are trained at teacher-training schools, at which a two year course is given, and to which are admitted girls who have completed three (out of six) years' secondary school and have passed an entrance examination.

Table 30. Pre-school education in Greece, 1951-1959

School year beginning	Number of establishments	Teachers		Pupils enrolled	
		Total	Women	Total	Girls
1951	...	¹ 1 209	...	¹ 26 300	...
1952
1953 ²	1 111	1 273	...	29 919	...
1954 ²	1 069	1 164	...	30 655	...
1955 ³	954	812	812	27 673	13 251
1956 ³	972	872	872	28 678	13 622
1957 ³	1 048	921	921	29 910	14 279
1958	1 009	1 125	1 125	35 807	...
1959	1 096	1 216	1 216	31 345	15 155

Distribution of teachers and pupils by type of establishment, 1958

Public kindergartens and nursery schools	808	916	916	31 119	...
Private nursery schools	201	209	209	4 688	...

1. Excluding private nursery schools.
2. Including public nursery schools and kindergartens, rural nursery schools and private nursery schools.
3. Excluding public kindergartens and private nursery schools.

38. GUADELOUPE

Table 31. Pre-school education in Guadeloupe, 1953-1957
Number of boys and girls enrolled in nursery classes at primary schools

	1953-1954	1954-1955	1955-1956	1956-1957	1957-1958	
					Public schools	Private schools
Total number of pupils	1 880	1 761	1 715	1 892	1 021	926
Number of girls	911	799	772	817	569	388

39. GUATEMALA

Pre-school education given in nursery schools which usually consist of two classes: a kindergarten, for children aged 4 to 5 and a preparatory class for children of 6 years of age. These schools may be separate establishments or attached to primary schools.

The usual number of children in a class is 45.

There is a kindergarten teacher-training school giving a two-year specialized course which teachers can attend after the ordinary teacher-training school, but there are not many who possess this qualification. The new curriculum which has just been introduced provides for three years' specialization and requires three years of secondary education as the minimum condition for admission.

45. INDIA

Most of the pre-school education establishments are privately run (individuals or philanthropic organizations). They are mostly kindergartens, although infant classes attached to primary or secondary schools also exist. A few pre-school establishments have been set up by public authorities for experimental purposes. The minimum age of admission is from 2 ½ to 3 years.

There are no regulations regarding the number of children per teacher (the number may vary from 10 to 40 or even 50).

Most of the States provide training for teachers in pre-school establishments. The courses last one to two years and in most cases are based on the Montessori method; they admit candidates who have completed 8 to 12 years of schooling.

Approximately 40% of pre-school teaching staff have had no specialized training.

Table 37. Pre-school education in India, 1950-1958

School year beginning	Number of establishments	Teachers		Pupils enrolled ¹	
		Total	Women	Total	Girls
1950	303	866	696	21 640	...
1951	330	1 052	836	22 774	...
1952	396	1 219	997	28 212	12 378
1953	426	1 347	1 065	30 625	13 699
1954	513	1 536	1 310	37 050	...
1955	630	1 880	1 591	35 828	...
1956	769	2 131	1 785	54 017	24 608
1957	921	2 452	...	62 428	...
1958	1 164	2 939	2 601	80 118	37 751

Distribution of pupils by type of establishment, 1958

Public pre-primary establishments	210	10 027	...
Private pre-primary establishments aided and unaided	954	70 091	...

1. Number of pupils attending pre-primary schools, excluding those enrolled at nursery classes attached to establishments of a higher level of education. For 1952-1953 the number of pupils receiving pre-school education was 38 286 (including 16 106 girls), for 1953-1954 - 42 051 (19 832 girls), for 1954-1955 - 60 294 (24 834 girls), for 1955-1956 - 75 495 (30 361 girls), and for 1956-1957 - 99 313 (41 541 girls).

46. INDONESIA

Nursery schools are nearly all private and are not yet very numerous. In 1954-1955 there were only four public schools at this level, attached to teacher-training schools, as against 583 private schools; the total number of pupils being 37 441. Since 1952-1953, the Government has endeavoured to develop public nursery schools by opening training schools for nursery school-teachers; and in some cases by placing such mistresses at the disposal of private schools.

48. IRAQ

For a long time, most of the pre-school educational institutions were privately run, the educational authorities being more interested in primary schools proper. The number of public pre-school educational establishments has been increasing since 1956; children are admitted from the age of four years and remain for two years, the second year constituting a preparation for primary school.

Table 40. Pre-school education in Iraq, 1957-1960

School year beginning	Number of establishments	Teachers ¹	Pupils enrolled
		Total	Total
1957	61	103	7 194
1958	83	127	8 480
1959	99	231	9 594
1960	109	...	12 259

Distribution of teachers and pupils by type of establishment, 1960

Public kindergartens	61	272	7 555
Private kindergartens	48	...	4 704

1. Public education only. Since the majority of private kindergartens are attached to primary schools, their teaching staff consists of primary school-teachers.

49. IRELAND

Pre-school education is given in the infant classes of national primary schools. There are also a number of private schools.

Infant classes at national schools admit children from the ages of 4 to 6.

No specialized training is provided for teachers of infant classes; instruction is usually given by primary school-teachers.

The number of children between the ages of 4 and 6 enrolled in the infant classes of national schools, on 30 June 1959, was 63 217, of whom 31 795 were girls.

50. ISRAEL

School attendance is compulsory from the age of 5. The kindergartens (*gan yeladim*) are as a rule separate from the schools and in premises of their own. Since the State Education Law, 1953, is applicable to them, education given therein is under the control of the State and the local authorities. In practice, however, a considerable number of kindergartens are non-State but recognized.

The maximum number of pupils per teacher is 40.

Kindergarten teachers must have followed a two-year training course, having previously completed eleven years schooling (8 years at primary school, and three years at secondary school). They are not obliged to pass the final secondary school examination which is required for university entrance. Training is provided by the State in the same establishments as for primary school-teachers. Unqualified staff make up only 5-7% of the total number of kindergarten teachers.

Table 41. Pre-school education in Israel, 1950-1960

School year beginning	Number of establishments	Teachers		Pupils enrolled	
		Total	Women	Total	Girls
1950	1 177	¹ 1 415	¹ 1 415	49 172	23 834
1951	1 624	¹ 1 973	¹ 1 973	66 855	32 609
1952	1 760	¹ 2 071	¹ 2 071	65 423	31 994
1953
1954	1 466	1 886	1 873	56 315	27 307
1955	1 880	2 439	2 416	72 412	35 085
1956	1 998	2 519	2 488	76 828	37 089
1957	2 009	2 512	2 492	77 479	37 560
1958	2 052	2 553	...	78 499	...
1959	2 128	2 544	...	80 655	...
1960	* 80 550	...

Distribution of pupils by type of establishment, 1960

Hebrew kindergartens	* 75 026	...
Arab kindergartens	5 524	2 439

1. Excluding teachers at Arab kindergartens.

51. ITALY

Pre-school education (children from the ages of 3 to 6) is very widespread in Italy. The various establishments are known by names associated with special methods: *sala di custodia* (crèche) perform a welfare rather than educational function, while the *asilo infantile* is run on the Aporti method, the *giardini d'infanzia* follow Froebel methods, the *scuole materne* the Agazzi method and the *case dei bambini* the Montessori method.

Responsibility for the administration of these various institutions is vested in the authorities to which they are legally subordinated: the State, Communes, corporations, religious orders or private persons.

The number of pupils per teacher varies from 15 to 40.

Nursery school teachers are required to hold the preparatory-level teaching diploma. This may be obtained after a three-years course at a teacher-training school. Students are required to do a year's practical training in the demonstration classes attached to teacher-training schools.

In 1958-1959, 53% of the total number of the age group concerned attended pre-school educational establishment in Northern Italy, 17% in Central Italy, 20.5% in Southern Italy and 9.5% in the Italian islands.

Table 42. Pre-school education in Italy, 1950-1958

School year beginning	Number of establishments	Teachers		Pupils enrolled	
		Total	Women	Total	Girls
1950	12 380	24 150	24 150	932 231	471 467
1951	12 995	24 887	24 887	990 103	449 047
1952	13 561	25 735	25 735	1 012 238	509 975
1953	14 344	26 939	26 939	1 043 123	525 884

School year beginning	Number of establishments	Teachers		Pupils enrolled	
		Total	Women	Total	Girls
1954	14 875	27 828	27 828	1 052 050	526 038
1955	15 545	28 982	28 982	1 068 114	538 969
1956	16 101	29 333	29 333	1 072 235	539 156
1957	16 650	29 695	29 695	1 079 987	540 950
1958	17 092	29 217	29 217	1 088 428	545 113

Distribution of teachers and pupils by type of establishment, 1958

Public pre-primary institutions	5 067	9 336	9 336	367 901	...
Private pre-primary institutions	12 025	19 881	19 881	720 527	...

52. JAMAICA

Few of the Caribbean territories provide for pre-school education; however, in many places, private nursery schools are to be found, some of which are subsidized. In one or two territories - e.g. Jamaica - there are infant play centres which are organized entirely by the Government.

In 1958, there were 7 032 children enrolled at such centres in Jamaica.

53. JAPAN

According to the School Education Law (article 80), kindergartens (*yōchien*) are provided for the education of young children from the age of 3 up till entrance into primary school. Actually, however, few children attend before the age of 5.

The School Education Law does not apply to the *hoikusho* (day nursery-kindergarten for very young children whose parents are unable to bring them up). 85% of the children attending such institutions are between 3 and 6 years of age and might therefore be attending a *yōchien*. In November 1954, the number of children between the ages of 3 and 6 attending day nurseries was 520 000 - almost as many as at the *yōchien*.

There are two kinds of certificate for *yōchien* teachers, i.e. the first class and second class regular certificates required for a permanent post, and the temporary certificate, valid only for an assistant post in the absence of a fully qualified teacher. Requirements for the first class regular certificate are a bachelor's degree and completion of the prescribed units of the general education course and teacher-training course at a university.

Such teachers, like those for primary and lower secondary schools, are trained in the teacher-training faculty of a university. The required conditions for obtaining a second class regular certificate are two years' study in a university and a credit of over 62 units (which must include the units of the general education and teacher-training courses). These conditions are practically the same as for a primary school-teacher, and since many of the required subjects are common to both, the training of *yōchien* teachers is usually conducted simultaneously with the training of primary school teachers. There are also prefectural and private colleges which have a special branch for the training of *yōchien* teachers.

Staff for the day nurseries are trained in schools for kindergarten workers (or day-nurse training institutes), which come under the Ministry of Welfare. The qualification for entering these schools is graduation from the upper secondary school; the course lasts two years, as for *yōchien* teachers with second class certificates.

Table 43. Pre-school education in Japan, 1950-1960

School year beginning	Number of establishments	Teachers ¹		Pupils enrolled	
		Total	Women	Total	Girls
1950	2 100	9 445	7 772	224 653	111 503
1951	2 455	10 979	8 972	244 423	119 138
1952	2 874	14 165	11 748	370 667	181 161
1953	3 490	18 913	15 970	519 750	253 970
1954	4 471	24 222	20 360	611 609	298 166
1955	5 316	24 983	23 573	643 683	313 113
1956	6 141	26 970	24 726	651 235	316 690
1957	6 620	28 344	26 886	663 253	321 815
1958	6 837	29 200	...	673 879	327 360
1959	7 030	30 134	...	699 778	...
1960	7 207	31 330	28 842	742 367	359 852

Distribution of teachers and pupils by sex and type of establishment, 1960

Public kindergartens	2 608	8 151	8 059	231 440	112 400
Private kindergartens	4 598	23 179	20 782	510 887	247 436

Note: The data in this table only apply to kindergartens (*yōchien*); the day-nurseries (*hoikusho*) are not included. The data available concerning the *hoikusho* give the numbers enrolled for the years 1953 to 1957. Thus the total number of children receiving pre-school education was 997 908 in 1953-1954, 1 151 922 in 1954-1955, 1 240 413 in 1955-1956, 1 251 120 in 1956-1957 and 1 261 419 in 1957-1958.
1. Part-time teaching staff are included in the figures for the years 1950-1954.

54. JORDAN

Pre-school education is provided chiefly by private institutions. Some come under Ministries other than that of Education, others are attached to girls' or boys' primary schools. Children are usually admitted at the age of 3 or 4 and remain for two or three years before going on to a primary school.

Table 44. Pre-school education in Jordan, 1953-1960

School year beginning	Number of establishments	Teachers		Pupils enrolled ¹	
		Total	Women	Total	Girls
1953	9 760	4 739
1954	8 176	3 844
1955	9 411	4 173
1956	9 561	4 276
1957	9 480	4 300
1958	10 052	4 622
1959	28	362	285	11 595	5 079
1960	17	323	268	11 937	5 409

Table 82. Pre-school education in Surinam, 1951-1958

School year beginning	Number of establishments	Teachers	Pupils enrolled	
			Total	Girls
1951	52	...	6 596	...
1952	60	...	7 616	...
1953	65	188	7 162	3 573
1954	65	187	7 560	3 865
1955	74	206	8 208	...
1956	72	218	8 253	4 103
1957	74	224	8 731	4 259
1958	81	268	9 625	4 835

Distribution of teachers and pupils by sex and type of establishment, 1958

Public pre-school institutions	18	55	1 825	918
Private pre-school institutions	63	213	7 800	3 917

102. SWEDEN

Pre-school education is not compulsory. Private persons and organizations have established kindergartens which are also called *förskolor*; these establishments are regarded as belonging more to the social welfare services than to the ordinary school system. They are subsidized. Training for the staff of these establishments is given in a few specialized teacher-training schools.

The regulation number of children per teacher in kindergartens is 20.

Table 83. Pre-school education in Sweden, 1950-1959
Kindergartens

School year beginning	Number of establishments	Teachers		Pupils enrolled
		Total	Women	Total
1950	465	18 186
1951	524	20 469
1952	553	21 596
1953	590	575	575	22 960
1954	619	640	640	25 615
1955	654	680	680	25 105
1956	687	745	745	29 758
1957	772	780	780	31 306
1958	795	33 000
1959	861	35 000

103. SWITZERLAND

The Swiss Confederation is made up of 25 cantons and demi-cantons, each of which, being a small sovereign State within the framework of the Confederation, is responsible for its school system. Thus, although a remarkable unity of spirit prevails, the Swiss schools are very varied both in form and method.

Table 87. *Pre-school education in Turkey, 1953-1959*
Private nursery schools

School year beginning	Number of establishments reporting	Teachers		Pupils enrolled	
		Total	Women	Total	Girls
1953	52	77	77	2 177	980
1954	55	85	83	2 442	1 074
1955	56	82	82	2 573	1 091
1956	64	85	85	2 437	1 069
1957	59	95	95	2 796	1 273
1958	65	101	101	2 781	1 244
1959	69	107	107	2 683	1 147

108. UNION OF SOVIET SOCIALIST REPUBLICS

The Soviet Union has a system of pre-school education which provides for children from the ages of 3 to 7 years, and which comes under the auspices of the USSR Ministry of Health.

The number of pupils per class at kindergartens is 20 to 25.

Pre-primary establishments consist of kindergartens and open-air centres organized in the summer by local education authorities, factories, collective farms and offices. There are no private kindergartens in the Soviet Union. Kindergarten teachers are trained at special teacher training schools. Since 1954 candidates have been required to pass the final secondary school examination in order to gain entrance to these schools. Courses last two years. More advanced training is given in special pre-school education sections attached to pedagogical institutes in the Russian Federation and certain other Republics.

Table 88. *Pre-school education in the USSR, 1950-1960*

School year beginning	Number of establishments	Teachers	Pupils enrolled
1950	25 624	92 586	1 168 779
1951	26 337	97 632	1 256 948
1952	27 140	104 611	1 352 550
1953	28 258	118 111	1 438 307
1954	29 896	130 985	1 577 398
1955	31 596	143 834	1 730 941
1956	33 800	155 900	1 882 000
1957	34 400	171 500	2 095 100
1958	36 795	191 900	2 354 100
1959	39 890	216 400	2 671 100
1960	43 600	243 400	3 115 100

Distribution of teachers and pupils by type of establishment, 1959

Urban kindergartens	26 300	177 100	2 197 300
Rural kindergartens	13 600	39 300	473 800

109. UNITED ARAB REPUBLIC (EGYPT)

There are public and private kindergartens and nursery schools, which are sometimes separate establishments and sometimes classes attached to primary schools.

Pre-school institutions are organized and financed either by public authorities or by private organizations. The ministry of Social Affairs and Labour subsidized certain private institutions.

Pre-school education is optional; in public schools the minimum age of admission is 3. Private institutions admit even younger children.

According to the regulations, the maximum number of children per teacher is 30.

Specialized training for pre-school teaching staff is given in the form of advanced courses at primary teacher training schools. Candidates must have taught for at least four years in a primary school; have obtained a primary school teaching diploma with credit, and be between the ages of 22 and 28 years of age.

These courses last two years.

Candidates may pursue even more advanced studies at higher institutions such as the pedagogical colleges.

Table 89. Pre-school education in Egypt, 1954-1960

School year beginning	Number of establishments	Teachers		Pupils enrolled	
		Total	Women	Total	Girls
1954 ¹	104	14 122	4 278
1955 ¹	93	370	358	13 397	5 150
1956 ¹	55	229	227	7 429	2 731
1957 ¹	41	250	246	7 225	2 713
1958	47	305	284	24 439	12 833
1959	102	25 251	13 443
1960	192	27 691	13 940

Distribution of pupils by sex and type of establishment, 1960

Public nursery schools	7	457	155
Private nursery schools	53	7 811	3 103
Nationalized nursery schools	15 921	9 293
Nursery schools attached to other schools	3 502	1 389

1. Foreign nursery schools are only partially included in the figures for 1954 and 1955; they are excluded in 1956 and 1957.

110. UNITED KINGDOM

Compulsory education begins at five years of age; however, local education authorities must also see that provision is made in nursery schools for children aged from 2 to 5, or in nursery classes attached to primary schools for children from 3 to 5.

Certain training colleges offer a three-year course with a bias towards nursery teaching. A number of the general training colleges offering two-year courses also contribute to the training of staff for nursery schools.

Table 90. Pre-school education in England and Wales, 1950-1959

School year beginning	Number of establishments	Teachers ¹		Pupils enrolled	
		Total	Women	Total	Girls
1950	462	1 027	1 027	22 806	10 684
1951	485	1 067	1 067	23 549	11 122
1952	482	1 049	1 049	23 791	11 189
1953 ²	486	1 051	1 051	23 728	11 142
1954 ²	495	1 052	1 052	24 272	11 546
1955 ²	496	1 071	1 071	24 484	11 580
1956 ²	491	1 055	1 055	24 115	11 395
1957	718	1 393	1 388	28 036	13 260
1958	672	1 295	1 293	27 038	12 688
1959	686	1 306	1 301	27 211	12 771

Distribution of pupils and teachers by sex and type of establishment, 1958³

Nursery schools under local authorities	454	967	967	21 746	10 126
Infant classes attached to official schools	1 966	1 966	1 960	53 351	...
Nursery schools under the Ministry of Education	20	40	40	799	346
Recognized nursery schools	10	30	30	346	187
Un-recognized nursery schools	188	258	256	4 147	2 011

1. Full-time teaching staff only.
2. Excluding un-recognized schools.
3. Including infant classes in primary schools

110. UNITED KINGDOM (cont.)

Table 91. Pre-school education in Scotland, 1950-1959

School year beginning	Number of establishments	Teachers ¹		Pupils enrolled	
		Total	Women	Total	Girls
1950 ²	69	114	114	4 412	2 184
1951 ²	71	114	120	4 303	2 142
1952 ²	71	120	120	4 323	2 108
1953	199	132	132	5 870	2 879
1954	198	128	128	5 938	2 967
1955	195	121	121	5 624	2 781
1956	200	112	112	5 698	2 832
1957	202	116	115	5 791	2 847
1958	208	112	112	5 945	2 945

111. UNITED STATES OF AMERICA

Terms used for pre-school education in the United States are "early elementary education" or "early childhood education".

Although the majority of children begin school at 6, many parents enrol their children in a kindergarten when they are 5, and there is a growing movement to make nursery schools available to children as young as 3 or 4 years of age.

The number of pupils per teacher depends on the age of the children. The following standards are usually recommended: 10 to 12 children of 3 years, 15 to 18 children of 4 years, and 20 to 25 children of 5 years per teacher.

Teachers of children at pre-school level must have followed a course of special training in order to obtain the official teaching certificate. Courses for training pre-school teachers are given at colleges. Candidates wishing to follow university courses preparing them to teach children between the ages of 3 and 8, which last 4 years, must have completed 12 years of primary and secondary schooling. Several colleges and universities give advanced courses on early childhood problems; these courses lead to a higher university degree.

A provisional certificate may be obtained by those who do not hold the official certificate; this permits them to teach in public schools for a limited period.

*Table 93. Pre-school education in the United States, 1950-1957*¹

*Number of pupils enrolled at public and private pre-school establishments
(in thousands) (excluding Alaska and Hawaii)*

	1949-1950	1951-1952	1953-1954	1955-1956	1957-1958
Total number of pupils (public schools and private schools)	1 175	1 516	1 809	1 838	2 135
Public schools	1 034	1 272	1 474	1 564	1 781

1. In 1958-1959, there were 2 032 000 pupils enrolled at pre-school education establishments, excluding kindergartens attached to primary schools, at which there were 300 000 pupils.

112. UPPER VOLTA

Table 94. Pre-school education in Upper Volta, 1955-1960

School year beginning	Number of establish- ments	Teachers		Pupils enrolled	
		Total	Women	Total	Girls
1955	11	11	...	400	206
1956	6	6	...	1 205	1 196
1957	7	7	...	548	323
1958	7	7	...	419	211
1959	11	11	...	559	286
1960	11	11	11	556	329

Distribution of teachers and pupils by sex and type of establishment, 1960

Infant sections in public primary schools	5	5	5	244	142
Infant sections in private primary schools	6	6	6	312	187

1. Public schools only

ΜΕΛΕΤΗ ΥΠΟΥΡΓΕΙΟΥ ΥΓΕΙΑΣ ΠΡΟΝΟΙΑΣ & ΚΟΙΝΩΝΙΚΩΝ ΑΣΦΑΛΙΣΕΩΝ -
ΔΙΕΥΘΥΝΣΗΣ ΤΕΧΝΙΚΩΝ ΥΠΗΡΕΣΙΩΝ



ΠΑΙΔΙΚΟΙ ΣΤΑΘΜΟΙ

1

ΠΕΡΙΓΡΑΦΗ - ΠΡΟΔΙΑΓΡΑΦΕΣ ΧΩΡΩΝ & ΛΕΙΤΟΥΡΓΙΑΣ

ΑΠΟΦΑΣΗ ΔΤΥ/β/σιμ.4234-1616/8-12-83

Εργάστηκαν οι Αρχιτέκτονες
της Δ/νσης Τεχνικών Υπηρεσιών:

ΒΑΣΙΛΗΣ ΘΕΟΔΩΡΟΥ
ΞΕΝΙΑ ΦΩΤΟΠΟΥΛΟΥ

ΠΡΟΣ: Α Π Ο Φ Α Σ Η

συρνάρη 75
θεοδώρου, Ε. Φωτοπούλου

52.30.580.

ΚΟΙΝ. όπως πίνακας

Έγκριση Προδιαγραφών και Κτιριολογικών Προγραμμάτων
Παιδικών Σταθμών

Έχοντας υπόψη:

1. Τις διατάξεις για τον οργανισμό του Υπουργείου μας
2. Το Ν.Δ. 2386/1953 "περί ενοποιήσεως και αποκεντρώσεως των Τεχνικών Υπηρεσιών του Κράτους"
3. Την ανάγκη για σύνταξη πλήρων και αρτίων μελετών για την υλοποίηση του προγράμματος ανέγερσης κτιρίων Παιδικών Σταθμών
4. Την ανάγκη δυνατότητας παροχής οδηγιών προς τις Τ.Υ. των Νομαρχιών για την εκπόνηση μελετών Ε.Π.Σ.

Αποφασίζουμε

Εγκρίνουμε το τεύχος ΠΑΙΔΙΚΟΙ ΣΤΑΘΜΟΙ 1, όπως συντάχθηκε από το Τμήμα Αρχιτεκτονικών Μελετών της Δ/νσης Τεχνικών Υπηρεσιών του Υπουργείου, που περιλαμβάνει Περιγραφή και Προδιαγραφές χώρων και λειτουργίας Π.Σ. και Κτιριολογικά Προγράμματα για Π.Σ. 20, 60 και 100 θέσεων.

συνημμ.: 1 τεύχος (σελ. 46)

Η ΥΦΥΠΟΥΡΓΟΣ ΠΡΟΝΟΙΑΣ

ΜΑΡΙΑ ΚΥΠΡΙΩΤΑΚΗ-ΠΕΡΡΑΚΗ

ΠΕΡΙΕΧΟΜΕΝΑ

ΕΙΣΑΓΩΓΗ	σελ. 1
1. Προγραμματισμός και χωροθέτηση Π.Σ.	σελ. 2
1.1. Προγραμματισμός Π.Σ.	σελ. 2
1.2. Χωροθέτηση Π.Σ.	σελ. 3
2. Στοιχεία καταλληλότητας οικοπέδου	σελ. 3
2.1. Χαρακτηριστικά οικοπέδου	σελ. 3
2.2. Μέγεθος οικοπέδου	σελ. 4
3. Οργανική δομή του Π.Σ.	σελ. 5
4. Γενικές αρχές σχεδιασμού	σελ. 5

ΠΕΡΙΓΡΑΦΗ ΚΑΙ ΠΡΟΔΙΑΓΡΑΦΕΣ ΧΩΡΩΝ ΚΑΙ
ΛΕΙΤΟΥΡΓΙΑΣ

I. Υποδοχή-Διούκηση

I.1. Γενικά	σελ. 10
I.2. Χώροι	σελ. 10
I.3. Λειτουργικό διάγραμμα	σελ. 12

II. Τμήματα παιδιών

II.1. Τμήμα βρεφών	σελ. 14
1.1. Γενικά	σελ. 14
1.2. Χώροι	σελ. 14
1.3. Λειτουργικό διάγραμμα	σελ. 16
II.2. Τμήμα νηπίων	σελ. 17
2.1. Γενικά	σελ. 17
2.2. Χώροι	σελ. 19
2.3. Λειτουργικά διαγράμματα	σελ. 32

III. Γενικές υπηρεσίες

III.1. Γενικά	σελ. 33
III.2. Χώροι	σελ. 33
III.3. Λειτουργικά διαγράμματα	σελ. 34

IV. Υπαίθριος χώρος	σελ. 35
---------------------------	---------

ΕΦΑΡΜΟΓΕΣ

1. Γενικά	σελ. 38
2. Πίνακες	σελ. 40

ΚΑΤΑΛΟΓΟΣ ΠΙΝΑΚΩΝ

1. Ανθρωπομετρικά μεγέθη για παιδιά 1-6 ετών ...	σελ. 7
2. Τμήματα παιδιών	σελ. 13
3. Τμήμα βρεφών-Α.Ε./αίθουσα βρεφών	σελ. 14
4. Τμήμα βρεφών-Α.Ε./χώρος αλλαγών-λουτρού	σελ. 15
5. Δραστηριότητες νηπίων	σελ. 20
6. Τμήμα νηπίων-Α.Ε./αίθουσα πολ/λών χρήσεων ..	σελ. 23
7. Τμήμα νηπίων-Α.Ε./χώρος ύπνου	σελ. 24
8. Τμήμα νηπίων-Α.Ε./ιματιοθήκες	σελ. 25
9. Τμήμα νηπίων-Α.Ε./χώροι υγιεινής	σελ. 26
10. Τμήμα νηπίων-Α.Ε./στεγασμένος υπαιθρ. χώρος .	σελ. 27
11. Ενότητες βασικών δραστηριοτήτων νηπιαγωγείου ανά τομέα αγωγής	σελ. 30
12. Ενότητες βασικών δραστηριοτήτων νηπιαγωγείου	σελ. 31
13. Υπαίθριος χώρος	σελ. 36
14. Κατανομή παιδιών/τμήμα-Π.Σ. 30 θέσεων	σελ. 41
15. Αναλογία εμβαδών/ομάδα χώρων-Π.Σ. 30 θέσεων	σελ. 41
16. Κατανομή παιδιών/τμήμα-Π.Σ. 60 θέσεων	σελ. 42
17. Αναλογία εμβαδών/ομάδα χώρων-Π.Σ. 60 θέσεων	σελ. 42
18. Κατανομή παιδιών/τμήμα-Π.Σ. 100 θέσεων	σελ. 43
19. Αναλογία εμβαδών/ομάδα χώρων-Π.Σ. 100 θέσεων	σελ. 43
20. Κτιριολογικό Πρόγραμμα 30 θέσεων	
21. Κτιριολογικό Πρόγραμμα 60 θέσεων	
22. Κτιριολογικό Πρόγραμμα 100 θέσεων	

Ο Παιδικός Σταθμός (Π.Σ.) είναι για το παιδί το πέρασμα από τον οικογενειακό πυρήνα στην κοινωνική ομάδα, με άλλα λόγια από το σπίτι στο χώρο των συνολικών κοινωνικών δραστηριοτήτων, που είναι ο πολεοδομικός χώρος. Αποτελεί στοιχείο κοινωνικού εξοπλισμού και σαν τέτοιο προγραμματίζεται και σχεδιάζεται στα πλαίσια του πολεοδομικού σχεδιασμού.

Αναφέρουμε παρακάτω κριτήρια και στοιχεία προγραμματισμού και χωροθέτησης Π.Σ., καθώς και στοιχεία καταλληλότητας οικοπέδων γι' αυτούς.

1. ΠΡΟΓΡΑΜΜΑΤΙΣΜΟΣ ΚΑΙ ΧΩΡΟΘΕΤΗΣΗ Π.Σ.

1. 1. Προγραμματισμός Π.Σ.

Κατά τον προγραμματισμό και σχεδιασμό των Π.Σ. λαμβάνονται υπόψη κυρίως:

- α. Οικολογικές και πολεοδομικές συνθήκες γενικά.
- β. Χαρακτηριστικά δημογραφικής, κοινωνικής και οικονομικής ανάπτυξης της περιοχής, με αναφορά στις υπάρχουσες ή προβλεπόμενες τάσεις των κατοίκων.
- γ. Το επίπεδο της υπάρχουσας υποδομής κοινωνικών υπηρεσιών γενικότερα και Π.Σ. ειδικά.
- δ. Η ποιότητα και η κατάσταση των υπορχόντων κτιρίων.
- ε. Τα οικονομικά κονδύλια που διατίθενται για να πραγματοποιηθεί το πρόγραμμα σε όλα τα επίπεδα.
- στ. Οι επιθυμητοί και εφικτοί χρόνοι πραγματοποίησης του προγράμματος.
- ζ. Οι παρατηρήσεις και προτάσεις τοπικών συλλογικών φορέων και Τοπικής Αυτοδιοίκησης.

Ειδικότερα λαμβάνονται υπόψη:

- Οι συνθήκες κατοικίας και το μέγεθος της οικογένειας.
- Η αρχαιότητα (μονιμότητα) εγκατάστασης του πληθυσμού.
- Η αύξηση του ποσοστού του νεαρού πληθυσμού που μπορεί να αποκτήσει παιδιά.
- Ο αριθμός των παιδιών των ηλικιών που καλύπτει ο Π.Σ.
- Ο αριθμός των εργαζόμενων γυναικών με παιδιά αυτών των ηλικιών.
- Ο αριθμός των θέσεων εργασίας που προσφέρονται στο γυναικείο πληθυσμό και πιθανή αύξησή τους στο μέλλον.
- Ο αριθμός των αιτήσεων για θέση σε Π.Σ. που δεν έχουν ικανοποιηθεί.

1. 2. Χωροθέτηση Π.Σ.

Ο Π.Σ., σα στοιχείο κοινωνικού εξοπλισμού, πρέπει να βρίσκεται σε άμεση επαφή με τον πληθυσμό που εξυπηρετεί. Έτσι χωροθετείται στην πολεοδομική ενότητα της γειτονιάς σύμφωνα με τα παρακάτω:

- α. Το οικοπέδο να βρίσκεται στην προέκταση του αστικού κέντρου και στην κατεύθυνση των αξόνων κυκλοφορίας που οδηγούν προς τους χώρους εργασίας ή των διαδρομών των μέσων μαζικής μεταφοράς που οδηγούν εκεί και, συγχρόνως, εκτός κύριας κυκλοφορίας και ζωνών θορύβου.
- β. Σχετικά με τις γειτονικές χρήσεις:
 - είναι επιθυμητή η γειτνίαση με ελεύθερους χώρους (πάρκο, πλατείες κλπ)
 - είναι αποδεκτή η γειτνίαση με χώρους σχολείων
 - είναι απαράδεκτη η γειτνίαση με χρήσεις που ρυπαίνουν το περιβάλλον (ατμοσφαιρικό, ηχητικό, οσμικό, οπτικό κλπ) ή που αποτελούν εστία κινδύνου για τα παιδιά.
- γ. Στις αστικές περιοχές η ακτίνα εξυπηρέτησης (απόσταση κατοικίας - Π.Σ.) να μην είναι μεγαλύτερη από 800 μ.

2. ΣΤΟΙΧΕΙΑ ΚΑΤΑΛΛΗΛΟΤΗΤΑΣ ΟΙΚΟΠΕΔΟΥ

2. 1. Χαρακτηριστικά οικοπέδου

- α. Το οικοπέδο να έχει κατά το δυνατόν κανονικό σχήμα.
- β. Η επιφάνεια του εδάφους του οικοπέδου να είναι επίπεδη, ομαλή και οριζόντια. Σε περίπτωση που υπάρχουν κλίσεις, αυτές να είναι ομαλές και πάντως όχι μεγαλύτερες από 5%.
- γ. Η σύσταση του εδάφους του οικοπέδου να προσφέρεται για απλή και οικονομική θεμελίωση του κτιρίου. Να αποφεύγονται εδάφη σαθρά ή προερχόμενα από φυσικά ή δομικά απορρίματα, προσχλωσιγενή, ελώδη ή τελματώδη ή εδάφη που έχουν υψηλή στάθμη υπογείων υδάτων ή που παρου-

σιάζουν πιθανή αντοχή μικρότερη από $1,5 \text{ Χγρ/εκ}^2$

δ. Ο προσανατολισμός να ευνοεί τον καλό ηλιασμό των χώρων των παιδιών (εσωτερικών και εξωτερικών).

ε. Να ληφθεί υπόψη το πρόβλημα των κυρίων ανέμων. Οι κύριοι άνεμοι να μελετηθούν σε σχέση και με πιθανές πηγές ρύπων π.χ. μεταφορά καπνού.

στ. Αποκλείεται οικοπέδο που γειτνιάζει με χρήσεις που είναι ασυμβίβαστες με τη λειτουργία του Π.Σ. (1. 2. β.).

ζ. Να υπάρχει δυνατότητα εύκολης σύνδεσης με τα υπάρχοντα ή προβλεπόμενα δίκτυα παροχών (ύδρευσης, ηλεκτροφωτισμού, αποχέτευσης).

2.2. Μέγεθος οικοπέδου

α. Το μέγεθος του οικοπέδου που χρειάζεται για τη σωστή ανάπτυξη ενός Π.Σ. προκύπτει από την απαιτούμενη επιφάνεια ανά παιδί:

απαιτούμενο εμβαδό οικοπέδου

κτίριο $10-13 \mu^2/\text{παιδί}$

υπαίθριος χώρος $10 \mu^2/\text{παιδί}$

εμβαδό οικοπέδου $20-23 \mu^2/\text{παιδί}$

Έτσι, για την επιλογή του οικοπέδου θα πρέπει να είναι γνωστός ο αριθμός των θέσεων που θα αναπτυχθούν στον Π.Σ., ώστε να υπολογιστεί στη συνέχεια και το απαιτούμενο μέγεθος του. Για τα οικοπέδα που ήδη υπάρχουν θα πρέπει να υπολογιστεί ο αριθμός των θέσεων που μπορούν να δεχτούν και ανάλογα να οριστεί το μέγεθος του Π.Σ.

β. Στις περιπτώσεις που είναι αδύνατη η εξεύρεση του απαραίτητου οικοπέδου, όπως αυτό προκύπτει από τον αριθμό των θέσεων που πρέπει να καλυφθούν και την απαιτούμενη επιφάνεια/παιδί, είτε πρόκειται για νέα οικοπέδα είτε για οικοπέδα που ήδη υπάρχουν μπορούν να γίνουν οι παρακάτω μειώσεις:

- Μείωση του ελεύθερου χώρου σε $8 \mu^2/\text{παιδί}$.

- Μεταφορά του βρεφικού τμήματος στον δρόμο.

Εάν, παρ' όλα αυτά, εξακολουθεί να είναι αδύνατη η εξεύρεση τέτοιου οικοπέδου, θα πρέπει να δημιουργηθεί μικρότερη μονάδα. Η ελάχιστη μονάδα εξυπηρετεί 30 παιδιά. Στην περίπτωση αυτή το ελάχιστο απαιτούμενο μέγεθος οικοπέδου είναι $540-700 \mu^2$.

3. ΟΡΓΑΝΙΚΗ ΔΟΜΗ ΤΟΥ ΠΑΙΔΙΟΥ ΣΤΑΘΜΟΥ

Τρεις ομάδες χώρων μπορούμε να διακρίνουμε στην οργανική δομή του Π.Σ.

- Χώρους που προορίζονται για την υποδοχή των παιδιών και των γονέων, καθώς και για τη διοίκηση και το προσωπικό.
- Χώρους παιδιών. Οι χώροι αυτοί καλύπτουν τη βασική λειτουργία του Π.Σ. και πρέπει να επιτρέπουν την ικανοποίηση όλων των αναγκών και δραστηριοτήτων της ζωής των παιδιών ανάλογα με την ηλικία τους.
- Χώρους γενικών υπηρεσιών που, στο σύνολο τους, πρέπει να επιτρέπουν και να βοηθούν την καλή λειτουργία του Π.Σ. από τεχνική πλευρά.

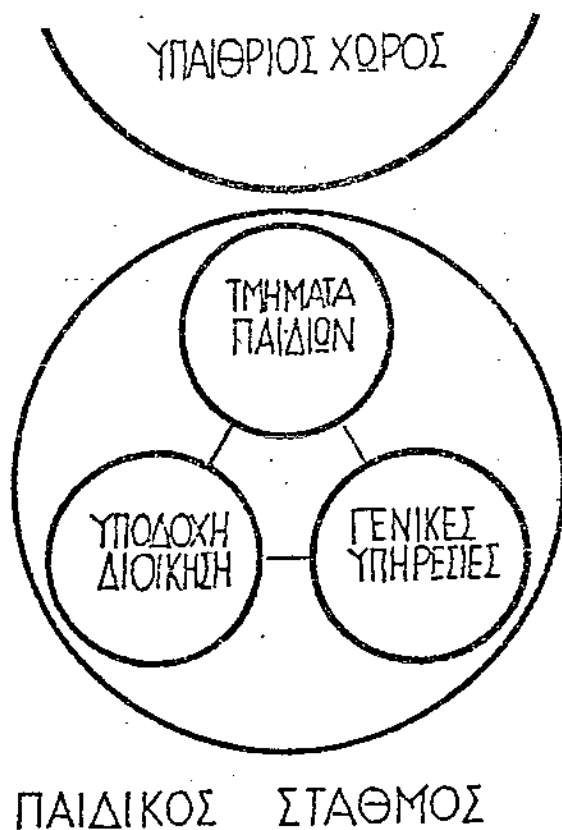

4. ΓΕΝΙΚΕΣ ΑΡΧΕΣ ΣΧΕΔΙΑΣΜΟΥ

Ο Π.Σ. αποτελεί στοιχείο κοινωνικού εξοπλισμού και σαν τέτοιο πρέπει να συνδέεται οργανικά με τον οικισμό. Η οργάνωση του χώρου του Π.Σ. γενικά έχει μεγάλη σημασία γιατί, όπως έχει αποδειχτεί, παρεμβαίνει σε μεγάλο βαθμό στη συνολική διαδικασία ανάπτυξης της προσωπικότητας του παιδιού.

Ιδιαίτερη φροντίδα απαιτείται ώστε να αποφεύγεται ο ιδρυματικός χαρακτήρας, τόσο στη γεωμετρική οργάνωση του χώρου (αποφυγή συμμετρίας, απλής παράθεσης, μονολιθικότητας κλπ) όσο και στην ποιότητα των εσωτερικών (δηλ. στην "ατμόσφαιρα" με αποφυγή μονοχρωμίας, τυποποίησης, απόλυτης τάξης κλπ) και στον τρόπο χρήσης των χώρων γενικότερα (αποφυγή απαγορεύσεων, ρουτίνας, αυστηρού ελέγχου των χώρων κλπ).

Τα κύρια σημεία που πρέπει να έχει κανείς υπόψη του κατά το σχεδιασμό του Π.Σ. είναι τα παρακάτω:

- Πρόβλεψη μεγάλων ενιαίων χώρων που να υποδιαιρούνται σε μικρότερους και σε γωνιές και να ενοποιούνται σε μεγαλύτερους, έτσι ώστε να εξασφαλίζονται συγχρόνως:
 - α. η ιδιωτικότητα που έχει ανάγκη το παιδί για να αναπτύξει τη φαντασία και τη δημιουργικότητα του, χωρίς όμως να αισθάνεται απομονωμένο
 - β. η όνειτη αλλά διακριτική επίβλεψη του προσωπικού
 - γ. η ανάπτυξη ομαδικών δραστηριοτήτων.
- Καλά καθορισμένη κυκλοφορία και χρήσεις, ιδιαίτερα στους χώρους των παιδιών.
- Η συνολική σύνθεση του Π.Σ. πρέπει να δίνει ερεθίσματα, χωρίς όμως να κουράζει ή να αποπροσανατολίζει το παιδί. Συγχρόνως πρέπει να είναι αρκετά ευέλικτη ώστε να επιτρέπει ελεύθερη και εναλλασσόμενη χρήση των χώρων από το προσωπικό, σε περιπτώσεις π.χ. περισσότερων παιδιών, νέων απαιτήσεων προγράμματος δραστηριοτήτων στο μέλλον, νέων απόψεων της παιδαγωγικής κλπ.
- Γιὰ οικονομικούς λόγους είναι σκόπιμο να περιορίζονται στο ελάχιστο οι άλλοι χώροι και οι χώροι κυκλοφορίας προς όφελος των χώρων των παιδιών. Εάν δεν συντρέχουν οικονομικοί λόγοι, είναι αποδεκτή μία μεγαλύτερη ανάπτυξη και των άλλων χώρων.
- Στο βαθμό που η αυτοεξυπηρέτηση αποτελεί ένα από τους στόχους της κοινωνικής εκπαίδευσης, η σχεδίαση και η τοποθέτηση της επίπλωσης και του εξοπλισμού γενικά, πρέπει να γίνεται έτσι ώστε τα στοιχεία αυτά να είναι προσιτά στα παιδιά και χρησιμοποιήσιμα απ'αυτά. Εικ. 1
- Χρειάζεται ποικιλία και διαβάθμιση αλλά και μετρημένη χρήση των επιμέρους στοιχείων του αντιληπτικού περιβάλλοντος όπως είναι το χρώμα, ο φωτισμός, τα ύψη των οροφών, τα σχήματα κλπ.
- Σε συνδυασμό με το κτίριο, απαιτείται μελέτη και οργάνω-

ΠΙΝΑΚΑΣ 1

ΑΝΘΡΩΠΟΜΕΤΡΙΚΑ ΜΕΓΕΘΗ ΓΙΑ ΠΑΙΔΙΑ ΑΠΟ 1 ΕΩΣ 6 ΕΤΩΝ.

	ΗΛΙΚΙΕΣ					
	1	2	3	4	5	6
A	74,5	85	94	101,5	108,5	115
B	64	74	83	91	96	103
Γ	54	63	72	79	85	90
Δ	38	46	54	60	65	70
E	38	40	42	45	49	55
Z	40	42	43	46	48	51
H	28	32	36	40	44	48
Θ	14	18	21	24	26	28
I	19	20	22	24	26	27
K	13	13	14	14	15	16
Λ	11	13	14	15	17	19
M	90	100	112	121	129	136
N	65	77	89	97	104	110
Ξ	30	36	42	48	52	57

Τα μεγέθη αναγράφονται σε εκατοστά.

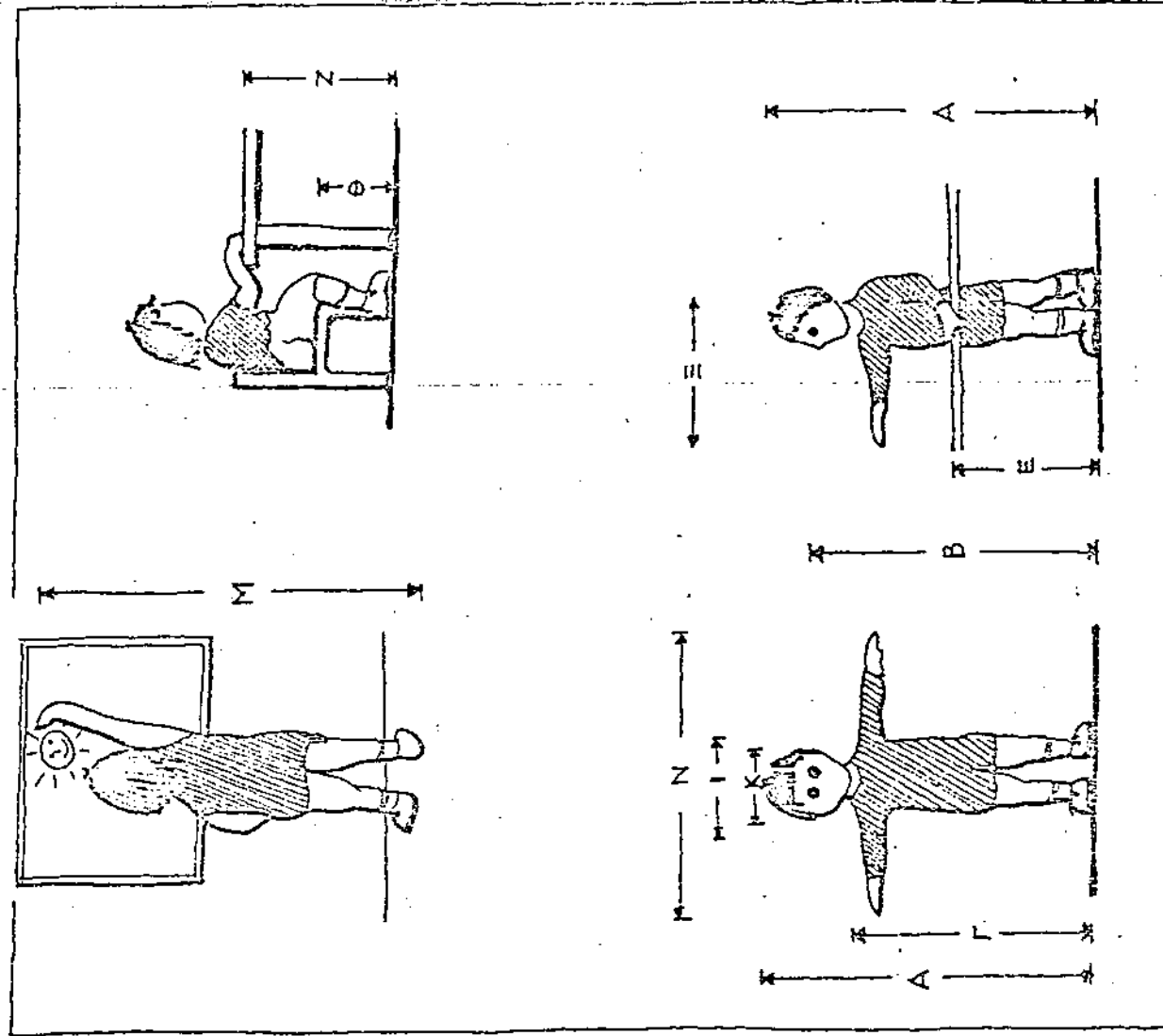

νωση του εξωτερικού χώρου. Εσωτερικός και εξωτερικός χώρος πρέπει να αλληλοσυμπληρώνονται, να ενοποιούνται όταν οι καιρικές συνθήκες το επιτρέπουν και να αποτελούν ενιαίο σύνολο.

- Τα μέτρα ασφάλειας πρέπει να είναι αυξημένα. Τα παιδιά συχνά προσπαθούν να γνωρίσουν τον κόσμο με το στόμα ή τα χέρια. Σε σχέση με την κλίμακα του παιδιού χρειάζεται ιδιαίτερη προσοχή στην επιλογή και χρησιμοποίηση των κατασκευαστικών στοιχείων. Κάποιο στοιχείο που για τους ενήλικες είναι ακίνδυνο ή και ασφαλές μπορεί να είναι παγίδα για το παιδί π.χ. κιγκλίδωμα με κενά μεγαλύτερα από 12 εκ.

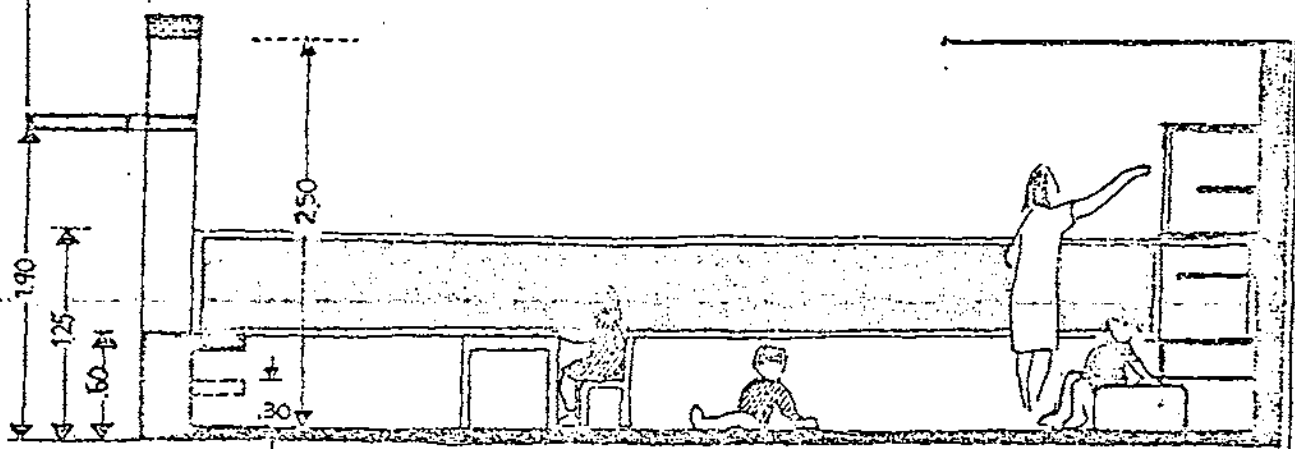

Εικόνα 1.

ΠΕΡΙΓΡΑΦΗ ΚΑΙ ΠΡΟΔΙΑΓΡΑΦΕΣ ΧΩΡΩΝ ΚΑΙ ΛΕΙΤΟΥΡΓΙΑΣ*

- I. ΥΠΟΔΟΧΗ-ΔΙΟΙΚΗΣΗ
- II. ΤΜΗΜΑΤΑ ΠΑΙΔΙΩΝ
- III. ΓΕΝΙΚΕΣ ΥΠΗΡΕΣΙΕΣ
- IV. ΥΠΑΙΘΡΙΟΣ ΧΩΡΟΣ

* Τα μεγέθη που αναφέρονται στις προδιαγραφές είναι τα ελάχιστα αποδεκτά.

1. Γενικά

Οι χώροι αυτοί τοποθετούνται καταρχήν στό ισόγειο και προορίζονται για την υποδοχή των παιδιών και των γονέων τους καθώς και για τις διοικητικές υπηρεσίες του Π.Σ. και το προσωπικό.

2. Χώροι

- Αναμονή

Βρίσκεται κοντά στην είσοδο και συνδέεται με τους χώρους των παιδιών και τα γραφεία υποδοχής της Διοίκησης. Κυρίως χρησιμοποιείται από τους γονείς όταν έρχονται να πάρουν τα παιδιά τους ή όταν έχουν κάποια συνάντηση με τη διευθύντρια ή κάποιον άλλον από το ειδικευμένο προσωπικό.

- Χώρος για καρτσάκια

Ο χώρος αυτός είναι απαραίτητος για την προσωρινή αποθήκευση των καρτσιών με τα οποία φθάνουν τα παιδιά στον Π.Σ. Πρέπει να βρίσκεται κοντά στην είσοδο και να τον συναντά κανείς εύκολα μπαίνοντας και βγαίνοντας από το Σταθμό. Πρέπει να θερμαίνεται (τουλάχιστον 16°C) και να αερίζεται ικανοποιητικά ώστε να μην υγραίνονται ή παγώνουν τα καρτσάκια.

- Γραφείο διευθύντριας

Συνδέεται άμεσα με το χώρο αναμονής. Η θέση του πρέπει να διευκολύνει τη γενική εποπτεία της λειτουργίας του Π.Σ.

- Γραφείο πολλαπλών χρήσεων

Το γραφείο αυτό βρίσκεται κοντά στο γραφείο της διευθύντριας και σε άμεση σχέση με το χώρο αναμονής. Χρησιμοποιείται εναλλακτικά σαν ιατρείο, χώρος συνάντησης του ειδικευμένου προσωπικού με τους γονείς, γραφείο για περιοδική ειδική χρήση (π.χ. για κοινωνικό λειτουργό ή ψυχολόγο κλπ).

- Μόνωση

Χρησιμοποιείται για να απομονωθεί από τα άλλα κάποιο παιδί που θα αρρωστήσει ξαφνικά. Ο χώρος αυτός πρέπει να βρίσκεται κοντά στο γραφείο της διευθύντριας και γενικά να επιβλέπεται άμεσα από το προσωπικό, είναι δε επιθυμητό να σχεδιάζεται έτσι ώστε και το ίδιο το άρρωστο παιδί να μην αισθάνεται απομονωμένο π.χ. να βρίσκεται δίπλα σε χώρο κύριας χρήσης προσωπικού ή παιδιών και να υπάρχει μεγάλο τζάμι στο

μεσότοιχο.

Προβλέπεται νιπτήρας.

- Χώρος υγιεινής κοινού

Βρίσκεται κοντά στο χώρο αναμονής, περιλαμβάνει W.C. με προθάλαμο και σχεδιάζεται έτσι ώστε να μπορεί να εξυπηρετηθεί σε αυτό και ανάπηρος. (Εικ. 2, βλ. και σχετικό κανονισμό του Υπουργείου Υγείας και Πρόνοιας).

- Χώρος προσωπικού

Ο χώρος αυτός χρησιμοποιείται για την ανάπαυση του προσωπικού όταν έχει κάποιο κενό στη δουλειά του και επίσης σαν τραπεζαρία. Με την έννοια αυτή πρέπει να συνδέεται με την κουζίνα.

Σε περίπτωση διόροφου Π.Σ., ο χώρος προσωπικού μπορεί να προβλεφθεί στον όροφο, με τον όρο ότι θα υπάρχει η δυνατότητα να περιλαμβάνει επίσης κάποια γωνιά κουζίνας για παρασκευή ροφήματος ή ζέσταμα φαγητού.

- Χώροι υγιεινής προσωπικού

Περιλαμβάνουν W.C., νιπτήρες, ντους και αποδυτήρια βοηθητικού προσωπικού. Βρίσκονται στην εσωτερική ζώνη της διοίκησης στο βαθμό που δε χρησιμοποιούνται από το κοινό.

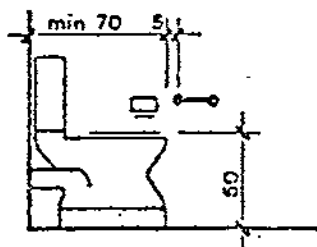
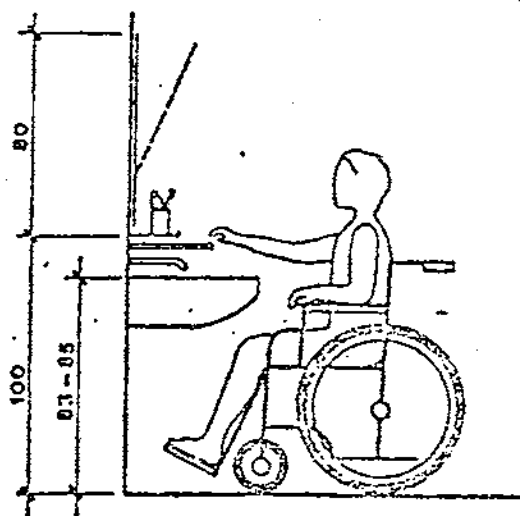
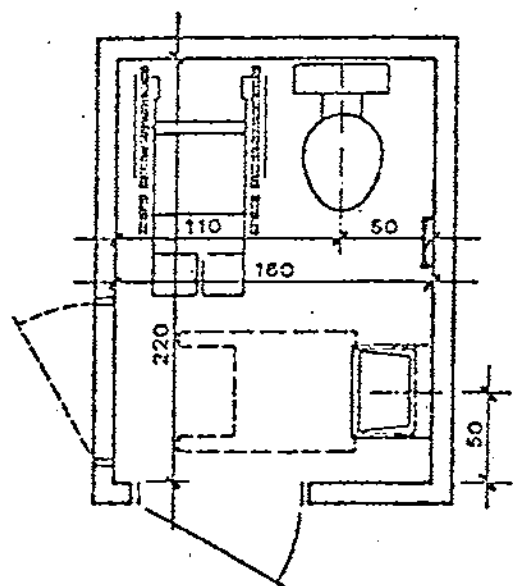

Εικόνα 2 : W.C. αναπήρων.

3. Λειτουργικό διάγραμμα.

1 ΥΠΟΔΟΧΗ-ΔΙΟΙΚΗΣΗ

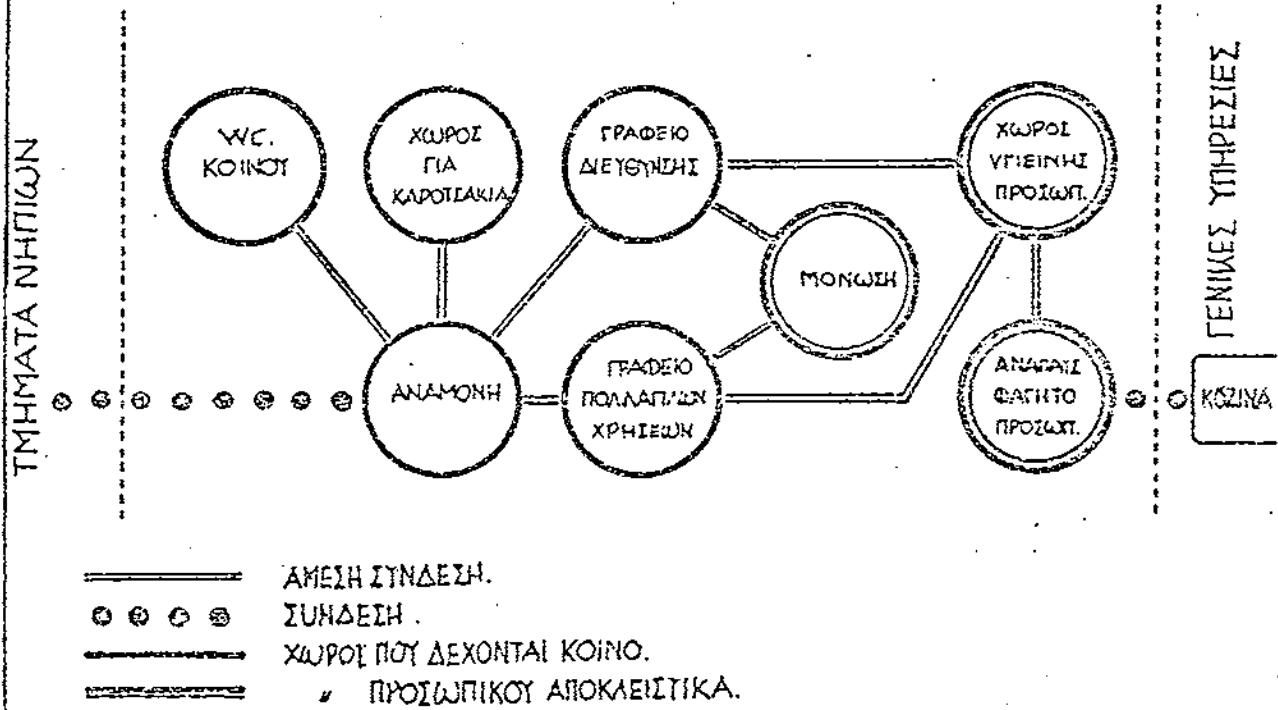

ΤΜΗΜΑΤΑ ΠΑΙΔΙΩΝ

II

Οι χώροι αυτοί, στους οποίους διεξάγεται η βασική λειτουργία του Π.Σ. αρθρώνονται ανάλογα με τις ηλικίες των παιδιών σε τμήματα. Έτσι έχουμε ένα τμήμα βρεφών και ένα τμήμα νηπίων (Πιν. 2). Η λειτουργία των τμημάτων αυτών πραγματοποιείται στη βάση οργανικών λειτουργικών ενοτήτων που αποτελούνται από τους χώρους παραμονής, ύπνου και εξυπηρέτησης των παιδιών.

ΤΜΗΜΑΤΑ ΠΑΙΔΙΩΝ	
τμήμα	ηλικία
1. ΒΡΕΦΩΝ	2-18 μηνών
2. ΝΗΠΙΩΝ	1,5-5,5 ετών
Τομέας Α	1,5-3,5 ετών
Τομέας Β	3,5-5,5 ετών

Πίνακας 2

Στο διάγραμμα που ακολουθεί φαίνεται η σχέση μεταξύ των διαφορετικών τμημάτων των παιδιών.

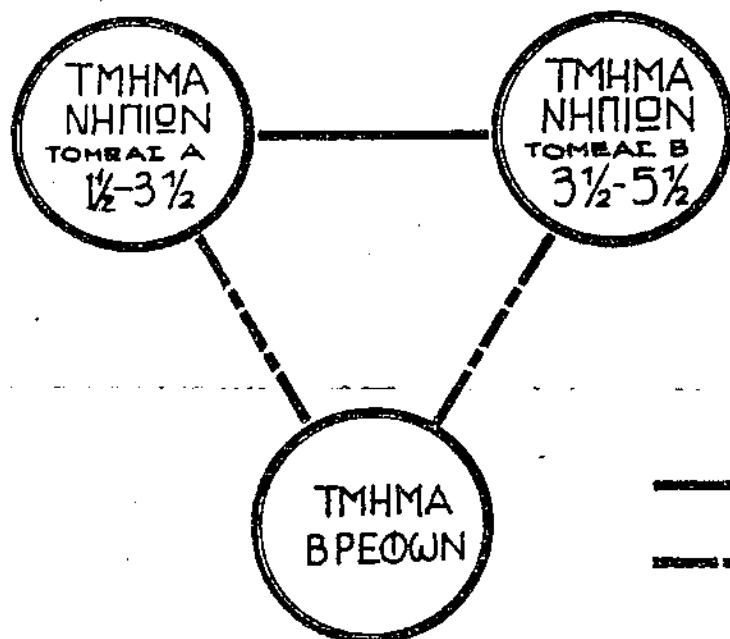

ΔΙΑΓΡΑΜΜΑ 2

———— ΕΛΕΥΘΕΡΗ ΣΧΕΣΗ
 - - - - ΕΛΕΓΧΟΜΕΝΗ ΣΧΕΣΗ

1. ΤΜΗΜΑ ΒΡΕΦΩΝ

1. 1. Γενικά

Το τμήμα αυτό προορίζεται για βρέφη μέχρι ενάμισυ έτους¹. Από τη φύση των χρηστών του (βρέφη) πρέπει να βρίσκεται σε ένα ήσυχο μέρος του Π.Σ., χωρίς ωστόσο να είναι απομονωμένο. Η επαφή των άλλων παιδιών με το τμήμα είναι και φυσική και επιθυμητή, πρέπει όμως να γίνεται κάτω από την επίβλεψη του προσωπικού. Σε περίπτωση διόρφου Σταθμού, μπορεί να βρίσκεται στον όροφο. Ημιυπαίθριος στεγασμένος χώρος είναι απαραίτητος στην περίπτωση δε που το βρεφικό τμήμα λειτουργεί σε όροφο, απαιτείται βεράντα.

Μία αίθουσα βρεφών με χώρους αλλαγών / λουτρού, χώρο παρασκευής γάλακτος και ημιυπαίθριο χώρο αποτελούν τη λειτουργική Ενότητα (Λ.Ε.) του τμήματος που εξυπηρετεί 6-10 βρέφη

1. 2. Χώροι

- αίθουσα βρεφών

Βρίσκεται σε άμεση σχέση με το χώρο αλλαγών / λουτρού, το χώρο παρασκευής γάλακτος και τον ημιυπαίθριο χώρο.

Εάν πρέπει να εξυπηρετηθούν περισσότερα από 10 βρέφη, σχεδιάζονται δύο ή περισσότερες αίθουσες. Στο χώρο αυτό

γίνεται η διημέρευση και ο ύπνος των βρεφών - άρα περιέχει κρεβατάκια και ελεύθερο ζωτικό χώρο όπου παίζουν, κινούνται κλπ. Πρέπει να έχει μεγάλα ανοίγματα προς τα έξω, είναι δε επιθυμητή η ενοποίηση με τον ημιυπαίθριο χώρο όταν οι καιρικές συνθήκες επιτρέπουν (π.χ. μεγάλα συρόμενα ανοίγματα). Ο φωτισμός, φυσικός και τεχνητός, πρέπει να μην κατευθύνεται άμεσα πάνω στα κρεβατάκια, να λαμβάνει δηλ. υπόψη το γεγονός ότι τα βρέφη κοιμούνται πολλές ώρες. Το ίδιο ισχύει και για το σκίασμό του χώρου.

ΤΜΗΜΑ ΒΡΕΦΩΝ

ΛΕΙΤΟΥΡΓΙΚΗ ΕΝΟΤΗΤΑ (Λ.Ε.) αριθμός βρεφών 6-10

εμβαδόν / σταθερότυπα

χώρος : αίθουσα βρεφών

15μ² για 6 βρέφη
 ΚΑΙ 2,5μ²/βρέφος ... για καθένα επιπλέον των 6
 δηλαδή:
 για 6 βρέφη - 10 βρέφη
 15μ² - 25μ² (15+2.5Χ4)

Πιν. 3

1. Το όριο αυτό δεν είναι απόλυτο, περιλαμβάνει ωστόσο οπωσδήποτε τα παιδιά μέχρι τη στιγμή που αρχίζουν να περπατούν.

- Ιματιοθήκη²

Μπορεί να είναι κοινή ανά δύο αίθουσες βρεφών, εάν υπάρχουν. Συνδέεται με το χώρο υποδοχής, την αίθουσα βρεφών και το χώρο αλλαγών / λουτρού. Είναι εξοπλισμένη με ατομικά ντουλάπια όπου τοποθετούνται τα εξωτερικά ρούχα, προσωπικά είδη κλπ, των βρεφών. Χρειάζονται πάγκοι σε ύψος εργασίας (0.90μ).

- Χώρος αλλαγών / λουτρού

Βρίσκεται σε άμεση σχέση με την αίθουσα βρεφών. Μπορεί να είναι κοινή ανά δύο αίθουσες βρεφών εάν υπάρχουν. Πρέπει να είναι εξοπλισμένη με μεγάλους νιπτήρες ή παιδικά λουτρά που να έχουν στη συνέχεια πάγκο για να ακουμπούν τα βρέφη, με νιπτήρα για το προσωπικό και ένα ατομικό παιδικό W.C. Η διάταξη του χώρου και του εξοπλισμού πρέπει να είναι ιδιαίτερα προσεγμένη ώστε το λουτρό και η αλλαγή να γίνονται χωρίς η βρεφοκόμος να αναγκάζεται να αφήσει το βρέφος στον πάγκο. Πρέπει να υπάρχει οπτική επαφή με την αίθουσα βρεφών ώστε να μπορεί το προσωπικό κάνοντας την αλλαγή να παρακολουθεί συγχρόνως και τα υπόλοιπα βρέφη. Είναι σκόπιμο να υπάρχουν ατομικά ντουλάπια ώστε τα είδη τουαλέτας να είναι ατομικά και κωδικοποιημένα με αναφορά στο κρεβατάκι. Να είναι εύκολη η αποκομιδή απορριμάτων και ακαθάρτων.

ΤΜΗΜΑ ΒΡΕΦΩΝ
ΛΕΙΤΟΥΡΓΙΚΗ ΕΝΟΤΗΤΑ (Α.Ε.) αριθμός βρεφών 6-10
εμβαδόν / σταθερότυπα
χώρος : χώρος αλλαγών / λουτρού
για 6-10 βρέφη.....4-8 μ ²
1 παιδικό λουτρό / 3 βρέφη

Πιν 4

- Χώρος παρασκευής γάλακτος

Βρίσκεται σε άμεση σχέση με το χώρο βρεφών. Ο εξοπλισμός πρέπει να εξασφαλίζει τη δυνατότητα παρασκευής γάλακτος π.χ. ηλεκτρικά μάτια ή γκάζι και να περιλαμβάνει ψυγείο, ντουλάπι για αποθήκευση σκευών και τροφίμων, νεροχύτη και πάγκο. Πρέπει να συνδέεται με την αποθήκη τροφίμων του Σταθμού.

2. Χώρος προπιοετικής. Η λειτουργία αυτή μπορεί να ικανοποιείται με ανάλογη οργάνωση και εξοπλισμό μέσα στην αίθουσα βρεφών.

-Ημιυπαίθριος χώρος

Βρίσκεται σε άμεση επαφή με την αίθουσα βρεφών, και πρέπει να είναι προφυλαγμένος από τα υπόλοιπα παιδιά. Στο χώρο αυτό τοποθετούνται στρώματα σφρολέξ όπου καίζουν ή κοιμούνται τα βρέφη. Τα μικρότερα είναι δυνατό να μεταφέρονται και με το κρεβατάκι. Πρέπει να εξασφαλίζεται η προστασία των βρεφών από τον ήλιο.

1. 3. Λειτουργικό διάγραμμα

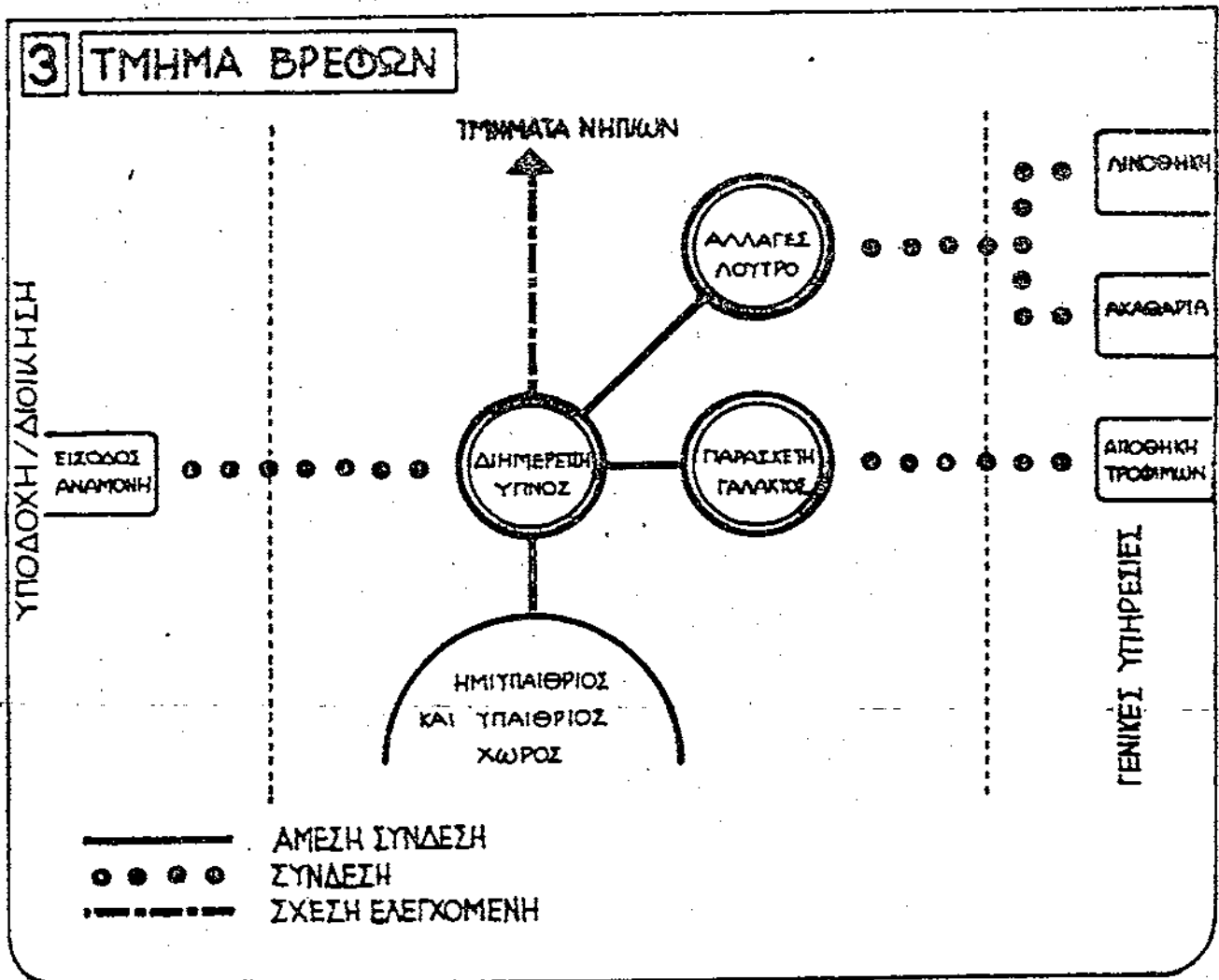

2. ΤΜΗΜΑ ΝΗΣΙΩΝ

2.1. Γενικά

Διακρίνουμε καταρχήν δύο ομάδες χώρων, ανάλογα με την ηλικία των νηπίων. Κάθε μία περιλαμβάνει αίθουσες πολλαπλών χρήσεων, χώρους ύπνου, χώρους υγιεινής και στεγασμένο υπαίθριο χώρο. Υπάρχουν επίσης τραπεζαρία και, σε περίπτωση που αυτό είναι δυνατό (οικονομικά δεδομένα, μέγεθος οικοπέδου ή άλλες δεσμεύσεις), κοινός χώρος πολλαπλών χρήσεων.

Οι αίθουσες πολλαπλών χρήσεων διαφορετικών Α.Ε. κάθε τομέα ενοποιούνται ανά δύο ή ανά τρεις (ανάλογα με τον αριθμό τους και την προβλεπόμενη αναλογία προσωπικού, Διάγραμμα 5). Με τον τρόπο αυτό καλύπτεται και η ανάγκη συγκέντρωσης όλων των νηπίων του τομέα όταν παραλείπεται ο κοινός χώρος πολλαπλών χρήσεων.

Μία αίθουσα πολλαπλών χρήσεων με το χώρο ύπνου, τις ιματιοθήκες, τους χώρους υγιεινής και το στεγασμένο υπαίθριο χώρο αποτελεί τη βασική λειτουργική Ενότητα (Α.Ε.) του τμήματος αυτού. (Διάγραμμα 4). Κάθε Α.Ε. εξυπηρετεί 15 - 20 νήπια. Οι βοηθητικοί χώροι, ιματιοθήκες, χώροι ύπνου, χώροι υγιεινής, μπορούν να ομαδοποιούνται ανά δύο το πολύ αίθουσες πολλαπλών χρήσεων ανάλογα με την αρχιτεκτονική σύνθεση. Δεν είναι δεκτή ομαδοποίηση περισσότερων από δύο αιθουσών. Έτσι, τρεις αίθουσες έχουν δύο, μία κοινή για τις δύο και μία για την τρίτη ή τρεις, μία για κάθε μία, ομάδες βοηθητικών χώρων, όχι όμως μία. Είναι ευνόητο ότι είναι δυνατή και η ομαδοποίηση μερικών μόνο από τους βοηθητικούς χώρους ανά δύο: π.χ. δύο αίθουσες μπορούν να έχουν κοινές ιματιοθήκες και χώρους υγιεινής αλλά ιδιαίτερους (δύο) χώρους ύπνου.

ΛΕΙΤΟΥΡΓΙΚΗ ΕΝΟΤΗΤΑ
(Α.Ε.)

ΔΙΑΓΡΑΜΜΑ 4

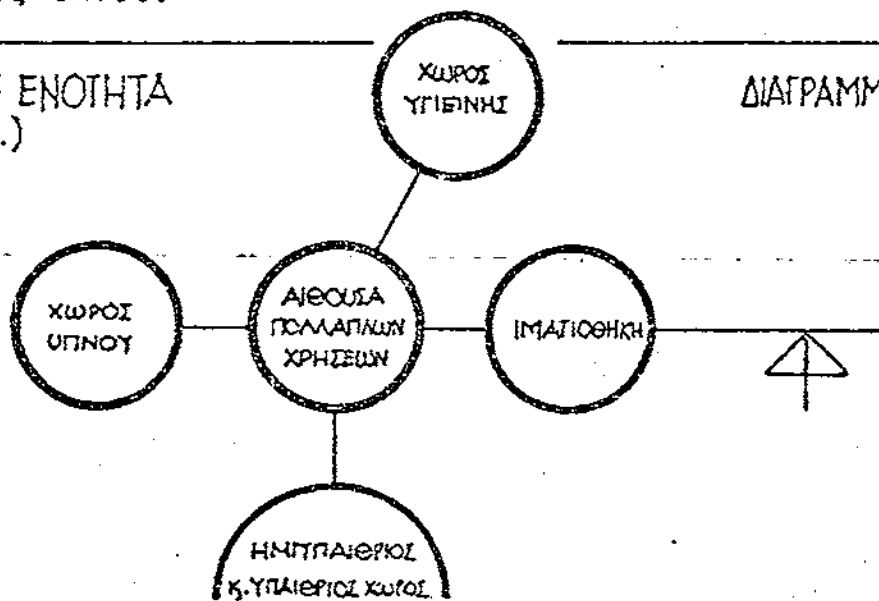

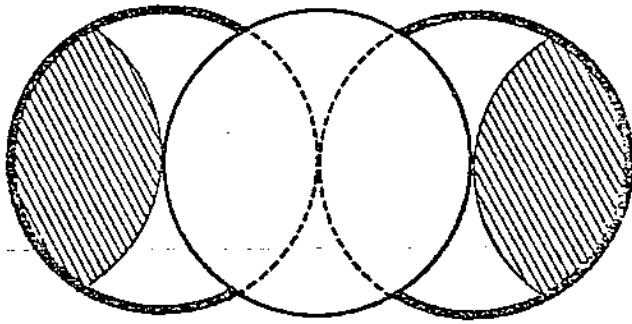

ΑΙΘΟΥΣΕΙΣ 2

ΟΜΑΔΕΙΣ ΠΑΙΔΙΩΝ 2

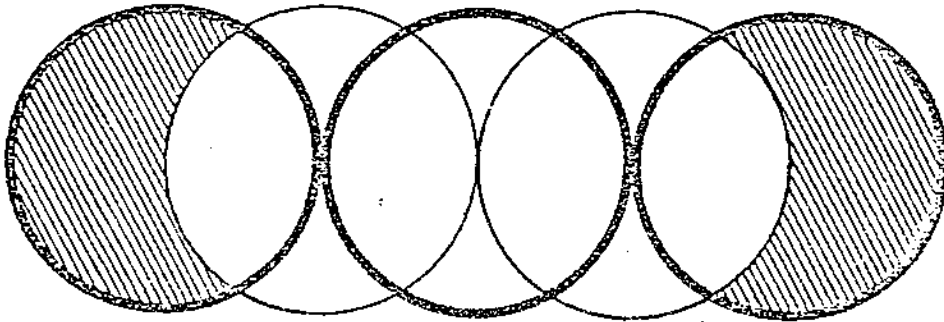

ΑΙΘΟΥΣΕΙΣ 3

ΟΜΑΔΕΙΣ ΠΑΙΔΙΩΝ 2

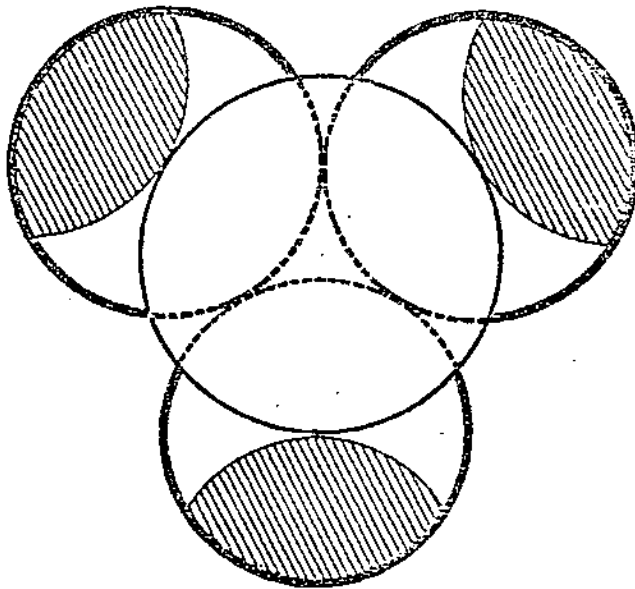

ΑΙΘΟΥΣΕΙΣ 3

ΟΜΑΔΕΙΣ ΠΑΙΔΙΩΝ 3

ΔΙΑΓΡΑΜΜΑ 5

 ΧΩΡΟΣ ΑΙΘΟΥΣΑΣ
 ΧΩΡΟΣ ΕΙΔΙΚΩΝ
 ΔΡΑΣΤΗΡΙΟΤΗΤΩΝ

ΣΧΗΜΑΤΙΚΑ ΔΙΑΓΡΑΜΜΑΤΑ
 ΕΝΟΠΟΙΗΣΗΣ ΔΥΟ Ή ΤΡΙΩΝ ΑΙΘΟΥΣΩΝ

2. 2. Χώροι

- Αίθουσες πολλαπλών χρήσεων.

Στις αίθουσες αυτές αναπτύσσονται οι διάφορες δραστηριότητες των παιδιών. Κάθε μία περιλαμβάνει δύο είδη χώρων ανάλογα με τη χρήση. (Πίνακας 5).

α. Χώρο όπου γίνονται οι γενικές δραστηριότητες. Οι δραστηριότητες αυτές συνεξυπηρετούνται σε κοινό χώρο και γίνονται κυρίως ομαδικά και μάλιστα απ' όλα τα παιδιά της Λ.Σ. συγχρόνως, γι' αυτό και πρέπει να υπάρχει η δυνατότητα συγκέντρωσής τους σε κύκλο ή σε άλλες ανάλογες διατάξεις (Εικ. 3), άμεσα ή με απλή και εύκολη μετακίνηση κάποιων επίπλων. Είναι ευνόητο ότι στο χώρο αυτό τα παιδιά λειτουργούν και σε μικρότερες ομάδες ή και ατομικά.

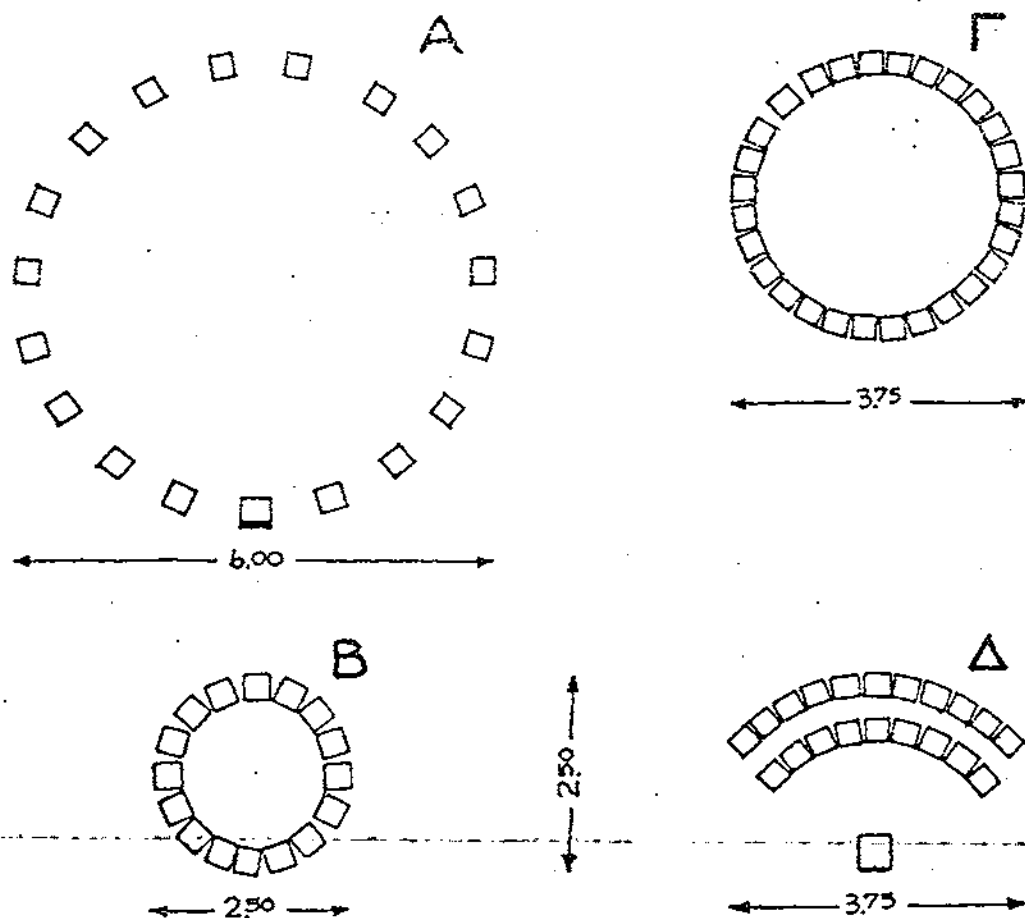

A: Ομαδικό παιχνίδι B: Διήγηση Γ, Δ: Τραγούδι

Εικόνα 3 : Διατάξεις για ομαδικές δραστηριότητες

β. Περιοχές όπου γίνονται ειδικές δραστηριότητες. Λέγοντας ειδικές δραστηριότητες εννοούμε αυτές που απαιτούν καθημέρα σχεδιασμένο από πριν και καθορισμένο χώρο. Συγκεκριμένα:

- Δραστηριότητες που υφίστανται ιδιαίτερο εξοπλισμό (σταθερό και κινητό) όπως παιχνίδια νερού, ζωγραφική με νερομπογιά κλπ.

- Δραστηριότητες που γίνονται γύρω από ένα αυτοτελές στοιχείο οργάνωσης του χώρου, όπως μπακάλικο, κουκλόσπιτο, περίπτερο κλπ.

- Ατομικές δραστηριότητες που απαιτούν εξασφάλιση της αίσθησης της ιδιωτικότητας στον ανώτερο βαθμό. Τέτοιες είναι κάποιες δραστηριότητες απ' αυτές που γίνονται και ομαδικά, για τις οποίες όμως το παιδί σε συγκεκριμένη στιγμή αισθάνεται την ανάγκη να απομονωθεί (ζωγραφική, παιχνίδια με συγκεκριμένα αντικείμενα κλπ.) ή κάποιες νοητικές δραστηριότητες (κατάσταση σχεδόν απόσυρσης που συγγενεύει με τη συγκέντρωση των μεγαλύτερων παιδιών και των ενηλίκων).

ΔΡΑΣΤΗΡΙΟΤΗΤΕΣ ΝΗΠΙΩΝ	
ΓΕΝΙΚΕΣ ¹	ΕΙΔΙΚΕΣ ²
<ul style="list-style-type: none"> - ομαδικό παιχνίδι - παιδαγωγικό παιχνίδι - μιμητικό παιχνίδι - κατασκευές - αοιθμητική πρακτική - παραμύθι - τραγούδι - ποιήματα - οργάνωση κύκλου - θέατρο - κουκλοθέατρο - ασκήσεις ακοής - οργάνωση εκδηλώσεων 	<ul style="list-style-type: none"> - σχέδιο νερομπογιά, δακτυλομπογιά - παιχνίδια νερού - χειροτεχνία / χαρτοκολλητική - κουκλόσπιτο / κουκλοθέατρο - μπακάλικο - ατομικό παιχνίδι
<p>1. Δεν απαιτείται εξειδικευμένος χώρος.</p> <p>2. Απαιτείται ειδικά σχεδιασμένος και καθορισμένος από πριν χώρος για κάθε μία.</p>	

Πίνακας 5 : Δραστηριότητες νηπίων.

Οι περιοχές αυτές σχεδιάζονται από την αρχή, στο πλαίσιο της γενικής αρχιτεκτονικής σύνθεσης, με αξιοποίηση πιθανά κάποιων αρχιτεκτονικών στοιχείων που προκύπτουν από

αυτούς (π.χ. του χώρου κάτω από το πατάρι ή σκάλο) ή με πρόβλεψη ξεχωριστών μικρών χώρων (γωνιών, εσοχών κλπ, Εικ. 5) ή τέλος με τη χρησιμοποίηση ελαφρών διαχωριστικών στοιχείων (πανώ και ράφια σε ποικίλες διατάξεις). Σε όλες τις περιπτώσεις πρέπει να εξασφαλίζεται ταυτόχρονα η αίσθηση ιδιωτικότητας στο παιδί, εφόσον την επιθυμεί, και η ικανοποιητική επίβλεψη από το προσωπικό γιατί, η αίσθηση ότι παρακολουθείται, εμποδίζει συχνά το παιδί να αναπτύξει τη δημιουργικότητα και τη φαντασία του. Ένα χώρισμα ύψους 1.20 μ. δίνει τις παραπάνω δυνατότητες για όρθια παιδιά ηλικίας περίπου 5 ετών, ενώ για καθισμένο παιδί αρκεί χώρισμα 0.60 μ. (Εικ. 4).

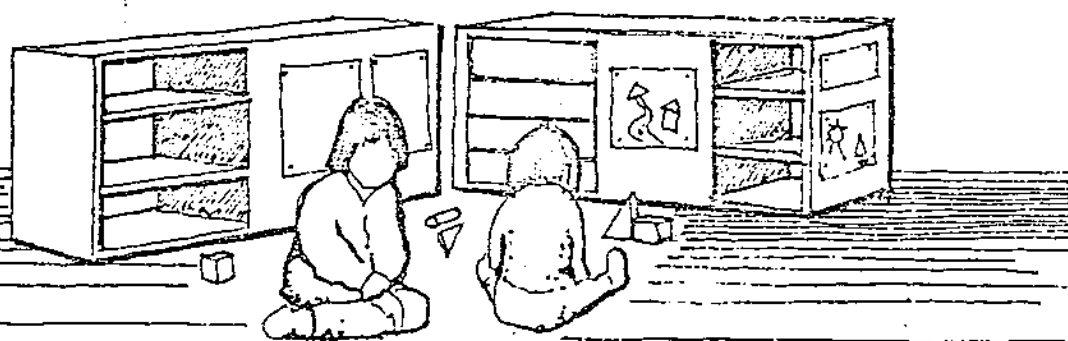

Εικόνα 4.

Το χρώμα, ο φωτισμός, ο θόρυβος, σα στοιχεία του αντιληπτικού περιβάλλοντος, πρέπει να αντιμετωπίζονται με ιδιαίτερη προσοχή στο σχεδιασμό του Π.Σ.

Το χρώμα είναι απαραίτητο, εσωτερικά και εξωτερικά. Έτσι στην περίπτωση που οι μεγάλες επιφάνειες (τοιχοί, οροφές κλπ) βάφονται με ουδέτερα χρώματα, πρέπει να είναι έντονα χρωματισμένα τα στοιχεία εξοπλισμού (μόνιμου και κινητού). Όταν χρησιμοποιούνται έντονα χρώματα για να βάφουν οι μεγάλες επιφάνειες, πρέπει απαραίτητα να υπάρχουν σε μικρές ποσότητες και τα συμπληρωματικά τους.

Ο φωτισμός πρέπει να ποικίλει ανάλογα με τους επιμέρους χώρους. Γενικά πρέπει να υπάρχει ένας βασικός γενικός φωτισμός και να φωτίζονται επιπλέον τα σημεία που απαιτούν περισσότερο φως και όχι να φωτίζεται ενιαία ο χώρος στο ανώτερο απαιτούμενο επίπεδο.

Ο θόρυβος πρέπει να ελέγχεται από το προσωπικό ώστε να είναι σε ανεκτά, ανάλογα με τις διαφορετικές δραστηριότητες, επίπεδα.



A. A. 1954

Fig. 5

Σκιασμός και αερισμός πρέπει να μελετώνται με προσοχή και σε σχέση με τις κλιματολογικές συνθήκες.

Τέλος, οι αίθουσες πολλαπλών χρήσεων πρέπει να είναι σε άμεση επαφή με ανάλογα οργανωμένο στεγασμένο υπαίθριο χώρο.

ΤΜΗΜΑ ΝΗΠΙΩΝ									
ΛΕΙΤΟΥΡΓΙΚΗ ΕΝΟΤΗΤΑ Α.Ε. αριθμός νηπίων: 15-20									
εμβαδόν / σταθερότυπα									
χώρος : αίθουσα πολλαπλών χρήσεων									
τομέας Α	25μ ² γενικές δραστηριότητες ΚΑΙ 1μ ² /νήπιο ειδικές δραστηριότητες δηλαδή:								
	<table border="1"> <tr> <td>για 15 νήπια</td> <td>-</td> <td>20 νήπια</td> </tr> <tr> <td>40μ² (25+1x15)</td> <td>-</td> <td>45μ² (25+1x20)</td> </tr> <tr> <td>ή 2,66μ²/νήπιο</td> <td>-</td> <td>2,25μ²/νήπιο</td> </tr> </table>	για 15 νήπια	-	20 νήπια	40μ ² (25+1x15)	-	45μ ² (25+1x20)	ή 2,66μ ² /νήπιο	-
για 15 νήπια	-	20 νήπια							
40μ ² (25+1x15)	-	45μ ² (25+1x20)							
ή 2,66μ ² /νήπιο	-	2,25μ ² /νήπιο							
τομέας Β	36μ ² γενικές δραστηριότητες ΚΑΙ 1μ ² /νήπιο ειδικές δραστηριότητες δηλαδή:								
	<table border="1"> <tr> <td>για 15 νήπια</td> <td>-</td> <td>20 νήπια</td> </tr> <tr> <td>51μ² (36+1x15)</td> <td>-</td> <td>56μ² (36+1x20)</td> </tr> <tr> <td>ή 3,40μ²/νήπιο</td> <td>-</td> <td>2,80μ²/νήπιο</td> </tr> </table>	για 15 νήπια	-	20 νήπια	51μ ² (36+1x15)	-	56μ ² (36+1x20)	ή 3,40μ ² /νήπιο	-
για 15 νήπια	-	20 νήπια							
51μ ² (36+1x15)	-	56μ ² (36+1x20)							
ή 3,40μ ² /νήπιο	-	2,80μ ² /νήπιο							

Πίνακας 6.

- Χώροι ύπνου

Οι χώροι αυτοί καλύπτουν την ανάγκη των παιδιών για ανάπαυση και ύπνο, ιδιαίτερα δσον μένουν μέχρι αργά το μεσημέρι στον Π.Σ. και, εφόσον η αρχιτεκτονική σύνθεση παρέχει τη δυνατότητα επίβλεψης από το προσωπικό για τις εκτός ύπνου ώρες, μπορούν να περιλαμβάνουν ήσυχη γωνιά.

ΤΡΗΡΑ ΚΗΡΤΙΩΝ

ΛΕΙΤΟΥΡΓΙΚΗ ΕΝΟΤΗΤΑ (Α.Ε.) αριθμός νηπίων: 15-20

εμβαδόν / σταθερότυπα

χώρος : χώρος ύπνου 1

τομέας Α	1,5μ ² / νήπιο* δηλαδή : για 15 νήπια - 20 νήπια 22,50μ ² - 30μ ²
τομέας Β	1,8μ ² / νήπιο* δηλαδή : για 15 νήπια - 20 νήπια 27μ ² - 36μ ²

1. Περιλαμβάνεται ήσυχη γωνιά

* Αντιστοιχεί στον αριθμό νηπίων που κοιμούνται, μπορεί δηλαδή να αναφέρεται σε λιγότερα νήπια απ'όσα περιλαμβάνει ο αντίστοιχος τομέας.

Πίνακας 7.

-Ιματιοθήκες

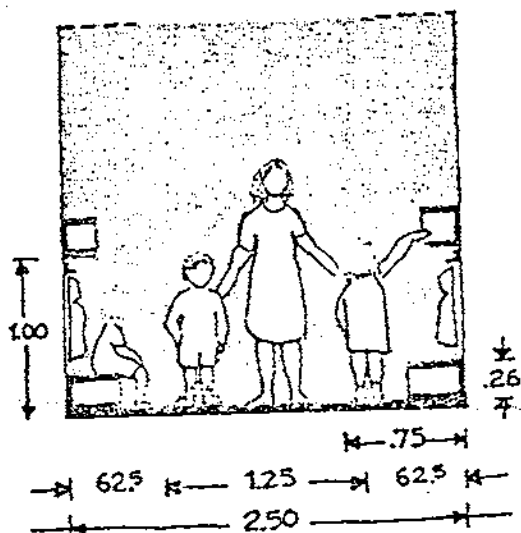

Εικόνα 6.

Χρησιμοποιούν για να αφήνουν τα παιδιά τα εξωτερικά ρούχα τους και τυχόν προσωπικά είδη φθάνοντας στο Σταθμό. Εικ. .Επειδή όταν φεύγουν γίνεται η αντίστροφη διαδικασία, οι ιματιοθήκες είναι σκόπιμο να βρίσκονται μεταξύ ζώνης υποδοχής και αιθουσών πολλαπλών χρήσεων, η δε είσοδος και έξοδος στις αίθουσες να γίνεται διαμέσου αυτών. Οι ιματιοθήκες πρέπει να έχουν θέρμανση και αερισμό ώστε τα εξωτερικά ρούχα να παραλαμβάνονται και να φοριούνται από τα παιδιά στεγνά.

ΤΜΗΜΑ ΝΗΠΙΩΝ

ΛΕΙΤΟΥΡΓΙΚΗ ΕΝΟΤΗΤΑ Α.Ε. αριθμός νηπίων: 15-20

εμβαδόν / σταθερότυπα

χώρος : ιματιοθήκες

τομείς
Α και Β

0,15 μ² / νήπιο

Πίνακας 8.

- Χώροι υγιεινής

Οι χώροι υγιεινής πρέπει να βρίσκονται κοντά στις αίθουσες πολλαπλών χρήσεων και στους χώρους παιχνιδιού γενικότερα. Είναι επιθυμητή η εύκολη προσπέλαση τους από τους χώρους ύπνου.

Για τα νήπια του τομέα Α χρειάζονται (ανά Α.Ε.) χώρος αλλαγών/λουτρού (παιδικό λουτρό ή μεγάλος νιπτήρας με πάγκο εργασίας), χώρος για δοχεία, παιδικοί νιπτήρες, χαμηλές γούρνες για πρόχειρο πλύσιμο και 1 παιδικό WC.

Για τα νήπια του τομέα Β χρειάζονται (ανά Α.Ε.) παιδικά WC, παιδικοί νιπτήρες, παιδικό λουτρό και χαμηλές γούρνες για πρόχειρο πλύσιμο.

Δε χρειάζεται διαχωρισμός για αγόρια και κορίτσια.

Να προβλεφθεί 1 WC για ανάπηρα παιδιά σε κάθε τμήμα.

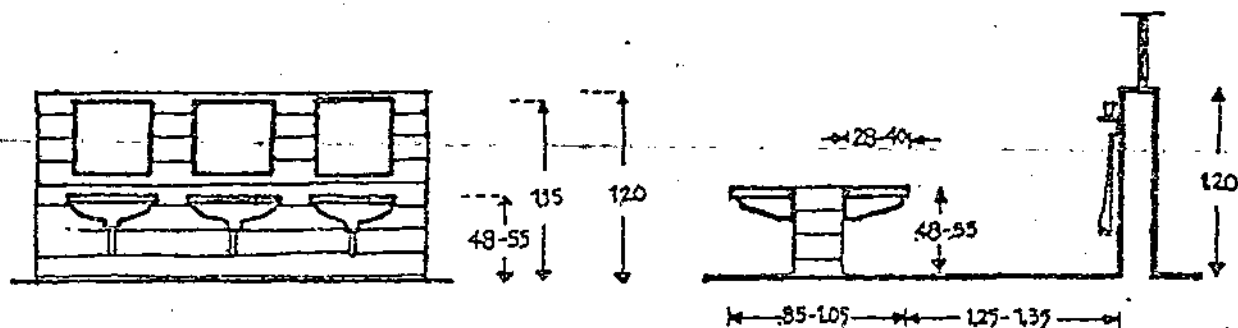

Εικόνα 7: Νιπτήρες παιδιών.

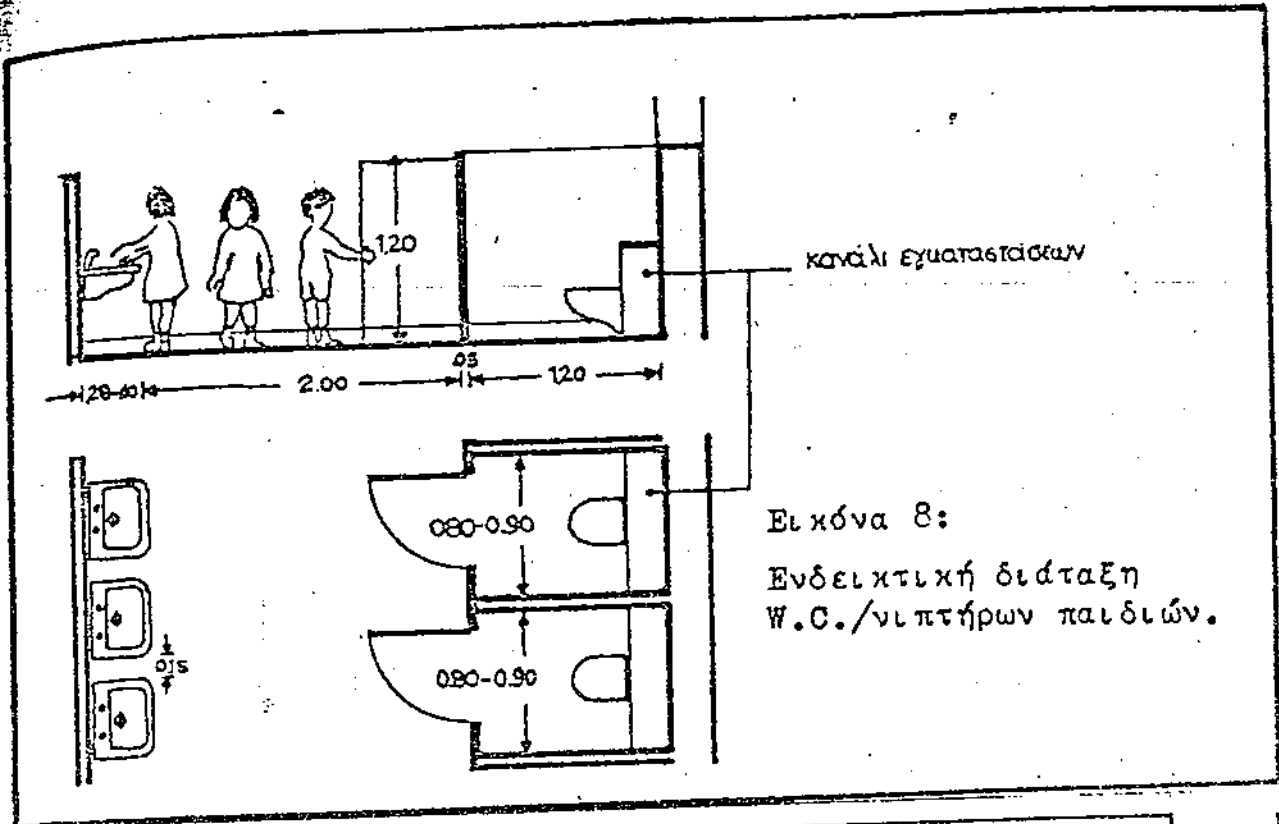

Εικόνα 8:
Ενδεικτική διάταξη
W.C./νιπτήρων παιδιών.

ΤΜΗΜΑ ΝΗΠΙΩΝ
ΛΕΙΤΟΥΡΓΙΚΗ ΕΝΟΤΗΤΑ Α.Ε. αριθμός νηπίων: 15-20
εμβαδόν / σταθερότυπα

	χώρος :	χώροι	υγιεινής				
A νήπια	$5\mu^2$... αλλαγές για 2 νήπια συγχρόνως ΚΑΙ $0,5\mu^2$ /νήπιο λοιπές λειτουργίες δηλαδή:	<table border="1" style="width: 100%; border-collapse: collapse;"> <tr> <td style="width: 50%;">για 15 νήπια</td> <td style="width: 50%; text-align: right;">- 20 νήπια</td> </tr> <tr> <td colspan="2" style="text-align: center;">$12,5\mu^2 (5+0,5 \times 15) - 15\mu^2 (5+0,5 \times 20)$</td> </tr> </table>	για 15 νήπια	- 20 νήπια	$12,5\mu^2 (5+0,5 \times 15) - 15\mu^2 (5+0,5 \times 20)$		
για 15 νήπια	- 20 νήπια						
$12,5\mu^2 (5+0,5 \times 15) - 15\mu^2 (5+0,5 \times 20)$							
B νήπια	$3\mu^2$ ντους / λουτρό ΚΑΙ $0,5\mu^2$ λοιπές λειτουργίες δηλαδή:	<table border="1" style="width: 100%; border-collapse: collapse;"> <tr> <td style="width: 50%;">για 15 νήπια</td> <td style="width: 50%; text-align: right;">- 20 νήπια</td> </tr> <tr> <td colspan="2" style="text-align: center;">$10,5\mu^2 (3+0,5 \times 15) - 13\mu^2 (3+0,5 \times 20)$</td> </tr> </table>	για 15 νήπια	- 20 νήπια	$10,5\mu^2 (3+0,5 \times 15) - 13\mu^2 (3+0,5 \times 20)$		<p style="text-align: center;">1 W.C./8-10 νήπια 1 νιπτήρας/5-6 νήπια</p>
για 15 νήπια	- 20 νήπια						
$10,5\mu^2 (3+0,5 \times 15) - 13\mu^2 (3+0,5 \times 20)$							

Πιν9

- Στεγασμένος υπαίθριος χώρος

Στη συνέχεια των αιθουσών πολλαπλών χρήσεων προβλέπονται στεγασμένοι υπαίθριοι χώροι όπου μεταφέρονται οι δραστηριότητες τις εποχές που ο καιρός το επιτρέπει. Οι χώροι αυτοί σχεδιάζονται μαζί με το κτίριο και αποτελούν οργανική του συνέχεια.

ΤΜΗΜΑ ΝΗΠΙΩΝ							
ΛΕΙΤΟΥΡΓΙΚΗ ΕΜΟΤΗΤΑ (Λ.Ε.) αριθμός νηπίων: 15-20							
εμβαδόν / σταθερότυπα							
χώρος : στεγασμένος υπαίθριος χώρος							
τομέας Α	<p>25μ² γενικές δραστηριότητες κύκλος ακτίνας 5μ.</p> <p>δηλαδή:</p> <table style="width: 100%; border: none;"> <tr> <td style="width: 50%;">για 15 νήπια</td> <td style="width: 10%; text-align: center;">-</td> <td style="width: 40%;">20 νήπια</td> </tr> <tr> <td style="text-align: right;">1.66 μ²/νήπιο</td> <td style="text-align: center;">-</td> <td style="text-align: right;">1.25 μ²/νήπιο</td> </tr> </table>	για 15 νήπια	-	20 νήπια	1.66 μ ² /νήπιο	-	1.25 μ ² /νήπιο
για 15 νήπια	-	20 νήπια					
1.66 μ ² /νήπιο	-	1.25 μ ² /νήπιο					
τομέας Β	<p>36μ² γενικές δραστηριότητες κύκλος ακτίνας 6μ.</p> <p>δηλαδή:</p> <table style="width: 100%; border: none;"> <tr> <td style="width: 50%;">για 15 νήπια</td> <td style="width: 10%; text-align: center;">-</td> <td style="width: 40%;">20 νήπια</td> </tr> <tr> <td style="text-align: right;">2.4 μ²/νήπιο</td> <td style="text-align: center;">-</td> <td style="text-align: right;">1.8 μ²/νήπιο</td> </tr> </table>	για 15 νήπια	-	20 νήπια	2.4 μ ² /νήπιο	-	1.8 μ ² /νήπιο
για 15 νήπια	-	20 νήπια					
2.4 μ ² /νήπιο	-	1.8 μ ² /νήπιο					

Πίνακας 10.

- Τραπεζαρία

Το φαγητό, σαν ξεχωριστή διαδικασία, πρέπει να γίνεται σε ιδιαίτερο, ξεχωριστό χώρο. Ο σαφής διαχωρισμός διαδικασιών όπως φαγητό / παιχνίδι / μάθημα / ανάπαυση-ύπνος συντελεί στην ανάπτυξη της προσωπικότητας των παιδιών και διακρίνονται χώροι για κάθε μία από αυτές βοηθούν στη συνειδητοποίηση της διάκρισης αυτής. Επιπλέον έτσι καλύπτονται και πρακτικά προβλήματα καθαριότητας, τάξης κλπ που θα αναστάτωναν σε μεγάλο βαθμό και για αρκετό χρόνο την λειτουργία των αιθουσών πολλαπλών χρήσεων αν τα νήπια έτρωγαν μέσα σε αυτές.

Είναι επιθυμητό η τραπεζαρία να καλύπτει τις ανάγκες για 40 περίπου παιδιά ταυτόχρονα. Εάν αυτό δεν είναι εφικτό λόγω της αύξησης του συνολικού εμβαδού του Π.Σ. είναι δυνατό να σχεδιάζεται σε μικρότερο μέγεθος και τα νήπια να εξυπηρετούνται τμηματικά, όχι πάντως λιγότερα από 20 κάθε φορά.

Η τραπεζαρία συνδέεται με την κουζίνα και περιλαμβάνει νιπτήρες για να πλένουν τα παιδιά τα χέρια τους.

Για λόγους οικονομίας χώρου μόνο, το φαγητό μπορεί να γίνεται μέσα στις αίθουσες πολλαπλών χρήσεων, αλλά σε καθορισμένη από πριν περιοχή, με ανάλογα υλικά τελειωμάτων π.χ. δάπεδο που να καθαρίζεται εύκολα και να μην λεκιάζει και με εξασφαλισμένο τον απαραίτητο εξοπλισμό τραπεζία και καθίσματα.

Εμβαδό τραπεζαρίας: $28 \mu^2$ για 20 περίπου
νήπια και $1 \mu^2$ για κάθε
επιπλέον νήπιο μέχρι τα 40.

- Κοινός χώρος ελευθέρων δραστηριοτήτων.

Ο χώρος αυτός όταν προβλέπεται, χρησιμεύει αφενός για ομαδικές δραστηριότητες των νηπίων του τομέα Β κυρίως, ενταγμένες στο γενικό τους πρόγραμμα ή στο πρόγραμμα του νηπιαγωγείου π.χ. γυμναστική, θέατρο κλπ και αφετέρου για γιορτές, συγκεντρώσεις και περιοδικές εκδηλώσεις που απευθύνονται σε όλα τα νήπια του Π.Σ. Ερίσκεται, κατά προτίμηση, σε συνέχεια με το χώρο αναμονής με τον οποίο είναι δυνατό να ενοποιείται και περιλαμβάνει αποθήκη για τον εξοπλισμό του καθίσματα, στρώματα και είδη γυμναστικής κλπ καθώς και επιπλέον χώρους υγιεινής νηπίων, εάν η εξυπηρέτησή τους από τους υπόλοιπους δεν είναι εύκολη.

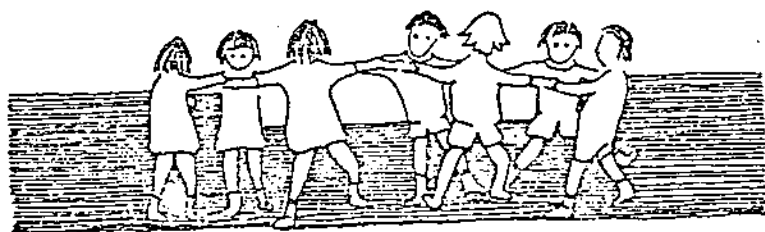

Όταν ο τομέας Β των νηπίων αποτελείται από δύο ή περισσότερες Α.Ε., έχει δηλ. δύο ή περισσότερες αίθουσες πολλαπλών χρήσεων, ο κοινός αυτός χώρος μπορεί να βρισκείται επίσης ή και ταυτόχρονα σε σχέση με τις αίθουσες αυτές, ενοποιούμενος πιθανά με τη μια ή και με περισσότερες από αυτές. Σ' αυτήν την περίπτωση μπορεί επίσης να χρησιμοποιεί-

ται εναλλακτικά από τις ομάδες των νηπίων του τομέα Β και για τις επιμέρους ομαδικές δραστηριότητες π.χ. παιχνίδια κύκλου.

Εμβαδό χώρου ελεύθερων δραστηριοτήτων: 0.90 μ²/νήπιο.

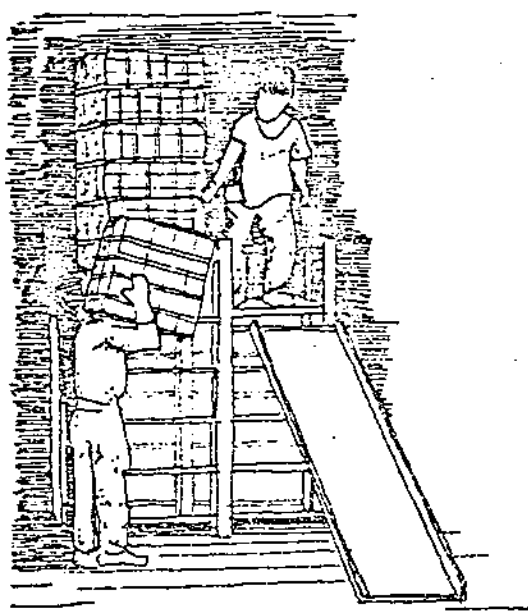

ΙΔΙΑΙΤΕΡΟΤΗΤΕΣ ΤΟΜΕΩΝ ΝΗΠΙΩΝ

Νήπια - τομέας Α.

- Ο χώρος ύπνου της Α.Ε. του τομέα αυτού βρίσκεται σε στενή λειτουργική σχέση με την αίθουσα πολλαπλών χρήσεων με την οποία είναι δυνατό να συγχωνεύεται.

Νήπια - τομέας Β.

- Στις αίθουσες πολλαπλών χρήσεων του τομέα αυτού γίνεται επίσης η λειτουργία του Νηπιαγωγείου. Στους δύο πίνακες που ακολουθούν φαίνονται, με βάση σχετικά στοιχεία του ΟΣΚ, οι ενόπιτες δραστηριότητες του Νηπιαγωγείου ανά τομέα αγωγής καθώς και το είδος του χώρου που απαιτείται για κάθε μία δραστηριότητα ξεχωριστά.

ΕΝΟΤΗΤΕΣ ΒΑΣΙΚΩΝ ΔΡΑΣΤΗΡΙΟΤΗΤΩΝ ΝΗΠΙΑΓΩΓΕΙΟΥ					
	ΠΑΙΧΝΙΔΙ	"ΘΕΜΑ"	ΕΙΔΙΚΑ	ΚΑΛΛΙΤΕΧΝΙΑ / ΠΟΛΙΤΙΣΤΙΚΑ	ΑΡΙΘΜΗΤΙΚΗ ΠΡΑΚΤΙΚΗ
ΤΟΜΕΙΣ ΑΓΩΓΗΣ	ηθικότητα	ηθικότητα	κοινωνικότητα	κοινωνικότητα	κοινωνικότητα
	κοινωνικότητα	κοινωνικότητα	καλλιτεχνική αγωγή	νόηση	αντίληψη
	αντίληψη	αυτονομία		καλλιτεχνική αγωγή	νόηση
		κυκλοφοριακή αγωγή		μουσική αγωγή	
		νόηση			
		μουσική αγωγή			

Πίνακας 11 : Ενότητες βασικών δραστηριοτήτων Νηπιαγωγεί-
ου ανά τομέα αγωγής.

ΕΠΙΘΗΤΕΣ ΠΑΣΙΩΝ ΔΡΑΣΤΗΡΙΟΤΗΤΩΝ ΝΗΠΙΑΓΩΓΕΙΟΥ

	ΠΑΙΧΝΙΑΔΙ	"ΘΕΜΑ"	ΕΙΔΑΣΤΙΚΑ	ΚΑΛΛΙΤΕΧΝΙΚΑ / ΠΟΛΙΤΙΣΤΙΚΑ	ΑΡΙΘΜΗΤΙΚΗ ΠΡΑΚΤΙΚΗ
ΔΡΑΣΤΗΡΙΟΤΗΤΕΣ	παιχνίδι ατομικό <input type="checkbox"/>	παραμύθι <input type="checkbox"/>	ομαδική δουλειά, κατασκευές, ομαδικό σχέδιο <input type="checkbox"/>	οργάνωση εκδηλώσεων <input type="checkbox"/>	μπακάλικο <input checked="" type="checkbox"/>
	παιχνίδι ομαδικό <input type="checkbox"/>	οργάνωση κύκλου <input type="checkbox"/>	σχέδιο μολύβι, μαρκαδόρος <input type="checkbox"/>	κουκλοθέατρο <input checked="" type="checkbox"/>	παιχνίδι με παιδαγωγικό υλικό <input type="checkbox"/>
	μπακάλικο, κουκλοσπιτό <input checked="" type="checkbox"/>	ομαδική δουλειά, κατασκευές, ομαδικό σχέδιο <input type="checkbox"/>	σχέδιο, νερομπογιά <input type="checkbox"/>	αναπαράσταση, δράμα <input type="checkbox"/>	αριθμητική πρακτική <input type="checkbox"/>
	παιχνίδι παιδαγωγικό <input type="checkbox"/>	προσφορά υπηρεσίας <input type="checkbox"/>	σχέδιο, δακτυλομπογιά <input type="checkbox"/>	ποιήματα <input type="checkbox"/>	
	κατασκευές <input type="checkbox"/>	ποιήματα <input type="checkbox"/>	χειροτεχνία, χαρτοκολλητική <input type="checkbox"/>	ασκήσεις ακοής με παιχνίδια, όργανα, πιάνο, μαγνητόφωνα <input type="checkbox"/>	
			κατασκευές <input type="checkbox"/>	μιμητικά παιχνίδια <input type="checkbox"/>	
				τραγούδι <input type="checkbox"/>	

- χώρος γενικών δραστηριοτήτων
 περιοχή με ειδικό μόνιμο εξοπλισμό
 περιοχή με αυτοτελή στοιχεία οργάνωσης
 γωνιά

ΤΜΗΜΑ ΝΗΠΙΩΝ (ΛΕΙΤΟΥΡΓΙΚΗ ΕΝΟΤΗΤΑ)

6

ΤΟΜΕΑΣ Α

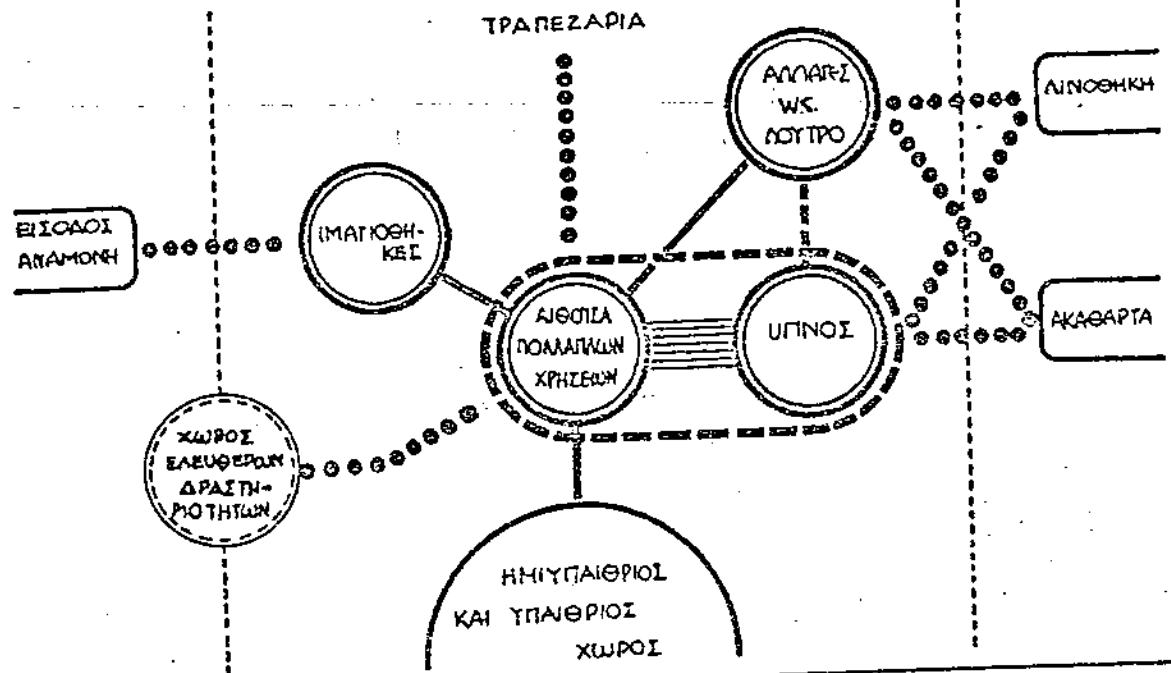

ΤΜΗΜΑ ΝΗΠΙΩΝ (ΛΕΙΤΟΥΡΓΙΚΗ ΕΝΟΤΗΤΑ)

7

ΤΟΜΕΑΣ Β

ΥΠΟΔΟΧΗ / ΔΙΟΙΚΗΣΗ

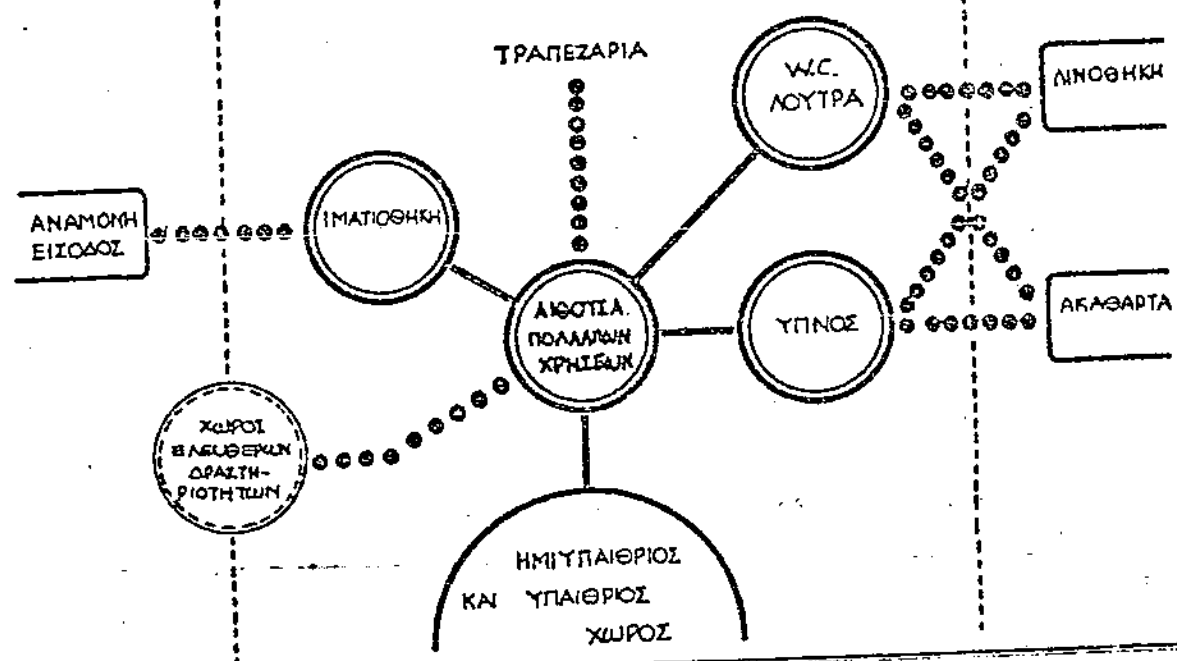

ΓΕΝΙΚΕΣ ΥΠΗΡΕΣΙΕΣ

- ===== ΑΜΕΣΗ ΣΧΕΣΗ
- ===== ΕΠΙΘΥΜΗΤΗ ΑΜΕΣΗ ΣΧΕΣΗ
- ΣΥΝΔΕΣΗ
- ΔΥΝΑΤΟΤΗΤΑ ΣΥΓΧΩΝΕΥΣΗΣ ΧΩΡΩΝ
- ===== ΧΩΡΟΣ ΣΕ ΣΥΝΕΧΕΙΑ

ΧΩΡΟΣ ΠΡΟΑΙΡΕΤΙΚΟΣ

1. Γενικά

Οι χώροι αυτοί υποστηρίζουν τη λειτουργία του Π.Σ. από την τεχνική πλευρά. Είναι σκόπιμο να εξυπηρετούνται από ιδιαίτερη είσοδο. Περιλαμβάνονται οι χώροι τροφοδοσίας (κουζίνα - αποθήκη τροφίμων), το πλυντήριο (πλυντήριο/στεγνωτήριο - λινοθήκη - χώρος ακαθάρτων), οι εγκαταστάσεις κεντρικής θέρμανσης και οι αποθήκες υλικού και ειδών καθαρισμού.

2. Χώροι¹

- Κουζίνα και παρασκευή γάλακτος

Η κουζίνα αυτή εξυπηρετεί το φαγητό των νηπίων και του προσωπικού καθώς και το γάλα των μικρών νηπίων. Συνδέεται λειτουργικά με την αποθήκη τροφίμων. Χρειάζεται καλό αερισμό. Συνδέεται επίσης με την τραπεζαρία.

- Αποθήκη τροφίμων²

Συνδέεται άμεσα με την κουζίνα και έχει εύκολη πρόσβαση από την βοηθητική είσοδο. Χρειάζεται καλό αερισμό.

- Πλυντήριο/στεγνωτήριο²

Στο χώρο αυτό, που είναι συσχετισμένος με τη λινοθήκη και το χώρο ακαθάρτων, γίνεται το πλύσιμο και στέγνωμα των ειδών υφαντισμού που χρησιμοποιούνται στο Σταθμό.

- Λινοθήκη - Χώρος ακαθάρτων²

Χρησιμοποιούνται για τη συγκέντρωση καθαρών και ακαθάρτων ειδών υφαντισμού αντίστοιχα. Συνδέονται με τα τμήματα παιδιών.

- Αποθήκη υλικού

Μπορεί να τοποθετηθεί στο υπόγειο. Χρησιμεύει για την αποθήκευση ειδών εξοπλισμού.

1. Η περιγραφή των χώρων αυτών και της λειτουργίας τους, στο βαθμό που εξαρτάται άμεσα από τον οικοδομικό, μηχανολογικό κλπ εξοπλισμό τους, θα γίνει διεξοδικά στα κεφάλαια των τεχνικών προδιαγραφών και των στοιχείων εξοπλισμού.

2. Οι χώροι αυτοί, εφόσον εξασφαλίζονται οι απαραίτητες προϋποθέσεις φυσικού φωτισμού και αερισμού μπορούν να τοποθετηθούν σε στάθμη υπογείου.

- Λεβητοστάσιο

Σύμφωνα με τους κανονισμούς, αποτελείται από δύο χώρους, μηχανοστάσιο και αποθήκη καυσίμων. Τοποθετείται στο υπόγειο.

- Αποθήκη ειδών καθαρισμού

Είναι μικρός χώρος για την αποθήκευση ειδών καθαρισμού που μπορεί να τοποθετηθεί στο υπόγειο.

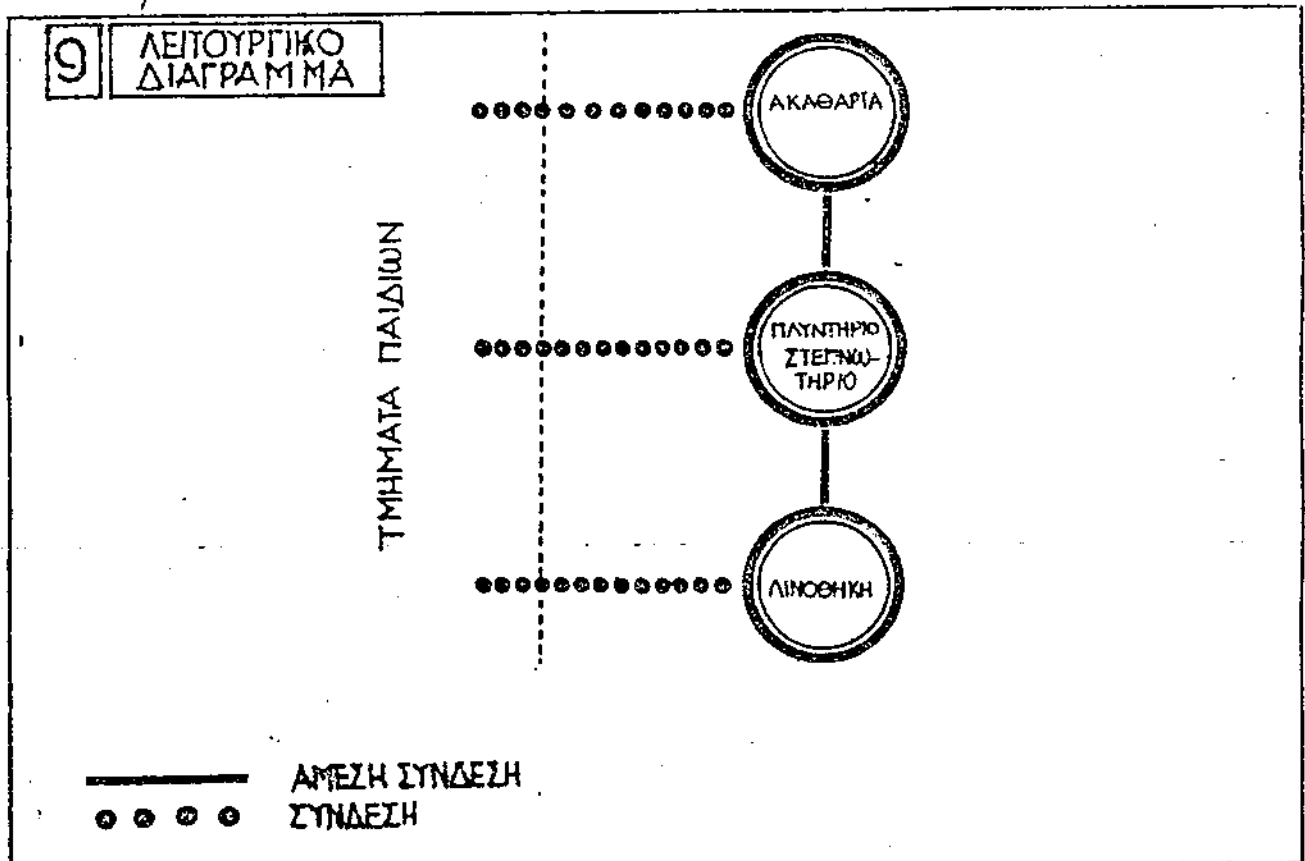
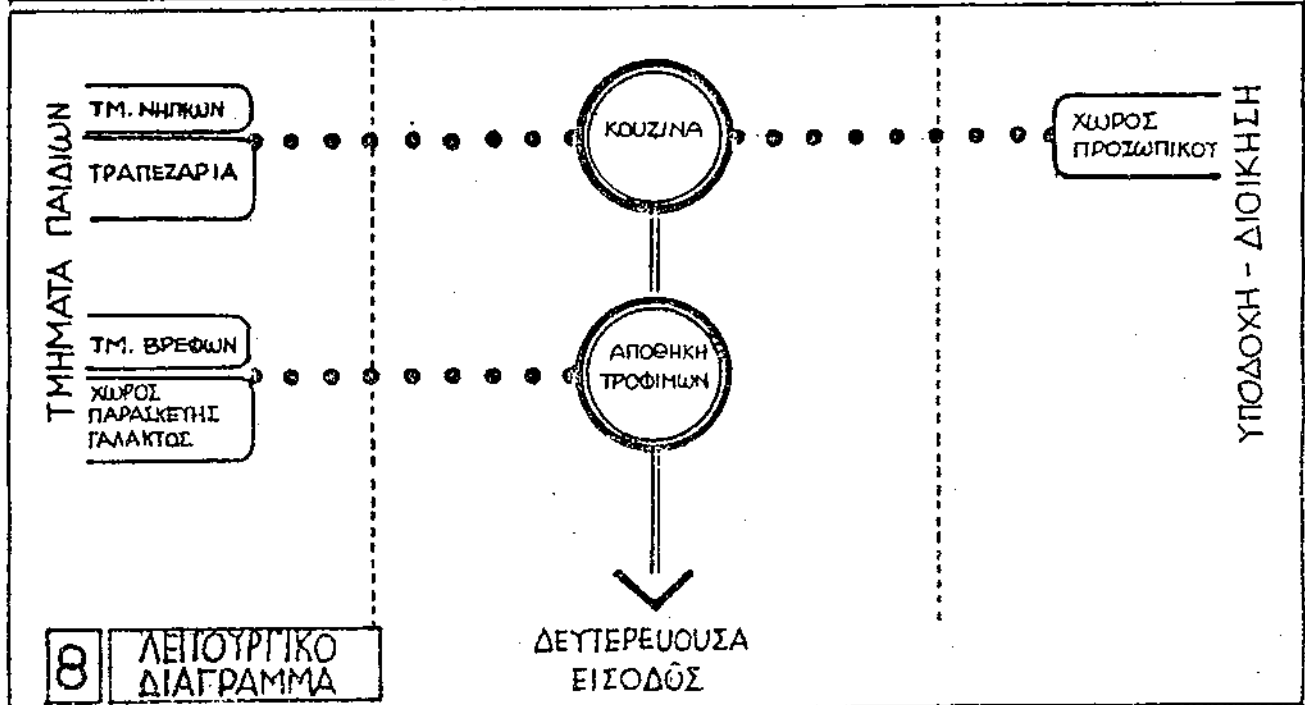

Ο υπαίθριος χώρος είναι απαραίτητος για την καλή λειτουργία του Π.Σ. Οργανώνεται σε αναλογία με τους κλειστούς χώρους των παιδιών και καλύπτει:

α. Τις δραστηριότητες εκείνες που μπορούν, όταν οι καιρικές συνθήκες το επιτρέπουν, να μεταφέρονται σε υπαίθριο ή ημιυπαίθριο χώρο. Τέτοιες είναι το παραμύθι, το τραγούδι, τα ποιήματα, το ομαδικό παιχνίδι κλπ.

β. Κάποιες δραστηριότητες που από τη φύση τους γίνονται αποκλειστικά ή κατά προτίμηση σε υπαίθριο χώρο. Τέτοιες είναι η γυμναστική, το παιχνίδι στην άμμο, το παιχνίδι του νερού, οι κατασκευές, η κηπουρική κλπ.

Οι βασικές περιοχές που αναπτύσσονται στον υπαίθριο χώρο είναι οι παρακάτω:

-Στεγασμένοι υπαίθριοι χώροι

Οι χώροι αυτοί εντάσσονται στις Δ.Ε. των τμημάτων των παιδιών (II.2.2.).

-Ελεύθερος πλακόστρωτος χώρος

Χρησιμοποιείται κυρίως για τις ομαδικές δραστηριότητες που απαιτούν μεγάλη συγκέντρωση παιδιών, όπως είναι οι γιορτές, η γυμναστική κλπ.

-Πράσινο/καθιστικά

Περιλαμβάνεται ψηλό και χαμηλό πράσινο. Τα δένδρα και τα άλλα φυτά πρέπει να είναι προφυλαγμένα και περιποιημένα. Χρειάζεται προσοχή στην επιλογή των φυτών για να μην υπάρχει κίνδυνος τραυματισμού των παιδιών (αποκλείονται φυτά με αγκάθια, αιχμηρά φύλλα κλπ.).

-Χώρος κηπουρικής

Στο χώρο αυτό τα παιδιά ασχολούνται, ανάλογα με την ηλικία τους, με τη φύτευση και περιποίηση μικρών φυτών.

-Χώρος για παιχνίδι με άμμο

Περιλαμβάνει σκάμματα με άμμο ιμμοδόχους για να παίζουν τα παιδιά. Οργανώνεται σε σχέση με τον ευρύτερο χώρο παιχνιδιού. Τα σκάμματα πρέπει να καλύπτονται όταν δε χρησιμοποιούνται γιατί διαφορετικά η άμμος λερώνεται και υγραίνεται και γίνονται ανθυγιεινά.

-Χώρος για παιχνίδι νερού

Οι λιμνούλες, τα ποταμάκια κλπ μπορεί να αποτελέσουν κίνδυνο για τα παιδιά και πρέπει να αποφεύγονται. Επειδή όμως το παιχνίδι του νερού είναι βασική δραστηριό-

τητα χρειάζεται ο κατάλληλος χώρος και παροχή νερού πηγή. Και ο χώρος αυτός οργανώνεται σε σχέση με τον ευρύτερο χώρο παιχνιδιού.

-Παιδική χαρά/ Κατασκευές

Αποτελεί οργανωμένη περιοχή για παιχνίδι. Η θέση και η οργάνωσή της πρέπει να επιτρέπουν τη χρήση της από τα παιδιά της γειτονιάς κατά τις ώρες, μέρες και εποχές που δε λειτουργεί ο Π.Σ..

Τα σκαλιά πρέπει να αποφεύγονται σ' όλες τις περιοχές του υπαίθριου χώρου του Π.Σ.. Εάν είναι απαραίτητα, πρέπει να είναι λίγα και να υπάρχει επίσης ράμπα.

Εκτός από την οδική σήμανση που απαιτείται, ώστε τα αυτοκίνητα να κινούνται με προσοχή στην περιοχή του Σταθμού, πρέπει επίσης να καθορίζεται σαφώς η κίνησή τους μέσα στον υπαίθριο χώρο για να μην υπάρχει κίνδυνος για τα παιδιά, ιδιαίτερα κατά τις ώρες της προσέλευσής τους.

Ετον Πίν. 13 που ακολουθεί φαίνεται η αναλογία των επιμέρους περιοχών στο συνολικό υπαίθριο χώρο.

ΥΠΑΙΘΡΙΟΣ ΧΩΡΟΣ	
Στεγασμένοι υπαίθριοι χώροι	18 ^ο /ο
Ελεύθερος πλακόστρωτος χώρος	10 ^ο /ο
Πράσινο/Καθιστικά	37 ^ο /ο
Κηπουρική	2,5 ^ο /ο
Αμμος/ Νερό	2,5 ^ο /ο
Παιδική χαρά/ Κατασκευές	30 ^ο /ο
υπαίθριος χώρος	10μ ² /παιδί

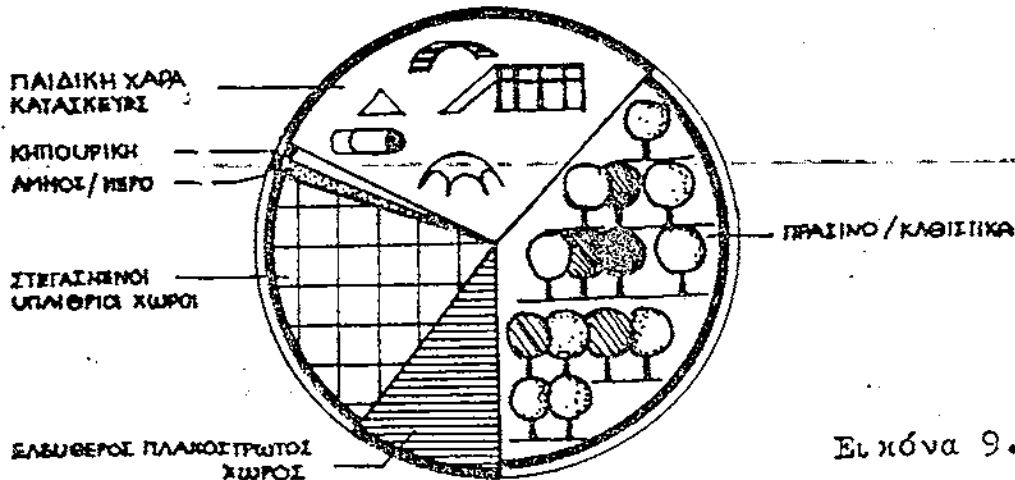

Εικόνα 9.



ΓΕΝΙΚΗ ΟΡΓΑΝΩΣΗ ΥΠΑΙΘΡΙΟΥ ΧΩΡΟΥ
ΣΥΝΔΕΣΗ ΜΕ ΠΕΡΙΒΑΛΛΟΝΤΑ ΧΩΡΟ

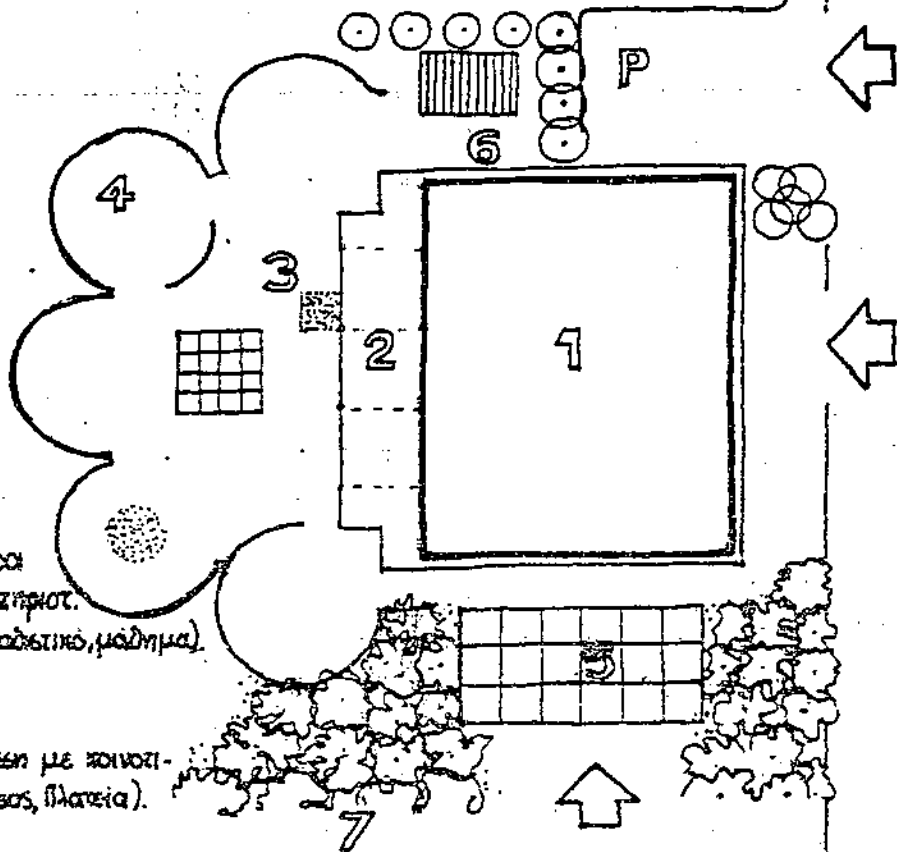

- 1 Κτίριο Σταθμού
 - 2 Ημιυπαίθρια χώρα
 - 3 Χώρος ελεύθ. δραστηριοτ.
 - 4 Γωνιές (παννίδα, καθέτικό, μάθημα)
 - 5 Παιδική Χώρα
 - 6 Χημειωτική
 - 7 Επιδιμητή σύνδεση με κοινοτικό πράσινο (Άλσος, Πλατεία).
- ➔ Από και προς Κοινότητα-Γειτονιά.

Εικόνα 10. Ενδεικτική οργάνωση υπαίθριου χώρου.

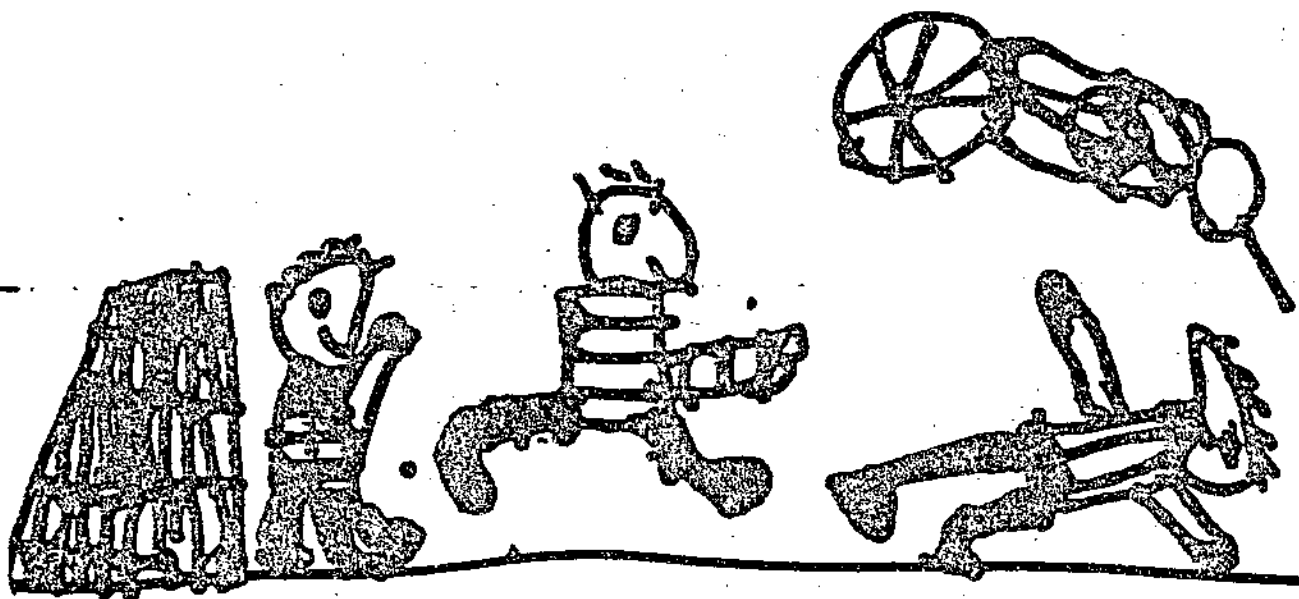

ΕΦΑΡΜΟΓΕΣ

1. Γενικά

Περιλαμβάνονται εδώ σε Πίνακες Ξτιριολογικά Προγράμματα Παιδικών Σταθμών 30, 60 και 100 θέσεων, σαν εφαρμογές των προδιαγραφών που αναπτύχθηκαν προηγούμενα.

Για την κατανομή στους Π.Σ. αυτούς λήφθηκαν υπόψη τα παρακάτω:

α. Το αποτέλεσμα σχετικής έρευνας που περιορίστηκε ωστόσο στους Π.Σ. που εποπτεύονται από το Υπουργείο Υγείας και Πρόνοιας, δηλ. του Ε.Ο.Π., του Π.Ι.Κ.Π.Α., του Ι.Ε.Κ., καθώς και των Π.Σ. του Δήμου της Αθήνας. Στον Πίνακα που ακολουθεί φαίνεται το ποσοστό των παιδιών ανά ηλικία.

ηλικία παιδιών	ποσοστό
2-18 μηνών	16 ^ο /ο
1,5-3,5 ετών	30 ^ο /ο
3,5-5,5 ετών	40 ^ο /ο

β. Η έννοια της Διευρυμένης Ενότητας, όπως αναπτύχθηκε στις προδιαγραφές. Στον Πίνακα που ακολουθεί, υπενθυμίζεται ο αριθμός παιδιών ανά Α.Ε.

τμήμα παιδιών	αριθ. παιδιών/Α.Ε.
βρεφών	6 - 10
νηπίων	15 - 20

-Παιδικός Σταθμός 30 θέσεων

Αποτελεί την ελάχιστη αποδεκτή μονάδα. Λόγω του μικρού αριθμού θέσεων του Π.Σ. δε διακρίνονται τομείς στο τμήμα νηπίων. Έτσι, υπάρχει μία Α.Ε. στο τμήμα βρεφών (6 βρέφη) και μία Α.Ε. στο τμήμα νηπίων (γίνεται αποδεκτός ο αριθμός των 24 νηπίων).

-Παιδικός Σταθμός 60 θέσεων

Αποτελεί μία τυπική μονάδα Π.Σ. Περιλαμβάνει μία Α.Ε. στο τμήμα βρεφών 10 βρέφη και τρεις στο τμήμα νηπίων (μία των 18 νηπίων στον τομέα Α και δύο των 16 νηπίων στον τομέα Β).

-Παιδικός Σταθμός 100 θέσεων

Αποτελεί μία μεγάλη μονάδα στο όριο του αποδεκτού μεγέθους. Περιλαμβάνει δύο Λ.Ε. στο τμήμα βρεφών (με 8 βρέφη καθεμιά) και πέντε Λ.Ε. στο τμήμα νηπίων (δύο των 15 στον τομέα Α και τρεις των 18 στον τομέα Β).

Επισημαίνουμε ότι μονάδες τέτοιας ή και μεγαλύτερης κλίμακας και εφόσον είναι απαραίτητο να κατασκευάζονται, πρέπει να αντιμετωπίζονται με ιδιαίτερη προσοχή γιατί υπάρχει κίνδυνος να παρουσιάσουν όλα τα μειονεκτήματα του ιδρυματικού κτιρίου με προφανείς δυσμενείς επιπτώσεις στα παιδιά (βλ. Εισαγωγή, 4).

2. Π Ι Ν Α Κ Ε Σ

ΚΑΤΑΝΟΜΗ ΠΑΙΔΙΩΝ ΑΝΑ ΤΜΗΜΑ

ΑΝΑΛΟΓΙΑ ΕΜΒΑΔΩΝ ΑΝΑ ΟΜΑΔΑ ΧΩΡΩΝ

ΚΤΙΡΙΟΛΟΓΙΚΟ ΠΡΟΓΡΑΜΜΑ

για Παιδικούς Σταθμούς 30, 60, 100 θέσεων

ΚΑΤΑΝΟΜΗ ΠΑΙΔΙΩΝ ΑΝΑ ΤΜΗΜΑ
ΠΑΙΔΙΚΟΣ ΣΤΑΘΜΟΣ 30 ΘΕΣΕΩΝ

	τμήμα	ηλικία	αριθμός παιδιών
1.	ΒΡΕΦΩΝ	2-18 μηνών	6
2.	ΝΗΠΙΩΝ	1,5-5,5 ετών	24
σύνολο			30

Πίνακας 14

Πίνακας 15

ΑΝΑΛΟΓΙΑ ΕΜΒΑΔΩΝ ΑΝΑ ΟΜΑΔΑ ΧΩΡΩΝ
ΠΑΙΔΙΚΟΣ ΣΤΑΘΜΟΣ 30 ΘΕΣΕΩΝ

	ομάδα χώρων	καθαρό εμβαδό	ποσοστό
I.	ΥΠΟΔΟΧΗ-ΔΙΟΙΚΗΣΗ	69μ ²	21°/ο
II.	ΤΜΗΜΑΤΑ ΠΑΙΔΙΩΝ	182μ ²	57°/ο
III.	ΓΕΝΙΚΕΣ ΥΠΗΡΕΣΙΕΣ	71μ ²	22°/ο
σύνολο		322μ ²	100°/ο

	ομάδα χώρων	καθαρό εμβαδό	ποσοστό
ΤΜΗΜΑΤΑ ΠΑΙΔΙΩΝ			
	τμήμα βρεφών	26μ ²	14°/ο
	τμήμα νηπίων	156μ ²	86°/ο
σύνολο		182μ ²	100°/ο

ΚΑΤΑΝΟΜΗ ΠΑΙΔΙΩΝ ΑΝΑ ΤΜΗΜΑ

ΠΑΙΔΙΚΟΣ ΣΤΑΘΜΟΣ 60 ΘΕΣΕΩΝ

	τμήμα	ηλικία	αριθμός παιδιών
1.	ΗΡΕΦΩΝ	2-18 μηνών	10
2.	ΝΗΠΙΩΝ	1,5-5,5 ετών	50
	τομέας Α	1,5-3,5 ετών	18
	τομέας Β	3,5-5,5 ετών	32
σύνολο			60

Πίνακας 16

Πίνακας 17

ΑΝΑΛΟΓΙΑ ΕΜΒΑΔΩΝ ΑΝΑ ΟΜΑΔΑ ΧΩΡΩΝ

ΠΑΙΔΙΚΟΣ ΣΤΑΘΜΟΣ 60 ΘΕΣΕΩΝ

	ομάδα χώρων	καθαρό εμβαδό	ποσοστό
I.	ΥΠΟΔΟΧΗ-ΔΙΟΙΚΗΣΗ	101μ ²	18 ^ο /ο
II.	ΤΜΗΜΑΤΑ ΠΑΙΔΙΩΝ	361μ ²	64 ^ο /ο
III.	ΓΕΝΙΚΕΣ ΥΠΗΡΕΣΙΕΣ	100μ ²	18 ^ο /ο
σύνολο		562μ ²	100 ^ο /ο

	ομάδα χώρων	καθαρό εμβαδό	ποσοστό
	ΤΜΗΜΑΤΑ ΠΑΙΔΙΩΝ		
	τμήμα βρεφών	44μ ²	12 ^ο /ο
	τμήμα νηπίων	317μ ²	88 ^ο /ο
	σύνολο	361μ ²	100 ^ο /ο

ΚΑΤΑΝΟΜΗ ΠΑΙΔΙΩΝ ΑΝΑ ΤΜΗΜΑ
ΠΑΙΔΙΚΟΣ ΣΤΑΘΜΟΣ 100 ΘΕΣΕΩΝ

	τμήμα	ηλικία	αριθμός παιδιών
1.	ΒΡΕΦΩΝ	2-18 μηνών	16
2.	ΝΗΠΙΩΝ	1,5-5,5 ετών	84
	τομέας Α	1,5-3,5 ετών	30
	τομέας Β	3,5-5,5 ετών	54
σύνολο			100

Πίνακας 18

Πίνακας 19

ΑΝΑΛΟΓΙΑ ΕΜΒΑΔΩΝ ΑΝΑ ΟΜΑΔΑ ΧΩΡΩΝ
ΠΑΙΔΙΚΟΣ ΣΤΑΘΜΟΣ 100 ΘΕΣΕΩΝ

	ομάδα χώρων	καθαρό εμβαδό	ποσοστό
I.	ΥΠΟΔΟΧΗ-ΔΙΟΙΚΗΣΗ	127μ ²	15,5°/ο
II.	ΤΜΗΜΑΤΑ ΠΑΙΔΙΩΝ	567μ ²	69,0°/ο
III.	ΓΕΝΙΚΕΣ ΥΠΗΡΕΣΙΕΣ	128μ ²	15,5°/ο
σύνολο		822μ ²	100,0°/ο

	ομάδα χώρων	καθαρό εμβαδό	ποσοστό
	ΤΜΗΜΑΤΑ ΠΑΙΔΙΩΝ		
	τμήμα βρεφών	70μ ²	12°/ο
	τμήμα νηπίων	497μ ²	88°/ο
	σύνολο	567μ ²	100°/ο

ΚΤΙΡΙΟΛΟΓΙΚΟ ΠΡΟΓΡΑΜΜΑ ΠΑΙΔΙΚΟΥ ΣΤΑΘΜΟΥ 30 ΘΕΣΕΩΝ

ΚΑΤΗΓΟΡΙΑ ΧΩΡΟΥ	ΑΡΙΘΜΟΣ ΘΕΣΕΩΝ	ΕΠΙΦΑΝΕΙΑ ΧΩΡΟΥ Μ ²	ΥΠΟΧΩΡΟΣ ΕΠΙΦΑΝΕΙΑ ΧΩΡΟΥ Μ ²	Μ ² ΠΛΑΙΙ	ΠΟΣΟΣΤΟ ΕΠΙ ΤΗΣ ΕΠΙΦΑΝΕΙΑΣ %	ΠΑΡΑΤΗΡΗΣΕΙΣ
ΑΥΤΟΚΙΝΗΤΑ			69	2,30	21,43	
ΑΥΤΟΚΙΝΗΤΑ		15				ΕΓΧΩΡΟ ΕΠΙΦΑΝΕΙΑΣ
ΑΥΤΟΚΙΝΗΤΑ		9				
ΑΥΤΟΚΙΝΗΤΑ		12				και για το προσωπικό
ΑΥΤΟΚΙΝΗΤΑ		15				
ΑΥΤΟΚΙΝΗΤΑ		5				και για το προσωπικό
ΑΥΤΟΚΙΝΗΤΑ		5				και για το προσωπικό
ΑΥΤΟΚΙΝΗΤΑ		-				
ΑΥΤΟΚΙΝΗΤΑ		8				
ΑΥΤΟΚΙΝΗΤΑ			182	6,07	58,53	
ΑΥΤΟΚΙΝΗΤΑ	6		26	4,33	8,07	
ΑΥΤΟΚΙΝΗΤΑ		3		0,50		(1)
ΑΥΤΟΚΙΝΗΤΑ		4		0,67		
ΑΥΤΟΚΙΝΗΤΑ		15		2,50		
ΑΥΤΟΚΙΝΗΤΑ		4		0,67		
ΑΥΤΟΚΙΝΗΤΑ	24		156	5,50	48,45	(2)
ΑΥΤΟΚΙΝΗΤΑ		4		0,16		
ΑΥΤΟΚΙΝΗΤΑ		20		0,83		
ΑΥΤΟΚΙΝΗΤΑ		60		2,50		
ΑΥΤΟΚΙΝΗΤΑ		40		1,67		
ΑΥΤΟΚΙΝΗΤΑ		32		1,33		(3)
ΑΥΤΟΚΙΝΗΤΑ			71	2,36	22,05	
ΑΥΤΟΚΙΝΗΤΑ		20				
ΑΥΤΟΚΙΝΗΤΑ		12				
ΑΥΤΟΚΙΝΗΤΑ		6				και για το προσωπικό
ΑΥΤΟΚΙΝΗΤΑ		15				
ΑΥΤΟΚΙΝΗΤΑ		5				
ΑΥΤΟΚΙΝΗΤΑ		3				
ΑΥΤΟΚΙΝΗΤΑ		10				
ΑΥΤΟΚΙΝΗΤΑ			322	10,73		
ΑΥΤΟΚΙΝΗΤΑ				39		
ΑΥΤΟΚΙΝΗΤΑ				361		
ΑΥΤΟΚΙΝΗΤΑ				36		
ΑΥΤΟΚΙΝΗΤΑ			397	13,23		

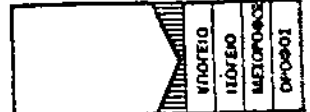

<input type="checkbox"/>	<input type="checkbox"/>	<input type="checkbox"/>
<input type="checkbox"/>	<input type="checkbox"/>	<input type="checkbox"/>
<input type="checkbox"/>	<input type="checkbox"/>	<input type="checkbox"/>
<input type="checkbox"/>	<input type="checkbox"/>	<input type="checkbox"/>
<input type="checkbox"/>	<input type="checkbox"/>	<input type="checkbox"/>
<input type="checkbox"/>	<input type="checkbox"/>	<input type="checkbox"/>
<input type="checkbox"/>	<input type="checkbox"/>	<input type="checkbox"/>

<input type="checkbox"/>	<input type="checkbox"/>	<input type="checkbox"/>
<input type="checkbox"/>	<input type="checkbox"/>	<input type="checkbox"/>
<input type="checkbox"/>	<input type="checkbox"/>	<input type="checkbox"/>
<input type="checkbox"/>	<input type="checkbox"/>	<input type="checkbox"/>
<input type="checkbox"/>	<input type="checkbox"/>	<input type="checkbox"/>
<input type="checkbox"/>	<input type="checkbox"/>	<input type="checkbox"/>
<input type="checkbox"/>	<input type="checkbox"/>	<input type="checkbox"/>
<input type="checkbox"/>	<input type="checkbox"/>	<input type="checkbox"/>

<input type="checkbox"/>	<input type="checkbox"/>	<input type="checkbox"/>
<input type="checkbox"/>	<input type="checkbox"/>	<input type="checkbox"/>
<input type="checkbox"/>	<input type="checkbox"/>	<input type="checkbox"/>
<input type="checkbox"/>	<input type="checkbox"/>	<input type="checkbox"/>
<input type="checkbox"/>	<input type="checkbox"/>	<input type="checkbox"/>
<input type="checkbox"/>	<input type="checkbox"/>	<input type="checkbox"/>
<input type="checkbox"/>	<input type="checkbox"/>	<input type="checkbox"/>

ΠΑΡΑΤΗΡΗΣΕΙΣ

- (1) Μπορούν να παραλείπονται σαν ιδιαίτερος χώρος και να εντάσσονται στην Αίθουσα βρεφών.
- (2) Λόγω του μικρού αριθμού θέσεων νηπίων του Π.Σ. (24 συνολικά) οι τομείς Α και Β συγχωνεύονται.
- (3) Εξυπηρετεί όλα τα νήπια συγχρόνως.

ΦΩΤΟΑΝΤΙΓΡΑΦΑ

"ΕΦΗΜΕΡΙΔΑΣ ΤΗΣ ΚΥΒΕΡΝΗΣΕΩΣ ΤΗΣ ΕΛΛΗΝΙΚΗΣ ΔΗΜΟΚΡΑΤΙΑΣ"



ΕΦΗΜΕΡΙΣ ΤΗΣ ΚΥΒΕΡΝΗΣΕΩΣ ΤΗΣ ΕΛΛΗΝΙΚΗΣ ΔΗΜΟΚΡΑΤΙΑΣ

ΑΘΗΝΑ
2 ΑΥΓΟΥΣΤΟΥ 1988

ΤΕΥΧΟΣ ΔΕΥΤΕΡΟ

ΑΡΙΘΜΟΣ ΦΥΛΛΟΥ
546

ΥΠΟΥΡΓΙΚΕΣ ΑΠΟΦΑΣΕΙΣ & ΕΓΚΡΙΣΕΙΣ

Αριθ. Γ2α/οικ. 4108

Έγκριση κανονισμού λειτουργίας των Κρατικών Παιδικών Σταθμών και των Κρατικών Βρεφονηπιακών Σταθμών.

Ο ΥΠΟΥΡΓΟΣ ΥΓΕΙΑΣ, ΠΡΟΝΟΙΑΣ & ΚΟΙΝ. ΑΣΦΑΛΙΣΕΩΝ

Έχοντας υπόψη:

1. Τις διατάξεις του άρθρου 13 του από 2.11.1935 Αναγκαστικού Νόμου «Περί Εθνικών Παιδικών Σταθμών» (ΦΕΚ 527/35 τ. Α'):

2. Τις διατάξεις του Ν. 1431/84 «Ρύθμιση θεμάτων Φορέων Κοινων. Πρόνοιας, Παιδικής Προστασίας και άλλες διατάξεις» (ΦΕΚ 46/1984 τ.Α').

3. Τις διατάξεις του άρθρου 10 του Ν.Δ. 4525/66 «Περί των εν Ρόδω Ορφανοτροφείων «Βασίλισσα Σοφία», «Βασιλόπαις Μαρία» του Πρεσβυτερίου «Άγιος Ανδρέας» και άλλων τινών διατάξεων» (ΦΕΚ 111/66 τ.Α').

4. Την αριθ. 471/7.7.88 απόφαση του Πρωθυπουργού και του Υπουργού Υγείας Πρόνοιας και Κοιν. Ασφαλίσεων «Ανάθεση αρμοδιοτήτων Υπουργού Υγείας, Πρόνοιας και Κοιν. Ασφαλίσεων στους Υφυπουργούς Υγείας, Πρόνοιας και Κοινων. Ασφαλίσεων, Εμμανουήλ Σκυλάκη, Χρήστο Οικονόμου και Νικόλαο Ριζογιάννη» (ΦΕΚ 163/88 τ. Β').

5. Την ανάγκη εκσυγχρονισμού και συμπλήρωσης του ήδη ισχύοντος Κανονισμού λειτουργίας των Κρατικών Παιδικών Σταθμών.

Εγκρίνουμε νέο κανονισμό λειτουργίας των Κρατικών Παιδικών Σταθμών και των Κρατικών Βρεφονηπιακών Σταθμών από 63 άρθρα, του έχει ως ακολούθως:

ΜΕΡΟΣ ΠΡΩΤΟ

ΔΙΟΙΚΗΤΙΚΟ

Άρθρο 1

ΣΚΟΠΟΣ

Οι Κρατικοί Παιδικά Σταθμοί και οι Κρατικοί Βρεφονηπιακοί Σταθμοί, σκοπόν έχουν την ημερήσια διατροφή, διαπαιδαγώγηση και ψυχαγωγία βρεφών και νηπίων, τα οποία δεν μπορούν να έχουν στο οικογενειακό τους περιβάλλον την απαραίτητη φροντίδα, λόγω απασχόλησης των εργαζομένων γονέων τους ή λόγω άλλων κοινωνικών αιτιών.

Άρθρο 2

1. Όπου στα επόμενα άρθρα του κανονισμού αυτού αναφέρεται η λέξη «Σταθμός» νοείται Κρατικός Παιδικός Σταθμός ή Κρατικός Βρεφονηπιακός Σταθμός, κατά περίπτωση.

Άρθρο 3

Διοίκηση

1. Οι Σταθμοί διοικούνται από Τριμελή Διοικητικά Συμβούλια που διορίζονται με τους αναπληρωτές τους, με απόφαση του οικείου Νομάρχη.

2. Με την ίδια απόφαση ορίζονται ο Πρόεδρος, ο Αντιπρόεδρος και ο ελεγκτής του Διοικητικού Συμβουλίου.

3. Η σύνθεση του Διοικητικού Συμβουλίου είναι αυτή που προβλέπεται κάθε φορά από την κείμενη Νομοθεσία.

4. Το Διοικητικό Συμβούλιο καλείται από τον Πρόεδρο ή τον Γραμματέα αυτού σε συνεδρίαση, με έγγραφη πρόσκληση, στην οποία αναγράφονται τα προς συζήτηση θέματα και βρίσκεται σε απαρτία, εφόσον παρίστανται και τα τρία μέλη αυτού. Η έγγραφη πρόσκληση δύναται ν' αντικατασταθεί με τηλεφώνημα ή τηλεγράφημα, στις περιπτώσεις δε αυτές, αποδεικνύεται από σχετική σημείωση σε ειδικό βιβλίο, η οποία πρέπει να φέρει χρονολογία και υπογραφή του προσώπου που έκανε την πρόσκληση.

Επίσης την πρόσκληση μπορεί να αναπληρώσει γενική πράξη του Διοικητικού Συμβουλίου που καταχωρείται στα Πρακτικά, με την οποία ορίζονται τακτές ημέρες και ώρες των Συνεδριάσεων.

Για την πρόσκληση των μελών στις συνεδριάσεις, εφαρμόζονται οι γενικές αρχές του δικαίου, σύμφωνα με τις οποίες η παράλειψη της πρόσκλησης των μη μετεχόντων μελών συνιστά τη μη νόμιμη συγκρότηση του Διοικητικού Συμβουλίου.

Όταν κωλύονται τα καλούμενα μέλη, πρέπει να ειδοποιούν έγκαιρα τον Γραμματέα του Συμβουλίου, ο οποίος και θα φροντίζει για την πρόσκληση του αναπληρωματικού μέλους, σύμφωνα με τα παραπάνω.

Εφ' όσον μετέχει στο Διοικ. Συμβούλιο αναπληρωματικό μέλος πρέπει να γίνεται ρητή μνεία στα Πρακτικά της απουσίας ή του κωλύματος του τακτικού μέλους.

Σε περίπτωση απουσίας ή κωλύματος του Προέδρου του Διοικητικού Συμβουλίου χρέη Προέδρου εκτελεί ο Αντιπρόεδρος, ο οποίος αναπληρώνεται από τον νόμιμο αναπληρωτή του Προέδρου.

5. Οι Συνεδριάσεις του Δ.Σ. είναι τακτικές και έκτακτες.

Οι τακτικές γίνονται τουλάχιστον μία (1) φορά το μήνα και ορίζονται με πράξη του Δ.Σ. και οι έκτακτες εφόσον το ζητήσει ο Πρόεδρος του Διοικ. Συμβουλίου ή υποβληθεί γραπτή αίτηση από δύο μέλη αυτού, στην οποία θα αναφέρονται τα προς συζήτηση θέματα, και υποχρεωτικά, μέσα σε πέντε (5) μέρες, συγκαλείται έκτακτη συνεδρίαση από τον Πρόεδρο του Διοικ. Συμβουλίου.

6. Χρέη Εισηγητή στο Διοικ. Συμβούλιο, με έγγραφη για κάθε θέμα εισήγηση, που καταχωρείται στα Πρακτικά, εκτελεί ο Διευθυντής, χωρίς ψήφο και σε περίπτωση απουσίας ή κωλύματος αυτού ο νόμιμος αναπληρωτής του.

Χρέη Γραμματέα εκτελεί ο υπάλληλος των Κλάδων Διοικητικού-Λογιστικού ή Διαχειριστών, εφ' όσον υπάρχει.

Σε περίπτωση που δεν υπάρχει υπάλληλος των Κλάδων αυτών η υπάρχει, αλλά κωλύεται ή απουσιάζει, τότε χρέη Γραμματέα εκτελεί ο Διευθυντής του Σταθμού ή ο νόμιμος αναπληρωτής του Διευθυντή.

7. Για κάθε συνεδρίαση του Διοικητικού Συμβουλίου τηρούνται από το Γραμματέα του Πρακτικά, τα οποία καταχωρούνται σε αριθμημένο και σφραγισμένο, κατά σελίδα, βιβλίο πρακτικών, που θεωρείται από τον Πρόεδρο του Διοικ. Συμβουλίου.

8. Στην αρχή κάθε συνεδρίασης και αφού διαπιστωθεί απαρτία, διαβάζονται και επικυρώνονται τα Πρακτικά της προηγούμενης συνεδρίασης και στη συνέχεια γίνεται συζήτηση και λαμβάνεται απόφαση για τα θέματα της ημερήσιας διάταξης, είτε ομόφωνα εάν συμφωνούν όλα τα μέλη, είτε κατά πλειψηφία, εάν δύο μέλη απ' αυτά συμφωνούν. Τυχόν διαφωνία μελών, διατυπώνεται στα Πρακτικά, εφόσον αυτό το επιθυμεί. Εάν υπάρχει ισοψηφία υπερισχύει η ψήφος του Προέδρου.

Σε περίπτωση που στην ημερήσια διάταξη περιλαμβάνεται θέμα που αφορά το προσωπικό του Σταθμού, δύνανται ο Πρόεδρος του Διοικ. Συμβουλίου να καλεί να παρευρίσκεται την ώρα της συζήτησης το προσωπικό που έχει σχέση με το θέμα αυτό, προκειμένου να διατυπώσει τις απόψεις του και να παράσχει τυχόν διευκρινίσεις στο Συμβούλιο.

9. Όταν πρόκειται για απόφαση που απαιτεί άμεση ενέργεια, μπορεί το Διοικ. Συμβούλιο να προβαίνει στην επικύρωση του Πρακτικού, στην ίδια συνεδρίαση και να κηρύσσει αυτό αμέσως εκτελεστό.

10. Μπορεί επίσης το Διοικ. Συμβούλιο, μετά την εξάντληση των θεμάτων της ημερήσιας διάταξης να συζητεί και να αποφασίζει και για άλλα επείγοντα θέματα που δεν αναγράφονται στην ημερήσια διάταξη, όταν υπάρχει ομόφωνη γνώμη για τη συζήτηση των θεμάτων αυτών.

Άρθρο 4

Αρμοδιότητες του Διοικητικού Συμβουλίου

1. Το Διοικητικό Συμβούλιο ασκεί τις παρακάτω αρμοδιότητες:

α. Είναι αρμόδιο να χειρίζεται κάθε υπόθεση που αναφέρεται στα δικαιώματα και τις υποχρεώσεις του Σταθμού και είναι υπεύθυνο απέναντι του Δημοσίου για την περιουσία γενικά του ιδρύματος.

β. Φροντίζει για την έγκαιρη βεβαίωση και εισπραξη των πόρων του ιδρύματος και παρακολουθεί και ελέγχει τακτικά τη διαχείριση τη χρηματική, καθώς και του υλικού, την οποία ειδικότερα παρακολουθεί ο ελεγκτής του Διοικ. Συμβουλίου.

γ. Καταρτίζει τον προϋπολογισμό εσόδων και εξόδων του Σταθμού και υποβάλλει τούτον για έγκριση, ένα μήνα τουλάχιστον πριν από την έναρξη του οικονομικού έτους, στην αρμόδια Νομαρχία.

δ. Συντάσσει τον απολογισμό και ισολογισμό των εσόδων και εξόδων που πραγματοποιήσε ο Σταθμός και υποβάλλει τα στοιχεία αυτά στην οικεία Νομαρχία για έγκριση.

ε. Εγκριμένος από τη Νομαρχία απολογισμός και ισολογισμός του Ιδρύματος μαζί με τα συναφή παραστατικά στοιχεία υποβάλλονται στη συνέχεια, στο Ελεγκτικό Συνέδριο για τον καταστατικό έλεγχο.

ς. Ορίζει το είδος, την ποσότητα και τον τρόπο προμήθειας των τροφίμων και των υλικών καθώς και της εκτέλεσης έργων και εργασιών, μέσα στα πλαίσια των πιστώσεων του Προϋπολογισμού, και των κειμένων, κάθε φορά, διατάξεων, περί προμηθειών και εκτελέσεως μελετών και έργων.

στ. Εγκρίνει το διαιτολόγιο, ανάλογα με το ημερήσιο εφόδιο τροφοδοσίας, και σύμφωνα με το ποσοτόλγιο.

ζ. Φροντίζει για την εκποίηση των υλικών του Σταθμού, σύμφωνα με τις διατάξεις που ισχύουν, κάθε φορά, για το θέμα αυτό.

η. Συγκροτεί Επιτροπή, όπως αναλυτικά αναφέρεται στο άρθρο 57 για την καταστροφή του τελείως εφθαρμένου υλικού του Σταθμού.

θ. Με απόφασή του που εγκρίνεται από την οικεία Νομαρχία δύνανται να μισθώνεται, και χωρίς δημόσια ή τήρηση γενικά των περί Λογιστικού των Ν.Π.Δ.Α διατάξεων, οικήματα, για την εγκατάσταση του Σταθμού (Π.Δ. 1170/80 ΦΕΚ 300 τ.Α').

— Επίσης προβαίνει στην αγορά γηπέδων, οικοπέδων και κτιρίων κατά τη διαδικασία που προβλέπεται στην κείμενη Νομοθεσία (Ν.Δ. 853/71, Ν. 1041/80 και Π.Δ. 1070/80).

ι. Αποφασίζει για την εγγραφή και τη διαγραφή των παιδιών.

ια. Είναι υπεύθυνο για την καλή λειτουργία του Σταθμού και εφαρμόζει για το σκοπό αυτό την κείμενη Νομοθεσία, τον Κανονισμό λειτουργίας του Σταθμού και τις εγκύκλιες οδηγίες.

ιβ. Ασκεί την πειθαρχική εξουσία στο βοηθητικό προσωπικό μαγειρείου και στο προσωπικό καθαριότητας-βοηθητικών εργασιών του Ιδρύματος, σύμφωνα με τις κείμενες διατάξεις του πειθαρχικού δικαίου. Την διαπίστωση πειθαρχικού αδικήματος υπαλλήλου που έχει την ιδιότητα του δημοσίου υπαλλήλου, αναφέρει αμέσως στη Διεύθυνση ή το Γμήμια Κοιν. Πρόνοιας της οικείας Νομαρχίας ή στο Υπουργείο, ανάλογα με το παράπτωμα, για να κινηθεί η πειθαρχική διαδικασία, σύμφωνα με τις διατάξεις του Υπαλληλικού Κώδικα.

ιγ. Προτείνει την κατά το άρθρο 12 του παρόντος κανονισμού, αναστολή λειτουργίας του Σταθμού σε περίπτωση που υπάρχουν εξαιρετικοί λόγοι που επιβάλλουν τούτο.

ιδ. Με απόφασή του καθορίζεται κάθε φορά η έναρξη και το τέλος της εργασίας του προσωπικού του Σταθμού με τέτοιο τρόπο ώστε να καλύπτεται το ωράριο λειτουργίας του Ιδρύματος, σύμφωνα με τις διατάξεις που ισχύουν κάθε φορά.

Η παραπάνω απόφαση εγκρίνεται από την οικεία Νομαρχία μόνο όσον αφορά τους υπαλλήλους των Κλάδων Βρεφονηπιοκομίας ή Νηπιαγωγών (Προσωρινός).

Ειδικότερα το ωράριο εργασίας μεταξύ των υπαλλήλων αυτών, αν δεν υπάρχουν ειδικοί προς τούτο λόγοι, είναι εναλλασσόμενο και εκπνέει την 14.30 ώρα. Η τελευταία αυτή περίπτωση ισχύει, εφ' όσον στο Σταθμό υπηρετεί υπάλληλος των Κλάδων Διοικητικού-Λογιστικού ή Διαχειριστών και δεν κωλύεται αυτός ή δεν απουσιάζει, ή δεν έχει οριστεί πρώην ωράριο εργασίας του.

Ιδιαίτερη μέριμνα λαμβάνεται ώστε τις ώρες αιχμής της λειτουργίας του Σταθμού να είναι παρόν το σύνολο του προσωπικού.

ιε. Μεταβάλλει προσωρινά τον τρόπο προσφοράς των καθηκόντων του προσωπικού, ύποτε επιβάλλουν τούτο ειδικές έκτακτες ανάγκες του Σταθμού.

ιστ. Καθορίζει μεταξύ των υπαλλήλων που ανήκουν στον Κλάδο Βοηθητικού προσωπικού μαγειρείου ποιός θα ασκεί καθήκοντα μαγειρού και ποιός βοηθού, εφόσον υπηρετούν δύο υπάλληλοι στον ίδιο αυτό Κλάδο.

ιζ. Ασκεί όλες τις υπόλοιπες αρμοδιότητες που προβλέπονται από την κείμενη Νομοθεσία και τις εγκύκλιες οδηγίες.

2. Ο Πρόεδρος του Διοικητικού Συμβουλίου:

α. Εκπροσωπεί το Σταθμό στο δικαστήριο και σε κάθε γενικά αρχή για κάθε έννομη αυτού σχέση και αλληλογραφεί με κάθε Δημόσια αρχή.

Τα κήκοντα αυτά εκτελούνται από τον Αντιπρόεδρο σε περίπτωση απουσίας ή κωλύματός του.

β. Υπογράφει μαζί με τον ελεγκτή του Διοικ. Συμβουλίου κάθε παραστατικό στοιχείο, σχετικά με τη διαχείριση και την τήρηση των βιβλίων διοίκησης και διαχείρισης του Σταθμού.

γ. Ασκεί τις αρμοδιότητες που προβλέπονται, τόσο από τον παρόντα κανονισμό, όσο και από άλλες ειδικότερες ρυθμίσεις.

3. Για την άσκηση ουσιαστικής εποπτείας του Σταθμού τα μέλη του Διοικ. Συμβουλίου είναι υποχρεωμένα να επισκέπτονται αυτόν τακτικά και εκ περιτροπής κατά τις εργάσιμες ημέρες.

Τις σχετικές παρατηρήσεις τους επί της λειτουργίας του Ιδρύματος τις σημειώνουν, είτε σαν ολομέλεια, είτε κάθε ένα ξεχωριστά, στο βιβλίο παρατηρήσεων μελών Δ.Σ. που τηρείται για το σκοπό αυτό.

Άρθρο 5

Εγγραφή παιδιών

1. Στους Κρατικούς Παιδικούς Σταθμούς γίνονται δεκτά παιδιά ηλικίας από 3 ετών μέχρι την ηλικία εγγραφής τους στο Δημοτικό Σχολείο, εφόσον σ' αυτούς λειτουργεί Βρεφικό Γμήμια, και σε αντίθετη περίπτωση από 2 1/2 ετών.

Στους Κρατικούς Βρεφονηπιακούς Σταθμούς που χωρίζονται σε τρία τμήματα, γίνονται δεκτά παιδιά ηλικίας από 8 μηνών μέχρι 1 1/2 ετών στο πρώτο τμήμα, από 1 1/2 ετών μέχρι 3 ετών στο δεύτερο τμήμα και από 3 ετών μέχρι την ηλικία εγγραφής τους στο Δημοτικό Σχολείο στο τρίτο τμήμα.

Στα Βρεφικά Τμήματα των Κρατικών Παιδικών Σταθμών που χωρίζονται σε δύο ομάδες γίνονται δεκτά παιδιά ηλικίας από 8 μηνών μέχρι 1 1/2 ετών στην πρώτη ομάδα, και από 1 1/2 ετών μέχρι 3 ετών στη δεύτερη ομάδα.

2. Τα παιδιά που εγγράφονται στους παραπάνω Σταθμούς, προέρχονται κατά κύριο λόγο από την περιοχή που εδρεύει ο Σταθμός, μη αποκλεισμένη όμως και της περίπτωσης εγγραφής και παιδιού που διαμένει σε άλλη περιοχή. Κι αυτό, είτε γιατί δεν λειτουργεί στην περιοχή αυτή Σταθμός, ή λειτουργεί, αλλά δεν υπάρχει κενή θέση, είτε γιατί οι γονείς τους, εξυπηρετούνται καλλίτερα από τον Σταθμό αυτό (βρίσκεται πολύ κοντά στην εργασία τους ή κατά την πορεία τους προς αυτήν).

3. Για την εγγραφή του παιδιού απαιτείται απόφαση του Διοικητικού Συμβουλίου, η οποία λαμβάνεται μετά από έλεγχο των υποβληθέντων δικαιολογητικών και μετά από έγγραφη εισήγηση του Διευθυντή. Η εισήγηση αυτή στηρίζεται και σε έκθεση κοινωνικής έρευνας για την οικογενειακή κατάσταση του παιδιού, η οποία διενεργείται από το Διευθυντή ή από υπάλληλο των Κλάδων Βρεφονηπιοκομίας ή Νηπιαγωγών (Προσωρινός).

περίπτωση που αυτός δεν μπορεί να μορφώσει γνώμη, μετά την πιθή επαφή του με τους γονείς ή κηδεμόνες, η παραπάνω έρευνα γίνεται από Κοινωνικό Λειτουργό της Διεύθυνσης ή του τμήματος Πρόνοιας της οικείας Νομαρχίας.

Απαιτείται Κοιν. έρευνα για την εγγραφή παιδιού που η μητέρα πρόκειται αποθεδευμένα σε φορείς του Δημόσιου Τομέα, όπως αν-ορίζονται στην παρ. 6 του άρθ. 1 του Ν. 1256/82 (ΦΕΚ 65/Α/

κατά την εγγραφή επιλέγονται τα παιδιά εργαζομένων γονέων παιδιά οικονομικά αδυνάτων οικογενειών, προτιμωμένων εκεί-ων έχουν ανάγκη φροντίδας απο διάφορα κοινωνικά αίτια (όπως διά ορφανά από δύο ή ένα γονέα, παιδιά αγάμων μητέρων, δια-ωικής ή σε διάσταση γονέων, παιδιά που προέρχονται από γονείς ατική ή πνευματική αναπηρία, πολυτέκτον οικογενειών κλπ).

περίπτωση που φιλοξενείται στο Σταθμό ένα παιδί οικογενείας, θα άται κατά την εγγραφή το δεύτερο ή άλλο παιδί της ίδιας οικογέ-ωρίς να λαμβάνεται υπόψη η οικονομική της κατάσταση.

υπετελώς απασχολούμενες μητέρες καθώς και οι αγρότισσες μη-ωρύνονται εργαζόμενες κατά την έννοια της παραγράφου αυτής.

α εγγραφόμενα παιδιά πρέπει να είναι σωματικά, πνευματικά, χικά υγιή καθώς και αρτιμελή, απαγορευμένης απολύτως της ήτης παιδιών που πάσχουν από μεταδοτικά νοσήματα, παιδιά που ν από σωματικές, πνευματικές ή ψυχικές παθήσεις ή δεν είναι λή, εγγράφονται στο Σταθμό εφόσον υπάρχει πιστοποίηση ειδικού ο Κρατικού Νοσηλευτικού Ιδρύματος ή Ασφαλιστικού Οργανι-τότου είναι ωφέλιμο για το παιδί και ότι δεν υπάρχει κίνδυνος ιουργήσει ιδιαίτερες δυσχέρειες στη λειτουργία του Σταθμού.

κατά τα ανωτέρω εγγραφή πραγματοποιείται, ύστερα από αι-ων ενδιαφερομένων, το δεύτερο δεκαπενθήμερο του μηνός Ιου-κάντως πριν από την έναρξη λειτουργίας του Σταθμού, αλλά όλη τη διάρκεια του έτους όταν ζητείται η κάλυψη κενής θέσης ή που θα κενωθεί.

Όταν ο Σταθμός διακόψει τη λειτουργία του το μήνα Ιούλιο όπως ορίζεται στο άρθρο 11 του παρόντος Κανονισμού, το Διοικ. Συμ-μεταθέτει ανάλογα το χρόνο εγγραφής των παιδιών, όχι όμως της 3ης Αυγούστου.

οι Σταθμοί εγγράφουν παιδιά πέρα από τη δυναμικότητά τους και ποσοστό 20% επ' αυτής, εφ' όσον υπάρχουν οι απαραίτητοι χώ-οι υπηρετεί το προβλεπόμενο από το άρθρο 7 του Ν. 1431/84 πικό.

α παιδιά του προσωπικού του Σταθμού γίνονται δεκτά καθ' κση της οργανικής του δύναμης, ανεξαρτήτως ηλικίας, όχι όμως του 8ου έτους συμπληρωμένου.

όσον υπάρχουν εξαιρετικοί λόγοι και χωρίς να παρακαλύπεται η λειτουργία του Σταθμού, δύναται το Δ.Σ. να αποφασίσει για την ονή των παιδιών του προσωπικού, μέχρι τη συμπλήρωση του έτους της ηλικίας τους. Η απόφαση αυτή εγκρίνεται από τον οι-ομάρχη.

οι παραπάνω περιπτώσεις που έστω και ένα από τα παιδιά των ήλων μητέρων του Σταθμού είναι γραμμένα στη δυναμή του οι ήλοι αυτοί δεν δικαιούνται του μειωμένου ωραρίου εργασίας, ως ες.

οι δεν δικαιούνται μειωμένου ωραρίου εργασίας, όσες από τις ες υπαλλήλους του Σταθμού έχουν γράψει στη δύναμη άλλου ου από εκείνον που υπηρετούν, έστω και ένα από τα παιδιά τους, ν υπήρχαν λόγοι αντικειμενικής δυσκολίας που να επέβαλαν την φή του στο Σταθμό αυτό και όχι στο Σταθμό που υπηρετούν.

οι περιπτώσεις που για οποιονδήποτε λόγο δεν είναι κανένα παιδί ενο στη δύναμη του Σταθμού που υπηρετούν ή είναι γραμμένο αι ένα από τα παιδιά τους στη δύναμη άλλου Σταθμού, για λό-ωμως αντικειμενικής δυσκολίας, τότε δικαιούνται μειωμένου ωρα-ργασίας, ως ακολούθως:

οι υπάλληλοι των Κλάδων Βρεφονηπιοκομίας ή Νηπιαγωγών ωρωνός) μισής ώρας την ημέρα, εφ' όσον τα παιδιά τους είναι ηλι-ιέχρη 2 ετών.

οι μόνιμο προσωπικό, δύο ώρες την ημέρα εφ' όσον τα παι-ως είναι ηλικίας μέχρι δύο ετών και μιάς ώρας την ημέρα, εφ' όσον είναι ηλικίας μέχρι 4 ετών.

οι όλο το προσωπικό των Σταθμών έχουν ανάλογη εφαρμογή οι ες του Π. Δ/τος 194/1988 (ΦΕΚ 84/1988 τ.Α').

οι Από 1ης Σεπτεμβρίου κάθε σχολικού έτους οι Σταθμοί δέχονται διά που για πρώτη φορά γράφτηκαν στη δύναμή τους και εκείνα η φιλοξενούνται και δεν διαγράφηκαν κατά τα οριζόμενα στο αρ-του παρόντος Κανονισμού.

12. Σε περίπτωση που ο Σταθμός λειτουργεί το μήνα Λύγουστο, σύμ-φωνα με τα όσα ορίζονται στο άρθρο 11 του παρόντος Κανονισμού, φι-λοξενεί τα παιδιά, που για πρώτη φορά γράφτηκαν στη δύναμή του και τα παιδιά που θα παραμείνουν σ' αυτόν.

Άρθρο 6

Δικαιολογητικά εγγραφής

1. Για να γίνει εγγραφή παιδιού στο Σταθμό απαιτούνται τα παρα-κάτω δικαιολογητικά.

α. Αίτηση του γονέα ή κηδεμόνα, που υποβάλλεται μέσα σ' ένα μήνα πριν τη διακοπή της λειτουργίας του Σταθμού, κατά τα οριζόμενα στο άρθρο 11 του παρόντος Κανονισμού ή και σε όλη τη διάρκεια του έτους όταν ζητείται η κάλυψη κενής θέσης ή θέσης που θα κενωθεί.

β. Ανηξιαρχική πράξη γέννησης του παιδιού ή πιστοποιητικό οικογε-νειακής κατάστασης, από το οποίο να προκύπτει η ηλικία του παιδιού.

γ. Βεβαίωση γιατρού του Δημοσίου, Ν.Π.Δ.Δ. ή Ασφαλιστικού Ορ-γανισμού, για την καλή υγεία και σωματική αρτιμέλεια του παιδιού.

δ. Δήλωση του άρθρου β του Ν. 1599/1986 ή του Ν.Δ. 165/69 για τον οικονομική και οικογενειακή κατάσταση των γονέων του παιδιού.

ε. Εκκαθαρτικό σημείωμα της Εφορίας της οικογένειας του παιδιού του προηγούμενου έτους ή σε περίπτωση που δεν υπάρχει, βεβαίωση του εργοδότη για τις αποδοχές των γονέων.

στ. Κάθε άλλο στοιχείο που κρίνεται απαραίτητο από το Δ.Σ. για τη διευκόλυνση της επιλογής.

Δεν μπορεί να αποτελέσει λόγο για την μη εγγραφή παιδιού η μη προσκόμισή, όταν ζητηθεί, βιβλιαρίου ενσήμων της μητέρας, με το αι-τιολογικό ότι δεν έχει ασφαλισθεί από τον εργοδότη της.

Άρθρο 7

Έκτακτη εγγραφή παιδιών

Επιτρέπεται σε εντελώς εξαιρετικές περιπτώσεις να γίνονται δεκτά στους Σταθμούς παιδιά με προφορική εντολή του Προέδρου και χωρίς δικαιολογητικά. Στις αμέσως προσεχείς συνεδριάσεις του Διοικητικού Συμβουλίου αποφασίζεται η οριστική ή μη εγγραφή, με βάση τα δικαιο-λογητικά που στο μεταξύ προσκομίσθηκαν.

Άρθρο 8

Καταβολή τροφείων για τα βρέφη

οι Για τα βρέφη που εγγράφονται στους Σταθμούς καταβάλλονται τρο-φεία, εκτός των βρεφών του προσωπικού που έχουν ως ακολούθως:

1. α) Πέντε χιλιάδες δραχμές (5.000) το μήνα για μηνιαίο οικογε-νειακό εισόδημα από 50.000 μέχρι 100.000 δραχμές.

β) έξι χιλιάδες (6.000) δραχμές το μήνα για μηνιαίο οικογενειακό ει-σόδημα από 100.000 δραχμές μέχρι 125.000 δραχμές.

γ) επτά χιλιάδες δραχμές (7.000) το μήνα για μηνιαίο οικογενειακό εισόδημα από 125.000 μέχρι 150.000 δραχμές.

δ) οκτώ χιλιάδες δραχμές (8.000) το μήνα για μηνιαίο οικογενειακό εισόδημα πάνω από 150.000 δραχμές.

οι Σαν μηνιαίο οικογενειακό εισόδημα νοείται το ποσό που προκύπτει από τον συνυπολογισμό των κάθε φύσεως εισοδημάτων τακτικών ή εκτάκτων, μηνιαίων ή ετήσιων (υπολογιζόμενων κατά μήνα) από εργα-σία ή από άλλες πηγές της οικογένειας του βρέφους, αφού όμως προη-γούμενες αφαιρεθεί απ' αυτό το ποσό του ενοικίου που καταβάλλει το μήνα η οικογένεια ή το ποσό των δόσεων που καταβάλλει η οικογένεια προς εξόφληση δανείου για την απόκτηση ιδιόκτητης πρώτης κύριας κατοικίας.

2. Το παραπάνω, κατά κατηγορία, ποσό θα προσαυξάνεται κατά 2.000 δραχμές, εφόσον για τη μεταφορά του βρέφους χρησιμοποιείται αυτοκίνητο του ιδρύματος.

3. Από την υποχρέωση καταβολής τροφείων εξαιρούνται οι οικονο-μικά ασθενείς οικογένειες εφόσον προσκομίσουν την σχετική απόφαση της οικείας Νομαρχίας, που προβλέπεται από το άρθρο 2 Ν.Δ. 57/73 (ΦΕΚ 149/19.7.1973 τ.Α').

4. Για κάθε, πέραν του πρώτου, βρέφους της ίδιας οικογένειας τα ως ανωτέρω τροφεία μειώνονται κατά 50%.

5. Σε περίπτωση που ο ένας ή και οι δύο γονείς παίρνουν επίδομα φύ-λαξης παιδιών από τον εργοδότη τους, τότε, ανεξάρτητα από την παρα-πάνω (3) εξαίρεση, θα καταβάλλεται το ποσό του επιδόματος αυτού, μη δυναμένου να υπερβεί τις 8.000 δραχμές κατά βρέφος, προσαυξανόμε-νου κατά 2.000 δραχμές, εφόσον για τη μεταφορά του βρέφους χρησι-μοποιείται αυτοκίνητο του ιδρύματος.

Τα τροφεία θα καταβάλλονται το πρώτο 10ήμερο του μήνα στο ίδρυμα με απόδειξη ή στην Τράπεζα ή στο Ταμειευτήριο, που τηρεί το λογαριασμό του.

Δεν θα καταβάλλονται τροφεία το μήνα Αύγουστο ή το μήνα Ιουλίου αναστέλλεται η λειτουργία των παραπάνω Ιδρυμάτων και ονδήποτε άλλο μήνα, που το βρέφος δεν θα φιλοξενηθεί στο ίδρυμα των πέντε ημερών.

Άρθρο 9

Διαγραφή παιδιών

Η διαγραφή των παιδιών ενεργείται πάντοτε με απόφαση του Δ.Σ. Διαγραφές παιδιών πραγματοποιούνται:

Το δεύτερο δεκαπενθήμερο του μηνός Ιουλίου ή το χρονικό διάστημα που θα ορίσει το Διοικητικό Συμβούλιο, σε περίπτωση διακοπής λειτουργίας του Σταθμού το μήνα Ιούλιο και πάντως όχι πέραν της 31ης Αυγούστου, προκειμένου:

α. Τα παιδιά που συμπλήρωσαν τη σχολική ηλικία και πρόκειται να εγγραφούν στο Δημοτικό Σχολείο.

β. Τα εκείνα που διαπιστώνεται από το Διευθυντή ή από πληροφωρημένους έχουν περιέλθει στο Σταθμό ότι η μητέρα τους δεν εργάζεται ή αν οι κοινωνικοί λόγοι που επέβαλαν την εγγραφή τους.

γ. Διαγραφή των παιδιών αυτών πραγματοποιείται αφού προηγουμένως ζητηθεί η μητέρα τους για να δώσει σχετικές διευκρινίσεις και κριθεί η έγκριση από το Διοικητικό Συμβούλιο ή από κοινωνική έρευνα, που διενεργηθεί ότι οι παραπάνω πληροφορίες είναι βάσιμες.

δ. Καθ' όλη τη διάρκεια του έτους για τις ακόλουθες περιπτώσεις:

α. Για αδικαιολόγητη απουσία του παιδιού πέραν του μηνός.

β. Όταν το ζητήσει ο γονέας ή κηδεμόνας του παιδιού.

γ. Όταν λόγω εγγραφής του στο Νηπιαγωγείο.

δ. Όταν λόγω της κατ' εξακολούθηση αδικαιολόγητης κατά την κρίση του ή έγκαιρης παράδοσης και παραλαβής του παιδιού από το γονέα ή κηδεμόνα, σύμφωνα με το ωράριο που καθορίζεται στο άρθρο 13 του Ν. 1593/87 Κανονισμού.

ε. Για λόγους υγείας, σύμφωνα με την παρ. 5 του άρθρου 5 του Κανονισμού.

Άρθρο 10

Μεταφορά παιδιών στο Σταθμό

Σε περίπτωση που μεταφέρονται παιδιά στο Σταθμό με αυτοκίνητο οφείλει αυτός, η ευθύνη της μεταφοράς τους αναλαμβάνεται από τους γονείς, αφού προηγουμένως έλλοιαν σε συνεννόηση με το Διοικητικό Συμβούλιο να ρυθμισθούν οι προϋποθέσεις της ασφαλούς μεταφοράς των παιδιών αυτών.

Όταν πρόκειται για μεταφορά βρεφών, μπορεί το Δ.Σ., εφ' όσον το επιθυμούν οι συνθήκες λειτουργίας του Σταθμού, να αναθέτει την συνδρομή στους υπαλλήλους του Κλάδου Βρεφονηπιοκομίας, εκ περιουσίας.

Άρθρο 11

Λειτουργία Σταθμών

Η λειτουργία των Σταθμών αρχίζει από την 07.00 ώρα, κατά το ωράριο και από την 06.45 ώρα κατά το θερινό ωράριο και λήγει στις 16.00 ώρα.

Όλες εξαιρετικές περιπτώσεις και σε περίπτωση που οι μητέρες ή οι πατέρες ή οι εργοδότες ή υπάρχουν άλλες τοπικές ανάγκες δύναται με απόφαση του Νομάρχη να παρατείνεται η λειτουργία του Σταθμού, εφόσον η στελέχυσή του σε προσωπικό είναι επαρκής. Η λειτουργία καταβολή υπερωριακής αποζημίωσης στο προσωπικό ή σε άλλο ωράριο λειτουργίας από το προαναφερόμενο, δεν μπορεί να τελεστεί αυτό ωράριο να είναι ολιγοτέρων ωρών, από εκείνα που καθορίζονται στην προηγούμενη παράγραφο.

Σε περίπτωση που αποφασίζεται από το Υπουργείο η λειτουργία των Σταθμών να καλύπτει ανάγκες που προκύπτουν από την εφαρμογή του ωραρίου λειτουργίας των Εμπορικών Καταστημάτων, Εμπορικών κ.λπ., η λειτουργία στις περιοχές που εφαρμόζεται το ωράριο παρατείνεται αναλόγως με απόφαση του οικείου Νομάρχη. Σε περίπτωση αυτή ο Σταθμός λειτουργεί με επί πλέον προσωπικό που προσλαμβάνεται για το σκοπό αυτό.

Οι Σταθμοί δεν λειτουργούν κατά τις ημέρες αργίας των Δημοσίων Υπαλλήλων (όχι όμως ημεραγίων) καθώς και τις ακόλουθες ημέρες: 24 Δεκεμβρίου μέχρι και της 5ης Ιανουαρίου.

β. Από τη Μεγάλη Πέμπτη μέχρι και την Κυριακή του Θωμά.

γ. Του Πολιούχου του Δήμου ή της Κοινότητας όπου λειτουργεί ο Σταθμός ή εορτασμού Εθνικού Τοπικού γεγονότος, στην περίπτωση που η εορτή αυτή έχει καθιερωθεί ως αργία για όλες της Δημόσιες Υπηρεσίες. Εμπροσικά Καταστήματα κ.λπ., που λειτουργούν στην περιοχή αυτή.

5. Το μήνα Αύγουστο οι Σταθμοί δεν λειτουργούν.

Με απόφαση όμως του οικείου Νομάρχη και μετά από εκτίμηση των αναγκών των εργαζομένων γονέων, δύναται κατά περιοχή να καθορίζεται, εναλλακτικά κάθε χρόνο, ορισμένοι Σταθμοί να λειτουργούν το μήνα Αύγουστο και να διακόπτουν τη λειτουργία τους το μήνα Ιούλιο.

6. Το μήνα που οι Σταθμοί διακόπτουν τη λειτουργία τους:

α. Εκτελούνται οι τυχόν αναγκαίες επισκευές.

β. Οι υπάλληλοι των Κλάδων Βρεφονηπιοκομίας ή Νηπιαγωγών (Προσωπικός) λαμβάνουν υποχρεωτικά το ήμισυ της ετήσιας κανονικής τους άδειας, το δε υπόλοιπο ή μέρος αυτής το λαμβάνουν σε ένα οποιοδήποτε άλλο μήνα, που θα το επιτρέπουν οι υπηρεσιακές ανάγκες του Σταθμού, οι οποίες εκτιμούνται από το Διοικητικό Συμβούλιο αυτού.

γ. Το λοιπό προσωπικό λαμβάνει υποχρεωτικά ολόκληρη την κανονική του άδεια και σε περίπτωση που δεν εξαντληθούν όλες οι ημέρες το μήνα αυτό, τις υπόλοιπες τις λαμβάνει σε άλλη ημερομηνία.

δ. Το προσωπικό που είναι αναγκαίο να παραμείνει στο Σταθμό τον παραπάνω μήνα, λόγω επισκευών του κτιρίου του, λαμβάνει ολόκληρη ή μέρος της κανονικής του άδειας σε έναν οποιοδήποτε άλλο μήνα που θα το επιτρέπουν οι υπηρεσιακές ανάγκες του Σταθμού, οι οποίες εκτιμούνται από το Διοικητικό Συμβούλιο αυτού.

ε. Σε όλους εξαιρετικές περιπτώσεις που υπάρχει ανάγκη υπάλληλος του Σταθμού να λάβει μέρος της κανονικής του άδειας, πέρα του παραπάνω μηνός, όχι όμως περισσότερο του ημίσεος της άδειας, αυτή χορηγείται σε οποιοδήποτε άλλο μήνα, ύστερα από απόφαση του Δ.Σ., που εγκρίνεται από τον οικείο Νομάρχη, αφού προηγουμένως εκτιμηθούν οι ανάγκες του Σταθμού και δεν δημιουργηθούν προβλήματα στην ομαλή και εύρυθμη λειτουργία αυτού.

στ. Το προσωπικό που κατά τον παραπάνω μήνα δεν έχει θεμελιώσει δικαίωμα κανονικής άδειας, προσφέρει τις υπηρεσίες του στο Ίδρυμα, εάν υπάρχουν, διαφορετικά αποσπαστεί με θέματα άλλων Ίδρυμάτων ή Υπηρεσιών της πόλης που εδρεύει ο Σταθμός, ύστερα από απόφαση του οικείου Νομάρχη, την δε κανονική του άδεια λαμβάνει έναν οποιοδήποτε άλλο μήνα, απ' όπου θεμελιώσει τέτοιο δικαίωμα.

ζ. Σε περίπτωση που υπάλληλος βρίσκεται σε αναρρωτική άδεια ή σε άδεια κηψής ή λοχείας όλο τον πιο πάνω μήνα, τότε η κανονική του άδεια, που είναι υποχρεωτική να ληφθεί το μήνα αυτό, θα μεταφερθεί σε έναν οποιοδήποτε άλλο μήνα του ίδιου χρόνου.

Στην περίπτωση όμως που η προαναφερόμενη άδεια (αναρρωτική, κηψής ή λοχείας) λήξει μέσα στον πιο πάνω μήνα, τότε θ' ακολουθήσει η χρησιμοποίηση της κανονικής του άδειας που είναι υποχρεωτική να λάβει μέσα στο μήνα αυτό, κι αν μέρος απ' αυτή δεν εξαντληθεί μέσα στον ίδιο μήνα, τότε θα μεταφερθούν οι μέρες που θα του απομείνουν σ' έναν οποιοδήποτε άλλο μήνα του ίδιου χρόνου.

7. Κατά τις περιόδους των εορτών Χριστουγέννων και Πάσχα, που οι Σταθμοί διακόπτουν τη λειτουργία τους, το προσωπικό δεν υποχρεούται να προσέρχεται σ' αυτούς, εκτός αν εξαιρετικοί λόγοι, που εκτιμούνται από το Διοικητικό Συμβούλιο, επιβάλλουν την εκτέλεση υπηρεσίας από ορισμένους υπαλλήλους για την αντιμετώπιση ειδικών ή εκτάκτων αναγκών για περιορισμένο αριθμό ημερών.

Η απόφαση του Δ.Σ. που θα εκδοθεί για το σκοπό αυτό, εγκρίνεται από τον οικείο Νομάρχη.

8. Για τις εορτές των Χριστουγέννων δίδεται στα παιδιά την 23η Δεκεμβρίου, συμβολικό δώρο, που καθορίζεται με απόφαση του Διοικητικού Συμβουλίου.

Τη μέρα αυτή πραγματοποιούνται και εορταστικές εκδηλώσεις με συμμετοχή γονέων και κηδεμόνων και των Τοπικών Αρχών.

Κατά τα λοιπά, ο Σταθμός την παραπάνω μέρα προσφέρει τις υπηρεσίες του στα παιδιά που φιλοξενεί, κανονικά, χωρίς περικοπή του ωραρίου λειτουργίας του.

9. Κάθε παράβαση από τις ρυθμίσεις, που αναφέρονται στο παρόν άρθρο, τόσο από το Διοικητικό Συμβούλιο του Σταθμού, όσο και από το προσωπικό αυτού, συνεπάγεται τ' ακόλουθα:

α. Αποτελεί λόγο, που εκτιμάται κάθε φορά από τον οικείο Νομάρχη, για την αντικατάσταση του Διοικητικού Συμβουλίου.

β. Τιμωρείται πειθαρχικά το προσωπικό, κατά τις διατάξεις των άρθρων 205 και μετά του 611/77 Π.Δ/τος και των άρθρων 31 και μετά του Ν. 993/79.

Άρθρο 12

Αναστολή λειτουργίας Σταθμών

Η λειτουργία του Σταθμού δύναται ν' ανασταλεί όταν συντρέχουν λόγω εξαιρετικοί λόγοι όπως λ.χ. μεταστέγαση σε άλλο κτίριο ή σοβαρή βλάβη στις κτιριακές εγκαταστάσεις του Ιδρύματος που εγκυμονούν κινδύνους, σύμφωνα με γνωμοδότηση των αρμοδίων οργάνων και η αντικατάστασή τους δεν επιδέχεται αναβολή για εκτέλεση μέσα μήνα που ο Σταθμός έχει διακοπεί τη λειτουργία του, κατά τα οριζόμενα στην παρ. 5 του άρθρου 11 του παρόντος Κανονισμού.

Η παραπάνω αναστολή πραγματοποιείται με απόφαση του οικείου Άρχη, ύστερα από σχετική πρόταση του Διοικητικού Συμβουλίου του Σταθμού, όταν δεν υπερβαίνει τον ένα μήνα.

Η απόφαση αυτή κοινοποιείται στην αρμόδια Διεύθυνση του Υπουργείου.

Εν περίπτωση όμως που η αναστολή υπερβαίνει τον ένα μήνα, τότε γίνεται για το σκοπό αυτό απόφαση του Υπουργείου Υγείας, Πρόνοιας και Κοινων. Ασφαλίσεων, ύστερα από πρόταση της οικείας Νομαρχίας, που υποβάλλεται έγκαιρα στην αρμόδια Διεύθυνση του Υπουργείου.

Τα παιδιά του Σταθμού που αναστάλη η λειτουργία του δύνανται με απόφαση του Νομάρχη, να φιλοξενηθούν για το χρονικό διάστημα της αναστολής, σε άλλους λειτουργούντες στον ίδιο Δήμο ή Κοινότητα Σταθμούς και εφόσον συμφωνούν γι' αυτό οι γονείς ή κηδεμόνες τους.

Η απόφαση με την ίδια ή άλλη απόφαση του Νομάρχη τοποθετείται το μητρώο προσωπικό στους Σταθμούς που φιλοξενοούνται τα παιδιά ή σε άλλα Ιδρύματα ή Υπηρεσίες του Νομού.

Άρθρο 13

Προσέλευση και αποχώρηση παιδιών

1. Η προσέλευση των παιδιών αρχίζει από την 07.00 ώρα, κατά το θερινό ωράριο και από την 06.45 ώρα κατά το θερινό ωράριο και λήγει για μιν ενήλικια την 08.30 ώρα, για δε τα βρέφη την 09.00 ώρα.

Εν περίπτωση που φιλοξενοούνται στο Σταθμό αδέρφια (νήπιο και βρέφη) η προσέλευση λήγει την 09.00 ώρα. Όταν όμως παρατείνεται η λειτουργία του Σταθμού κατά τη διάταξη των παρ. 2 και 3 του άρθρου του παρόντος Κανονισμού, τότε η προσέλευση των παιδιών που θα παραμείνουν πέρα της 16.00 ώρας, μπορεί να γίνει μέχρι την 12.00 ώρα.

2. Η αποχώρηση των παιδιών πραγματοποιείται από την 15.45 ώρα μέχρι την 16.00 ώρα. Δύνανται όμως να αποχωρούν παιδιά πριν την παραπάνω ώρα και μετά το μεσημβρινό γεύμα, εφ' όσον το επιθυμεί ο γονέας ή κηδεμόνας τους, οπότε στην περίπτωση αυτή υποβάλλεται υπεύθυνη δήλωση του άρθρου 8 του Ν. 1599/1986 ή του Ν.Δ. 6/69. Όταν όμως παρατείνεται η λειτουργία του Σταθμού κατά τη διάταξη των παρ. 2 και 3 του άρθρου 11 του παρόντος κανονισμού, τότε η αποχώρηση των παιδιών αρχίζει 15 λεπτά πριν από την λήξη του παραπάνω ωραρίου.

3. Μπορούν όμως ν' αποχωρούν παιδιά και πριν από το παραπάνω χρονικό διάστημα και πάντως όχι νωρίτερα της μίας και μισής ώρας, εφ' όσον παρατάθηκε το ωράριο, εφ' όσον το επιθυμεί ο γονέας ή κηδεμόνας τους, οπότε στην περίπτωση αυτή υποβάλλεται υπεύθυνη δήλωση του άρθρου 8 του Ν. 1599/86 ή του Ν.Δ. 105/69.

4. Η παραλαβή των παιδιών πραγματοποιείται από τους γονείς ή κηδεμόνες ή από άλλο κατάλληλο πρόσωπο που έχει εξουσιοδοτηθεί εγγράφως απ' αυτούς.

Η κατολληλότητα του προσώπου δύναται ν' αμφισβητηθεί από το Διοικητικό Συμβούλιο του Σταθμού. Στην περίπτωση αυτή ζητείται η παρέμβαση Κοιν. Λειτουργού της Δ/νσης ή του Τμήματος Κοιν. Πρόνοιας της Νομαρχίας.

Άρθρο 14

Ημερήσιο πρόγραμμα απασχόλησης παιδιών

Βρεφών ηλικίας από 8 μηνών - 1½ ετών

06.45 ή 07.00-09.00: Προσέλευση βρεφών. Ικανοποίηση ατομικών αναγκών, πρόγευμα, ανάπαυση ή ελεύθερη απασχόληση.

09.00-12.00: Ατομικά προγράμματα για εξέλιξη του παιδιού στην κοινωνική, συναισθηματική, νοητική και κινητική του ανάπτυξη και βοήθηση κατάκτησης αυτονομίας.

12.00-13.00: Προετοιμασία - φαγητό.

13.00-14.30: Ανάπαυση.

14.30-15.15: Ελεύθερη απασχόληση των βρεφών με τους προανα-

φερόμενους στόχους.

15.15-15.45: Απογευματινό.

15.45-16.00: Προετοιμασία - Αποχώρηση.

Κατά τη διάρκεια της παραμονής του βρέφους στο Σταθμό, πρωταρχική σημασία έχει, ανεξάρτητα από το παραπάνω ωράριο, η ικανοποίηση των σημαντικών αναγκών του (φαγητό, καθαριότητα) και η εξασφάλιση συνθηκών που ευνοούν τη ψυχική υγεία των παιδιών και υποβοηθούν την ομαλή τους ανάπτυξη. Κύριο μέλημα του Βρεφονηπιοκόμου πρέπει να είναι η δημιουργία μιάς ατμόσφαιρας στοργής, αποδοχής, ασφάλειας και χαράς. Εφ' όσον η λειτουργία του Σταθμού έχει παραταθεί, κατά τα προβλεπόμενα στις παρ. 2 και 3 του άρθρου 11 του παρόντος Κανονισμού, παρέχεται στα βρέφη κατά το χρονικό διάστημα της παρατάσεως της λειτουργίας του Σταθμού, κατά κύριο λόγο φύλαξη, ανάπαυση και ελεύθερη απασχόληση.

Β. Βρεφών ηλικίας από 1½ - 3 ετών

06.45 ή 07.00-09.00: Προσέλευση βρεφών. Ικανοποίηση ατομικών αναγκών, πρόγευμα, ανάπαυση, ή ελεύθερη απασχόληση, ευκαιριακά εκπαιδευση στο δοχείο και στην ατομική καθαριότητα.

09.00-12.00: Ατομικά προγράμματα για εξέλιξη του παιδιού στην κοινωνική, συναισθηματική, νοητική και κινητική του ανάπτυξη και υποβοήθηση κατάκτησης αυτονομίας. Απασχόληση των παιδιών σε γωνιές δραστηριοτήτων, ανάλογα με τις ηλικίες τους.

12.00-13.00: Προετοιμασία - φαγητό.

13.00-14.30: Ανάπαυση.

14.30-15.15: Ελεύθερη απασχόληση των βρεφών με τους προαναφερόμενους στόχους.

15.15-15.45: Απογευματινό.

15.45-16.00: Προετοιμασία - Αποχώρηση.

Στην ηλικία αυτή ιδιαίτερη σημασία έχει η ενθάρρυνση της ανεξαρτησίας στα παιδιά που προωθείται μέσα από τις επαναλαμβανόμενες δραστηριότητες φαγητού και καθαριότητας και άλλων αναλόγων με την ηλικία.

Παράλληλα είναι απαραίτητη η εξασφάλιση συνθηκών που ευνοούν την ψυχική υγεία των παιδιών και υποβοηθούν την ομαλή τους ανάπτυξη. Κύριο μέλημα του Βρεφονηπιοκόμου πρέπει να είναι η δημιουργία μιάς ατμόσφαιρας στοργής, αποδοχής, ασφάλειας και χαράς.

Εφ' όσον η λειτουργία του Σταθμού έχει παραταθεί κατά τα προβλεπόμενα στις παρ. 2 και 3 του άρθρου 11 του παρόντος Κανονισμού, παρέχεται στα βρέφη κατά το χρονικό διάστημα της παρατάσεως της λειτουργίας του Σταθμού, κατά κύριο λόγο φύλαξη, ανάπαυση και ελεύθερη απασχόληση.

Γ. Νηπίων από 3 ετών μέχρι της εγγραφής τους στο Δημοτικό Σχολείο.

06.45 ή 07.00-08.30: Προσέλευση νηπίων, προετοιμασία, τακτοποίηση ατομικών ειδών, καθαριότητα. Ατομική απασχόληση σε γωνιές δραστηριοτήτων, περιποίηση φυτών, λουλουδιών, ζώων.

08.30: Προσευχή (σε γλώσσα κατανοητή από τα παιδιά και σε μορφή ενός μικρού ποιήματος για την ενίσχυση του θρησκευτικού συναισθήματος).

Προετοιμασία προγεύματος με συμμετοχή των παιδιών (στρώσιμο τραπέζι, διανομή, συγκέντρωση σκευών, τακτοποίηση χώρου).

09.00: Πρόγευμα.

09.30-10.30: Συζήτηση - επεξεργασία κάποιου θέματος, ευκαιριακού ή προγραμματισμένου, με τις σχετικές δραστηριότητες.

Λεκτική έκφραση, αισθητηριακός εμπλουτισμός, προμαθηματικές δραστηριότητες.

10:30-11.00: Διάλειμμα.

11.00-11.30: Ψυχοκινητικές δραστηριότητες στην αυλή και στην αίθουσα.

11.30-12.30: Ελεύθερες δραστηριότητες στις γωνιές δραστηριοτήτων (ζωγραφική, πλαστικής, οικοδομικού υλικού, κατασκευών, γωνιά για την ανάπτυξη της αντιληπτικής ικανότητας του παιδιού, πάζλ, ντόμινο, τόμπολα, λότο-μαγαζάκι, γωνιά δραματοποίησης, κουκλοθέατρο, γωνιά βιβλιοθήκης, γωνιά άμμου, νερού κ.λπ. γωνιά με φυσικό υλικό και υλικό για πειραματισμούς).

12.30-13.15: Προετοιμασία για φαγητό και συμμετοχή των ιδίων των παιδιών - Γεύμα.

13.15-13.45: Διάλειμμα - Προετοιμασία για μεσημβρινή ανάπαυση.

13.45-15.15: Μεσημβρινή ανάπαυση. Τα παιδιά που για οποιοδήποτε λόγο δεν αναπαύονται, απασχολούνται με διάφορα επιτραπέζια παιδαγωγικά παιχνίδια ή στις διάφορες παιδαγωγικές γωνιές.

15.15-15.45: Απογευματινό.

15.45-16.00: Προετοιμασία - Αποχώρηση.

Σε περίπτωση που όλα τα νήπια του Σταθμού δεν αναπαύονται (κοιούνται το μεσημέρι) ή έχει παραταθεί η λειτουργία του Σταθμού, κατά προβλεπόμενα στις παραρ. 2 και 3 του άρθρου 11 του παρόντος Κανονισμού, παρέχεται και το ακόλουθο πρόγραμμα, εφ' όσον το ωράριο αυτό καλύπτεται από υπάλληλο των κλάδων Νηπιαγωγών (προσωπικής) ή Πρεφονηπιοκομίας, διαφορετικά παρέχεται μόνο φροντίδα.

Μουσική αγωγή - Ακρόαση επιλεγμένων κομματιών κάθε είδους ροκικής (δημοτικής Ελληνικής και ξένης, σύγχρονης ελληνικής και ξένης κλασικής).

Τραγούδι.

Παιδική ορχήστρα.

Παραμύθι - Δραματοποίηση.

Θεατρικό παιχνίδι.

Τα πλαίσια που δίνεται παραπάνω μπορεί ν' αναπροσαρμόζεται κατά χρήση του Βρεφονηπιοκόμου, ανάλογα με τις ανάγκες των παιδιών, συνθήκες της ημέρας ή τις απαιτήσεις της ημερήσιας εργασίας του.

Άρθρο 15

Ιατρική παρακολούθηση παιδιών

1. Η παρακολούθηση της υγείας των παιδιών που φιλοξενούνται στους Σταθμούς γίνεται, εφ' όσον αυτοί δεν εξυπηρετούνται από τις υπηρεσίες του Εθνικού Συστήματος Υγείας, από γιατρό που συμβάλλεται με Σταθμό, ο οποίος επισκέπεται αυτόν μία (1) φορά το δεκαπενθήμερο.

2. Για κάθε παιδί τηρείται λεπτομερής καρτέλλα που ενημερώνεται από το γιατρό σε ότι αφορά την υγεία του παιδιού.

3. Η περιφρόρηση της υγείας του παιδιού αποτελεί επίσης μέριμνα φροντίδα και του λοιπού προσωπικού του Σταθμού, μέσα στα πλαίσια της αρμοδιότητας του κάθε υπαλλήλου, το οποίο εφαρμόζει πιστά τα απαραίτητα μέτρα υγιεινής και ασφάλειας και ευθύνεται για θε αμέλεια ή παράλειψη που μπορεί να έχει επίπτωση στην υγεία των παιδιών.

Άρθρο 16

Διατροφή παιδιών

1. Στα πλαίσια παρέχεται η απαραίτητη ποιοτική και ποσοτική τροφή, σύμφωνα με το πρόγραμμα διατροφής που καταρτίζεται από το υπότη σε συνεργασία και με τον υπάλληλο των Κλάδων Διοικητικού Οργανισμού ή Διαχειριστών, βάσει του ημερήσιου εφοδίου τροφοδοσίας του ποσοτολογίου που καθορίζεται για το σκοπό αυτό κάθε φορά από Υπουργείο.

Το πρόγραμμα διατροφής που εγκρίνεται με απόφαση του Διοικ. Συμβουλίου και το καθορισμένο ποσοτολόγιο, αναρτώνται σε εμφανές μέρος του Σταθμού.

Στην καθημερινή διατροφή περιλαμβάνεται το πρόγευμα, το μεσημερινό γεύμα και το απογευματινό.

Στα παιδιά που θα παραμείνουν στο Σταθμό πέρα από την 14.30 π.μ. παρέχεται απογευματινό, που σερβίρεται από την 15.15 ώρα και μετά.

2. ΠΙΝΑΚΕΣ ΠΟΣΟΤΟΛΟΓΙΟΥ ΤΡΟΦΙΜΩΝ
ΚΑΙ ΔΙΑΙΤΟΛΟΓΙΟΥ

α) Ποσοτολόγιο

Ομάδες τροφίμων	Ποσότητα σε γραμμάρια
Ανανυπό για ρόφημα 1 φλυτζάνι	240
» » ρυζόγαλο	120
» » κρέμα	180
» » πουρέ	80
» » τυρόπιττα	80
» » μπεσαμέλ	80
Αυγό ένα κωσέ	240
Φέτα	30
Κασέρι	30
Τριμμένο	10

ΖΑΧΑΡΙ

Ζάχαρι για ρόφημα	5
Ζάχαρι για κομπόστα	5
Ζάχαρι για ρυζόγαλο - κρέμα	5-10
Μέλι ή μαρμελάδα	10

ΦΡΟΥΤΑ

Μήλο - αχλάδι - πορτοκάλι - ροδάκινο	100	ακαθάριστα
μανταρίνι	100	ακαθάριστα
Βερίκοκα 2 μεγάλα	80	
σταφύλι	100	
φράουλες - κεράσια	100	
καρπούζι - πεπόνι	135	

ΛΑΧΑΝΙΚΑ

Πράσινες σαλάτες ωμές	135
Σπανάκι σωτέ ή γιαχνί	200
Τομάτα σαλάτα	110
Τομάτες γεμιστές	110
Τομάτα για σάλτσα	40
Φασολάκια νωπά	200
αγγούρι 1/4 από ένα μέτριο	100
καρότα βραστά ή ωμά ή συμπλήρωμα	100
Αρακά κατεψυγμένο (κύριο φαγητό)	150
Αρακά συμπλήρωμα	100
κρεμμύδια - μαϊντανό - σέλινο - άνηθο	5-10
όσπρια (γενικά)	50-60
	3/4 φλυτζανιού
	(για βρέφη 30 γραμ.)
πατάτες κύριο φαγητό	260
πατάτες με κρέας	200
πατάτες γαρνιτούρα	135
	(για βρέφη 105 γραμ.)
πατάτες πουρέ	135

ΨΩΜΙ - ΖΥΜΑΡΙΚΑ - ΡΥΖΙ

Ψωμί (μια φέτα)	30
μακαρόνια - κριθαράκι - χυλοπίτες	45-60
ρύζι για κύριο φαγητό	45-60
» για σούπα	20
» σε γιουβαρλάκια	15
» » γεμιστές τομάτες	30
» » σπανακόρυζο	20
» » ρυζόγαλο	10
αλεύρι για κρεπιδάκι	50
» » άλλες χρήσεις	10'

ΚΡΕΑΤΑ - ΠΟΥΛΕΡΙΚΑ - ΨΑΡΙΑ - ΛΥΓΑ
Μοσχάρι

Αρνί	130
	(για βρέφη 50 γραμ.)
Χοιρινό	140
Κιμάς για παστίτσιο	140
» » γιουβαρλάκια	92
» » μπιφτέκια	92
χοτόπουλο	140
	(για βρέφη 50 γραμ.)
Φάρι φέτα	130
	(για βρέφη 50 γραμ.)
αυγό	1
αυγό για σούπα	1/4

ΛΙΠΟΣ

Λάδι για μαγείρεμα	10
Λάδι για σαλάτα	10
Βούτυρο φρέσκο για πρωινό	
ή για ζυμαρικά	5

Το παραπάνω ποσοτολόγιο, με απόφαση του Διοικ. Συμβουλίου μπορεί να τροποποιηθεί με μείωση της ποσότητας κάποιου είδους, εφ' όσον διαπιστωθεί ότι το παρασκευαζόμενο φαγητό από το είδος αυτό δεν εξαντλείται τελείως από τα παιδιά κι αυτό για να μην απορρίπτονται μεγάλες ποσότητες παρασκευασθέντος φαγητού.

β) Διαιτολόγιο για τα βρέφη

ΔΕΥΤΕΡΑ	ΤΡΙΤΗ	ΤΕΤΑΡΤΗ	ΠΕΜΠΤΗ	ΠΑΡΑΣΚΕΥΗ
<u>Πρόγευμα</u> Ψωμί Το περαστό και κόττα (2) Το ίδιο της ΔΕΥΤΕΡΑΣ Το ίδιο της ΔΕΥΤΕΡΑΣ Πατάτα: Αχλάδι ή μήλο ή 1/2 αχλάδι + 1/2 μήλο ή άλλα φρούτα εποχής <u>Μεσημεριανό</u> Κρέας βραστό περαστό Τα μέτρια Καρότο - σέλινο Κυθάκι - κρεμμύδι - Λάδι «Χυλός στο μπλέντερ»	<u>Πρόγευμα</u> Γάλα (1 φλυτζάνι) Ζελέ με περαστά φρούτα Ζάχαρι 1/2 αχλάδι + 1/2 πορτοκάλι ή άλλα φρούτα εποχής <u>Μεσημεριανό</u> Το ίδιο της ΔΕΥΤΕΡΑΣ Αντί το κρέας κοτόπουλο	<u>Πρόγευμα</u> Το ίδιο της ΔΕΥΤΕΡΑΣ <u>Μεσημεριανό</u> Το ίδιο της ΔΕΥΤΕΡΑΣ Αντί το κρέας ψάρι βραστό (κατεψ. ή νωπό)	<u>Πρόγευμα</u> <u>Μεσημεριανό</u> Όσπρια περαστά (φακές) Κρέας περαστό Καρότο - σέλινο «Χυλός στο μπλέντερ»	<u>Πρόγευμα</u> <u>Μεσημεριανό</u> Το ίδιο της ΤΡΙΤΗΣ

γ) Διαιτολόγιο για τα νήπια

ΠΡΩΙΝΟ	ΠΡΟΓΕΥΜΑ	ΜΕΣΗΜΕΡΙΑΝΟ
ΔΕΥΤΕΡΑ	Γάλα Δημητριακά (ψωμί, φρυγανιά, κόρν φλέιξ)	Γιουβαρλάκια ή Σουτζου- κάκια Πατάτες φούρνου Σαλάτα εποχής Ψωμί - Φρούτο εποχής
ΤΡΙΤΗ	Γάλα ή Γιαούρτι Μπισκότα (3 ημ.)	Κοτόπουλο ψητό Πουρέ ή ρύζι Σαλάτα εποχής Ψωμί - φρούτο ή κομπό- στα
ΤΕΤΑΡΤΗ	Κρέμα καραμελέ	Όσπρια Αυγό βραστό Τυρί φέτα ή κασέρι Σαλάτα εποχής Ψωμί - φρούτο εποχής
ΠΕΜΠΤΗ	Κρέμα (Ζάχαρη)	Παστίτσιο ή μακαρόνια με κιμά Σαλάτα εποχής Ψωμί - κομπόστα
ΠΑΡΑΣΚΕΥΗ	Γάλα Δημητριακά (ψωμί, φρυγανιά, κορν φλέιξ)	Ψάρι βραστό Ψαρόσουπα Σαλάτα διάφορα Ψωμί - φρούτο εποχής

δ) Απογευματινό για τα βρέφη και νήπια

Ο μέγιστος όρος θερμιδικής πρόσληψης για το απογευματινό είναι 200

και εικονικά προτείνονται 5 απογευματινά:

- Κρέμα + φρούτο
- Γάλα + ψωμί + τυρί
- Ρυζόγαλο + φρούτο

4. Κέικ απλό
Φρούτο ή χυμός φρούτου
5. Γάλα + απλό μπισκότο
Φρούτο

Για τα παιδιά (8 μηνών - 12 μηνών) το απογευματινό μπορεί να περιλαμβάνει:

Κρέμα ή φρουτόκρεμα ή φρούτο με απλό μπισκότο ή γάλα.

Στα παραπάνω προτεινόμενα όσον αφορά στο διαιτολόγιο των παιδιών μπορούν να υπάρξουν διαφοροποιήσεις, χωρίς να υπερβαίνουν τις θερμιδικές ανάγκες που προβλέπονται για κάθε φαγητό και το ημερήσιο εφόδιο τροφδοσίας, ύστερα από απόφαση του Διοικητικού Συμβουλίου.

Άρθρο 17

Ωράριο εργασίας προσωπικού

1. Το μόνιμο προσωπικό του Σταθμού το οποίο έχει την ιδιότητα του Δημοσίου υπαλλήλου ή του υπαλλήλου του Ν.Π.Δ.Δ., ακολουθεί το καθοριζόμενο από την κείμενη Νομοθεσία ωράριο.

2. Για το λοιπό προσωπικό το οποίο συνδέεται με το ίδρυμα με σχέση Εργασίας Ιδιωτικού Δικαίου εφαρμόζεται το προβλεπόμενο, κάθε φορά για τους δημοσίους - πολιτικούς διοικητικούς υπαλλήλους ωράριο.

3. Η έναρξη και το τέλος της εργασίας του προσωπικού του Σταθμού καθορίζεται με απόφαση του Διοικ. Συμβουλίου αυτού, όπως αναφέρεται στο εδαφ. ιδ της παρ. 1 του άρθρου 4 του Κανονισμού.

Άρθρο 18

Έξοδος προσωπικού

1. Το προσωπικό του Σταθμού κατά τις μέρες και ώρες που δεν λειτουργεί αυτός είναι ελεύθερο.

2. Απαγορεύεται κατά τις εργάσιμες ημέρες και ώρες απομάκρυνση του προσωπικού από το Σταθμό. Εφόσον συντρέχουν υπηρεσιακοί ή σοβαροί ατομικοί λόγοι και ύστερα από προφορική άδεια του Προέδρου ή του Αντιπροέδρου για το Διευθυντή και του Διευθυντή, για το υπόλοιπο προσωπικό, επιτρέπεται ολιγόωρη απομάκρυνση υπαλλήλου από το Σταθμό τις ώρες λειτουργίας του.

Η ώρα τόσο της εξόδου του υπαλλήλου από το Σταθμό όσο και της επανόδου του σ' αυτόν θα σημειώνεται στο βιβλίο παρουσίας προσωπικού.

Άρθρο 19

Διαμονή και διατροφή προσωπικού

1. Όλο το προσωπικό δικαιούται διατροφή (πρόγευμα, μεσημεριανό γεύμα και απογευματινό), από το ίδιο φαγητό που παρασκευάζεται για

πια, βάσει του ημερησίου εφοδίου τροφοδοσίας και του ποσοτολογίου καθορίζεται για το σκοπό αυτό κάθε φορά από το Υπουργείο.

Η διατροφή δεν θεωρείται παροχή προς το προσωπικό, αλλά αποτελεί κυρίως στην εξυπηρέτηση της ομαλής λειτουργίας του Σταθμού. Η συνέπεια δεν επιτρέπεται:

Η χορήγηση στο προσωπικό φαγητού σε χρήμα ή είδος.

Η παρασκευή φαγητού χωριστά για το προσωπικό, εφ' όσον λείπει ο Σταθμός.

Τα Σάββατο και τις Κυριακές και τις εξαιρέσιμες ημέρες καθώς και αν δεν λειτουργεί ο Σταθμός για λόγους ανώτερης βίας και σε περίπτωση που διαμένει ή παρευρίσκεται σ' αυτόν το προσωπικό του, παύει διατροφή από ειδικά παρασκευασμένο φαγητό, εφ' όσον τούτο είναι αναγκαίο, με πράξη του Διοικ. Συμβουλίου του Σταθμού.

Όλο το προσωπικό δικαιούται να διαμένει στο Σταθμό, ύστερα από απόφαση του Διοικ. Συμβουλίου, εφ' όσον υπάρχει ανάλογος χώρος και απαιτούν οι υπηρεσιακές ανάγκες του Ιδρύματος ή ειδικές συνθήκες επιβάλλουν, χωρίς μείωση του προβλεπόμενου, για την καλή λειτουργία του Σταθμού, χώρου.

Η στεγαστική μελών οικογένειας υπαλλήλου σε χώρο του Σταθμού κερδίζεται.

Οι ειδικών συνθηκών που να δικαιολογείται η παραμονή του προσωπικού στο Σταθμό είναι:

Ελλιπής συγκατοικία μέσω προς μετάβαση στον τόπο διαμονής υπαλλήλου

Αδυναμία εξεύρεσης κατοικίας

Ανάγκη φύλαξης των εγκαταστάσεων του Σταθμού και

Ανάγκη προσφοράς αυξημένων υπηρεσιών, λόγω ελλειπούς στελεχών του Σταθμού.

Άρθρο 20

Ιματισμός προσωπικού

Ο Σταθμός προμηθεύεται κάθε χρόνο ύστερα από απόφαση του Συμβουλίου αυτού, δύο (2) μπλουζές εργασίας (μία χειμερινή και ριφή) και δύο ζεύγη υποδημάτων εργασίας, για κάθε ένα υπάλληλο ανήκει στους Κλάδους Βρεφονηπιοκομίας (μόνο όμιλος στην ύπαιθρο που υπηρετεί στο Βρεφικό Γμήμια), βοηθητικού προσωπικού κλειόμενου και προσωπικού καθαριότητας - βοηθ. εργασιών, τα οποία αποδίδονται κατά τις ώρες εργασίας του και παραμένουν στο όνομα μετά τη λήξη αυτής.

Άρθρο 21

Καθήκοντα και αρμοδιότητες προσωπικού

Διευθυντής

Ο Διευθυντής ασκεί ένας υπάλληλος των Κλάδων Βρεφονηπιοκομίας (προσωρινός) που ορίζεται με απόφαση του Υπηρεσιακού Συμβουλίου και σε περίπτωση που δεν έχει ορισθεί από το Υπηρεσιακό Συμβούλιο, καθήκοντα ασκεί ο αρχαιότερος υπάλληλος των Κλάδων.

κότερα:

Παρίσταται στις συνεδριάσεις του Διοικ. Συμβουλίου, ως εισηγητής ψήφου, εισηγείται τα θέματα ημερήσιας διάταξης που καταρτίζονται από τον Πρόεδρο του Δ.Σ. και εκφέρει γνώμη για κάθε ένα απ' αυτά που καταχωρείται στα Πρακτικά.

Φροντίζει για την πιστή εφαρμογή της κείμενης νομοθεσίας, του εσωτερικού λειτουργίας του Σταθμού, των εγκυκλίων και οδηγιών του Υπουργείου και για την πιστή εκτέλεση των αποφάσεων του Διοικ. Συμβουλίου.

Υπενθυμίζει για την τήρηση του εκπαιδευτικού προγράμματος και φροντίζει για την εσωτερική τάξη του Σταθμού και για κάθε σημαντική παράβαση ή ανωμαλία υποχρεούται ν' αναφέρεται στο Διοικ. Συμβούλιο.

Παρίσταται όλων των υπαλλήλων του Σταθμού, ασκώντας τις αρμοδιότητες από τις κείμενες διατάξεις αρμοδιότητες, παρακολουθεί και συντονίζει το έργο τους, ανάλογα προς τις ανάγκες που ανακύπτουν κάθε φορά.

Συγκαλεί τουλάχιστον μία φορά το μήνα το προσωπικό του Σταθμού συζήτηση και ενημέρωση σε γενικότερα θέματα που απασχολούν τον Σταθμό και για προγραμματισμό νέων δραστηριοτήτων.

Υπενθυμίζει την εμπιστευτική αλληλογραφία του Ιδρύματος καθώς και την υπόλοιπη αλληλογραφία τούτου, εφ' όσον για την τελευταία περίπτωση δεν υπηρετεί υπάλληλος των Κλάδων Διοικητικού

- Λογιστικού ή Διαχειριστών ή υπηρετεί αλλά αυτός απουσιάζει ή κωλύεται, υπογράφει δε τα έγγραφα εκείνα, για τα οποία έχει εξουσιοδοτηθεί από το Διοικ. Συμβούλιο.

η. Τηρεί τη σφραγίδα του Σταθμού και το Αρχείο της εμπιστευτικής αλληλογραφίας τούτου.

θ. Κρατεί τα κλειδιά του Σταθμού (τρία) από τα οποία τα δύο παραδίδει καθημερινά σε ένα υπάλληλο των Κλάδων Βρεφονηπιοκομίας ή Νηπιαγωγών (προσωρινός) ή Διοικητικού - Λογιστικού ή Διαχειριστών, καθώς επίσης και σ' ένα υπάλληλο από το λοιπό προσωπικό, που εκτελεί πρωινό ωράριο εργασίας, αλλά και σε κάθε άλλο υπάλληλο όταν παρίσταται ανάγκη.

ι. Κρατεί το ένα από τα δύο κλειδιά της αποθήκης (το άλλο κρατείται από τον υπάλληλο των Κλάδων Διοικητικού - Λογιστικού ή Διαχειριστών και σε περίπτωση που δεν υπηρετεί τέτοιος υπάλληλος ή υπηρετεί αλλά κωλύεται ή απουσιάζει από το νόμιμο αναπληρωτή του Διευθυντή).

ια. Απασχολεί τα παιδιά, σύμφωνα με το ημερήσιο πρόγραμμα απασχόλησης, μέχρι τέσσερις και μισή ώρες από το κανονικό ωράριο εργασίας του, όταν στο Σταθμό υπηρετεί υπάλληλος των Κλάδων Διοικητικού - Λογιστικού ή Διαχειριστών και σε περίπτωση που δεν υπηρετεί τέτοιος υπάλληλος ή υπηρετεί αλλά αυτός απουσιάζει ή κωλύεται, μέχρι δύο και μισή ώρες από το κανονικό του ωράριο.

ιβ. Φροντίζει για την υγιεινή κατάσταση των παιδιών, σύμφωνα με τις οδηγίες του γιατρού.

ιγ. Κατευθύνει το προσωπικό καθαριότητας - βοηθητικών εργασιών ως προς τη σωματική καθαριότητα των νηπίων.

ιδ. Επιβλέπει την καθαριότητα του Σταθμού και φροντίζει για τη σωστή λειτουργία του καθώς και για την έγκαιρη παρασκευή του φαγητού.

ιε. Συνεργάζεται με τον υπάλληλο των Κλάδων Διοικητικού - Λογιστικού ή Διαχειριστών και το Διοικ. Συμβούλιο για την κατάρτιση του ετήσιου προϋπολογισμού εσόδων και εξόδων του Σταθμού και του απολογισμού και ισολογισμού τούτου.

ιστ. Επιμελείται για τον εφοδιασμό του Σταθμού που πραγματοποιείται από τον υπάλληλο των Κλάδων Διοικητικού - Λογιστικού ή Διαχειριστών, όσον αφορά στα αναγκαία τρόφιμα και λοιπά είδη και υλικά καθώς και για την καλή φύλαξη, συντήρηση και διάθεση αυτών.

Όσον αφορά στο Παιδαγωγικό υλικό η προμήθεια γίνεται από κοινού με τον παραπάνω υπάλληλο.

ιζ. Ενημερώνει το προσωπικό των Κλάδων Βρεφονηπιοκομίας ή Νηπιαγωγών (προσωρινός) για τα εισερχόμενα, κάθε φορά, έγγραφα στο Σταθμό, ώστε το προσωπικό αυτό να είναι σε θέση να τον αναπληρώνει, σε περίπτωση απουσίας ή κωλύματός του.

Ίδια ενημέρωση γίνεται και στο λοιπό προσωπικό του Σταθμού, όπου τούτο επιβάλλεται.

ιη. Συγκαλεί, ύστερα από απόφαση του Διοικ. Συμβουλίου, συζήτηση γονέων και κηδεμόνων, τουλάχιστον δύο φορές το χρόνο, στην οποία παρευρίσκεται οπωσδήποτε ο ίδιος, ένα από τα μέλη του Διοικ. Συμβουλίου, οι υπάλληλοι των Κλάδων Βρεφονηπιοκομίας ή Νηπιαγωγών (προσωρινός) και αν το επιθυμούν ο γιατρός του Σταθμού και το λοιπό προσωπικό αυτού.

Σκοπός της συζήτησης είναι η ανταλλαγή απόψεων μεταξύ των γονέων και κηδεμόνων και διοίκησης, για λειτουργικά θέματα του Σταθμού, η ενημέρωσή τους σε ότι αφορά τη ψυχοσωματική υγεία των παιδιών τους και η υποβοήθησή τους στο έργο του προσωπικού για την προαγωγή της αυτοεξυπηρέτησης των παιδιών τους.

ιβ. Τηρεί από τα βιβλία διοίκησης του Σταθμού τα εξής:

- (α) Βιβλίο παρουσίας προσωπικού
- (β) Βιβλίο εμπιστευτικού πρωτοκόλλου
- (γ) Βιβλίο παρατηρήσεων μελών Διοικ. Συμβουλίου
- (δ) Βιβλίο διδαχθείσας ύλης

Στο βιβλίο αυτό καταχωρούν και υπογράφουν καθημερινά, τόσο ο ίδιος όσο και οι υπάλληλοι των Κλάδων Βρεφονηπιοκομίας ή Νηπιαγωγών (προσωρινός) τη διδαχθείσα ύλη.

κ. Συνυπογράφει με το διαχειριστή τα δελτία εισαγωγής υλικού.

κα. Υπογράφει τις μισθοδοτικές καταστάσεις των αποδοχών του προσωπικού που έχει την ιδιότητα του δημοσίου υπαλλήλου, οι οποίες συντάσσονται από τον υπάλληλο των Κλάδων Διοικητικού - Λογιστικού ή Διαχειριστών.

κβ. Παρακολουθεί και ελέγχει σε τακτά χρονικά διαστήματα τα βιβλία διοίκησης και διοίκησης και λοιπά παραστατικά στοιχεία που τηρεί ο υπάλληλος των Κλάδων Διοικητικού - Λογιστικού ή Διαχειριστών.

κγ. Ασκεί τα καθήκοντα του υπαλλήλου των Κλάδων Διοικητικού - Λογιστικού ή Διαχειριστών, σε περίπτωση που δεν υπηρετεί στο Σταθμό

ς υπάλληλος ή υπηρετεί αλλά απουσιάζει ή κωλύεται, ως και
 ή κάθε άλλη εργασία σε περίπτωση έκτακτης ανάγκης.

Όταν δεν υπηρετεί Διευθυντής ή υπηρετεί αλλά απουσιάζει ή κω-
 .. όλα τα παραπάνω καθήκοντα ασκεί ο νόμιμος αναπληρωτής σύ-

Άρθρο 22

Υπάλληλοι των Κλάδων Βρεφονηπιοκομίας ή Νηπιαγωγών (προσωρινός)

Φροντίζουν για τη σωστή ψυχοσωματική υγεία και ψυχοκινητική
 η των παιδιών, με πραγματοποίηση ατομικών προγραμμάτων,
 για με την ηλικία τους.

Εισηγούνται στο Διευθυντή του Σταθμού για τον έγκαιρο εφοδια-
 των αιθουσών με τα απαιτούμενα είδη και ευθύνονται για την εί-
 κάθε άτομου σ' αυτές.

Επιβλέπουν για την τακτοποίηση των κρεβατιών των παιδιών
 εν λοιπών επίπλων και για τον κατάλληλο αερισμό των αιθουσών.
 Απασχολούν τα παιδιά, σύμφωνα με το ημερήσιο πρόγραμμα απα-
 σης.

Καταχωρούν και υπογράφουν καθημερινά τη διδαχθείσα ύλη στο
 ό βιβλίο που τηρείται από το Διευθυντή.

Είναι υπεύθυνοι και υπόλογοι για τα εποπτικά μέσα διδασκαλίας,
 καιδευτικό υλικό και γενικά για κάθε υλικό που τους έχει διατεθεί.

Παρακολουθούν τη διανομή του φαγητού στα παιδιά, που πραγ-
 οποιείται από το βοηθητικό προσωπικό μαγειρείου και το προσω-
 καθαριότητας - βοηθητικών εργασιών.

Είσης φροντίζουν τα παιδιά κατά την ώρα του φαγητού τους.

Επιλαμβάνονται για την ανάπαυση των παιδιών.

Διατηρούν επαφή με τους γονείς ή κηδεμόνες και τους ενημερώ-
 για τη συμπεριφορά και τη ψυχοσωματική υγεία των παιδιών του
 ατός τους.

Βοηθούν το Δ/ντή κατά τις ώρες που δεν απασχολούνται με τα
 .. στη διοικητική και διαχειριστική εργασία, σε περίπτωση που δεν
 τεί υπάλληλος των Κλάδων Διοικητικού - Λογιστικού ή Διαχειρι-
 ή υπηρετεί αλλά απουσιάζει ή κωλύεται, ως και εκτελούν κάθε
 εργασία σε περίπτωση έκτακτης ανάγκης με υπόδειξη του Διευθυ-

Οι υπάλληλοι του Κλάδου Βρεφονηπιοκομίας, εφ' όσον υπηρε-
 τήματα βρεφών, έχουν πέρα από τα προαναφερόμενα καθήκα-
 .. ακόλουθα:

Φροντίζουν για την ικανοποίηση των ατομικών και σωματικών
 κών των βρεφών (καθαριότητα, διατροφή)

Επιμελούνται του καθημερινού ιματισμού των βρεφών, που παρα-
 άνουν από τον υπάλληλο των Κλάδων Διοικητικού - Λογιστικού ή
 ριστών, ευθυνόμενοι για κάθε απώλεια ή αδικαιολόγητη κατα-
 ή του.

Άρθρο 23

Υπάλληλος των Κλάδων Διοικητικού - Λογιστικού ή Διαχειριστών

Εκτελεί χρέη Γραμματέα στο Διοικητικό Συμβούλιο του Σταθμού
 καταχωρεί τις αποφάσεις που λαμβάνονται απ' αυτό στο βιβλίο
 τικών Συνεδριάσεων του Δ.Σ.

Ενημερώνει, κάθε μέρα, το Διευθυντή για τα παρόντα στο Σταθμό
 ..

Είναι υπεύθυνος για την προμήθεια και τον έγκαιρο εφοδιασμό του
 μού με τα αναγκαία τρόφιμα και λοιπά υλικά, για την καλή φύ-
 συντήρηση και διάθεση του υλικού, καθώς και για τη λοιπή εν γέ-
 ρειουσία του Σταθμού, σύμφωνα με τις εκάστοτε αποφάσεις του
 .. Συμβουλίου.

Εκδίδει και συνυπογράφει με τον Πρόεδρο και τον Ελεγκτή του
 τις διπλότυπες αποδείξεις εισπραξης.

Εκδίδει και συνυπογράφει με το Διευθυντή τα δελτία εισαγωγής
 ..

Εκδίδει και συνυπογράφει με το μάγειρα τα δελτία εξαγωγής υλι-

Συντάσσει τις μισθοδοτικές καταστάσεις του πάσης φύσεως προ-
 κού του Σταθμού και υπογράφει εκείνες που αφορούν το προσω-
 που δεν έχει την ιδιότητα του Δημοσίου υπαλλήλου.

Είς παραπάνω καταστάσεις που υπογράφονται και από τους δικαιού-
 αναφέρεται ξεχωριστά και κατά κωδικό αριθμό το ανάλογο χρη-
 κό ποσό μοιβής του υπαλλήλου.

Συνεργάζεται με το Διευθυντή για τον καθορισμό της ποσότητας

των αναγκαίων τροφίμων και λοιπών υλικών.

9. Τηρεί όλα τα διοικητικά και διαχειριστικά βιβλία, εκτός εκείνων
 που τηρεί ο Διευθυντής τα οποία αναφέρονται στο άρθρο 21 του παρό-
 ντος κανονισμού.

10. Καταχωρίζει, κάθε μέρα, στα διαχειριστικά βιβλία τις εισαγω-
 γές και εξαγωγές τροφίμων και λοιπών υλικών, καθώς επίσης τις ει-
 σπράξεις και πληρωμές που πραγματοποιούνται κάθε φορά, ευθυνόμε-
 νος για την καλή τήρηση και έγκαιρη καταχώριση στα βιβλία αυτά των
 απαιτούμενων εγγραφών.

11. Εκδίδει και συνυπογράφει με τον Πρόεδρο και τον Ελεγκτή του
 Δ.Σ. τις απαραίτητες επιταγές και αναλαμβάνει από τον τηρούμενο στο
 Πιστωτικό Ύδρυμα λογαριασμό του Σταθμού τα σχετικά χρηματικά
 ποσά, μη δικαιούμενος να κρατεί στα χέρια του μετρητά, περισσότερα
 από όσα προβλέπονται στο άρθρο 33 του παρόντος Κανονισμού.

12. Συγκεντρώνει όλα τα απαραίτητα δικαιολογητικά, βάσει των
 οποίων εκδίδει τα χρηματικά εντάγματα πληρωμής, τα οποία συνυπο-
 γράφει με τον Πρόεδρο και τον ελεγκτή του Διοικητικού Συμβουλίου.

13. Εκτελεί τις πληρωμές στους δικαιούχους, στις περιπτώσεις που
 δεν εκδίδονται επ' ονόματί τους επιταγές.

14. Είναι υπεύθυνος για τη συγκέντρωση και απόδοση έγκαιρα στα
 αρμόδια Ταμεία των γενομένων κρατήσεων.

15. Είναι υπεύθυνος για την τήρηση γενικά των λογαριασμών, τη συ-
 γκέντρωση των παραστατικών στοιχείων της διαχείρισης και τη φύλαξη
 και ταξινόμηση των δικ/κών εισπράξεων και πληρωμών έτσι που να εί-
 ναι ευχερής ο έλεγχος σε οποιοδήποτε χρόνο.

16. Παραλαμβάνει, παρουσία του Διευθυντή τα τρόφιμα και τα
 υλικά, αφού προηγουμένως τα ζυγίσει και φροντίζει στη συνέχεια για
 την αποθήκευσή τους.

17. Τηρεί το ένα από τα δύο κλειδιά της αποθήκης.

18. Μεριμνά για την έγκαιρη κατάθεση των σχετικών χρηματικών
 ποσών στο λογαριασμό που τηρείται σε Πιστωτικό Ύδρυμα.

19. Συνεργάζεται με το Διευθυντή για την κατάρτιση του προϋπολο-
 γισμού εσόδων και εξόδων καθώς και του απολογισμού και ισολογισμού
 του Σταθμού.

20. Είναι υπεύθυνος και οφείλει να παρακολουθεί όλες τις διαχειρι-
 στικές και διοικητικές πράξεις του Σταθμού.

21. Συντάσσει την αλληλογραφία του Ύδρυματος, εκτός της εμπι-
 στευτικής αλληλογραφίας.

22. Τηρεί το Αρχείο του Σταθμού, την κείμενη Νομοθεσία, τον Κανο-
 νισμό λειτουργίας του Σταθμού και τις εγκύκλιες οδηγίες του Υπουρ-
 γείου, πλην του Αρχείου εμπιστευτικής αλληλογραφίας.

23. Εκτελεί κάθε εξωτερική εργασία του Σταθμού.

24. Είναι υπεύθυνος και υπόλογος για το κάθε φύσεως υλικό του
 Σταθμού.

25. Οι ώρες εργασίας του καλύπτονται κατά το τελευταίο ωράριο της
 κανονικής λειτουργίας του Σταθμού, έτσι ώστε να συμπίπτουν με τη φύ-
 λαξη και παράδοση των νηπίων, όπου καθίσταται και υπεύθυνος μετά
 την αποχώρηση των υπαλλήλων των Κλάδων Βρεφονηπιοκομίας ή Νη-
 πιαγωγών (προσωρινός).

Το Δ.Σ., ύστερα από έγγραφη εισήγηση του Διευθυντή, μπορεί να κα-
 θορίσει διαφορετικά το ωράριο εργασίας του.

Η απασχόλησή του αυτή είτε είναι απογευματινή είτε πρωινή, θα κα-
 λύπτεται μία και μισή ώρα.

26. Εκτελεί κάθε άλλη εργασία σε περίπτωση έκτακτης ανάγκης με
 υπόδειξη του Διευθυντή.

27. Σε περίπτωση που δεν υπηρετεί στο Σταθμό υπάλληλος των
 Κλάδων αυτών ή υπηρετεί αλλά απουσιάζει ή κωλύεται, τα καθήκοντά
 του ασκεί ο Διευθυντής ή ο νόμιμος αναπληρωτής του Διευθυντού.

Άρθρο 24

Ιατρός

1. Εκτελεί την υγειονομική υπηρεσία και επισκέπτεται το Σταθμό μία
 φορά το 15ήμερο.

2. Υποβάλλει σε ιατρική εξέταση όλα τα παιδιά, παρακολουθεί τη
 σωματική και διανοητική τους ανάπτυξη και ελέγχει την τήρηση των
 υποχρεώσεων εμβολιασμών τους.

3. Τηρεί τις καρτέλλες παρακολούθησης της υγείας των παιδιών και
 υποδεικνύει την ενδεδειγμένη αγωγή, ενημερώνοντας το Διευθυντή και
 τους γονείς.

4. Υποδεικνύει τα μέτρα που πρέπει να λαμβάνονται για την υγιεινή
 των παιδιών και την εν γένει υγειονομική κατάσταση του Σταθμού.

5. Διατηρεί στο Σταθμό φαρμακείο με τα απαραίτητα φάρμακα πρώ-
 των βοηθειών.

4. Υποδεικνύει τα κατάλληλα μέτρα για την προφύλαξη των παιδιών από λοιμώδη νοσήματα και για πρόληψη και περιστολή και παρακολούθηση την ακριβή εκτέλεσή τους.

7. Καταρτίζει πρόγραμμα και αναπτύσσει δραστηριότητες αγωγής υγείας για τα παιδιά, το κρυσωπικό και τους γονείς.

Άρθρο 25

Υπάλληλοι του Κλάδου Βοηθητικού προσωπικού μαγειρείου

1) υπάλληλος που ορίζεται ν' ασκεί καθήκοντα μαγείρου:

α. Παραλαμβάνει από το διαχειριστή την αναγκαία ποσότητα τροφίμων και υπογράφει τα σχετικά δελτία εξαγωγής.

β. Είναι υπεύθυνος για την επιμελημένη και έγκαιρη παρασκευή του φαγητού, σύμφωνα με το ισχύον ποσοτολόγιο και διαιτολόγιο.

γ. Φροντίζει για το σερβίρισμα του πρρυεύματος, και του μεσημβρινού φαγητού.

δ. Είναι αποκλειστικά υπόλογος για τα μαγειρικά σκεύη και λοιπά είδη εστίασεως που παραλαμβάνει από τον υπάλληλο των Κλάδων Διοικητικού - Λογιστικού ή Διαχειριστών και οφείλει να φροντίζει για την καλή συντήρηση και καθαριότητα αυτών, καθώς και του χώρου του μαγειρείου, ευθυνόμενος για κάθε απώλεια ή αδικαιολόγητη καταστροφή τους.

ε. Φροντίζει για την έγκαιρη τακτοποίηση των προμηθευόμενων τροφίμων και ειδών καθαριότητας στον κατάλληλο χώρο αποθήκευσης αυτών και μεριμνά για τη διατήρηση της τάξης και της καθαριότητας του χώρου αυτού.

στ. Σε όλες τις παραπάνω εργασίες βοηθείται από τον υπάλληλο του ίδιου Κλάδου που έχει οριστεί ως βοηθός και σε περίπτωση έλλειψης αυτού, από το προσωπικό καθαριότητας - βοηθητικών εργασιών, με υπόδειξη του Διευθυντή.

ζ. Εκτελεί κάθε άλλη εργασία ο ίδιος, καθώς και ο βοηθός, όταν υπάρχει, σε περίπτωση έκτακτης ανάγκης, με υπόδειξη του Διευθυντή.

η. Σε περίπτωση που δεν υπηρετεί υπάλληλος των Κλάδων Διοικητικού - Λογιστικού ή Διαχειριστών και απουσιάζει ο Διευθυντής ή ο αναπληρωτής αυτού, κρατεί το δεύτερο κλειδί της αποθήκης.

Άρθρο 26

Υπάλληλοι Κλάδου Προσωπικού Καθαριότητας - Βοηθητικών εργασιών

α. Εκτελούν τις εργασίες καθαριότητας όλων των εσωτερικών και εξωτερικών χώρων του Σταθμού, εκτός εκείνων του μαγειρείου και της αποθήκης.

β. Είναι αποκλειστικά υπόλογοι για το γενικό υγιατισμό του Σταθμού, που παραλαμβάνουν από τον υπάλληλο των Κλάδων Διοικητικού - Λογιστικού ή Διαχειριστών, εκτός εκείνου που χρησιμοποιείται από κάθε υπάλληλο των Κλάδων Βρεφονηπιοκομίας ή Νηπιαγωγών (προσωρινός) και οφείλουν να μεριμνούν για την καλή συντήρηση, καθαριότητα και φύλαξη αυτού στον κατάλληλο χώρο αποθήκευσής του, ευθυνόμενοι για κάθε απώλεια ή αδικαιολόγητη καταστροφή του.

γ. Βοηθούν το μάγειρα, σε περίπτωση που δεν υπάρχει βοηθός μάγειρα, στην προετοιμασία του φαγητού των παιδιών.

δ. Φροντίζουν για τη διανομή του φαγητού, παρευρίσκονται δε στο χώρο της τραπεζαρίας και βοηθούν τους υπάλληλους των Κλάδων Βρεφονηπιοκομίας ή Νηπιαγωγών (προσωρινός), καθόλη τη διάρκεια του πρρυεγμού των παιδιών.

ε. Φροντίζουν μετά το τέλος του φαγητού, για τη συγέντρωση και μεταφορά στο χώρο του μαγειρείου των ειδών εστίασεως.

στ. Βοηθούν επ' όσον παρίσταται ανάγκη στην προετοιμασία των παιδιών του νηπιακού τμήματος για τη μεσημβρινή τους ανάπαυση καθώς και στην ετοιμασία αυτών για την αποχώρησή τους από το Σταθμό.

ζ. Σε περίπτωση κωλύματος ή ασθένειας του υπαλλήλου που έχει οριστεί να ασκεί καθήκοντα μαγείρου και μη υπάρχοντας άλλου στον ίδιο Κλάδο βοηθητικού προσωπικού μαγειρείου, εκτελούν εκ περιτροπής και τα καθήκοντα του μαγείρου, μέχρι την πρόσληψη έκτακτου υπαλλήλου προς αναπλήρωση του κωλυμένου ή ασθενούντος.

η. Επιλαμβάνονται της καθαριότητας των παιδιών του νηπιακού τμήματος.

θ. Εκτελούν κάθε άλλη εργασία σε περίπτωση έκτακτης ανάγκης, με υπόδειξη του Διευθυντή.

Άρθρο 27

Υπάλληλος Κλάδου ΔΕ Τεχνικού (οδηγός οχημάτων)

α. Επιλαμβάνεται για την ασφαλή μεταφορά των φιλοξενούμενων στο Σταθμό παιδιών κατά τις ώρες προσέλευσης και αποχώρησης αυτών και σε λοιπές μετακινήσεις τους για λόγους εκπαιδευτικούς και ψυχαγωγικούς.

β. Είναι υπεύθυνος για την καλή συντήρηση και καθαριότητα του αυτοκινήτου και οφείλει να τηρεί σχολαστικά τον Κώδικα Οδικής Κυκλοφορίας.

γ. Εκτελεί τις εξωτερικές εκείνες εργασίες του Σταθμού, που καθορίζονται από το Διευθυντή.

Άρθρο 28

Βιβλία διοίκησης

1. Στο Σταθμό τηρούνται τα παρακάτω βιβλία διοίκησης.

α. Βιβλίο πρωτοκόλλου εισερχομένων και εξερχομένων εγγράφων.

β. Βιβλίο εμπιστευτικού πρωτοκόλλου εισερχομένων και εξερχομένων εγγράφων.

γ. Βιβλίο πρακτικών συνεδριάσεων του Διοικ. Συμβουλίου.

δ. Βιβλίο ακινήτου περιουσίας (κτηματολόγιο).

ε. Βιβλίο κινητής περιουσίας (χρεώγραφα, ομολογίες κ.λπ.).

στ. Βιβλίο μητρώου παιδιών.

ζ. Βιβλίο παρουσίας παιδιών.

η. Βιβλίο Μητρώου προσωπικού.

θ. Βιβλίο παρουσίας προσωπικού.

ι. Βιβλίο διδαχθείσας ύλης.

ια. Βιβλίο παρατηρήσεων μελών Διοικ. Συμβουλίου.

2. Κάθε άλλο βιβλίο που κρίνεται απαραίτητο για την καλή λειτουργία του Σταθμού, ύστερα από έγκριση του Διοικ. Συμβουλίου.

3. Τα παραπάνω βιβλία αριθμούνται και σφραγίζονται κατά σελίδα, θεωρούνται δε από τον Πρόεδρο του Διοικ. Συμβουλίου.

ΜΕΡΟΣ ΔΕΥΤΕΡΟ

ΔΙΑΧΕΙΡΙΣΤΙΚΟ

Άρθρο 29

Προϋπολογισμός

1. Ο Προϋπολογισμός εσόδων και εξόδων κάθε Σταθμού, προσδιορίζει τα έσοδα και καθιερώνει τα όρια των εξόδων του, για κάθε οικονομικό έτος.

2. Ο προϋπολογισμός συντάσσεται από τον υπάλληλο των Κλάδων Διοικητικού - Λογιστικού ή Διαχειριστών σε συνεργασία με το Διευθυντή, υπογράφεται και από τους δύο και σε περίπτωση που δεν υπάρχει υπάλληλος των παραπάνω Κλάδων, μόνο από τον Διευθυντή και στη συνέχεια εγκρίνεται και υπογράφεται από τα μέλη του Διοικ. Συμβουλίου.

3. Μετά την έγκρισή του από το Δ.Σ. και ένα μήνα τουλάχιστον πριν από την έναρξη του οικονομικού έτους, υποβάλλεται εις τριπλούν με ισάριθμα αντίγραφα της σχετικής εισηγητικής έκθεσης και της πράξης ψήφισής του από το Διοικ. Συμβούλιο, στο αρμόδιο όργανο για έγκρισή.

4. Η ισχύς του προϋπολογισμού αρχίζει με την έναρξη του οικονομικού έτους και μετά την έγκρισή του από το αρμόδιο όργανο.

5. Σε περίπτωση που αυτός δεν έχει εγκριθεί με την έναρξη του οικον. έτους η εκτέλεσή του κατά το πρώτο εξάμηνο ενεργείται σε ποσοστό 50% των αντίστοιχων πιστώσεων του προϋπολογισμού του προηγούμενου οικονομικού έτους.

Με απόφαση του αρμόδιου οργάνου που εγκρίνει τον προϋπολογισμό και μετά από αιτιολογημένη πρόταση του Διοικητικού Συμβουλίου επιτρέπεται το παραπάνω ποσό ν' αυξάνεται μέχρι του συνόλου των πιστώσεων του προϋπολογισμού του προηγούμενου οικον. έτους. Με όμοια απόφαση επιτρέπεται η εισπραξη εσόδων και η πραγματοποίηση εξόδων που δεν είναι γραμμένα στον προϋπολογισμό του προηγούμενου οικον. έτους. Δαπάνες των οποίων η πληρωμή είναι υποχρεωτική από διάταξη Νόμου ή δικαστική απόφαση ή σύμβαση που έχει συναφθεί κατά τα προηγούμενα οικονομικά έτη ενεργούνται μέχρι του συνόλου των αντίστοιχων πιστώσεων του προϋπολογισμού του προηγούμενου οικονομικού έτους, με απόφαση του Διοικ. Συμβουλίου.

6. Τα έσοδα και τα έξοδα του προϋπολογισμού ταξινομούνται κατά είδος, ομάδες και κατηγορίες, ανάλογα με την αιτία και τη φύση αυτών, σύμφωνα με τα οριζόμενα κάθε φορά.

οδα είναι απαίτηση του Σταθμού που δημιουργείται από νο-
καξη, έξοδα δε είναι η υποχρέωση αυτού, που δημιουργείται
νόμιμη πράξη της διοίκησης του και αποβλέπει στην επιτυχία
αυτού του.

οδα και έξοδα πρέπει να στηρίζονται στις οικείες κείμενες διατά-
διέπουν το Σταθμό. Οι προβλέψεις των εσόδων και εξόδων στις
ναφέρεται ο προϋπολογισμός του οικονομικού έτους, πρέπει να
με τον ακριβέστερο δυνατό τρόπο, αφού ληφθεί υπόψη το ύψος
ων και των εξόδων που πραγματοποιήθηκαν κατά το προη-
οικονομικό έτος.

οπτώσεις που για οποιονδήποτε λόγο επιβάλλεται η πρόβλεψη
ων εσόδων ή εξόδων, πρέπει να γίνεται επαρκής αιτιολόγηση.

έσοδα εισπράττονται κατά τη διαδικασία εισπραξης των δημο-
ων και σύμφωνα με αυτά που ειδικότερα ορίζονται στη Νομο-
ου ισχύει κάθε φορά.

Άρθρο 30

οϋπολογισμός πρέπει να είναι ισοσκελισμένος δηλαδή τα έξοδα
ούν να υπερβαίνουν τα έσοδα, εκτός αν η επιπλέον διαφορά που
ει, καλύπτεται από το ταμειακό υπόλοιπο του προηγούμενου οι-
ού έτους.

Άρθρο 31

Τροποποίηση του προϋπολογισμού

οποποίηση προϋπολογισμού αποφασίζεται από το Διοικητικό
ο του Σταθμού, ύστερα από εισήγηση του Διευθυντή, εφόσον
ει τέτοιου ανάγκη.

άλληλος των Κλάδων Διοικητικού - Λογιστικού ή Διαχειριστών
ύθνος της διαχείρισης παρακολουθεί τις δαπάνες του Σταθμού
περίπτωση εξάντλησης πιστώσεως κάποιου κωδικού αριθμού
εται έγκαιρα μέσω του Διευθυντή στο Δ.Σ. για τα περαιτέρω.

επίτηξη της σκοπιμότητας των προτεινομένων τροποποιήσεων
υπολογισμού και της χορήγησης ή μη των συμπληρωματικών
ων, ανήκει στο Διοικ. Συμβούλιο, το οποίο πρέπει να αποφασί-
μίζοντας τις πραγματικές ανάγκες και επιδιώξεις του Ιδρύματος,
νάγκες της χορήγησης των ζητούμενων συμπληρωματικών πι-
ων πρέπει να αιτιολογούνται με σαφήνεια.

οποποίηση του προϋπολογισμού διενεργείται ως εξής:

α) την αύξηση της αναγραφόμενης στον προϋπολογισμό πίστω-
οποία κατά την εκτέλεσή του απεδείχθη ανεπαρκής. Η αύξηση
τώσεως αυτής ενεργείται με μεταφορά από το τακτικό αποθεμα-

α την εγγραφή πίστωσης στον Προϋπολογισμό προς αντιμετώ-
ετάκτων αναγκών που δεν προβλέφθηκαν κατά την αρχική σύ-
ου, μεταφέρεται το ανάλογο ποσό από το έκτακτο αποθεματικό,
ο εφόσον δεν επαρκεί, αυξάνεται όπως και οι υπόλοιπες πιστώ-
εό το τακτικό αποθεματικό.

άν το τακτικό αποθεματικό που έχει εγκριθεί δεν επαρκεί, η ενί-
αυτού πραγματοποιείται ή με την μεταφορά αδιάθετου ποσού πί-
ς που εγκρίθηκε ή με την αύξηση των εσόδων του προϋπολογι-
με το αντίστοιχο ποσό.

α την αύξηση των πιστώσεων που αναφέρονται στη μισθοδοσία
οικού και στην υπέρ του ΙΚΑ εργοδοτική εισφορά, γίνεται αύξηση
κείου κεφαλαίου των εσόδων με το αντίστοιχο αναγκαίο ποσό, ή
αφορά πιστώσεων που αφορούν άλλης φύσεως δαπάνες.

αγορεύεται η ενίσχυση πιστώσεων που αφορούν άλλης φύσεως δα-
από μεταφορά πιστώσεων μισθοδοσίας του προσωπικού και υπέρ
Α εργαδοτικής εισφοράς.

α την τροποποίηση του προϋπολογισμού πλήρως αιτιολογημένη
του Δ.Σ. υποβάλλεται σε τρία αντίγραφα με ισάριθμα φύλλα με-
ών του προϋπολογισμού στην οικεία Νομαρχία προς έγκριση,
πο κάτω.

Εφ' όσον πρόκειται για αύξηση των εσόδων από κρατική επιχορή-
μέχρι την 10η Σεπτεμβρίου κάθε έτους.

Εφ' όσον πρόκειται για τροποποίηση χωρίς αύξηση εσόδων, μέχρι
η Δεκεμβρίου κάθε έτους και

Εφ' όσον πρόκειται για εξαιρετικές περιπτώσεις, που να δικαιολο-
αι από μια πραγματική κατάσταση, μέχρι την 23η Δεκεμβρίου
έτους.

Απαγορεύεται η πραγματοποίηση δαπάνης σε βάρος κωδικού
ού, η πίστωση του οποίου έχει εξαντληθεί μέχρις ότου εγκριθεί η
ποίηση που έχει αποφασισθεί.

Άρθρο 32

Εισπράξεις εσόδων - Αναλήψεις

1. Τα ποσά που αποστέλλονται στο Ίδρυμα από το Δημόσιο με χρη-
ματικά εντάλματα ή με επιταγές ή άλλα μέσα, από τους Δήμους ή Κοι-
νότητες, Ευρωπαϊκούς Ναούς, Οργανώσεις ή εισφορές ιδιωτών από δω-
ρεές ή κληροδοτήματα ή καταβάλλονται τροφεία από τους γονείς ή κη-
δεμόνες, εισπράττονται από το Σταθμό με έκδοση από τον υπάλληλο
των Κλάδων Διοικητικού - Λογιστικού ή Διαχειριστών διπλότυπης από-
δειξης εισπράξεως (μπλοκ), αριθμημένου και θεωρημένου από τη Δ/ση
ή το Γμήμα Κοιν. Πρόνοιας της οικείας Νομαρχίας, η οποία υπογράφε-
ται από τον Πρόεδρο, τον Ελεγκτή και τον υπάλληλο των Κλάδων Διοι-
κητικού - Λογιστικού ή Διαχειριστών.

2. Ο υπάλληλος των πιο πάνω Κλάδων καταχωρεί αυθημερόν στο
ημερολόγιο και καθολικό το ποσό που εισέπραξε και φροντίζει να κατα-
τεθεί στο Πιστωτικό Ίδρυμα που ασκεί τη διαχείριση του Σταθμού, σύμ-
φωνα με τη Νομοθεσία που ισχύει κάθε φορά.

3. Τα έσοδα βεβαιώνονται και εισπράττονται μέσα στη διάρκεια του
οικονομικού έτους. Όσα απαυτά δεν εισπραχθούν βεβαιώνονται ως
έσοδο του επομένου οικονομικού έτους.

4. Η ανάληψη των καταθέσεων από τα πιστωτικά Ίδρύματα γίνεται
τμηματικά και ανάλογα με τις ανάγκες του Σταθμού, με επιταγές υπο-
γραμμένες από τον Πρόεδρο, τον Ελεγκτή και τον υπάλληλο των Κλά-
δων Διοικητικού - Λογιστικού ή Διαχειριστών.

Άρθρο 33

Πληρωμές δαπανών

1. Οι δαπάνες εκτελούνται οπωσδήποτε μετά την έκδοση χρηματικού
εντάλματος, το οποίο αποτελεί εντολή του Νομικού Προσώπου για την
πληρωμή δαπάνης νόμιμα αναγνωρισμένης.

Τα εντάλματα εκδίδονται για την πληρωμή δαπανών στο όνομα του
δικαιούχου, βάσει δικαιολογητικών που αποδεικνύουν την υποχρέωση
του Ιδρύματος και εξοφλούνται με επιταγή που εκδίδεται στο όνομά του.

Η εξόφληση των μηνιαίων παγίων δαπανών και μικροδαπανών που
αποφασίζεται κάθε φορά στην αρχή του έτους από το Δ.Σ. ενεργείται
από τον υπάλληλο των Κλάδων Διοικητικού - Λογιστικού ή Διαχειρι-
στών με ανάληψη του αναγκαίου ποσού από το πιστωτικό Ίδρυμα,
στο οποίο ευρίσκονται κατατεθειμένα τα κεφάλαια ή από το αδιάθετο
χρηματικό ποσό που βρίσκεται στα χέρια του παραπάνω υπαλλήλου, το
οποίο δεν μπορεί να υπερβαίνει το ποσό των 10.000 δρχ.

Άρθρο 34

Δικαιολογητικά πληρωμών

1. Για την έκδοση ενταλμάτων πληρωμής απαιτούνται τα ακόλουθα
δικαιολογητικά:

- α. Απόφασή του Διοικ. Συμβουλίου για έγκριση της δαπάνης.
- β) Δελτίο εισαγωγής, εφόσον πρόκειται για προμήθεια υλικού ή βε-
βαίωση επί του παραστατικού στοιχείου (τιμολόγιο ή εξοφλητική από-
δειξη) που υπογράφεται από το Διευθυντή και τον υπάλληλο των Κλά-
δων Διοικητικού - Λογιστικού ή Διαχειριστών του Ιδρύματος εφόσον
πρόκειται για εργασία.
- γ. Συμφωνητικό εφόσον πρόκειται για εργολαβία προμήθειας υλικών
ή εκτέλεσης εργασίας νομίμως χαρτοσημασμένου.
- δ. Τιμολόγιο νόμιμα θεωρημένο από την οικεία εφορία.
- ε. Αποδεικτικό φορολογικής ενημερότητας για ποσό που ισχύει κάθε
φορά.

στ. Βεβαίωση της οικείας Αγορανομικής Αρχής για είδη που υπόκει-
νται σε Αγορανομικό Έλεγχο.

ζ. Πρακτικά δημοπρασίας και δικαιολογητικά διενέργειας και κατα-
κύρωσης αυτής καθώς και κάθε άλλο δικαιολογητικό με το οποίο θα πι-
στοποιείται η κανονική και συμφέρουσα ενέργεια της δαπάνης, στο
πρώτο ένταλμα για κάθε είδος.

2. Με βάση τα πιο πάνω δικαιολογητικά ο υπάλληλος των Κλάδων
Διοικητικού - Λογιστικού ή Διαχειριστών συντάσσει το χρηματικό
ένταλμα πληρωμής ξεχωριστά για κάθε είδος δαπάνης, ανάλογα με τη
διαίρεση του προϋπολογισμού.

Τούτο υπογράφεται από τον Πρόεδρο, τον Ελεγκτή και τον Υπά-
λληλο των Κλάδων Διοικητικού - Λογιστικού ή Διαχειριστών και στη συ-
νέχεια καταχωρείται στο βιβλίο Ημερολόγιο και στο βιβλίο Καθολικού,
μετά την έγκρισή του από τον Πρόεδρο ή τον Επίτροπο του Ελεγκτικού
Συνεδρίου.

Ο υπάλληλος των Κλάδων Διοικητικού - Λογιστικού ή Διαχειριστών

αποδίδει αρμοδίως και ανελλιπώς και μέχρι της 15ης του επομένου της εξόφλησης των ενταλμάτων πληρωμής, μηνός, τις γενόμενες κρατήσεις.

Τα αποδεικτικά στοιχεία των πιο πάνω καταθέσεων επισυνάπτονται στο οικείο ένταλμα μαζί με σχετική κατάσταση, στην οποία αναγράφονται οι αριθμοί των χρηματικών ενταλμάτων επί των οποίων έγιναν οι σχετικές κρατήσεις.

3. Για την πληρωμή των πάσης φύσεως αποδοχών των προσωπικού, συντάσσονται και υπογράφονται από τον υπάλληλο των Κλάδων Διοικητικού - Λογιστικού ή Διαχειριστών μισθοδοτικές καταστάσεις και εφ' όσον πρόκειται για την πληρωμή του προσωπικού που έχει την ιδιότητα του δημ. υπαλλήλου αυτές υπογράφονται από το Διευθυντή.

(Η πιο πάνω καταστάσεις υπογράφονται και από το δικαιούχο.

Άρθρο 35

Προμήθειες τροφίμων και λοιπών υλικών

1. Οι προμήθειες των αναγκασιούτων ειδών ή η εκτέλεση εργασιών στο Ίδρυμα, πραγματοποιούνται με την ανάδειξη χρηρηγητών ή εργολάβων, σύμφωνα με τις ισχύουσες κάθε φορά διατάξεις, με εξαίρεση την εκτέλεση έργων καθώς και την ανάθεση εκπόνησης μελετών, για τα οποία ισχύει η εκάστοτε Νομοθεσία για την εκτέλεση έργων του Δημοσίου ή Ν.Π.Δ.Δ. καθώς και οι διατάξεις των άρθρων 21 και 22 του Ν. 1579/85 (ΦΕΚ 217/85 τ.Α').

2. Η διαδικασία καθορίζεται ανάλογα με το ύψος της δαπάνης, ως ακολούθως:

α. Η προμήθεια ειδών ή εκτέλεση εργασιών μέχρι ποσού δρχ. 150.000 δρχ., ενεργείται από την ελεύθερη αγορά με την απ' ευθείας συμφωνία και κατά τον καλλίτερο και συμφερότερο τρόπο.

β. Η προμήθεια ειδών ή εκτέλεση εργασιών αξίας ποσού 150.000 - 300.000 δρχ., ενεργείται με πρόχειρο μειοδοτικό διαγωνισμό αφού ληφθούν τρεις τουλάχιστον προσφορές από τριμελή επιτροπή που συγκροτείται με απόφαση του Προέδρου του Διοικ. Συμβουλίου.

γ. Η προμήθεια ειδών ή εκτέλεση εργασιών αξίας άνω του ποσού των 300.000 δρχ., ενεργείται με δημόσιο μειοδοτικό διαγωνισμό.

(Απόφαση 119459/1313/1986 Υπουργείου Οικονομικών (ΦΕΚ 951/1986 τ.Β').

Δημόσιος μειοδοτικός διαγωνισμός

Άρθρο 36

Επιτροπές διενέργειας διαγωνισμών

1. Ο διαγωνισμός για την ενέργεια προμηθειών πραγματοποιείται ενόψει Επιτροπών. Τριμελών μεν, εφ' όσον η προϋπολογιζόμενη και ερχρινόμενη δαπάνη δεν υπερβαίνει τα τρία εκατομμύρια (3.000.000) δρχ. πενταμελών δε, εφ' όσον η δαπάνη αυτή υπερβαίνει το ποσό τούτο.

2. Οι Επιτροπές αποτελούνται από μόνιμους υπαλλήλους του Σταθμού, όπου δε αυτό δεν είναι δυνατόν από μόνιμους υπαλλήλους της Δ/νσης ή του Τμήματος Κοιν. Πρόνοιας της οικείας Νομαρχίας.

Σε περίπτωση αδυναμίας συγκρότησης των Επιτροπών κατά τον παραπάνω τρόπο, αυτές μπορούν να συγκροτούνται από μόνιμους υπαλλήλους Υπουργείου ή άλλου Ν.Π.Δ.Δ.

Σε έλλειψη ικανού αριθμού μόνιμων υπαλλήλων επιτρέπεται στις Επιτροπές αυτές να μετέχουν και έκτακτοι υπάλληλοι, με σχέση εργασίας ιδιωτικού δικαίου, του Σταθμού.

Γραμματέας της Επιτροπής ορίζεται υπάλληλος του Σταθμού, ο οποίος δεν αποκλείεται να είναι και μέλος της Επιτροπής.

3. Επιτρέπεται να ορίζονται ως μέλη των Επιτροπών και μέλη του Δ.Σ. του Σταθμού, αυτά όμως δεν μπορούν να υπερβαίνουν τα ένα για τις τριμελείς και τα δύο για τις πενταμελείς επιτροπές.

4. Οι Επιτροπές συγκροτούνται κάθε φορά δεκαπέντε (15) ημέρες κατ' ανώτατο όριο πριν από την ημέρα διεξαγωγής του διαγωνισμού με απόφαση του Προέδρου του Διοικ. Συμβουλίου του Σταθμού. Με την απόφαση αυτή ορίζονται, ο Πρόεδρος, καθώς και οι αναπληρωτές του Προέδρου, των μελών και του Γραμματέα.

5. Οι παραπάνω Επιτροπές συνεδριάζουν με την παρουσία όλων των μελών τους και αποφασίζουν κατά πλειοψηφία που καταχωρίζεται στο Πρακτικό. Επίσης καταχωρίζεται και η γνώμη των τυχόν μειοψηφούντων μελών.

6. Προκειμένου για προμήθειες για τις οποίες απαιτούνται ειδικές γνώσεις, ορίζεται υποχρεωτικά σαν ένα από τα μέλη της Επιτροπής υπάλληλος του Σταθμού ή άλλου Ν.Π.Δ.Δ., που να κατέχει τις απαιτούμενες γνώσεις.

(άρθρο 2 Π.Δ. 715/1979 ΦΕΚ 212/79 τ.Α').

Άρθρο 37

Διακήρυξη διαγωνισμού

1. Ο δημόσιος διαγωνισμός, ενεργείται, ύστερα από διακήρυξη του Δ.Σ. του Σταθμού.

2. Με τη διακήρυξη προσδιορίζονται:

α. Ο Σταθμός που προκηρύσσει το διαγωνισμό

β. Το αντικείμενο του διαγωνισμού

γ. Η προϋπολογιζόμενη δαπάνη

δ. Ο τόπος υποβολής των προσφορών καθώς και η ημερομηνία και ώρα έναρξης και λήξης της προθεσμίας αποδοχής των προσφορών από την Επιτροπή.

ε. Η ημερομηνία, ώρα και τόπος διεξαγωγής του διαγωνισμού.

στ. Το σύστημα διεξαγωγής του διαγωνισμού, κατά τα οριζόμενα στην παρ. 1 του άρθρου 13 του Π. Δ/τος 715/1979, όπως ισχύουν κάθε φορά.

ζ. Οι όροι συμμετοχής στο διαγωνισμό, ήτοι οι ιδιότητες τις οποίες πρέπει να πληρούν τα πρόσωπα που επιθυμούν να γίνουν δεκτά στο διαγωνισμό.

η. Τα στοιχεία και τα δικαιολογητικά συμμετοχής, καθώς και αν απαιτείται η κατάθεση δείγματος.

θ. Το επί της προσφερομένης τιμής ποσοστό εγγυήσεως συμμετοχής και καλής εκτέλεσης της σύμβασης.

ι. Ο χρόνος ισχύος των προσφορών.

ια. Ο τρόπος πληρωμής, καθώς και τα τέλη και οι κρατήσεις οι οποίες θα βαρύνουν τον προμηθευτή.

ιβ. Η τυχόν επιβάρυνση του προμηθευτή με τα έξοδα δημοσίευσης της διακήρυξης και τα τέλη της σύμβασης.

ιγ. Όρος που να παρέχει την ευχέρεια κατακύρωσης του διαγωνισμού για μέρος του υπό προμήθεια είδους.

ιδ. Όρος ότι ο διαγωνισμός θα διεξαχθεί κατά τις διατάξεις του Π. Δ/τος 715/79 όπως αυτές ισχύουν κάθε φορά και σε περίπτωση που ισχύουν και ειδικές διατάξεις, βάσει και των διατάξεων αυτών.

ιε. Οι ημέρες και ώρες κατά τις οποίες μπορούν οι ενδιαφερόμενοι να λαμβάνουν γνώση των όρων του διαγωνισμού.

ιστ. Ο τρόπος ανακοίνωσης της διακήρυξης.

ιζ. Όρος ότι, στην προσφορά θα αναγράφεται ότι ο προσφέρων έλαβε γνώση των όρων της διακήρυξης τους οποίους και αποδέχεται πλήρως και ανεπιφύλακτα.

ιη. Κάθε άλλος κατά την κρίση του Σταθμού αναγκαίος όρος.

3. Η διακήρυξη ακόμα περιέχει προδιαγραφές και λοιπούς όρους υπό τους οποίους θα καταρτισθεί και εκτελεσθεί η σύμβαση προμήθειας και ιδιαίτερα:

α. Λεπτομερή περιγραφή του αντικειμένου της προμήθειας, η οποία περιλαμβάνει τα είδη της προμήθειας και την ποσότητα αυτών, την ποιότητα των ειδών, τα ιδιαίτερα χαρακτηριστικά του καθ' ενός απ' αυτά, ως και τον τρόπο συσκευασίας τους.

β. Την προθεσμία παράδοσης των ειδών.

γ. Τον τόπο παράδοσης και τον τρόπον του ποιοτικού ελέγχου αυτών.

δ. Τις ποινικές ρήτρες και λοιπές κυρώσεις που θα επιβληθούν από το Δ.Σ. του Σταθμού, σε περίπτωση μη εκτέλεσης της σύμβασης ή μη εμπρόθεσμης ή μη καλής εκτέλεσης αυτής.

ε. Τον τρόπο επίλυσης των τυχόν διαφορών.

(Άρθρο 3 Π. Δ/τος 715/1979 ΦΕΚ 212/79 τ.Α')

Άρθρο 38

Δημοσίευση διακήρυξης

1. Εφ' όσον η έδρα του Σταθμού βρίσκεται στη μείζονα περιοχή της Πρωτεύουσας, η ανακοίνωση της διακήρυξης πραγματοποιείται με τη δημοσίευση περίληψης αυτής σε μία τουλάχιστον ημερήσια Εφημερίδα κατά προτίμηση εμποροοικονομικού περιεχομένου ευρείας κυκλοφορίας.

2. Εφ' όσον η έδρα του Σταθμού βρίσκεται εκτός της Μείζονος περιοχής της Πρωτεύουσας, η ανακοίνωση της διακήρυξης πραγματοποιείται με τη δημοσίευση περίληψης αυτής σε μία τουλάχιστον ημερήσια ή εβδομαδιαία εφημερίδα που εκδίδεται στην έδρα του Σταθμού και σε έλλειψη τούτων, σε μία τουλάχιστον ημερήσια ή εβδομαδιαία Εφημερίδα της έδρας του Νομού στην Περιφέρεια του οποίου βρίσκεται η έδρα του Ίδρυματος. Περίληψη της διακήρυξης αυτής τοιχοκολλάται και στο Δημαρχιακό ή Κοινοτικό Κατάστημα του οικείου Δήμου ή Κοινότητας.

Σε περίπτωση μη έκδοσης ημερήσιας ή εβδομαδιαίας εφημερίδας, στην περιφέρεια του Νομού όπου βρίσκεται η έδρα του Σταθμού, η ανα-

ση της διακήρυξης πραγματοποιείται με τοιχοκόλληση αυτής στο τοπικό ή Κοινοτικό Κατάστημα του οικείου Δήμου ή Κοινότητας. Η μέγιστη ύψος προμήθειας και επ' όσον κατά την κρίση του Δ.Σ. του Σταθμού επιδιώκεται η συμμετοχή στο διαγωνισμό μειοδότην και άλλα διαμερίσματα της χώρας, περιλήψη της διακήρυξης δημοσίως και σε μία ημερήσια εφημερίδα των Αθηνών ή Θεσσαλονίκης. Η δημοσίευση της περίληψης διακήρυξης στις Εφημερίδες μπορεί να γίνει κατά την κρίση του Δ.Σ. του Σταθμού, δύο ή τρεις φορές επ' αυτό ενδεικνύεται, μετά από ειδικά αιτιολογημένη πρόταση του αρμόδιου του Σταθμού.

Πέρα από τις κατά τις προηγούμενες παραγράφους δημοσιεύσεις, η χρήση γνωστοποιείται με επικολλησεις σε εμφανές μέρος της εισόδου Καταστήματος του Σταθμού ή της αρμοδίας κατά τόπον υπηρεσίας (Δ/ση ή Τμήμα Κοιν. πρόνοιας της οικείας Νομαρχίας) και έλλεται στα οικεία Επιμελητήρια και Επαγγελματικά Σωματεία περιφέρειας τούτου, επιτροπών της αποστολής της διακήρυξης σε Επιμελητήρια και Επαγγελματικά Σωματεία εκτός της περιφέρειας του Σταθμού.

Άρθρο 4 Π. Δ/τος 715/1979 ΦΕΚ 212/79 τ.Α')

Άρθρο 39

Χρόνος δημοσίευσης της διακήρυξης

Η μεταξύ της χρονολογίας δημοσίευσης της περίληψης διακήρυξης τέτοιας λαμβανομένης της πρώτης δημοσίευσης και της διενέργειας του διαγωνισμού προθεσμία, είναι ανάλογη προς τη φύση της πράξης και τις ανάγκες του Σταθμού.

Μπορεί όμως να είναι μικρότερη των είκοσι ημερών, προκειμένου να διενεργηθεί διαγωνισμός εσωτερικού ή των τριάντα ημερών προκειμένου να διεθνείς διαγωνισμούς.

Με αιτιολογημένη απόφαση του Δ.Σ. μπορεί να συντομευθεί, σε ειδικές περιπτώσεις, ο χρόνος της δημοσίευσης της περίληψης σε ημέρες τουλάχιστον πριν από τη διενέργεια του διαγωνισμού.

Άρθρο 5 Π. Δ/τος 715/1979 ΦΕΚ 212/79 τ.Α')

Άρθρο 40

Δικαιούμενοι συμμετοχής σε διαγωνισμούς

Όσοι διενεργούμενοι διαγωνισμούς δικαιούνται συμμετοχής:

α) Όλα τα φυσικά ή νομικά πρόσωπα, ημεδαπά ή αλλοδαπά, που ασκούν στην ημεδαπή ή αλλοδαπή το εμπορικό ή βιομηχανικό ή βιοτεχνικό επάγγελμα κατά το τρέχον του διαγωνισμού έτος.

β) Εμπορικοί αντιπρόσωποι των παραπάνω φυσικών ή νομικών προσώπων.

γ) Συναιτηρισμοί από εκείνους που εδρεύουν στην ημεδαπή.

Άρθρο 7 Π. Δ/τος 715/1979 ΦΕΚ 212/79 τ.Α')

Άρθρο 41

Δικαιολογητικά συμμετοχής σε διαγωνισμούς

Όσοι λαμβάνουν μέρος στους διαγωνισμούς οφείλουν να προσκομίσουν τ' ακόλουθα, κατά περίπτωση, δικαιολογητικά.

Οι Έλληνες πολίτες που κατοικούν στην Ελλάδα και ασκούν βιομηχανικό ή βιοτεχνικό ή βιοεπαγγελματικό επάγγελμα:

α) Ιστοτοποιητικό του οικείου Επιμελητηρίου του τόπου που ασκούν επάγγελμα τους, στο οποίο θα βεβαιώνεται το ειδικό αυτών επάγγελμα και η κατά το τρέχον του διαγωνισμού έτος άσκηση αυτού και

β) Ιστοτοποιητικό Ποινικού Μητρώου, ότι δεν έχουν καταδικασθεί με Ελληνικά Δικαστήρια σε ποινή που συνεπάγεται τις εκπώσεις άρθρου 59 και επόμενα του Ποινικού Κώδικα.

Οι αλλοδαποί που κατοικούν στην Ελλάδα και ασκούν εμπορικό ή βιομηχανικό ή βιοτεχνικό επάγγελμα:

α) Άδεια άσκησης του επαγγέλματος αυτού που τους έχει χορηγήσει ο αρμόδιος Ελληνικός Αρχές, όπου απαιτείται.

β) Τα ημεδαπά νομικά πρόσωπα.

γ) Ιστοτοποιητικό του οικείου Επιμελητηρίου της περιοχής που εδρεύουν.

δ) Στην Ελλάδα Εμπορικοί Αντιπρόσωποι αλλοδαπών φυσικών ή νομικών προσώπων:

α) Ιστοτοποιητικό του αρμόδιου Επιμελητηρίου ότι είναι αναγνωρισμένοι Εμπορικοί αντιπρόσωποι και ότι είναι κάτοχοι του διπλώματος αριθμ. 2765/41 «Περί εμπορικών αντιπροσώπων εισαγωγής», όπως κάθε φορά ισχύει.

β) Βεβαίωση αυτού που εκπροσωπούν.

Ε. Οι αντιπρόσωποι των φυσικών ή νομικών προσώπων στην Ελλάδα, για λογαριασμό των οποίων υποβάλλουν την προσφορά:

α. Τα δικαιολογητικά που απαιτούνται στην περίπτωση του φυσικού ή νομικού προσώπου.

β. Σχετική εξουσιοδοτική επιστολή αυτών για λογαριασμό των οποίων ενεργούν.

ΣΤ. Οι Συναιτηρισμοί:

α. Βεβαίωση της αρμόδιας Δημόσιας Αρχής ή προκειμένου για Γεωργικούς Συναιτηρισμούς της αρμόδιας Εποπτικής Υπηρεσίας της Αγροτικής Τράπεζας της Ελλάδας, περί της νόμιμης λειτουργίας του Συναιτηρισμού.

β. Αντίγραφο της απόφασης του Διοικητικού Συμβουλίου, περί της συμμετοχής του Συναιτηρισμού στο διαγωνισμό και της στην προκειμένη περίπτωση εκπροσώπησης του.

2. Από τα πιο πάνω δικαιολογητικά τα πιστοποιητικά του οικείου Επιμελητηρίου και του Ποινικού Μητρώου, ισχύουν το μιν πρώτο μέχρι τη λήξη του έτους κατά το οποίο εκδόθηκε, το δε δεύτερο για ένα εξαμηνιο από την έκδοσή του.

3. Η μη προσκόμιση μαζί με την προσφορά όλων των πιο πάνω δικαιολογητικών, συνεπάγεται την απόρριψη, ως απαράδεκτη, εκτός εν ο μείοδότης προσκομίσει δικαιολογητικά μέσα σε πέντε μέρες από την προθεσμία διενέργειας του διαγωνισμού.

(άρθρο 8 Π. Δ/τος 715/1979 ΦΕΚ 212/79 τ.Α')

Άρθρο 42

Εγγυοδοσίες

1. Κάθε προσφορά στο δημόσιο διαγωνισμό πέρα από τα δικαιολογητικά που αναφέρονται στο προηγούμενο άρθρο, συνοδεύεται και από γραμμάτιο παρακαταθήκης του Ταμείου Παρακαταθηκών και Δανείων ή εγγυητικής επιστολής αναγνωρισμένης Τράπεζας, για ποσό ίσο προς 5% τουλάχιστον της αξίας της προσφοράς, ως εγγύηση συμμετοχής στο μειοδότητικό διαγωνισμό και υπογραφής της οικείας, στην προκειμένη περίπτωση, σύμβασης κατακύρωσης του διαγωνισμού στον συμμετέχοντα.

Σε περίπτωση που ο καταθέτης δεν ανακηρυχθεί προμηθευτής, η εγγύηση επιστρέφεται σ' αυτόν, μέσα σε πέντε μέρες από την κατακύρωση του διαγωνισμού.

2. Οι χωρίς εγγυήσεις ή χωρίς της ανάλογης εγγύησης προσφορές, απορρίπτονται από την Επιτροπή διαγωνισμού, ως απαράδεκτες.

3. Πριν από την υπογραφή της σύμβασης ο υπέρ του οποίου κατακυρώθηκε ο διαγωνισμός υποχρεούται να διπλασιάσει την κατατεθειμένη απ' αυτόν εγγύηση, η οποία και παραμένει μέχρι πλήρους εκτέλεσεως της σύμβασης, ως εγγύηση για την καλή εκτέλεση αυτής.

Εάν το Δ.Σ. του Σταθμού κρίνει ότι πρέπει να κατατεθεί μεγαλύτερη πρόσθετη εγγύηση για την καλή εκτέλεση της σύμβασης, υποχρεούται να καθορίζει τούτο στη διακήρυξη.

(άρθρο 9 Π. Δ/τος 715/1979 ΦΕΚ 212/79 τ.Α')

Άρθρο 43

Υποβολή προσφορών - αντιπροφορές

1. Για να λάβει μέρος κάποιος στο διαγωνισμό, υποβάλλει την προσφορά του μέσα στην προθεσμία που ορίζεται στη διακήρυξη μαζί με την εγγύηση που προβλέπεται στο προηγούμενο άρθρο.

Στην προσφορά πρέπει να αναγράφεται απαραίτητα ότι ο προσφέρων έλαβε γνώση των όρων της διακήρυξης, τους οποίους και αποδέχεται πλήρως και ανεπιφύλακτα.

2. Προσφορά η οποία υπεβλήθη εκπρόθεσμα ή είναι αόριστη και ανεπίδεκτη εκτίμησης ή υπό αίρεση, απορρίπτεται ως απαράδεκτη από την Επιτροπή διαγωνισμού.

3. Η Επιτροπή διαγωνισμού μπορεί να απορρίψει, με ειδικά αιτιολογημένη απόφασή της, που ανακοινώνεται αμέσως στον ενδιαφερόμενο, οποιαδήποτε προσφορά, εάν αυτός που την υπέβαλε δεν παρέχει τα εχέγγυα της πλήρους και τέλει εκπλήρωσης των υποχρεώσεών του, για την υπό ενέργεια προμήθεια οι οποίες επιβάλλονται από τους όρους της διακήρυξης και από τις διατάξεις του Π. Δ/τος 715/79 όπως αυτές ισχύουν κάθε φορά και ιδιαίτερα αν αυτός δεν ανταποκρίθηκε κατά το πρόσφατο παρελθόν σε προμήθειες που του ανατέθηκαν από το Δημόσιο ή Νομικό Πρόσωπο Δημοσίου ή Ιδιωτικού Δικαίου και έγινε, λόγω αυτού του γεγονότος, αποδεδειγμένα πρόξενος ανωμαλιών.

4. Οι προσφορές, επ' όσον δεν ορίζεται διαφορετικά στη διακήρυξη, δεσμεύουν τους προσφέροντας επί τριάντα ημέρες από της επόμενης της διενέργειας του διαγωνισμού.

Αυτός που υποβάλλει την προσφορά δεσμεύεται απ' αυτή για υπογραφή της σύμβασης σε περίπτωση που κατακυρωθεί σ' αυτόν ο διαγωνισμός. εκτός αν συντρέχει ανωτέρα βία.

5. Αντιπροσφορές δεν γίνονται δεκτές.
(άρθρο 10 Π. Δ/τος 715/79 ΦΕΚ 212/79 τ.Α')

Άρθρο 44

Ενστάσεις - Πρακτικό διεξαγωγής διαγωνισμού

1. Κατά τις νομιμότητες της διακήρυξης, της συμμετοχής μειοδότης της νομιμότητας διενέργειας του διαγωνισμού χωρεί ένσταση.

2. Δικαίωμα ένστασης έχουν μόνο εκείνοι που συμμετέχουν στο διαγωνισμό. Αυτές υποβάλλονται εγγράφως ενώπιον της Επιτροπής Διαγωνισμού, κατά τη διάρκεια του διαγωνισμού ή μέσα σε είκοσι τέσσερις ώρες από τη λήξη διενέργειας αυτού.

3. Η Επιτροπή Διαγωνισμού αποφασίζει οριστικά επί των ενστάσεων, με αιτιολογημένη απόφασή της.

4. Επί του πίνακα μειοδοτικού διαγωνισμού η Επιτροπή διαγωνισμού συντάσσει Πρακτικό το οποίο μαζί με τις προσφορές, τις τυχόν προβληθείσες ενστάσεις, τις επ' αυτών αποφάσεις καθώς και έκθεση αυτών για το αν συμφέρουν ή όχι οι τιμές που προσφέρθηκαν, υποβάλλει στο Διοικητικό Συμβούλιο του Σταθμού, για τη λήψη τελικής απόφασης επί της κατακύρωσης του διαγωνισμού.
(άρθρο 15 Π. Δ/τος 715/79 ΦΕΚ 212/79 τ.Α')

Άρθρο 45

Λοιπά θέματα προμηθειών

α. Θέματα προμηθειών που δεν αναφέρονται στα προηγούμενα άρθρα έχουν εφαρμογή οι διατάξεις των αντίστοιχων άρθρων του Π.Δ/τος 5/79, όπως αυτές ισχύουν κάθε φορά ήτοι των άρθρων 6, 11, 12, 13, 14, 16, 17, 18, 19, 20, 21, 22, 23 και 24.

Άρθρο 46

Μεταφορά υλικών και κεφαλαίων

1. Με απόφαση του οικείου Νομάρχη επιτρέπεται η δωρεά διάθεση υλικών καθώς και η μεταφορά αδιάθετων κεφαλαίων που προέρχονται από κρατική επιχορήγηση, εφόσον δεν προβλέπεται η άμεση χρησιμοποίησή τους, από ένα Ίδρυμα Παιδικής Προστασίας σε άλλο Ίδρυμα Παιδικής Προστασίας που εδρεύει στον ίδιο Νομό.

2. Με απόφαση του Υπουργού Υγείας, Πρόνοιας και Κοιν. Ασφαλίσεων και ύστερα από πρόταση της οικείας Νομαρχίας, επιτρέπεται η διάθεση υλικών καθώς και η μεταφορά αδιάθετων κεφαλαίων από ένα Ίδρυμα Παιδικής Προστασίας σε άλλο Φορέα που εδρεύει στον ίδιο Νομό ή από ένα Ίδρυμα Παιδικής Προστασίας σε άλλο Ίδρυμα Παιδικής Προστασίας που εδρεύει σε άλλο Νομό.

(άρθρο 11 Ν. 4051/60 ΦΕΚ 68/1960 τ.Α') και Β. Δ/γμα 107/72 ΦΕΚ 41/72 τ.Α').

Άρθρο 47

Μίσθωση ακινήτων

1. Το Διοικητικό Συμβούλιο του Σταθμού με αιτιολογημένη απόφαση του, που υπόκειται στην έγκριση του οικείου Νομάρχη, μπορεί να μισθώνει και χωρίς δημοπρασία ή τήρηση γενικά των περί Λογιστικού Ν.Π.Δ.Δ. διατάξεων οικήματα για την εγκατάσταση των Σταθμών.

2. -Επιτρέπεται η προκαταβολή ενοικίων για χτίριο μισθωμένο από το Σταθμό, εφόσον ο ιδιοκτήτης του πραγματοποιήσει δαπάνες για την εκτέλεση συγκεκριμένων τεχνικών εργασιών προσαρμογής των κτιρίων στις λειτουργικές ανάγκες του Σταθμού.

Το ύψος της προκαταβολής των ενοικίων δεν μπορεί να υπερβεί το ύψος των δαπανών που πραγματοποιήθηκαν και σε καμιά περίπτωση το συνολικό ύψος των ενοικίων της χρονικής διάρκειας, για την οποία χωρεί η μίσθωση.

3. Κτιριακές διαρρυθμίσεις, βελτιώσεις και λοιπές τεχνικές εργασίες που είναι απαραίτητες για την προσαρμογή του μισθωμένου κτιρίου στις ανάγκες λειτουργίας του Σταθμού, εφόσον δεν αναλαμβάνεται η εκτέλεσή τους από τον ιδιοκτήτη, σύμφωνα με το προηγούμενο εδάφιο ή ειδικά πέραν αυτών που έχουν εκτελεσθεί απ' αυτόν, πραγματοποιούνται από το Σταθμό σε βάρος των πιστώσεων του προϋπολογισμού του και σύμφωνα με τις ισχύουσες για τα Ν.Π.Δ.Δ. γενικές ή ειδικές διατάξεις κλήσης μελετών και εκτελέσεως έργων, εφόσον η διάρκεια της μίσθωσης είναι πέντε χρόνια και πάνω και προβλέπεται τέτοια δυνατότητα από τη σύμβαση μίσθωσης.

4. Όταν μεταβιβάζεται κατά τη διάρκεια της μίσθωσης η κυριότητα του ακινήτου που είναι μισθωμένο, σύμφωνα με τα όσα ορίζονται πιο πάνω, τυχόν απαιτήσεις των νέων ιδιοκτητών για καταβολή μισθωμάτων, σύμφωνα με άλλες γενικές ή ειδικές διατάξεις δεν αναγνωρίζονται, αν αναφέρονται σε χρονική περίοδο της μίσθωσης, για την οποία έχει καταβληθεί το μίσθωμα, με οποιοδήποτε τρόπο, στον ιδιοκτήτη εκμισθωτή του ακινήτου αυτού.

5. Μετά τη λήξη του χρόνου μίσθωσης ή παραχώρησης της χρήσης του κτιρίου, σύμφωνα με τα όσα ορίζονται στο άρθρο αυτό, τυχόν απαιτήσεις για καταβολή δαπανών σε βάρος του Δημοσίου ή του Σταθμού για εκτέλεση τεχνικών εργασιών αποκατάστασης του κτιρίου αυτού στην κατάσταση που ήταν πριν από τη μίσθωση δεν αναγνωρίζονται.

(άρθρο 1 Π.Δ/τος 1170/80 ΦΕΚ 300/80 τ.Α' και άρθρο 22 Ν. 1579/85 ΦΕΚ 217/85 τ.Α').

Άρθρο 48

Εκπόνηση μελετών και εκτέλεση τεχνικών εργασιών συντήρησης, επισκευών, διαρρυθμίσεων και βελτιώσεων κτιρίων.

Για το παραπάνω θέμα έχουν εφαρμογή οι διατάξεις που ισχύουν κάθε φορά για την εκτέλεση έργων του Δημοσίου ή Ν.Π.Δ.Δ. καθώς και οι διατάξεις του άρθρου 21 του Ν. 1579/85 (ΦΕΚ 217/1985 τ.Α').

Άρθρο 49

Αγορά ακινήτων

1. Για την απευθείας αγορά ακινήτου προς στέγαση του Σταθμού απαιτείται προηγούμενη αιτιολογημένη έκθεση Επιτροπής που αποτελείται:

Από τους Προϊσταμένους της Δ/νσης ή του Τμήματος Κοιν. Πρόνοιας και Υγιεινής της Νομαρχίας, από ένα Μηχανικό της Διεύθυνσης Τεχνικών Υπηρεσιών της Νομαρχίας και από τον οικονομικό έφορο της οικείας περιοχής και συγκροτείται με απόφαση του οικείου Νομάρχη.

Η Επιτροπή αυτή γνωμοδοτεί για την καταλληλότητα του ακινήτου για το σκοπό που προορίζεται και για το συμφέρον του τμήματος.

2. Για την κατάρτιση σύμβασης με τσβίβασης της κυριότητας ακινήτου ή σύστασης άλλων επ' αυτού εμπραγμάτων δικαιωμάτων πλην υποθήκης, στην οποία συμβάλλεται το Δημόσιο ή Νομικό Πρόσωπο Δημοσίου Δικαίου (Σταθμός), απαιτείται εκτίμηση της αγοραίας αξίας τούτων από το Σώμα Ορκωτών Εκτιμητών.

Η εκτίμηση αυτή δεν δεσμεύει τους συμβαλλόμενους.

3. Σε όσες περιπτώσεις το Δημόσιο προσαφύγει στο Σώμα ορκωτών εκτιμητών, για εκτίμηση περιουσιακών στοιχείων, απαλλάσσεται της καταβολής δαπάνης εκτιμήσεως.

(άρθρο 2 Π.Δ/τος 1170/80 ΦΕΚ 300/80 τ.Α' και άρθρο 39 Ν. 1041/80 ΦΕΚ 75/80 τ.Α').

Άρθρο 50

Διαχειριστικά βιβλία

1. Ο υπάλληλος των Κλάδων Διοικητικού - Λογιστικού ή Διαχειριστικών τηρεί τ' ακόλουθα διαχειριστικά βιβλία:

- α. Διπλότυπο εισπράξεως (μπλοκ)
 - β. Διπλότυπο εισπράξεως τροφείων
 - γ. Τριπλότυπο χρηματικών ενταλμάτων μπλοκ
 - δ. Ημερολόγιο χρηματικής διαχείρισης
 - ε. Καθολικό χρηματικής διαχείρισης
 - στ. Βιβλίο αναλωσίμου υλικού
 - ζ. Βιβλίο μη αναλωσίμου υλικού
 - η. Βιβλίο εισιτούντων
 - θ. Δελτίο διπλοτύπου εισαγωγής
 - ι. Δελτίο διπλοτύπου εξαγωγής
 - ια. Βιβλίο μισθοδοσίας προσωπικού
 - ιβ. Κάθε άλλο βιβλίο που κρίνεται απαραίτητο για την καλή λειτουργία του Σταθμού, ύστερα από έγκριση του Διοικητικού Συμβουλίου.
2. Ο τρόπος τήρησης καθενός από τα πιο πάνω διαχειριστικά βιβλία καθορίζεται από το έντυπο εγκεκριμένο υπόδειγμα με τη γραμμογράφηση αυτών και από τα περιλαμβανόμενα σε κάθε ένα στοιχείο και διακρίσεις αυτών.
3. Διορθώσεις, ξέσματα ή σβησίματα στις εγγραφές βιβλίων απαγορεύονται ρητά.
4. Τα παραπάνω βιβλία με εξαίρεση του υπό στοιχείο α της παρ. 1,

ίο θεωρείται από την οικεία Νομορχία (διπλότυπο εισπράξεως), ύνται και σφραγίζονται κατά σελίδα, θεωρούνται δε από τον Πρό- του Δ.Σ.

Άρθρο 51

Κλείσιμο βιβλίων

ο ημερολόγιο χρηματικής διαχείρισης και το καθολικό χρηματι- χείρισης κλείνονται στο τέλος κάθε οικονομικού έτους και μετα- το αδιάθετο χρηματικό υπόλοιπο, από το ημερολόγιο στη δια- η του νέου οικονομικού έτους, με την έκδοση ισόποσης διπλότυπης ζης εισπραξης.

Η σχετική πράξη του κλεισίματος υπογράφεται από τον ελεγκτή Σ. και τον υπάλληλο των Κλάδων Διοικητικού - Λογιστικού ή Διοικητικών θεωρείται δε από τον υπάλληλο που ορίζεται κάθε φορά την οικεία Νομαρχία.

ΔΙΑΧΕΙΡΙΣΗ ΥΛΙΚΟΥ

Άρθρο 52

Εισαγωγή υλικού

Όλα τα είδη από οποιαδήποτε πηγή και αίτια και αν προέρχονται νται στην αποθήκη του Ιδρύματος, αφού παραληφθούν από τον ηλο των Κλάδων Διοικητικού - Λογιστικού ή Διαχειριστών πα- και του Διευθυντή.

Σχετικά δελτία εισαγωγής υπογράφονται και από τους δύο.

το διπλότυπο εισαγωγής το μεν στέλεχος παραμένει στο Αρχείο ρύματος, το δε άλλο επισυνάπτεται στο οικείο ένταλμα πληρωμής.

Ο υπάλληλος των Κλάδων Διοικητικού - Λογιστικού ή Διαχειρι- αυθυμερόν καταχωρεί τα εισαχθέντα υλικά στο βιβλίο υλικού.

Ισχυριμένου για είδη που προέρχονται από δωρεά στο Ίδρυμα η γή αυτών ενεργείται με την έκδοση δελτίου εισαγωγής, σύμ- με τα παραπάνω.

Άρθρο 53

Εξαγωγή υλικού

Εξαγωγή των τροφίμων και κάθε είδους υλικού ενεργείται βάσει τύπου εξαγωγής που εκδίδεται από τον υπάλληλο των Κλάδων ογιστικού - Λογιστικού ή Διαχειριστών και υπογράφεται από τον ίδιο ο μάγειρα.

Για χρησιμοποιούμενα από τους υπάλληλους των Κλάδων Βρεφ- κομίας, βοηθητικού προσωπικού μαγειρείου και προσωπικού κα- ητας - βοηθητικών εργασιών, είδη μπισσομύτης (μπλούζες εργασίας οδήματα εργασίας), διαγράφονται από το βιβλίο υλικού με την η διπλότυπου δελτίου εξαγωγής που υπογράφεται από το Διευθυ- τον υπάλληλο των Κλάδων Διοικητικού - Λογιστικού ή Διαχει- και σε περίπτωση που δεν υπηρετεί τέτοιος υπάλληλος ή υπηρε- αλά απουσιάζει ή κωλύεται από τον αρχαιότερο υπάλληλο των Βρεφονηπιοκομίας ή Νηπιαγωγών (προσωρινός).

Άρθρο 54

Διαχωρισμός υλικού

Όλα τα εισαγόμενα είδη διαχωρίζονται σε κατηγορίες, τοποθετού- τηγ αποθήκη για φύλαξη και λαμβάνονται τα κατάλληλα μέτρα η διατήρησή τους.

Άρθρο 55

Μετασχηματισμός υλικού

Με απόφαση του Διοικ. Συμβουλίου μπορεί να πραγματοποιηθεί οχηματισμός υλικού.

Για το μετασχηματισμό υλικού εκδίδεται διπλότυπο εξαγωγής και νείχεια δελτίο εισαγωγής του είδους που μετασχηματίσθηκε, που ράφονται από το Διευθυντή και τον υπάλληλο των Κλάδων Διοικη- - Λογιστικού ή Διαχειριστών και σε περίπτωση που δεν υπηρετεί ος υπάλληλος ή υπηρετεί αλλά απουσιάζει ή κωλύεται από τον αρ- ερο υπάλληλο των Κλάδων Βρεφονηπιοκομίας ή Νηπιαγωγών (προσωρινός).

Άρθρο 56

Κλείσιμο βιβλίων υλικού και τροφίμων

Στο τέλος κάθε οικονομικού έτους ο υπάλληλος των Κλάδων Διοικη- τικού - Λογιστικού ή Διαχειριστών προβαίνει στο κλείσιμο των βιβλίων υλικού και τροφίμων μεταφερομένου του υπολοίπου στο νέο οικονομικό έτος.

Η σχετική πράξη του κλεισίματος υπογράφεται από τον ελεγκτή του Δ.Σ. και από τον παραπάνω υπάλληλο. θεωρείται δε από τον υπάλληλο, που ορίζεται κάθε φορά από την οικεία Νομαρχία.

Άρθρο 57

Λιχρήστευση υλικού

1. Με απόφαση του Διοικ. Συμβουλίου συγκροτείται Ειδική Επι- τροπή που αποτελείται από ένα μέλος του Δ.Σ. και δύο υπάλληλους του Σταθμού, για τη διαπίστωση του τελείως φθαρμένου υλικού, λόγω πο- λυετούς χρήσεως ή καταστροφής του.

Η Επιτροπή συντάσσει πρακτικό καταστροφής του υλικού αυτού το οποίο υποβάλλει για έγκριση στο Διοικητικό Συμβούλιο του Σταθμού και στη συνέχεια επιλαμβάνεται για την καταστροφή του με φωτιά ή άλλο πρόσφορο μέσο.

Βάσει του Πρακτικού καταστροφής εκδίδεται διπλότυπο δελτίο εξα- γωγής που υπογράφεται από το Διευθυντή και τον υπάλληλο των Κλά- δων Διοικητικού - Λογιστικού ή Διαχειριστών και σε περίπτωση που δεν υπηρετεί τέτοιος υπάλληλος ή υπηρετεί αλλά απουσιάζει ή κωλύεται από τον αρχαιότερο υπάλληλο των Κλάδων Βρεφονηπιοκομίας ή Νη- πιαγωγών (προσωρινός).

2. Το υλικό που χαρακτηρίζεται ως εκπονήσιμο, παραδίδεται στον ΟΔΔΥ (άρθρο 13 Ν. 1041/80 ΦΕΚ 75/80 τ.Α').

Άρθρο 58

Απολογισμός - Ισολογισμός

1. Ο απολογισμός είναι πίνακας στον οποίο φαίνονται τα αποτελέ- σματα της εκτέλεσης του προϋπολογισμού εσόδων και εξόδων κάθε οι- κονομικού έτους.

2. Ο ισολογισμός είναι λογιστική απεικόνιση της οικονομικής κατά- στασης του Ιδρύματος σε δεδομένη στιγμή.

3. Ο απολογισμός και ισολογισμός συντάσσονται μέχρι τέλους Μαΐου του επόμενου οικον. έτους από τον υπάλληλο των Κλάδων Διοικητικού - Λογιστικού ή Διαχειριστών σε συνεργασία με το Διευθυντή, υπογράφον- νται και από τους δύο και εγκρίνονται από το Διοικητικό Συμβούλιο.

Στη συνέχεια αποστέλλονται σε τρία αντίγραφα στο αρμόδιο όργανο, για έγκριση μέχρι τέλους Ιουνίου του επομένου οικον. έτους.

4. Ο εγκεκριμένος από το αρμόδιο όργανο απολογισμός και ισολογι- σμός του Ιδρύματος μαζί με τα συναφή παραστατικά στοιχεία (χρημα- τικά ένταλματα πληρωμής) υποβάλλονται στο Ελεγκτικό Συνέδριο για τον κατασταλτικό έλεγχο.

5. Μαζί με τα παραπάνω υποβάλλονται και τα ακόλουθα δικαιολο- γητικά.

α. Απόσπασμα πρακτικού του Δ.Σ. περί εγκρίσεως Απολογισμού και Ισολογισμού.

β. Αντίγραφο προϋπολογισμού μαζί με τις σχετικές εγκριτικές και τροποποιητικές αποφάσεις.

γ. Βιβλίο (μπλοκ) διπλότυπων αποδείξεων εισπράξεως.

δ. Βεβαίωση του πιστωτικού Οργανισμού στον οποίο τηρούνται οι λο- γαριασμοί του Ιδρύματος με τα υπόλοιπα της 31ης Δεκεμβρίου ή της τελευταίας ημέρας του Φεβρουαρίου σε περίπτωση παράτασης του οίκο- νομικού έτους και εφόσον πραγματοποιήθηκαν δαπάνες μέσα στο δι- μνησο αυτό.

ε. Αντίγραφο κίνησης λογαριασμών καθ' όλο το οικονομικό έτος του οικείου πιστωτικού Ιδρύματος.

στ. Πρωτόκολλο ετήσιας επιθεώρησης της διαχείρισης σχετικό με το κλείσιμο των διαχειριστικών βιβλίων του Ιδρύματος.

ζ. Γενικούς πίνακες των εσόδων και εξόδων που πραγματοποιήθηκαν και

η. Κάθε άλλο στοιχείο που έχει σχέση με τον απολογισμό και ισολογι- σμό του Ιδρύματος.

ΓΕΝΙΚΕΣ ΔΙΑΤΑΞΕΙΣ

Άρθρο 59

Για κάθε θέμα που ανάγεται στην παροχή οδηγιών ή πληροφοριών σχετικά με την εφαρμογή του παρόντος Κανονισμού, οι Σταθμοί θα ευθύνονται αποκλειστικά στη Διεύθυνση ή το Γμήμα Κοιν. Πρόνοιας οικείας Νομαρχίας.

Σε περίπτωση που η Υπηρεσία αυτή δεν μπορεί να δώσει λύση, τότε διαβιβάζει το σχετικό αίτημα στην καθ' ύλην αρμοδία Υπηρεσία του τμήματος για την αντιμετώπισή του.

Άρθρο 60

Κάθε θέμα που αναφέρεται στη λειτουργία του Σταθμού και δεν περιλαμβάνεται στον παρόντα Κανονισμό, ρυθμίζεται με απόφαση του Διοικ. Συμβουλίου, η οποία εγκρίνεται από τον οικείο Νομάρχη.

Άρθρο 61

1. Οι διατάξεις του παρόντος ισχύουν, εφόσον δεν έρχονται σε αντίθεση με τις διατάξεις του Λογιστικού των Ν.Π.Δ.Δ. που ισχύουν κάθε φορά, εκτός των διατάξεων αυτών που έχουν εξαιρεθεί με το Π.Δ/γμα

597/1977 (άρθρα 13, 14, 20, 24, 25, 26, 28 και 29) καθώς και εκείνων που αναφέρονται στα άρθρα 21 και 22 του Ν. 1579/1985 και στα άρθρα 1 και 2 του Π.Δ/τος 1170/1980.

2. Οι διατάξεις του άρθρου 32 του Ν.Δ/τος 496/1974 έχουν εφαρμογή για όλο το προσωπικό που υπηρετεί στους Σταθμούς.

Άρθρο 62

Από την ισχύ του παρόντος Κανονισμού καταργείται κάθε άλλη διάταξη Κανονισμού, απόφαση ή εγκύκλιος που έρχεται σε αντίθεση με τον Κανονισμό αυτό.

Άρθρο 63

Η ισχύς του παρόντος Κανονισμού αρχίζει μετά ένα (1) μήνα από τη δημοσίευσή του στην Εφημερίδα της Κυβερνήσεως.

Η απόφαση αυτή να δημοσιευθεί στην Εφημερίδα της Κυβερνήσεως.

Αθήνα, 1 Αυγούστου 1988

Ο ΥΦΥΠΟΥΡΓΟΣ

ΧΡ. ΟΙΚΟΝΟΜΟΥ

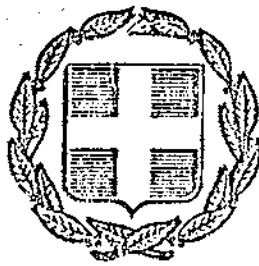

ΕΦΗΜΕΡΙΣ ΤΗΣ ΚΥΒΕΡΝΗΣΕΩΣ ΤΗΣ ΕΛΛΗΝΙΚΗΣ ΔΗΜΟΚΡΑΤΙΑΣ

ΑΘΗΝΑ
30 ΑΥΓΟΥΣΤΟΥ 1988

ΤΕΥΧΟΣ ΔΕΥΤΕΡΟ

ΑΡΙΘΜΟΣ ΦΥΛΛΟΥ
629

ΠΕΡΙΕΧΟΜΕΝΑ

ΥΠΟΥΡΓΙΚΕΣ ΑΠΟΦΑΣΕΙΣ ΚΑΙ ΕΓΚΡΙΣΕΙΣ

Προσθήκη διάταξης στο τέλος της παρ. 7 του άρθρου 8 του Οργανισμού του Ταμείου Ασφαλίσεως Συμβολαιογράφων	1
Πατριριστικός ως ιστορικού διατηρητέου μνημείου του υδρόμυλου, ιδιοκτησίας Εμμ. Κοταυρού στη θέση «Παλιόμυλος» Γαριών Μαλεβιζίου Ν. Ηρακλείου	2
Πατριριστικός ως έργου τέχνης του αρχοντικού ιδιοκτησίας Έλλης Κουτσοδημητρή στο Τρίκερι Πηλίου	3
Πατριριστικός ως ιστορικού διατηρητέου μνημείου του κοινοτικού κεντρικού στην κεντρική πλατεία της Βυζιτσάς	4
Πατριριστικός ως ιστορικού διατηρητέου μνημείου της τοξωτής πέφυρας στη θέση Λοζιγκο στην κτηματική περιφέρεια Μακρυνιτσάς	5
Αποποίηση του Υπηρεσιακού Συμβουλίου Υπαλλήλων της Υπηρεσίας του ΤΠΕ	6
Πλήρωση απόφασης για την εκχώρηση αρμοδιότητας υπογραφής ταξιδιών στο εξωτερικό, για το Α' εξάμηνο 1988	7
Προσαρμογή του Οργανισμού Εσωτερικής Υπηρεσίας της Κοινότητας Ααύλειας Ν. Βοιωτίας	8
Προσαρμογή του Οργανισμού Εσωτερικής Υπηρεσίας της Κοινότητας Ελεώνας Ν. Βοιωτίας	9
Παράθεση προσωρινών θέσεων στο Δήμο Κ. Νευροκοπίου Ν. Δράμας	10
Εκχώρηση οικοπέδων στην Κοινότητα Γερακαρούς Ν. Θεσσαλονίκης	11
Αξιολόγηση κοινόχρηστων εκτάσεων των αγρ/των Καρτερών και Ετεφανίων Ν. Θεσσαλονίκης στο Ν.Π. της Κοινότητας Καρτερών για τη δημιουργία Κοινοτικής επιχείρησης εκμετάλλευσης αγροτείων	12
Παράθεση, ίδιου νομικού προσώπου με το όνομα «ΚΕΝΤΡΟ ΑΝΟΙΧΤΗΣ ΠΡΟΣΤΑΣΙΑΣ ΠΑΙΚΙΩΜΕΝΩΝ» στο Δήμο Καλαμαριάς Ν. Θεσ/νίκης	13
Παράθεση προσωρινής θέσης στην κοινότητα Δροσάτου Ν. Κέρκυρας	14
Παράθεση προσωρινών θέσεων στον ΟΕΥ του Δήμου Κερκυραίων	15
Παράθεση σύστασης προσωρινής θέσης στη Δ/ση Γεωργίας Ν. Καζάνης	16
Πλήρωση της ΕΣ 4300/19.3.68 απόφασης του Νομάρχη Λευκάδας	17
Παράθεση αριθμού προσωρινών θέσεων στα ΚΕΓΕ Βόλου Ν. Μαγνησίας	18

Διορθώσεις Σφαλμάτων

Διορθώσεις σφαλμάτων στη Γ2α/οικ. 4108/2.8.1988 απόφαση «Έγκριση Κανονισμού λειτουργίας Κρατικών Παιδικών Σταθμών και Κρατικών Βρεφονηπιακών Σταθμών», αρμοδιότητας Υπουργείου Υγείας, Πρόνοιας και Κοιν. Ασφαλίσεων.	19
Διορθώσεις σφαλμάτων στην απόφαση Δ.Σ. ΟΤΕ περί τροποποίησης του Τηλεφωνικού Κανονισμού	20

ΥΠΟΥΡΓΙΚΕΣ ΑΠΟΦΑΣΕΙΣ & ΕΓΚΡΙΣΕΙΣ

Αριθ. 136/1568	(1)
Προσθήκη διάταξης στο τέλος της παρ. 7 του άρθρου 8 του Οργανισμού του Ταμείου Ασφαλίσεως Συμβολαιογράφων.	
Ο ΥΠΟΥΡΓΟΣ ΥΓΕΙΑΣ, ΠΡΟΝΟΙΑΣ ΚΑΙ ΚΟΙΝ. ΑΣΦΑΛΙΣΕΩΝ	
Έχοντας υπόψη:	
1. Τις διατάξεις του άρθρου 3 του Ν.Α. 1146/1942.	
2. Τα άρθρα 23 παρ. 1 στοιχ. στ' και 24 παρ. 1 και παρ. 2 στοιχ. γ' 26 παρ. 1 και 27 παρ. 1 στοιχ. δ' του Ν. 1558/1985 (ΦΕΚ 137/26.7.85 τ. Α').	
3. Την 471/7.7.88 κοινή απόφαση του Πρωθυπουργού και του Υπουργού Υγείας, Πρόνοιας και Κοινωνικών Ασφαλίσεων (ΦΕΚ 463/7.7.88 τ. Β').	
4. Το άρθρο 113, παρ. 2 εδ. α' του Π.Δ/τος 544/1977 (ΦΕΚ 178/77 τ. Α'), όπως αντικαταστάθηκε από το άρθρο 2 παρ. 1 του ν. 728/77 (ΦΕΚ 316/1977 τ. Α') και το άρθρο 5 του Π.Δ. 437/1985 (ΦΕΚ 157/τ.Α./19.9.85) σε συνδυασμό με την παρ. 3 του άρθρου 1 της 680/82 κοινής απόφασης των Υπουργών Προεδρίας Κυβερνήσεως και Κοινωνικών Υπηρεσιών (ΦΕΚ 217/Β/82).	
5. Τη γνωμοδότηση του Συμβουλίου Κοινωνικής Ασφάλειας που διατυπώθηκε στην 13η/13.7.88 συνεδρίαση του της ΚΕ' Περιόδου.	
6. Τη σύμφωνη γνώμη του Δ.Σ. του Ταμείου Ασφαλίσεως Συμβολαιογράφων που λήφθηκε κατά την 4η συνεδρίαση αυτού της 25ης Ιανουαρίου 1988, αποφασίζουμε:	
1. Στο τέλος της παρ. 7 του άρθρου 8 του Οργανισμού του Ταμείου Ασφαλίσεως Συμβολαιογράφων, προστίθεται τρίτο εδάφιο ως ακολούθως: «Ασφαλισμένοι του Ταμείου που με την αναγνώριση του χρόνου της παρ. 6 και των προηγούμενων εδαφίων της παραγράφου αυτής του παρόντος άρθρου δεν θεμελιώνουν συνταξιοδοτικό δικαίωμα και έχουν χρόνο προϋπηρεσίας ως μη τακτικών υπαλλήλων (με οποιαδήποτε σχέση εργασίας) που διανύθηκε είτε στο ταμείο, είτε στους Συμβολαιογραφικούς Συλλόγους του Κράτους, δύνανται να αναγνωρι-	

ήθηκε σύμφωνα με τις διατάξεις της ΔΗΠΑ/Φ12/24/11.110/1.12.86 κοινής απόφασης των Υπουργών Πρασίνης, Επισιτιστικών και Οικονομικών και του άρθρου 25 του Ν. 1735/87 με την οποία συζητούνται στον Δ.Ε.Υ. του Δήμου Κερκυραίων οι κτιτωτέρω προσωρινές οργανικές θέσεις για τη μονιμοποίηση ισόριθμων υπηρέτων των καλλήλων στο Δήμο με σχέση εργασίας Ι.Α.

1. Κατηγορίας ΥΕ Κλάδου 11 - Φύλακες εργασία σύνολο θέσεων πέντε (5).

2. Κατηγορία ΑΕ Κλάδου ΑΕ 30 Τεχνικών σύνολο θέσεων μία (1).

3. Κατηγορία ΑΕ Κλάδου ΑΕ 26 Μηχανολογική αυτοκινητών σύνολο θέσεων μία (1).

4. Κατηγορία ΤΕ Κλάδου ΤΕ 4 Τεχνολόγων - μηχανολόγων - μηχανικών σύνολο θέσεων μία (1).

Οι ανωτέρω θέσεις καταργούνται αυτοδίκαια μόλις κενωθούν από τους διαρισθησμένους με οποιοδήποτε τρόπο.

Κέρκυρα, 22 Ιουλίου 1988

Με εντολή Νομάρχη

(1) Διευθυντής κ.α.α.

ΓΙΑΝ. ΠΙΤΣΙΟΣ

Αριθ. Δ.Γ. 10339

(16)

Διαπίστωση σύστασης προσωρινής θέσης στη Δ/ση Γεωργίας Ν. Κοζάνης.

Ο ΝΟΜΑΡΧΗΣ ΚΟΖΑΝΗΣ

Έχοντας υπόψη:

1. Τις διατάξεις της παρ. 4 του άρθρου 1 της αριθμ. ΔΗΠΑ/Φ. 12/24/11.110/31.12.86 κοινής Υπουργικής απόφασης.

Ρύθμιση θεμάτων προσωπικού Ιδιωτικού δικαίου που κυρώθηκε με τις διατάξεις του άρθρου 25 του Ν. 1735/87 και συμπληρώθηκε με την αριθμ. ΔΗΠΑ/Φ. 42/63/11.056/31.12.87 781/31.12.87 τ. Β' κοινή Υπουργική απόφαση.

2. Τις διατάξεις του αριθμ. 3/84 Π.Δ. ΦΕΚ 3 τ. Α/Β4 -μεταβίβαση αρμοδιοτήτων στους Νομάρχες σε θέματα κατάστασης προσωπικού Ιδ. Δικαίου.

3. Την αριθμ. 10067/25.7.1988 απόφασή μας για την κατάταξη προσ. Ιδ. Δικαίου σε προσωρινές θέσεις αόριστου χρόνου, αποφασίζουμε:

1. Διαπιστώνουμε τον αριθμό των προσωρινών θέσεων Ιδιωτικού Δικαίου αόριστου χρόνου, που συστάθηκαν με τις παραπάνω αποφάσεις μας κατά ειδικότητα:

1. Φύλακες Σωτηρία του Θεοδώρου, εργάτρια θέση 1.

Η απόφαση αυτή να δημοσιευθεί στην Εφημερίδα της Κυβερνήσεως.

Κοζάνη, 25 Ιουλίου 1988

Ο Νομάρχης

ΓΙΩΡΓΟΣ ΚΕΡΑΜΑΡΗΣ

Αριθ. ΕΣ 1931

(17)

Συμπλήρωση της ΕΣ 1300/19.3.68 απόφασης του Νομάρχης Λευκάδας.

Ο ΝΟΜΑΡΧΗΣ ΛΕΥΚΑΔΑΣ

Έχοντας υπόψη:

1. Τις διατάξεις του άρθρου 77 του Π. Δ/τος 76/85.

2. Την αριθ. ΕΣ/1300/19.3.68 απόφασή μας όπως συμπληρώθηκε μεταγενέστερα.

3. Τις αριθ. 6/1/87, 38/87, 25/88, 7/88 και 4/88 αποφάσεις των κοινοτικών συμβουλίων Καρυάς, Εξάνθειας, Αλεξάνδρου, Δραγάνου και Κομηλιού αντίστοιχα, με τις οποίες αποφασίζουν να συμμετάσχουν στο σύνδεσμο ύδρευσης δήμου και κοινοτήτων Ν. Λευκάδας.

4. Τις αριθ. 15/87, 8/88 και 21/88 αποφάσεις του Διοικητικού Συμβουλίου του συνδέσμου ύδρευσης δήμου Λευκάδας και κοινοτήτων Ν. Λευκάδας, με τις οποίες αποδέχεται τη συμμετοχή των Κοινοτήτων Καρυάς, Εξάνθειας, Αλεξάνδρου, Δραγάνου και Κομηλιού στο σύνδεσμο και καθορίζεται η ετήσια εισφορά αυτών και συγχρόνως αναπροσαρμόζεται η εισφορά των λοιπών μελών του συνδέσμου, αποφασίζουμε:

Συμπληρώνοντας την ΕΣ 1300/19.3.68 απόφασή μας, ορίζουμε ότι στο σύνδεσμο ύδρευσης δήμου Λευκάδας και κοινοτήτων Ν. Λευκάδας και Αιτωλίας θα μετέχουν εφεξής και οι κοινότητες Καρυάς,

Εξάνθειας, Αλεξάνδρου, Δραγάνου και Κομηλιού και καθορίζουμε τις εισφορές των μελών του Συνδέσμου ως ακολούθως:

1. Δήμος Λευκάδας 70.000

2. Κοιν. Κατούνας 10.000

3. Κοιν. Καρυατών 8.700

4. Κοιν. Απολιτανας 7.000

5. Κοιν. Τσοκαλάδων 9.000

6. Κοιν. Λαζαράτων 9.000

7. Κοιν. Σπανοχωρίου 5.500

8. Κοιν. Πισκοχωρίου 7.000

9. Κοιν. Κεβέλου 8.000

10. Κοιν. Ασπρογερακάτων 5.000

11. Κοιν. Καρύας 20.000

12. Κοιν. Εξάνθειας 9.000

13. Κοιν. Αλεξάνδρου 10.000

14. Κοιν. Δραγάνου 6.500

15. Κοιν. Κομηλιού 6.500

16. Κοιν. Περαιάς 9.000

17. Κοιν. Παλαγιάς 15.000

18. Κοιν. Αθανίου 6.500

Η απόφαση αυτή να δημοσιευθεί στην Εφημερίδα της Κυβερνήσεως.

Λευκάδα, 14 Ιουλίου 1988

Ο Νομάρχης

Θ. ΚΟΛΙΟΠΛΑΝΟΣ

Αριθ. ΔΓ/10881

(18)

Διαπίστωση αριθμού προσωρινών θέσεων στο ΚΕΠΕ Βόλου Ν. Μαγνησίας.

Ο ΝΟΜΑΡΧΗΣ ΜΑΓΝΗΣΙΑΣ

Έχοντας υπόψη:

1. Τις διατάξεις της παρ. 4 του άρθρου 1 της αριθμ. ΔΗΠΑ /Φ. 12/24/11.110/31.12.86 της Υπουργικής απόφασης.

Ρύθμιση θεμάτων προσωπικού Ιδιωτικού δικαίου που κυρώθηκε με τις διατάξεις του άρθρου 25 του Ν. 1735/87 και συμπληρώθηκε με την αριθμ. ΔΗΠΑ/Φ. 42/63/11.056/31.12.87 (ΦΕΚ 781/31.12.87 τ. Β') κοινή Υπουργική απόφαση.

2. Τις διατάξεις του αριθ. 3/84 Π.Δ. (ΦΕΚ 3 τ. Α'/Β4) -μεταβίβαση αρμοδιοτήτων στους Νομάρχες σε θέματα κατάταξης προσωπικού Ιδ. Δικαίου.

3. Τις αριθμ. α) 10211/7.7.88 β) 10247/7.7.88 γ) 10821/21.7.88 αποφάσεις μας για την κατάταξη προσ. Ιδ. δικαίου σε προσωρινές θέσεις αόριστου χρόνου, αποφασίζουμε:

1. Διαπιστώνουμε τον αριθμό των προσωρινών θέσεων Ιδιωτικού Δικαίου αόριστου χρόνου που συστάθηκαν με τις παραπάνω αποφάσεις μας κατά ειδικότητα ήτοι:

α. Εργάτες 2

β. Οδηγοί -

γ. Φύλακες -

δ. Καθαριστριες 1

Η απόφαση αυτή να δημοσιευθεί στην Εφημερίδα της Κυβερνήσεως.

Βόλος, 22 Ιουλίου 1988

Ο Νομάρχης

ΑΘ. ΣΙΑΤΡΑΣ

ΔΙΟΡΘΩΣΕΙΣ ΣΦΑΛΜΑΤΩΝ

(19)

Στο ΦΕΚ 546/2.8.88 τ. Β' στο οποίο δημοσιεύθηκε η Γ2α/1108/1988 απόφαση χρήση Κανονισμού λειτουργίας των Κρατικών Παιδικών Σταθμών και των Κρατικών Ηρεφονηπιακών Σταθμών, γίνονται οι εξής διορθώσεις:

1. Στη σελίδα 5119:

α. Στην παρ. 2 του προοιμίου από το εσφαλμένο «Ρύθμιση θεμάτων Φορέων Κοινωνικής Πρόνοιας, Παιδικής Προστασίας και άλλες διατάξεις» στο ορθό «Ρύθμιση θεμάτων Φορέων Κοινωνικής Πρόνοιας - Παιδικής Προστασίας και άλλες διατάξεις».

β. Στην παρ. 4 του προοιμίου από το εσφαλμένο «Υγείας Πρόνοιας» στο ορθό «Υγείας, Πρόνοιας».

Επίσης στην ίδια παράγραφο του προοιμίου από το εσφαλμένο «Νικόλαο Ριζογιάννη» στο ορθό «Νικόλαο Ριζογιάννη».

2. Στη σελίδα 5120:

- ε. Στο άρθρο 1 παρ. 3 από το εσφαλμένο «Τα κλήροντα» στο αρθρ. 1131.
- στ. Στο ίδιο άρθρο παρ. 2 από το εσφαλμένο «την έγγραφη του από τον Πάτριάρχη» στο αρθρ. «την θεώρηση του από τον Πάτριάρχη».
- ζ. Στο άρθρο 31 παρ. 2 από το εσφαλμένο «αυτλήλους Υπουργείου» στο αρθρ. «αυτλήλους άλλου Υπουργείου».
- η. Στο άρθρο 31 παρ. 3 από το εσφαλμένο «ου» στο αρθρ. «αν».
- θ. Στο άρθρο 44 παρ. 1 από το εσφαλμένο «της νομιμότητας» στο αρθρ. «της νόμιμότητας».
- ι. Στο άρθρο 45 από το εσφαλμένο «άρθρα που έχουν» στο αρθρ. «άρθρα έχουν».
- ια. Στο άρθρο 46 από το εσφαλμένο «ΦΕΚ 68/1960 τ.Α» στο αρθρ. «ΦΕΚ 68/1960 τ.Α'».
- ιβ. Στο άρθρο 51 παρ. 2 από το εσφαλμένο «Αυχειριστικών» στο αρθρ. «Αυχειριστών».
- ιγ. Στο άρθρο 52 παρ. 1 από το εσφαλμένο «αίτια» στο αρθρ. «αίτια».
- ιδ. Στο άρθρο 59 από το εσφαλμένο «του Υπουργείου» στο αρθρ. «του Υπουργείου».
- ιε. Στο άρθρο 16 και στο Πρόγραμμα δικαιολόγιο για τα βόερα της αλάς (απόγευμα) διαγράφονται οι φράσεις «Το ίδιο της ΔΕΥΤΕΡΑΣ» και προστίθενται στο δικαιολόγιο (πρόσφατα της ΠΕΜΠΤΗΣ και ΠΑΡΑΣΚΕΥΗΣ «Το ίδιο της ΔΕΥΤΕΡΑΣ».
- ις. Στο ίδιο άρθρο και στο δικαιολόγιο για τα νήπια της ΠΕΜΠΤΗΣ από το εσφαλμένο «Σαλάτα κεραχίς» στο αρθρ. «Σαλάτα εποχής».
- ιζ. Στο άρθρο 21 παρ. γ από το εσφαλμένο «εκπαιδευτικό» στο αρθρ. «εκπαιδευτικό».
- ιθ. Στο άρθρο 22 παρ. 11 από το εσφαλμένο «προαναφερόμενα» στο αρθρ. «προαναφερόμενα».
- ια. Στο άρθρο 31 παρ. 1 από το εσφαλμένο «των Κλάδων» στο αρθρ. «των Κλάδων».
- ιβ. Στο ίδιο άρθρο παρ. 2δ (γ) από το εσφαλμένο «περιπτώσεις» στο αρθρ. «περιπτώσεις».
- ιγ. Στο ίδιο επίσης άρθρο από το εσφαλμένο «εδώ» στο αρθρ. ε.
- ιδ. Στο άρθρο 32 παρ. 1 από το εσφαλμένο «χρηματικού» στο αρθρ. «χρηματικό».

(Από το Υπουργείο Υγείας, Πρόνοιας και Κοινωνικών Ασφαλίσεων)

(20)

Στην απόφαση του Δ.Σ. του ΟΓΕ «περί τροποποίησης του Τηλεφωνικού Κανονισμού» πλήρθηκε στη 2009/9.6.88 συνεδρίασή του και δημοσιεύθηκε στο ΦΕΚ 161/1.7.88 (Τεύχος Β'), γίνεται οι παρακάτω διορθώσεις ασφαλιστών:

- Άρθρο 95, παράγρ. 12, στίχος πρώτος, αντί του εσφαλμένου «από την 2200.0000» στο σωστό «από 2200.0000».
- Άρθρο 95, παράγρ. 12, τελευταίο περίοδο (στίχοι τέταρτος και πέμπτος) αντί του εσφαλμένου «Το πρόσθετο τέλος προειδοποίησης και προσαλήσεως εισπράττεται στο ακέραιο» στο σωστό «Το πρόσθετο τέλος προειδοποίησης ή προσαλήσεως και το πρόσθετο τέλος χειροκίνητης επικοινωνίας εισπράττονται στο ακέραιο».

(Από τον ΟΓΕ)

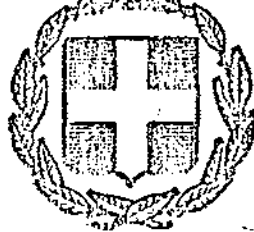

ΕΦΗΜΕΡΙΣ ΤΗΣ ΚΥΒΕΡΝΗΣΕΩΣ ΤΗΣ ΕΛΛΗΝΙΚΗΣ ΔΗΜΟΚΡΑΤΙΑΣ

ΑΘΗΝΑ
16 ΑΠΡΙΛΙΟΥ 1984

ΤΕΥΧΟΣ ΠΡΩΤΟ

ΑΡΙΘΜΟΣ ΦΥΛΛΟΥ
46

ΠΕΡΙΕΧΟΜΕΝΑ

ΝΟΜΟΙ

1. Πρόσβαση θεμάτων φορέων κοινωνικής πρόνοιας—
παιδικής προστασίας και άλλες διατάξεις. 1

ΔΙΑΤΑΓΜΑΤΑ

- Κανονισμός αμοιβών Ιατρικών επισκέψεων και πρά-
ξεων. 2
- Κανονισμός προτύπων και ορίων ηλικίας για την
πρόσληψη σε θέσεις εκπαιδευτικού, τεχνικού και βοη-
θητικού προσωπικού με σχέση ιδιωτικού δικαίου στην
Εθνική Λυρική Σκηνή (Ε.Λ.Σ.). 3
- Κορήνητη χρηματικής ενίσχυσης για τις γιορτές
Πάσχα 1984 σε ορισμένες κατηγορίες ναυτικών. . . 4

ΑΠΟΦΑΣΕΙΣ

Κρίση ιαγνουσών διατάξεων σχετικά με την κατα-
βολή διαφοράς τέλων (Π.Δ. 212/18.4.83). 5

ΝΟΜΟΙ

(1)

ΝΟΜΟΣ ΥΠ' ΑΡΙΘ. 1431

Προσβαση θεμάτων φορέων κοινωνικής πρόνοιας—παιδικής
προστασίας και άλλες διατάξεις.

Ο ΠΡΟΕΔΡΟΣ
ΤΗΣ ΕΛΛΗΝΙΚΗΣ ΔΗΜΟΚΡΑΤΙΑΣ

Προσάγει και εκδίδει τον κατωτέρω υπό της Βουλής ψη-
φισθέντα νόμον:

Άρθρο 1.

Προσωπικό των κέντρων παιδικής μέριμνας.

Από τις θέσεις του κλάδου ΑΤ γενικού των κέντρων
παιδικής μέριμνας καταργούνται οι εξής θέσεις:

- τρεις (3) θέσεις με βαθμό 3ο—2ο
- δύο (2) θέσεις με βαθμό 5ο—4ο
- έντε (5) θέσεις με βαθμό 7ο—6ο.

Οι δύο (2) οργανικές θέσεις του κλάδου αυτού, που δια-
τηρούνται, διαβαθμίζονται με βαθμό 5ο—2ο. Οι θέσεις αυτές
προσχωρούν και μεταφέρονται, μόλις αποχωρήσουν οι
υπάλληλοι που τις κατέχουν, στον κλάδο ΑΡ παιδαγωγικό, δια-
βαθμίζοντας με βαθμό 8ο—6ο.

Στα κέντρα παιδικής μέριμνας συνιστάται προσωρινός
κλάδος ΑΤ παιδαγωγικός, που περιλαμβάνει τις εξής θέσεις:

- μία (1) θέση με βαθμό 3ο—2ο
- τρεις (3) θέσεις με βαθμό 5ο—4ο
- έξι (6) θέσεις με βαθμό 8ο—6ο.

Οι θέσεις αυτές μεταφέρονται, μόλις αποχωρήσουν οι υπά-
λληλοι που τις κατέχουν, στον κλάδο ΑΡ παιδαγωγικό, δια-
βαθμίζοντας με βαθμό 8ο—6ο. Η μεταφορά των πιο πάνω
θέσεων γίνεται με χρόνο που δεν παρεμποδίζεται η προαγωγή
στους ανώτερους βαθμούς των υπαλλήλων που υπηρετούν
στους κατώτερους βαθμούς του κλάδου ΑΤ παιδαγωγικού.

3. Ο κλάδος ΑΡ παιδαγωγικός των κέντρων παιδικής μέ-
ριμνας περιλαμβάνει τις εξής θέσεις:

- επτά (7) θέσεις με βαθμό 3ο—2ο
- είκοσι τρεις (23) θέσεις με βαθμό 5ο—4ο
- πενήντα τέσσερις (54) θέσεις με βαθμό 8ο—6ο.

Στις θέσεις με βαθμό 8ο—6ο του κλάδου αυτού προστίθεν-
ται οι θέσεις που αναφέρονται στις παραγράφους 1 και 2, κα-
θώς και οι τέσσερις (4) θέσεις με βαθμό 10ο—6ο του κλάδου
ΜΕ παιδονόμων, μόλις αποχωρήσουν και οι υπάλληλοι που
τις κατέχουν.

4. Από τις θέσεις του κλάδου ΜΕ επιμελητών και τεχνι-
τών γεωργίας των κέντρων παιδικής μέριμνας καταργούνται
δωδεκά (12) θέσεις. Οι πέντε (5) θέσεις του κλάδου αυ-
τού, που διατηρούνται, διαβαθμίζονται με βαθμό 5ο—4ο. Οι
θέσεις αυτές καταργούνται μόλις αποχωρήσουν οι υπάλληλοι
που τις κατέχουν.

Άρθρο 2.

Αναδιάρθρωση θέσεων του κλάδου ΑΡ νηπιαγωγών
του Υπουργείου Υγείας και Πρόνοιας.

Οι υπάρχουσες θέσεις του κλάδου ΑΡ νηπιαγωγών του
Υπουργείου Υγείας και Πρόνοιας αναδιарρώνονται κατά
βαθμούς ως εξής:

- οκτώ (8) θέσεις με βαθμό 3ο—2ο
- τετρακόσιες εβδομήντα (470) θέσεις με βαθμό 5ο—4ο
- χίλιες εξακόσιες δεκατέσσερις (1.614) θέσεις με βαθμό
8ο—6ο.

Άρθρο 3.

Σύσταση κλάδων και θέσεων στα κέντρα
παιδικής μέριμνας.

1. Στα κέντρα παιδικής μέριμνας συνιστάται κλάδος ΜΕ
επιμελητών παιδίων, που περιλαμβάνει πενήντα δύο (52) θέ-
σεις με βαθμό 10ο—6ο.

Για το διορισμό στις θέσεις του κλάδου αυτού απαιτείται
απολυτήριο λυκείου ή εξαταξίου γυμνασίου.

...θρήσκοντα των επίμαχων παιδιών είναι η φύλαξη όλου κοινωτικού κέντρου και η επιμέλεια των παιδιών περιθαλάσσονται σε αυτά. Τα καθήκοντα αυτά καθορίζονται ειδικότερα με τους κανονισμούς του άρθρου 14 του Ν. 1/1922 (ΦΕΚ 114 Α').

Στον κλάδο ΜΕ διαχειριστών των κέντρων παιδικής υγείας συνιστάται μία (1) θέση με βαθμό 100—100, η καταλαμβάνεται από κέντρο παιδικής μέριμνας αρρένων Καραϊσκάκη.

Οι θέσεις των κλάδων διδασκάλων και διδασκαλισσών των κέντρων παιδικής μέριμνας καταργούνται· μόλις κληθούν οι υπάλληλοι που τις κατέχουν, εκτός από τις θέσεις των κέντρων παιδικής μέριμνας αρρένων: Κονίτσης, Αιτωλικού και Μυτιλήνης.

Στα κέντρα παιδικής μέριμνας συνιστώνται είκοσι (20) θέσεις βοηθών μαγείρων με σχέση εργασίας ιδιωτικού δικαίου αορίστου χρόνου.

Για την πρόληψη στις θέσεις αυτές απαιτείται απολυτήρη δημοτικού σχολείου και γνώσεις μαγειρικής αποδεικνυόμενες με πιστοποιητικό.

Στο κέντρο παιδικής μέριμνας αρρένων Πρωτοκλήτου συνιστάται μία (1) θέση προσωπικού βοηθητικών εργασιών με σχέση εργασίας ιδιωτικού δικαίου αορίστου χρόνου.

Ο κλάδος υπηρετριών και πλυντριών των κέντρων παιδικής μέριμνας μετενομάζεται σε κλάδο προσωπικού βοηθητικών εργασιών.

Άρθρο 4.

...στα κλάδων στους κρατικούς παιδικούς σταθμούς.

Στους κρατικούς παιδικούς σταθμούς, που ήδη λειτουργούν κατά τη δημοσίευσή του νόμου αυτού, συνιστώνται κλάδοι υπηρετριών και ΜΕ διαχειριστών.

Με προεδρικά διατάγματα, που εκδίδονται με πρόταση των Υπουργών Προεδρίας της Κυβέρνησης, Οικονομικών και Υγείας και Πρόνοιας, συνιστώνται θέσεις στους κλάδους προηγουμένως παραγράφου και καθορίζεται η κατά τους διατάγματα αυτών.

Τα καθήκοντα των υπαλλήλων των πιο πάνω κλάδων καθορίζονται με τους κανονισμούς του άρθρου 13 του Ν. 2/5.11.1935 (ΦΕΚ 527 Α').

Άρθρο 5.

Προσόντα διορισμού.

...ειδικά τυπικά προσόντα διορισμού στον επαγγελματικό κλάδο κλάδων ΑΠ παιδαγωγικού, ΑΠ νηπιαγωγών, ΑΠ έρευνας και ΜΕ διαχειριστών ορίζονται ως εξής:

κλάδος ΑΠ παιδαγωγικός: πτυχίο παιδαγωγικής ακαδημαϊκής ή ισότιμης σχολής της αλλοδαπής και αν δεν υπάρχουν υποψήφιοι με τέτοιο πτυχίο, πτυχίο «ανώτατης» σχολής καλής οικονομίας και, αν δεν υπάρχουν υποψήφιοι με τέτοιο πτυχίο, πτυχίο αναγνωρισμένης ανώτερης σχολής κοινωνικής εργασίας ή ισότιμων σχολών της αλλοδαπής.

κλάδος ΑΠ νηπιαγωγών: πτυχίο αναγνωρισμένων ανώτερων σχολών νηπιοδρεφοκόμων ή νηπιαγωγών της ημεδαπής ή ισότιμων σχολών της αλλοδαπής και, αν δεν υπάρχουν υποψήφιοι με τέτοια πτυχία, πτυχίο «ανώτατης» σχολής οικιακής οικονομίας ή ανώτερων σχολών επισκεπτριών αδελφών νοσοκόμων ή αδελφών νοσοκόμων ή κοινωνικής εργασίας της ημεδαπής ή ισότιμων σχολών της αλλοδαπής.

κλάδος ΑΠ έρευνας: πτυχίο αναγνωρισμένης ανώτερης σχολής νηπιοδρεφοκόμων της ημεδαπής ή ισότιμης σχολής της αλλοδαπής και, αν δεν υπάρχουν υποψήφιοι με τέτοιο

...φών νοσοκόμων ή αδελφών νοσοκόμων της ημεδαπής ή ισότιμων σχολών της αλλοδαπής.

3) κλάδος ΜΕ διαχειριστών: απολυτήριο λυκείου ή εξετάσεων γυμνασίου ή ισότιμης σχολής μέσης εκπαίδευσης.

Άρθρο 6.

Κρατικοί παιδικοί και έρευνηπαικικοί σταθμοί.

1. Από τη δημοσίευσή του νόμου αυτού, οι εθνικοί παιδικοί σταθμοί και οι εθνικοί αγροτικοί παιδικοί σταθμοί, που λειτουργούν, μετενομάζονται σε κρατικούς παιδικούς σταθμούς.

2. Με προεδρικά διατάγματα, που εκδίδονται με πρόταση των Υπουργών Προεδρίας της Κυβέρνησης, Οικονομικών και Υγείας και Πρόνοιας, μπορεί να ιδρύονται κρατικοί έρευνηπαικικοί σταθμοί και έρευνηπαικικά τμήματα σε κρατικούς παιδικούς σταθμούς.

Οι κρατικοί έρευνηπαικικοί σταθμοί και τα έρευνηπαικικά τμήματα των κρατικών παιδικών σταθμών διέπονται από τον Α.Ν. της 2/5.11.1935 (ΦΕΚ 527 Α'), όπως τροποποιήθηκε και συμπληρώθηκε μεταγενέστερα.

3. Στους κρατικούς παιδικούς σταθμούς γίνονται δεκτά παιδιά ηλικίας από 3 ετών μέχρι την ηλικία εγγραφής τους στο δημοτικό σχολείο, στους δε κρατικούς έρευνηπαικικούς σταθμούς, που χωρίζονται σε τρία τμήματα, γίνονται δεκτά παιδιά ηλικίας από 8 μηνών μέχρι 1 1/2 ετών στο πρώτο τμήμα, από 1 1/2 ετών μέχρι 3 ετών στο δεύτερο τμήμα και από 3 ετών μέχρι την ηλικία εγγραφής τους στο δημοτικό σχολείο στο τρίτο τμήμα. Στα έρευνηπαικικά τμήματα των κρατικών παιδικών σταθμών που χωρίζονται σε δύο ομάδες γίνονται δεκτά παιδιά ηλικίας από 8 μηνών μέχρι 1 1/2 ετών στην πρώτη ομάδα και από 1 1/2 ετών μέχρι 3 ετών στη δεύτερη ομάδα.

4. Με απόφαση του Υπουργού Υγείας και Πρόνοιας μπορεί να τροποποιείται το όριο ηλικίας για την εγγραφή των παιδιών στους σταθμούς και τα τμήματα που προβλέπονται στην προηγούμενη παράγραφο.

Άρθρο 7.

Συνθετή προσωπικό κρατικών παιδικών και έρευνηπαικικών σταθμών.

Στους κρατικούς παιδικούς και έρευνηπαικικούς σταθμούς και στα έρευνηπαικικά τμήματα των κρατικών παιδικών σταθμών, που ιδρύονται μετά τη δημοσίευσή του νόμου αυτού, υπηρετεί το παρακάτω προσωπικό:

1. Σε κάθε κρατικό παιδικό σταθμό και κρατικό έρευνηπαικικό σταθμό υπηρετούν ένας (1) νηπιαγωγός ανά 25 παιδιά και ένας (1) διαχειριστής.

2. Σε κάθε κρατικό έρευνηπαικικό σταθμό και έρευνηπαικικό τμήμα κρατικού παιδικού σταθμού υπηρετούν δύο (2) έρευνηπαικικοί ανά 10 έρευνηπαικικά.

3. Σε κάθε κρατικό παιδικό σταθμό και κρατικό έρευνηπαικικό σταθμό υπηρετούν: α) ένας (1) μάγειρας, εφόσον δε η δυναμικότητα του σταθμού υπερβαίνει τα 70 παιδιά και ένας (1) βοηθός μάγειρας, β) δύο (2) άτομα που ασχολούνται με προσωπικό βοηθητικών εργασιών, σε σταθμούς δυναμικότητας έως 70 παιδιά, τρία (3) άτομα σε σταθμούς δυναμικότητας έως 90 παιδιά, τέσσερα (4) άτομα σε σταθμούς δυναμικότητας έως 120 παιδιά και γ) μία (1) πλυντριά και ένας (1) εδωγός αυτοκινήτου, εφόσον κρίνεται αναγκαίο λόγω ειδικών συνθηκών.

Το προσωπικό της παραγράφου αυτής υπηρετεί με σχέση εργασίας ιδιωτικού δικαίου και διέπεται από τις διατάξεις του Ν. 993/1979 (ΦΕΚ 281 Α'), όπως τροποποιήθηκε μεταγενέστερα.

4. Με προεδρικά διατάγματα, που εκδίδονται με πρόταση των Υπουργών Προεδρίας της Κυβέρνησης, Οικονομικών και Υγείας και Πρόνοιας, συνιστώνται οι αναγκαίες θέσεις με τις προηγουμένως παραγράφους, θέσεις στους κρατικούς παιδικούς και έρευνηπαικικούς σταθμούς και στα έρευνηπαικικά

τημάτων των κρατικών παιδικών σταθμών και καθορίζεται η δυναμικότητα των πιο πάνω σταθμών και τμημάτων.

5. Με προεδρικά διατάγματα, που εκδίδονται με πρόταση των παραπάνω Υπουργών, καθορίζονται η δυναμικότητα κάθε σταθμού που ήδη λειτουργεί κατά τη δημοσίευση του νόμου αυτού και η σύνθεσή του σε προσωπικό, σύμφωνα με όσα ορίζονται στο νόμο αυτόν.

6. Οι θέσεις των κλάδων μαγειριστών και υπηρετιών των εθνικών παιδικών σταθμών και εθνικών αγροτικών παιδικών σταθμών καταργούνται μόλις αποσφραγίσει το προσωπικό που απασχολείται σε αυτές και έχει την ιδιότητα του μόνιμου υπαλλήλου νομικού προσώπου δημοσίου δικαίου.

Άρθρο 8.

Μιχάλειο Κέντρο Παιδικής Μερήμνης Θηλέων Χίου.

1. Στο Μιχάλειο Κέντρο Παιδικής Μερήμνης Θηλέων Χίου συνιστώνται κλάδος ΑΡ νηπιαγωγών, που περιλαμβάνει δύο (2) θέσεις με βαθμό 80—80 και κλάδος ΑΡ βρεφονόμου, που περιλαμβάνει τέσσερις (4) θέσεις με βαθμό 80—80.

Προσόντα διορισμού στον εισαγωγικό βαθμό των παραπάνω κλάδων είναι τα οριζόμενα στα εδάφια ε και γ του άρθρου 5 του νόμου αυτού.

Συνιστώνται επίσης μία (1) θέση μάγειρα και δύο (2) θέσεις προσωπικού βοηθητικών εργασιών με σχέση εργασίας διωκτικού δικαίου αορίστου χρόνου.

Για την πρόσληψη στις θέσεις αυτές απαιτείται αποκλειστικό δημοτικό σχολείο και ειδικά για τη θέση μάγειρα και γνώσεις μαγειρικής αποδεικνυόμενες κατάλληλα.

2. Η διοίκηση, διεύθυνση και λειτουργία του Κέντρου, καθώς και ο τρόπος εισαγωγής των παιδιών στο τμήμα εκπαιδευτικών παιδιών διέπονται από τις διατάξεις του Ν. 2851/1992 (ΦΕΚ 114 Α'), όπως τροποποιήθηκε και συμπληρώθηκε μεταγενέστερα.

3. Η λειτουργία και ο τρόπος εισαγωγής των βρεφών και ηγίων στο βρεφονηπιακό τμήμα ρυθμίζονται με κανονισμό λειτουργίας, που καταρτίζεται με απόφαση του Υπουργού Υγείας και Πρόνοιας.

Άρθρο 9.

Ιατρική παρακολούθηση.

1. Τα κέντρα παιδικής μέριμνας και οι κρατικοί, παιδικοί και βρεφονηπιακοί σταθμοί, με την ιατρική παρακολούθηση των παιδιών που φιλοξενούνται σε αυτούς, και εφόσον δεν εξυπηρετούνται από τις υπηρεσίες του Εθνικού Συντηρητήριου Υγείας, μπορούν, ξεχωριστά ή και σε ομάδες, να συμπληρώνονται με ιδιώτες παιδίατρος και, όταν δεν υπάρχουν παιδίατροι στην περιοχή ή οι υπάρχοντες δεν ενδιαφέρονται, με ιατρούς παιθολόγους ή γενικής ιατρικής ή, εν ανάγκη, χωρίς ειδικότητα.

2. Με απόφαση του Υπουργού Υγείας και Πρόνοιας ρυθμίζονται ο τρόπος κατάστασης των συμβάσεων, οι αποδοχές και κάθε άλλη λεπτομέρεια για την εφαρμογή του άρθρου αυτού.

Άρθρο 10.

ΠΙΚΠΑ.

1. Οι υπάρχουσες θέσεις του κλάδου ΑΡ νηπιαγωγών του ΠΙΚΠΑ αναδιαρθρώνονται κατά βαθμούς ως εξής: τρεις (3) θέσεις με βαθμό 30—20 σαράντα οκτώ (48) θέσεις με βαθμό 50—40 ογδόντα μία (81) θέσεις με βαθμό 80—60.

2. Οι υπάρχουσες θέσεις του κλάδου ΑΡ βρεφονόμων του ΠΙΚΠΑ αναδιαρθρώνονται κατά βαθμούς ως εξής:

δύο (2) θέσεις με βαθμό 30—20 δέκα (10) θέσεις με βαθμό 50—40 σαράντα πέντε (45) θέσεις με βαθμό 80—60.

3. Στα ειδικά τυπικά προσόντα διορισμού στον εισαγωγικό βαθμό του εισαγωγικού κλάδου ΑΡ νηπιαγωγών του ΠΙΚΠΑ,

που προσκείμενα στο άρθρο 2 παράγραφος 2 του Ν.Δ. 538/1971 (ΦΕΚ 159 Α'), προστίθεται το εξής: «ή ανώτερης σχολής νηιοδρεφοκόμων του Κέντρου Βρεφών «Η ΜΗΤΕΡΑ».

Άρθρο 11.

Κατάργηση Ιδρύματος Εργαζομένου Κοριτσιού.

1. Το προβλεπόμενο από το Β.Δ. 111/1968 (ΦΕΚ 30 Α') ίδρυμα με τον τίτλο «Ίδρυμα Εργαζομένου Κοριτσιού» καταργείται. Τα ειδικά παραρτήματα αυτού, τα οποία εδρεύσαν στην Αθήνα και στη Θεσσαλονίκη με τη Φ1/Δ12/1646/10.2.1970 απόφαση του Υπουργού Κοινωνικών Υπηρεσιών (ΦΕΚ 133 Β') και στη Λάρισα με τη Φ13/127/3323/26.4.1983 απόφαση του Υφυπουργού Υγείας και Πρόνοιας (ΦΕΚ 301 Β') μετατρέπονται σε αυτοτελή κρατικά νομικά πρόσωπα ιδιωτικού δικαίου με την εξής επωνυμία: «Ίδρυμα βρεφονηπιακών σταθμών Αθηνών», «Ίδρυμα βρεφονηπιακών σταθμών Θεσσαλονίκης» και «Ίδρυμα βρεφονηπιακών σταθμών Λάρισας».

Τα παραπάνω νομικά πρόσωπα εξουσιοδοτούν να διέπονται από τη νομοθεσία που ισχύει κατά τη δημοσίευση του νόμου αυτού και εποπτεύονται από τον Υπουργό Υγείας και Πρόνοιας.

2. Η κινητή και ακίνητη περιουσία και οι υποχρεώσεις του ιδρύματος, που καταργείται, περιέρχονται αυτοδικαίως στο «Ίδρυμα βρεφονηπιακών σταθμών Αθηνών», το οποίο υπαιστέρεται στα κάθε είδους δικαιώματα και υποχρεώσεις του καταργούμενου ιδρύματος.

3. Το προσωπικό του καταργούμενου ιδρύματος μεταφέρεται στο «Ίδρυμα βρεφονηπιακών σταθμών Αθηνών» και διέπεται από τις διατάξεις που ισχύουν για το προσωπικό του καταργούμενου ιδρύματος.

Άρθρο 12.

Οργανισμοί φορέων κοινωνικής πρόνοιας.

1. Με προεδρικά διατάγματα, που εκδίδονται με πρόταση των Υπουργών Προεδρίας της Κυβέρνησης, Οικονομικών και Υγείας και Πρόνοιας, καταρτίζονται οι οργανισμοί των φορέων κοινωνικής πρόνοιας.

2. Με τους οργανισμούς αυτούς:

α) Αναδιορθώνονται, συγχωνεύονται, συνιστώνται ή καταργούνται υπηρεσίες και καθορίζονται η οργανωτική διάρθρωση, οι αρμοδιότητες και η σύνθεσή τους σε προσωπικό.

β) Αναδιορθώνονται, συγχωνεύονται, συνιστώνται ή καταργούνται κλάδοι και θέσεις κάθε κατηγορίας, βαθμού και ειδικότητας του μόνιμου ή με σποιαδήςποτε σχέση προσωπικού και καθορίζεται η σύνθεση και η κατανομή σε οργανικές θέσεις κατά κλάδο και ειδικότητα.

γ) Καθορίζονται τα ειδικά και τυπικά προσόντα κάθε κλάδου και ειδικότητας, καθώς και οι εισαγωγικοί βαθμοί κάθε κλάδου και τα αντίστοιχα προσόντα διορισμού στους βαθμούς αυτούς.

δ) Καθορίζονται ο κλάδος, ο βαθμός των θέσεων και τα απαιτούμενα προσόντα των προϊσταμένων των οργανικών μονάδων και η αναπλήρωσή τους και

ε) Ρυθμίζεται κάθε θέμα σχετικό με την υπηρεσιακή κατάσταση των υπαλλήλων, που ανακύπτει από την εφαρμογή των διατάξεων των προεδρικών διαταγμάτων αυτών.

3. Φορείς κοινωνικής πρόνοιας στους οποίους αναφέρεται η παράγραφος 1 του παρόντος άρθρου είναι τα κέντρα παιδικής μέριμνας, οι κρατικοί παιδικοί σταθμοί, τα βρεφικά τμήματα των κρατικών παιδικών σταθμών, οι κρατικοί βρεφονηπιακοί σταθμοί και το πατριωτικό ίδρυμα κοινωνικής πρόνοιας και αντιλήψεως (ΠΙΚΠΑ).

Άρθρο 13.

Σε περίπτωση κατάργησης, συγχώνευσης ή μετατροπής των νομικών προσώπων δημοσίου δικαίου, που αναφέρονται στο άρθρο 1 παρ. 1 του Ν.Δ. 928/1971 (ΦΕΚ 144 Α'), το προσωπικό τους, που έχει την ιδιότητα του δημόσιου υπαλλήλου ή εξομοιώνεται με δημόσιους υπαλλήλους, εξακολουθεί να διατηρεί την ιδιότητα αυτή έως την αποχώρησή του από την υπηρεσία (είτε α) του προερχόμενου από τη συγχώνευση ή μετατροπή «πρόσωπου» είτε β) του νομικού προσώπου δημοσίου δικαίου στο οποίο τοποθετείται.

Άρθρο 14.

Οι διατάξεις της παρ. 1 του άρθρου 3 και της παρ. 1 του άρθρου 4 του Ν.Δ. 1153/1972 (ΦΕΚ 76 Α'), όπως τροποποιήθηκε μεταγενέστερα, εφαρμόζονται και σε οικογένειες, οι οποίες έχουν στη ζωή παιδιά που δεν προέρχονται από τους ίδιους γονείς.

Άρθρο 15.

Η διάταξη του τρίτου εδαφίου της παρ. 1 του άρθρου 14 του Β.Δ. 385/1971 (ΦΕΚ 115 Α') καταργείται ορότου λόγου.

Άρθρο 16.

Στο τέλος του εδαφίου α της παρ. 3 του άρθρου 16 του Ν. 3796/1957 (ΦΕΚ 251 Α') προστίθεται η εξής διάταξη: «Με απόφαση του Υπουργού Υγείας και Πρόνοιας, που εκδίδεται ύστερα από γνώμη του διοικητικού συμβουλίου της Στέγης Υγειονομικών, μπορεί να αναπροσαρμόζεται το ποσό της παραπάνω εισφοράς».

Άρθρο 17.

Στο άρθρο 2 του Ν. 543/1977 προστίθεται παράγραφος 3, η οποία έχει ως εξής:

«3. Οι διατάξεις των προηγούμενων παραγράφων εφαρμόζονται και για τις περιπτώσεις εκείνες των σεισμόπληκτών των Ιονίων Νήσων του έτους 1953, οι οποίοι, κινηθέντες από το χαρακτηρισμό α οποίος εδόθη στο πρακτικό αναγνώρισης δικαίωσης πρώτης ένταξης αγωγής κατά τις διατάξεις του Ν.Δ. 2933/1954 ως μόνιμοι κάτοικοι σεισμόπληκτης πόλης κατά τη 12η Αυγούστου 1953 που απέκτησαν κάτω δεκατέττα παιδιά στο χώρο οικοπέδου, ανεξάρτητα κι αυτό το οικοπέδο τους εντάχθηκε στο σχέδιο πόλης πριν ή μετά την αναγνώρισή τους ως δικαιούχων».

Άρθρο 18.

Η ισχύς του νόμου αυτού αρχίζει από τη δημοσίευσή του στην Εφημερίδα της Κυβερνήσεως.

Παραγγέλλομαι να δημοσιευθεί στην Εφημερίδα της Κυβερνήσεως το κείμενο του παρόντος και να εκτελεσθεί ως νόμος του Κράτους.

Αθήνα, 12 Απριλίου 1984

Ο ΠΡΟΕΔΡΟΣ ΤΗΣ ΔΗΜΟΚΡΑΤΙΑΣ
ΚΩΝΣΤΑΝΤΙΝΟΣ Γ. ΚΑΡΑΜΑΝΛΗΣ

ΟΙ ΥΠΟΥΡΓΟΙ
ΠΡΟΕΔΡΙΑΣ ΤΗΣ ΚΥΒΕΡΝΗΣΗΣ ΥΓΕΙΑΣ ΚΑΙ ΠΡΟΝΟΙΑΣ
ΑΠΟΣΤΟΛΟΣ ΑΛΑΖΑΡΗΣ ΓΕΩΡΓΙΟΣ ΓΕΝΝΗΜΑΤΑΣ
ΟΙΚΟΝΟΜΙΚΩΝ
ΓΕΡΑΣΙΜΟΣ ΑΡΣΕΝΙΗΣ

Θεωρήθηκε και τέθηκε η Μεγάλη Σφραγίδα του Κράτους.

Αθήνα, 12 Απριλίου 1984

Ο ΕΠΙ ΤΗΣ ΔΙΚΑΙΟΣΥΝΗΣ ΥΠΟΥΡΓΟΣ
ΓΕΩΡΓΙΟΣ ΑΛΕΞΑΝΔΡΟΣ ΜΑΓΚΑΚΗΣ

ΠΡΟΕΔΡΙΚΟ ΔΙΑΤΑΓΜΑ ΥΠ' ΑΡΙΘ. 145
Κανονισμός αμοιβών Ιατρικών επισκέψεων και πράξεων.

Ο ΠΡΟΕΔΡΟΣ
ΤΗΣ ΕΛΛΗΝΙΚΗΣ ΔΗΜΟΚΡΑΤΙΑΣ

Έχοντας υπόψη:

1. Τις διατάξεις του άρθρου 29 του Α.Ν. 1565/39 «περί κώδικος ασκήσεως του ιατρικού επαγγέλματος», καθώς και του άρθρου 1 του Ν.Δ. 3623/56 «περί καθορισμού κατωτάτων ορίων ιατρικής αμοιβής κλπ.».
2. Τις διατάξεις του άρθρου 8 του Π. Δ/τος 574/82 «Ανακατανομή των αρμοδιοτήτων του Υπουργείου ΦΕΚ 104/30.8.82, τ. Α'».
3. Την από 30.3.84 γνωμοδότηση της Ολομελείας του ΚΕΣΥ που ελήφθη κατά την 11η έκτακτη Συνεδρίασή της.
4. Το Ν. 1278/82 άρθρ. 3 παρ. 2, 4 παρ. 1.
5. Την από 10.2.84 γνώμη του Δ.Σ. του Π.Ι.Σ. που ελήφθη κατά την 35η Συνεδρίασή του.
6. Την με αριθμό 167/1984 γνωμοδότηση του Συμβουλίου της Επικρατείας, μετά από πρόταση του Υπουργού Υγείας και Πρόνοιας, αποφασίζουμε:

Άρθρο 1.

Οι αμοιβές των ιατρικών επισκέψεων και πράξεων που προβλέπονται από τις διατάξεις των άρθρων 1 και 3 του Π. Δ/τος 399/81 «περί κανονισμού αμοιβών ιατρικών επισκέψεων και πράξεων» ΦΕΚ 108/22.4.81 τ. Α', αυξάνονται, της μεν ιατρικής επισκέψεως σε 500 δρχ. στο Ιατρείο και σε 750 δρχ. στο σπίτι του ασθενούς, ανεξάρτητα από την ώρα και την ημέρα πραγματοποίησής της, των δε ιατρικών πράξεων κατά ποσοστό 20%.

2. Τα ποσά που διαμορφώνονται μετά τις αυξήσεις της προηγούμενης παραγράφου του παρόντος άρθρου, στρογγυλοποιούνται στην πλησιέστερη της μονάδας προηγούμενη ή επόμενη δεκάδα.

Άρθρο 2.

Η αμοιβή των κατωτέρω ιατρικών πράξεων, που δεν περιλαμβάνονται σε σχετικό Π. Δ/γμα, καθορίζεται ως ακολούθως:

	Δρχ.
1. Καρδιοτοχογράφημα	2.000
2. Αμνιοσκόπηση	2.000
3. Αντισώματα D.N.A.	1.500
4. Αντισώματα A.M.A.	1.200
5. Συμπλήρωμα ορού C 3	1.500
6. Οπτικά προκλητά δυναμικά	1.500
7. Αφαίρεση καλοήθων επεξεργασιών του δέρματος χωρίς πλαστική	1.000
8. Τοπικές πλαστικές μετά την αφαίρεση καλοήθων επεξεργασιών του δέρματος	1.500
9. Τοπικές Πλαστικές μετά την αφαίρεση κακοήθων επεξεργασιών του δέρματος	2.510
10. Κάλυψη τραύματος με δερματικό μόσχευμα ολικού πάχους	2.510
11. Περιφερικές πλαστικές	3.500
12. SCANNING νεφρών με 99 M. TCDMA	6.000
13. DERMΟ TEST	1.500
14. Εξέταση τριγών για μύκητες:	
α) Άμεσο παρασκεύασμα	500
β) Καλλιέργεια	1.000
15. Ανίχνευση αντιιγνοσοκκικών αντισωμάτων με τη μέθοδο ELISA	1.000
16. Ιολογικός Έλεγχος	1.000
17. Δοκιμασία αιμοσυγκολλητικότητας του οσχίου τρεπονήματος (T.P.H.A. = TRÉPIONEMA PALLIDUM HAEMAGE LUMINATION OSSAN)	1.000



ΕΦΗΜΕΡΙΣ ΤΗΣ ΚΥΒΕΡΝΗΣΕΩΣ

ΤΗΣ ΕΛΛΗΝΙΚΗΣ ΔΗΜΟΚΡΑΤΙΑΣ

ΑΘΗΝΑ
6 ΑΠΡΙΛΙΟΥ 1990

ΤΕΥΧΟΣ ΔΕΥΤΕΡΟ

ΑΡΙΘΜΟΣ ΦΥΛΛΟΥ
243

ΠΕΡΙΕΧΟΜΕΝΑ

ΥΠΟΥΡΓΙΚΕΣ ΑΠΟΦΑΣΕΙΣ ΚΑΙ ΕΓΚΡΙΣΕΙΣ

ορισμός εκ νέου της σύνθεσης των Διοικητικών Συμβουλίων των Κρατικών Παιδικών και Βρεφονηπιακών Σταθμών.	1
απόφαση (28) θέσεων ειδικευμένων γιατρών σε Νοσηλευτικά κέντρα.	2
απόφαση λήψης προσωπικού Ερευνητικών Προγραμμάτων.	3
απόφαση της ύψους της πάγιας προκαταβολής και συμπλήρωσης των πιστώσεων που θα ενεργούνται πληρωμές με βάση της αυτής του Κέντρου Κοινωνικής Αποκατάστασης αναστασιακών.	4
απόφαση παράτασης των συμβάσεων του προσωπικού με βάση εργασίας Ιδιωτ. Δικαίου ορισμένου χρόνου.	5
απόφαση προσωρινής πρόσληψης προσωπικού στο Ελληνικό Παιδιατρικό Ινστιτούτο Νοσοκομείο «Ο ΑΓΙΟΣ ΣΑΒΒΑΣ» σύμφωνα με διατάξεις του κεφ. Γ' του ΠΔ 410/88 (εφ. Β' Ν. 993/79).	6
απόφαση προσαρμογή καταβαλλομένου επιδόματος βιβλιοθήκης σε βάσει του γιατρού του ΙΚΑ.	7
απόφαση γρήση άδειας ασκήσεως επαγγέλματος Κοινωνικού Λειτουργού στην Τέτση Ελένη του Αθανασίου.	8
απόφαση γρήση άδειας ασκήσεως επαγγέλματος Κοινωνικού Λειτουργού στην Φωτιάδου Μαρία του Βύρωνα.	9
απόφαση τροποποίηση άρθρου 22 Κανονισμού Μεταλλευτικών & Λαμικών Εργασιών.	10
απόφαση βίβαση αρμοδιοτήτων στους Προϊσταμένους Υπηρεσιών, Γραμματείς Σχολών και Κοσμητειών και Γραμματείς Τμημάτων του Πανεπιστημίου Ιωαννίνων.	11

ΥΠΟΥΡΓΙΚΕΣ ΑΠΟΦΑΣΕΙΣ & ΕΓΚΡΙΣΕΙΣ

Γ2α/5085/89 (1)
ορισμός εκ νέου της σύνθεσης των Διοικητικών Συμβουλίων των Κρατικών Παιδικών και Βρεφονηπιακών Σταθμών.

ΟΙ ΥΠΟΥΡΓΟΙ

ΠΡΟΕΔΡΙΑΣ ΤΗΣ ΚΥΒΕΡΝΗΣΗΣ, ΕΣΩΤΕΡΙΚΩΝ ΚΑΙ
ΕΥΡΩΠΑΪΚΗΣ ΠΡΟΝΟΙΑΣ ΚΑΙ ΚΟΙΝΩΝΙΚΩΝ ΑΣΦΑΛΙΣΕΩΝ

Έχοντας υπόψη:

Τις διατάξεις των άρθρων 4, 5 και 10 του Ν. 1232/82 επαναφορά σε ισχύ, τροποποίηση και συμπλήρωση των διατάξεων του Ν.Δ. 4352/1964 και άλλες διατάξεις·

Το άρθρο 11 του Ν. 1256/82 «για την πολυθεσία, την απασχόληση και την καθιέρωση ανωτάτου ορίου, απολαβών δημόσιου Τομέα καθώς και για το Ελεγκτικό Συνέδριο, το Νο-

μικό Συμβούλιο του Κράτους και άλλες διατάξεις».

3. Τις διατάξεις του Π. Δ/τος 545/89 (Α' 231) «Μεταβίβαση αρμοδιότητας διορισμού μελών Διοικητικών Συμβουλίων Κρατικών Παιδικών και Βρεφονηπιακών Σταθμών από τους Νομάρχες στους Οργανισμούς Τοπικής Αυτοδιοίκησης».

4. Την Φ. 104/Γ2γ/4446/82 (Β' 436) Κοινή απόφαση των Υπουργών Προεδρίας της Κυβερνήσεως και Κοινωνικών Υπηρεσιών «Ανασύνθεση Διοικητικών Συμβουλίων, Διοικητικών Επιτροπών - Εφορειών Φορέων Παιδικής Προστασίας», όπως αυτή τροποποιήθηκε και συμπληρώθηκε μεταγενέστερα.

5. Τις αποφάσεις: α) ΔΙΟΔ/Φ7/198/952.3/88 ΦΕΚ 746/88 τ. Β' και β) ΔΟΑ/Φ7/199/23555/89 (ΦΕΚ 767/89 τ. Β') με τις οποίες παρατείνεται η προθεσμία για σύσταση, σύνθεση και ανασύνθεση συλλογικών οργάνων του Δημοσίου Τομέα, αποφασίζουμε:

Καθορίζουμε εκ νέου τη σύνθεση των Διοικητικών Συμβουλίων των Κρατικών Παιδικών και Βρεφονηπιακών Σταθμών.

1. Η σύνθεση των Διοικητικών Συμβουλίων των Σταθμών θα είναι η εξής:

α) Ένας υπάλληλος του Υπουργείου Υγείας, Πρόνοιας και Κοινωνικών Ασφαλίσεων ή ένας εκπρόσωπος των εργαζομένων του Παιδικό και Βρεφονηπιακό Σταθμό.

β) Ένας εκπρόσωπος της τοπικής αυτοδιοίκησης.

γ) Ένας γονέας ή κηδεμόνας παιδιού γραμμένου στη δύναμη του Σταθμού.

2. Οι πύ πάνω διορίζονται με απόφαση των Διοικητικών ή Κοινοτικών Συμβουλίων. Με την ίδια απόφαση ορίζονται, ο Πρόεδρος, ο Αντιπρόεδρος και ο Ελεγκτής.

3. Με τις αποφάσεις διορισμού των μελών των Διοικητικών Συμβουλίων ορίζονται και οι αναπληρωτές τους.

4. Σε περίπτωση απουσίας ή κωλύματος του Προέδρου του Διοικητικού Συμβουλίου, χρέη Προέδρου εκτελεί ο Αντιπρόεδρος αυτού, ο οποίος αναπληρώνεται από το νόμιμο αναπληρωτή του Προέδρου.

5. Σε περίπτωση θανάτου ή έκπτωσης κάποιου μέλους Διοικητικού Συμβουλίου λόγω απώλειας της ιδιότητας με την οποία διορίστηκε ή λόγω μετάθεσης, το Διοικητικό Συμβούλιο θεωρείται σε νόμιμη σύνθεση μέχρι το διορισμό του αντικαταστάτου του και για χρονικό διάστημα όχι πέραν του διμήνου.

6. Σε περίπτωση ισοψηφίας των μελών του Διοικητικού Συμβουλίου, επισοφεί η ψήφος του Προέδρου αυτών.

7. Εάν ένα ή και περισσότερα μέλη των Διοικητικών Συμβουλίων των Παιδικών και Βρεφονηπιακών Σταθμών δεν επιθυμούν το διορισμό τους ή δεν υπάρχουν με την προβλεπόμενη από τη σύνθεση ιδιότητα ή δεν προτείνονται από τα αρμόδια όργανα μέσα σε προθεσμία 15 ημερών, μπορούν να διορίζονται, κατά τις διατάξεις της παρ. 2 του παρόντος άλλα πρόσωπα (δημόσιοι υπάλληλοι, δημοτικοί ή κοινοτικοί υπάλληλοι, συνταξιούχοι, πρόσωπα

του διακρίνονται για την κοινωνική τους δράση κ.λπ.).

8. Χρέη εισηγητή στα Διοικητικά Συμβούλια των Κρατικών Παιδικών σταθμών και των Βρεφονηπιακών Σταθμών εκτελεί ο Διευθυντής χωρίς ψήφο ή σε περίπτωση απουσίας ή κωλύματος αυτού ο νόμιμος αναπληρωτής του.

9. Χρέη Γραμματέα εκτελεί ο διαχειριστής, εφόσον υπάρχει, σε αντίθετη δε περίπτωση ο Διευθυντής του Σταθμού.

10. Κατά τα λοιπά ισχύει όπως έχει η Φ. 104/Γ2γ/4446/24.6.82 απόφαση, όπως τροποποιήθηκε και συμπληρώθηκε με τελευταία.

Η απόφαση αυτή να δημοσιευθεί στην Εφημερίδα της Κυβερνήσεως.

Αθήνα, 13 Μαρτίου 1990

ΟΙ ΥΠΟΥΡΓΟΙ

ΠΡΟΕΔΡΙΑΣ ΤΗΣ ΚΥΒΕΡΝΗΣΗΣ

Ν. ΘΕΜΕΛΗΣ

ΕΣΩΤΕΡΙΚΟΝ

Θ. ΚΑΤΡΙΒΑΝΟΣ

ΥΓΕΙΑΣ, ΠΡΟΝΟΙΑΣ ΚΑΙ ΚΟΙΝΩΝΙΚΩΝ ΑΣΦΑΛΙΣΕΩΝ

Γ. ΜΕΡΙΚΑΣ

Αριθ. Α2β/οικ./5703

(2)

Σύσταση (28) θέσεων ειδικευομένων γιατρών σε Νοσηλευτικά Ιδρύματα.

ΟΙ ΥΠΟΥΡΓΟΙ

ΠΡΟΕΔΡΙΑΣ ΤΗΣ ΚΥΒΕΡΝΗΣΗΣ, ΟΙΚΟΝΟΜΙΚΩΝ ΚΑΙ ΥΓΕΙΑΣ, ΠΡΟΝΟΙΑΣ ΚΑΙ ΚΟΙΝΩΝΙΚΩΝ ΑΣΦΑΛΙΣΕΩΝ

Έχοντας υπόψη:

1. Τις διατάξεις του άρθρου 38 παρ. 1 του Ν. 1397/83 «Εθνικό Σύστημα Υγείας» (ΦΕΚ 143/Α/83).

2. Την αρ. 10/70ης Ολομ./18.1.90 απόφαση του Κεντρικού Συμβουλίου Υγείας (ΚΕΣΥ).

3. Τις ανάγκες των Νοσηλευτικών Ιδρυμάτων στα πλαίσια του ΚΕΣΥ, αποφασίζουμε:

Συνιστώνται και προστίθενται αντιστοίχα στον οργανισμό των παρακάτω Νοσηλευτικών Ιδρυμάτων της Χώρας οι παρακάτω θέσεις ειδικευομένων γιατρών.

- 1ο Θεραπευτήριο ΙΚΑ Αθηνών
Τρεις (3) θέσεις στην ειδικότητα της Καρδιολογίας.
- Περ. Γεν. Νοσ. Αθηνών «ΑΛΕΞΑΝΔΡΑ»
Δύο (2) θέσεις στην ειδικότητα της Αιματολογίας.
- Περ. Γεν. Νοσ. Αττικής «ΚΑΤ»
Δύο (2) θέσεις στην ειδικότητα της Φυσιολογίας Ιατρικής.
- Περ. Γεν. Αντικαρκινικό Νοσ. Πειραιά «ΜΕΤΑΞΑ»
Δύο (2) θέσεις στην ειδικότητα της Ενδοκρινολογίας.
- Περ. Γεν. Νοσ. Αλεξανδρούπολης
Τρεις (3) θέσεις στην ειδικότητα της Αιματολογίας.
- Περιφερειακό Παν/κό Γεν. Νοσ. Ιωαννίνων
α) Έξη (6) θέσεις στην ειδικότητα της Νευρολογίας.
β) Έξη (6) θέσεις στην ειδικότητα της Δερματολογίας.
- Νομαρχιακό Γενικό Νοσοκομείο Μεσολογγίου
α) Δύο (2) θέσεις στην ειδικότητα της Παθολογίας.
β) Μία (1) θέση στην ειδικότητα της Χειρουργικής.
γ) Μία (1) θέση στην ειδικότητα της Μικροβιολογίας.

Η απόφαση αυτή να δημοσιευθεί στην Εφημερίδα της Κυβερνήσεως.

Αθήνα, 30 Μαρτίου 1990

ΟΙ ΥΠΟΥΡΓΟΙ

ΠΡΟΕΔΡΙΑΣ ΤΗΣ ΚΥΒΕΡΝΗΣΗΣ

Ν. ΘΕΜΕΛΗΣ

ΟΙΚΟΝΟΜΙΚΟΝ

Γ. ΑΓΑΠΗΤΟΣ

ΥΓΕΙΑΣ, ΠΡΟΝΟΙΑΣ ΚΑΙ ΚΟΙΝΩΝΙΚΩΝ ΑΣΦΑΛΙΣΕΩΝ

Γ. ΜΕΡΙΚΑΣ

Αριθ. Α2γ/οικ. 1560

(3)

Πρόσληψη προσωπικού Ερευνητικών Προγραμμάτων.

ΟΙ ΥΠΟΥΡΓΟΙ

ΠΡΟΕΔΡΙΑΣ ΤΗΣ ΚΥΒΕΡΝΗΣΗΣ, ΟΙΚΟΝΟΜΙΚΩΝ ΚΑΙ ΥΓΕΙΑΣ, ΠΡΟΝΟΙΑΣ ΚΑΙ ΚΟΙΝΩΝΙΚΩΝ ΑΣΦΑΛΙΣΕΩΝ

Έχοντας υπόψη:

α. Την παρ. 5 του άρθρου 23 του Ν. 1397/83 (ΦΕΚ 143/83 τ.Α) «Εθνικό Σύστημα Υγείας».

β. Τη με αριθ. Α2γ/368/1986 Κοινή Υπουργική απόφαση «Πρόσληψη προσωπικού Ερευνητικών Προγραμμάτων».

γ. Ότι συντρέχει ανάγκη συμπληρωματικής ρύθμισης της πιο πάνω Υπουργικής απόφασης για την ουσιαστικότερη αξιολόγηση του προσωπικού που θα προσλαμβάνεται για την υλοποίηση των εγκεκριμένων προγραμμάτων Βιοϊατρικής Έρευνας του Υπουργείου Υγείας, Πρόνοιας και Κοινωνικών Ασφαλίσεων, αποφασίζουμε:

Τροποποιούμε την απόφαση Α2γ/οικ. 368/1986 (ΦΕΚ 280/86 τ.Β) και αντικαθιστούμε την παρ. 5 της απόφασης αυτής ως εξής:

1. Αρμόδιο όργανο επιλογής για την πρόσληψη επιστημονικού και λοιπού προσωπικού ορίζεται τριμελής Επιτροπή η οποία αποτελείται από:

α. Τον Επιστημονικό Υπεύθυνο του Ερευνητικού Προγράμματος, ως Πρόεδρο.

β. Το Δ/ντή του Τομέα στον οποίο γίνεται το Ερευνητικό Πρόγραμμα.

γ. Τον Πρόεδρο της Επιστημονικής Επιτροπής του Φορέα στον οποίο εκτελείται το πρόγραμμα.

Στην επιτροπή μετέχουν οι νόμιμοι αναπληρωτές των οριζόμενων, όταν αυτοί κωλύονται ή απουσιάζουν.

Σε περίπτωση που συμπέσουν περισσότερες ιδιότητες στο αυτό πρόσωπο, στην Επιτροπή μετέχει μέλος του Τομέα ή της Επιστημονικής Επιτροπής, αντιστοίχα, που ορίζεται από τον Επιστημονικό υπεύθυνο του Ερευνητικού Προγράμματος.

Καθήκοντα γραμματέως εκτελεί υπάλληλος που ορίζεται από τον Πρόεδρο της Επιτροπής, η οποία λειτουργεί σύμφωνα με τους γενικούς κανόνες συλλογικών οργάνων.

Για τη συγχρότηση της Επιτροπής εκδίδεται διαπιστωτική πράξη του Προέδρου του Δ.Σ. ή του οικείου Συλλογικού Οργάνου του φορέα στο οποίο εκτελείται το Πρόγραμμα.

2. Κατά τα λοιπά ισχύει η Κοινή Υπουργική απόφαση 3Α2γ/οικ. 368/1986 / ΦΕΚ 280/86 τ.Β.).

Η απόφαση αυτή να δημοσιευθεί στην Εφημερίδα της Κυβερνήσεως.

Αθήνα, 30 Μαρτίου 1990

ΟΙ ΥΠΟΥΡΓΟΙ

ΠΡΟΕΔΡΙΑΣ ΤΗΣ ΚΥΒΕΡΝΗΣΗΣ

Ν. ΘΕΜΕΛΗΣ

ΟΙΚΟΝΟΜΙΚΩΝ

Γ. ΑΓΑΠΗΤΟΣ

ΥΓΕΙΑΣ, ΠΡΟΝΟΙΑΣ ΚΑΙ ΚΟΙΝΩΝΙΚΩΝ ΑΣΦΑΛΙΣΕΩΝ

Γ. ΜΕΡΙΚΑΣ

Αριθ. Δ4α/12826/89

(4)

Αύξηση του ύψους της πάγιας προκαταβολής και συμπλήρωση των πιστώσεων που θα ενεργούνται πληρωμές με βάρος αυτής του Κέντρου Κοινωνικής Αποκατάστασης Χανσενικών.

ΟΙ ΥΠΟΥΡΓΟΙ

ΟΙΚΟΝΟΜΙΚΩΝ ΚΑΙ ΥΓΕΙΑΣ, ΠΡΟΝΟΙΑΣ ΚΑΙ ΚΟΙΝΩΝΙΚΩΝ ΑΣΦΑΛΙΣΕΩΝ

Έχοντας υπόψη:

1. Τις διατάξεις:

α. Του Ν.Δ. 496/74 «Περί Λογιστικού Νομικών Προσώπων Δημοσίου Δικαίου» όπως έχει τροποποιηθεί και συμπληρωθεί.

β. Του άρθρου 1 του Ν.Δ. 928/71 (ΦΕΚ 144 τ.Α) «Περί καταργήσεως συγχωνεύσεως μετατροπής ή υπαγωγής Ιδρυμάτων αρ-

ότητας Υπουργείου Κοινωνικών Υπηρεσιών εις έτερα Ιδρύματα του αυτού Υπουργείου».

1. Του Π.Δ. 27/4.2.85 (ΦΕΚ 10/4.2.85 τ.Α) «Περί μετατίθης του Κέντρου Χανσενικών του Νοσοκομείου Λοιμωδών και ΝΠΔΔ με την επωνυμία «Κέντρο Κοινωνικής Αποκατάστασης Χανσενικών».

2. Την αριθμ. Δ4α/3474/1.8.89 κοινή απόφαση των Υπουργών Οικονομικών και Υγείας, Πρόνοιας και Κοινωνικών Ασφαλίσεων περί «Σύστασης Πάγιας προκαταβολής στο Κέντρο Κοινωνικής Αποκατάστασης Χανσενικών».

3. Το απόσπασμα πρακτικών της αριθμ. 18/15.11.89 συνεδρίασης του Διοικητικού Συμβουλίου του πιο πάνω Ιδρύματος.

4. Τις συνθήκες λειτουργίας του, αποφασίζουμε:

α. Αυξάνουμε το ύψος της πάγιας προκαταβολής που έχει συσσωρευθεί στο Κέντρο Κοινωνικής Αποκατάστασης Χανσενικών με (2) σχετική κοινή απόφασή μας από το ποσό των δρχ. 500.000 σε δρχ. 500.000.

β. Συμπληρώνουμε την ανωτέρω (2) σχετική κοινή Απόφαση ορίζουμε και τις με κωδικούς αριθμούς εξόδων 0412, 0413, 19, 0831, 0887, 0888, 0889, 0891, 0892, 0896, 0899, 29, 1259 1261, 1272, 1292, 1293, 1311, 1312, 1313, 149, 1381, 1899, 7111, 7112, 7127, 7129 και 9162 πιστώσεις του προϋπολογισμού εξόδων του σε βάρος των οποίων θα γίνονται πληρωμές δαπανών από την πάγια προκαταβολή.

γ. Οι πιστώσεις για προμήθειες θα καλύπτονται δαπάνες μέχρι ποσού που δεν απαιτείται κατά νόμο πρόχειρος ή δημόσιος γωνισμός.

Κατά τα λοιπά ισχύει η Κοινή Απόφαση Δ4α/3474/1.8.89.

Η απόφαση αυτή να δημοσιευθεί στην Εφημερίδα της Κυβερνήσεως.

Αθήνα, 22 Φεβρουαρίου 1990

ΟΙΚΟΝΟΜΙΚΩΝ
Γ. ΑΓΑΠΗΤΟΣ

ΟΙ ΥΠΟΥΡΓΟΙ
ΥΓΕΙΑΣ, ΠΡΟΝ. & ΚΟΙΝ. ΑΣΦΑΛΙΣΕΩΝ
Γ. ΜΕΡΙΚΑΣ

Αριθμ. Δ1α/οικ. 8110 (5)
Επίσταση παράτασης των συμβάσεων του προσωπικού με σχέση εργασίας Ιδιωτ. Δικαίου ορισμένου χρόνου.

**Ο ΥΠΟΥΡΓΟΣ
ΥΓΕΙΑΣ, ΠΡΟΝΟΙΑΣ ΚΑΙ ΚΟΙΝ. ΑΣΦΑΛΙΣΕΩΝ**

Έχοντας υπόψη:

1. Τις διατάξεις του Κεφ. Β' του Ν. 993/79 σε συνδυασμό με τις των άρθρων 8 και 9 του Ν. 1476/84 και του άρθρου 14 του Ν. 1735/87.

2. Τις αριθμ. 346/9.6.88 και 531/12.9.88 εγκριτικές Πράξεις του Υπουργείου Προεδρίας της Κυβέρνησης.

3. Τις αριθμ. Δ1α/23011/7.7.88, 23498/12.7.88, 23948/15.7.88, 23949/15.7.88, 35808/1.11.88 και 3803/25.11.88 αποφάσεις πρόσληψης φυλάκων - εργατών - ολομυαντών, καθαριστριών.

4. Τις διατάξεις του άρθρου 12 του Ν. 1835/89.

5. Τις αριθμ. Δ1α/οικ. 11560/13.4.89 και Δ1α/23880/6.8.89 Κοινές Υπουργικές αποφάσεις.

6. Τις αριθμ. Δ1α/οικ. 23581/1.6.89 (ΦΕΚ 475/Β/89) και Δ1α/24835/13.6.89 (ΦΕΚ 484/Β/89) διαπιστωτικές Πράξεις του Υπουργού Υγείας, Πρόνοιας και Κοιν. Ασφαλίσεων.

7. Τις αριθμ. Δ1α/42892/8.12.89 και Δ1α/6620/20.2.89 Κοινές Υπουργικές αποφάσεις.

8. Τις ρυθμίσεις της 6/4.1.90 Π.Υ.Σ., διαπιστώνουμε:

Ότι συντρέχουν οι προϋποθέσεις για την παράταση των συμβάσεων του παρακάτω προσωπικού, που υπηρετεί στο Υπουργείο Υγείας, Πρόνοιας και Κοιν. Ασφαλίσεων και έχει προσληφθεί για εξυπηρετήσει απρόβλεπτες και επείγουσες ανάγκες του

Υπουργείου, μέχρι 14.3.1990, επειδή οι ανάγκες που εξυπηρετεί το προσωπικό αυτό εξακολουθούν να υφίστανται και δεν μπορούν να καλυφθούν από το υπηρετούν τακτικό προσωπικό λόγω του περιορισμένου αριθμού, ούτε με απόσπαση από άλλες Δημόσιες Υπηρεσίες, ως εξής:

Α' ΦΥΛΑΚΩΝ

1. Συρράκου Παναγιώτη από 13.11.89
2. Ασημακόπουλου Αλέξανδρου από 13.11.89
3. Αγοραστόπουλου Γεωργίου από 13.11.89
4. Δούκα Γεώργιου από 13.11.89
5. Χανιά Ιωάννη από 13.11.89
6. Δρακόπουλου Ιωάννη από 13.11.89
7. Φράγκου Φραγκίσκου από 13.11.89
8. Φιλιππίδη Κων/νου από 13.11.89
9. Ραφαηλίδη Γρηγόρη από 18.11.89
10. Τριάντη Σπύρου από 18.11.89
11. Μουστόγιαννη Κων/νου από 18.11.89
12. Τσέλιου Χρήστου από 18.11.89
13. Παππά Νικόλαου από 18.11.89
14. Τσίτσα Γεώργιου από 25.12.89

Β' ΕΡΓΑΤΩΝ

1. Μιχελακάκη Ιωάννη από 13.11.89
2. Αλεβίζου Μιχάλη από 13.11.89
3. Χαραμή Στέλιου από 13.11.89 και μέχρι 31.1.90 που παραιτήθηκε
4. Αργυρόπουλου Δημήτριου από 13.11.89
5. Ματζανά Γεώργιου από 13.11.89

Γ' ΑΠΟΛΥΜΑΝΤΩΝ

1. Αντωνίου Σπύρου από 11.11.89
2. Κρούου Γεώργιου από 25.11.89
3. Παρώνη Κων/νου από 25.11.89
4. Στάθη Ευαγγελίας από 18.11.89

Γ' ΚΑΘΑΡΙΣΤΡΙΩΝ

1. Τσιλογιάννη Θεοδώρας από 2.3.90
2. Ρουμπάνη Αργυρής από 2.3.90
3. Σιάφαρη Μαρίας από 2.3.90
4. Παναγιωτοπούλου Δήμητρας από 2.3.90
5. Μπαράκου Μαρίας από 2.3.90
6. Κατσαρού Ελένης από 3.3.90
7. Λεβέντη Παρασκευής από 3.3.90
8. Αποστολοπούλου Βασιλικής από 3.3.90
9. Γεωργοπούλου Παρασκευής από 3.3.90
10. Δουλάμη Αικατερίνης από 3.3.90
11. Αποστολοπούλου Παν/τας από 4.3.90
12. Κελαϊδή Κων/νας από 4.3.90
13. Παντελίδου Ελένης από 4.3.90
14. Χαμπόπου Πολυξένης από 4.3.90

Αριθμός βεβαιώσεων Υ.Ε.Ε. 8076/15.12.89, 1487/27.2.90, 1877/16.3.90.

Η απόφαση αυτή να δημοσιευθεί στην Εφημερίδα της Κυβερνήσεως.

Αθήνα, 5 Μαρτίου 1990

Ο ΥΠΟΥΡΓΟΣ
ΓΕΩΡΓΙΟΣ ΜΕΡΙΚΑΣ

Αριθμ. Δ2γ 12883

(6)

Έγκριση προσωρινής πρόσληψης προσωπικού στο Ελληνικό Αντικαρκινικό Ινστιτούτο Νοσοκομείο «Ο ΑΓΙΟΣ ΣΑΒΒΑΣ» σύμφωνα με διατάξεις του κεφ. Γ' του ΠΔ 410/88 (Κεφ. Β' Ν. 993/79).

**Ο ΥΠΟΥΡΓΟΣ
ΥΓΕΙΑΣ, ΠΡΟΝΟΙΑΣ ΚΑΙ ΚΟΙΝ. ΑΣΦΑΛΙΣΕΩΝ**

Έχοντας υπόψη:

1. Τις διατάξεις του Κεφ. Γ' του Π.Δ. 410/88 (Κεφ. Β' Ν. 993/79).

2. Την αριθ. 50/23.3.90 Πράξη της Επιτροπής Υπουργών με την οποία εγκρίθηκε η προσωρινή πρόσληψη προσωπικού στο Ελληνικό Αντικαρκινικό Ινστιτούτο Νοσοκομείο «ΑΓΙΟΣ ΣΑΒΒΑΣ».

3. Τις απρόβλεπτες και επείγουσες λειτουργικές ανάγκες του Νοσ/μείου.

4. Τα αριθ. 738/Φ. 1154, 910/18.1.90 και 3895/1154 - 910/28.3.90 έγγραφα του Ελληνικού Αντικαρκινικού Ινστιτούτου Νοσοκομείου «Ο ΑΓΙΟΣ ΣΑΒΒΑΣ» και την αριθ. 10/12.1.90 απόφαση του Διοικητικού Συμβουλίου του Ιδρύματος.

5. Το γεγονός ότι οι συγκεκριμένες ανάγκες δεν μπορούν να καλυφθούν από το υφιστάμενο μόνιμο ή με σχέση εργασίας Ιδιωτικού δικαίου προσωπικό της Υπηρεσίας ή με απόσπασση προσωπικού από άλλες δημόσιες υπηρεσίες, αποφασίζουμε:

1. Εγκρίνουμε την προσωρινή πρόσληψη του παρακάτω προσωπικού σύμφωνα με τις παραπάνω διατάξεις στο Ελληνικό Αντικαρκινικό Ινστιτούτο Νοσοκομείο «Ο ΑΓΙΟΣ ΣΑΒΒΑΣ» για χρονικό διάστημα μέχρι οκτώ (8) μήνες από την ημερομηνία ανάληψης υπηρεσίας, προκειμένου να αντιμετωπισθούν απρόβλεπτες και επείγουσες λειτουργικές ανάγκες ως εξής:

- 1) Δύο (2) Βιολόγων για την εκπόνηση ερευνητικών Προγραμμάτων
- 2) Ενός (1) Φυσικού - Τμήματος φυσικής Ιατρικής
- 3) Ενός (1) Μηχανολόγου - Μηχανικού
- 4) Τεσσάρων (4) Τεχνολόγων Ραδιολογίας - Ακτινολογίας
- 5) Τεσσάρων (4) Τεχνολόγων Ιατρικών Εργαστηρίων.

Η απόφαση αυτή να δημοσιευθεί στην Εφημερίδα της Κυβερνήσεως.

Αθήνα, 2 Απριλίου 1990

Ο ΥΠΟΥΡΓΟΣ
ΓΕΩΡΓΙΟΣ ΜΕΡΙΚΑΣ

Αριθ. Φ21/οικ. 1764

(7)

Ανάπροσαρμογή καταβαλλομένου επιδόματος βιβλιοθήκης σε συμβασιούχους γιατρούς του ΙΚΑ.

Ο ΥΠΟΥΡΓΟΣ
ΥΓΕΙΑΣ, ΠΡΟΝΟΙΑΣ ΚΑΙ ΚΟΙΝ. ΑΣΦΑΛΙΣΕΩΝ

Έχοντας υπόψη:

1. Τη διάταξη της παρ. 2 του άρθρου 30 του Ν. 1397/83.
2. Τη διάταξη της παρ. 1 του άρθρου 1 του Ν. 1471/84.
3. Την 46226/7906/8.5.85 (ΦΕΚ 302/Β/20.5.85) απόφαση των Υπουργών Οικονομικών και Υγείας, Πρόνοιας και Κοινωνικών Ασφαλίσεων.

4. Την Δ2β/οικ. 26079/89 (ΦΕΚ 585/Β/89) απόφαση του Υπουργού Υγείας, Πρόνοιας και Κοινωνικών Ασφαλίσεων.

5. Την πρόταση της Διοίκησης του ΙΚΑ σχετικά με την ανάπροσαρμογή του επιδόματος βιβλιοθήκης και για τους με σχέση εργασίας ιδιωτικού δικαίου νοσοκομειακούς γιατρούς του ΙΚΑ, αποφασίζουμε:

Το επίδομα για δαπάνες βιβλιοθήκης που χορηγείται σύμφωνα με τα ανωτέρω σχετικά και στους απασχολούμενους σε νοσοκομεία του ΙΚΑ γιατρούς με σχέση εργασίας ιδιωτικού δικαίου, αναπροσαρμόζεται σε 20.000 δρχ. το μήνα από 1ης Μαρτίου 1990.

Η απόφαση αυτή να δημοσιευθεί στην Εφημερίδα της Κυβερνήσεως.

Αθήνα, 28 Μαρτίου 1990

Ο ΥΠΟΥΡΓΟΣ
Γ. ΜΕΡΙΚΑΣ

Αριθ. Γ6α/932

(8)

Χορήγηση άδειας ασκήσεως επαγγέλματος Κοινωνικού Λειτουργού στην Τέτου Ελένη του Αθανασίου.

Ο ΥΠΟΥΡΓΟΣ
ΥΓΕΙΑΣ, ΠΡΟΝΟΙΑΣ ΚΑΙ ΚΟΙΝ. ΑΣΦΑΛΙΣΕΩΝ

Με την απόφαση του Υπουργού Υγείας, Πρόνοιας και Κοινωνικών Ασφαλίσεων Γ6α/932/30.3.1990 έχει χορηγηθεί στην Τέτου Ελένη του Αθανασίου άδεια ασκήσεως επαγγέλματος Κοινωνικού Λειτουργού.

Αθήνα, 30 Μαρτίου 1990

Με εντολή Υπουργού
Ο Διευθυντής
ΧΑΡ. ΠΑΠΑΔΟΠΟΥΛΟΣ

Αριθ. Γ6α/934

(9)

Χορήγηση άδειας ασκήσεως επαγγέλματος Κοινωνικού Λειτουργού στην Φωτιάδου Μαρία του Βύρωνα.

Ο ΥΠΟΥΡΓΟΣ
ΥΓΕΙΑΣ, ΠΡΟΝΟΙΑΣ ΚΑΙ ΚΟΙΝ. ΑΣΦΑΛΙΣΕΩΝ

Με την απόφαση του Υπουργού Υγείας, Πρόνοιας και Κοινωνικών Ασφαλίσεων Γ6α/934/30.3.1990 έχει χορηγηθεί στην Φωτιάδου Μαρία του Βύρωνα άδεια ασκήσεως επαγγέλματος Κοινωνικού Λειτουργού.

Αθήνα, 30 Μαρτίου 1990

Με εντολή Υπουργού
Ο Διευθυντής
ΧΑΡ. ΠΑΠΑΔΟΠΟΥΛΟΣ

Αριθ. Δ8/Γ/Φ17/οικ. 6443

(10)

Τροποποίηση άρθρου 22 Κανονισμού Μεταλλευτικών & Λατομικών Εργασιών.

Ο ΥΠΟΥΡΓΟΣ
ΒΙΟΜΗΧΑΝΙΑΣ, ΕΝΕΡΓΕΙΑΣ ΚΑΙ ΤΕΧΝΟΛΟΓΙΑΣ

Έχοντας υπόψη:

α) Τις διατάξεις του άρθρου 26 του Ν. 1428/84 «Εκμετάλλευση λατομείων αδρανών υλικών και άλλες διατάξεις», με το οποίο αντικαταστάθηκε το άρθρο 162 του Ν. Δ/τος 210/73 «περί Μεταλλευτικού Κώδικα».

β) Τις διατάξεις του Ν. 1558/85 «Κυβέρνηση και Κυβερνητικά Όργανα».

γ) Τις διατάξεις του Π.Δ/τος 437/85 «Καθορισμός και ανακατανομή αρμοδιοτήτων Υπουργείων».

δ) Τις διατάξεις του Π. Δ/τος 381/89 «Οργανισμός του Υπουργείου Βιομηχανίας Ενέργειας και Τεχνολογίας».

ε) Την οδηγία των Συμβουλίων των Ευρωπαϊκών Κοινοτήτων της 19ης Σεπτεμβρίου 1983 για την προστασία των εργαζομένων από τους κινδύνους που οφείλονται στην έκθεσή τους στον αμιάντο κατά τη διάρκεια της εργασίας (83/477 ΕΟΚ).

στ) Την απόφαση του Υπουργού Ενέργειας και Φυσικών Πόρων Π - 5η/Φ17402/12.12.84 «Κανονισμός Μεταλλευτικών και Λατομικών Εργασιών».

ζ) Τις διατάξεις της παρ. 1 του άρθρου 12 του Π. Δ/τος 70α/88 «Προστασία των εργαζομένων που εκτίθενται σε αμιάντο κατά την εργασία».

η) Το έγγραφο του Τεχνικού Επιμελητηρίου Ελλάδος 1618/16.3.90, αποφασίζουμε:

1. Τροποποιούμε την παρ. 1 του άρθρου 22 της απόφασης του Υπουργού Ενέργειας και Φυσικών Πόρων με αριθμό Π - 5η/Φ17402/12.12.84 «Κανονισμός Μεταλλευτικών και Λατομι-

ργασιών» και ορίζουμε σαν μέση χρονική σταθμισμένη τιμή συγκέντρωσης ινών αμιάντου, εκτός από χροικιδόμοζιτη του πίνακα 1 της παραπάνω διάταξης, την τιμή 00 ινών ανά cm³ αέρα.

Η τροποποίηση αυτή ισχύει από 1.1.1990.

Πόφαση αυτή να δημοσιευθεί στην Εφημερίδα της Κυβερνή-

Αθήνα, 29 Μαρτίου 1990

Ο ΥΠΟΥΡΓΟΣ

ΠΑΥΛΟΣ ΣΑΚΕΛΛΑΡΙΔΗΣ

3095 (11)

ίβαση αρμοδιοτήτων στους Προϊσταμένους Υπηρεσιών, Γραμματείς Σχολών και Κοσμητειών και Γραμματείς Τμημάτων Πανεπιστημίου Ιωαννίνων.

ΠΡΥΤΑΝΗΣ ΤΟΥ ΠΑΝΕΠΙΣΤΗΜΙΟΥ ΙΩΑΝΝΙΝΩΝ

Έχοντας υπόψη:

ίς διατάξεις του άρθρου 11 παρ. 3 εδάφ. στ' και ζ και άρθρο παράγρ. 8 του Ν. 1268/82.

ίς διατάξεις του άρθρου 16 του Ν. 641/1977.

Γην υπ' αριθ. Β1/331/4.8.1982 Υπουργική Απόφαση (581).

ήν από 1.3.90 απόφαση της Συγκλήτου του Πανεπιστημίου καταχωρήθηκε στο υπ' αριθμ. 687 και υπό ίδια ημεροπρακτικό συνεδρίασης αυτής, και

ήν ανάγκη αποκέντρωσης για την ταχύτερη διεκπεραίωση οικητικών υποθέσεων του Ιδρύματος, αποφασίζουμε:

Άρθρο 1

αβιβάζουμε την αρμοδιότητα υπογραφής εγγράφων στους Προϊσταμένους Υπηρεσιών, Γραμματείς Σχολών και Κοσμητειών και Γραμματείς Τμημάτων ως εξής:

Ετον Προϊστάμενο Γραμματείας:

πληρώνουμε την Πρυτανική μας Πράξη αριθμ. 8802/1989 (ΦΕΚ 272/17.4.89 τ.Β') και μεταβιβάζουμε στον Προϊστάμενο Γραμματείας και τις εξής αρμοδιότητες:

πογραφής χρηματικών ενταλμάτων τακτικών ποσού άνω 30.000 δρχ. και μέχρι 300.000 δρχ. για τις λειτουργικές ες των Τμημάτων και Υπηρεσιών του Πανεπιστημίου, κά- μέσα στα πλαίσια των εγκεκριμένων πιστώσεων από τα αρ- όργανα του Ιδρύματος. Μέχρι του ποσού των 200.000 πογράφονται από τον Προϊστάμενο της Δ/νσεως Οικονομι- Πηρεσιών. Άνω του ποσού των δρχ. 300.000 δρχ. μέχρι σου των 1.000.000 δρχ. υπογράφονται από τον Αντιπρύ- Οικονομικού Προγραμματισμού και Ανάπτυξης, με συ- ωση της Πρυτανικής μας Πράξης αριθμ. 8737/27.3.89 272/17.4.89 τ.Β') και ανάθεση σ' αυτόν της παραπάνω ιότητας. Αν οι δαπάνες αφορούν σε λειτουργικές ανάγκες ργαστηρίων, σπουδαστηρίων, κλινικών, ισχύουν τα παρα-

πογραφής πράξεων για την έκδοση ενταλμάτων προπλη- , όταν το ύψος τους είναι πάνω από 200.000 δρχ. και δεν χίνει τις 300.000 δρχ. μέσα στα πλαίσια των εγκεκριμέ- α κάθε Υπηρεσία και Ακαδημαϊκή μονάδα πιστώσεων. Μέ- ο ποσού των 200.000 δρχ. υπογράφονται από τον Προϊ- ο της Δ/νσεως Οικονομικών Υπηρεσιών.

να εγκρίνει και προεγκρίνει δαπάνες μέχρι 200.000 δρχ., ε από αιτήματα και για τις λειτουργικές ανάγκες των Διοι- ών Υπηρεσιών (Δημόσιες Σχέσεις, Γραμματείες Συλλογι- όργάνων, Ταχυδρομείο κ.λπ.). Με την παράγραφο αυτή, ποιείται εν μέρει η παράγρ. β(7) και β(8) της Πρυτανικής ράξης αριθμ. 8737/27.3.89 (ΦΕΚ 272/17.4.89 τ.Β').

Ετον Προϊστάμενο της Διευθύνσεως Διοικητικού:

Υγράφων προς το Υπηρεσιακό Συμβούλιο, με τα οποία ζη- γνώμη περί προαγωγής, εντάξεων, μετατάξεων διοικητι-

κού εν γένει προσωπικού.

β) Ερωτημάτων προς το Υπηρεσιακό Συμβούλιο για τη χορή- γηση κανονικών αδειών, απουσίας με αποδοχές και αδειών απου- σίας χωρίς αποδοχές στο διοικητικό και τεχνικό προσωπικό.

γ) Εγγράφων που αφορούν στην υπηρεσιακή κατάσταση του διοικητικού και τεχνικού προσωπικού, όπως π.χ. διορισμούς, μο- νιμοποιήσεις, προαγωγές, ανανεώσεις συμβάσεων κ.λπ.

δ) Εγγράφων προς το ΙΚΑ για τη γνωστοποίηση των ημερών απουσίας των επί συμβάσει υπαλλήλων, για τη χορήγηση σ' αυ- τούς αναρρωτικής άδειας και κάθε σχετικό με το θέμα αυτό έγ- γραφο.

ε) Εγγράφων έκδοσης και θεώρησης βιβλιαρίων νοσηλείας του πάσης φύσεως προσωπικού του Πανεπιστημίου.

στ) Εγγράφων για τη χορήγηση αναρρωτικών αδειών απου- σίας στο πάσης φύσεως προσωπικό του Πανεπιστημίου, εγγρά- φων που αφορούν σε παραπομπή στην αρμόδια Υγειονομική Επι- τροπή, ως και εγγράφων για τη χορήγηση αδειών απουσίας στο Διοικητικό και Τεχνικό Προσωπικό, εκτός εάν πρόκειται για υπαλλήλους που εκτελούν χρέη Προϊσταμένων Υπηρεσιών, οπότε τα σχετικά έγγραφα υπογράφονται από τον Προϊστάμενο Γραμ- ματείας.

ζ) Την επικύρωση του γνησίου των υπογραφών του Προσωπι- κού του Πανεπιστημίου, ως και την επικύρωση των αντιγράφων παντός εγγράφου των Υπηρεσιών, εφόσον η αρμοδιότητα αυτή δεν ανήκει σε άλλη Υπηρεσία.

Σημειώνεται ότι ορισμένες από τις παραπάνω αρμοδιότητες εί- χαν μεταβιβαστεί στον Προϊστάμενο Γραμματείας με την Πρυτα- νική Πράξη αριθμ. 8802/27.3.89 (ΦΕΚ 272/17.4.89, τ.Β').

Γ. Ετον Προϊστάμενο της Δ/νσεως Οικονομικών Υπηρε- σιών:

α) Εγγράφων προς τους Δημόσιους Οργανισμούς και Υπουρ- γεία για οικονομικά θέματα του Ιδρύματος σε εκτέλεση αποφά- σεων των αρμοδίων οργάνων.

β) Εγγράφων με τα οποία αποστέλλονται προς θεώρηση στον Επίτροπο του Ελεγκτικού Συνεδρίου Νομαρχίας Ιωαννίνων χρη- ματικά εντάλματα, ως και την υπογραφή πάσης επί του θέματος τούτου σχετικής αλληλογραφίας.

γ) Εγγράφων προς το Δημόσιο Ταμείο για τη μεταφορά πι- στώσεων στην Τράπεζα της Ελλάδος.

δ) Εντολών ανοίγματος ενεργίων πιστώσεων στην Τράπεζα της Ελλάδος με όλα τα απαραίτητα δικαιολογητικά, δηλ. αιτή- σεις εγκρίσεως για τη χορήγηση άδειας εισαγωγής, ως και κάθε έγγραφο που έχει σχέση με την εισαγωγή ή εξαγωγή οργάνων και λοιπών ειδών του Πανεπιστημίου, συμβάσεις προμηθειών με προμηθευτές κ.λπ.

ε) Εγγράφων στην Τράπεζα της Ελλάδος για την πληρωμή προμήθειας.

στ) Εγγράφων προς την αυτή ως άνω Τράπεζα για παράταση πιστώσεων.

ζ) Εγγράφων προς τα Εμπορικά και Βιομηχανικά Επιμελητή- ρια, σχετικά με τη θεώρηση προτιμολογίων.

η) Εγγράφων προς Τελωνεία και προς Εκτελωνιστές, σχετικά με τον εκτελωνισμό οργάνων του Πανεπιστημίου.

θ) Εγγράφων προς το Υπουργείο Παιδείας ή άλλη αρμόδια Υπηρεσία για τη χορήγηση βεβαίωσης περί εγχωρίου ή μη κατα- σκευής οργάνων για τις ανάγκες του Πανεπιστημίου.

ι) Εγγράφων προς το Υπουργείο Παιδείας για χρηματοδότηση εκ του Τακτικού Προϋπολογισμού ως και των έργων εξοπλισμού των Τμημάτων και λοιπών μονάδων του προϋπολογισμού δημο- σίων επενδύσεων μέσα στα πλαίσια των εγκεκριμένων πιστώ- σεων.

ια) Εγγράφων προς αναδόχους προμηθευτές του Πανεπιστη- μίου με τα οποία ανακοινώνονται η κατακύρωση των μειοδοτι- κών διαγωνισμών, αποφάσεις των αρμοδίων οργάνων ως και κάθε σχετικό με τις προμήθειες αναλώσιμων και μη ειδών, θέμα.

ιβ) Εγγράφων αποστολής εγγυητικών επιστολών των οποίων έληξε η ισχύς.

ιγ) Εγγράφων αποστολής δικαιολογητικών διαγωνισμών σε

δικαιούχους προμηθειών στους οποίους δεν κατεκυρώθη η προμήθεια ειδών.

ιδ) Καταθέσεων στο όνομα του Πανεπιστημίου, εντολών που λαμβάνονται από τα Δημόσια Ταμεία και τις Τράπεζες και οι οποίες προέρχονται από εντάλματα πληρωμών του Υπουργείου.

ιε) Εγγράφων προς τις Υπηρεσίες και το Τμήμα του Ιδρύματος επί θεμάτων αρμοδιότητας Οικονομικής Υπηρεσίας.

ιζ) Εγγράφων προς τις Υπηρεσίες και τα Τμήματα, Τομείς κ.λπ. του Ιδρύματος με τα οποία ανακοινούνται αποφάσεις των οργάνων του Πανεπιστημίου, σχετικά με οικονομικά θέματα και κοινοποιούνται εγκύκλιοι ομοίως σχετικές με οικονομικά θέματα.

ιη) Πράξεων για τη χορήγηση οικογενειακών επιδομάτων μετά την υποβολή των απαιτούμενων δικαιολογητικών στην Υπηρεσία.

ιβ) Βεβαιώσεων επί των καταστάσεων οδοιπορικών εξόδων.

κ) Την επικύρωση αντιγράφων κάθε εγγράφου που κατατίθεται στην Οικονομική Υπηρεσία.

κα) Βεβαιώσεων αποδοχών εν γένει του προσωπικού, ως και βεβαιώσεων αποδοχών περί αμοιβών του προσωπικού για την υποβολή τους στην Οικονομική Εφορία ή άλλη Υπηρεσία.

Δ. Στον Προϊστάμενο της Τεχνικής Υπηρεσίας:

α) Εγγράφων προς τους αναδόχους έργων, μελετών και εργασιών συντήρησης, μετά την κατακύρωση των οικείων διαγωνισμών από τα αρμόδια όργανα, με τα οποία κοινοποιούνται οι αποφάσεις των Προϊσταμένων Αρχών, εγκρίσεως πρωτοκόλλων κ.λπ.

β) Εγγράφων με τα οποία κοινοποιούνται προς τους αναδείχθέντες μελετητές αποφάσεις των Προϊσταμένων Αρχών περί εγκρίσεως μελετών κ.λπ.

γ) Εγγράφων προς το Υπουργείο Παιδείας για τη χρηματοδότηση από τον προϋπολογισμό δημοσίων επενδύσεων των εγκεκριμένων κτιριακών έργων και μελετών και μέσα στα πλαίσια των εγκεκριμένων πιστώσεων.

δ) Εγγράφων προς Δημόσιους Οργανισμούς ως π.χ. Ο.Τ.Ε., Δ.Ε.Η., Οργανισμούς Τοπικής Αυτοδιοίκησης για τρέχοντα θέματα με τα οποία δεν δεσμεύεται σε οτιδήποτε το Πανεπιστήμιο.

ε) Πράξεων περί συγκρότησης επιτροπών από τεχνικούς υπαλλήλους για παρακολούθηση ή εκτίμηση ή παραλαβή έργων.

στ) Πράξεων για την έγκριση μελετών έργων επισκευής και συντήρησης ως και νέων έργων για τα οποία προϋπολογίζεται δαπάνη μέχρι 1.000.000 δρχ., υπό τον όρο ότι περιλαμβάνεται στο εγκεκριμένο πρόγραμμα εκτέλεσης έργων και έχει διατεθεί η σχετική δαπάνη.

ζ) Βεβαιώσεων ή πιστοποιητικών πείρας.

η) Πράξεων κατακύρωσης μειοδοτικών διαγωνισμών έργων προϋπολογισμού μελέτης μέχρι του, δι' υπουργικής απόφασης καθοριζόμενου ορίου, εντός του οποίου επιτρέπεται η διενέργεια πρόχειρου μειοδοτικού διαγωνισμού, εφόσον η αρμοδιότητα αυτή δεν έχει μεταβιβασθεί σε άλλο όργανο, πέραν τούτου και μέχρι του ορίου εντός του οποίου γίνονται δεκτοί με προφορική δημοπρασία εργολήπτες - εμπειρογνώμονες, οι πράξεις κατακύρωσης υπογράφονται από τον Προϊστάμενο Γραμματείας.

Δ1) Στον Προϊστάμενο του Γραφείου Εκτελέσεως Έργων της Τεχνικής Υπηρεσίας:

Όλης της σχετικής αλληλογραφίας και πράξεων αρμοδιότητας κατά Νόμο της Διευθύνουσας τα έργα Υπηρεσίας.

Δ2) Στον Προϊστάμενο του Γραφείου Συντάξεως και ελέγχου Μελετών της Τεχνικής Υπηρεσίας.

Όλης της σχετικής αλληλογραφίας και πράξεων αρμοδιότητας κατά Νόμο της Διευθύνουσας τις μελέτες Υπηρεσίας.

Ε. Στους Γραμματείς Σχολών και Κοσμητειών:

α) Την κοινοποίηση στα Τμήματα εγγράφων τρεχούσης φύσεως.

β) Των υπογραφών πληροφοριακών εγγράφων.

ΣΤ. Στους Γραμματείς των Τμημάτων:

α) Την κοινοποίηση προς τα μέλη του Τμήματος εγγράφων τρεχούσης φύσεως, εγκυκλίων κ.λπ.

β) Την προσυπογραφή μετά του Πρύτανη και του Προέδρου του Τμήματος των πρωτοτύπων πτυχίων.

γ) Την υπογραφή των πάσης φύσεως πιστοποιητικών, αντιγράφων πτυχίων, διδακτορικών διπλωμάτων, πλην των προοριζομένων για το εξωτερικό, τα οποία υπογράφει ο Πρύτανης ή ο νόμιμος αναπληρωτής του, ως και την επικύρωση των παραπάνω τίτλων.

δ) Την υπογραφή πληροφοριακών εγγράφων επί αιτήσεων.

ε) Τη θεώρηση του γνησίου της υπογραφής μελών ΔΕΠ του Τμήματος στην περίπτωση έκδοσης βεβαιώσεων συμμετοχής φοιτητών σε εξετάσεις ή βεβαιώσεων παρακολούθησης μαθημάτων.

στ) Την υπογραφή των Ειδικών Δελτίων Φοιτητικού Εστιατορίου και τη θεώρηση των Βιβλιαρίων περίθαλψης των φοιτητών.

ζ) Την υπογραφή εγγράφων προς τις Υπηρεσίες του Προέδρου σε εκτέλεση αποφάσεων των συλλογικών οργάνων του Τμήματος.

η) Την υπογραφή και κοινοποίηση εγγράφων που έχει υπογράψει ο Πρόεδρος του Τμήματος και τα οποία θα φέρουν την ένδειξη «ακριβές αντίγραφο».

θ) και τυχόν άλλες αρμοδιότητες που έχει ο Γραμματέας της Σχολής.

Άρθρο 2

α) Ο Πρύτανης ή ο νόμιμος αναπληρωτής του, δικαιούται να ζητεί να υπογράψει ο ίδιος, κατά την κρίση του, οιοδήποτε εκ των, στο προηγούμενο άρθρο, αναφερομένων πράξεων ή εγγράφων ή με εντολή αυτού ο Προϊστάμενος Γραμματείας για τις περιπτώσεις Β, Γ και Δ.

β) Σε περίπτωση κωλύματος ή απουσίας των υπό στοιχεία Β, Γ, Δ, Ε και ΣΤ των Προϊσταμένων οι αρμοδιότητες ασκούνται από τους κατά Νόμο αναπληρωτές τους.

Η απόφαση αυτή να δημοσιευθεί στην Εφημερίδα της Κυβερνήσεως.

Ιωάννινα, 13 Μαρτίου 1990

Ο Πρύτανης
ΔΗΜΗΤΡΙΟΣ ΓΛΑΡΟΣ

ΒΙΒΛΙΟΓΡΑΦΙΑ

ΒΙΒΛΙΟΓΡΑΦΙΑ

Abbadie M.: "Τα παιδιά από 4 έως 5 χρονών στο νηπιαγωγείο"
(μετάφραση Κρασανάκη/Βάμβακα), Εκδόσεις Δίπτυχο, Αθήνα 1978.

Αβέρωφ-Ιωάννου Τατιάνα: "Μαθαίνοντας τα παιδιά να
συνεργάζονται", Εκδόσεις Θυμάρι, Αθήνα 1985.

Αντωνόπουλος Ν.: "Νέο πνεύμα στην εκπαίδευση", Εκδόσεις Α.
Νικολαΐδη, Θεσσαλονίκη 1976.

Αρτζύλ Μάικλ: "Ψυχολογία της Συμπεριφοράς", Εκδόσεις Θυμάρι,
Αθήνα 1981.

Βάγια Χριστίνα: "Κοινωνική Εργασία και η συμβολή της στη Λαϊκή
Επιμόρφωση", Εκλογή 1984, Τεύχος 64, σελ.77.

Βακαλιός Ν: "Ανάπτυξη και Παιδεία", Νεοελληνική Παιδεία 1989,
Τεύχος 17, σελ.20-24.

Βασιλειάδου-Βούκα: "Διασύνδεση Λαϊκής Επιμόρφωσης και
Κοινωνικής Εργασίας : Επισήμανση κοινών σημείων", Εκλογή
1984, Τεύχος 64, σελ.105.

Βίννικος Ντ.: "Το παιδί, η οικογένεια και ο εξωτερικός του
κόσμος", Εκδόσεις Καστανιώτης, Αθήνα 1988.

Chateau Jean: "Οι μεγάλοι παιδαγωγοί" (μετάφραση Κ. Κίτσου),
Εκδόσεις Κένταυρος, Αθήνα 1958.

Clarke-Stewart Alison: "Το παιδί όταν η μητέρα εργάζεται"
(μετάφραση Σταυροπούλου Σ.), Εκδόσεις Κουτσομπός, Αθήνα 1988.

Γεωργούλης Κ.: "Αγωγή", λήμμα στη Μεγάλη Παιδαγωγική
Εγκυκλοπαίδεια, Εκδοτικός Οργανισμός Ελληνικά Γράμματα, Αθήνα
1967, τόμος 1ος, σελ.31-41.

Δαρράκη-Χατζηκωνσταντίνου Φ.: "Παιδικοί σταθμοί και
Νηπιαγωγεία", Εκδόσεις Δίπτυχο, Αθήνα 1981.

Debesse Maurice: "Ψυχολογία του παιδιού" (μετάφραση Εμκα Ελλη)
, Εκδόσεις Κένταυρος, Αθήνα 1957.

Δρ. Δρακουλίδης : "Η σημασία του παιχνιδιού", Γονείς 1985,
Υπερτεύχος '85, σελ.117-121.

Δρίτσας Ιωάννης: Σημειώσεις "Κοινωνικής Εργασίας με
Κοινότητα", Εξάμηνο Δ', 1984, Τ.Ε.Ι. ΠΑΤΡΑΣ, σελ.10.

Δρ. Εμπερλάντ: "Φοβίες και άγχη στα παιδιά", Εκδόσεις Νοτος,
Αθήνα 1985.

Εφημερίδα της Κυβερνήσεως της Ελληνικής Δημοκρατίας: Ρύθμιση
θεμάτων φορέων κοινωνικής πρόνοιας-παιδικής προστασίας και

άλλες διατάξεις, Αριθμός φύλλου 46, Τεύχος Α, Αθήνα 16
Απριλίου 1984, σελ.478.

Εφημερίδα της Κυβερνήσεως της Ελληνικής Δημοκρατίας: "Έγκριση
κανονισμού λειτουργίας των Κρατικών Παιδικών Σταθμών & των
Κρατικών Βρεφονηπιακών Σταθμών", Αριθμός φύλλου 546, Τεύχος
Β, Αθήνα 2 Αυγούστου 1988, σελ.5119-5134.

Εφημερίδα της Κυβερνήσεως της Ελληνικής Δημοκρατίας:
Διορθώσεις σφαλμάτων Γ2α/οικ. 4108/2.8 1988 απόφαση "Έγκριση
Κανονισμού λειτουργίας Κρατικών Παιδικών Σταθμών και Κρατικών
Βρεφονηπιακών Σταθμών", Αριθμός φύλλου 629, Τεύχος Β, Αθήνα
30 Αυγούστου 1988, σελ.5902.

Εφημερίδα της Κυβερνήσεως της Ελληνικής Δημοκρατίας:
"Καθορισμός εκ νέου της σύνθεσης των Διοικητικών Συμβουλίων
των Κρατικών Παιδικών & Βρεφονηπιακών Σταθμών", Αριθμός
φύλλου 243, Τεύχος Β, Αθήνα 6 Απριλίου 1990, σελ. 4139.

Flitner Andrea: "Παιχνίδι-Μάθεις" (μετάφραση Α.
Καραγιαννίδης), Εκδόσεις Ι. Καμπανάς, Αθήνα 1974.

Ζέμπαλντ-Κράουτ: "Μα θέλω μόνο το καλό σου" "Το σύνδρομο της
μαμάς", Εκδόσεις Δωρικός, Αθήνα 1990.

Hubert Rene: "Γενική Παιδαγωγική" (μετάφραση Κ. Κίτσος-Β.
Σκουλάτος), Εκδόσεις Κένταυρος, Αθήνα 1959.

Καλογήρου Σ.: "Ο παιδικός σταθμός η λύση για την εργαζόμενη μητέρα", Το παιδί σήμερα 1988, Τεύχος 4, σελ. 49-50.

Κατάκη Χάρης: "Οι τρεις ταυτότητες της ελληνικής οικογένειας", Εκδόσεις Κέδρος, Αθήνα 1985.

Κατέβας Γ.: "Η προσχολική αγωγή ως θεσμός", Οργανισμός Έκδοσης Διδακτικών Βιβλίων (ΟΕΔΒ), Αθήνα 1988.

Κατσαρού Φ.: "Κοινωνική εργασία και Λαϊκή Επιμόρφωση: Κοινές αξίες και επιδιώξεις", Εκλογή 1984, Τεύχος 64, σελ.91.

Κιτσαράς Γ.: "Εισαγωγή στην προσχολική παιδαγωγική", Αθήνα 1988.

Κυριαζοπούλου-Βαληνάκη Π.: "Νηπιαγωγική", Τόμος 1, Τόμος 2, Τόμος 3, Εκδόσεις Αφοί Βλάσση, Αθήνα 1977.

Λημναίου Ναυσικά: Σημειώσεις από τις παραδόσεις στο μάθημα "Κοινωνική εργασία με κοινότητα", Εξάμηνο Α', Αθήνα 1983, σελ.15.

Lubrano-Kotyia Clorinda: "Το παιδί, το σχολείο και η οικογένεια", Η ψυχολογία σήμερα 1990, Τεύχος 2, σελ.55-57.

Μαντάς Κ.: "Το παραμύθι", Εκδόσεις Καγιάφα, Πάτραι 1972.

Μαρακάκη Α.: "Η μάθηση στην προσχολική ηλικία", Παιδί και Νέοι

Γονείς 1988, Τεύχος 48, σελ.88-91.

Δρ. Μασόνο Μισέλ - Δρ. Ζολί Πέρι: "Οι 1000 πρώτες μέρες της ζωής", Εκδόσεις Δωρικός, Αθήνα 1988.

Μισέλ Α.-Μουσούρου Α.: "Κοινωνιολογία της οικογένειας και του γάμου", Εκδόσεις Gutenberg, Αθήνα 1988.

Μιχαλοπούλου-Δημάκη Ε.: "Μορφές δραστηριοτήτων του νηπιαγωγείου", Οργανισμός Έκδοσης Διδακτικών Βιβλίων (ΟΕΔΒ), Αθήνα 1986.

Μοντεσσόρι Μαρία: "Τι πρέπει να ξέρετε για τα παιδιά σας", Εκδόσεις Γλάρος, Αθήνα 1981.

Μοντεσσόρι Μαρία: "Η ανακάλυψη του παιδιού", Εκδόσεις Γλάρος, Αθήνα 1981.

Μοριχοβίτης Γ.: "Κοινωνιολογία της σύγχρονης οικογένειας", Αθήνα 1982.

Δρ. Μουζακίτης Χρ.: Διδακτικές Σημειώσεις κοινωνικής εργασίας με ομάδα, Εξάμηνο Γ' & Ε', ΤΕΙ Πάτρας.

Pr. Mozziconacci Pierre, Dr Doumic Girard Alice: "Το παιδί μας. Οι ανάγκες, η φροντίδα του, η ανατροφή του", "Από την εγκυμοσύνη στο δημοτικό" (μετάφραση Κουλεντιανού Μ.), Εκδόσεις Θυμάρι, Αθήνα 1986.

Μπαλάσκας Κ.: "Κοινωνική Θεώρηση της παιδείας", Εκδόσεις Γρηγόρη, Αθήνα 1989.

Ντιγκμέγιερ Ντον-Μακαίη Γκάου: "Το υπεύθυνο παιδί και πώς να το μεγαλώσουμε", Εκδόσεις Θυμάρι, Αθήνα 1980.

Ντινούδη Α. - Νουκάκη Α. - Μηλαρά Η.: "Η επίδραση της δραματοποίησης ως παιδαγωγικού μέσου στη νοητική και ψυχική ανάπτυξη των παιδιών 4-5 ετών", Σύγχρονη Εκπαίδευση 1989, Τεύχος 49, σελ.90-92.

Ξηροτύρης Η.: "Παιδαγωγικά προβλήματα της προσχολικής ηλικίας", Παιδαγωγική 1978, Τεύχος 26, σελ.21-22.

Παπαδημητρίου Γ.: "Νεωτέρα Ειδική Διδακτική", Λάρισα 1967.

Παπαπροκοπίου Νατάσα: "Οι κοινωνικοί συνεργάτες και ο ρόλος τους στην προσχολική εκπαίδευση", Σύγχρονη Εκπαίδευση 1989, Τεύχος 49, σελ.66.

Παρασκευόπουλος Ι.: "Εξελικτική Ψυχολογία", "Προσχολική ηλικία", Τόμος 2, Αθήνα 1985.

Παυλόπουλος Δ.: "Προσχολική αγωγή και οικογένεια", Έκδοση Δεύτερη, Αθήνα 1990.

Πεταλά-Πατρινού Α.: "Αγωγή του παιδιού", "Προσχολική ηλικία".

1963.

Εθνική Στατιστική Υπηρεσία (Ε.Σ.Υ.Ε.): "Επιλογή στατιστικών στοιχείων για την προσχολική αγωγή", Στατιστική της Εκπαίδευσης, 1981-1982, Αθήνα 1987.

Τουπαΐδης Δ.: "Η ισοότητα ευκαιριών στην εκπαίδευση", Εκδόσεις Γρηγόρη, Αθήνα, 1981.

Τσαούσης Δ.: "Χρηστικό Λεξικό Κοινωνιολογίας", Κοινωνιολογική και Ανθρωπολογική Βιβλιοθήκη, Gutenberg, Αθήνα 1989.

Τσαούσης Δ.: "Η κοινωνία του ανθρώπου", "Εισαγωγή στην κοινωνιολογία", Έκδοση Τρίτη, Gutenberg, Αθήνα 1985.

Τσαρδάκης Δ.: "Η γένεση του κοινωνικού ανθρώπου", Εκδόσεις Βιβλία για όλους, Αθήνα 1987.

Δρ. Τσιμπούκης Κ.: "Η έρευνα εις τας επιστήμας της αγωγής", Αθήνα 1976.

Δ. Τσιμπούκης Κ.: "Τρόπος συγγραφής μιας επιστημονικής Εργασίας", Β' Έκδοση, Εκδόσεις Ερευνα, Αθήνα 1986.

Τσιφλικά Δ.: "Παιδικοί Σταθμοί", Παιδί και Νέοι Γονείς 1988, Τεύχος 48, σελ. 12-16.

Τσιφλικά Δ.: "Προετοιμάζοντας το παιδί για τον παιδικό

Αθήνα 1963.

Πιαζέ Ζαν: "Το μέλλον της εκπαίδευσης", Εκδόσεις Υποδομή, Αθήνα 1979.

Ραβάνη Ι.: "Προγράμματα προσχολικής ηλικίας στις χώρες της Ε.Ο.Κ.", εισήγηση στο 1ο Πανελλήνιο Σεμινάριο Βρεφονηπιοκόμων, Αθήνα, Ιούνιος 23-24, σελ.1-30.

Ραφτοπούλου Α.: "Στον παιδικό σταθμό μια ολόκληρη μέρα", Το παιδί σήμερα 1988, Τεύχος 2, σελ.19-20.

Ρέιμον-Ριβιέ Μπέρτ: "Η κοινωνική ένταξη των παιδιών", Εκδόσεις Καστανιώτη, Αθήνα 1989.

Δρ. Σαββόπουλος Ευάγγελος: "Εκπαίδευση και κοινωνία", Εκδόσεις Αριστ. Παπανικολάου, Αθήνα 1947.

Ph. D. Ed Σαΐτης Χ.: "Η εξέλιξη της προσχολικής αγωγής στην Ελλάδα", Σύγχρονη Εκπαίδευση 1989, Τεύχος 49, σελ.72-80.

Δρ. Σινανίδου Μ.: "Η προσχολική ηλικία", Σύγχρονη Εκπαίδευση 1989, Τεύχος 49, σελ.81-86.

Σταματίου Κ.: "Οι νέοι και η κρίση της οικογένειας", Νέα, 11-3-1977, σελ.15.

Statistical Reports and Studies Pre-school Education, Unesco,

σταθμό", Παιδί και Νέοι Γονείς 1988, Τεύχος 47, σελ.41-42.

Τσουρέκης Δ.: "Σύγχρονη Παιδαγωγική", Αθήνα 1981.

White Seldom Notkin-White Barbara: "Ο κύκλος της ζωής", "Η παιδική ηλικία", Εκδόσεις Αθ. Ψυχογιός, Αθήνα 1980.

Υπουργείο Υγείας Πρόνοιας & Κοινωνικών Ασφαλίσεων, Διεύθυνση Τεχνικών Υπηρεσιών, Τμήμα Αρχιτεκτονικών Μελετών. Παιδικοί Σταθμοί, Περιγραφή-Προδιαγραφές χώρων και Λειτουργίας, Πολυγραφημένη έκδοση Αθήνα, Νοέμβριος 1983.

Φίλιππος Β.: "Κοινωνιολογικές προσεγγίσεις", Εκδόσεις Σύγχρονη εποχή, Αθήνα 1985.

Φράγκος Χ.: "Βασικές παιδαγωγικές θέσεις", Εκδόσεις Gutenberg, Αθήνα 1985.

Φραϊδάκης Μ. Παντελής - Χαρωνίτης Βασίλειος: "Μελέται και Λόγοι", Εκδόσεις Διδασκαλικού Συλλόγου Χανίων, Χανιά 1974.

Φωτεινόπουλος Θ.: "Παιδαγωγός", λήμμα στη Μεγάλη Παιδαγωγική Εγκυκλοπαίδεια, Εκδοτικός Οργανισμός Ελληνικά Γράμματα, Αθήνα 1968, τόμος 4ος, σελ.333-335.

Χασάπης Ι.: "Ψυχολογία της προσωπικότητας", Αθήνα 1970.

Κατζηδήμου Χρ. : "Εισαγωγή στην Παιδαγωγική", Εκδοτικός Οίκος

Αδελφών Κυριακίδη, Θεσσαλονίκη 1989.

Χατζημπέρου Μ.: "Παιδί και παιχνίδι", Το παιδί σήμερα 1988,
Τεύχος 2, σελ.7-11.

Χέλμοντ Φεντ: "Κοινωνική ένταξη και εκπαίδευση", Εκδόσεις
Καστανιώτη, Αθήνα 1989.

Χολτ Τζων: "Οι ανάγκες και τα δικαιώματα των παιδιών",
Εκδόσεις Καστανιώτη, Αθήνα 1989.

Χουρδάκη Μαρία: "Οικογενειακή Ψυχολογία", Εκδόσεις Γρηγόρη,
Αθήνα 1982.

Ψυρούκης Ν. : "Βασικά θέματα της κοινωνιολογίας και
κοινωνιολογικό λεξικό", Εκδόσεις Καστανιώτη - Επικαιρότητα,
Αθήνα 1982.

