

ΤΕΙ ΠΑΤΡΑΣ
ΣΧΟΛΗ ΔΙΟΙΚΗΣΗΣ &
ΟΙΚΟΝΟΜΙΑΣ
ΤΜΗΜΑ ΛΟΓΙΣΤΙΚΗΣ

ΠΤΥΧΙΑΚΗ ΕΡΓΑΣΙΑ

ΚΑΤΑΓΡΑΦΗ ΟΙΚΟΝΟΜΙΚΩΝ ΣΤΟΙΧΕΙΩΝ
ΤΩΝ ΜΙΚΡΟΜΕΣΑΙΩΝ ΕΠΙΧΕΙΡΗΣΕΩΝ ΤΟΥ
ΝΟΜΟΥ ΑΧΑΪΑΣ ΚΑΙ ΣΤΑΤΙΣΤΙΚΗ
ΕΠΕΞΕΡΓΑΣΙΑ ΑΥΤΩΝ



ΕΙΣΗΓΗΤΗΣ:
ΓΕΩΡΓΙΟΥ
ΔΗΜΗΤΡΙΟΣ



ΣΠΟΥΔΑΣΤΕΣ:
ΚΡΕΤΣΗ ΒΑΣΙΛΙΚΗ

ΓΚΙΚΟΠΟΥΛΟΣ
ΑΝΑΡΓΥΡΟΣ

ΠΑΤΡΑ 2002

Ολοκληρώνοντας την Πτυχιακή μας Εργασία θα θέλαμε να ευχαριστήσουμε τα πρόσωπα και τις υπηρεσίες, που μας βοήθησαν για την πραγματοποίηση της εργασίας μας. Συγκεκριμένα τον Κο Δημήτριο Γεωργίου, καθώς και τις παρακάτω υπηρεσίες Εθνική Στατιστική Υπηρεσία, Οικονομικό Επιμελητήριο και Επιθεώρηση Εργασίας. Η συνεργασία μαζί τους υπήρξε άψογη και ο ρόλος τους καθοριστικός για την αίσια έκβαση της εργασίας αυτής.

ΠΕΡΙΕΧΟΜΕΝΑ

	Σελ.
ΕΙΣΑΓΩΓΗ	1
ΚΕΦΑΛΑΙΟ 1^ο	
ΜΙΚΡΟΜΕΣΑΙΕΣ ΕΠΙΧΕΙΡΗΣΕΙΣ	
1. Ορισμός Μ.Μ.Ε.	3
2. Χαρακτηριστικά των Μ.Μ.Ε.	4
3. Κριτήρια Μ.Μ.Ε.	8
4. Σπουδαιότητα Μ.Μ.Ε.	11
5. Παράγοντες επιτυχίας των Μ.Μ.Ε.	13
6. Λειτουργίες Επιχείρησης – Λειτουργίες Management	15
7. Πλεονεκτήματα των Μ.Μ.Ε.	15
8. Μειονεκτήματα των Μ.Μ.Ε.	20
9. Ο ρόλος των Μ.Μ.Ε. στον Ν. Αχαΐας γενικά	21
ΚΕΦΑΛΑΙΟ 2^ο	
ΙΣΟΛΟΓΙΣΜΟΣ Α.Ε. – Ε.Π.Ε	
1. Έννοια – Χαρακτηριστικά του Ισολογισμού	23
2. Χρόνος συντάξεως του Ισολογισμού	24
3. Λειτουργία Ισολογισμού	25
Ανάλυση των εννοιών των στοιχείων του Ενεργητικού και Παθητικού	26
ΑΝΩΝΥΜΗ ΕΤΑΙΡΕΙΑ	
Ανώνυμη από νομική άποψη	35
Σύναψη καταστατικού	36
ΕΤΑΙΡΕΙΑ ΠΕΡΙΟΡΙΣΜΕΝΗΣ ΕΥΘΥΝΗΣ	
Έννοια – Επωνυμία – Σκοπός	38
ΠΙΝΑΚΕΣ ΟΙΚΟΝΟΜΙΚΩΝ ΣΤΟΙΧΕΙΩΝ ΤΩΝ Μ.Μ.Ε.	40
ΚΕΦΑΛΑΙΟ 3^ο	
Στατιστική Μεθοδολογία	52
Αποτελέσματα	54
Συμπεράσματα – Συσχετίσεις	69
ΣΥΜΠΕΡΑΣΜΑΤΑ	74
ΒΙΒΛΙΟΓΡΑΦΙΑ	76

ΕΙΣΑΓΩΓΗ

Μέσα σε ένα οικονομικό περιβάλλον που χαρακτηρίζεται από έλλειψη και στενότητα ή ανεπάρκεια πρώτων υλών και πηγών ενέργειας από μία συνεχώς αυξανόμενη αλληλεξάρτηση και αλληλεπίδραση των μονάδων που ζουν σε αυτό, από τεράστια τεχνολογικά άλματα και γενικά από έναν δυναμισμό με συνεχώς αυξανόμενη ταχύτητα, καθώς και από την ανάπτυξη της αμφισβήτησης του γιγαντισμού η Μ.Μ.Ε. έρχεται να παίξει πρωτεύοντα ρόλο.

Η Μ.Μ.Ε. αποτελεί τον ακρογωνιαίο λίθο της ελληνικής οικονομικής ζωής. Το πλήθος τους, η ευελικτική τους μορφή, η ποικιλία τους, οι νέες εφευρέσεις και οι καινοτομίες που προέρχονται από αυτές και η διεύθυνση των Μ.Μ.Ε. σ' όλους τους τομείς παραγωγής και εμπορίας αποτελούν το κύριο χαρακτηριστικό του ρόλου αλλά και της προσφοράς τους στην οικονομική αλλά και κοινωνική ανάπτυξη της χώρας.

Με μια προσεκτική ματιά στα νούμερα του πιο κάτω πίνακα μπορούμε να δούμε το ρόλο που έχει η Μ.Μ.Ε. στην οικονομική ζωή:

ΠΙΝΑΚΑΣ

ΚΛΙΜΑΚΑ	ΕΠΙΧΕΙΡΗΣΕΙΣ	ΑΠΑΣΧΟΛΟΥΜΕΝΟΙ
Μικρές (1-9 εργαζόμενοι)	406.703	782.812
Μεσαίες (10-50 εργαζόμενοι)	13.312	257.290
Μεγάλες (50 και πάνω εργαζ.)	2.708	475.421

Έτσι βλέπουμε ότι η Μ.Μ.Ε. αποτελούν το 99,4% του συνόλου των επιχειρήσεων και απασχολούν το 69% των εργαζομένων και αυτό γιατί όλες οι Μ.Μ.Ε. χαρακτηρίζονται από ένταση εργασίας.

Η φυσιογνωμία, οι στόχοι, η λειτουργία, η ανάπτυξη και γενικά η συμπεριφορά και η εξέλιξη της Μ.Μ.Ε. προσδιορίζονται σημαντικά από τον επιχειρηματία-ιδιοκτήτη της. Αυτός είναι ο βασικός μοχλός και η κινητήρια δύναμη. Διοικεί μόνος του την επιχείρηση, έχοντας την ευθύνη όλων των λειτουργιών της και πρέπει να κάνει πολλά πράγματα ταυτόχρονα: τον πωλητή,

τον ειδικό χρηματοοικονομικών θεμάτων, των υπεύθυνο παραγωγής. Αποτελεί με δύο λέξεις τον «άνθρωπο ορχήστρα». Πρέπει να γίνει ειδικός σε πολλά θέματα και η επιτυχία ή αποτυχία της επιχείρησής του εξαρτάται από μία σειρά ικανοτήτων και χαρακτηριστικών τα οποία του επιτρέπουν να ανταποκριθεί αποτελεσματικά στους ρόλους του.

ΚΕΦΑΛΑΙΟ 1^ο

ΜΙΚΡΟΜΕΣΑΙΕΣ ΕΠΙΧΕΙΡΗΣΕΙΣ

1. Ορισμός Μ.Μ.Ε.

Στην Ελλάδα χωρίς να υπάρχει νομικός ορισμός επικράτησε να χαρακτηρίζονται ως μικρομεσαίες μεταποιητικές επιχειρήσεις, οι μεταποιητικές ή επισκευαστικές μονάδες που απασχολούν μέχρι 50 άτομα.

Σχετικά με τον ορισμό αυτό πρέπει να παρατηρήσουμε τα εξής:

- Η χρησιμοποίηση ποσοτικών μόνο κριτηρίων, παρόλο που δεν ανταποκρίνεται πάντοτε στην πραγματικότητα, αποτελεί ωστόσο τη μοναδική αναγκαία λύση για ένα ενιαίο και γενικό ορισμό, που να εξυπηρετεί τις ανάγκες του προγραμματισμού και την εφαρμογή αναπτυξιακών έργων.
- Ο αριθμός των απασχολούμενων σαν κριτήριο μεγέθους πλεονεκτεί σοβαρά από άλλα ποσοτικά κριτήρια, επειδή εκφράζει καλύτερα στις περισσότερες περιπτώσεις το μέγεθος της επιχείρησης και έχει το μεγαλύτερο πρακτικό πλεονέκτημα να διαπιστώνεται και να μετριέται σχετικά εύκολα και με ικανοποιητική ακρίβεια.
- Ο καθορισμός των 50 ατόμων ως όριο μεγέθους στη Μ.Μ.Ε., ανταποκρίνεται στη σημερινή διάρθρωση της ελληνικής μεταποίησης, όπου οι επιχειρήσεις που απασχολούν μέχρι 50 άτομα, καλύπτουν το 98,8% του συνολικού αριθμού των μεταποιητικών επιχειρήσεων και απασχολούν το 60% των εργαζομένων στη μεταποίηση.
- Ο ορισμός των Μ.Μ.Ε. προσδιορίζει κατ' αρχήν και γενικά τον χώρο των Μ.Μ.Ε. αποτελώντας σημείο αναφοράς για την πολιτική υποστήριξη των επιχειρήσεων αυτών, σε ορισμένο τόπο και χρόνο. Δεν πρέπει για αυτό να θεωρείται ούτε ως απόλυτος, ούτε ως μοναδικός για όλα τα μέτρα και για όλους τους κλάδους.
- Αντίθετα επιβάλλεται η προσαρμογή του ή και χρησιμοποίηση διαφορετικών κριτηρίων, εφόσον προσδιορίζουν ακριβέστερα το

χώρο και εξυπηρετούν καλύτερα το σκοπό για τον οποίο παίρνονται ειδικά διοικητικά αναπτυξιακά και οικονομικά μέτρα.

Άσχετα όμως από το Κριτήριο και το μέτρο που θα εφαρμοστεί Μ.Μ.Ε. μπορεί να χαρακτηριστεί μία επιχείρηση μόνο όταν συντρέχουν και οι ακόλουθες προϋποθέσεις:

1. Κάθε μία από αυτές ελέγχει και επηρεάζει ένα μικρό μέρος της αγοράς.
2. Η διοίκηση εξασκείται από τον ιδιοκτήτη προσωπικά.
3. Έχει οικονομική ανεξαρτησία και επιχειρηματική ευελιξία όπου ο επιχειρηματίας-ιδιοκτήτης έχει τον πραγματικό έλεγχο της κατάστασης.
4. Ο επιχειρηματίας-ιδιοκτήτης διοικεί μόνος του την επιχείρηση έχοντας την ευθύνη όλων των λειτουργιών της (παραγωγή, εμπορία, προμήθειες, λογιστήριο κ.τ.λ.). Η επιχείρηση διαθέτει ελάχιστα στελέχη ή κανένα. Σε πολλές περιπτώσεις στελέχη της επιχείρησης προέρχονται από μέλη της οικογένειας του επιχειρηματία. Η ευθύνη των αποφάσεων ανήκει στον ίδιο τον επιχειρηματία.
5. Ο επιχειρηματίας-ιδιοκτήτης έχει ταυτίσει την περιουσία της επιχείρησης με την προσωπική του περιουσία την οποία χρησιμοποιεί και σαν εγγύηση για τη λήψη δανείων. Αφιερώνει όλο του το χρόνο στην διοίκηση της επιχείρησης και νοιώθει ο μοναδικός υπεύθυνος για την ανάπτυξη της. Δεν στηρίζεται ούτε καλύπτεται στις αποφάσεις του από συμβούλια και επιτροπές.

2. Χαρακτηριστικά Μ.Μ.Ε.

Τα ιδιαίτερα χαρακτηριστικά γνωρίσματα των Μ.Μ.Ε. μπορούν να συνοψισθούν στα εξής:

1. Ο μικρός προϋπολογισμός τους καθιστά αδύνατη την πρόληψη ικανού διοικητικού προσωπικού.
2. Μεγαλύτερη επίδραση στη λήψη αποφάσεων έχουν οι προσωπικές σχέσεις παρά η οργανωτική δομή της επιχείρησης.

3. Ο μικρομεσαίος επιχειρηματίας είναι συνήθως και ο ιδιοκτήτης της επιχείρησης με άμεση συνέπεια να συγγέεται η συμπεριφορά του επιχειρηματία με τους σκοπούς της επιχείρησης.
4. Το γεγονός ότι τα προϊόντα των Μ.Μ.Ε. δεν είναι ιδιαίτερα ανταγωνιστικά, οφείλεται περισσότερο στη δραστηριοποίηση του επιχειρηματία παρά στην ποιότητα και την τιμή των προϊόντων που και αυτά ασφαλώς είναι απόρροια της σκληρής δουλειάς τους επιχειρηματία.
5. Παράγουν προϊόντα που δεν απαιτούν μεγάλες τεχνολογικές εξελίξεις και απευθύνονται σε αγοραστικό κοινό με χαμηλό εισόδημα.
6. Οι Μ.Μ.Ε. δεν έχουν την ευχέρεια λήψης τυποποιημένων επιχειρηματικών αποφάσεων που είναι απαραίτητες για την αντιμετώπιση των καθημερινών πρακτικών προβλημάτων.
7. Τέλος, απασχολούν σχεδόν κατά το ήμισυ το βιομηχανικό εργατικό δυναμικό της Ελλάδας.

Τα παραπάνω χαρακτηριστικά εμφανίζονται σε όλες τις λειτουργίες μιας μεσαίας επιχείρησης όπως τη διοίκηση, τη διάθεση, την παραγωγή, τον εφοδιασμό και χρηματοληπτική. Όμως στις μικρές επιχειρήσεις, ο διαχωρισμός αυτός δεν υπάρχει από άποψη φορέων ατομικής ευθύνης, αλλά είναι απαραίτητος για τη μελέτη των χαρακτηριστικών γνωρισμάτων των επιχειρήσεων σε συνάρτηση με τις λειτουργίες αυτές.

Διοίκηση:

Χαρακτηριστικό γνώρισμα των Μ.Μ.Ε. είναι η έλλειψη επιχειρηματικής εκπαίδευσης που αποτελεί κλειδί για την επιχειρηματική πρόοδο. Ο επιχειρηματίας είναι αποκλειστικός υπεύθυνος για την οργάνωση και τον εκσυγχρονισμό της επιχείρησής του. Πολλές φορές όμως στερείται εκπαίδευσης με αποτέλεσμα να μην μπορεί να κατανοήσει προβλήματα κόστους, διάθεσης, εγκατάστασης, εφοδιασμού που εμφανίζονται καθημερινά. Απαιτεί μεγάλη προσπάθεια για τη σωστή εκπαίδευση των στελεχών που απαρτίζουν το αναγκαίο κεφάλαιο για μια οικονομία.

Ένα άλλο γνώρισμα των μικρών επιχειρήσεων είναι η έλλειψη διακρίσεως εργασιών, εξουσιών και ευθυνών που είναι όμως απαραίτητη για την κατανόηση μεταξύ των εργαζομένων για το ποιος είναι υπεύθυνος για κάθε τομέα δραστηριότητας της επιχείσεως. Έτσι μπορεί να προκύψει θέμα συνέχισης της επιχείρησης μετά την αποχώρηση του επικεφαλής αυτής.

Οι μικρές επιχειρήσεις έχουν μεγάλη ευκαμψία στη λήψη αποφάσεων, ιδιαίτερα μάλιστα αν οι αποφάσεις λαμβάνονται από σωστά καταρτιζόμενους διευθυντές τότε η μικρομεσαία επιχείρηση καταφέρνει να γίνει βιώσιμη και ανταγωνιστική.

Όμως για να γίνει υγιής η διοίκηση των επιχειρήσεων, παράλληλα μ' όλα τα παραπάνω πρέπει η εκάστοτε κυβέρνηση να δημιουργήσει τις κατάλληλες προϋποθέσεις μέσα στο οποίο οι διευθύνοντες θα μπορέσουν να επιτύχουν τον επιχειρηματικό τους στόχο.

Διάθεση:

Οι μικρές επιχειρήσεις λόγω των μικρών οικονομικών δυνατοτήτων τους αντιμετωπίζουν σοβαρά προβλήματα στην πώληση των προϊόντων τους, στη διαφήμισή τους, στην οργάνωση εκθέσεων, στα κανάλια διανομής και γενικότερα στον τρόπο προώθησης των προϊόντων τους στην αγορά. Το πρόβλημα αυτό είναι εντονότερο στις υποανάπτυκτες χώρες λόγω έλλειψης έργων υποδομής, μικρού κατά κεφαλή εισοδήματος και στενότητας της αγοράς. Παρ' όλα αυτά είναι δυνατόν η μικρή επιχείρηση να είναι κερδοφόρα εξ αιτίας της φύσεως της αγοράς και του προϊόντος.

Παραγωγή:

Το κυριότερο χαρακτηριστικό γνώρισμα της Μ.Μ.Ε. που εμφανίζεται σ' αυτή τη λειτουργία είναι η έλλειψη σύγχρονου τεχνολογικού εξοπλισμού με παράλληλη αδυναμία προσαρμογής στον ταχύ ρυθμό των τεχνικών εξελίξεων. Οι διοικούντες την επιχείρηση δεν είναι σε θέση να κάνουν τις απαραίτητες τεχνικές προσαρμογές τόσο λόγω έλλειψης χρηματικών πόρων, όσο και λόγω της ανεπάρκειας των γνώσεών τους στο συγκεκριμένο ζήτημα. Έτσι η Μ.Μ.Ε. είναι αναγκασμένη να στραφεί στην κρατική βοήθεια ή σε επενδύσεις για την πλήρωση των κενών που παρουσιάζει. Όμως ο μικρός βαθμός καταμερισμού

της εργασίας και η προσπάθεια αποφυγής μεγάλου κόστους σ' οποιαδήποτε επενδυτική και οργανωτική δραστηριότητα, συνεπάγεται τη μικρή απόδοση των παραγωγικών συντελεστών. Όλα τα παραπάνω συγκλίνουν στον μη εκσυγχρονισμό της επιχείρησης (όσον αφορά τις μεθόδους παραγωγής) και στην αποσταθεροποίηση της θέσης στην αγορά.

Εφοδιασμός:

Οι μικρές επιχειρήσεις προμηθεύονται τα υλικά τους σε μικρές ποσότητες και κατά αυτό τον τρόπο δεν πετυχαίνουν εκπτώσεις. Επιπλέον δεν υπάρχουν εργαστήρια ελέγχου της ποιότητας των υλικών διακυβεύοντας έτσι τη φήμη από την πώληση προϊόντων μη άριστης ποιότητας.

Χρηματοληπτική λειτουργία:

Η μικρή πιστοληπτική ικανότητα και η περιορισμένη περιουσία της Μ.Μ.Ε. στερούν απαραίτητους πόρους για την κάλυψη των διαφόρων αναγκών της. Αυτό έχει σαν αποτέλεσμα υψηλό κόστος δανεισμού, αφού στο επιτόκιο περιέχεται υψηλό ασφάλιστρο επειδή υπάρχουν μεγάλες πιθανότητες η μικρομεσαία επιχείρηση να μην είναι σε θέση να είναι συνεπής στις υποχρεώσεις της.

Όμως περισσότερο δυσβάσταχτη είναι η χρηματοδότηση της Μ.Μ.Ε. στις υποανάπτυκτες χώρες, όπου υπάρχει περισσότερο οργανωμένη βραχυπρόθεσμη και μακροπρόθεσμη πίστη ή άνιση μεταχείριση των Μ.Μ.Ε. με τις μεγάλες και κερδοσκοπική αντιμετώπιση των πιστωτικών ιδρυμάτων, επιδρώντας κατ' αυτόν τον τρόπο ανασταλτικά στον εκσυγχρονισμό των Μ.Μ.Ε..

Αποτελεί κοινή πεποίθηση το γεγονός ότι οι Μ.Μ.Ε. συγκροτούν τον κυριότερο συντελεστή οικονομικής ανάπτυξης των υποανάπτυκτων χωρών, γι αυτόν ακριβώς το λόγο είναι απαραίτητη η συμβολή του κράτους προς ενίσχυσή τους.

3. Κριτήρια Μ.Μ.Ε.

ΠΟΣΟΤΙΚΑ ΚΡΙΤΗΡΙΑ

α. Αριθμός απασχολούμενων

Μία μελέτη της επιτροπής των Ευρωπαϊκών Κοινοτήτων εδώ και αρκετά χρόνια βασίστηκε για το θέμα του ορισμού των μικρομεσαίων στην «καμπύλη κατανομής των επιχειρήσεων».

Η άποψη της Επιτροπής διατυπώθηκε ως εξής:

- «Μικρές» χαρακτηρίζονται οι σχετικά μικρότερες επιχειρήσεις που συγκεντρώνουν το 1/3 των εργαζομένων όλων των εργαζομένων όλων των επιχειρήσεων ή του κλάδου ή του συνόλου της οικονομίας .
- «Μεσαίες» επιχειρήσεις χαρακτηρίζονται οι επιχειρήσεις που συγκεντρώνουν το 17% της απασχολήσεως, έτσι ώστε μικρές και μεσαίες επιχειρήσεις μαζί να συγκεντρώνουν το πρώτο μισό των εργαζομένων στον κλάδο ή στο σύνολο της οικονομίας.

Η διάκριση αυτή δεν είναι απόλυτα ικανοποιητική. Υπάρχουν κλάδοι στους οποίους οι μεγαλύτερες επιχειρήσεις απασχολούν λιγότερους από 100 εργαζομένους. Πρόκειται λοιπόν για έναν ορισμό του κλάδου, ο οποίος έρχεται σε αντίθεση με τον αντίστοιχο γενικό ορισμό της οικονομίας.

Σύμφωνα με την Ελληνική νομοθεσία ως Μ.Μ.Ε. χαρακτηρίζονται οι επιχειρήσεις που απασχολούν μέχρι 50 άτομα.

β. Κύκλος Εργασιών

Ο κύκλος εργασιών είναι ένα σημαντικό κριτήριο για να χαρακτηριστεί μια επιχείρηση ως μικρομεσαία, πολλές φορές πιο σημαντικό και από την απασχόληση. Υπάρχουν όμως διαφορετικές απόψεις για το ποιο θα είναι το όριο πάνω από το οποίο θα μπορούσε να χαρακτηριστεί μια επιχείρηση σαν μεγάλη.

Σύμφωνα με την τελευταία εισαγωγή του Υπουργού Εθνικής Οικονομίας προς την Τράπεζα της Ελλάδας το όριο κύκλου εργασιών για να θεωρηθεί μια επιχείρηση ως ΜΜ αυξάνεται από 250 εκατομμύρια σε 350 εκατομμύρια. Το

αντίστοιχο όριο για τις Η.Π.Α. κυμαίνεται μεταξύ 1-5 εκατομμύρια \$ πωλήσεις ετησίως, ανάλογα με τον τύπο της δραστηριότητάς τους. Όσον αφορά το κατά πόσο το όριο αυτό του κύκλου εργασίας θα μπορούσε να ισχύσει και στην Ευρωπαϊκή κοινότητα, ακόμα ερευνάται χωρίς κάποιο συγκεκριμένο αποτέλεσμα.

γ. Κεφάλαιο

Το αντικείμενο παραγωγής μιας επιχειρήσεως καθορίζει το ύψος των κεφαλαίων που επενδύονται σ' αυτό. Είναι φυσικό λοιπόν να παρατηρούνται και ΜΜ Επιχειρήσεις σημαντικές διαφορές μεταξύ τους, σχετικά με τον αριθμό κεφαλαίων που χρησιμοποιούν για την λειτουργία τους. Οι διαφορές αυτές αυξάνουν όταν αναφέρονται στις τυπικά μεγάλες επιχειρήσεις (π.χ. Ανώνυμες Εταιρείες).

Έτσι αν τα άλλα κριτήρια δεν εξυπηρετούν για την ταξινόμηση μιας επιχειρήσεως το ύψος του επενδυτικού κεφαλαίου είναι σοβαρό κριτήριο αξιολόγησης.

ΠΟΙΟΤΙΚΑ ΚΡΙΤΗΡΙΑ

Τα ποιοτικά κριτήρια δεν είναι τα μόνα που θα μπορούσαν να προσδιορίσουν τον τύπο μιας επιχείρησης. Διάφορα ποιοτικά κριτήρια θα πρέπει σίγουρα να χρησιμοποιηθούν μιας και είναι εξ ίσου αποφασιστικά για μια τέτοια ταξινόμηση. Κριτήρια που αναφέρονται στη χρηματοδότηση, στη διοίκηση, οργάνωση, ακόμα και στην θέση τους στην αγορά.

Από άποψη ποιότητας τα παρακάτω στοιχεία αποτελούν χαρακτηριστικά των ΜΜ Επιχειρήσεων:

- Ανεξάρτητη διεύθυνση:

Ο ιδιοκτήτης και διαχειριστής της επιχείρησης είναι ο απόλυτα υπεύθυνος για κάθε απόφαση, μη επηρεαζόμενος από κανένα εξωτερικό παράγοντα.

- Ο κεφαλαιούχος ιδρυτής της ΜΜ Επιχείρησης ταυτίζεται με το πρόσωπο που ασκεί την διοίκηση και τον έλεγχο αυτής. Αν δεν

κατέχει ολόκληρο το κεφάλαιο, μέλη της οικογένειας του ή άτομα του φιλικού του περιβάλλοντος είναι αυτά που κατέχουν το υπόλοιπο.

- Ο επικεφαλής της επιχειρήσεως ασκεί άμεση και προσωπική εποπτεία στην λειτουργία της επιχειρήσεως σ' όλες τις λεπτομέρειες. Είναι αυτός που καθημερινά έρχεται σε άμεση επαφή με το προσωπικό, τους πελάτες, τους προμηθευτές της επιχειρήσεως του.

Σε περίπτωση βιοτεχνικής δραστηριότητας μπορεί ακόμα να ασχολείται και με βοηθούς για την παραγωγή των προϊόντων.

- Το διοικητικό της προσωπικό είναι ελάχιστα εξειδικευμένο. Μετά από βαθμιαίες εξελίξεις έγινε εφικτός ο διαχωρισμός της λειτουργίας της παραγωγής από την λειτουργία των πωλήσεων. Ουσιαστικά όμως συντονιστής παραμένει ο υπεύθυνος της επιχείρησης και οι διοικητικές λειτουργίες ενσωματώνονται απολυταρχικά στο πρόσωπο αυτού.

- Περιορισμένη δυνατότητα χρηματοδότησης από την κεφαλαιαγορά.

Λόγω της μικρής οικονομικής επιφάνειας που παρουσιάζουν, το χαμηλό επίπεδο στελεχών, το μικρό μέγεθος τους και η υποτυπώδης λογιστική παρακολούθηση, τις καθιστούν ευάλωτες στην εξεύρεση χρηματικών πόρων για την χρηματοδότηση των επενδυτικών τους προγραμμάτων και των λοιπών αναγκών τους σε κεφάλαια κίνησης.

- Στενή οικονομική εξάρτηση από κάποια τοπική αγορά.
- Μικρή διαπραγματευτική δύναμη στις προμήθειες και στις πωλήσεις. Είναι φανερό ότι η αποδοτικότητα μιας επιχείρησης εξαρτάται σ' ένα μεγάλο βαθμό από τον τρόπο που ο ιδιοκτήτης και διαχειριστής αυτής διαμορφώνει τις σχέσεις του με τους πελάτες και προμηθευτές. Ανάλογη με την επιτυχία διεκπεραίωσης της επικοινωνίας αυτής είναι και η απόδοση της επιχείρησης.
- Σχετικά μεγάλη ευκαμψία προσαρμογής στις εξελίξεις της προσφοράς και της ζήτησης.

Η προσαρμοστικότητα που χαρακτηρίζει τις ΜΜ τους δίνει την δυνατότητα να ικανοποιούν ακόμα και μεμονωμένες παραγγελίες πελατών, ή

και επιχειρήσεων που δεν μπορούν να ικανοποιηθούν από παραγωγούς που εργάζονται με μαζική παραγωγή και μακροχρόνιο προγραμματισμό.

4. Σπουδαιότητα των Μ.Μ.Ε.

Οι μικρομεσαίες επιχειρήσεις αποτελούν πολύτιμο απόθεμα δυνάμεων και ισχυρό παράγοντα για την οικονομική ανάπτυξη και την κοινωνική πρόοδο του τόπου.

Που οφείλεται όμως η μεγάλη σπουδαιότητα των Μ.Μ.Ε.;

- Στον κοινωνικό-οικονομικό τους ρόλο. Οι ιδιοκτήτες μικρομεσαίων επιχειρήσεων, μαζί με τα συγγενικά τους πρόσωπα που η στατιστική υπηρεσία τα χαρακτηρίζει σαν μη αμοιβόμενους συνεργάτες τους, αποτελούν περίπου ένα εκατομμύριο. Συγκροτούν δηλαδή το τρίτο σε μέγεθος στρώμα της ελληνικής κοινωνίας, μετά τους αγρότες και τους εργατοϋπαλλήλους.

Αναλυτικότερα οι κοινωνικές αυτές δυνάμεις των μικρομεσαίων καλύπτουν το 15%-20% του ενεργού πληθυσμού της χώρας και το 90% και περισσότερο των απασχολούμενων σε οικονομικές δραστηριότητες. Συντελούν έτσι σημαντικά στην μείωση της ανεργίας με την απασχόληση ενός τόσο μεγάλου αριθμού εργαζομένων.

- Παρέχει ευκαιρίες απασχόλησης σε σημαντικό αριθμό ατόμων.
- Εκμεταλλεύονται εγχώριες πρώτες ύλες ακόμη και όταν προσφέρονται σε μικρές ποσότητες.
- Καλύπτουν τα κενά παραγωγής που δημιουργεί η ανάπτυξη μεγάλων μονάδων και αξιοποιούν μεγάλο μέρος της λαϊκής αποταμίευσης.
- Συμβάλουν στην άμβλυνση των ανισοτήτων στην ανάπτυξη των διάφορων περιοχών.
- Παρακολουθούν την εξέλιξη των μικρών εισοδημάτων και καλύπτουν βασικές τοπικές ανάγκες ευρύτερων στρωμάτων του πληθυσμού.

- Συμβάλουν αποφασιστικά στην οικονομική ανάπτυξη, τον ανταγωνισμό, την καινοτομία και την οικονομική εξισορρόπηση.

Για την ελληνική οικονομία η θέση των Μ.Μ.Ε. είναι ιδιαίτερα σημαντική αφού το 1978, εκτός από τις 80.000 οικοτεχνίες λειτουργούσαν 127.460 μονάδες μικρομεσαίου μεγέθους, σε σύνολο μονάδων 128.990.

Είναι χαρακτηριστικό ότι μόνο 1.530 επιχειρήσεις απασχολούσαν πάνω από 50 άτομα. Εξάλλου οι Μ.Μ.Ε. απασχολούν το 60% των εργαζομένων στην μεταποίηση, ποσοστό ιδιαίτερα σημαντικό και παράγουν το 40% περίπου του προϊόντος της μεταποίησης.

Οι παραπάνω αριθμοί είναι χαρακτηριστικοί και προσδιορίζουν την μεγάλη κοινωνικοοικονομική σημασία των Μ.Μ.Ε. στη χώρα μας, αλλά ταυτόχρονα θέτουν σ' όλη του την έκταση και το πρόβλημα του κατακερματισμού της παραγωγής, με όλα τα συναφή προβλήματα και μειονεκτήματα.

Στις σημερινές συνθήκες και μάλιστα μετά την είσοδο της χώρας μας στην Ε.Ο.Κ., η ελληνική οικονομία και φυσικά με ένα μεγάλο μέρος αυτής που το αποτελούν οι Μ.Μ.Ε. βρίσκονται σε μία φάση ίσως την πιο κρίσιμη της εξελικτικής τους πορείας. Κάτι ιδιαίτερα και συγχρόνως κρίσιμο χαρακτηριστικό στοιχείο της φάσης αυτής είναι αναμφισβήτητα η ένταση του διεθνούς ανταγωνισμού, σαν απόρροια της μεγάλης διάδοσης του εμπορίου, της μείωσης των δασμολογικών φραγμών με αντίστοιχο άνοιγμα των συνόρων, της μεταβολής στις «παραδοσιακές» εκτιμήσεις των διαστάσεων του χώρου και του χρόνου, των νέων δυνατοτήτων επικοινωνίας και μεταφορών, της διεθνοποιήσεως του κεφαλαίου.

Η ελληνική Μ.Μ.Ε. είναι υποχρεωμένη εάν θέλει να επιβιώσει στις νέες ανταγωνιστικές συνθήκες, να συμμετάσχει στο παιχνίδι του διεθνούς ανταγωνισμού. Από όλα αυτά διαφαίνεται η ανάγκη για την Μ.Μ.Ε. να είναι και να γίνεται συνέχεια πιο αποτελεσματική από τους ανταγωνιστές της, να προσαρμόζεται στις ανάγκες και στα νέα διαφοροποιημένα καταναλωτικά πρότυπα των εκάστοτε κοινωνιών, για να έχει κάποια περιθώρια ανάπτυξης αλλά και επιβίωσης.

5. Οι παράγοντες επιτυχίας των Μ.Μ.Ε.

Η επιτυχία της Μ.Μ.Ε. προσδιορίζεται από δύο κατηγορίες παραγόντων οι οποίοι είναι αλληλεξαρτώμενοι. Οι παράγοντες αυτοί είναι:(α) ο Μ.Μ. επιχειρηματίας και (β) το περιβάλλον της Μ.Μ.Ε. Το παρακάτω σχήμα μας δείχνει τη σχέση που υπάρχει μεταξύ των προσδιοριστικών αυτών παραγόντων με την επιτυχία της Μ.Μ.Ε. καθώς και τη μεταξύ τους σχέση.

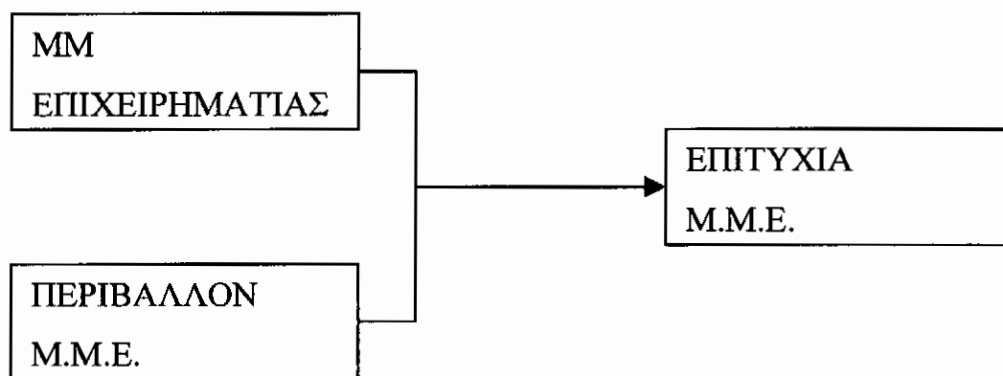

Οι παράγοντες επιτυχίας των Μ.Μ.Ε.

Ο καθένας από αυτούς τους παράγοντες και οι δύο μαζί είναι απαραίτητοι για την επιτυχία της Μ.Μ.Ε. με την έννοια ότι ο καθένας από τους δύο προαναφερθέντες παράγοντες δεν αρκούν χωρίς τη συμβολή του άλλου για την επιτυχία της Μ.Μ.Ε.

Στη συνέχεια θα αναλύσουμε ξεχωριστά το ρόλο που παίζει κάθε παράγοντας για την επιτυχία της Μ.Μ.Ε.

Ο Μικρομεσαίος Επιχειρηματίας είναι ο επικεφαλής της Μ.Μ.Ε. και έχει την ευθύνη των λειτουργιών και πράξεών της. Είναι ο αποκλειστικός αρμόδιος για τη λήψη αποφάσεων η οποίες επηρεάζουν τη λειτουργία της Μ.Μ.Ε. και είναι δυνατόν να επιφέρουν σημαντικές μεταβολές στην επιχείρηση. Συγκεκριμένα, εάν ο επιχειρηματίας αποφασίσει ορθά τότε η απόφασή του θα έχει θετικό αντίκτυπο για την επιχείρηση.

Σε αντίθετη περίπτωση, η απόφασή του θα επιφέρει αρνητικό αποτέλεσμα για την ίδια την επιχείρηση. Τα τυχόν ελάχιστα διοικητικά στελέχη έχουν μόνο συμβουλευτικό ρόλο στη λήψη της απόφασης. Επίσης, ο μικρομεσαίος επιχειρηματίας επιλέγει και εποπτεύει το προσωπικό της επιχείρησης εξετάζοντας λεπτομερώς κάθε παράγοντα και στοιχείο.

Σε περίπτωση δανειοληψίας της Μ.Μ.Ε. οι τράπεζες και τα λοιπά πιστωτικά ιδρύματα λαμβάνουν σοβαρά υπόψην τους τόσο την προσωπικότητα, όσο και τα περιουσιακά στοιχεία του μικρομεσαίου επιχειρηματία. Σύμφωνα με τα παραπάνω ο Μ.Μ. επιχειρηματίας επηρεάζει τη λειτουργία της Μ.Μ.Ε. και αποτελεί σημαντικό παράγοντα επιτυχίας της.

Ο ρόλος του περιβάλλοντος της Μ.Μ.Ε. Κάθε επιχείρηση σαν ένα δυναμικό σύστημα δέχεται εισροές από το περιβάλλον της και θέτει στη διάθεσή του εκροές, δηλαδή τα προϊόντα για το περιβάλλον. Και αυτός ακριβώς είναι ο λόγος που κάνει το περιβάλλον να παίζει ένα σημαντικό ρόλο στην επιτυχία ή στην αποτυχία της επιχείρησης.

Στην Μ.Μ.Ε. η σχέση αυτή είναι πιο έντονη για το λόγο ότι αυτού του είδους οι επιχειρήσεις λόγω της φύσεώς τους παρουσιάζουν μία αυξημένη ευπάθεια σε κάθε τυχόν μεταβολή του περιβάλλοντος σε σχέση με τις άλλες επιχειρήσεις. Αυτό βέβαια δεν σημαίνει ότι η Μ.Μ.Ε. έχει μικρότερη δυνατότητα προσαρμογής απ' ότι οι μεγάλες. Αντίθετα μάλιστα, ένα από τα χαρακτηριστικά της Μ.Μ.Ε. είναι η μεγάλη προσαρμοστικότητα που παρουσιάζει στις μεταβολές του περιβάλλοντος.

Τα πιο σημαντικά στοιχεία τα οποία συνθέτουν το περιβάλλον μέσα στο οποίο ζει και δρα η Μ.Μ.Ε. είναι τα εξής: **(α) Κρατική πολιτική, (β) Το τραπεζικό σύστημα, (γ) Η αγορά, (δ) Το σύστημα εκπαίδευσης, (ε) Το ερευνητικό σύστημα, (στ) Το οικολογικό και κοινωνικό περιβάλλον.**

Καθ' ένα από αυτά τα στοιχεία επιδρά έντονα στην εξέλιξη της Μ.Μ.Ε. και όλα μαζί βρίσκονται σε μία δυναμική αλληλεπίδραση, σχηματίζοντας έτσι ένα σύνθετο για την Μ.Μ.Ε.

6. Λειτουργίες Επιχείρησης – Λειτουργίες Management

Απαραίτητος προσδιοριστικός παράγοντας για την επιτυχία κάθε Μ.Μ.Ε.

Ένας από τους βασικότερους προσδιοριστικούς παράγοντες της ανταγωνιστικότητας και επομένως της επιτυχίας της Μ.Μ.Ε. είναι και είναι περισσότερο για το μέλλον του Management.

«Αρκετοί ιδιοκτήτες των Μ.Μ.Ε. πιστεύουν ότι η αύξηση της παραγωγικότητας γίνεται μόνο μέσω της αγοράς καινούριων μηχανημάτων και αγνοούν τη σημασία των διοικητικών και οργανωτικών βελτιώσεων». Αλλά όπως έχει αποδειχθεί από έρευνες και στατιστικά στοιχεία, ο τεχνολογικός εκσυγχρονισμός δεν είναι από μόνος του πανάκεια για την ανάπτυξη της διεθνούς ανταγωνιστικότητας της ελληνικής Μ.Μ.Ε. Όπως επίσης και οι πρώτες ύλες, τα κεφάλαια, το ανθρώπινο δυναμικό, η πληροφόρηση, που αποτελούν τους βασικότερους προσδιοριστικούς παράγοντες της ανταγωνιστικότητας, ο καθένας από μόνος του και όλοι μαζί δεν είναι ικανοί να εξασφαλίσουν την ανάπτυξη της Μ.Μ.Ε. από τις γνώσεις και τις ικανότητες του ιδιοκτήτη-επιχειρηματία και διάθεσή του να εφαρμόζει τις λειτουργίες του Management.

7. Πλεονεκτήματα των Μ.Μ.Ε.

Τα πλεονεκτήματα που παρουσιάζουν οι Μ.Μ.Ε. για την οικονομική και κοινωνική ζωή της χώρας είναι:

- 1) Είναι φυτώρια νέων επιχειρηματιών, λόγω της ευκαιρίας που δίνουν σε νέους να ασκήσουν μόνοι τους μία δραστηριότητα.
- 2) Είναι πηγή νέων εφευρέσεων και καινοτομιών λόγω της ανάγκης τους να επιβιώσουν και λόγω του ότι σε χώρες με μικρή βιομηχανική διαφοροποίηση οι μακράς κλίμακας βιομήχανοι μπορούν να παρουσιάσουν προϊόντα τα οποία είναι νέα στη χώρα, αν και όχι απαραίτητως νέα στη διεθνή αγορά.
- 3) Είναι ευέλικτες και προσαρμόζονται στις κυκλικές διακυμάνσεις της οικονομίας λόγω του μικρού μεγέθους.

- 4) Βοηθούν στον καταμερισμό της εργασίας και στην αύξηση της παραγωγικότητας, κατασκευάζοντας διάφορα εξαρτήματα για λογαριασμό άλλων επιχειρήσεων (υπεργολαβία), λόγω της εξειδικεύσεως τους και του μικρού μεγέθους.
- 5) Αξιοποιούν κατά τον καλύτερο τρόπο τις διαθέσιμες πρώτες ύλες σε τοπικό και εθνικό επίπεδο.
- 6) Εκπαιδεύουν νέους στα διάφορα επαγγέλματα, δίνοντας τους τη δυνατότητα να αποκτήσουν σχεδόν όλη την πρακτική πείρα του επαγγέλματος λόγω της μη υπάρξεως μεγάλου καταμερισμού εργασίας στις μεθόδους παραγωγής.
- 7) Συντελούν στη διατήρηση του ελεύθερου ανταγωνισμού λόγω του μεγάλου τους αριθμού.
- 8) Μειώνουν τις δυνατότητες μόλυνσεως και καταστροφής του περιβάλλοντος, λόγω των σχετικά απλών μεθόδων παραγωγής και του μικρού τους όγκου.
- 9) Συμβάλουν στην εξοικονόμηση ενέργειας λόγω των απλών μεθόδων παραγωγής που χρησιμοποιούν και την σχετικά μικρή χρήση των μηχανημάτων που κάνουν.
- 10) Αξιοποιούν άτομα που διαφορετικά δεν θα μπορούσαν να εργαστούν (μέλη οικογένειας, ανειδίκευτο προσωπικό, άτομα που κατοικούν στην περιφέρεια), λόγω των απλών μεθόδων παραγωγής που χρησιμοποιούν και τον οικογενειακό χαρακτήρα που έχουν.
- 11) Κατανέμουν την ιδιοκτησία, τη δύναμη και την ευθύνη οικονομικών αποφάσεων σε μεγάλο αριθμό ατόμων (επιχειρηματιών), λόγω του μεγάλου αριθμού τους, συντελώντας έτσι στη διατήρηση των δημοκρατικών θεσμών.
- 12) Ικανοποιούν τις εξειδικευμένες ανάγκες κάθε κατηγορίας καταναλωτών, μικρής ή μεγάλης, αστικής ή αγροτικής, λόγω της κοντινής επαφής που έχει ο επιχειρηματίας με τους καταναλωτές.

- 13) Δίνουν τη δυνατότητα σε δημιουργικά άτομα να αναπτύξουν τις δυνατότητες και τα ταλέντα τους μέσω της διαχείρισεως της επιχείρησης.
- 14) Συντελούν στη μείωση της ανεργίας με την απασχόληση μεγάλου αριθμού εργαζομένων, επειδή χαρακτηρίζονται από ένταση εργασίας.
- 15) Συμβάλλουν στην αποκέντρωση και τη δημιουργία θέσεων εργασίας στην περιφέρεια, επειδή εγκαθίστανται εύκολα και σε περιοχές που δεν υπάρχει επαρκής βιομηχανική υποδομή και δημιουργούνται από άτομα της περιοχής.

Πιο κάτω αναφέρονται αναλυτικά τα εξής βασικά πλεονεκτήματα:

- α) Οι καλύτερες συγκριτικά οικονομικές επιδόσεις.
- β) Οι μεγαλύτερες επιδόσεις σε καινοτομήσεις.
- γ) Η δημιουργία περισσότερων θέσεων εργασίας.
- δ) Η σημασία τους για τις μεγάλες επιχειρήσεις.

Εκτός από τα παραπάνω πλεονεκτήματα ακολουθούν και τα εξής:

1. Καλύτερη οικονομική επίδοση

Πολλοί πιστεύουν ότι οι μικρές επιχειρήσεις αποδίδουν λιγότερο από τις μεγάλες, εντούτοις σε αρκετές χώρες και περιόδους συμβαίνει το αντίθετο κυρίως αν ληφθεί σαν κριτήριο η απόδοση των ιδίων κεφαλαίων. Σαν παράδειγμα μπορεί να αναφερθεί η περίπτωση των μικρομεσαίων επιχειρήσεων στις ΗΠΑ.

Σαν λόγοι καλύτερων επιδόσεων των μικρομεσαίων επιχειρήσεων μπορούν να αναφερθούν:

- i. Η ευελιξία τους καθόσον ανταποκρίνονται καλύτερα και με μικρότερο κόστος στις γρήγορες εναλλαγές προϊόντων και υπηρεσιών μεθόδων και αγορών.
- ii. Η ελκυστικότητά τους προς ταλαντούχους και δυναμικούς νέους.

2. Καινοτόμηση

Ορισμένες έρευνες συμπεραίνουν ότι η αύξηση του μεγέθους μιας μονάδας δεν σημαίνει και ανάλογη αύξηση των προσπαθειών της για έρευνα

σε νέες μεθόδους και προϊόντα ή ακόμη ότι σε μερικούς κλάδους η αύξηση του μεγέθους ακριβώς εμποδίζει την αύξηση της έρευνας.

Αναφέρονται πολλές περιπτώσεις που πολύ μεγάλες επιχειρήσεις παράγουν πρωτοποριακά προϊόντα τα οποία όμως σαν εφευρέσεις δεν προέρχονται από τις ίδιες αλλά από μικρές επιχειρήσεις ή άτομα-ερευνητές π.χ. η General Electric αποδίδει σε μικρομεσαίες επιχειρήσεις πολλές από τις καινοτομίες της, όπως φρυγανιέρες, ψυγεία, πλυντήρια πιάτων, ηλεκτρικές σκούπες, καταψύκτες κ.τ.λ. Επίσης από μικρομεσαίες επιχειρήσεις ή άτομα προέρχονται εφευρέσεις σαν την ξυριστική λεπίδα, το τρανζίστορ, το φωτοαντιγραφικό μηχάνημα, τις τουρμπίνες αεριοθούμενων, τις γρήγορες φωτογραφίες τύπου Polaroid, το ελικόπτερο, ο αυτόματος συμπλέκτης, το Air condition, το σελοφάν το στυλό τύπου bic κ.τ.λ.

Πιθανώς στο σημείο αυτό πρέπει να γίνει διευκρινιστικός διαχωρισμός της εφευρέσεως που αναφέρεται σε μια καινούρια ιδέα, από την καινοτομία που αφορά την εφαρμογή της ιδέας αυτής για παραγωγή νέων προϊόντων.

3. Δημιουργία νέων θέσεων εργασίας

Οι περισσότερες νέες θέσεις εργασίας έχει αποδειχθεί ότι δεν προέρχονται από τις μεγάλες επιχειρήσεις αλλά από τις μικρές. Παράδειγμα είναι οι επιχειρήσεις με λιγότερα από 20 άτομα δημιούργησαν μεταξύ 1969 και 1976 στις ΗΠΑ το 66% των νέων θέσεων εργασίας, στην περιοχή δε της Αγγλίας το 99%.

Ο λόγος φαίνεται να είναι ότι οι μικρές, δυναμικές ευέλικτες οικονομικές μονάδες όπου κυριαρχεί η ιδιωτική πρωτοβουλία, αναζητούν πιο δραστήρια τις νέες ευκαιρίες, απ' ότι οι μεγάλες σχετικά απρόσωπες και βραδυκίνητες επιχειρήσεις..

Αναλογικά ακόμη περισσότερες νέες θέσεις εργασίας δημιουργούνται κυρίως στις νεαρές και υψηλής τεχνολογίας επιχειρήσεις, όπως χημείας και ηλεκτρονικής.

Το φαινόμενο αυτό παρουσιάζεται στο επόμενο διάγραμμα.

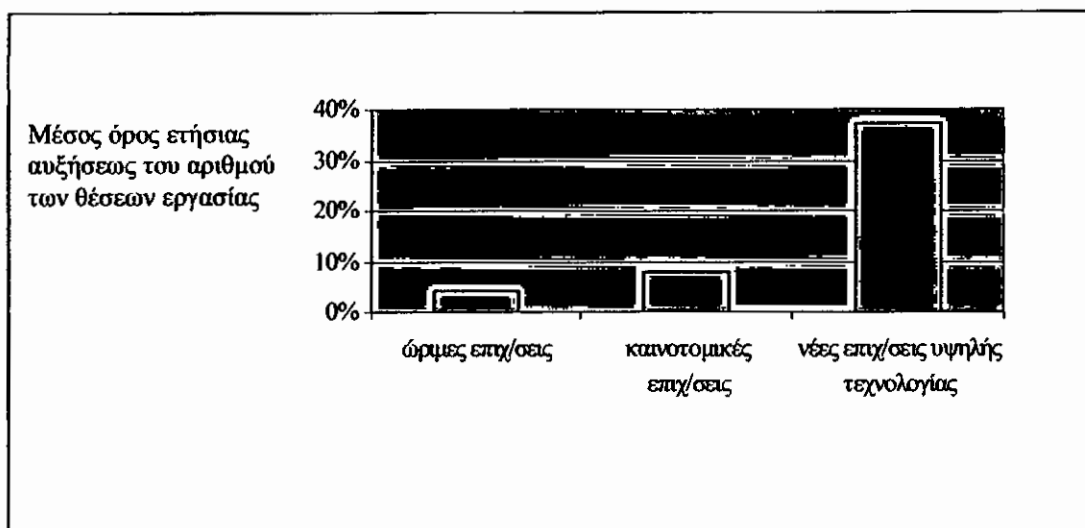

1. Εξάρτηση των μεγάλων επιχειρήσεων από τις μικρομεσαίες επιχειρήσεις

Η εξάρτηση αυτή παρουσιάζεται όχι μόνο στις καινοτομίες, όπως αναφέραμε πιο πάνω, αλλά και στην παροχή ειδικών υπηρεσιών από τις μικρομεσαίες επιχειρήσεις προς τις μεγάλες στην προμήθεια υλικών και εξαρτημάτων, στην πώληση των προϊόντων των μεγάλων επιχειρήσεων από τις μικρομεσαίες επιχειρήσεις κ.τ.λ.

Πέρα από τη συνεργασία αυτή οι μικρομεσαίες επιχειρήσεις, υπερτερούν και στον κατευθείαν ανταγωνισμό με τις μεγάλες επιχειρήσεις, επειδή μπορούν να πουλούν πιο φθηνά αγαθά και υπηρεσίες με μικρές πωλήσεις, όπου υπάρχει ανάγκη στενής επαφής με τον πελάτη και όπου χρειάζεται προσαρμογή σε εξατομικευμένες προδιαγραφές των πελατών.

Κύριος υπαίτιος των τόσο αποτυχιών είναι η κακή διοίκηση, με τις πιο συχνές αιτίες τα υψηλά λειτουργικά έξοδα, τους κακοπληρωτές πελάτες, την κακή επιλογή τοποθεσίας, διάφορες ανταγωνιστικές αδυναμίες, δυσκολίες και προβλήματα με τα αποθέματα και υπερβολικά μεγάλο ποσοστό Παγίων Ενεργητικών.

8. Μειονεκτήματα Μικρομεσαίων Επιχειρήσεων

Σαν μειονεκτήματα θεωρούνται τα ακόλουθα:

1. Προμήθειες πρώτων υλών σε μικρές ποσότητες με υψηλό κόστος και όχι πάντοτε ικανοποιητικής ποιότητας.
2. Υποαπασχόληση πάγιων εγκαταστάσεων.
3. Μικρή παραγωγική ικανότητα και αδυναμία κάλυψης συνήθως μεγάλων παραγγελιών εξωτερικού.
4. Αδυναμία έρευνας και ανάπτυξης, εξαντλητικά ωράρια εργασίας.
5. Μικρή οικονομική επιφάνεια, χαμηλό επίπεδο στελεχών, περιορισμένες δυνατότητες χρηματοδότησης και ανάπτυξη συστημάτων Management.
6. Υποτυπώδη εμπορική οργάνωση (ανεπάρκεια πληροφοριών αγοράς, ανεπάρκεια δικτύων πωλήσεων κ.τ.λ.).
7. Έλλειψη ειδικευμένων στελεχών και προσωπική απασχόληση του φορέα με όλα τα θέματα στα οποία δεν μπορεί να δώσει ο ίδιος λύσεις.
8. Έλλειψη επαρκών κεφαλαίων και σοβαρές δυσχέρειες προσφυγής σε μακροπρόθεσμο δανεισμό.

Το κυριότερο όμως μειονέκτημα των μικρομεσαίων επιχειρήσεων είναι η μεγάλη «νηπιακή θνησιμότητα» π.χ. στις ΗΠΑ έχει υπολογισθεί ότι κάθε χρόνο δημιουργούνται 500.000 μικρομεσαίες επιχειρήσεις, αλλά από αυτές μόνο οι μισές ζουν μετά 18 μήνες και μετά 10 χρόνια μόνο το 20%.

Ο κυριότερος λόγος της τόσο μεγάλης νηπιακής θνησιμότητας είναι η μεγάλη «ευκολία εισόδου» (μερικές φορές είναι πιο εύκολο να ανοίξεις μία καινούρια επιχείρηση από το να βρεις δουλειά) και το γεγονός ότι δεν υπάρχουν προϋποθέσεις απαγορευτικές για την ίδρυση μιας μικρής επιχείρησης. Στην προκειμένη περίπτωση δηλαδή αποδεικνύεται ότι η ελευθερία εισόδου στον τομέα αυτό δεν σημαίνει μόνο ελευθερία επιτυχίας, αλλά και αποτυχίας.

9. Ο ρόλος των Μ.Μ.Ε. στον Ν. Αχαΐας γενικά

Η εξέλιξη της μεταποιητικής δραστηριότητας στο Ν. Αχαΐας.

Στο διάστημα 1978-84 αυξήθηκαν οι βασικές παράμετροι της μεταποίησης στο Ν. Αχαΐας και μάλιστα με ταχύτερο ρυθμό από τον αντίστοιχο ρυθμό της χώρας. Έτσι η σχετική θέση του νομού στο σύνολο της χώρας ενισχύθηκε για όλα τα βασικά μεγέθη της μεταποιητικής δραστηριότητας γεγονός που υπογραμμίζει τη βελτίωση του επιπέδου εκβιομηχάνισης του νομού. Στον πίνακα που υπάρχει φαίνεται καθαρά αυτή η βελτίωση που παρατηρήθηκε στην Αχαΐα το διάστημα 1978-1984 (τα στοιχεία που παραθέτουμε είναι παλιά απλώς τα αναφέρουμε για να έχουμε μια εικόνα).

Κλαδική διάρθρωση – Δυναμικό Μ.Μ.Ε..

Το 1984 οι Μ.Μ.Ε. στο Ν. Αχαΐας αποτέλεσαν το 99,2% του συνολικού αριθμού των μεταποιητικών επιχειρήσεων, απασχολούσαν το 57,2% των εργαζομένων στη μεταποίηση και συγκέντρωναν το 36% της συνολικής εγκατεστημένης ισχύος σ' όλο τον μεταποιητικό τομέα του νομού.

Προβλήματα και αδυναμίες

Εκτός από τα προβλήματα που είναι γενικότερα στον κλάδο (δυσχέρεια εξασφάλισης πρώτων υλών, ανύπαρκτη ή υποτυπώδη έρευνα κ.α.), υπάρχουν ιδιαίτερα στην ευρύτερη περιοχή Πατρών. Αυτά είναι: 1) πρόβλημα στενότητας χώρου και κατάλληλης βιοτεχνικής στέγης, με συνέπεια δεν μπορούν να οργανωθούν ορθολογικά, να εκσυγχρονίσουν και να επεκτείνουν την προαγωγή τους, 2) δημιουργούνται περιβαλλοντικά προβλήματα (ηχορύπανση κ.α.) στις πυκνοκατοικημένες περιοχές της περιφέρειας δυσχεραίνοντας έτσι τη συνεργασία μεταξύ τους και την ανάπτυξη κοινών υπηρεσιών και συλλογικής επιχειρηματικής δράσης.

Προοπτικές και στόχος ανάπτυξης

Οι δυνατότητες ανάπτυξης της μεταποίησης στο Ν. Αχαΐας είναι σημαντικός. Προϋπόθεση βέβαια αποτελεί η άρση των προαναφερθέντων προβλημάτων καθώς και η μελέτη της τοπικής βιομηχανίας και βιοτεχνίας που

θα επιτρέψει τη χάραξη ορθής βιομηχανικής πολιτικής συνολικά και κατά κλάδο.

Οι προσπάθειες πρέπει να στοχεύουν: 1) Στην παραγωγή νέων προϊόντων ή τη βελτίωση των υφισταμένων, που θα ενσωματώνουν περισσότερο ειδικευμένη εργασία, νέα τεχνολογία και καινοτομίες. 2) Στην προώθηση του εκσυγχρονισμού όλων των κλάδων στην κατεύθυνση της αυτοματοποίησης 3) Στην επιτάχυνση των εργασιών δημιουργίας ή ανάπτυξης βιομηχανικών περιοχών (Πάτρα, Αίγιο).

Για την περιοχή της Πάτρας είναι δυνατή η ίδρυση μεταποιητικών μονάδων, σε νέες τεχνολογίες και καινοτομίες λόγω της λειτουργίας των τοπικών Εκπαιδευτικών Ιδρυμάτων (Πανεπιστήμιο, ΤΕΙ) και Ερευνητικών Ινστιτούτων που μπορούν να στηρίξουν αντίστοιχες επιχειρηματικές δραστηριότητες. Η αξιοποίηση της τεχνογνωσίας μπορεί να αποτελέσει σημαντικό συγκριτικό πλεονέκτημα για τη βιομηχανική ανάπτυξη της περιοχής της Πάτρας, σε συνδυασμό με τα άλλα ευνοϊκά της χαρακτηριστικά.

Διαχρονική εξέλιξη των βασικών μεγεθών της μεταποίησης στο Ν. Αχαΐας (αριθμός μεταποιητικών επιχειρήσεων, απασχόληση, ιπποδύναμη)

Βασικό μέγεθος της μεταποίησης του Ν. Αχαΐας	1978	1984	1984 1978	Σχετική σημασία (%) του αντίστοιχου μεγέθους του Ν. Αχαΐας στο σύνολο της χώρας	
				1978	1984
Αριθμός μεταποιητικών επιχειρήσεων	3161	3621	14,6	2,45%	2,50%
Μέση ετήσια απασχόληση (εργαζόμενοι)	21117	22581	6,9	3,15%	3,61%
Ιπποδύναμη(HP)	173097	242433	40,1	3,83%	4,01%



ΚΕΦΑΛΑΙΟ 2^ο

ΚΑΤΑΓΡΑΦΗ ΟΙΚΟΝΟΜΙΚΩΝ ΣΤΟΙΧΕΙΩΝ ΤΩΝ Μ.Μ.Ε. ΤΟΥ Ν. ΑΧΑΪΑΣ

Α. ΙΣΟΛΟΓΙΣΜΟΣ

1. Έννοια- Χαρακτηριστικά του Ισολογισμού

Ο ισολογισμός είναι η λογιστική κατάσταση με την οποία εμφανίζονται συνοπτικά κατά είδος και αξία, τα περιουσιακά στοιχεία της επιχείρησης, σε ορισμένη χρονική στιγμή, αποτιμημένα με το ίδιο νόμισμα.

Ο ισολογισμός προκύπτει από την απογραφή, της οποίας αποτελεί περίληψη και εμφανίζει την χρηματοοικονομική κατάσταση της επιχείρησης συνοπτικά, μόνο κατά είδος και αξία, ενώ η απογραφή εμφανίζει αναλυτικά κατά είδος.

Στον ισολογισμό απεικονίζεται η περιουσιακή συγκρότηση της επιχείρησης με την ισότητα: $E = \Pi$ ή πιο αναλυτικά $E = \Pi + K\Theta$.

Σύμφωνα με τη νομοθεσία που ισχύει και τη λογιστική επιστήμη, στον ισολογισμό πρέπει να εμφανίζεται, με σαφήνεια, ειλικρίνεια, η χρηματοοικονομική συγκρότηση της επιχείρησης, ταξινομημένη αρμονικά τόσο από τη λογιστική όσο και από την οικονομική και νομική άποψη του κάθε περιουσιακού στοιχείου. Έτσι ο μελετητής του ισολογισμού μπορεί να τον συγκρίνει με ισολογισμούς προηγούμενων χρήσεων και ισολογισμούς άλλων ομοειδών επιχειρήσεων.

Ο ισολογισμός αποτελεί την επίσημη εικόνα της περιουσιακής συγκροτήσεως της επιχείρησης για τους τρίτους, που ενδιαφέρονται για τη θέση και την εξέλιξη της επιχείρησης, επειδή δημοσιεύεται. Πρέπει να έχει τα ακόλουθα βασικά γνωρίσματα:

- Να προκύπτει από ειλικρινή απογραφή και αποτίμηση.
- Η ονοματολογία των περιουσιακών στοιχείων να είναι σαφής.

- Η κατάταξη των περιουσιακών στοιχείων να γίνεται κατά ομοειδείς κατηγορίες.
- Να μην συμψηφίζονται ανόμοια περιουσιακά στοιχεία, όπως π.χ. πελάτες, που έχουν δώσει προκαταβολές και τους οφείλει η επιχείρηση, με προμηθευτές.
- Να δημοσιεύεται μαζί με την ανάλυση του λογαριασμού αποτελεσμάτων χρήσεως και τον πίνακα διαθέσεως των κερδών, καθώς και με απαραίτητες επεξηγηματικές σημειώσεις.

2. Χρόνος συντάξεως του ισολογισμού.

Ο ισολογισμός, σύμφωνα με τη νομοθεσία που ισχύει, συντάσσεται μέσα σε τρεις μήνες ή αν πρόκειται για Α.Ε. ή συνεταιρισμό σε τέσσερις μήνες και αν για αλλοδαπές επιχειρήσεις ή επιχειρήσεις που εκμεταλλεύονται ποντοπόρα πλοία, μέσα σε έξι μήνες από τη λήξη της διαχειριστικής χρήσεως και λέγεται τελικός ισολογισμός της χρήσεως που κλείνει και αρχικός της χρήσεως που ανοίγει.

Κρίνεται σκόπιμο όμως κατά τη διάρκεια της χρήσεως, να συντάσσονται ισολογισμοί σε σύντομα χρονικά διαστήματα, δηλαδή κάθε μήνα, δίμηνο ή τρίμηνο, έστω και εσωλογιστικά, για να πληροφορείται η διοίκηση για την πορεία της επιχείρησης. Οι ισολογισμοί αυτοί δεν καταχωρούνται στο βιβλίο απογραφών και ισολογισμών.

Επίσης κρίνεται σκόπιμο να συντάσσονται προϋπολογισμοί δράσεως της επιχείρησης, για τα ίδια χρονικά διαστήματα και να γίνονται απολογιστικές μελέτες και έλεγχοι.

Οι ισολογισμοί που συντάσσονται στις επιχειρήσεις είναι:

- α) Ισολογισμός Ιδρύσεως, που συντάσσεται με την έναρξη της λειτουργίας της επιχείρησης.
- β) Ισολογισμός Διαχειριστικής Χρήσεως, που συντάσσεται κάθε 12 μήνες εκτός από τον ισολογισμό της πρώτης διαχειριστικής χρήσεως, που μπορεί να συνταχθεί σύμφωνα με το νόμο μέσα σε 24 μήνες.
- γ) Ισολογισμός Συγχωνεύσεως ή Μετατροπής.
- δ) Ισολογισμός Διαλύσεως και Εκκαθαρίσεως.

ε) Ισολογισμός που συντάσσεται για πληροφοριακούς λόγους κατά τη διάρκεια της χρήσεως, (Ενδιάμεσος Ισολογισμός).

3. Λειτουργία Ισολογισμού ή (χρήση)

Ο λογαριασμός του ισολογισμού χρησιμοποιείται στο τέλος της χρήσεως, οπότε καταρτίζεται υποχρεωτικά η κατάσταση του ισολογισμού της χρήσεως, σύμφωνα με το υπόδειγμα του παραρτήματος του βιβλίου και δημοσιεύεται.

Ο λογαριασμός 89 Ισολογισμός, χρησιμεύει για το κλείσιμο των λογαριασμών της χρήσεως που αναφέρεται ο ισολογισμός και για το άνοιγμα των λογαριασμών της νέας χρήσεως που ακολουθεί μετά την κατάρτιση ισολογισμού.

Στην κατάσταση του ισολογισμού μπορούν να περιλαμβάνονται περισσότερα στοιχεία από όσα περιέχει το υπόδειγμα.

Σύμφωνα με το Ν.2190/1920, οι μικρές επιχειρήσεις μπορούν να δημοσιεύουν (όχι να καταρτίζουν) συνοπτικό ισολογισμό μόνο με τους λογαριασμούς του υποδείγματος που χαρακτηρίζονται με γράμματα και λατινικούς αριθμούς, με τον όρο ότι οι απαιτήσεις και οι υποχρεώσεις θα διαχωρίζονται σε μακροπρόθεσμες και βραχυπρόθεσμες.

Ειδικότερα ο λογαριασμός Ισολογισμός λειτουργεί ως εξής:

α) Στο τέλος της χρήσεως, στην οποία αναφέρεται ο ισολογισμός κατά τη διενέργεια των εγγραφών κλεισίματος των βιβλίων, χρεώνεται με τα υπόλοιπα όλων των χρεωστικών λογαριασμών του με πίστωση καθενός από αυτούς, που έτσι εξισώνονται και πιστώνεται με τα υπόλοιπα όλων των πιστωτικών λογαριασμών του, με χρέωση καθενός από αυτούς, που επίσης με αυτό τον τρόπο εξισώνονται.

Οι εγγραφές χρεώσεως και πιστώσεως του λογαριασμού Ισολογισμός στο τέλος κάθε χρήσεως, οι οποίες ονομάζονται "εγγραφές κλεισίματος των λογαριασμών του ισολογισμού", γίνονται είτε αμέσως μετά τη διενέργεια όλων των εγγραφών κλεισίματος του ισολογισμού, είτε για κάθε λογαριασμό που το υπόλοιπο του οριστικοποιείται για την εμφάνιση του στον ισολογισμό.

β) Με την έναρξη της νέας χρήσεως ο ισολογισμός χρεώνεται με τα υπόλοιπα όλων των πιστωτικών λογαριασμών του με πίστωση καθενός από αυτούς και πιστώνεται με τα υπόλοιπα όλων των χρεωστικών λογαριασμών του με χρέωση καθενός από αυτούς.

Οι εγγραφές του ισολογισμού κατά την έναρξη της χρήσεως, οι οποίες ονομάζονται "εγγραφές ανοίγματος των λογαριασμών του ισολογισμού", γίνονται είτε αμέσως έπειτα από τη διαδικασία διενέργειας όλων των εγγραφών κλεισίματος του ισολογισμού, είτε τμηματικά, για κάθε λογαριασμό που μετά την οριστικοποίηση του υπολοίπου του για την εμφάνιση του στον ισολογισμό, κλείνει με όσα καθορίζονται παραπάνω.

Ανάλυση των εννοιών των στοιχείων του ενεργητικού και παθητικού.

A. Ενεργητικό ή Επένδυση Περιουσίας.

Τα κεφάλαια χρηματικά ή υλικά, αποτιμημένα σε χρηματικές μονάδες, που έχουν εισφέρει στην επιχείρηση, ο επιχειρηματίας και οι τρίτοι, αποτελούν τα μέσα με τα οποία δρα η επιχείρηση, για να πετύχει τους σκοπούς της.

Τα κεφάλαια αυτά που λέγονται και επενδύσεις, τα χρησιμοποιεί η επιχείρηση όπως έχουν ή για την απόκτηση μηχανημάτων, πρώτων και βοηθητικών υλών, εργαλείων, για χορηγήσεις πιστώσεων στους πελάτες της.

Οι επενδύσεις κεφαλαίων σε οικονομικά αγαθά (υλικά ή άυλα) και οι απαιτήσεις, που γίνονται για την εξυπηρέτηση των σκοπών της επιχειρήσεως, αποτελούν το Ενεργητικό της. Κατά συνέπεια:

Ενεργητικό ονομάζεται το σύνολο των οικονομικών μέσων, τα οποία αποτιμούνται σε χρηματικές μονάδες και με τα οποία η επιχείρηση επιδιώκει να πετύχει τους σκοπούς της. με άλλα λόγια, Ενεργητικό είναι τα μέσα δράσεως της επιχείρησης που είναι δεκτικά χρηματικής αποτιμήσεως.

Διάκριση των στοιχείων του Ενεργητικού

Η λογιστική διακρίνει τα ενεργητικά στοιχεία, από την άποψη του προορισμού τους, σε δύο μεγάλες κατηγορίες: τα Πάγια και τα Κυκλοφορούντα.

1. Πάγια Περιουσιακά στοιχεία ή Πάγιο Ενεργητικό

Πάγια είναι τα αγαθά και τα δικαιώματα που προορίζονται να παραμείνουν μακροχρόνια, με την ίδια περίπου μορφή, στην επιχείρηση, καθώς και τα έξοδα πολυετούς αποσβέσεως και οι μακροπρόθεσμες απαιτήσεις. Η γενικότερα: *Πάγια* είναι τα στοιχεία του ενεργητικού των οποίων η χρησιμότητα, σύμφωνα με τον προορισμό τους, διαρκεί περισσότερο από μία χρήση. *Πάγια περιουσιακά στοιχεία* είναι τα οικόπεδα, τα κτίρια, τα μηχανήματα, τα έπιπλα, τα αυτοκίνητα κ.λ.π. που χρησιμοποιεί η επιχείρηση για την εξυπηρέτηση των σκοπών της (για πάγια εκμετάλλευση). Τα μηχανήματα, έπιπλα, αυτοκίνητα και άλλα περιουσιακά στοιχεία που αγοράζονται ή παράγονται από την επιχείρηση με προορισμό την πώληση τους, δεν αποτελούν πάγια στοιχεία για την επιχείρηση αλλά κυκλοφορούντα. Αν όμως μια επιχείρηση παράγει π.χ. μηχανήματα για πώληση και κρατήσει ένα από αυτά, το οποίο θα χρησιμοποιήσει για την εξυπηρέτηση της παραγωγής της, αυτό αποτελεί πάγιο στοιχείο.

Τα πάγια διακρίνονται σε δύο κατηγορίες:

1. Εκείνα που η αξία τους παραμένει σταθερή, ή αυξάνεται ή ελαττώνεται με την πάροδο του χρόνου, για λόγους άσχετους με τη δράση της επιχειρήσεως, όπως π.χ. γήπεδα, οικόπεδα.
2. Εκείνα που η αξία τους μειώνεται σταδιακά, επειδή υπόκεινται σε φθορά (λειτουργική, χρονική και οικονομική), που λέγεται απόσβεση. Δηλαδή έχουν περιορισμένη διάρκεια ωφέλιμης ζωής, όπως π.χ. κτίρια, μηχανήματα, έπιπλα.

Τα πάγια περιουσιακά στοιχεία που υπόκεινται σε απόσβεση ονομάζονται βραδείας κυκλοφορίας, δηλαδή η αξία τους μεταβάλλεται σε έξοδα με αργό ρυθμό.

Ακόμη τα πάγια ενεργητικά στοιχεία, άσχετα αν υπόκεινται ή όχι σε απόσβεση, διακρίνονται σε:

α) Ενσώματα πάγια στοιχεία.

Είναι τα υλικά αγαθά που αποκτά η επιχείρηση με σκοπό να τα χρησιμοποιήσει ως μέσα δράσεως της, κατά τη διάρκεια της ωφέλιμης ζωής

τους, η οποία είναι οπωσδήποτε μεγαλύτερη από ένα έτος. Όπως π.χ. εδαφικές εκτάσεις όπου είναι τα γήπεδα, οικόπεδα, ορυχεία, μεταλλεία, λατομεία, αγροί, φυτείες, δάση και γενικά κάθε έκταση γης, της οποίας η κυριότητα ανήκει στην οικονομική μονάδα.

Κτίρια όπου είναι οι οικοδομικές κατασκευές, που γίνονται με τη χρησιμοποίηση δομικών υλικών και προορίζονται για κατοικίες, βιομηχανοστάσια, αποθήκες ή οποιαδήποτε άλλη εκμετάλλευση της οικονομικής μονάδας.

Τεχνικά έργα είναι οι μόνιμες κατά κανόνα τεχνικές κατασκευές με τις οποίες τροποποιείται το φυσικό περιβάλλον, με σκοπό την εξυπηρέτηση των δραστηριοτήτων της οικονομικής μονάδας, όπως δρόμοι, πλατείες, λιμάνια, φράγματα, λίμνες, διώρυγες, περιφράξεις, σήραγγες, γέφυρες, αεροδρόμια, στάδια.

Εγκαταστάσεις κτιρίων όπου είναι πρόσθετες εγκαταστάσεις, όπως ηλεκτρικές, υδραυλικές, μηχανολογικές, κλιματιστικές, τηλεπικοινωνιακές, αποχετεύσεις, πνευματικής ή μη μεταφοράς, ενδοσυνεννοήσεως και άλλες, οι οποίες είναι συνδεδεμένες με το κτίριο κατά τέτοιο τρόπο, ώστε ο αποχωρισμός τους να μην είναι δυνατό να γίνει εύκολα και χωρίς βλάβη της ουσίας τους ή του κτιρίου. Οι εγκαταστάσεις αυτές παρακολουθούνται στους ίδιους υπολογαριασμούς του 11.00, στους οποίους παρακολουθούνται τα κτίρια στα οποία είναι ενσωματωμένες ή συνδεδεμένες.

Μηχανήματα είναι μηχανολογικές κατασκευές, μόνιμα εγκατεστημένες ή κινητές, οι οποίες χρησιμεύουν να αποσπών από τη φύση, να επεξεργάζονται ή να μετασχηματίζουν υλικά αγαθά ή για να παράγουν και υπηρεσίες, που αποτελούν αντικείμενο δραστηριότητας της οικονομικής μονάδας.

Μεταφορικά μέσα είναι τα κάθε είδους οχήματα (αυτοκίνητα, λεωφορεία, λοιπά επιβατικά, φορτηγά, σιδηροδρομικά οχήματα, πλωτά και εναέρια μέσα, μέσα εσωτερικών μεταφορών), με τα οποία η οικονομική μονάδα διενεργεί μεταφορές και μετακινήσεις πάσης φύσεως.

Έπιπλα είναι τα κινητά αντικείμενα ή εκείνα που είναι εγκατεστημένα, αλλά είναι δυνατό να αποχωριστούν εύκολα και τα οποία, προορίζονται για

συμπλήρωση ή τον καλλωπισμό των κτιριακών χώρων και χρησιμοποιούνται κατά κανόνα, από το προσωπικό της οικονομικής μονάδας στην οποία ανήκουν.

Λοιπός εξοπλισμός είναι τα έξοδα εγκατάστασής φωτεινών επιγραφών, τα οποία αποσβένονται ανάλογα με την ωφέλιμη διάρκεια ζωής τους.

β) Ασώματα πάγια στοιχεία, που διακρίνονται σε:

Ασώματες ακινητοποιήσεις ή άυλα πάγια στοιχεία. Είναι τα ασώματα οικονομικά αγαθά που αποκτούνται από την επιχείρηση με σκοπό να χρησιμοποιηθούν παραγωγικά, για χρονικό διάστημα μεγαλύτερο από ένα έτος. Τα στοιχεία αυτά πρέπει να είναι δεκτικά χρηματικής αποτιμώσεως και να μπορούν να αποτελέσουν αντικείμενο συναλλαγής μόνα τους ή μαζί με την επιχείρηση.

Οι ασώματες ακινητοποιήσεις διακρίνονται σε δικαιώματα και πραγματικές καταστάσεις (ιδιότητες, σχέσεις).

Δικαιώματα είναι τα διπλώματα ευρεσιτεχνίας, τα σήματα, η πνευματική ιδιοκτησία, η επωνυμία.

Πραγματικές καταστάσεις, ιδιότητες, σχέσεις, είναι π.χ. η πελατεία, η φήμη, η πίστη, η καλή οργάνωση, η ειδίκευση στην παραγωγή ορισμένων αγαθών. Στην κατηγορία αυτή ανήκουν τα στοιχεία που συνθέτουν την έννοια της "υπεραξίας" ή "φήμης και πελατείας" της επιχειρήσεως και τα οποία προσδίνουν στην επιχείρηση, που λειτουργεί παραγωγικά, συνολική αξία μεγαλύτερη από εκείνη που προκύπτει από την αποτίμηση των επιμέρους περιουσιακών της στοιχείων.

Τα άυλα πάγια στοιχεία που αποκτούνται από τρίτους, καταχωρούνται στα λογιστικά βιβλία ως αξίες, ενώ εκείνα που δημιουργούνται από την επιχείρηση απεικονίζονται λογιστικά, μόνο όταν για τη δημιουργία τους πραγματοποιούνται δαπάνες και εφόσον οι δαπάνες αυτές αποσβένονται τμηματικά και όχι εφάπαξ μέσα σ' ένα χρόνο. Η "υπεραξία της επιχείρησης" εμφανίζεται ως αξία που δημιουργείται κατά την εξαγορά ή συγχώνευση ολόκληρης της επιχειρήσεως και είναι ίση με τη διαφορά του ολικού τμήματος της και της πραγματικής αξίας των επιμέρους περιουσιακών της στοιχείων.

Έξοδα πολυετούς απόσβεσης, είναι εκείνα που πραγματοποιούνται για την ίδρυση και αρχική οργάνωση της επιχειρήσεως, την απόκτηση διαρκών μέσων εκμεταλλεύσεως, καθώς και την επέκταση και αναδιοργάνωσή της. τα έξοδα αυτά εξυπηρετούν την επιχείρηση για μεγάλη χρονική περίοδο, οπωσδήποτε μεγαλύτερη από ένα έτος.

γ) Συμμετοχές και Μακροπρόθεσμες Απαιτήσεις.

Με τις *συμμετοχές σε συνδεδεμένες επιχειρήσεις* παρακολουθούνται οι μετοχές Α.Ε., τα εταιρικά μερίδια Ε.Π.Ε. και οι εταιρικές μερίδες της άλλης νομικής μορφής εταιριών, που η διαρκής κατοχή τους κρίνεται ιδιαίτερα χρήσιμη για τη δραστηριότητα της επιχειρήσεως, κυρίως γιατί της εξασφαλίζει άσκηση επιρροής στις αντίστοιχες εταιρείες. Αυτές χαρακτηρίζονται ως μορφή πάγιας επενδύσεως, όταν κατά την απόκτησή τους υπάρχει σκοπός για διαρκή κατοχή τους και όταν το ποσοστό συμμετοχής υπερβαίνει το 10% του κεφαλαίου της κάθε εταιρείας.

Μακροπρόθεσμες απαιτήσεις είναι οι απαιτήσεις για τις οποίες η προθεσμία εξοφλήσεως τους λήγει μετά το τέλος της επόμενης χρήσεως, όπως π.χ. χορηγήσεις στεγαστικών δανείων στο προσωπικό του, γραμμάτια εισπρακτέα που λήγουν μετά το τέλος της επόμενης χρήσης.

2. Κυκλοφορούντα περιουσιακά στοιχεία.

Κυκλοφορούντα περιουσιακά στοιχεία ή κυκλοφορούν ενεργητικό, αποτελούν τα περιουσιακά στοιχεία που προορίζονται να αλλάξουν μορφή (να κυκλοφορούν) μια ή περισσότερες φορές σε μια λογιστική χρήση.

Τέτοια είναι τα εμπορεύματα, οι πελάτες, τα γραμμάτια εισπρακτέα, τα χρεόγραφα, τα μετρητά.

Τα κυκλοφορούντα περιουσιακά στοιχεία ονομάζονται ταχείας κυκλοφορίας και διακρίνονται σε:

α) Αποθέματα υλικών αξιών.

Είναι τα υλικά αγαθά που ανήκουν στην επιχείρηση και προέρχονται από την απογραφή ή από ιδιοπαραγωγή ή από εισφορά σε είδος ή δωρεά ή από ανταλλαγή και:

- Προορίζονται να πωληθούν κατά τη συνήθη πορεία των εργασιών της επιχειρήσεως, όπως εμπορεύματα, προϊόντα.
- Βρίσκονται στη διαδικασία παραγωγής και προορίζονται να πωληθούν, όταν πάρουν τη μορφή έτοιμων προϊόντων. Αποτελούν δηλαδή παραγωγή σε εξέλιξη, ημιτελή προϊόντα.
- Προορίζονται να αναλωθούν για την παραγωγή έτοιμων αγαθών ή υπηρεσιών, όπως πρώτες ύλες, βοηθητικές ύλες.
- Προορίζονται να αναλωθούν για την καλή λειτουργία, τη συντήρηση ή επισκευή, καθώς και την ιδιοπαραγωγή πάγιων στοιχείων: αναλώσιμα υλικά, ανταλλακτικά.
- Προορίζονται να χρησιμοποιηθούν, για τη συσκευασία π.χ. των ετοιμών προϊόντων που παράγονται ή των εμπορευμάτων που προορίζονται για πώληση: είδη συσκευασίας, υλικά συσκευασίας.

β) Βραχυπρόθεσμες απαιτήσεις.

Θεωρούνται εκείνες που κατά το κλείσιμο του ισολογισμού είναι εισπρακτέες μέσα στη χρήση που ακολουθεί. Σύμφωνα με την έννοια αυτή, κάθε απαίτηση της επιχειρήσεως, της οποίας η προθεσμία εξοφλήσεως λήγει μέσα στην επόμενη χρήση, έστω και αν ήταν μέχρι τώρα μακροπρόθεσμη, θα μετατραπεί σε βραχυπρόθεσμη. Στις βραχυπρόθεσμες απαιτήσεις περιλαμβάνονται: *Οι πελάτες* όπου στο λογαριασμό αυτό παρακολουθούνται οι απαιτήσεις της οικονομικής μονάδας από την πώληση εμπορεύσιμων αγαθών και υπηρεσιών ή δικαιώματα της. *Γραμμάτια εισπρακτέα* όπου παρακολουθούνται οι απαιτήσεις κατά τρίτων, που είναι ενσωματωμένες σε τίτλους συναλλαγματικών ή γραμματίων εις διαταγήν. *Παραγγελίες στο εξωτερικό* όπου συγκεντρώνεται και παρακολουθείται προσωρινά, η αξία κτήσεως των αγαθών που εισάγονται από το εξωτερικό. *Χρεώστες διάφοροι* παρακολουθούνται οι απαιτήσεις της οικονομικής μονάδας, οι οποίες δεν υπάγονται σε οποιαδήποτε κατηγορία απαιτήσεων από εκείνες που υπάγονται και παρακολουθούνται στους λοιπούς λογαριασμούς της ομάδας 3.

γ) Χρεόγραφα.

Είναι οι μετοχές Α.Ε., οι ομολογίες, τα έντοκα γραμμάτια του Ελληνικού Δημοσίου, τα μερίδια αμοιβαίων κεφαλαίων, τα ομόλογα τραπεζών, τα οποία αποκτούνται από την επιχείρηση με σκοπό τη τοποθέτηση κεφαλαίων της και την πραγματοποίηση άμεσης προσόδου (δηλαδή κερδών ή τόκων).

δ) Χρηματικά διαθέσιμα.

Είναι τα περιουσιακά στοιχεία που ρευστοποιούνται αμέσως και ασφαλώς. Στα χρηματικά διαθέσιμα περιλαμβάνονται το ταμείο, (μετρητά), οι επιταγές εισπρακτέες (όχι μεταχρονολογημένες), τα τοκομερίδια που έληξαν, οι καταθέσεις όψεως και οι καταθέσεις προθεσμίας, εκτός αν υπάρχει ειδικός απαγορευτικός λόγος αναλήψεώς τους, οπότε πρόκειται για δεσμευμένες καταθέσεις σε δραχμές ή σε ξένα νομίσματα.

Β. Παθητικό ή κεφαλαιοδότηση.

Παθητικό λέγονται οι πηγές από τις οποίες άντλησε τα κεφάλαιά της η επιχείρηση. Με άλλα λόγια, *παθητικό* είναι οι υποχρεώσεις της επιχειρήσεως προς τον επιχειρηματία και τους τρίτους.

Το Παθητικό αποτελείται από:

α) Την Καθαρή Θέση ή Καθαρή Περιουσία ή Ίδιο Κεφάλαιο, που είναι οι υποχρεώσεις της επιχείρησης προς το φορέα της.

β) Το Πραγματικό Παθητικό ή Ξένο Κεφάλαιο ή Υποχρεώσεις προς Τρίτους, που είναι οι υποχρεώσεις της επιχείρησης προς τους τρίτους.

Η Καθαρή Θέση μπορεί να βρεθεί αν από το Ενεργητικό αφαιρεθεί το Πραγματικό Παθητικό.

Διάκριση των στοιχείων του Παθητικού.

α) Η καθαρή περιουσία διακρίνεται σε:

- **Κεφάλαιο.** Το οποίο στις ατομικές επιχειρήσεις αντιστοιχεί στην καθαρή περιουσία τους, ενώ στις εταιρικές αντιπροσωπεύει την ονομαστική αξία των μετοχών ή των εταιρικών μεριδίων.

- **Διαφορές αναπροσαρμογής** (οικοπέδων, αγρών). Είναι οι υπεραξίες που προκύπτουν, σύμφωνα με τη νομοθεσία που ισχύει κάθε φορά, από την αναπροσαρμογή της αξίας περιουσιακών στοιχείων της επιχείρησης.
- **Αποθεματικά κεφάλαια** (τακτικά, έκτακτα, ειδικά). Είναι συσσωρευμένα καθαρά κέρδη εταιρειών, που δεν έχουν διανεμηθεί ούτε έχουν ενσωματωθεί στο Εταιρικό ή Μετοχικό Κεφάλαιο.

β) Το Πραγματικό Παθητικό διακρίνεται σε:

- **Μακροπρόθεσμες Υποχρεώσεις**. Είναι οι υποχρεώσεις ακείνες για τις οποίες η προθεσμία εξοφλήσεως τους λήγει μετά το τέλος της επόμενης χρήσεως, π.χ. Δάνεια, γραμμάτια πληρωτέα, εφόσον πρέπει να εξοφληθούν μετά το τέλος της επόμενης χρήσης.
- **Βραχυπρόθεσμες Υποχρεώσεις**. Είναι οι υποχρεώσεις εκείνες για τις οποίες η προθεσμία εξοφλήσεως τους λήγει μέχρι το τέλος της επόμενης χρήσης, π.χ. προμηθευτές, γραμμάτια πληρωτέα, τράπεζες λογαριασμοί βραχυπρόθεσμων υποχρεώσεων, υποχρεώσεις από φόρους- τέλη, πιστωτές διάφοροι, ασφαλιστικοί οργανισμοί, εφόσον πρέπει να εξοφληθούν μέχρι το τέλος της επόμενης χρήσης.

Εκτός από την καθαρή περιουσία και το πραγματικό παθητικό, στο παθητικό περιλαμβάνονται και οι προβλέψεις για τις οποίες δεν είναι γνωστό κατά ποιο μέρος του ποσού τους είναι καθαρή περιουσία και ποιο υποχρέωση.

Πρόβλεψη είναι η κράτηση ορισμένου ποσού σε βάρος του αποτελέσματος (προβλέψεις για κινδύνους εκμεταλλεύσεως, προβλέψεις για έκτακτους κινδύνους) στο τέλος της χρήσεως για την κάλυψη ζημιάς ή εξόδου ή ενδεχόμενης υποτιμήσεως στοιχείων του ενεργητικού, όταν κατά την ημέρα συντάξεως του ισολογισμού είναι πιθανή η πραγματοποίησή τους, χωρίς όμως να είναι γνωστό το ακριβές μέγεθος τους ή ο χρόνος της πραγματοποίησής τους ή και τα δύο.

Ίδια κεφάλαια είναι το σύνολο της αγοραστικής δύναμης μετά την αφαίρεση των κάθε φύσεως δαπανών εκμεταλλεύσεως φόρων, μερισμάτων.

Μικτό αποτέλεσμα εκμεταλλεύσεως (Μικτό Κέρδος ή Μικτή Ζημιά), είναι αυτό που προκύπτει από τη συσχέτιση των καθαρών πωλήσεων με το κόστος αγοράς ή παραγωγής των πωλήσεων (αγαθών ή υπηρεσιών). Αυτό προκύπτει: Αν από τον κύκλο εργασιών (έσοδα) αφαιρεθεί το κόστος πωλήσεων.

Το καθαρό αποτέλεσμα (κέρδος ή ζημιά), είναι αυτό που προκύπτει από τη συσχέτιση του μικτού αποτελέσματος και των οργανικών και ομαλών εξόδων και εσόδων, που αφορούν την εκμετάλλευση.

ΑΝΩΝΥΜΗ ΕΤΑΙΡΕΙΑ

Η Α.Ε. από νομική άποψη.

Για την Α.Ε. σε αντίθεση με την Ο.Ε. υπάρχει ειδικός νόμος που τη ρυθμίζει και είναι ο νόμος 2190/1920 όπως κωδικοποιήθηκε με το Β.Δ.174/1963, επίσης και διάφορα νεότερα διατάγματα. Πιο πρόσφατα το 1986 έγινε ριζική τροποποίηση του Ν.2190/1920 περί Α.Ε. προκειμένου να εναρμονιστεί με το Κοινοτικό Δίκαιο και ειδικότερα της 1^{ης}, 2^{ης}, 4^{ης} και μερικώς της 7^{ης} οδηγίας, με το Π.Δ.409/1986.

Το παραπάνω λοιπόν Π.Δ. επέβαλε στις Α.Ε. να τηρούν τους λογαριασμούς τους και να δημοσιεύουν τις οικονομικές τους καταστάσεις σύμφωνα με το Π.Δ.1123/1980, δηλαδή το Ελληνικό Ενιαίο Γενικό Λογιστικό Σχέδιο (Ε.Γ.Λ.Σ.). Τα λογιστικά γεγονότα στο παρόν έργο θα αντιμετωπιστούν κατά συνέπεια σύμφωνα με το (Ε.Γ.Λ.Σ.).

Σύμφωνα λοιπόν με το άρθρο 1 του παραπάνω νόμου, "Α.Ε. είναι η εταιρεία εκείνη που το κεφάλαιο της – μετοχικό κεφάλαιο – διαιρείται σε ίσα μερίδια – μετοχές και οι έταίροι – μέτοχοι – ευθύνονται μέχρι του ποσού της συμμετοχής τους στο μετοχικό κεφάλαιο". Αυτός είναι ένας από τους λόγους που η Α.Ε. ανήκει στις κεφαλαιουχικές εταιρείες.

Για τη σύσταση της Α.Ε. απαιτείται συμβολαιογραφικό έγγραφο – καταστατικό, άδεια και έγκριση του καταστατικού από τη διοίκηση και δημοσίευσή τους στην εφημερίδα της κυβερνήσεως και από τη δημοσίευση δημιουργείται το νομικό πρόσωπο της Ανώνυμης.

Ανώνυμη εταιρεία είναι η με νομική προσωπικότητα εμπορική εταιρεία, της οποίας το κεφάλαιο διαιρείται σε ισότιμα και μεταβιβάσιμα μερίδια και της οποίας οι εταίροι ευθύνονται μόνον μέχρι του ποσού της εισφοράς τους.

Πρόκειται για την κατ' εξοχήν κεφαλαιουχική εταιρεία, για την οποία τα πρόσωπα των εταίρων δεν έχουν καμία σημασία. Αντίθετα ιδιαίτερη σημασία έχει το κεφάλαιο της, το οποίο διαιρείται σε ίσα μεταξύ τους μερίδια, τις μετοχές.

Τ.Ε.Ι. ΠΑΤΗΣΙΑΣ
ΒΙΒΛΙΟΘΗΚΗ

Η Α.Ε. είναι εμπορική εταιρεία σύμφωνα με ειδική διάταξη του νόμου, ανεξάρτητα από το εάν ο σκοπός της είναι εμπορικός ή όχι.

Η επωνυμία της Α.Ε. σχηματίζεται από το είδος της επιχείρησης την την οποία ασκεί. Είναι δυνατόν να συμπεριλαμβάνονται σ' αυτήν και το όνομα του φυσικού προσώπου ή η επωνυμία άλλης εταιρείας. Πάντως πρέπει οπωσδήποτε να περιέχονται στην επωνυμία οι λέξεις "Ανώνυμη Εταιρεία".

Ιστορικά η Α.Ε. εμφανίζεται σε πρωτόγονη μορφή. Οι πρώτες εταιρείες όμως που πλησιάζουν έντονα τη σημερινή μορφή της Α.Ε. εμφανίζονται το ιζ' αιώνα και έχουν ως δραστηριότητα τον αποικισμό και το θαλάσσιο εμπόριο.

Η Α.Ε. διέπεται από διάφορες νομοθετικές διατάξεις όπως επίσης από τις ειδικές διατάξεις του εμπορικού νόμου.

Σύναψη καταστατικού.

Το καταστατικό είναι η σύμβαση μεταξύ δύο ή περισσότερων φυσικών ή νομικών προσώπων, των ιδρυτών, που καταρτίζεται οπωσδήποτε με συμβολαιογραφικό έγγραφο και περιέχει τις εταιρικές συμφωνίες.

Υπάρχουν ορισμένα στοιχεία τα οποία το καταστατικό πρέπει να περιέχει οπωσδήποτε:

- α) Η επωνυμία της εταιρείας
- β) Ο σκοπός της
- γ) Η έδρα της, που πρέπει υποχρεωτικά να είναι δήμος ή κοινότητα της Ελληνικής επικράτειας
- δ) Η διάρκεια της, μια κατ' αρχής, η διάρκεια της είναι περιορισμένη
- ε) Το ύφος και ο τρόπος καταβολής του εταιρικού κεφαλαίου
- στ) Το είδος των μετοχών καθώς και η ονομαστική τους αξία.

Πρέπει επίσης να περιέχονται στο καταστατικό της Α.Ε. διατάξεις:

- ζ) Για την μετατροπή ονομαστικών μετοχών σε ανώνυμες ή ανωνύμων σε ονομαστικές
- η) Για τη σύγκληση, τη συγκρότηση, τη λειτουργία και τις αρμοδιότητες του Διοικητικού Συμβουλίου
- θ) Για τη σύγκληση, τη συγκρότηση, τη λειτουργία και τις αρμοδιότητες των Γενικών Συνελεύσεων

ι) Για τους ελεγκτές

ι.α) Για τα δικαιώματα των μετόχων

ι.β) Για τον ισολογισμό και τη διάθεση των κερδών

ι.γ) για τη λύση της εταιρείας και την εκκαθάριση της περιουσίας της.

Είναι τέλος απαραίτητο, να αναφέρονται στο καταστατικό τα ατομικά στοιχεία των προσώπων που το έχουν υπογράψει, καθώς και το συνολικό ποσό των δαπανών που απαιτήθηκαν για τη σύσταση της εταιρείας.

Εκτός από τα στοιχεία αυτά, τα οποία όπως είπαμε είναι υποχρεωτικά για την εγκυρότητα του καταστατικού μπορούν να περιέχονται και πολλά άλλα. Τα στοιχεία αυτά συνήθως αφορούν τα όργανα της εταιρείας, τα δικαιώματα των μετόχων, τη λύση και εκκαθάριση της εταιρείας.

ΕΤΑΙΡΕΙΑ ΠΕΡΙΟΡΙΣΜΕΝΗΣ ΕΥΘΥΝΗΣ

Ονομάζεται η με νομική προσωπικότητα εμπορική εταιρεία, της οποίας το κεφάλαιο διαιρείται σε ισότιμα μερίδια, που δεν μπορούν να παρασταθούν με μετοχές και της οποίας οι εταίροι ευθύνονται μέχρι του ποσού εισφοράς τους.

Τα βασικά χαρακτηριστικά της Ε.Π.Ε. αναφέρονται στο νόμο 3190/55 και όπως ορίζει αυτός ο νόμος: η Ε.Π.Ε αποτελεί νομικό πρόσωπο, για τις εταιρικές υποχρεώσεις ευθύνεται μόνο η εταιρεία με την περιουσία της. Το άρθρο 69 του Ν.Δ. 356/74 (Κώδικας Εισπράξεως Δημοσίων Εσόδων) καθιερώνει την παράλληλη ατομική ευθύνη των εταίρων, για χρέη της Ε.Π.Ε. προς το Δημόσιο και το ΙΚΑ.

Το εταιρικό κεφάλαιο της Ε.Π.Ε. είναι διαιρεμένο σε ίσα εταιρικά μερίδια, που το καθένα θα πρέπει να έχει ονομαστική αξία, τα οποία όμως, σε αντίθετη περίπτωση με το ότι γίνεται με τις μετοχές της Ανώνυμης Εταιρείας, δεν επιτρέπεται να παρασταθούν με αξιόγραφα (μετοχές).

Για τη σύσταση της Ε.Π.Ε. δεν απαιτείται άδεια κάποιας αρχής, όπως συμβαίνει στην Ανώνυμη Εταιρεία, αλλά η σύνταξη εταιρικής σύμβασης (καταστατικό/ εταιρικό), που καταρτίζεται μόνο με συμβολαιογραφικό έγγραφο.

Κοινά χαρακτηριστικά της Ε.Π.Ε. και της Ανώνυμης Εταιρείας είναι π.χ. η συνέλευση των εταίρων, η περιορισμένη ευθύνη των μελών της εταιρείας μέχρι του ποσού της εισφοράς τους, η υποχρεωτική τήρηση βιβλίων Γ' κατηγορίας κ.λ.π. Βασική διαφορά της Ε.Π.Ε. με την Ανώνυμη Εταιρεία, πέραν του τρόπου εκφράσεως του εταιρικού κεφαλαίου είναι η μη ύπαρξη μεγάλου κεφαλαίου.

Έννοια, Επωνυμία, Σκοπός

Το άρθρο 1 παράγραφος 1 του Ν.3190/55 προσδιορίζει την *έννοια* της Ε.Π.Ε. και την χαρακτηρίζει ως εταιρεία με περιορισμένη ευθύνη των μελών έναντι των εταιρικών υποχρεώσεων, δηλαδή οι εταίροι ευθύνονται μέχρι το

ύψος της εισφοράς τους ενώ η εταιρεία ευθύνεται με το σύνολο της περιουσίας της, ακόμα τα εταιρικά μερίδια δεν μπορούν να παρασταθούν με μετοχές.

Σύμφωνα με το άρθρο 2 του Ν.3190/55, η *επωνυμία* της Ε.Π.Ε. σχηματίζεται είτε από το όνομα ενός ή περισσότερων εταίρων ή προσδιορίζεται από το αντικείμενο της επιχείρησης που ασκείται από αυτή.

Το άρθρο 3 παράγραφος 1 του Ν.3190/55 αναφέρει ότι η Ε.Π.Ε. είναι εμπορική και αν ο *σκοπός* αυτής δεν είναι εμπορική επιχείρηση, δηλαδή με τυπικό κριτήριο είναι εμπορική εταιρεία, όπως συμβαίνει με τις Ανώνυμες Εταιρείες.

Τα μέλη αυτής δεν αποκτούν την εμπορική ιδιότητα λόγω της συμμετοχής τους στην εταιρεία, αλλά αυτή η ιδιότητα αποκτάται όταν ο εταίρος έχει ενεργό συμμετοχή στις εργασίες της εταιρείας, π.χ. είναι διαχειριστής. Οι εταίροι της Ε.Π.Ε. δεν είναι έμποροι και αν ακόμη διορίστηκαν εκπρόσωποι της εταιρείας. Στην περίπτωση αυτή οι εταίροι ενεργούν εμπορικές πράξεις στο όνομα της εταιρείας και όχι στο δικό τους, έτσι δεν αποκτούν την εμπορική ιδιότητα από τις ενέργειες αυτές. Η Ε.Π.Ε. μπορεί να ασκήσει οποιαδήποτε εργασία.

Εφόσον αναφέραμε βασικά στοιχεία του ισολογισμού, της Ανώνυμης Εταιρείας και Εταιρείας Περιορισμένης Ευθύνης, στη συνέχεια σας παραθέτουμε το αποτέλεσμα της έρευνας σε ένα δείγμα μικρομεσαίων επιχειρήσεων οι οποίες δραστηριοποιούνται στο Νομό Αχαΐας. Η άντληση των οικονομικών στοιχείων βασίστηκε στους ισολογισμούς 92 επιχειρήσεων. Συγκεκριμένα τα στοιχεία είναι τα εξής:

- Αριθμός Απασχολούμενων.
- Σύνολο Ενεργητικού.
- Πάγιο Ενεργητικό.
- Υποχρεώσεις.
- Ίδια Κεφάλαια.
- Μικτά Κέρδη.
- Καθαρά Κέρδη.

ΑΝΑΛΥΣΗ ΤΩΝ ΙΣΟΛΟΓΙΣΜΩΝ 2000
ΠΙΝΑΚΑΣ 1
ΒΑΣΙΚΑ ΟΙΚΟΝΟΜΙΚΑ ΣΤΟΙΧΕΙΑ ΑΝΩΝΥΜΩΝ ΕΤΑΙΡΕΙΩΝ

Α.Ε Κλάδοι	Αρ. Διασχολ.	Σύνολο Ενεργητικού	Πάγιο Ενεργητικό	Υποχρεώσεις	Ίδια Κεφάλαια	Μικτά Κέρδη	Καθαρά Κέρδη
2000							
1)ΒΑΡΝΑΚΙΩΤΗΣ Α.Ε.	24	676.740.509	284.519.688	300.605.454	57.688.215	155.216.917	55.390.229
2)ΓΕΩΡΓΑΝΤΑΣ Α.Ε.	3	135.143.702	25.515.612	74.341.380	60.802.322	39.410.781	10.584.339
3)ΕΥΡΩΔΟΜΗ Α.Ε.	4	74.105.041	36.578.835	91.564.437	- 17.459.396	24.219.705	2.453.394
4)ΖΕΥΣ Α.Ε.	7	219.634.757	15.566.133	145.079.764	74.584.993	144.152.040	113.866.217
5)ΙΔΙΩΤΙΚΗ ΚΑΙΝΙΚΗ Α.Ε.	24	65.288.765	19.916.550	14.315.354	44.573.693	40.306.960	8.671.558
6)ΙΝΟΤΣΙΜΕΝΤ Α.Ε.	50	744.371.268	12.662.774	616.635.569	116.024.889	390.882.129	53.131.992
7)ΚΑΡΟΥΣΟΣ Α.Ε.	13	302.965.857	4.326.486	241.570.587	54.708.945	55.672.368	2.650.619
8)ΜΑΡΤΩΝΗΣ Α.Ε.	15	516.530.199	438.042.949	44.913.366	471.325.491	3.491.184	1.243.543
Σύνολα	140	2.734.780.098	837.129.027	1.529.025.911	862.249.152	853.352.084	247.991.891
1999							
1)ΒΑΡΝΑΚΙΩΤΗΣ Α.Ε.	20	621.272.547	258.805.937	288.781.808	84.377.447	124.307.861	48.107.978
2)ΓΕΩΡΓΑΝΤΑΣ Α.Ε.	3	134.672.539	24.202.753	73.663.644	60.676.173	40.883.282	15.328.565
3)ΕΥΡΩΔΟΜΗ Α.Ε.	4	37.396.299	36.785.724	57.309.089	- 19.912.790	11.504.511	5.134.923
4)ΖΕΥΣ Α.Ε.	7	64.361.469	15.332.377	16.638.770	47.722.699	44.528.225	2.190.676
5)ΙΔΙΩΤΙΚΗ ΚΑΙΝΙΚΗ Α.Ε.	24	67.598.611	27.013.259	24.093.862	37.105.031	21.239.454	- 2.833.165
6)ΙΝΟΤΣΙΜΕΝΤ Α.Ε.	50	585.976.962	16.804.392	482.058.974	21.333.134	269.200.186	3.181.679
7)ΚΑΡΟΥΣΟΣ Α.Ε.	12	295.666.388	1.258.108	235.861.489	53.118.574	69.607.500	5.214.448
8)ΜΑΡΤΩΝΗΣ Α.Ε.	15	557.266.645	466.926.260	68.754.326	488.423.019	11.926.439	3.591.963
Σύνολα	135	2.364.211.460	847.128.810	1.247.161.962	772.843.287	593.197.458	79.917.067

ΑΝΑΛΥΣΗ ΤΩΝ ΙΣΟΛΟΓΙΣΜΩΝ 2000
ΠΙΝΑΚΑΣ 2

ΒΑΣΙΚΑ ΟΙΚΟΝΟΜΙΚΑ ΣΤΟΙΧΕΙΑ ΑΝΩΝΥΜΩΝ ΕΤΑΙΡΕΙΩΝ

Α.Ε Κλάδοι	Αρ. Αποσχολ.	Σύνολο Ενεργητικού	Πάγιο Ενεργητικό	Υποχρεώσεις	Ίδια Κεφάλαια	Μικτά Κέρδη	Καθαρά Κέρδη
2000							
1) ΠΑΝΤΑΖΗΣ Α.Ε.	12	215.681.885	171.714.833	15.570.686	199.962.499	2.037.244	6.585.674
2) ΠΕΛΟΠΟΝΝΗΣΟΣ Α.Ε.	50	488.116.954	245.601.813	212.295.745	274.344.343	398.278.471	67.250.819
3) ΡΗΓΑΣ ΤΡΟΦΟ Α.Ε.	50	285.512.818	6.582.424	181.221.338	91.544.503	97.766.010	13.880.566
4) ΣΑΡΑΝΤΗ Α.Ε.	16	414.352.696	205.451.943	364.006.767	49.645.929	98.847.427	388.415
5) ΤΡΙΤΩΝ Α.Ε.	1	57.309.254	9.982.621	1.623.003	55.591.251	-	11.196.725
6) ΨΥΓΕΙΑ ΠΑΤΡΩΝ Α.Ε.	11	187.935.830	123.860.390	88.644.505	36.299.922	23.227.166	3.860.580
7) PROFI Α.Ε.	12	2.002.050.545	218.051.420	1.781.335.058	188.564.503	807.262.414	22.589.737
8) CENTURY Α.Ε.	20	590.363.419	250.266.753	717.127.379	60.509.011	281.669.866	35.139.674
Σύνολα	172	4.241.323.401	1.231.512.197	3.361.824.481	956.461.961	1.706.270.043	138.498.740
1999							
1) ΠΑΝΤΑΖΗΣ Α.Ε.	12	205.969.936	160.776.753	21.540.953	183.963.783	6.542.206	8.427.085
2) ΠΕΛΟΠΟΝΝΗΣΟΣ Α.Ε.	50	395.200.877	165.274.138	166.267.421	227.456.590	350.410.270	43.564.086
3) ΡΗΓΑΣ ΤΡΟΦΟ Α.Ε.	50	516.379.198	90.851.480	422.557.746	83.254.653	108.074.576	3.278.753
4) ΣΑΡΑΝΤΗ Α.Ε.	16	324.313.517	195.005.745	279.918.299	43.434.880	79.553.772	1.198.231
5) ΤΡΙΤΩΝ Α.Ε.	1	128.049.804	12.214.116	61.011.828	66.787.976	52.010.255	55.041.035
6) ΨΥΓΕΙΑ ΠΑΤΡΩΝ Α.Ε.	11	161.754.040	89.062.584	48.220.499	94.366.122	42.990.959	25.160.862
7) PROFI Α.Ε.	13	2.109.344.592	121.987.245	1.821.447.549	265.994.910	578.422.458	50.417.295
8) CENTURY Α.Ε.	21	616.497.461	296.662.579	286.334.015	43.043.174	474.342.416	41.469.918
Σύνολα	174	4.457.509.425	1.131.834.640	3.107.298.310	1.008.302.088	1.692.346.912	228.557.265

ΑΝΑΛΥΣΗ ΤΩΝ ΙΣΟΛΟΓΙΣΜΩΝ 2000
ΠΙΝΑΚΑΣ 3
ΒΑΣΙΚΑ ΟΙΚΟΝΟΜΙΚΑ ΣΤΟΙΧΕΙΑ ΑΝΩΝΥΜΩΝ ΕΤΑΙΡΕΙΩΝ

Α.Ε Κλάδοι	Αρ. Αποσολ.	Σύνολο Ενεργητικού	Πάγιο Ενεργητικό	Υποχρεώσεις	Ίδια Κεφάλαια	Μικτά Κέρδη	Καθαρά Κέρδη
2000							
1)AIR PACK A.E.	8	57.086.574	2.952.944	45.366.712	9.495.713	25.227.722	5.115.003
2)FOODINNEST A.E.	10	313.804.935	192.872.754	136.982.707	176.822.228	44.393.472	204.769.805
3)PENKO A.E.	15	1.143.583.419	219.278.771	916.452.457	220.731.124	392.653.681	24.306.037
4)PRIMA AGORA A.E.	11	297.228.730	99.712.581	280.919.213	16.309.517	51.334.472	- 47.639.134
5)SUPER BETOW ΑΙΓΙΟΥ Α.Ε.	37	272.240.929	52.893.134	199.743.101	72.047.828	65.805	- 47.975.759
6)STANDA A.E. ΕΠΙΠΛΑ	15	237.346.922	11.680.532	130.377.960	104.261.738	152.624.460	- 4.981.026
7)INFOTRUST A.E.	4	25.258.831	917.268	11.760.094	13.498.737	6.293.127	- 2.106.993
8)HOBBY A.E.	14	1.682.238.132	1.135.739.939	608.610.370	1.071.297.762	299.681.743	701.372
Σύνολα	114	4.028.788.472	1.716.047.923	2.330.212.614	1.684.464.647	972.274.482	132.189.305
1999							
1)AIR PACK A.E.	10	50.245.704	3.678.217	34.035.603	14.610.716	36.953.279	4.091.869
2)FOODINNEST A.E.	10	69.926.191	20.763.623	43.344.242	26.581.949	37.757.866	2.704.718
3)PENKO A.E.	15	1.108.864.646	186.685.161	1.003.194.952	105.669.694	226.491.134	26.045.128
4)PRIMA AGORA A.E.	12	258.367.904	71.675.451	166.522.532	91.845.372	69.480.075	- 18.966.557
5)SUPER BETOW ΑΙΓΙΟΥ Α.Ε.	37	317.282.310	63.787.683	316.808.723	23.587	-	- 56.331.486
6)STANDA A.E. ΕΠΙΠΛΑ	15	228.298.725	11.073.296	116.348.737	109.242.764	132.331.250	- 12.527.059
7)INFOTRUST A.E.	4	27.951.469	1.265.569	12.345.739	15.605.730	11.851.658	3.931.601
8)HOBBY A.E.	16	1.495.982.548	1.251.675.312	360.203.056	1.149.174.086	72.822.242	759.719
Σύνολα	119	3.556.919.497	1.610.604.312	2.052.803.584	1.512.753.898	585.509.078	- 50.292.067

ΑΝΑΛΥΣΗ ΤΩΝ ΙΣΟΛΟΓΙΣΜΩΝ 2000
ΠΙΝΑΚΑΣ 4
ΒΑΣΙΚΑ ΟΙΚΟΝΟΜΙΚΑ ΣΤΟΙΧΕΙΑ ΑΝΩΝΥΜΩΝ ΕΤΑΙΡΕΙΩΝ

Α.Ε. Κλάδοι	Αρ. Αποσολ.	Σύνολο Ενεργητικού	Πάγιο Ενεργητικό	Υποχρεώσεις	Ίδια Κεφάλαια	Μικτά Κέρδη	Καθαρά Κέρδη
2000							
1) ΑΡΑΤΟΣ Α.Ε.	9	115.166.463	63.957.430	34.578.016	80.588.447	7.535.002	3.392.336
2) ΑΧΑΪΚΗ ΠΙΤΣΑ ΚΑΡΤ Α.Ε.	12	119.603.264	88.127.214	25.149.135	94.220.627	28.165.880	11.102.102
3) ΔΙΚΤΥΑΚΕΣ ΥΠΗΡ.ΕΛ. Α.Ε.	17	142.130.956	15.236.537	85.318.117	56.812.839	76.737.644	33.748.383
4) ΗΛΕΚΤΡ.ΜΕΣΑ ΔΙΑΣΚ. Α.Ε.	12	593.926.713	29.170.206	421.138.143	171.959.031	173.613.885	11.500.778
5) ΑΣΠΙΣ ΠΑΤΡΑΪΚΗ Α.Ε.	20	93.652.382	-	28.138.733	65.513.649	23.417.481	41.500.712
6) ΜΕΝΤΩΡ ΕΚΠΑΙΔ. Α.Ε.	20	1.653.650.993	43.671.347	642.398.930	63.376.322	115.678.770	24.356.734
7) ΖΑΝΕΛΕΚΤΡΙΚ Α.Ε.	16	609.704.536	108.185.165	429.654.314	178.494.382	57.322.711	12.035.373
8) ΚΙΒΟΣ Α.Ε.	22	39.504.269	22.143.021	-	39.504.269	-	659.241
Σύνολα	128	3.367.339.576	370.490.920	1.666.375.388	750.469.566	482.471.373	136.977.177
1999							
1) ΑΡΑΤΟΣ Α.Ε.	8	69.605.857	68.664.524	25.196.203	44.409.649	1.800.000	-
2) ΑΧΑΪΚΗ ΠΙΤΣΑ ΚΑΡΤ Α.Ε.	12	109.098.373	73.704.283	32.136.621	76.961.752	34.067.833	10.281.267
3) ΔΙΚΤΥΑΚΕΣ ΥΠΗΡ.ΕΛ. Α.Ε.	17	81.314.652	23.535.950	44.670.332	36.644.320	41.928.518	17.548.065
4) ΗΛΕΚΤΡ.ΜΕΣΑ ΔΙΑΣΚ. Α.Ε.	12	528.815.928	38.985.158	410.922.109	115.058.564	150.264.483	15.506.136
5) ΑΣΠΙΣ ΠΑΤΡΑΪΚΗ Α.Ε.	20	126.100.320	13.780.886	64.714.356	60.444.916	93.316.480	58.005.542
6) ΜΕΝΤΩΡ ΕΚΠΑΙΔ. Α.Ε.	20	1.045.272.955	38.274.983	496.894.367	750.002.532	83.822.238	19.069.198
7) ΖΑΝΕΛΕΚΤΡΙΚ Α.Ε.	16	526.504.723	99.761.498	370.565.030	154.383.853	71.617.226	6.783.387
8) ΚΙΒΟΣ Α.Ε.	22	40.163.510	22.143.021	-	40.163.510	-	636.582
Σύνολα	127	2.526.876.318	378.850.303	1.445.099.018	1.278.069.096	476.816.778	113.232.411

**ΑΝΑΛΥΣΗ ΤΩΝ ΙΣΟΛΟΓΙΣΜΩΝ 2000
ΠΙΝΑΚΑΣ 5**

ΒΑΣΙΚΑ ΟΙΚΟΝΟΜΙΚΑ ΣΤΟΙΧΕΙΑ ΑΝΩΝΥΜΩΝ ΕΤΑΙΡΕΙΩΝ

Α.Ε Κλάδοι	Αρ. Απασχολ.	Σύνολο Ενεργητικού	Πάγιο Ενεργητικό	Υποχρεώσεις	Ίδια Κεφάλαια	Μικτά Κέρδη	Καθαρά Κέρδη
2000							
1) ΔΕΛΤΑ ΚΑΡ Α.Ε.	7	615.470.918	200.217.355	506.417.236	106.635.110	211.481.672	- 8.074.457
2) ΒΙΟΜΝΙΑ ΚΑΤ. ΔΕΡΜ. Α.Ε.	45	3.958.022.726	2.109.516.694	1.390.021.054	2.544.586.950	1.178.756.377	650.650.208
3) Γ. ΚΑΛΛΙΜΑΝΗΣ Α.Ε.	12	6.269.925.824	1.609.487.488	4.401.361.563	1.731.546.261	1.442.801.295	201.368.631
4) ΟΠΤΙΚΑ ΚΑΡΑΜΟΥΣΗ Α.Ε.	17	1.539.181.432	1.073.615.234	505.906.018	1.022.257.072	5.492.696	- 119.034.995
5) ΟΔΟΠΟΙΗΤΙΚΗ Α.Ε.	30	585.548.162	203.730.090	338.059.916	247.488.246	233.520.054	105.221.410
6) PROFY Α.Ε.	9	2.002.060.545	218.051.420	1.781.335.058	188.564.503	807.262.414	22.589.737
7) ΒΙΟΜ.ΕΡΓΟΛ.ΠΕΡΙΒ/ΚΗ Α.Ε.	17	282.253.059	57.295.550	137.532.767	135.015.749	93.125.928	56.900.694
8) ΣΥΝΕΡΤΖΥ ΣΥΣΤΕΜΣ Α.Ε.	6	425.535.438	160.849.831	297.811.759	114.902.925	22.745.699	1.835.312
Σύνολα	143	15.677.998.104	5.632.763.662	9.358.445.371	6.090.996.816	3.995.186.135	911.456.540
1999							
1) ΔΕΛΤΑ ΚΑΡ Α.Ε.	7	555.024.734	201.064.540	465.916.911	86.503.626	213.703.180	- 14.176.957
2) ΒΙΟΜΝΙΑ ΚΑΤ. ΔΕΡΜ. Α.Ε.	45	4.001.480.433	2.091.224.225	2.179.063.554	1.810.394.800	644.857.128	133.702.371
3) Γ. ΚΑΛΛΙΜΑΝΗΣ Α.Ε.	12	4.435.680.853	1.340.427.817	3.063.603.352	1.265.077.501	1.182.632.051	151.790.167
4) ΟΠΤΙΚΑ ΚΑΡΑΜΟΥΣΗ Α.Ε.	15	1.713.074.184	1.235.383.007	550.148.408	1.157.216.103	21.853.694	- 104.420.698
5) ΟΔΟΠΟΙΗΤΙΚΗ Α.Ε.	30	442.573.299	163.701.529	348.623.005	93.950.294	97.893.917	33.111.890
6) PROFY Α.Ε.	9	2.109.344.592	121.987.245	1.821.447.549	265.994.910	578.422.459	50.417.295
7) ΒΙΟΜ.ΕΡΓΟΛ.ΠΕΡΙΒ/ΚΗ Α.Ε.	17	417.313.096	53.167.807	235.201.709	115.047.789	87.610.601	54.308.816
8) ΣΥΝΕΡΤΖΥ ΣΥΣΤΕΜΣ Α.Ε.	6	152.065.510	70.540.936	46.200.618	98.004.295	37.683.188	9.455.211
Σύνολα	141	13.826.556.701	5.277.497.106	8.710.205.106	4.892.189.318	2.864.656.218	314.188.095

ΑΝΑΛΥΣΗ ΤΩΝ ΙΣΟΛΟΓΙΣΜΩΝ 2000
ΠΙΝΑΚΑΣ 6
ΒΑΣΙΚΑ ΟΙΚΟΝΟΜΙΚΑ ΣΤΟΙΧΕΙΑ ΑΝΩΝΥΜΩΝ ΕΤΑΙΡΕΙΩΝ

Α.Ε Κλάδοι	Αρ. Αποσολ.	Σύνολο Ενεργητικού	Πάγιο Ενεργητικό	Υποχρεώσεις	Ίδια Κεφάλαια	Μικτά Κέρδη	Καθαρά Κέρδη
2000							
1)ΓΚΑΝΑΣΟΥΛΗΣ ΚΑΡΑΒΙΤΗ	16	32.540.024	25.170.436	24.297.005	8.243.019	23.237.963	- 644.670
2)ΛΑΓΙΟΣ	14	290.743.365	102.353.477	156.898.614	133.844.751	7	
3)ΜΠΑΓΙΩΡΓΟΣ Α.Ε.	15	243.979.228	24.429.590	222.829.410	21.149.818	71.502.738	22.114.889
4)ΛΑΤΕΙΑ Α.Ε.	12	41.192.150	20.929.725	27.395.838	33.793.292	24.409.802	5.615.124
5)ΞΕΝΟΔ. "ΑΣΤΗΡ"	50	1.386.219.732	931.258.198	485.094.591	895.846.172	190.853.846	99.937.638
6)"ΚΩΣΤΑΣ ΜΠΑΝΚΑΛΟΥΣ"	25	174.242.777	170.346.122	15.794.835	158.447.942	7.375	- 5.794.087
7)ΑΦΟΙ ΔΑΦΑΛΙΑ & ΣΙΑ	16	174.198.223	116.117.845	7.813.975	166.384.248	37.443.947	15.113.185
Σύνολα	148	2.343.115.499	1.390.605.393	940.124.268	1.417.709.242	347.455.678	136.342.079
1999							
1)ΓΚΑΝΑΣΟΥΛΗΣ ΚΑΡΑΒΙΤΗ	16	35.828.834	25.028.182	26.941.145	8.887.689	24.136.317	- 11.112.311
2)ΛΑΓΙΟΣ	14	203.645.085	91.283.638	133.745.899	60.640.963		
3)ΜΠΑΓΙΩΡΓΟΣ Α.Ε.	15	178.774.389	19.951.306	158.217.470	20.523.302	68.398.133	16.792.229
4)ΛΑΤΕΙΑ Α.Ε.	10	53.645.365	24.302.175	33.467.190	22.178.168	24.609.270	4.812.975
5)ΞΕΝΟΔ. "ΑΣΤΗΡ"	50	966.824.892	687.588.454	313.617.194	651.852.288	207.895.292	115.573.991
6)"ΚΩΣΤΑΣ ΜΠΑΝΚΑΛΟΥΣ"	27	150.450.770	148.758.734	30.194.084	120.256.686	- 7.469.029	- 32.132.883
7)ΑΦΟΙ ΔΑΦΑΛΙΑ & ΣΙΑ	16	183.678.841	100.665.394	25.594.570	157.852.611	56.196.504	16.777.771
Σύνολα	148	1.772.848.176	1.097.577.883	721.777.552	1.042.191.707	373.766.487	110.711.772

ΑΝΑΛΥΣΗ ΤΩΝ ΙΣΟΛΟΓΙΣΜΩΝ 2000
ΠΙΝΑΚΑΣ 7

ΒΑΣΙΚΑ ΟΙΚΟΝΟΜΙΚΑ ΣΤΟΙΧΕΙΑ ΑΝΩΝΥΜΩΝ ΕΤΑΙΡΕΙΩΝ

Α.Ε ΚΛΑΔΟΙ	Αρ. Απασχολ.	Σύνολο Ενεργητικού	Πάγιο Ενεργητικό	Υποχρεώσεις	Ίδια Κεφάλαια	Μικτά Κέρδη	Καθαρά Κέρδη
2000							
1)ΕΥΤΥΧΙΟΣ ΣΠΕΤΣΕΡΗΣ	30	865.653.186	436.866.452	331.801.422	453.998.138	291.248.162	18.390.800
2)ΚΑΡΛΟΣ Α.Ε.	29	6.702.600	5.927.502	49.689.541	230.000.000	24.599.338	9.930.742
3)ΣΥΝΕΡΤΖΥ ΣΥΣΤΕΜ Α.Ε.	6	425.535.438	160.849.831	297.811.759	114.902.925	22.745.699	1.835.312
4)ΤΣΕΚΟΥΡΑΣ Α.Ε.	22	4.671.461	62.781.406	137.716.513	46.089.637	58.863.886	30.545.055
5)ΦΛΕΞΟ Α.Ε.	42	2.485.066.712	1.014.179.945	757.252.600	1.682.072.164	484.986.363	376.842.677
6)ΧΡΗΣΤΟΠΟΥΛΟΣ Α.Τ.Ε	25	122.181.563	16.448.863	8.420.347	111.519.311	61.073.374	28.387.242
7)ΣΤΕΡΓΙΩΤΗΣ Α.Ε.	5	293.872.693	104.613.936	106.241.459	142.430.427	52.390.006	1.466.769
Σύνολα	159	4.203.683.653	1.801.667.935	1.688.933.641	2.781.012.602	995.906.828	467.398.597
1999							
1)ΕΥΤΥΧΙΟΣ ΣΠΕΤΣΕΡΗΣ	30	710.292.659	302.728.836	272.994.631	373.399.964	273.268.816	67.432.888
2)ΚΑΡΛΟΣ Α.Ε.	30	6.890.000	8.186.283	32.545.654	230.000.000	23.351.335	29.230.123
3)ΣΥΝΕΡΤΖΥ ΣΥΣΤΕΜ Α.Ε.	6	152.065.510	70.540.936	98.004.295	98.004.295	37.683.188	9.455.211
4)ΤΣΕΚΟΥΡΑΣ Α.Ε.	22	4.671.462	81.642.783	153.991.879	45.864.610	62.991.430	33.492.172
5)ΦΛΕΞΟ Α.Ε.	42	1.752.894.223	732.238.174	372.233.808	1.344.475.702	362.319.002	300.723.729
6)ΧΡΗΣΤΟΠΟΥΛΟΣ Α.Τ.Ε	24	111.957.673	12.272.940	9.157.955	102.553.536	53.731.234	24.000.659
7)ΣΤΕΡΓΙΩΤΗΣ Α.Ε.	5	288.018.620	93.698.625	152.378.611	131.466.424	118.901.080	5.025.642
Σύνολα	159	3.026.790.147	1.301.308.577	1.091.306.833	2.325.764.531	932.246.085	469.360.424

ΑΝΑΛΥΣΗ ΤΩΝ ΙΣΟΛΟΓΙΣΜΩΝ 2000

ΠΙΝΑΚΑΣ 8

ΒΑΣΙΚΑ ΟΙΚΟΝΟΜΙΚΑ ΣΤΟΙΧΕΙΑ ΕΤΑΙΡΕΙΩΝ ΠΕΡΙΟΡΙΣΜΕΝΗΣ ΕΥΘΥΝΗΣ

Ε.Π.Ε Κλάδοι	Αρ. Αποσφ.ολ.	Σύνολο Ενεργητικού	Πάγιο Ενεργητικό	Υποχρεώσεις	Ίδια Κεφάλαια	Μικτά Κέρδη	Καθαρά Κέρδη
2000							
1)ΑΦΟΙ ΑΘΑΝΑΣΑΤΟΥ Ε.Π.Ε	5	193.779.296	25.471.430	163.732.505	28.000.000	123.732.824	53.836.920
2)ΒΙΟΕΡΓΑΣΤΗΡΙΑΚΗ Ε.Π.Ε	2	62.075.550	20.055	50.075.550	12.000.000	48.187.988	28.749.220
3)ΖΟΛΩΤΑΣ Ε.Π.Ε	5	254.903.768	3.808.470	213.183.328	40.201.144	68.252.064	27.297.480
4)ΩΜΑΡΚΟ Ε.Π.Ε	7	575.426.419	99.491.655	456.499.229	118.389.817	116.707.388	4.481.834
5)ΙΧΘΥΟΚ/ΚΗ ΕΡΥΣΣΟΥ Ε.Π.Ε	4	409.305.256	167.105.724	317.440.406	91.610.730	14.327.968	3.610.654
6)ΜΑΝΕΤΑΣ Γ. & ΣΙΑ Ε.Π.Ε	18	271.742.232	77.293.451	67.205.080	45.159.563	220.284.424	75.266.939
7)ΜΕΛΛΟΝ Ε.Π.Ε	11	9.261.578	3.624.431	3.172.039	6.089.539	4.632.195	1.049.256
8)ΜΟΥΚΑΝΙΔΗΣ Κ. Ε.Π.Ε	6	41.589.344	4.460.888	30.258.037	106.000.111	27.060.488	7.150.339
Σύνολα	58	1.818.083.443	381.276.104	1.301.566.174	447.450.904	623.185.339	201.442.642
1999							
1)ΑΦΟΙ ΑΘΑΝΑΣΑΤΟΥ Ε.Π.Ε	5	214.527.685	23.104.602	184.893.732	28.000.000	128.340.864	61.287.755
2)ΒΙΟΕΡΓΑΣΤΗΡΙΑΚΗ Ε.Π.Ε	2	40.407.209	248.063	28.214.480	12.000.000	44.801.445	25.272.587
3)ΖΟΛΩΤΑΣ Ε.Π.Ε	5	234.747.800	4.362.576	195.676.876	38.836.270	57.148.558	23.708.722
4)ΩΜΑΡΚΟ Ε.Π.Ε	7	536.191.448	99.491.655	420.357.124	118.389.817	96.223.683	3.979.172
5)ΙΧΘΥΟΚ/ΚΗ ΕΡΥΣΣΟΥ Ε.Π.Ε	3	461.928.617	211.565.802	340.350.078	119.902.886	27.328.858	9.929.856
6)ΜΑΝΕΤΑΣ Γ. & ΣΙΑ Ε.Π.Ε	18	244.783.930	50.694.442	110.621.434	30.125.060	156.800.834	50.208.434
7)ΜΕΛΛΟΝ Ε.Π.Ε	11	7.035.032	3.957.640	3.988.774	3.046.258	1.060.732	1.184.203
8)ΜΟΥΚΑΝΙΔΗΣ Κ. Ε.Π.Ε	4	95.479.006	5.024.076	91.298.038	3.449.772	36.935.155	3.207.349
Σύνολα	55	1.835.100.727	398.448.856	1.375.400.536	353.750.063	548.640.129	178.778.078

ΑΝΑΛΥΣΗ ΤΩΝ ΙΣΟΛΟΓΙΣΜΩΝ 2000
ΠΙΝΑΚΑΣ 9
ΒΑΣΙΚΑ ΟΙΚΟΝΟΜΙΚΑ ΣΤΟΙΧΕΙΑ ΕΤΑΙΡΕΙΩΝ ΠΕΡΙΟΡΙΣΜΕΝΗΣ ΕΥΘΥΝΗΣ

Ε.Π.Ε Κλάδοι	Αρ. Αποσχολ.	Σύνολο Ενεργητικού	Πάγιο Ενεργητικό	Υποχρεώσεις	Ίδια Κεφάλαια	Μικτά Κέρδη	Καθαρά Κέρδη
2000							
1)ΤΑΧΥΕΚΤΥΠΩΣΕΙΣ ΓΡΑΒΑΝΗΣ Ε.Π.Ε	7	175.974.960	56.062.337	98.768.109	50.197.624	9.203.991	17.868.935
2)ΥΑΛΟΔΥΝΑΜΙΚΗ Ε.Π.Ε	25	291.115.043	20.096.160	223.067.739	67.783.704	49.657.672	21.583.020
3)ΧΑΡΙΑΛΟΣ ΚΑΚΟΥΡΗΣ Ε.Π.Ε	2	60.508.044	18.108.753	21.550.828	28.942.991	2.561.937	- 24.668.092
4)RELAX FM Ε.Π.Ε	50	73.638.922	4.933.372	18.588.992	55.049.930	15.431.940	2.691.756
5)ΑΝΤΒΑΝΣΙ ΙΝΦΟΡΜΑΤΙΚΣ Ε.Π.Ε	7	197.619.205	3.952.348	187.114.031	12.737.310	44.037.252	4.411.038
6)HELLAS SERVICE ΤΣΙΣΤΑ Ε.Π.Ε	15	7.800.000	3.418.034	4.039.727	3.760.332	33.604.428	3.079.845
7)ΑΦΟΙ ΧΡΙΣΤΟΠΟΥΛΟΙ Ε.Π.Ε	15	81.566.673	24.139.972	73.440.724	8.125.949	66.124.819	22.492.428
8)ΛΑΖΑΡΙΔΗΣ Ε.Π.Ε	18	714.783.707	221.740.121	636.490.437	78.293.270	158.960.295	10.412.547
Σύνολα	139	1.603.006.554	352.451.097	1.263.060.587	304.891.110	379.582.334	57.871.477
1999							
1)ΤΑΧΥΕΚΤΥΠΩΣΕΙΣ ΓΡΑΒΑΝΗΣ Ε.Π.Ε	7	171.843.218	38.165.049	93.548.991	36.766.089	- 6.797.650	- 7.201.924
2)ΥΑΛΟΔΥΝΑΜΙΚΗ Ε.Π.Ε	25	115.311.753	27.574.733	48.369.100	66.704.563	38.601.136	9.830.621
3)ΧΑΡΙΑΛΟΣ ΚΑΚΟΥΡΗΣ Ε.Π.Ε	2	88.173.071	15.022.494	74.318.963	13.839.483	-	-
4)RELAX FM Ε.Π.Ε	50	27.214.264	6.809.931	11.441.746	15.481.618	5.448.986	5.431.688
5)ΑΝΤΒΑΝΣΙ ΙΝΦΟΡΜΑΤΙΚΣ Ε.Π.Ε	5	162.345.031	5.094.240	153.013.163	10.460.132	32.389.754	1.760.204
6)HELLAS SERVICE ΤΣΙΣΤΑ Ε.Π.Ε	15	6.959.148	4.380.099	4.568.385	2.387.763	34.870.566	603.178
7)ΑΦΟΙ ΧΡΙΣΤΟΠΟΥΛΟΙ Ε.Π.Ε	15	51.286.403	23.843.897	45.960.454	5.325.949	51.845.202	8.411.145
8)ΛΑΖΑΡΙΔΗΣ Ε.Π.Ε	18	737.121.330	200.729.993	664.345.183	72.766.147	187.559.329	34.744.410
Σύνολα	137	1.360.254.218	321.620.436	1.095.565.985	223.731.744	343.917.323	53.579.322

ΑΝΑΛΥΣΗ ΤΩΝ ΙΣΟΛΟΓΙΣΜΩΝ 2000
ΠΙΝΑΚΑΣ 10
ΒΑΣΙΚΑ ΟΙΚΟΝΟΜΙΚΑ ΣΤΟΙΧΕΙΑ Α.Ε.Β.Ε.

Α.Ε.Β.Ε ΚΛΑΔΟΙ	Αρ. Αποσφλ.	Σύνολο Ενεργητικού	Πάγιο Ενεργητικό	Υποχρεώσεις	Ίδια Κεφάλαια	Μικτά Κέρδη	Καθαρά Κέρδη
2000							
1)ΑΝΙΜΑ Α.Ε.Β.Ε	6	234.677.487	1.920.648	212.988.498	21.688.989	88.392.465	26.218.441
2)ΑΡΤΟΒΙΟΜΗΧΑΝΙΑ ΔΕΡΒΙΣΗ Α.Ε.Β.Ε	30	232.747.265	87.872.843	113.459.895	73.881.029	155.712.902	48.870.951
3)ΑΣΤΗΡ ΛΑΤΟ Α.Ε.Β.Ε	8						
4)ΑΧΑΪΚΗ ΠΛΑΚΟΠΟΙΑ Α.Ε.Β.Ε	9	337.139.794	198.737.614	29.273.377	19.149.833	156.794.451	41.688.521
5)ΚΟΥΡΚΟΥΜΕΛΗΣ Α.Ε.Β.Ε	48	2.525.664.662	112.414.638	2.370.112.294	225.552.368	298.218.701	30.403.671
6)"ΚΡΟΝΟΣ"Ν.ΚΑΡΑΚΙΤΣΟΣ Α.Ε.Β.Ε	50	2.676.511.696	660.136.746	2.065.576.320	610.935.376	1.289.654.125	67.747.558
7)"ΧΙΩΝ"ΒΙΟΜΗΧ.ΑΛΑΤΟΣ Α.Ε.Β.Ε.	35	1.148.831.330	298.613.304	609.844.338	538.686.992	396.795.668	30.252.150
8)ΔΥΝΑCOMP Α.Ε.Β.Ε	30	738.542.000	63.738.091	434.501.589	300.240.547	177.695.223	370.529.915
Σύνολα	216	7.894.114.234	1.423.433.884	5.835.756.311	1.790.135.134	2.563.263.535	615.711.207
1999							
1)ΑΝΙΜΑ Α.Ε.Β.Ε	6	154.962.734	2.357.713	143.218.789	11.743.945	74.772.112	23.560.658
2)ΑΡΤΟΒΙΟΜΗΧΑΝΙΑ ΔΕΡΒΙΣΗ Α.Ε.Β.Ε	30	211.803.325	95.805.111	98.371.313	106.122.950	122.671.410	35.463.372
3)ΑΣΤΗΡ ΛΑΤΟ Α.Ε.Β.Ε	10						
4)ΑΧΑΪΚΗ ΠΛΑΚΟΠΟΙΑ Α.Ε.Β.Ε	9	322.069.759	236.655.451	31.894.489	22.078.688	86.613.339	8.480.847
5)ΚΟΥΡΚΟΥΜΕΛΗΣ Α.Ε.Β.Ε	50	1.033.428.398	74.353.248	954.970.088	78.452.165	184.666.890	12.519.754
6)"ΚΡΟΝΟΣ"Ν.ΚΑΡΑΚΙΤΣΟΣ Α.Ε.Β.Ε	50	2.672.026.198	686.807.280	1.953.171.829	718.854.369	1.142.186.058	91.490.696
7)"ΧΙΩΝ"ΒΙΟΜΗΧ.ΑΛΑΤΟΣ Α.Ε.Β.Ε.	35	1.034.829.937	268.862.277	544.565.095	489.764.842	400.790.696	41.539.218
8)ΔΥΝΑCOMP Α.Ε.Β.Ε	30	390.447.117	40.523.772	290.618.459	98.036.893	89.677.606	14.617.681
Σύνολα	220	5.819.567.468	1.405.364.852	4.016.810.062	1.525.053.852	2.101.378.111	227.672.226

ΑΝΑΛΥΣΗ ΤΩΝ ΙΣΟΛΟΓΙΣΜΩΝ 2000

ΠΙΝΑΚΑΣ ΙΙ

ΒΑΣΙΚΑ ΟΙΚΟΝΟΜΙΚΑ ΣΤΟΙΧΕΙΑ ΤΕΧΝΙΚΩΝ ΒΙΟΤΕΧΝΙΚΩΝ ΕΤΑΙΡΕΙΩΝ

Α.Ε ΤΕΧΝΙΚΕΣ-ΒΙΟΤΕΧΝΙΚΕΣ ΚΑΛΑΔΟΙ	Αρ. Απασχολ.	Σύνολο Ενεργητικού	Πάγιο Ενεργητικό	Υποχρεώσεις	Ίδια Κεφάλαια	Μικτά Κέρδη	Καθαρά Κέρδη
2000							
1)ΚΤΙΣΜΑ	3	542.308.991	416.620	6.459.626	535.849.365	49.351.813	45.408.008
2)ΚΩΝ/ΝΟΣ Γ. ΑΣΚΟΥΝΗΣ	30	683.010.708	204.285.461	232.049.937	655.246.232	231.111.997	170.794.982
3)ΣΠΥΡΟΥ ΓΕΩΡΓ.&ΔΗΜ.	3	171.139.289	99.169.870	48.835.373	122.303.916	7.390.089	4.712.053
4)ΠΟΤΟΠΟΙΑ ΠΙΛΑΒΑΣ	2	686.593.090	266.205.821	487.798.260	465.217.551	322.687.190	161.895.540
5)"ΜΕΙΚ ΑΠ ΕΛΛΑΣ"	35	1.339.040.848	399.328.770	1.290.452.326	45.126.238	688.227.262	96.939.942
6)ΕΥΡΟΤΕΡΡΑ	7	385.774.167	-	22.283.345	363.490.822	29.445.748	53.335.620
Σύνολα	80	3.807.867.093	969.406.542	2.087.878.867	2.187.234.124	1.328.214.099	533.086.145
1999							
1)ΚΤΙΣΜΑ	3	516.576.866	255.573.732	679.592	495.697.274	4.200.000	1.380.809
2)ΚΩΝ/ΝΟΣ Γ. ΑΣΚΟΥΝΗΣ	30	237.206.032	160.811.051	89.180.994	308.836.089	98.202.178	64.355.417
3)ΣΠΥΡΟΥ ΓΕΩΡΓ.&ΔΗΜ.	2	175.095.870	94.542.425	60.464.219	114.631.651	7.638.980	4.712.672
4)ΠΟΤΟΠΟΙΑ ΠΙΛΑΒΑΣ	2	734.063.166	99.120.089	467.871.679	365.670.854	239.550.339	115.405.202
5)"ΜΕΙΚ ΑΠ ΕΛΛΑΣ"	33	939.901.312	247.960.080	895.704.199	42.997.694	390.017.010	38.396.851
6)ΕΥΡΟΤΕΡΡΑ	7	213.986.546	-	1.025.000	212.961.546	-	12.961.546
Σύνολα	77	2.816.829.792	858.007.377	1.514.925.683	1.540.795.108	739.608.507	237.212.497

ΑΝΑΛΥΣΗ ΤΩΝ ΙΣΟΛΟΓΙΣΜΩΝ 2000
ΠΙΝΑΚΑΣ 12
ΒΑΣΙΚΑ ΟΙΚΟΝΟΜΙΚΑ ΣΤΟΙΧΕΙΑ ΕΙΣΑΓΩΓΩΝ – ΕΞΑΓΩΓΩΝ & Α.Τ.Ε

ΕΙΣΑΓΩΓΕΣ-ΕΞΑΓΩΓΕΣ & Α.Τ.Ε.Ε Κλάδοι	Αρ. Απασχολ.	Σύνολο Ενεργητικού	Πάγιο Ενεργητικό	Υποχρεώσεις	Ίδια Κεφάλαια	Μικτά Κέρδη	Καθαρά Κέρδη
2000							
1)ΜΑΛΛΙΑΡΗΣ Α.Ε.	10	62.839.708	31.293.204	21.184.174	41.655.534	62.184.636	1.404.397
2)ΝΙΚΟΛΟΠΟΥΛΟΣ "LA CAZA"	19	532.587.977	230.725.720	332.597.004	199.990.973	72.427.201	1.907.844
3)ΚΑΝΕΛΛΟΠΟΥΛΟΣ ΧΑΡΤΙΚ.	6	202.530.423	55.850.192	58.787.665	136.313.258	13.120.910	8.480.895
4)ΕΝΔ.-ΠΛΑΣΤ.ΕΤΟΙΜΑ	9	293.572.693	104.613.936	186.241.459	142.438.427	52.390.006	1.466.769
5)"5Ε" ΕΛΛ.ΕΜΠ.ΕΤΑΙΡΕΙΑ	33	691.919.975	458.933.720	265.510.350	424.300.030	21.834.934	- 176.124.330
6)ΠΕΛΟΠΙΔΑΣ ΑΘΑΝ.	11	2.323.049.824	506.594.805	2.124.523.554	174.531.184	438.868.343	- 10.750.536
7)ΑΝΥΨΩΤΙΚΗ Α.Τ.Ε.	34	84.857.096	7.891.978	55.262.262	29.594.834	41.882.461	589.092
8)Τ.ΕΡΓ.-ΟΙΚΟΔ.ΟΙΜΠ. Α.Τ.Ε.	29	116.529.445	7.608.799	68.868.433	47.585.086	51.241.988	21.155.336
Σύνολα	151	4.245.047.433	1.372.219.150	3.091.790.727	1.154.753.792	691.765.843	- 153.274.930
1999							
1)ΜΑΛΛΙΑΡΗΣ Α.Ε.	12	126.112.646	25.465.499	85.861.509	40.251.137	55.614.258	- 7.072.140
2)ΝΙΚΟΛΟΠΟΥΛΟΣ "LA CAZA"	19	496.100.630	216.500.370	320.385.021	175.715.609	76.398.547	8.079.255
3)ΚΑΝΕΛΛΟΠΟΥΛΟΣ ΧΑΡΤΙΚ.	6	208.185.708	52.738.133	102.607.651	98.148.557	78.215.676	14.913.673
4)ΕΝΔ.-ΠΛΑΣΤ.ΕΤΟΙΜΑ	9	288.018.620	93.698.625	152.378.611	131.466.424	118.901.020	5.025.642
5)"5Ε" ΕΛΛ.ΕΜΠ.ΕΤΑΙΡΕΙΑ	34	628.324.635	373.105.035	345.375.199	246.910.562	27.873.059	- 24.437.698
6)ΠΕΛΟΠΙΔΑΣ ΑΘΑΝ.	11	2.452.226.186	428.718.420	2.241.321.200	184.721.316	504.323.649	37.169.320
7)ΑΝΥΨΩΤΙΚΗ Α.Τ.Ε.	34	61.262.444	8.821.294	63.655.282	- 2.392.838	6.662.153	3.048.810
8)Τ.ΕΡΓ.-ΟΙΚΟΔ.ΟΙΜΠ. Α.Τ.Ε.	29	231.210.628	8.154.941	200.851.824	30.307.604	57.206.719	34.845.273
Σύνολα	154	4.365.328.851	1.181.736.818	3.426.574.788	864.877.234	869.580.823	78.644.275

ΚΕΦΑΛΑΙΟ 3^ο

ΥΛΙΚΟ

Στην έρευνα έλαβαν μέρος 92 επιχειρήσεις της ευρύτερης περιοχής του Δήμου Πατρέων. Η επιλογή του δείγματος έγινε τυχαία.

Η ερευνητική μας προσπάθεια διάρκησε 3 μήνες.

ΣΤΑΤΙΣΤΙΚΗ ΜΕΘΟΔΟΛΟΓΙΑ

Στους πίνακες που ακολουθούν οι μεν μετρήσιμες μεταβλητές παρουσιάζονται με τη μέση τιμή (mean value) των μετρήσεων τους, την τυπική απόκλιση (standard deviation), την ελάχιστη (min value) και τη μέγιστη (max value) τιμή, οι δε μη μετρήσιμες μεταβλητές (βαθμωτές, διχοτομικές ή κατηγορικές) παρουσιάζονται με τη συχνότητα (απόλυτος αριθμός) εμφάνισης της απάντησης καθώς και με τη σχετική συχνότητα (ποσοστιαία αναλογία) εμφάνισης της κάθε τιμής της μεταβλητής.

Ο έλεγχος της κανονικότητας ή μη των κατανομών των παρατηρήσεων, τόσο στο σύνολο του δείγματος όσο και στις διάφορες υποομάδες, έγινε με τη μέθοδο των Kolmogorov - Smirnov.

Ο στατιστικός έλεγχος που χρησιμοποιήθηκε για τον έλεγχο των διαφορών που παρατηρήθηκαν μεταξύ των εξεταζομένων ομάδων ήταν t-test (Students t-test).

Για τον έλεγχο των συσχετίσεων μεταξύ των διαφόρων παραμέτρων χρησιμοποιήθηκε ο συντελεστής συσχέτισης του Pearson (r). Οι τιμές που μπορεί να λάβει ο συντελεστής συσχέτισης του Pearson ανήκουν στο διάστημα $[-1, +1]$. Οι τιμές $+1$, -1 αντιστοιχούν σε τέλεια συσχέτιση μεταξύ των μεταβλητών, ενώ η τιμή 0 αντιστοιχεί σε πλήρη έλλειψη συσχέτισης μεταξύ των δύο υπό εξέταση μεταβλητών. Θετικές τιμές του συντελεστή συσχέτισης δηλώνουν πως οι δύο μεταβλητές αυξάνονται ή μειώνονται με τον ίδιο τρόπο (ταυτόχρονα), ενώ αρνητικές τιμές του συντελεστή

συσχέτισης δηλώνουν πως όταν η μία μεταβλητή αυξάνει η άλλη ελαττώνεται.

Κατά τη στατιστική ανάλυση και επεξεργασία των δεδομένων οι διαφορές και συσχετίσεις που προκύπτουν θεωρούνται στατιστικά σημαντικές αν και μόνο αν αντιστοιχούν σε πιθανότητα $p < 0.05$ (όπως αυτή προκύπτει από τον αντίστοιχο κάθε φορά στατιστικό έλεγχο).

Κατά τη στατιστική ανάλυση και επεξεργασία των δεδομένων οι διαφορές και συσχετίσεις που προκύπτουν θεωρούνται στατιστικά σημαντικές αν και μόνο αν αντιστοιχούν σε πιθανότητα $p < 0.05$ (όπως αυτή προκύπτει από τον αντίστοιχο κάθε φορά στατιστικό έλεγχο).

Για τη στατιστική επεξεργασία των δεδομένων της έρευνάς μας χρησιμοποιήθηκε το στατιστικό πακέτο Statistica for Windows.

ΑΠΟΤΕΛΕΣΜΑΤΑ

Στην έρευνα έλαβαν μέρος 92 επιχειρήσεις. Η επιλογή του δείγματος έγινε τυχαία.

Από την ανάλυση και στατιστική επεξεργασία των δεδομένων μας προέκυψαν τα ακόλουθα:

Ο αριθμός των απασχολούμενων στις Ε.Π.Ε. για το 1999 κυμάνθηκε μεταξύ 2 και 50 ατόμων με μέσο όρο 12 απασχολούμενους και τυπική απόκλιση 11.85 άτομα (Πίνακας 1, Σχήμα 1).

Πίνακας 1: Αριθμός απασχολούμενων στις Ε.Π.Ε για το έτος 1999

Αριθμός απασχολούμενων	
Mean	12.00
Std. Dev.	11.85
Minimum	2
Maximum	50

Το σύνολο ενεργητικού των Ε.Π.Ε για το έτος 1999 ήταν 3.195.354.945 και το πάγιο ενεργητικό 720.069.292. Ακόμα οι υποχρεώσεις για το 1999 ήταν 2.470.966.521 και τα ίδια κεφάλαια 577.481.807. Οι Ε.Π.Ε για το 1999 είχαν μικτά κέρδη 892.557.452 και καθαρά κέρδη 232.357.400.

Σχήμα 1: Οικονομικά στοιχεία των Ε.Π.Ε για το έτος 1999

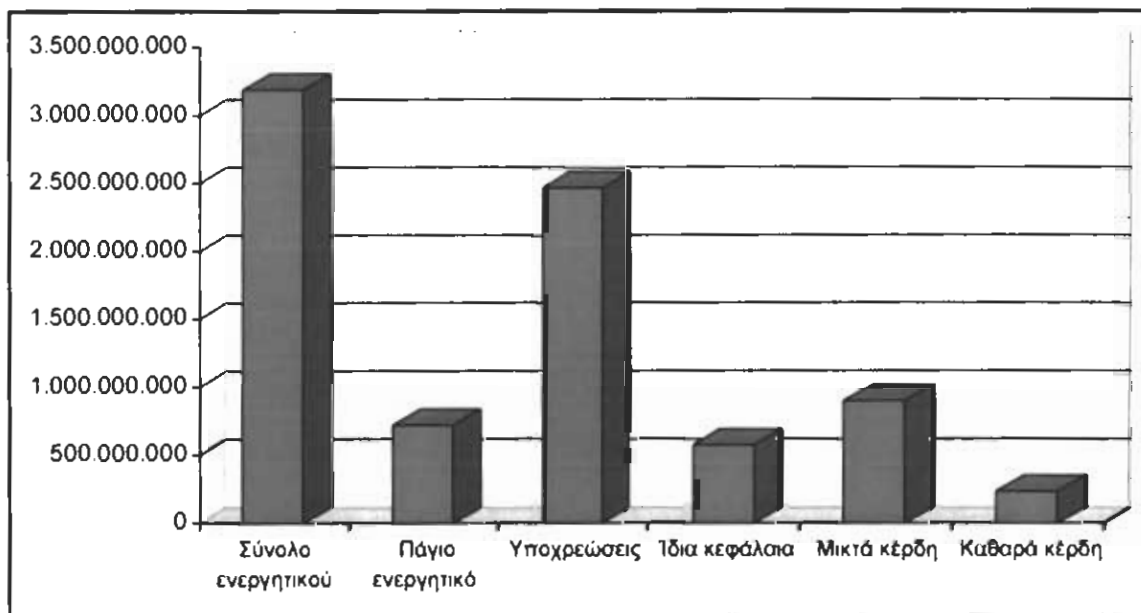

Ο αριθμός των απασχολούμενων στις Ε.Π.Ε. για το 2000 κυμάνθηκε μεταξύ 2 και 50 ατόμων με μέσο όρο 12.31 απασχολούμενους και τυπική απόκλιση 11.66 άτομα (Πίνακας 2, Σχήμα 2).

Πίνακας 2: Αριθμός απασχολούμενων στις Ε.Π.Ε για το έτος 2000

Αριθμός απασχολούμενων	
Mean	12.31
Std. Dev.	11.66
Minimum	2
Maximum	50

Το σύνολο ενεργητικού των Ε.Π.Ε για το έτος 2000 ήταν 3.421.089.997 και το πάγιο ενεργητικό 733.727.201. Ακόμα οι υποχρεώσεις για το 2000 ήταν 2.564.626.761 και τα ίδια κεφάλαια 752.342.014. Οι Ε.Π.Ε για το 2000 είχαν μικτά κέρδη 1.002.767.673 και καθαρά κέρδη 259.314.119.

Σχήμα 2: Οικονομικά στοιχεία των Ε.Π.Ε για το έτος 2000

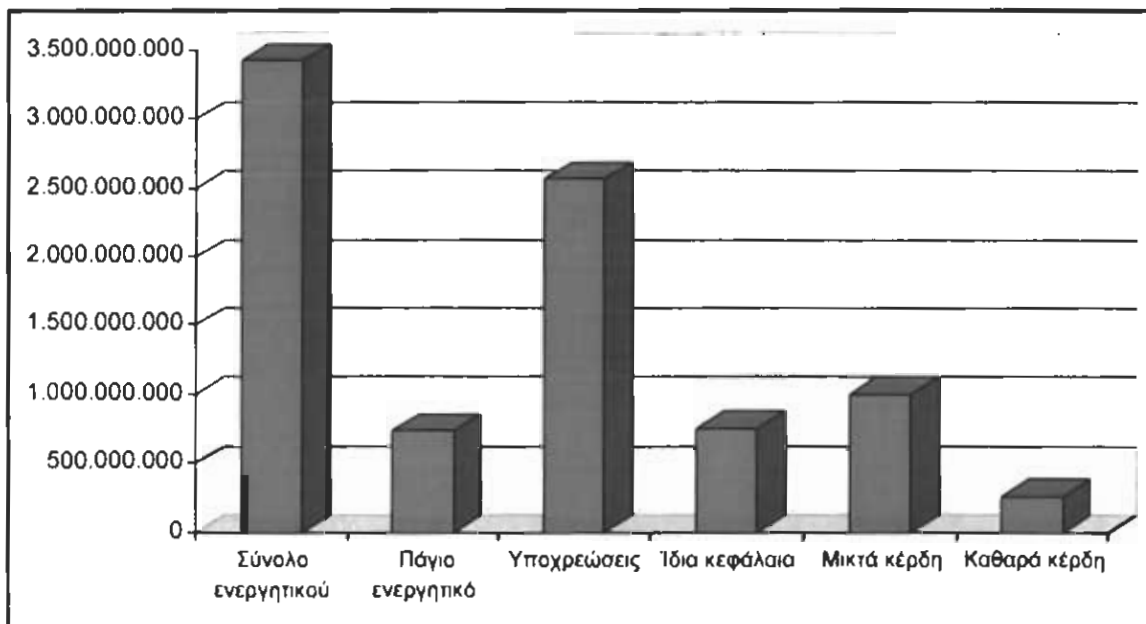

Ο αριθμός των απασχολούμενων στις Α.Ε.Β.Ε για το 1999 κυμάνθηκε μεταξύ 6 και 50 ατόμων με μέσο όρο 27.5 απασχολούμενους και τυπική απόκλιση 16.55 άτομα (Πίνακας 3, Σχήμα 3).

Πίνακας 3: Αριθμός απασχολούμενων στις Α.Ε.Β.Ε για το έτος 1999

Αριθμός απασχολούμενων	
Mean	27.5
Std. Dev.	16.55
Minimum	6
Maximum	50

Το σύνολο ενεργητικού των Α.Ε.Β.Ε για το έτος 1999 ήταν 5.819.567.468 και το πάγιο ενεργητικό 1.405.364.852. Ακόμα οι υποχρεώσεις για το 1999 ήταν 4.016.810.062 και τα ίδια κεφάλαια 1.525.053.852. Οι Α.Ε.Β.Ε για το 1999 είχαν μικτά κέρδη 2.101.378.111 και καθαρά κέρδη 227.672.226.

Σχήμα 3: Οικονομικά στοιχεία των Α.Ε.Β.Ε για το έτος 1999

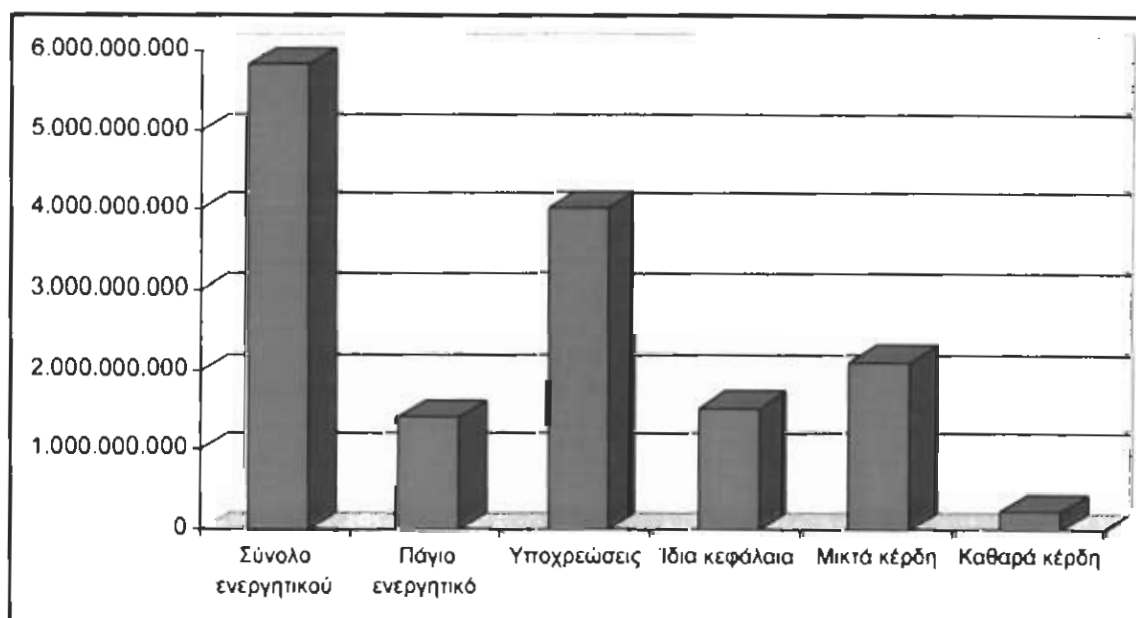

Ο αριθμός των απασχολούμενων στις Α.Ε.Β.Ε για το 2000 κυμάνθηκε μεταξύ 6 και 50 ατόμων με μέσο όρο 27 απασχολούμενους και τυπική απόκλιση 16.5 άτομα (Πίνακας 4, Σχήμα 4).

Πίνακας 4: Αριθμός απασχολούμενων στις Α.Ε.Β.Ε για το έτος 2000

Αριθμός απασχολούμενων	
Mean	27.00
Std. Dev.	16.5
Minimum	6
Maximum	50

Το σύνολο ενεργητικού των Α.Ε.Β.Ε για το έτος 2000 ήταν 7.894.114.234 και το πάγιο ενεργητικό 1.423.433.884. Ακόμα οι υποχρεώσεις για το 2000 ήταν 5.835.756.311 και τα ίδια κεφάλαια 1.790.135.134. Οι Α.Ε.Β.Ε για το 2000 είχαν μικτά κέρδη 2.563.263.535 και καθαρά κέρδη 615.711.207.

Σχήμα 4: Οικονομικά στοιχεία των Α.Ε.Β.Ε για το έτος 2000

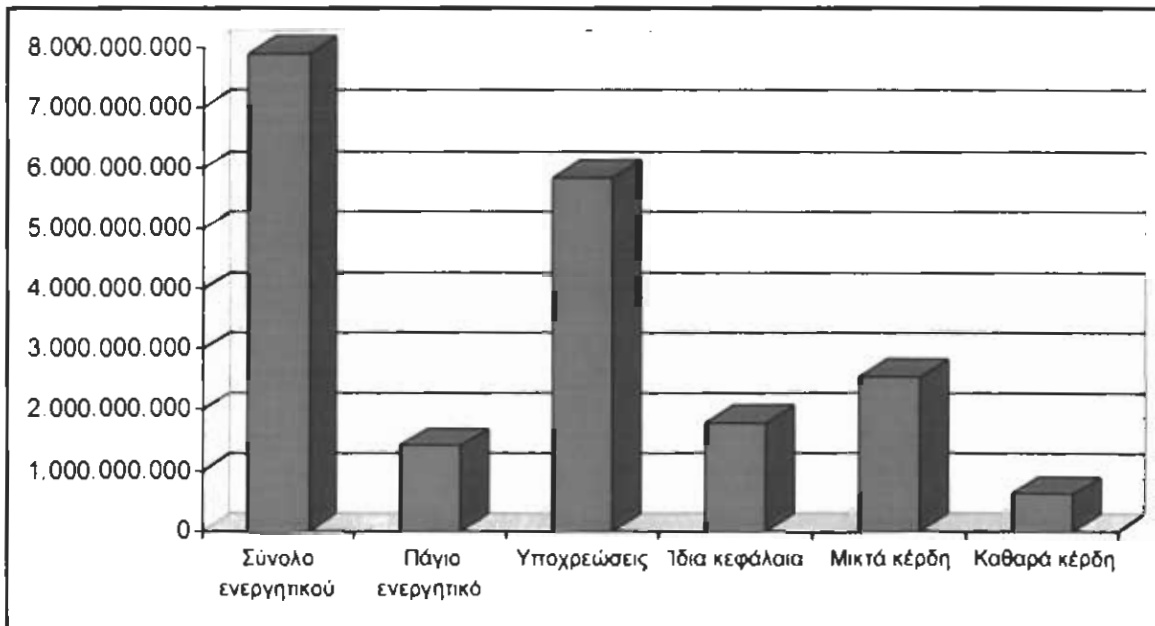

Ο αριθμός των απασχολούμενων στις Α.Ε Τεχνικές Βιοτεχνικές για το 1999 κυμάνθηκε μεταξύ 2 και 33 ατόμων με μέσο όρο 12.83 απασχολούμενους και τυπική απόκλιση 13.33 άτομα (Πίνακας 5, Σχήμα 5).

Πίνακας 5: Αριθμός απασχολούμενων στις Α.Ε Τεχνικές Βιοτεχνικές για το έτος 1999

Αριθμός απασχολούμενων	
Mean	12.83
Std. Dev.	13.33
Minimum	2
Maximum	33

Το σύνολο ενεργητικού των Α.Ε Τεχνικές Βιοτεχνικές για το έτος 1999 ήταν 2.816.829.792 και το πάγιο ενεργητικό 858.007.377. Ακόμα οι υποχρεώσεις για το 1999 ήταν 1.514.925.683 και τα ίδια κεφάλαια 1.540.795.108. Οι Α.Ε Τεχνικές Βιοτεχνικές για το 1999 είχαν μικτά κέρδη 739.608.507 και καθαρά κέρδη 237.212.497.

Σχήμα 5: Οικονομικά στοιχεία των Α.Ε Τεχνικών Βιοτεχνικών για το έτος 1999

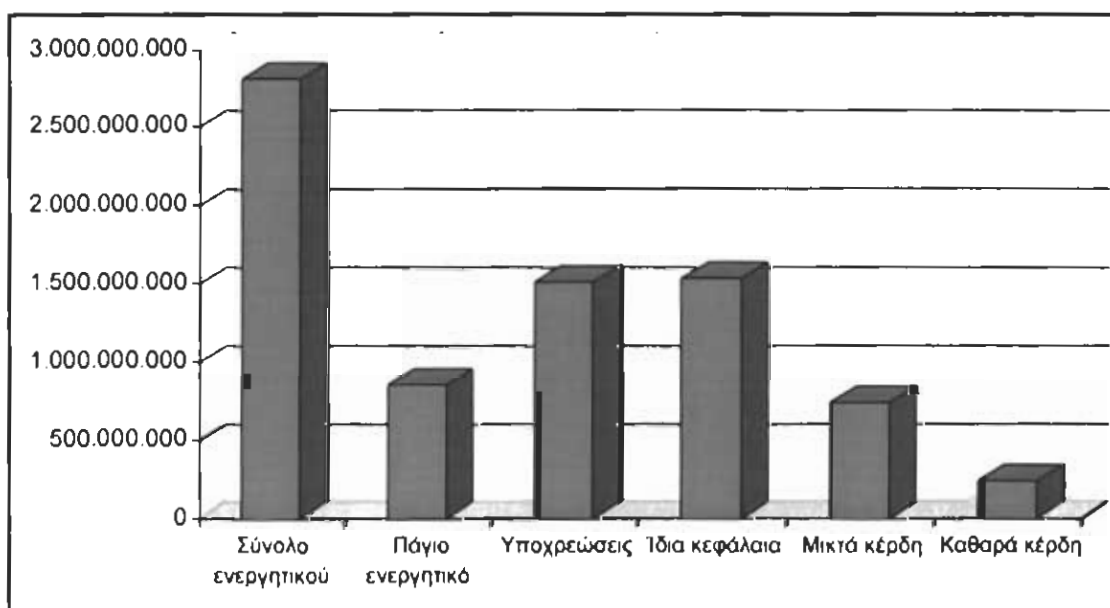

Ο αριθμός των απασχολούμενων στις Α.Ε Τεχνικές Βιοτεχνικές για το 2000 κυμάνθηκε μεταξύ 2 και 35 ατόμων με μέσο όρο 13.33 απασχολούμενους και τυπική απόκλιση 13.72 άτομα (Πίνακας 6, Σχήμα 6).

Πίνακας 6: Αριθμός απασχολούμενων στις Α.Ε Τεχνικές Βιοτεχνικές για το έτος 2000

Αριθμός απασχολούμενων	
Mean	13.33
Std. Dev.	13.72
Minimum	2
Maximum	35

Το σύνολο ενεργητικού των Α.Ε Τεχνικές Βιοτεχνικές για το έτος 2000 ήταν 3.807.867.093 και το πάγιο ενεργητικό 969.406.542. Ακόμα οι υποχρεώσεις για το 2000 ήταν 2.087.878.867 και τα ίδια κεφάλαια 2.187.234.124. Οι Α.Ε Τεχνικές Βιοτεχνικές για το 2000 είχαν μικτά κέρδη 1.328.214.099 και καθαρά κέρδη 533.086.145.

Σχήμα 6: Οικονομικά στοιχεία των Α.Ε Τεχνικών Βιοτεχνικών για το έτος 2000

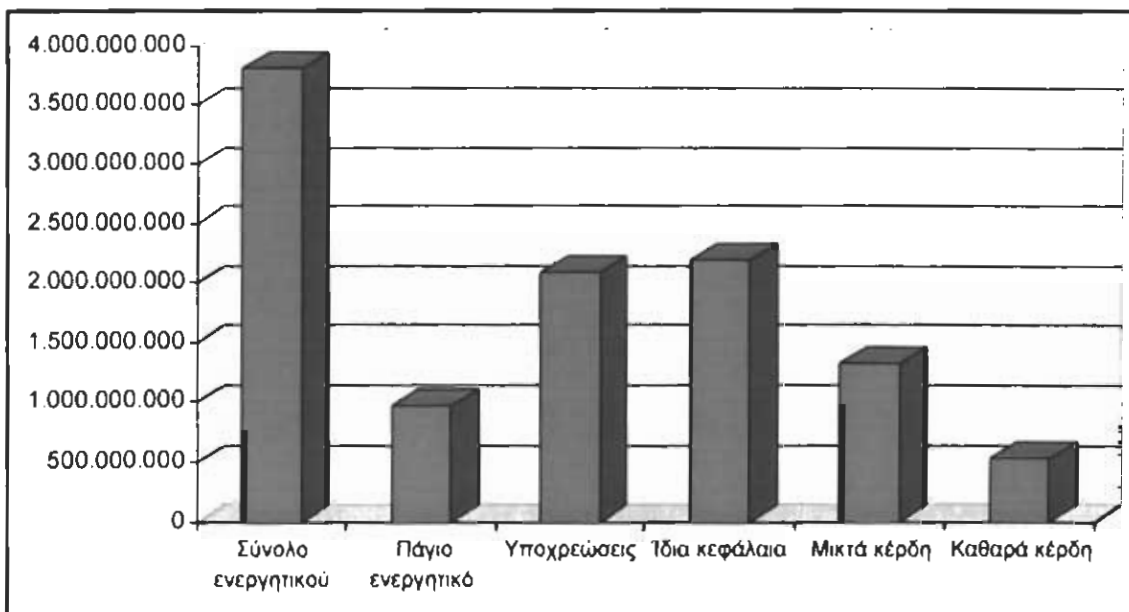

Ο αριθμός των απασχολούμενων στις Εισαγωγές-Εξαγωγές και Α.ΤΑ.Ε.Ε για το 1999 κυμάνθηκε μεταξύ 6 και 34 ατόμων με μέσο όρο 19.25 απασχολούμενους και τυπική απόκλιση 10.79 άτομα (Πίνακας 7, Σχήμα 7).

Πίνακας 7: Αριθμός απασχολούμενων στις Εισαγωγές-Εξαγωγές και Α.ΤΑ.Ε.Ε για το έτος 1999

Αριθμός απασχολούμενων	
Mean	19.25
Std. Dev.	10.79
Minimum	6
Maximum	34

Το σύνολο ενεργητικού των Εισαγωγές-Εξαγωγές και Α.ΤΑ.Ε.Ε για το 1999 ήταν 4.491.441.497 και το πάγιο ενεργητικό 1.207.202.317. Ακόμα οι υποχρεώσεις για το 1999 ήταν 3.512.436.297 και τα ίδια κεφάλαια 905.128.371. Οι Εισαγωγές-Εξαγωγές και Α.ΤΑ.Ε.Ε για το 1999 είχαν μικτά κέρδη 925.195.081 και καθαρά κέρδη 71.572.135.

Σχήμα 7: Οικονομικά στοιχεία των Εισαγωγές-Εξαγωγές και Α.ΤΑ.Ε.Ε για το 1999

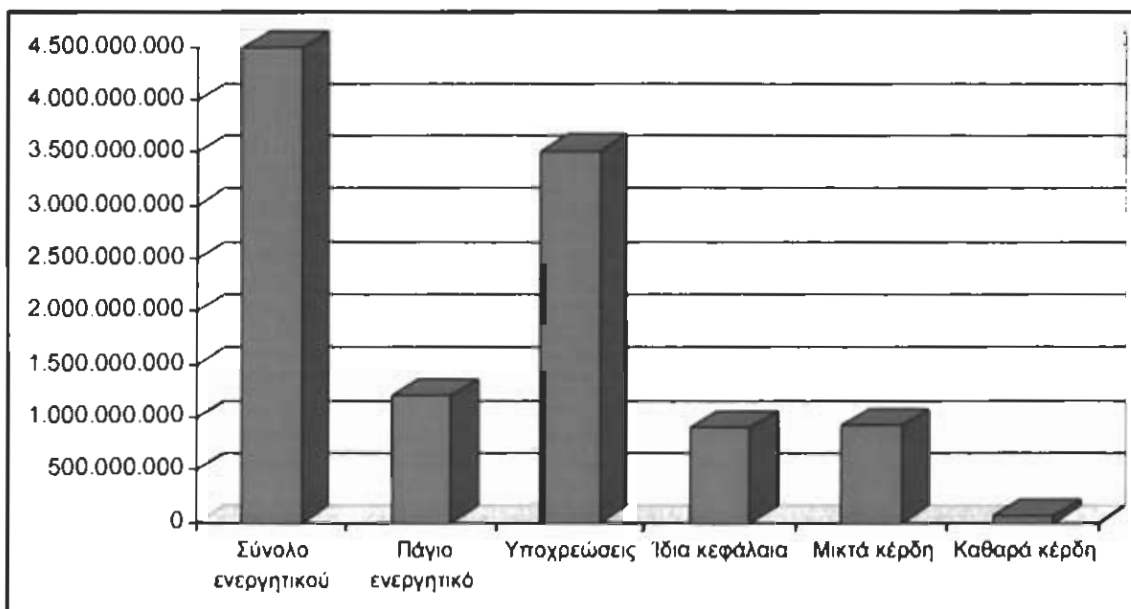

Ο αριθμός των απασχολούμενων στις Εισαγωγές-Εξαγωγές και Α.ΤΑ.Ε.Ε για το 2000 κυμάνθηκε μεταξύ 6 και 34 ατόμων με μέσο όρο 18.87 απασχολούμενους και τυπική απόκλιση 10.81 άτομα (Πίνακας 8, Σχήμα 8).

Πίνακας 8: Αριθμός απασχολούμενων στις Εισαγωγές-Εξαγωγές και Α.ΤΑ.Ε.Ε για το έτος 2000

Αριθμός απασχολούμενων	
Mean	18.87
Std. Dev.	10.81
Minimum	6
Maximum	34

Το σύνολο ενεργητικού των Εισαγωγές-Εξαγωγές και Α.ΤΑ.Ε.Ε για το 2000 ήταν 4.307.887.141 και το πάγιο ενεργητικό 1.403.512.354. Ακόμα οι υποχρεώσεις για το 2000 ήταν 3.112.974.901 και τα ίδια κεφάλαια 1.196.409.326. Οι Εισαγωγές-Εξαγωγές και Α.ΤΑ.Ε.Ε για το 2000 είχαν μικτά κέρδη 753.950.479 και καθαρά κέρδη -151.870.533.

Σχήμα 8: Οικονομικά στοιχεία για τις Εισαγωγές-Εξαγωγές και Α.ΤΑ.Ε.Ε για το έτος 2000

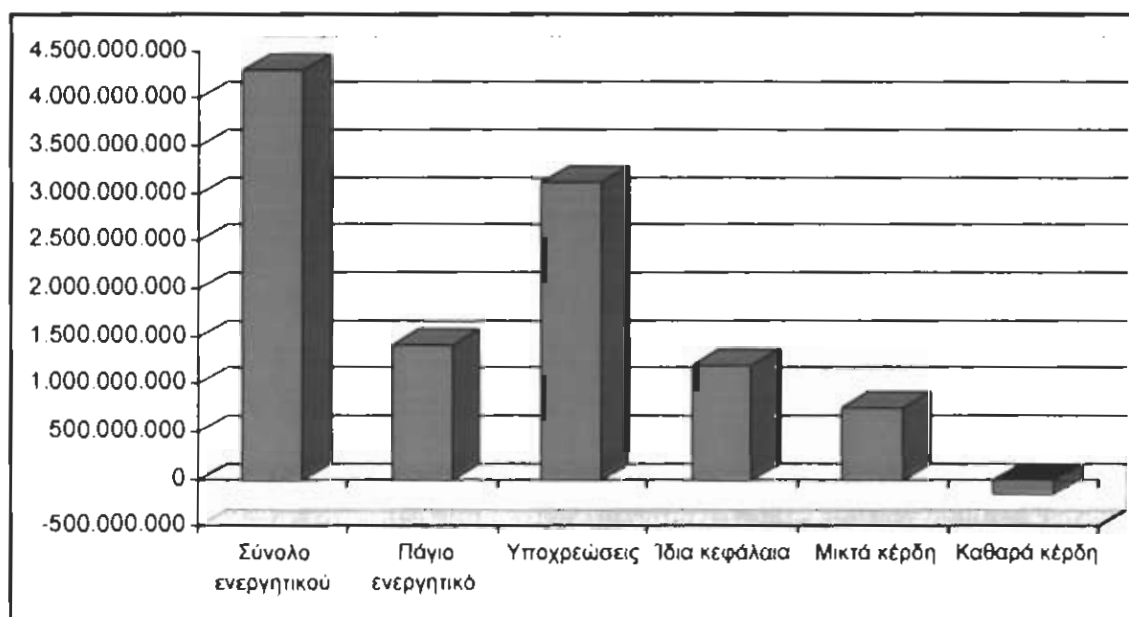

Ο αριθμός των απασχολούμενων στις Α.Ε μέχρι 15 απασχολούμενους για το 1999 κυμάνθηκε μεταξύ 3 και 15 ατόμων με μέσο όρο 9.82 απασχολούμενους και τυπική απόκλιση 4.04 άτομα (Πίνακας 9, Σχήμα 9).

Πίνακας 9: Αριθμός απασχολούμενων στις Α.Ε μέχρι 15 απασχολούμενους για το έτος 1999

Αριθμός απασχολούμενων	
Mean	9.82
Std. Dev.	4.04
Minimum	3
Maximum	15

Το σύνολο ενεργητικού των Α.Ε μέχρι 15 απασχολούμενους για το 1999 ήταν 15.986.995.351 και το πάγιο ενεργητικό 4.674.221.427. Ακόμα οι υποχρεώσεις για το 1999 ήταν 10.771.625.188 και τα ίδια κεφάλαια 5.046.739.243. Οι Α.Ε μέχρι 15 απασχολούμενους για το 1999 είχαν μικτά κέρδη 3.843.299.656 και καθαρά κέρδη 329.694.038.

Σχήμα 9: Οικονομικά στοιχεία για τις Α.Ε μέχρι 15 απασχολούμενους για το έτος 1999

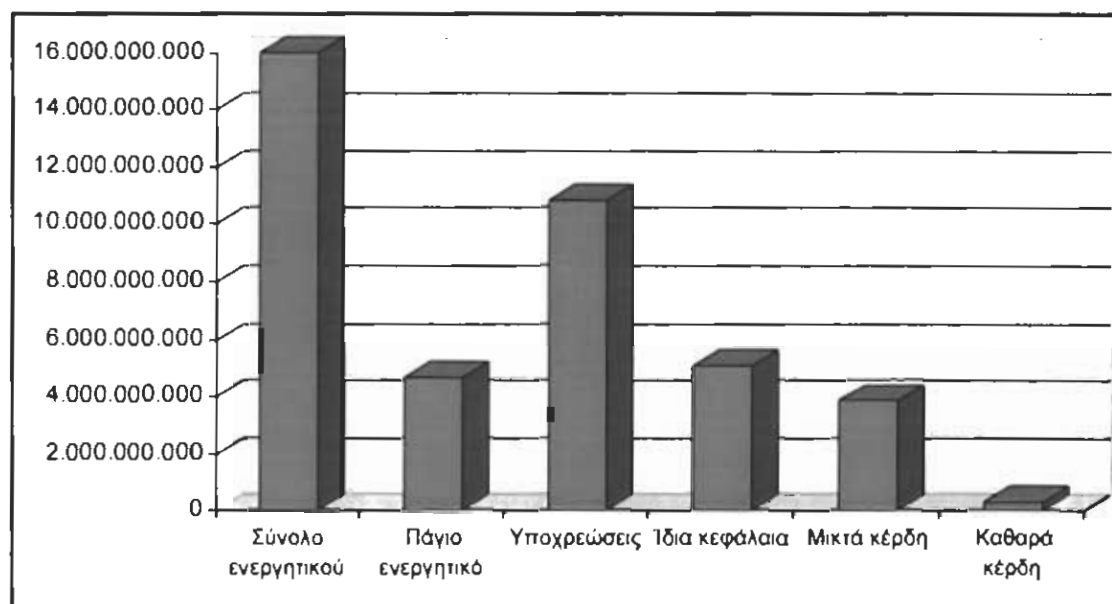

Ο αριθμός των απασχολούμενων στις Α.Ε μέχρι 15 απασχολούμενους για το 2000 κυμάνθηκε μεταξύ 1 και 15 ατόμων με μέσο όρο 9.78 απασχολούμενους και τυπική απόκλιση 4.00 άτομα (Πίνακας 10, Σχήμα 10).

Πίνακας 10: Αριθμός απασχολούμενων στις Α.Ε μέχρι 15 απασχολούμενους για το έτος 2000

Αριθμός απασχολούμενων	
Mean	9.78
Std. Dev.	4.00
Minimum	1
Maximum	15

Το σύνολο ενεργητικού των Α.Ε μέχρι 15 απασχολούμενους για το 2000 ήταν 18.904.916.652 και το πάγιο ενεργητικό 5.489.831.571. Ακόμα οι υποχρεώσεις για το 2000 ήταν 12.894.080.289 και τα ίδια κεφάλαια 5.671.335.466. Οι Α.Ε μέχρι 15 απασχολούμενους για το 2000 είχαν μικτά κέρδη 4.933.517.123 και καθαρά κέρδη 607.548.975.

Σχήμα 10: Οικονομικά στοιχεία για τις Α.Ε μέχρι 15 απασχολούμενους για το έτος 2000

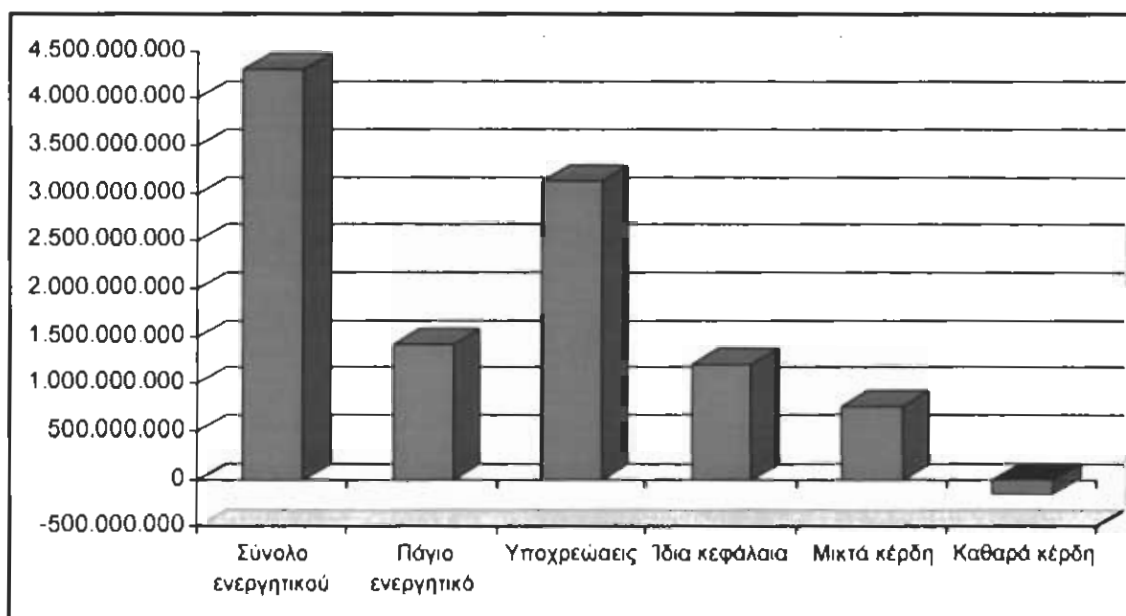

Ο αριθμός των απασχολούμενων στις Α.Ε από 16 έως 25 απασχολούμενους για το 1999 κυμάνθηκε μεταξύ 16 και 24 ατόμων με μέσο όρο 19.13 απασχολούμενους και τυπική απόκλιση 2.92 άτομα (Πίνακας 11, Σχήμα 11).

Πίνακας 11: Αριθμός απασχολούμενων στις Α.Ε από 16 έως 25 απασχολούμενους για το έτος 1999

Αριθμός απασχολούμενων	
Mean	19.13
Std. Dev.	2.92
Minimum	16
Maximum	24

Το σύνολο ενεργητικού των Α.Ε από 16 έως 25 απασχολούμενους για το 1999 ήταν 5.698.470.750 και το πάγιο ενεργητικό 2.499.436.276. Ακόμα οι υποχρεώσεις για το 1999 ήταν 2.667.062.383 και τα ίδια κεφάλαια 2.828.979.984. Οι Α.Ε από 16 έως 25 απασχολούμενους για το 1999 είχαν μικτά κέρδη 1.347.616.293 και καθαρά κέρδη 294.645.788.

Σχήμα 11: Οικονομικά στοιχεία για τις Α.Ε από 16 έως 25 απασχολούμενους για το έτος 1999

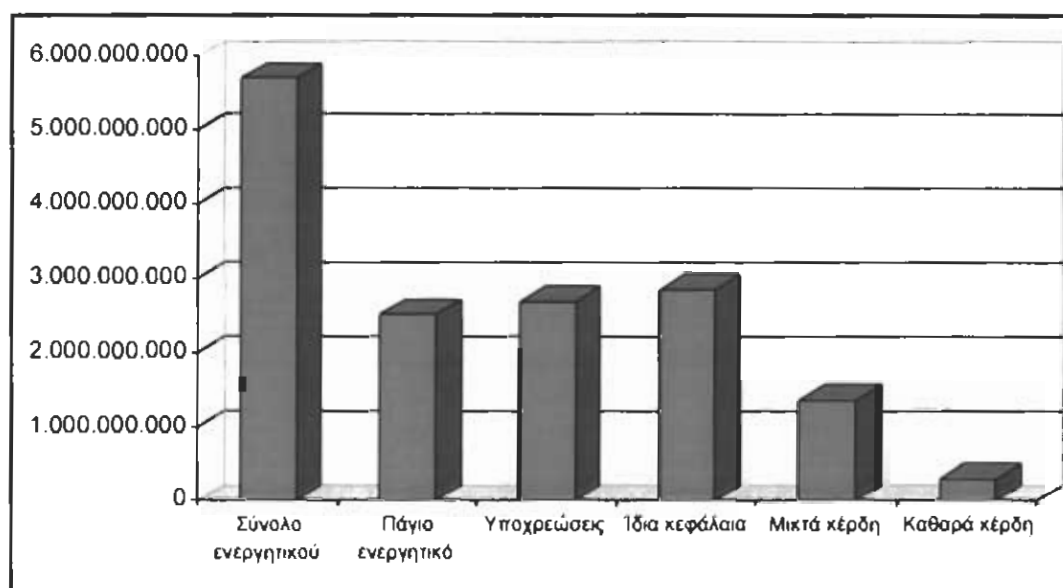

Ο αριθμός των απασχολούμενων στις Α.Ε από 16 έως 25 απασχολούμενους για το 2000 κυμάνθηκε μεταξύ 16 και 25 ατόμων με μέσο όρο 19.81 απασχολούμενους και τυπική απόκλιση 3.36 άτομα (Πίνακας 12, Σχήμα 12).

Πίνακας 12: Αριθμός απασχολούμενων στις Α.Ε από 16 έως 25 απασχολούμενους για το έτος 2000

Αριθμός απασχολούμενων	
Mean	19.81
Std. Dev.	3.36
Minimum	16
Maximum	25

Το σύνολο ενεργητικού των Α.Ε από 16 έως 25 απασχολούμενους για το 2000 ήταν 6.614.657.064 και το πάγιο ενεργητικό 2.471.166.460. Ακόμα οι υποχρεώσεις για το 2000 ήταν 3.419.046.508 και τα ίδια κεφάλαια 2.264.075.287. Οι Α.Ε από 16 έως 25 απασχολούμενους για το 2000 είχαν μικτά κέρδη 1.128.442.945 και καθαρά κέρδη 216.044.261.

Σχήμα 12: Οικονομικά στοιχεία για τις Α.Ε από 16 έως 25 απασχολούμενους για το έτος 2000

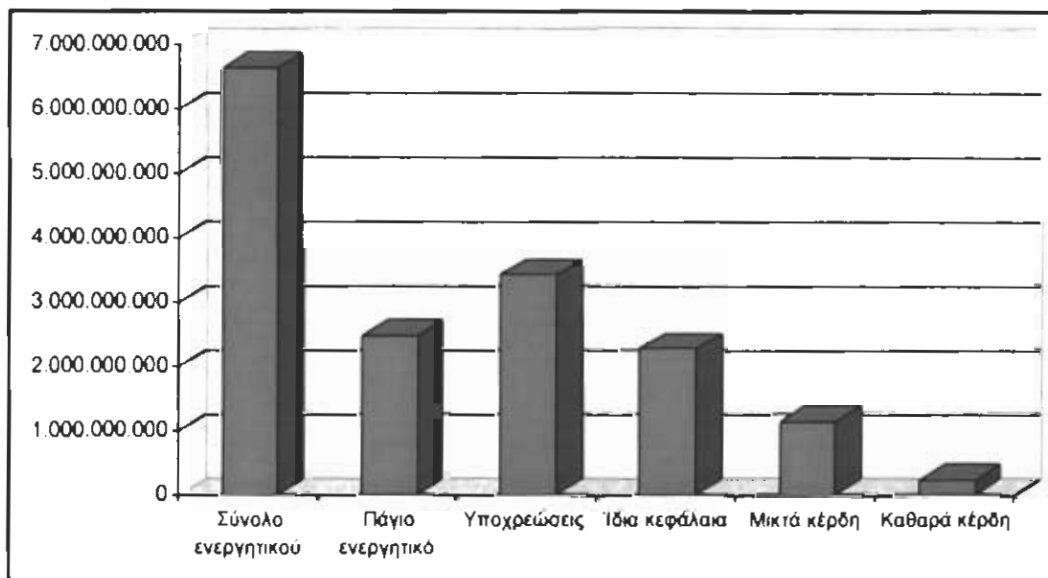

Ο αριθμός των απασχολουμένων στις Α.Ε από 26 έως 50 απασχολούμενους για το 1999 κυμάνθηκε μεταξύ 27 και 50 ατόμων με μέσο όρο 40.09 απασχολούμενους και τυπική απόκλιση 9.08 άτομα (Πίνακας 13, Σχήμα 13).

Πίνακας 13: Αριθμός απασχολουμένων στις Α.Ε από 26 έως 50 απασχολούμενους για το 1999

Αριθμός απασχολουμένων	
Mean	40.09
Std. Dev.	9.08
Minimum	27
Maximum	50

Το σύνολο ενεργητικού των Α.Ε από 26 έως 50 απασχολούμενους για το 1999 ήταν 9.846.245.623 και το πάγιο ενεργητικό 4.471.143.928. Ακόμα οι υποχρεώσεις για το 1999 ήταν 4.936.964.794 και τα ίδια κεφάλαια 4.956.397.698. Οι Α.Ε από 26 έως 50 απασχολούμενους για το 1999 είχαν μικτά κέρδη 2.327.623.067 και καθαρά κέρδη 641.335.141.

Σχήμα 13: Οικονομικά στοιχεία για τις Α.Ε από 26 έως 50 απασχολούμενους για το 1999

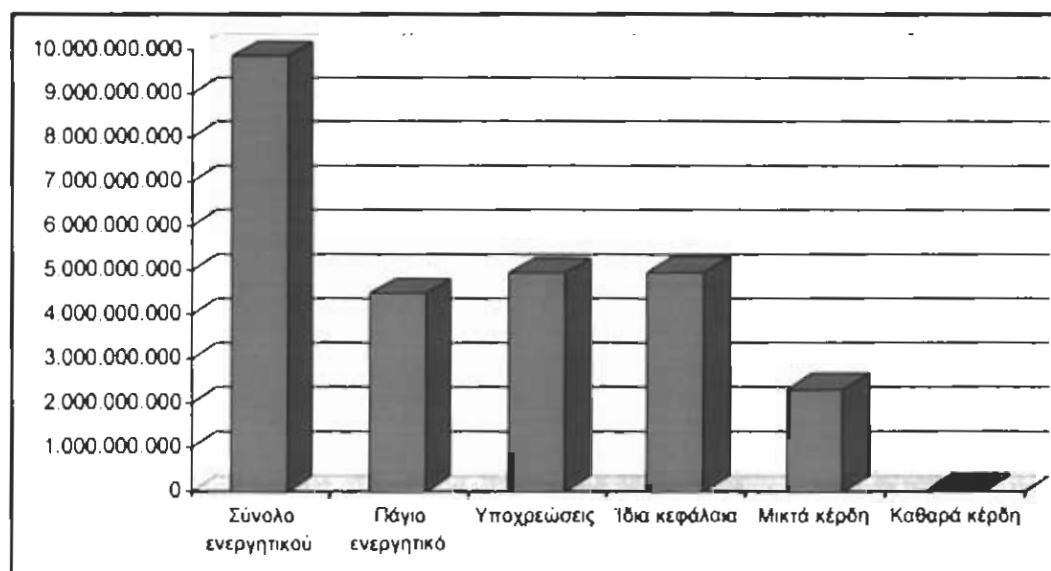

Ο αριθμός των απασχολούμενων στις Α.Ε από 26 έως 50 απασχολούμενους για το 2000 κυμάνθηκε μεταξύ 29 και 50 ατόμων με μέσο όρο 41.3 απασχολούμενους και τυπική απόκλιση 8.61 άτομα (Πίνακας 14, Σχήμα 14).

Πίνακας 14: Αριθμός απασχολούμενων στις Α.Ε από 26 έως 50 απασχολούμενους για το 2000

Αριθμός απασχολούμενων	
Mean	41.3
Std. Dev.	8.61
Minimum	29
Maximum	50

Το σύνολο ενεργητικού των Α.Ε από 26 έως 50 απασχολούμενους για το 2000 ήταν 11.077.455.087 και το πάγιο ενεργητικό 5.019.219.026. Ακόμα οι υποχρεώσεις για το 2000 ήταν 4.561.814.877 και τα ίδια κεφάλαια 6.607.953.233. Οι Α.Ε από 26 έως 50 απασχολούμενους για το 2000 είχαν μικτά κέρδη 3.290.956.555 και καθαρά κέρδη 1.347.261.093.

Σχήμα 14: Οικονομικά στοιχεία για τις Α.Ε από 26 έως 50 απασχολούμενους για το 2000

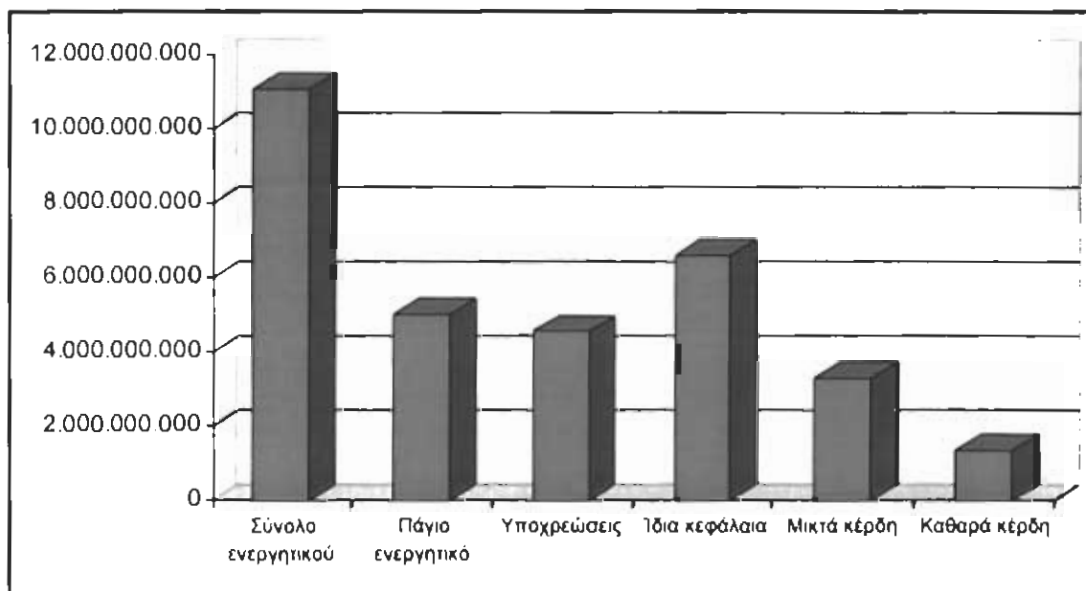

ΣΥΜΠΕΡΑΣΜΑΤΑ – ΣΥΣΧΕΤΙΣΕΙΣ

Αρχικά έγινε η συσχέτιση του αριθμού των απασχολουμένων με τις διάφορες της επιχειρήσεις της έρευνάς μας για να δειχτεί μέσω του στατιστικού ελέγχου του Pearson η σχέση του με τα διάφορα οικονομικά στοιχεία των εταιρειών.

Πίνακας 15: Συσχέτιση του αριθμού των απασχολουμένων με τα υπόλοιπα οικονομικά στοιχεία.

Pearson	r	p-level
Αριθμός απασχολουμένων		
Σύνολο ενεργητικού	0.285	p<0.0001
Πάγιο ενεργητικό	0.278	p<0.001
Υποχρεώσεις	0.297	p<0.0001
Ίδια κεφάλαια	0.250	p<0.001
Μικτά κέρδη	0.333	p<0.0001
Καθαρά κέρδη	0.232	p<0.01

Ο στατιστικός έλεγχος έδειξε ότι:

Όσον αφορά το σύνολο ενεργητικού όσο περισσότεροι εργαζόμενοι απασχολούνται στην επιχείρηση (οποιοδήποτε είδους) τόσο μεγαλύτερο είναι το σύνολο ενεργητικού ($r=0.285$, $p<0.0001$) (Πίνακας 15).

Επίσης για το πάγιο ενεργητικό όσο περισσότεροι εργαζόμενοι απασχολούνται στην επιχείρηση (οποιοδήποτε είδους) τόσο μεγαλύτερο είναι και το πάγιο ενεργητικό ($r=0.278$, $p<0.001$) (Πίνακας 15).

Ακόμα όσον αφορά τις υποχρεώσεις προς τρίτους όσο περισσότεροι εργαζόμενοι απασχολούνται στην επιχείρηση (οποιοδήποτε είδους) τόσο μεγαλύτερες είναι και οι υποχρεώσεις ($r=0.297$, $p<0.0001$) (Πίνακας 15).

Όσον αφορά τα ίδια κεφάλαια όσο περισσότεροι εργαζόμενοι απασχολούνται στην επιχείρηση (οποιοδήποτε είδους) τόσο μεγαλύτερα είναι και τα ίδια κεφάλαια ($r=0.250$, $p<0.001$) (Πίνακας 15).

Επιπλέον, όσον αφορά τα μικτά κέρδη όσο περισσότεροι εργαζόμενοι απασχολούνται στην επιχείρηση (οποιοδήποτε είδους) τόσο μεγαλύτερα είναι και τα μικτά κέρδη ($r=0.333$, $p<0.0001$) (Πίνακας 15).

Τέλος, όσον αφορά τα καθαρά κέρδη όσο περισσότεροι εργαζόμενοι απασχολούνται στην επιχείρηση (οποιοδήποτε είδους) τόσο μεγαλύτερα είναι και τα καθαρά κέρδη ($r=0.232$, $p<0.01$) (Πίνακας 15).

Ακολούθως έγινε προσπάθεια διαχρονικής συσχέτισης των στοιχείων των καθαρών κερδών για κάθε μία από τις υπό εξέταση κατηγορίες επιχειρήσεων. Τα αποτελέσματα έδειξαν ότι:

Όσον αφορά την κατηγορία των Ε.Π.Ε ο μέσος όρος των καθαρών κερδών αυξήθηκε από 15.490.493 το 1999 σε 16.207.132 το 2000. Η διαφορά αυτή αν και θετική δεν ήταν στατιστικά σημαντική ($t=-0.09$, $df=29$, NS) (Πίνακας 16).

Πίνακας 16: Συσχέτιση των καθαρών κερδών με τον κλάδο των Ε.Π.Ε

Καθαρά κέρδη	1999	2000
Mean	15.490.493	16.207.132
Std. Dev.	19.755.782	23.183.283
Minimum	-7.201.924	-24.668.092
Maximum	61.287.755	75.266.939

Όσον αφορά την κατηγορία των Α.Ε.Β.Ε ο μέσος όρος των καθαρών κερδών σχεδόν τριπλασιάστηκε από 32.524.604 το 1999 σε 87.958.744 το 2000. Η διαφορά αυτή αν και πολύ σημαντικά θετική δεν ήταν στατιστικά σημαντική ($t=-1.14$, $df=12$, NS) (Πίνακας 17).

Πίνακας 17: Σύσχετιση των καθαρών κερδών με τον κλάδο των Α.Ε.Β.Ε

Καθαρά κέρδη	1999	2000
Mean	32.524.604	87.958.744
Std. Dev.	28.711.804	125.418.134
Minimum	8.480.847	26.218.441
Maximum	91.490.696	370.529.915

Όσον αφορά την κατηγορία των Α.Ε Τεχνικών Βιοτεχνικών ο μέσος όρος των καθαρών κερδών επίσης υπερδιπλασιάστηκε από 39.535.416 το 1999 σε 88.847.691 το 2000. Η διαφορά αυτή αν και σημαντικά θετική δεν ήταν στατιστικά σημαντική ($t=-1.51$, $df=10$, NS) (Πίνακας 18).

Πίνακας 18: Σύσχετιση των καθαρών κερδών με τον κλάδο των Α.Ε Τεχνικών Βιοτεχνικών

Καθαρά κέρδη	1999	2000
Mean	39.535.416	88.847.691
Std. Dev.	44.154.550	66.848.710
Minimum	1.380.809	4.712.053
Maximum	115.405.202	170.794.982

Όσον αφορά την κατηγορία των Εισαγωγών – Εξαγωγών και Α.ΤΑ.Ε.Ε ο μέσος όρος των καθαρών κερδών μειώθηκε από κέρδη 8.946.517 το 1999 σε ζημία $-18.983.817$ το 2000. Η διαφορά αυτή αν και σημαντικά αρνητική δεν ήταν στατιστικά σημαντική ($t=1.17$, $df=14$, NS) (Πίνακας 19).

Πίνακας 19: Συσχέτιση των καθαρών κερδών με τον κλάδο των Εισαγωγών – Εξαγωγών και Α.ΤΑ.Ε.Ε

Καθαρά κέρδη	1999	2000
Mean	8.946.517	-18.983.817
Std. Dev.	20.441.172	64.120.262
Minimum	-24.437.698	-176.124.330
Maximum	37.169.320	21.155.336

Όσον αφορά την κατηγορία των Α.Ε μέχρι 15 απασχολούμενους ο μέσος όρος των καθαρών κερδών σχεδόν διπλασιάστηκε από 12.210.890 το 1999 σε 22.501.814 το 2000. Η διαφορά αυτή αν και θετική δεν ήταν στατιστικά σημαντική ($t=-0.76$, $df=52$, NS) (Πίνακας 20).

Πίνακας 20: Συσχέτιση των καθαρών κερδών με τον κλάδο των Α.Ε μέχρι 15 απασχολούμενους

Καθαρά κέρδη	1999	2000
Mean	12.210.890	22.501.814
Std. Dev.	39.871.732	57.807.141
Minimum	-104.420.698	-47.639.134
Maximum	151.790.167	204.769.805

Όσον αφορά την κατηγορία των Α.Ε από 16 έως 25 απασχολούμενους ο μέσος όρος των καθαρών κερδών μειώθηκε από 22.629.917 το 1999 σε 13.502.766 το 2000. Η διαφορά αυτή αν και αρνητική δεν ήταν στατιστικά σημαντική ($t=0.52$, $df=29$, NS) (Πίνακας 21).

Πίνακας 21: Συσχέτιση των καθαρών κερδών με τον κλάδο των Α.Ε από 16 έως 25 απασχολούμενους

Καθαρά κέρδη	1999	2000
Mean	22.629.917	13.502.766
Std. Dev.	25.208.951	40.389.003
Minimum	-11.112.311	-119.034.995
Maximum	67.432.888	56.900.694

Όσον αφορά την κατηγορία των Α.Ε από 26 έως 50 απασχολούμενους ο μέσος όρος των καθαρών κερδών υπερδιπλασιάστηκε από 57.390.225 το 1999 σε 134.726.109 το 2000. Η διαφορά αυτή αν και θετική δεν ήταν στατιστικά σημαντική ($t=-1.06$, $df=19$, NS) (Πίνακας 22).

Πίνακας 22: Συσχέτιση των καθαρών κερδών με τον κλάδο των Α.Ε από 26 έως 50 απασχολούμενους

Καθαρά κέρδη	1999	2000
Mean	57.390.225	134.726.109
Std. Dev.	103.712.911	214.781.748
Minimum	-56.331.486	-47.975.759
Maximum	300.723.729	650.650.208

ΣΥΜΠΕΡΑΣΜΑΤΑ

Ως γενικό συμπέρασμα για τις επιχειρήσεις του Νομού Αχαΐας σε συνδυασμό πάντα με τα στοιχεία της εργασίας που κάναμε είναι ότι η περιοχή του νομού Αχαΐας ενδείκνυται για καινοτομίες λόγω της θέσης του. Όμως οι επιχειρηματίες θα πρέπει να ενημερωθούν για τις νέες μεθόδους ανάπτυξης των Μ.Μ.Ε., όπως το management το οποίο με σωστή ενημέρωση και πληροφόρηση μπορούν να το υιοθετήσουν στις επιχειρήσεις τους. Επίσης (οι επιχειρηματίες) πρέπει να ενισχύουν σε τακτά χρονικά διαστήματα την υπάρχουσα παραγωγική δυναμικότητα και να εισάγουν νέες τεχνολογίες στις επιχειρήσεις τους. Σχετικά με την οργάνωση, λειτουργία και διοίκηση της Μ.Μ.Ε. επικεφαλής είναι ο επιχειρηματίας.

Στα πλαίσια του ανταγωνισμού υφίστανται μία σχέση εξάρτησης των μεγάλων επιχειρήσεων από τις Μ.Μ.Ε. οι οποίες υπερτερούν και στον μεταξύ τους ανταγωνισμό. Η αποτυχία των Μ.Μ.Ε. οφείλεται στο ελλιπές management και στην κακοδιαχείριση. Όσον αφορά το διεθνή ανταγωνισμό, η Ελληνική Μ.Μ.Ε. είναι υποχρεωμένη να γίνεται συνεχώς πιο αποτελεσματική από τους ανταγωνιστές της και να προσαρμόζεται στις ανάγκες και στα νέα καταναλωτικά πρότυπα.

Σύμφωνα με το δείγμα των Μ.Μ.Ε. που εξετάσαμε προκύπτει ότι μεγάλος αριθμός επιχειρήσεων δραστηριοποιούνται με τη μορφή Α.Ε. και Ε.Π.Ε. Μάλιστα διαπιστώνουμε μία εμφανή προτίμηση των Μ.Μ.Ε. προς την μορφή των Α.Ε., εφόσον από τις 92 επιχειρήσεις που εξετάσαμε οι 54 είναι Α.Ε. Ο αριθμός των εργαζομένων που απασχολούνται στις Μ.Μ.Ε. παραμένει σταθερός λαμβάνοντας υπόψη ορισμένες εξαιρέσεις αυξομειώσεων. Οι Μ.Μ.Ε. συμβάλλουν στην καταπολέμηση της ανεργίας, διότι απασχολούν ένα αριθμό εργαζομένων δίχως να απαιτείται ιδιαίτερη εξειδίκευση. Επίσης προσφέρουν την ευκαιρία σε νέους να ασκήσουν μόνοι τους μία δραστηριότητα.

Πιστεύουμε λοιπόν ότι ο νομός Αχαΐας μπορεί να αναπτυχθεί ακόμα περισσότερο οικονομικά και κοινωνικά και σ' αυτό παίζουν σπουδαίο ρόλο και

οι Μ.Μ.Ε., οι οποίες εάν αναπτυχθούν οικονομικά θα βοηθήσουν στην οικονομική και κοινωνική πρόοδο και ανάπτυξη της Νομού Αχαΐας

ΒΙΒΛΙΟΓΡΑΦΙΑ

- ◆ Ν.Γ. ΠΑΠΑΔΟΠΟΥΛΟΣ & Γ.Α. ΜΑΝΤΕΣ «Management Μικρών και Μεσαίων Επιχειρήσεων»
- ◆ ΧΑΡ. Κ. ΚΑΝΕΛΛΟΠΟΥΛΟΣ «Διοίκηση Μικρομεσαίων Επιχειρήσεων»
- ◆ ΑΡΙΣΤΟΤΕΛΗ ΚΟΝΤΑΚΟΥ «Γενική Λογιστική»
- ◆ ΘΕΟΔΩΡΑ ΠΑΠΑΔΑΤΟΥ «Ανώνυμη και Ομόρρυθμη Εταιρεία»
- ◆ ΑΝΤΩΝΙΑ ΠΟΥΛΑΚΟΥ-ΕΥΘΥΜΙΑΤΟΥ «Εμπορικό Δίκαιο»
- ◆ ΠΕΤΡΟΣ Α. ΚΙΟΧΟΣ «Περιγραφική Στατιστική»

ΠΗΓΕΣ

- ΕΘΝΙΚΗ ΣΤΑΤΙΣΤΙΚΗ ΥΠΗΡΕΣΙΑ (Ε.Σ.Υ.)
- ΟΙΚΟΝΟΜΙΚΟ ΕΠΙΜΕΛΗΤΗΡΙΟ
- ΕΠΙΘΕΩΡΗΣΗ ΕΡΓΑΣΙΑΣ

