

Τ.Ε.Ι ΠΑΤΡΑΣ
ΣΧΟΛΗ ΟΙΚΟΝΟΜΙΑΣ ΚΑΙ ΔΙΟΙΚΗΣΗΣ
ΤΜΗΜΑ ΛΟΓΙΣΤΙΚΗΣ

Επένδυση επεκτάσεως πυρηνολιουργείου με νέα έργα
σε υπάρχουσα μονάδα.

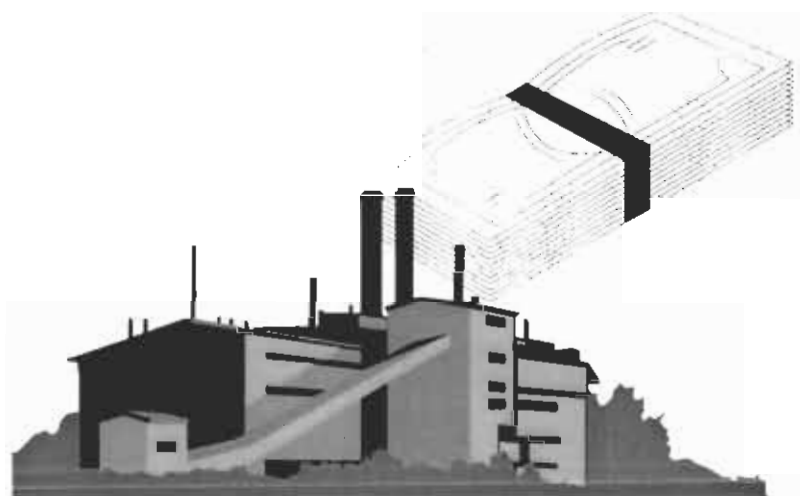

Εισηγητής:

Χρήστος Γιωτσόπουλος

Σπουδάστριες:

Γκοτσούλια Κωνσταντίνα

Στολάκη Αγγελική

Στολάκη Ελένη



ΠΑΤΡΑ 1999

ΠΙΘΜΟΣ
ΣΕΛΩΓΗΣ

2966

Ευχαριστούμε τον καθηγητή
μας Κο Γιωτσόπουλο για
την πολύτιμη του βοήθεια.
Επίσης ευχαριστούμε τους
γονείς και τους φίλους μας
που μας υποστήριξαν και
όσους άλλους μας
βοήθησαν για να γράψουμε
την πτυχιακή μας εργασία.

Γκοτσούλια Κ.

Στολάκη Α.

Στολάκη Ε.

ΠΕΡΙΕΧΟΜΕΝΑ

Περιεχόμενα.....	3
Εισαγωγή.....	6
Με μια ματιά τι πρέπει να γνωρίζετε για το ν. 2601 198	7
Κεφάλαιο 1	11
Γενικά στοιχεία για την εταιρεία και την προτεινόμενη επένδυση.....	13
Κεφάλαιο 2	15
Βιομηχανική ανάπτυξη.....	16
Κεφάλαιο 3	19
Πρόγραμμα επενδύσεως.	20
<i>Περιγραφή</i>	20
Κεφάλαιο 4	22
Τεχνικά στοιχεία.....	23
<i>Παραγωγική διαδικασία</i>	23
Περιγραφή παραγωγικής διαδικασίας.....	23
Διάγραμμα παραγωγικής ροής.....	24
Τεχνικά χαρακτηριστικά πρώτων υλών και ετοιμών προϊόντων.....	25
Συνολική δυναμικότητα στο χρόνο.....	25
Χρησιμοποιούμενες μορφές ενέργειας.....	25
<i>Υφιστάμενη κατάσταση</i>	26
Οικόπεδο	26
Υφιστάμενες κτιριακές εγκαταστάσεις.....	26
Περιβάλλον, χώρος – δίκτυα.....	27
<i>Νέα προσθήκη κτιρίων</i>	28
Γενικά τεχνικά στοιχεία.....	28

Προμέτρηση – Προϋπολογισμός.....	29
Ειδικές εγκαταστάσεις.....	30
Έργα περιβάλλοντος χώρου.	30
Κεφάλαιο 5	31
Βιομηχανία ελαιολάδου και πυρηνελαίου.....	32
<i>Οι εγχώριες συνθήκες παραγωγής και ζήτησης.....</i>	<i>32</i>
<i>Εγχώριες συνθήκες παραγωγής και ζήτησης.</i>	<i>38</i>
<i>Η σπουδαιότητα του κλάδου των λιπαρών.</i>	<i>38</i>
<i>Το παραγωγικό δυναμικό του κλάδου των λιπαρών ουσιών..</i>	<i>41</i>
<i>Η διάρθρωση του κλάδου των λιπαρών ουσιών.</i>	<i>41</i>
<i>Χωροταξική κατανομή του κλάδου των λιπαρών ουσιών... </i>	<i>45</i>
<i>Η Ελληνική βιομηχανία ελαιολάδου.</i>	<i>47</i>
<i>Ο τρόπος επεξεργασίας και τα είδη ελαιολάδου.....</i>	<i>47</i>
<i>Το παραγωγικό δυναμικό της βιομηχανίας ελαιολάδου.</i>	<i>51</i>
<i>Ελαιοτριβεία.....</i>	<i>51</i>
<i>Ελαιοδεξαμενές.</i>	<i>52</i>
<i>Τυποποιητήρια.</i>	<i>53</i>
<i>Ραφιναρίες.....</i>	<i>53</i>
<i>Πυρηνελαιουργεία.....</i>	<i>54</i>
<i>Επενδύσεις και σύνθεση κόστους.....</i>	<i>56</i>
<i>Χρηματοοικονομική κατάσταση επιχειρήσεων.....</i>	<i>57</i>
<i>Εξέλιξη της παραγωγής ελαιολάδου</i>	<i>60</i>
<i>Η εξέλιξη της εσωτερικής κατανάλωσης.</i>	<i>67</i>
<i>Η ποσοτική εξέλιξη της εσωτερικής κατανάλωσης.....</i>	<i>67</i>
<i>Σύνολο λιπαρών ουσιών.....</i>	<i>67</i>
<i>Ελαιόλαδο.</i>	<i>68</i>
<i>Προσδιοριστικοί παράγοντες της εσωτερικής κατανάλωσης</i>	<i>73</i>
<i>Δαπάνες νοικοκυριών.</i>	<i>73</i>
<i>Το ζήτημα της διατροφής.</i>	<i>77</i>
<i>Τυποποίηση και εμπορία ελαιολάδου.</i>	<i>78</i>
<i>Διαφημιστικές δαπάνες για το ελαιόλαδο.</i>	<i>81</i>
Κεφάλαιο 6	83
Η Ελληνική βιομηχανία ελαιολάδου και το διεθνές	
περιβάλλον.....	84
<i>Το εξωτερικό εμπόριο της Ελλάδας στον κλάδο των</i>	
<i>λιπαρών ουσιών.</i>	<i>84</i>

Το εξωτερικό εμπόριο του ελαιολάδου και του πυρηνελαίου Ελλάδας.	86
<i>Το θεσμικό καθεστώς της ευρωπαϊκής Κοινότητας.</i>	94
<i>Η παγκόσμια παραγωγή ελαιολάδου.</i>	100
<i>Το διεθνές εμπόριο του ελαιολάδου.</i>	106
<i>Παγκόσμια τάση στην κατανάλωση λιπαρών ουσιών.</i>	114
<i>Λιπαρές ουσίες.</i>	114
<i>Ελαιολάδο.</i>	119
Κεφάλαιο 7	124
Παράρτημα πινάκων.	125
Κεφάλαιο 8	138
Προοπτικές – βιωσιμότητα της μονάδας.	139
Κεφάλαιο 9	151
Συμπερασματικές παρατηρήσεις.	152
<i>Τα συμπεράσματα που προκύπτουν από τη μελέτη και την αξιολόγηση της εργασίας μας είναι τα παρακάτω.</i>	152
Κεφαலைο 10	154
Σχεδιασμός μηχανικού εξοπλισμού.	155

Εισαγωγή

ΕΙΣΑΓΩΓΗ

ΜΕ ΜΙΑ ΜΑΤΙΑ ΤΙ ΠΡΕΠΕΙ ΝΑ ΓΝΩΡΙΖΕΤΕ ΓΙΑ ΤΟ Ν. 2601 198

Με τις νέες ρυθμίσεις τα επενδυτικά κίνητρα εξακολουθούν να αποτελούν ένα από τα βασικά μέσα της διαρθρωτικής πολιτικής, για την ενίσχυση του παραγωγικού δυναμικού της χώρας, τη βελτίωση της ανταγωνιστικότητας της ελληνικής οικονομίας, την αύξηση της απασχόλησης και την ισόρροπη περιφερειακή ανάπτυξη.

Στα υπαγόμενα επενδυτικά προγράμματα και σχέδια παράγονται τα ακόλουθι είδη ενισχύσεων:

- 1) ΕΠΙΧΟΡΗΓΗΣΗ που συνίσταται στη δωρεάν παροχή από το Δημόσιο χρηματικού ποσού για την κάλυψη τμήματος της ενισχυμένης δαπάνης του επενδυτικού σχεδίου.
- 2) ΕΠΙΔΟΤΗΣΗ των τόκων που συνίσταται στην κάλυψη από το Δημόσιο τμήματος των καταβαλλόμενων τόκων των μεσομακροπρόθεσμων δανείων τετραετούς τουλάχιστον διάρκειας, που λαμβάνονται για την υλοποίηση της ενισχυόμενης δαπάνης της επένδυσης.
- 3) ΕΠΙΔΟΤΗΣΗ ΧΡΗΜΑΤΟΔΟΤΙΚΗΣ ΜΙΣΘΩΣΗΣ που συνίσταται στην κάλυψη από το Δημόσιο τμήματος των καταβαλλόμενων δόσεων χρηματοδοτικής μίσθωσης που συνάπτεται για την απαίτηση της χρήσης καινούριου μηχανολογικού και λοιπού εξοπλισμού.
- 4) ΦΟΡΟΛΟΓΙΚΗ ΑΠΑΛΛΑΓΗ ύψους μέχρι ενός ποσοστού επί της αξίας της ενισχυόμενης επένδυσης ή και της αξίας της χρηματοδοτικής μίσθωσης καινούριου μηχανολογικού και λοιπού εξοπλισμού του οποίου αποκτάται η χρήση. Η ενίσχυση αυτή συνίσταται στην απαλλαγή από την καταβολή φόρου εισοδήματος, μη δεδουλευμένων κερδών της πρώτης δεκαετίας από την πραγματοποίηση της επένδυσης και του προγράμματος με το σχηματισμό ισόποσου αφορολόγητου αποθεματικού.

Παρέχονται ειδικά κίνητρα πέραν των ανωτέρω για ιδιαίτερα σημαντικές βιομηχανικές, μεταλλευτικές και τουριστικές επενδύσεις, ύψους άνω των 25 δισ. δρχ με σημαντικές επιπτώσεις στη διεθνή ανταγωνιστικότητα της χώρας και στην απασχόληση με της δημιουργία 300 τουλάχιστον νέων θέσεων μόνιμης απασχόλησης.

Τα είδη ενισχύσεων παρέχονται εναλλακτικά σε δυο «πακέτα» κινήτρων ως εξής:

- 1) Επιχορήγηση ή/και επιδότηση τόκων ή/και επενδύσεων χρηματοδοτικής μίσθωσης
- 2) Φορολογική απαλλαγή και επιδότηση τόκων αν ληφθεί επενδυτικό δάνειο.

Για την εφαρμογή των διατάξεων του παρόντος νόμου η επικράτεια κατανέμεται σε 4 περιοχές ως εξής:

ΠΕΡΙΟΧΗ Α: περιλαμβάνει τους νομούς Αττικής και Θεσσαλονίκης πλην των τμημάτων τους που εντάσσονται στις λοιπές περιοχές.

ΠΕΡΙΟΧΗ Β: περιλαμβάνει τη ΒΙΠΕ ΕΤΒΑ, την επαρχία Λαγκαδά και τμήμα δυτικά του ποταμού Αξιού του Ν. Θεσσαλονίκης, την επαρχία Τροιζυνίας του Νομού Αττικής καθώς και τις περιφέρειες, τους νομούς ή τα τμήματα νομών της επικράτειας που δεν εντάσσονται στις περιοχές Δ, Γ και Α.

ΠΕΡΙΟΧΗ Γ: θεωρείται η ζώνη μέσου βαθμού ενίσχυσης και περιλαμβάνει περιοχές με έντονα προβλήματα απασχόλησης που ορίζονται ανά διετία με κοινή υπουργική απόφαση και με κριτήρια την ύπαρξη ανεργίας τουλάχιστον κατά μια ποσοστιαία μονάδα ανώτερη του μέσου όρου χώρας κατά την τελευταία τετραετία ή/και τη μείωση του ενεργού πληθυσμού σύμφωνα με τα διαθέσιμα στατιστικά στοιχεία περιλαμβάνει επίσης τη ζώνη Λαυρεωτικής του Ν. Αττικής

ΠΕΡΙΟΧΗ Δ: περιλαμβάνει τους Νομούς Ξάνθης, Ροδόπης και Έβρου, της ΒΙΠΕ Ε.Τ.Β.Α, της περιφέρειας Ηπείρου, τα νησιά της ελληνικής επικράτειας με πληθυσμό μέχρι 3.100 κατοίκους, τα νησιά της περιφέρειας του βορείου Αιγαίου, τη νήσο Θάσο, το Νομό Δωδεκανήσου (πλην της πόλης της Ρόδου) και την παραμεθόριο ζώνη του

ηπειρωτικού τμήματος της χώρας σε απόσταση 20 χλμ από τα σύνορα.

Εφαρμογή του Ν. 2601/98 στις 4 περιοχές της Ελλάδας.

	<i>Νέες επιχειρήσεις</i>	<i>Παλαιές επιχειρήσεις</i>
<i>Περιοχή Δ</i>	Επιχορήγηση 40%, Επιδότηση επιτοκίου 40%, Νέες ξενοδοχειακές μονάδες 25%	Επιδότηση επιτοκίου 40% 100% της επένδυσης εκπίπτει από τα κέρδη 10ετίας
<i>Περιοχή Γ</i>	Επιχορήγηση 30%, Επιδότηση επιτοκίου 30%, Νέες ξενοδοχειακές μονάδες 15%	Επιδότηση επιτοκίου 30% 70% της επένδυσης εκπίπτει από τα κέρδη 10ετίας
<i>Περιοχή Β</i>	Επιχορήγηση 15%, Επιδότηση επιτοκίου 15%, Νέες ξενοδοχειακές μονάδες ...	Επιδότηση επιτοκίου 15% 40% της επένδυσης εκπίπτει από τα κέρδη 10ετίας
<i>Περιοχή Α</i>	(Κίνητρα μόνο για ειδικές επενδύσεις) Επιχορήγηση 25% - 40% Επιδότηση επιτοκίου 25% - 40%	(Κίνητρα μόνο για ειδικές επενδύσεις) Επιδότηση επιτοκίου 25% - 40% 60% -100% της επένδυσης εκπίπτει από τα κέρδη 10ετίας

Το ποσοστό της ίδιας συμμετοχής του επενδυτή στις επενδύσεις που εντάσσονται στο καθεστώς ενίσχυσης της επιχορήγησης και επιδότησης τόκων δεν μπορεί να είναι κατώτερο του 40% των ενισχυόμενων δαπανών ανεξαρτήτως είδους επένδυσης και περιοχής πραγματοποίησης της.

Η αξία του οικοπέδου εντός του οποίου πραγματοποιείται η επένδυση δεν αποτελεί τμήμα της ίδιας συμμετοχής.

Κεφάλαιο 1

ΚΕΦΑΛΑΙΟ 1

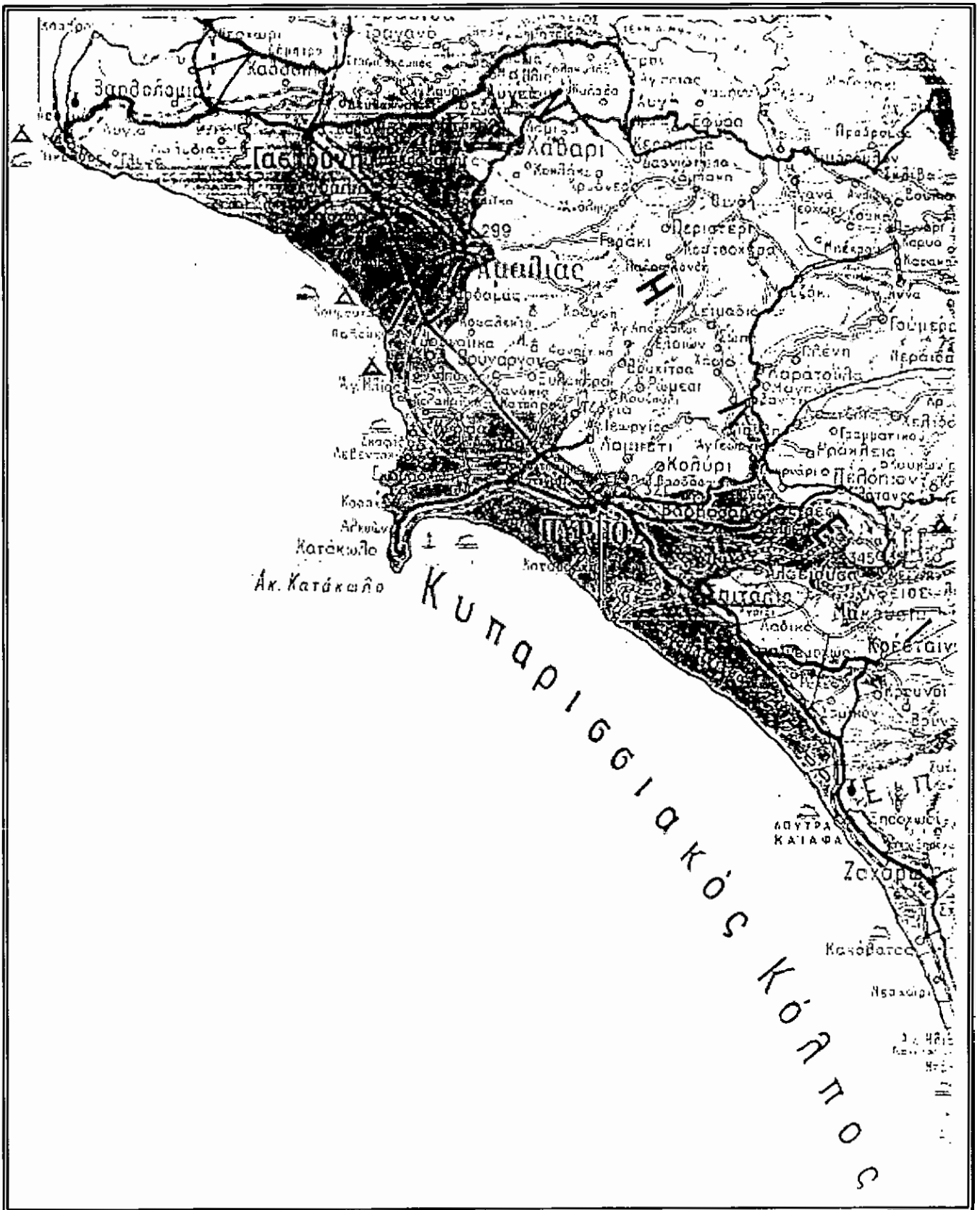

ΓΕΝΙΚΑ ΣΤΟΙΧΕΙΑ ΓΙΑ ΤΗΝ ΕΤΑΙΡΕΙΑ ΚΑΙ ΤΗΝ ΠΡΟΤΕΙΝΟΜΕΝΗ ΕΠΕΝΔΥΣΗ.

Η πυρηνελαιουργία «Ελαιουργική Ηλείας ΕΠΕ» ξεκίνησε το 1982 με έδρα την Αθήνα και απασχολεί 10 άτομα. Το εργοστάσιο της εταιρείας βρίσκεται στο Επιτάλιο επαρχίας Πύργου του Νομού Ηλείας.

Η εταιρεία μας επεξεργάζεται τους πυρήνες των ελιών και παράγει πυρηνέλαιο και πυρηνόξυλο, ένα υποπροϊόν που χρησιμοποιείται ως καύσιμη ύλη τόσο στο εργοστάσιό μας για την μονάδα παραγωγής ατμού όσο και σε ασβεστοποιίες, κεραμουργίες και για την θέρμανση θερμοκηπίων της ευρύτερης περιοχής.

Οι εγκαταστάσεις της μονάδας περιλαμβάνουν 3 μονάδες ξήρασης, 8 μονάδες εκχύλισης, 2 μονάδες ατμοπαραγωγής, διάφορα άλλα βοηθητικά μηχανήματα, μετασχηματιστή της Δ.Ε.Η και αποθηκευτικούς χώρους ελαίου χωρητικότητας 4.000 τόνων.

Με τη νέα επένδυση η εταιρεία μας αποσκοπεί στην αύξηση της παραγωγής εκχυλήσεως, η οποία καθίσταται τελείως απαραίτητη από το γεγονός ότι ο χρόνος παραγωγής του πυρηνολάδου έχει περιορισθεί κατά πολύ καθώς η προσφορά ελαιοπυρήνων έχει αυξηθεί από την μετατροπή των ελαιουργείων σε φυγοκεντρικά και την αύξηση έτσι της παραγωγής τους.

Η νέα επένδυση εκτός από την αύξηση της παραγωγής μας θα καταστήσει το προϊόν μας πολύ ανταγωνιστικό επειδή θα παράγουμε πυρηνέλαιο υψηλής ποιότητας με ύψιστο βαθμό οξύτητας 8. Σήμερα το 45% του παραγομένου πυρηνελαίου είναι μεγαλόβαθμο (15 – 25 βαθμοί) και αυτό γιατί η πρώτη ύλη δεν μπορεί να απορροφηθεί έγκαιρα από το σύστημα παραγωγής με αποτέλεσμα να καθυστερεί η επεξεργασία της και να αλλοιώνεται η ποιότητα της και έτσι να παράγονται λάδια μεγαλόβαθμα.

Στα έργα της νέας επένδυσης περιλαμβάνονται επέκταση των κτιριακών εγκαταστάσεων με την ανέγερση

νέου κτιρίου που θα στεγάσει τη νέα μονάδα και υπόστεγο, την αγορά νέου εξοπλισμού που περιλαμβάνει την αγορά πλήρη μηχανολογικού εξοπλισμού για εκχυλιστήριο και αποστακτικό και την κατασκευή ξηραντηρίου, την αγορά νέου ατμολέβητα και νέου αποσκληρυντή νερού, τέλος θα αγορασθεί εργαλειοφόρος, τροχοφόρος φορτωτής για τις ανάγκες της νέας μονάδος. Επίσης θα γίνουν διαμορφώσεις του περιβάλλοντος χώρου.

Η εταιρεία μας πραγματοποίησε τζίρο 600.000.000 δραχμών κατά την περίοδο 1/7/1997 – 30/6/1998 και οι εξαγωγές μας έφθασαν τα 540.000.000 δραχμές. Μετά την πραγματοποίηση της επένδυσης ο τζίρος υπολογίζεται να φθάσει 2.000.000.000 δραχμές και εξαγωγές το 1.800.000.000 δραχμές.

Κεφάλαιο 2

ΚΕΦΑΛΑΙΟ 2

ΒΙΟΜΗΧΑΝΙΚΗ ΑΝΑΠΤΥΞΗ.

Η δημιουργία και διατήρηση ισχυρού βιομηχανικού τομέα αποτελεί παράγοντα μεγάλης σημασίας για της προώθηση της οικονομικής και κοινωνικής προόδου της χώρας για πολλούς λόγους, ιδιαίτερα του νομού μας. Η βιομηχανία συντελεί κατά μοναδικό τρόπο στην εξασφάλιση βασικών στοιχείων της διαδικασίας της οικονομικής ανάπτυξης, όπως είναι η τεχνολογική πρόοδος και η βελτίωση της ποιοτικής στάθμης των ανθρώπινων πόρων, ιδιαίτερα στον νομό Ηλείας.

Η βιομηχανική ανάπτυξη, δια της προκαλούμενης αυτής νέων τεχνικών γνώσεων εις το σύνολο της οικονομίας προκαλεί άνοδο του επιπέδου της τεχνικής κατάρτισεως, συμβάλλει δε στην αύξηση της παραγωγικότητας της εργασίας. Τέλος η ταχεία ανάπτυξη είναι επιθυμητή διότι αποτελεί παράγοντα σταθερότητας, ευκαμψίας και προσαρμοστικότητας της οικονομίας και δείκτη ισχύος του έθνους.

Υπάρχουν εντούτοις περαιτέρω ουσιώδεις λόγοι που καθιστούν την βιομηχανική ανάπτυξη ακρογωνιαίο λίθο της οικονομικής αναπτύξεως με δεδομένο το πραγματικό μέγεθος της μικρής εγχώριας αγοράς. Αξιοποίηση όμως της αγοράς για την προώθηση του σκοπού της ανάπτυξης είναι δυνατή κυρίως μέσω της εκβιομηχάνισης γιατί αυτή δεν καθορίζεται από τα δεδομένα του ανθρώπινου παράγοντα.

Επομένως η δημιουργία ισχυρής βιομηχανικής βάσης και η πραγματοποίηση εξαγωγών η υποκατάσταση εισαγωγών αποκτούν προτεραιότητα μη υφισταμένων σημαντικών περιθωρίων επιλογής αποτελεί δε εθνική ανάγκη η συνέχιση συγκέντρωσης και έντασης των προσπαθειών προς δημιουργία διεθνούς ανταγωνιστικής δομής ώστε μετά 3ετία περίπου όταν θα έχει ολοκληρωθεί ο δασμολογικός αποπλισμός να ευρεθεί η χώρα επαρκώς παρασκευασμένη για την αντιμετώπιση της αυξανόμενης πίεσης του ανταγωνισμού από το εξωτερικό.

Το πρώτο ερώτημα αναφέρεται στην επιλογή των κλάδων, των οποίων η ανάπτυξη εμφανίζει μεγαλύτερες

πιθανότητες επιτυχίας και το δεύτερο στον τόπο εγκατάστασης της βιομηχανίας ήτοι την εν χώρῳ διασπορά αυτής.

Έτσι έχοντας τα γενικά αυτά πλαίσια υπόψη η επιχείρησή μας προσπαθεί με την προτεινόμενη επένδυση να είναι ασυναγώνιστος από πλευράς ζήτησεως, ποιότητας, τεχνολογίας και χαμηλού κόστους στην αγορά.

Ειδικότερα η μονάδα μας έχει δώσει ήδη τις εξετάσεις της, η δε επένδυση μας είναι σαφώς προσανατολισμένη στην διεθνή και μόνο αγορά. Επομένως είναι εθνικά αξιόλογη και ευρείας σημασίας η προτεινόμενη επένδυσή μας.

Την επένδυση πραγματοποιεί η υφισταμένη πυρηνelaiουργία «ΕΛΑΙΟΥΡΓΙΚΗ ΗΛΕΙΑΣ Ε.Π.Ε.», που έχει έδρα την Αθήνα και συγκεκριμένα την οδό Λαχανά 8.

Οι εταίροι της Ε.Π.Ε είναι οι εξής:

- 1) Δημήτριος Μαραγκός, με ποσοστό συμμετοχής 10% και 210 μερίδια
- 2) Ιωάννης Μαραγκός, με ποσοστό συμμετοχής 10% και 210 μερίδια
- 3) Παν. Μαραγκός, με ποσοστό συμμετοχής 10% και 210 μερίδια
- 4) Βασίλης Μαραγκός, με ποσοστό συμμετοχής 10% και 210 μερίδια
- 5) Θεόδ. Μαραγκός, με ποσοστό συμμετοχής 10% και 210 μερίδια
- 6) Κωνσταντίνος Λέφας, με ποσοστό συμμετοχής 16,62% και 349 μερίδια
- 7) Ευθύμιος Θωμαΐδης, με ποσοστό συμμετοχής 10,62% και 223 μερίδια
- 8) Δημήτριος Μπεβούδας, με ποσοστό συμμετοχής 8,19% και 172 μερίδια
- 9) ΕΛΑΙΟΚΑΡΠ Α.Ε. , με ποσοστό συμμετοχής 14,57% και 306 μερίδια

Διαχειριστές της εταιρείας είναι ο Κωνσταντίνος Λέφας και Δημήτριος Μαραγκός.

Το κεφάλαιο της εταιρείας ανέρχεται σε 25.000.000 δραχμές και κατανέμεται σε 2.500 εταιρικά μερίδια ονομαστικής αξίας 20.000 δρχ έκαστο.

Σκοπός της εταιρείας, σύμφωνα με το εταιρικό, είναι η ίδρυση και λειτουργία μονάδας επεξεργασίας ελαιοπυρήνων (πυρηνελαιουργείου) ραφηναρίας και τυποποιήσεως ελαίου για εμπορία και εξαγωγή.

Κεφάλαιο 3

ΚΕΦΑΛΑΙΟ 3

ΠΡΟΓΡΑΜΜΑ ΕΠΕΝΔΥΣΕΩΣ.

ΠΕΡΙΓΡΑΦΗ

1) Η σκοπιμότητα της επένδυσης.

Η εταιρεία με την προτεινόμενη επένδυση επιδιώκει την αναβάθμιση της ποιότητας των πυρηνέλαιων από μεγάλοβαθμα σε χαμηλόβαθμα όσο αφορά την οξύτητα επειδή με την νέα σειρά παραγωγής η πρώτη ύλη δεν θα μείνει αχρησιμοποίητη για πολύ καιρό για να μαζεύει υγρασία και να αποδίδει μεγάλοβαθμα πυρηνέλαια. Επίσης ένας άλλος λόγος που θέλει η εταιρεία την πραγματοποίηση της επένδυσης είναι η αύξηση της παραγωγής εκχύλισης η οποία καθίσταται τελείως απαραίτητη εκ του γεγονότος ότι ο χρόνος παραγωγής ελαίου έχει περιορισθεί πάρα πολύ, διότι με την μετατροπή των ελαιοτριβείων σε φυγοκεντρικά αυξήθηκε σημαντικά η παραγωγικότητα τους και συνεπώς αυξήθηκε και η εισροή πρώτης ύλης στο εργοστάσιο μας.

2) Περιγραφή προϊόντων.

Παράγεται πυρηνέλαιο και πυρηνόξυλο από την κατεργασία τους ελαιοκάρπου. Το πυρηνέλαιο που παράγουμε εξάγεται κατά ποσοστό 90%. Λόγω της μη εγκαίρου χρησιμοποίησης της πρώτης ύλης τα λάδια που παράγουμε είναι σε ποσοστό 45% υψηλόβαθμα, δηλαδή χαμηλής ποιότητας με αποτέλεσμα η τιμή κατά κιλό να είναι πολύ χαμηλότερη από εκείνη των χαμηλόβαθμων. Το πυρηνόξυλο που παίρνουμε από την κατεργασία του ελαιοκάρπου μέρος πωλείται για χρησιμοποίηση ως καύσιμης ύλης από θερμοκήπια, ασβεστοποιίες και κεραμουργίες και μέρος χρησιμοποιείται από την επιχείρηση μεα για το ξηραντήριο και τη μονάδα παραγωγής ατμού.

3) Συνοπτική παρουσίαση τεχνικών στοιχείων του προγράμματος.

Η υφιστάμενη μονάδα με επιφάνεια κάλυψης περίπου 2.800 μ² και αποθηκευτικούς χώρους ελαίου χωρητικότητας 4.000 τόνων αποτελείται από 3 μονάδες ξήρανσης, 8 μονάδες εκχύλισης με συγκρότημα αποστάξεως, ψυγεία, μισέλας και άπαντα τα βοηθητικά μηχανήματα παραγωγής, 2 μονάδες ατμοπαραγωγής και μετασχηματιστή Δ.Ε.Η. Οι νέες εγκαταστάσεις θα καλύψουν επιφάνεια 580 μ². Θα προστεθούν 5 εκχυληστήρες, αποστακτικό συγκρότημα, μισέλα, ψυγεία, μια μονάδα ξηράνσεως, μεταφορικές ταινίες και πολλά βοηθητικά μηχανήματα τροφοδοσίας.

4) Απασχόληση.

Σήμερα στην επιχείρησή μας απασχολούνται 10 άτομα σαν μόνιμο προσωπικό και άλλα 40 άτομα εποχιακά. Μετά την αποπεράτωση της επένδυσης θα δημιουργηθούν 10 νέες θέσεις μόνιμης εργασίας. Έτσι θα απασχολούνται 20 άτομα επί μόνιμου βάσεως συν το εποχιακό προσωπικό.

5) Τόπος εγκατάστασης της νέας μονάδας.

Το οικόπεδο επί του οποίου θα ανεγερθεί η προτεινόμενη μονάδα ευρίσκεται στην αγροτική περιοχή της Κοινότητας του Επιταλίου του νομού Ηλείας.

Στο οικόπεδο αυτό που έχει έκταση 27.000 μ² και αποθηκευτικούς χώρους ελαίου χωρητικότητας 4.000 τόνων.

6) Πρώτες ύλες.

Στην παραγωγική ροή θα χρησιμοποιηθούν μόνο εγψώριες πρώτες ύλες. Το κόστος της πρώτης ύλης ανέρχεται σε 14δρχ/κιλό πυρήνα. Κατά το οικονομικό έτος 1997 – 1998 χρησιμοποιήσαμε 18.524 τόνους πυρήνα από τους οποίους λάβαμε 1.091 τόνους πυρηνέλαιο δηλαδή υπάρχει απόδοση πυρηνελαίου περίπου 6% από 17 κιλά παίρνουμε 1 κιλό πυρηνελαίου και κιλά πυρηνελαίου και πυρηνόξυλο.

Κεφάλαιο 4

ΚΕΦΑΛΑΙΟ 4

ΤΕΧΝΙΚΑ ΣΤΟΙΧΕΙΑ.

ΠΑΡΑΓΩΓΙΚΗ ΔΙΑΔΙΚΑΣΙΑ.

Περιγραφή παραγωγικής διαδικασίας.

Αγοράζουμε τον ελαιοπυρήνα που έχει εξαχθεί από τη σύνθλιψη ελαίων από ελαιοτριβεία που έχουν συμβληθεί μαζί μας περιφερειακά από ολόκληρη την Πελοπόννησο, την Αιτωλοακαρνανία και τα νησιά του Ιονίου πελάγους.

Ο πυρήνας τοποθετείται σε υπαίθριους χώρους. Από εκεί μεταφέρεται στα ξηραντήρια για να πραγματοποιηθεί το στάδιο της ξήρανσης, που είναι και το πρώτο στάδιο της παραγωγικής διαδικασίας. Με την ξήρανση επιτυγχάνεται η μείωση της υγρασίας από 40 – 50 βαθμούς σε 8 – 10 βαθμούς. Στη συνέχεια και αφού ολοκληρωθεί η ξήρανση οι πυρήνες μεταφέρονται με μεταφορικές ταινίες στους εκχυληστήρες. Αφού γεμίσουν οι εκχυληστήρες με το προϊόν τροφοδοτούνται με εξάνιο για να γίνει η εξαγωγή του πυρηνέλαιου. Το μείγμα πυρηνελαίου και εξανίου μεταφέρεται σε μισέλα, ο δε ελαιοπυρήνας που έχει εξαχθεί (πυρηνόξυλο) μετά τη διύλιση φεύγει από τον εκχυληστήρα δια πίεσεως ατμού και αποθηκεύεται για να χρησιμοποιηθεί σαν καύσιμη ύλη του εργοστασίου για τα ξηραντήρια και την μονάδα παραγωγής ατμού. Υπάρχει δηλαδή καθετοποίηση της παραγωγής. Μέρος του πυρηνόξυλου πωλείται ως καύσιμη ύλη για ασβεστοποιΐα, κεραμοουργίες, θέρμανση θερμοκηπίων κ.λ.π.

Από την μισέλα το μείγμα πυρηνέλαιου και εξανίου μεταφέρεται με αντλίες στο αποστακτικό συγκρότημα. Εκεί πλέον με την θερμοκρασία που δημιουργείται με την κυκλοφορία του ατμού από λέβητα εξαερούται το εξάνιο και παίρνουμε καθαρό πυρηνέλαιο από την μια πλευρά και το αέριο του εξανίου δια μέσου των ψυγείων ψύξεως υγροποιείται και επανέρχεται στις αποθήκες εξανίου για χρησιμοποιηθεί κατά την ίδια διαδικασία, υπάρχουν όμως απώλειες εξανίου της τάξεως των 8 δραχμών/κιλό πυρηνελαίου. Το δε έτοιμο προϊόν του πυρηνελαίου

μεταφέρεται με σωληνώσεις στις δεξαμενές αποθήκευσης πυρηνελαίου.

Διάγραμμα παραγωγικής ροής:

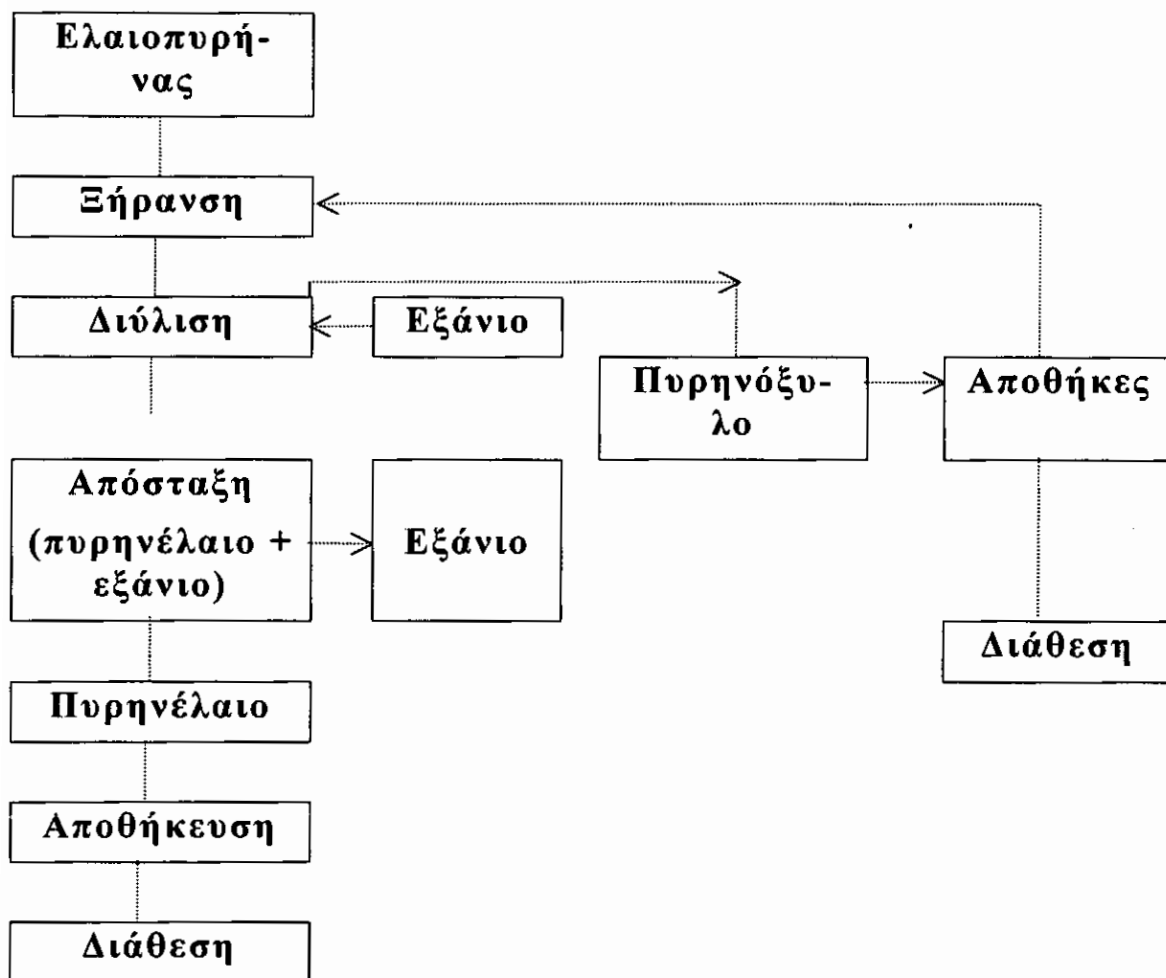

Τεχνικά χαρακτηριστικά πρώτων υλών και ετοιμών προϊόντων.

1) Πρώτων υλών.

Οι πρώτες ύλες (ελαιοπυρήνες) είναι άριστης ποιότητας. Στο εργοστάσιο μας εισάγονται συνθλιμένοι μετά την παρασκευή του ελαιολάδου με σχετική υγρασία 40 – 50 βαθμούς. Εκεί τοποθετούνται στην ύπαιθρο όπου παραμένουν μέχρι να χρησιμοποιηθούν.

2) Ετοιμών προϊόντων.

Τα έτοιμα προϊόντα πυρηνέλαιο και πυρηνόξυλο προέρχονται από την επεξεργασία τους ελαιοκαρπου. Η παραγωγή σε έλαιο είναι σήμερα 30 τόνοι/24ωρο, ενώ με την νέα επένδυση θα φθάσει τους 50 – 55 τόνους/24ωρο. Το έλαιο που παράγεται είναι κατά 55% χαμηλόβαθμο 4 – 9 βαθμών ενώ κατά 45% υψηλόβαθμο 16 – 25 βαθμών. Ο λόγος που το 45% της παραγωγής είναι υψηλόβαθμο είναι ότι δεν υπάρχει η ευχέρεια επεξεργασίας της πρώτης ύλης επαρκώς με αποτέλεσμα να μένει εκτεθειμένη και να παράγει έλαια χαμηλής ποιότητας με την πραγματοποίηση της επένδυσης ο μέγιστος βαθμός για τα έλαια που παράγουμε δεν θα υπερβαίνει τους 8 βαθμούς. Σημειώσατε ότι υπάρχει και μεγάλη διαφορά στην τιμή πώλησης μεταξύ χαμηλόβαθμων και υψηλόβαθμων ελαίων.

Συνολική δυναμικότητα στο χρόνο.

Η σημερινή δυναμικότητα της μονάδας ανέρχεται σε 30 τόνους πυρηνέλαιο/24ωρο. Μετά την πραγματοποίηση της επένδυσης η δυναμικότητα θα ανέλθει σε 50 – 55 τόνους πυρηνέλαιο/24ωρο.

Χρησιμοποιούμενες μορφές ενέργειας.

Στην παραγωγική διαδικασία χρησιμοποιούνται ηλεκτρικό, πετρέλαιο και πυρηνόξυλο για την κίνηση των διαφόρων μηχανημάτων του εργοστασίου. Η κατανάλωση αυτών για την παραγωγή 1 κιλού πυρηνέλαιου ανέρχεται σε 4 δραχμές για την Δ.Ε.Η, 1 δρχ για πετρέλαιο, και το

πυρηνόξυλο που χρησιμοποιούμε προέρχεται από την ίδια παραγωγική διαδικασία.

ΥΦΙΣΤΑΜΕΝΗ ΚΑΤΑΣΤΑΣΗ.

Οικόπεδο

Το οικόπεδο είναι επίπεδο, συνολικής εκτάσεως 25.586,45μ². Ευρίσκεται παρά του Αλφειού ποταμού, 200 μ. από το ανατολικό ανάχωμα αυτού και 800 μ. περίπου νοτιοανατολικά της Εθνικής οδού Πύργου – Κυπαρισσίας. Απέχει από την πόλη του Πύργου 5 χλμ περίπου. Το οικόπεδο συνδέεται με την εθνική οδό Πύργου – Κυπαρισσίας με ασφαλτοστρωμένη οδό πλάτους 6 μ. περίπου.

Υπάρχουν δίκτυα Δ.Ε.Η, Ο.Τ.Ε.

Υφιστάμενες κτιριακές εγκαταστάσεις.

Οι κτιριακές εγκαταστάσεις που στεγάζουν και εξυπηρετούν την υφιστάμενη λειτουργούσα μονάδα (πυρηνελαιουργείο) είναι οι εξής:

- 1) Στέγαστρο των ξηραντηρίων: Ανοιχτό υπόστεγο από σιδηροκατασκευή με επικάλυψη φύλλα αλουμινίου, συνολικής επιφάνειας $12,00 \times 30,00 = 360,00 \mu^2$.
- 2) Κτίριο εκχυληστηρίου: Κτίριο μεγάλου ύψους (19,50μ.) από οπλισμένο σκυρόδεμα με τοίχους από οπτοπλινθοδομή και φύλλα αλουμινίου, συνολικής επιφάνειας $12,5 \times 24,55 = 308,10 \mu^2$.
- 3) Δεξαμενές εξανίου υπόγειες: Ανοικτή δεξαμενή από οπλισμένο σκυρόδεμα συνολικής επιφάνειας $12,55 \times 10,00 = 125,50 \mu^2$ η οποία αποτελεί χώρο υποδοχής τριών μεταλλικών δεξαμενών εξανίου για την εξυπηρέτηση του εκχυληστηρίου.
- 4) Ξηραντήριο: Κτίριο από σιδηρούν σκελετό με εξωτερικούς τοίχους και οροφή από φύλλα αλουμινίου. Συνολικής επιφάνειας $18,00 \times 48,00 = 864 \mu^2$.

- 5) Γραφεία: Διώροφος οικοδομή με σκελετό από οπλισμένο σκυρόδεμα συνολικής επιφάνειας $12,00 \times 15,00 = 150,00 \mu^2$.
- 6) Κτίριο λεβητοστασίου: Κτίριο από οπλισμένο σκυρόδεμα του οποίου και οι περιμετρικοί τοίχοι είναι εξ ολοκλήρου από οπλισμένο σκυρόδεμα συνολικής επιφάνειας $12,00 \times 18,00 = 216,00 \mu^2$.
- 7) Κτίριο αντλιοστασίου: Με φέροντα σκελετό από τοιχοποιΐα και επικάλυψη από φύλλα αλουμινίου συνολικής επιφάνειας $7,00 \times 12,00 = 84,00 \mu^2$.
- 8) Υποσταθμός ΔΕΗ - τουαλέτες προσωπικού: βοηθητικά κτίρια συνολικής επιφάνειας $4,10 \times 16,10 = 66,01 \mu^2$.
- 9) Γεφυροπλάστιγγα.

Περιβάλλον, χώρος – δίκτυα.

Μεγάλη έκταση του οικοπέδου έχει τσιμεντοστρωθεί με δάπεδο πάχους 0,20 μ. για την υποδοχή ελαιοπυρήνων. Υπάρχει περιμετρικώς του οικοπέδου περιτοίχιση με τσιμεντόλιθους. Αναφέρετε η ύπαρξη και λειτουργία υποσταθμού ΔΕΗ, δικτύου τηλεφώνων και FAX καθώς και η λειτουργία δικτύου απορροής λυμάτων προς τον Αλφειό ποταμό.

ΝΕΑ ΠΡΟΣΘΗΚΗ ΚΤΙΡΙΩΝ.

Γενικά τεχνικά στοιχεία.

Ιδρύεται νέα αυτοτελής μονάδα ξήρανσης και εκχύλισης με εξάνιο, ελαιοπυρήνων εντός του οικοπέδου της επιχείρησης. Προς το σκοπό αυτό κατασκευάζονται: λεβητοστάσιο – εκχυλιστήριο – δεξαμενή εξανίου.

Οι κτιριακές εγκαταστάσεις που θα κατασκευαστούν περιλαμβάνουν:

- 1) Κτίριο λεβητοστασίου: Το κτίριο αυτό θα είναι από οπλισμένο σκυρόδεμα με περιμετρικούς τοίχους επίσης από οπλισμένο σκυρόδεμα. Οροφή του θα αποτελεί μονόκλινη σιδηρά στέγη με επικάλυψη αυλακωτά φύλλα αλουμινίου. Η συνολική επιφάνεια του κτιρίου θα είναι $8,00 \times 18,00 = 144,00 \text{ m}^2$.
- 2) Κτίριο εκχυλιστηρίου: Το κτίριο αυτό θα αποτελείται από μεταλλικό φέροντα σκελετό, η δε επικάλυψη θα είναι αυλακωτά φύλλα αλουμινίου. Οι περιμετρικοί τοίχοι αποτελούνται από οπτοπλινθοδομή μέχρι ύψους 4,00μ. και από του ύψους αυτού μέχρι την στέψη του κτιρίου από επίπεδα φύλλα αλουμινίου.

Εντός του κτιρίου του εκχυλιστηρίου στεγάζονται δέκα (10) εκχυλιστήρες, αποστακτικό συγκρότημα και τέσσερις εναλλακτές.

Δια την επίσκεψη των εκχυλιστήρων στην οροφή τους κατασκευάζεται πατάρι από σιδηρούν σκελετό με δάπεδο παστελωτή λαμαρίνα πάχους 3 χιλιοστών. Το πατάρι αυτό κατασκευάζεται σε ύψος 8,50 μ. από του δαπέδου.

Δια την επίσκεψη και εξυπηρέτηση του αποστακτικού συγκροτήματος κατασκευάζονται δυο (2) ανάλογα πατάρια σε ύψος 4,50 μ. και 9,00 μ. αντίστοιχα, μεταλλικής κατασκευής.

Τέλος κατασκευάζεται μεταλλικό πατάρι για την εγκατάσταση των τεσάρων εναλλακτών σε ύψος 4,00 μ. από του δαπέδου.

ΚΕΦΑΛΑΙΟ 4

Προμέτρηση – Προϋπολογισμός.

<i>a/a</i>	<i>Εργασίες</i>	<i>Μονάδα</i>	<i>Ποσότητα</i>	<i>Τιμή μονάδας</i>	<i>Δαπάνη (δρχ)</i>
1	Εκσκαφές θεμελίων γαιώδεις	M ³	1300,00	300	390.000
2	Φόρτωση – μεταφορά - απόρριψη	M ³	1000,00	400	400.000
3	Προμήθεια – μεταφορά – διάστρωση αμμοχάλικου	M ³	400,00	800	320.000
4	Συμπύκνωση αμμοχάλικου	M ²	624,00	250	156.000
5	Σκυρόδεμα άοπλο	M ³	42,30	12.000	507.600
6	Σκυρόδεμα Β225 με διπλό πλέγμα Τ131 και Τ92	M ³	140,80	13.000	1.830.400
7	Σκυρόδεμα Β225 οπλισμένο	M ³	347,60	30.000	10.428.000
8	Οπτοπλινθοδομές μπατικές	M ²	320,00	3.500	1.120.000
9	Σενάζ μπατικά	MM	250,00	2.300	575.000
10	Επιχρίσματα τριπλής τσιμεντοκονίας	M ²	640,00	1.500	960.000
11	Ποδιές παραθύρων	MM	6,00	2.500	15.000
12	Υαλωτοί σιδηροί φεγγίτες	M ²	6,00	8.000	48.000
13	Σιδηρές πόρτες βαρέως τύπου	Κιλό	1.000,00	500	500.000
14	Χρωματισμοί σιδηρών επιφανειών	M ²	153,00	1.300	198.900
15	Μεταλλικός φέρων σκελετός εκχυλιστηρίου μεταλλικές στέγες εκχυλιστηρίου – λεβητοστασίου (κολώνες – ζευκτά – τεγίδες – μηκίδες – πατάρια κλπ)	Κιλό	53.000,0	280	14.840.000
16	Λαμαρίνα 3 χιλ. Δαπέδου παταριών	Κιλό	4.000,00	250	1.000.000
17	Αυλακωτά φύλλα αλουμινίου επικάλυψης οροφών 0,8 χιλ.	M ²	557,00	2.500	1.392.500
18	Επίπεδα φύλλα αλουμινίου περιμετρικών τοίχων	M ²	672,00	2.500	1.680.000
19	Άδεια οικοδομής – φορολογικά – ασφαλιστικές εισφορές		Κατ' αποκοπή		3.000.000
	ΣΥΝΟΛΟ				39.361.400
	Προς στρογγυλοποίηση				638.600
					40.000.000

ΕΙΔΙΚΕΣ ΕΓΚΑΤΑΣΤΑΣΕΙΣ.

<i>A/a</i>	<i>Περιγραφή</i>	<i>Μονάδα</i>	<i>Ποσότητα</i>	<i>Τιμή μονάδας</i>	<i>Δαπάνη</i>
1	Ηλεκτρική εγκατάσταση	ΤΕΜ.	3	2.000.000	6.000.000
2	Υδραυλική εγκατάσταση - σωληνώσεις	Κατ'αποκοπή			9.000.000
ΣΥΝΟΛΟ ΕΙΔΙΚΩΝ ΕΓΚΑΤΑΣΤΑΣΕΩΝ					15.000.000

Έργα περιβάλλοντος χώρου.

<i>A/a</i>	<i>Περιγραφή</i>	<i>Μονάδα</i>	<i>Ποσότητα</i>	<i>Τιμή μονάδας</i>	<i>Δαπάνη</i>
1	Διάστρωση με Γκρό - Μπετά	M ²	2.000	2.500	5.000.000
ΣΥΝΟΛΟ ΕΡΓΩΝ ΠΕΡΙΒΑΛΛΟΝΤΟΣ ΧΩΡΟΥ					5.000.000

Κεφάλαιο 5

ΚΕΦΑΛΑΙΟ 5

ΒΙΟΜΗΧΑΝΙΑ ΕΛΑΙΟΛΑΔΟΥ ΚΑΙ ΠΥΡΗΝΕΛΑΙΟΥ

ΟΙ ΕΓΧΩΡΙΕΣ ΣΥΝΘΗΚΕΣ ΠΑΡΑΓΩΓΗΣ ΚΑΙ ΖΗΤΗΣΗΣ.

Ο κλάδος της βιομηχανίας λιπαρών ουσιών κατέχει μια σημαντική θέση στη βιομηχανία τροφίμων αφού αντιπροσωπεύει το 13% περίπου της ακαθάριστης αξίας παραγωγής και της προστιθέμενης αξίας του κλάδου. Ο κλάδος περιλαμβάνει μια σειρά από δραστηριότητες που ξεκινούν από την έκθλιψη ελαίων και άλλων ελαιούχων σπόρων και φτάνουν σε τυποποιημένα προϊόντα που χρησιμοποιούνται κυρίως στη διατροφή. Ειδικότερα ο κλάδος 204 των λιπαρών ουσιών περιλαμβάνει τους εξής 5 υποκλάδους:

- 1) Έκθλιψη ελαίων (204.1)
- 2) Πυρηνελαιουργία (204.2),
- 3) Σπορελαιουργία (204.3),
- 4) Υδρογόνωση και χημικός καθαρισμός ελαίων και λιπών (204.4) και
- 5) Παραγωγή μαγειρικών λιπών (204.5)

Ο κλάδος των λιπαρών κυριαρχείται στη χώρα μας από το ελαιόλαδο, προϊόν παραδοσιακό και μείζονος σημασίας για ένα μεγάλο τμήμα του ελληνικού πληθυσμού, αφού απασχολεί λίγο έως πολύ 350.000 οικογένειες περίπου, ενώ αντιπροσωπεύει το 14% της φυτικής παραγωγής και 9% της συνολικής γεωργικής παραγωγής.

Τα παραδοσιακά ελαιοτριβεία κυριαρχούν από πλευράς μονάδων στον κλάδο με κύριο χαρακτηριστικό τους ότι το 82% αυτών απασχολούν μέχρι 2 άτομα. Αντίθετα στους άλλους υποκλάδους παρατηρείται μεγαλύτερη συγκέντρωση και η μέση απασχόληση και ιπποδύναμη ανά κατάσταση είναι σημαντικά υψηλότερη.

Το μισό περίπου του συνολικού δυναμικού του κλάδου βρίσκεται στην Πελοπόννησο και την Κρήτη,

παραδοσιακές ελαιοπαραγωγές περιοχές της χώρας. Εκεί είναι συγκεντρωμένα και τα περισσότερα ελαιοτριβεία που στο σύνολό τους ξεπερνούν τα 3.000. Τα ελαιοτριβεία είναι κυρίως κλασσικού τύπου, παρά την τάση για ανανέωση που παρατηρείται τα τελευταία χρόνια και ανήκουν συνήθως σε ιδιώτες. Οι άλλες μονάδες επεξεργασίας του ελαιολάδου βρίσκονται κυρίως κοντά στα μεγάλα αστικά κέντρα ώστε να διευκολύνεται η διάθεση των τυποποιημένων προϊόντων στο καταναλωτικό κοινό.

Τα ελαιόλαδα διακρίνονται σε διάφορες κατηγορίες ανάλογα με την οξύτητα και τη χρήση τους. Για την λήψη του βρώσιμου ελαιόλαδου από τον καρπό της ελιάς χρησιμοποιούνται μέσα αποκλειστικά μηχανικά σε θερμοκρασία που δεν προσκαλεί αλλοίωση του λαδιού και με μεθόδους όπως του φιλτραρίσματος, της πίεσης, της φυγοκέντρισης και της εκχύλισης, καθώς και χημικός καθαρισμός και υδρογόνωση για τα έλαια με υψηλή οξύτητα ώστε να γίνουν βρώσιμα.

Οι κατηγορίες βρώσιμων ελαιόλαδων όπως διαμορφώθηκαν μετά από κοινοτικό κανονισμό είναι οι εξής:

- Παρθένο εξαιρετικής οξύτητας 0 – 1%
- Παρθένο εκλεκτό, οξύτητας 1 – 2%
- Ελαιόλαδο (μίγμα παρθένου και ραφινέ), οξύτητας έως 1,5%
- Μείγμα παρθένου και πυρηνελαίου, με συνολική οξύτητα έως 1,5%.

Η παραγωγή του ελαιολάδου είναι διετής, παρουσιάζει δηλαδή αυξομειώσεις κατ' έτος. Η εξέλιξή της εξαρτάται κυρίως από τον αριθμό των ελαιόδενδρων και από τις κλιματολογικές συνθήκες. Η μέση ετήσια παραγωγή κυμαίνεται στους 300 χιλιάδες τόνους και αντιπροσωπεύει το 21,7% της κοινοτικής παραγωγής και το 17% της παγκόσμιας. Παρουσιάζει μια μέση ετήσια άνοδο της τάξης του 11% στην περίοδο 1997 – 1998, και είναι συγκεντρωμένη κατά το ήμισυ στην Κρήτη και την Πελοπόννησο.

Η κατανάλωση ελαιολάδου στην Ελλάδα φτάνει τους 200 χιλιάδες τόνους και καλύπτει το 80% της κατανάλωσης λιπαρών στη χώρα. Η ετήσια κατά κεφαλή κατανάλωση είναι 20 κιλά και είναι υψηλότερη στον κόσμο και μάλιστα με σημαντική διαφορά από τις υπόλοιπες χώρες. Η αυτοκατανάλωση ελαιολάδου είναι υψηλή στη χώρα μας ιδιαίτερα στις περιοχές παραγωγής. Γενικότερα όμως οι προτιμήσεις, τα τελευταία ιδίως χρόνια, συγκεντρώνονται στο τυποποιημένο και επώνυμο ελαιόλαδο που σήμερα κατέχει το 80% των πωλήσεων, έναντι 30% το 1993, και το οποίο εκτός των άλλων προστατεύει από νοθείες, φαινόμενο όχι σπάνιο στον τομέα του ελαιολάδου. Η παραγωγή τυποποιημένου ελαιόλαδου αυξάνει με μέσο ετήσιο ρυθμό 32% και φτάνει τους 100 χιλιάδες τόνους στην τελευταία διετία.

Παράγοντες που προσδιορίζουν την ζήτηση του ελαιολάδου μπορούν να θεωρηθούν η τιμή τους, η τυποποίηση και η εμπορία του, καθώς και η βιολογική του αξία.

Η δαπάνη για λιπαρά καλύπτει το 7% της δαπάνης για είδη διατροφής, το 80% δε αυτής της δαπάνης καλύπτεται από το ελαιόλαδο. Όπως ήδη τονίστηκε το τυποποιημένο ελαιόλαδο συγκεντρώνει το ενδιαφέρον των καταναλωτών και ιδιαίτερα οι συσκευασίες 1 – 5 λίτρων εις βάρος αυτής των 17 λίτρων που αποτελούσε την παραδοσιακή συσκευασία, κυρίως λόγω μη επιδότησης της τελευταίας. Από τα είδη ελαιολάδου πρώτο στις προτιμήσεις του καταναλωτικού κοινού έρχεται το παρθένο extra (0 – 1% οξύτητα) δηλαδή το ελαιόλαδο με τα καλύτερα ποιοτικά χαρακτηριστικά.

Σημαντικός παράγοντας προτίμησης του ελαιολάδου έναντι των άλλων λιπών και ελαίων είναι και η ιδιαίτερη αξία του στη διατροφή του ανθρώπου, αξία τους στη διατροφή του ανθρώπου, αξία που ανέκαθεν του προσδιδόταν. Είναι το μόνο φυτικό λάδι (στις ποιότητες με χαμηλή οξύτητα) μαζί με το σησαμέλαιο που μπορεί να καταναλωθεί χωρίς καμιά χημική επεξεργασία και έχει μεγάλη αντοχή στις υψηλές θερμοκρασίες. Η αφομοίωση του από τον ανθρώπινο οργανισμό φτάνει και το 98%,

ιδιότητα που είναι ανάλογη μόνο με αυτήν των λιπαρών του μητρικού γάλακτος. Βοηθά επίσης στη μείωση καρδιαγγειακών νοσημάτων, στην ανάπτυξη του κεντρικού νευρικού συστήματος και στην κανονική ανάπτυξη των παιδιών.

Οι εξαγωγές ελαιολάδου της Ελλάδας που αντιπροσωπεύουν πάνω από το 60% των εξαγωγών ελαίων και λιπών της χώρας αντιστοιχούν στο 20% των κοινοτικών (2η θέση), και το 18,5% των παγκοσμίων εξαγωγών. Αυξήθηκαν με μέσο ετήσιο ρυθμό 82% στην περίοδο 1991/1992 παρουσιάζουν ωστόσο αυξομειώσεις κατ' έτος και αντιπροσωπεύουν το 30% περίπου της εγχώριας παραγωγής.

Ο μεγαλύτερος όγκος των ελληνικών εξαγωγών αφορά παρθένο ελαιόλαδο, οι εξαγωγές του οποίου φτάνουν τους 45 χιλιάδες τόνους ετησίως. Οι εξαγωγές του κουπέ φτάνουν τους 10 χιλιάδες τόνους και του λαμπαντέ έχουν μειωθεί κατά 4 περίπου φορές από το 1993 στους 9,5 χιλιάδες τόνους. Επίσης μετά το 1993 οι εξαγωγές πυρηνελαίου φτάνουν στους 27 χιλιάδες τόνους ετησίως.

Η Ε.Ε. απορροφά το 80% των ελληνικών εξαγωγών ελαιολάδου και μόνο η Ιταλία το 70% σε όλους τους τύπους εκτός του κουπέ. Άλλες αγορές είναι της Ρωσίας, των αραβικών χωρών, της Αιγύπτου, του Καναδά, των Η.Π.Α, της Αυστραλίας κ.α.

Οι εισαγωγές ελαιολάδου είναι ανύπαρκτες και μόνο τα τελευταία 3 χρόνια εισήχθησαν 2 – 13 χιλιάδες τόνοι ετησίως.

Η κοινοτική ελαϊκή πολιτική για το ελαιόλαδο έχει ως κύριο μέλημα της τον περιορισμό της αύξησης της παραγωγής ελαιολάδου ιδιαίτερα μετά την είσοδο της Ισπανίας και της Πορτογαλίας, καθώς και την αύξηση της ενδοκοινοτικής κατανάλωσης ελαιολάδου. Η κοινή οργάνωση αγοράς του ελαιολάδου είναι δομημένη γύρω από ένα σύστημα τιμών και ενισχύσεων, που συνεχώς αναπροσαρμόζεται με βάση τις τρέχουσες εξελίξεις.

Τα μέτρα αυτά οργάνωσης της αγοράς προσδιορίζουν και τις δαπάνες του τμήματος εγγυήσεων FEOGA. Το

ελαιόλαδο αν και αντιπροσωπεύει μόλις το 1% της κοινοτικής γεωργικής παραγωγής απορροφά το 2,7% των δαπανών του FEOGA.

Η παραγωγή ελαιολάδου της Κοινότητας κυμάνθηκε στους 927 χιλιάδες τόνους περίπου κατ' έτος στην περίοδο 1995/96. Η διεύρυνση της ΕΟΚ με την είσοδο της Ισπανίας και της Πορτογαλίας αύξησε την παραγωγή στο 1,5 εκατομμύριο τόνους. Η πρώτη παραγωγός χώρα στον κόσμο είναι η Ισπανία και ακολουθούν η Ιταλία, Αλγερία, Τουρκία, Τυνησία, Πορτογαλία, Συρία, Μαρόκο κ.α.

Σύμφωνα με τις προβλέψεις του FAO, το 1993 η παραγωγή του ελαιολάδου θα ξεπεράσει τα 2 εκατομμύρια τόνους, ο ρυθμός όμως αύξησης της είναι μειωμένος στην περίοδο 1987 – 1990, έναντι αυτού της προηγούμενης δεκαετίας.

Το ελαιόλαδο που διακινήθηκε διεθνώς έφτασε το 1993 τους 500 χιλιάδες τόνους με μια μέση ετήσια αύξηση 11,6 εξαετία 1989 – 1993.

Η ΕΟΚ διακινεί το 80% των παγκοσμίων εξαγωγών ενώ σε επίπεδο χωρών η Ισπανία έρχεται πρώτη και ακολουθούν Ελλάδα, Ιταλία, Τουρκία.

Η Ιταλία είναι η πρώτη εισαγωγός χώρα στον κόσμο κυρίως σε υψηλόβαθμα ελαιόλαδα τα οποία ραφινάρονται, αναμειγνύονται με εγχώρια παρθένα και επανεξάγονται ως κουπέ ελαιόλαδα. Η Γαλλία έρχεται δεύτερη εισαγωγός χώρα στον κόσμο και ακολουθούν Λιβύη, Η.Π.Α, Βραζιλία, Καναδάς, Αυστραλία κ.α.

Η κατανάλωση ελαιολάδου στον κόσμο φτάνει τους 1600 τόνους (4% της κατανάλωσης λιπαρών).

Η ΕΟΚ απορροφά το 78% της ποσότητας αυτής, δηλαδή 1.300 χιλιάδες τόνους, με μέση κατά κεφαλή κατανάλωση 3,5 κιλά. Οι μεσογειακές χώρες, που είναι και οι κατεξοχήν χώρες παραγωγής, έχουν πολύ υψηλότερη κατά κεφαλή κατανάλωση από τις υπόλοιπες (η Ελλάδα 20 κιλά, η Ισπανία 10 κιλά, η Ιταλία 8,8 κιλά και η Πορτογαλία 4,8 κιλά).

Σε αντίθεση με τις μεσογειακές χώρες στην βόρεια Ευρώπη το ελαιόλαδο είτε είναι άγνωστο είτε ασύμφορο

προϊόν, λόγω τιμής με ελάχιστη έως ανύπαρκτη κατανάλωση και χρησιμοποιείται κυρίως στις σαλάτες. Στις χώρες αυτές το βούτυρο και η μαργαρίνη αποτελούν τις κύριες λιπαρές ουσίες που καταναλώνονται.

Άλλες μεγάλες αγορές του ελαιολάδου είναι οι χώρες της Β. Αφρικής, όπως Τυνησία και Λιβύη με 15 και 14 κιλά ετήσια κατά κεφαλή κατανάλωση αντίστοιχα.

Τέλος συμπερασματικά μπορούμε να πούμε ότι η παραδοσιακή μορφή του κλάδου της ελαιουργίας φαίνεται να διαφοροποιείται, αποτέλεσμα όχι μόνο της τάσης για ορθολογικοποίηση των συνθηκών παραγωγής, αλλά και των μεταβολών που παρατηρούνται στις καταναλωτικές συνήθειες, τόσο στη χώρα μας όσο και σε κοινοτικό επίπεδο.

Στο χώρο της Κοινότητας, η είσοδος της Ισπανία και της Πορτογαλίας άλλαξε το συσχετισμό δυνάμεων, δυνάμεις οι οποίες επηρεάζουν βέβαια και την χώρα μας.

Με την επιβολή των αρνητικών ΝΕΠ, το ελληνικό λάδι έδειξε τα όριά του. Λαμβανόμενης υπόψη της σχετικής αδυναμίας στον περιορισμό της διόγκωσης του κόστους της πρώτης ύλης, η ανταγωνιστικότητα του ελληνικού ελαιολάδου έχει εναποτεθεί ουσιαστικά στην υποτίμηση της πράσινης δραχμής, παρά τα ισχυρά χαρτιά που έχει πάντα, όπως η καλή ποιότητα και το λευκό παρελθόν, σε ότι αφορά τις νοθείες. Αν σ' αυτό προστεθεί η σύγκρουση ιδιωτικών και συνεταιριστικών φορέων και σύγχυση που προκαλείται στην μεταφορά των αιτημάτων για την διαμόρφωση της κοινοτικής πολιτικής αντιλαμβανόμαστε ότι το μέλλον της ελληνικής ελαιουργίας διαγράφεται μάλλον προβληματικό.

ΕΓΧΩΡΙΕΣ ΣΥΝΘΗΚΕΣ ΠΑΡΑΓΩΓΗΣ ΚΑΙ ΖΗΤΗΣΗΣ.

Η σπουδαιότητα του κλάδου των λιπαρών.

Ο βιομηχανικός κλάδος των λιπαρών ουσιών (204) κατέχει σημαντική θέση στην βιομηχανία τροφίμων στον τόπο μας όπως παρατηρούμε από τα στοιχεία του πίνακα 1.

Πιο συγκεκριμένα ο τομέας των λιπαρών αντιπροσωπεύει το 20% των καταστημάτων, το 14,5% της μέσης ετήσιας απασχόλησης, το 14% των μισθών, το 10% της ακαθάριστης αξίας παραγωγής, το 8% των πωλήσεων και το 13% της προστιθέμενης αξίας του συνόλου της ελληνικής βιομηχανίας τροφίμων.

Για το σύνολο της βιομηχανίας αντιπροσωπεύει το 3% των καταστημάτων, ενώ για τα υπόλοιπα μεγέθη δεν ξεπερνά το 2%. Θα πρέπει εδώ να σημειωθεί πως παρατηρείται μια ελαφρά μείωση αυτών των ποσοστών στην περίοδο 1990 – 1995 παρόλο που σαν απόλυτα μεγέθη αυξάνουν σημαντικά, αν εξαιρεθεί η περίπτωση των καταστημάτων (Πίνακας Α1).

Ο κλάδος των λιπαρών ουσιών χαρακτηρίζεται από το πολύ υψηλό ποσοστό καταστημάτων που απασχολούν λιγότερα από 10 άτομα (98% του συνόλου των καταστημάτων του κλάδου).

Η συμμετοχή όμως των μικρών βιομηχανικών μονάδων αποκτά όλο και μικρότερη σημασία στη διαμόρφωση των μεγεθών του κλάδου (Πίνακας 2). Μάλιστα στην περίοδο 1990 – 1995 βλέπουμε να εκτοπίζονται αρκετά από τις μεγαλύτερες στον ευαίσθητο τομέα των πωλήσεων, όπου οι τελευταίες ελέγχουν πλέον το 90% του συνόλου των πωλήσεων.

Πίνακας 1

Καταστήματα	ΜΕΑ*	Αμοιβή εργασίας	Ακαθάριστη αξία παραγωγής	Πωλήσεις προϊόντων	Συνολική προστ. αξία	Επενδύσεις
204	204	204	204	204	204	204
---	---	---	---	---	---	---
20	2-3	20	2-3	20	2-3	20
20,18	13,55	2,23	13,69	2,64	11,38	2,36
19,3	14,49	2,17	9,83	1,70	7,85	1,44
1990	20,18	14,41	13,69	11,38	12,68	6,60
1995	19,3	14,29	9,83	7,85	12,78	7,47

*ΜΕΑ = μέση ετήσια απασχόληση

Συμμετοχή (%) του 204 στον κλάδο τροφίμων (20) και στο σύνολο της βιομηχανίας (2 - 3).

Πίνακας 2

Βασικά χαρακτηριστικά σύμφωνα με το μέγεθος των επιχειρήσεων (%) 1990 – 1995.

	Καταστήματα			Μέση ετήσια απασχόληση			Αμοιβή εργασίας		
	Σύνολο	Μικρή (%)	Μεγάλη (%)	Σύνολο	Μικρή (%)	Μεγάλη (%)	Σύνολο	Μικρή (%)	Μεγάλη (%)
1990	3964	96,46	3,53	13515	77,07	22,92	871778	59,63	40,36
1995	3646	97,80	2,19	14285	82,81	17,18	2240716	64,22	35,77

	Ακαθάριστη αξία παραγωγής			Πωλήσεις προϊόντων			Συνολική προστ. αξία		
	Σύνολο	Μικρή (%)	Μεγάλη (%)	Σύνολο	Μικρή (%)	Μεγάλη (%)	Σύνολο	Μικρή (%)	Μεγάλη (%)
1990	9513517	28,05	71,94	7238753	19,62	80,37	2251738	51,61	48,38
1995	17106131	29,91	70,08	12226865	10,79	89,20	5658743	62,59	37,40

ΤΟ ΠΑΡΑΓΩΓΙΚΟ ΔΥΝΑΜΙΚΟ ΤΟΥ ΚΛΑΔΟΥ ΤΩΝ ΛΙΠΑΡΩΝ ΟΥΣΙΩΝ.

Η διάρθρωση του κλάδου των λιπαρών ουσιών.

Ο κλάδος διακρίνεται σε μια σειρά από δραστηριότητες που ξεκινούν από την έκθλιψη ελαίων ή άλλων ελαιούχων σπόρων και που φθάνουν σε τυποποιημένα προϊόντα που χρησιμοποιούνται κυρίως στη διατροφή. Στατιστικά ο κλάδος χωρίζεται σε 5 υποκλάδους. Στην παρούσα μελέτη θα μας απασχολήσουν μόνο οι τρεις από αυτούς, δηλαδή αυτοί που έχουν σαν πρώτη ύλη προϊόντα από την έκθλιψη της ελιάς. Η σπορelaiουργία και η παραγωγή μαγειρικών λιπών θα αποτελέσουν αντικείμενο μελέτης που θα ακολουθήσει. Για λόγους όμως σύγκρισης και για να έχουμε μια συνολική εικόνα της κατάστασης στην οποία βρίσκεται η βιομηχανία των λιπαρών στην χώρα μας θα παραθέσουμε στο τμήμα αυτό και στοιχεία από αυτούς τους κλάδους.

Στον πίνακα 3 παρουσιάζεται η δυναμικότητα όλων των υποκλάδων της βιομηχανίας λιπαρών από πλευράς καταστημάτων και απασχόλησης. Πριν περάσουμε στην επιμέρους παρουσίαση αυτών των δραστηριοτήτων θα αναφερθούμε εν συντομία στο περιεχόμενό τους. Ο υποκλάδος 204.1 (έκθλιψη ελαίων) περιλαμβάνει το κομμάτι εκείνο της παραγωγικής δραστηριότητας που αφορά την επεξεργασία του ελαιόκαρπου στα ελαιοτριβεία και την παραγωγή λαδιού σαν πρώτη ύλη αλλά και σαν τελικό προϊόν. Στον υποκλάδο 204.2, δηλαδή στην πυρηνelaiουργία περιλαμβάνονται οι δραστηριότητες εκείνες από τις οποίες λαμβάνονται τα παράγωγα του ελαιοπυρήνα. Ο χημικός όμως καθαρισμός και η υδρογόνωση των πυρηνelaiών και του ελαιολάδου είναι καταχωρημένες στατιστικά στον υποκλάδο 204.4. Στον ίδιο υποκλάδο εκτός από το ραφινάρισμα και την επεξεργασία του ελαιολάδου, του πυρηνelaiού και των σπορelaiών ανήκει επίσης και η τυποποίηση και συσκευασία παντός είδους ελαίου. Στον υποκλάδο της σπορelaiουργίας

(204.3) περιλαμβάνονται οι παραγωγικές διαδικασίες που απαιτούνται για την παραγωγή και τυποποίηση σπορελαίων από την έκθλιψη ελαιόκαρπων πλην της ελιάς καθώς και η επεξεργασία των υπολειμμάτων της σπορελαιουργίας.

Πίνακας 3

Βασικά Χαρακτηριστικά της Βιομηχανίας Λιπαρών Ουσιών

Κλάδος	Καταστήματα				Απασχόληση					
	1990	%	1997	%	Δ%	1990	%	1997	%	Δ%
204	3865	100,0	3359	100,0	-13,1	10032	100,0	8650	100,0	-17,3
204,1	36773	95,0	3145	93,6	-14,4	7584	75,6	5651	64,9	-28,1
204,2	18	0,5	51	1,5	183,3	847	8,5	663	7,7	-21,7
204,3	34	0,9	40	1,2	17,6	365	3,6	719	8,3	97,0
204,4	54	1,4	87	2,3	61,1	499	4,5	1007	11,6	101,8
204,5	56	1,5	36	1,1	-35,7	736	7,3	642	7,4	-12,8

Κλάδος	Ιπποδύναμη				Μέση απασχόληση ανά κατάστημα				Μέση ιπποδύναμη ανά κατάστημα			
	1990	%	1997	%	Δ%	1990	%	1997	%	1990	%	1997
204	181757	100,0	320488	100,0	26,8	2,59	2,57	47,0	68,6			
204,1	155390	85,5	178032	72,3	-14,6	2,0	1,8	42,3	56,6			
204,2	10149	5,9	11490	5,0	13,2	47	13	563,8	225,3			
204,3	9982	5,5	26736	11,6	167,8	10,7	18	293,6	668,4			
204,4	1905	1,1	6241	2,7	227,6	9,2	11,6	35,3	71,7			
204,5	4331	2,4				13,1	17,8	77,3				

Δ% = ποσοστιαία μεταβολή μεταξύ των ετών 199 - 1997.

Όπως παρατηρούμε στον πίνακα 2, ο κλάδος κυριαρχείται από πλευρά καταστημάτων και απασχόλησης από τα παραδοσιακά ελαιοτριβεία, παρ' όλο που ο αριθμός τους στην περίοδο 1990/97 περιορίστηκε σημαντικά. Είναι χαρακτηριστικό πως το 82% των καταστημάτων του κλάδου απασχολεί μέχρι 2 άτομα, ενώ μόλις το 1% των καταστημάτων απασχολεί πάνω από 20 άτομα (Πίνακας Α2).

Σε αντίθεση στην ίδια περίοδο οι άλλοι υποκλάδοι της βιομηχανίας των λιπαρών (αν εξαιρέσει κανείς τα μαγειρικά λίπη) αποκτούν μεγαλύτερη σημασία και μια άλλη δυναμική. Πράγματι οι τομείς της σπορελαιουργίας, του ραφινάρισματος και της τυποποίησης γνωρίζουν μεγαλύτερη συγκέντρωση με μια μέση απασχόληση ανά κατάστημα που ξεπερνά τα 10 άτομα, η δε μέση ιπποδύναμη τους αυξάνεται σημαντικά. Πρόκειται για δραστηριότητες που είναι περισσότερο εντάσεως κεφαλαίου απ' ό τι η πρώτη τάση παραγωγής λαδιού στα ελαιοτριβεία, γεγονός που ευνοεί την ανάπτυξη μεγαλύτερων μονάδων. Είναι ενδεικτικό πως στην σπορελαιουργία, οι μονάδες άνω των 10 ατόμων καταλαμβάνουν το 30% των καταστημάτων και της απασχόλησης καθώς και το 60% της συνολικής ιπποδύναμης. Η έντονη συγκέντρωση που παρατηρείται στην σπορελαιουργία έχει σαν αποτέλεσμα η μέση απασχόληση και ιπποδύναμη ανά κατάστημα να είναι δέκα φορές υψηλότερη απ' ό τι στον υποκλάδο της έκθλιψης ελαίων (Πίνακας Α3)

Υψηλή συγκέντρωση παρατηρείται ακόμη και στις ραφινάριες και τα τυποποιητήρια όπου 3 μεγάλες μονάδες καλύπτουν το 63% της ιπποδύναμης και το 50% της απασχόλησης, ενώ στα μαγειρικά λίπη μια μονάδα με πάνω από 200 εργαζομένους κατέχει το 72% της απασχόλησης και το 89% της ιπποδύναμης.

Χωροταξική κατανομή του κλάδου των λιπαρών ουσιών.

Η Πελοπόννησος και η Κρήτη, παραδοσιακές ελαιοπαραγωγικές περιοχές, συγκεντρώνουν περίπου το ήμισυ της συνολικής δυναμικότητας σε καταστήματα, απασχόληση και ιπποδύναμη. Όπως βλέπουμε και στον πίνακα 4 εκεί είναι εγκατεστημένα τα περισσότερα ελαιотριβεία σε αντίθεση με τις μονάδες της περιοχής πρωτεύουσας (ραφίναριες, συσκευαστήρια), που ενώ αντίπροσωπεύουν μόλις το 2% των καταστημάτων απασχολούν ένα συγκριτικά υψηλό αριθμό ατόμων.

Αυτού του είδους η κατανομή οφείλεται στο γεγονός ότι η πρώτη φάση της παραγωγής λαδιού δεν μπορεί να γίνεται παρά μόνο στις περιοχές που βρίσκεται η πρώτη ύλη, δηλαδή η ελιά.

Ο χημικός καθαρισμός και η τυποποίηση είναι δραστηριότητες που συνδέονται άμεσα με τη διάθεση και την κατανάλωση των προϊόντων που γίνεται ως επί τω πλείστον στα αστικά κέντρα. (βλ. παρακάτω).

Πίνακας 1*Χωροταξική κατανομή του κλάδου 204 (1994)*

		204	%	204,1	%	204,2	%
<i>Σύνολο Ελλάδας</i>	A	3359	100,0	3145	100,0	51	100,0
	B	8650	100,0	5615	100,0	663	100,0
	Γ	230448	100,0	178032	100,0	11490	100,0
<i>Περιοχή Πρωτεύουσας</i>	A	70	2,1	4	1,0	1	1,9
	B	1284	14,8	12	0,2	1	0,1
	Γ	13629	5,9	-	-	-	-
<i>Στερεά – Εύβοια</i>	A	474	14,1	450	14,3	4	7,8
	B	1047	12,1	657	11,7	69	10,4
	Γ	32817	14,2	25271	14,2	1175	10,2

(συνεχίζεται)

ΚΕΦΑΛΑΙΟ 5

<i>Πελοπόννησος</i>	A	1185	35,2	1141	36,3	24	47,0
	B	2376	27,5	1945	34,6	270	40,7
	Γ	77843	33,8	67754	38,0	5315	46,2
<i>Ιόνια νησιά</i>	A	347	10,3	343	10,9	2	8,9
	B	775	8,9	714	12,7	57	8,6
	Γ	13653	5,9	13129	7,4	120	1,0
<i>Ηπειρος</i>	A	91	2,7	89	2,8	2	3,9
	B	243	2,8	214	3,8	29	4,4
	Γ	3498	1,5	3378	1,9	120	1,0
<i>Θεσσαλία</i>	A	79	2,3	69	2,2	1	1,9
	B	183	2,1	45	0,8	10	1,5
	Γ	14296	6,2	3910	2,2	560	4,9
<i>Μακεδονία</i>	A	85	2,5	55	1,7	1	1,9
	B	438	5,0	166	3,0	8	1,2
	Γ	9069	3,9	4408	2,5	40	0,3
<i>Θράκη</i>	A	7	0,2	5	0,1	-	-
	B	25	0,3	6	0,1	-	-
	Γ	889	0,4	370	0,2	-	-
<i>Νησιά Αιγαίου</i>	A	373	11,1	360	11,4	4	7,8
	B	768	8,9	572	10,2	82	12,3
	Γ	17991	7,8	16675	9,3	885	7,7
<i>Κρήτη</i>	A	648	19,2	629	20,0	13	25,5
	B	1510	17,4	719	12,8	183	27,6
	Γ	46883	20,3	43137	24,2	3275	28,5

A: Καταστήματα

B: Απασχόληση

Γ: Ιπποδύναμη

Πηγή: Απογραφή Βιομηχανίας 1994, ΕΣΥΕ

Η ΕΛΛΗΝΙΚΗ ΒΙΟΜΗΧΑΝΙΑ ΕΛΑΙΟΛΑΔΟΥ.

Ο τρόπος επεξεργασίας και τα είδη ελαιολάδου.

Η παραγωγική διαδικασία που απαιτείται για τη λήψη ελαιολάδου από τον καρπό της ελιάς μπορεί να διακριθεί σε τρεις φάσεις.

Στην πρώτη από αυτές η ελαιοσυλλογή οδηγείται στα ελαιοτριβεία και τα πιεστήρια όπου γίνεται ο διαχωρισμός των στερεών (φλοιός, πυρήνας) από τα υγρά (λάδι, φυτόνερα) με τη μέθοδο του φιλτραρίσματος, της πίεσης και της φυγοκέντρισης. Για τη λήψη του πυρηνέλαιου από τον ελαιόπολτο η συμπίεση δεν επαρκεί και χρησιμοποιείται η εκχύλιση. Στην συνέχεια του υψηλού βαθμού σε ελαϊκό οξύ ελαιολάδο και πυρηνέλαιο επιδέχεται χημικές μεθόδους καθαρισμού και εξευγενισμού σε ραφινάριες για να μειωθεί η οξύτητα του ώστε να προσφέρεται για διατροφή. Στο τελευταίο στάδιο το ελαιολάδο και το πυρηνέλαιο που προέκυψαν από τις δυο προηγούμενες φάσεις κατευθύνονται στα συσκευαστήρια και στις ελαιοδεξαμενές όπου αποθηκεύονται.

Αναλυτικά τα στάδια επεξεργασίας του ελαιολάδου παρουσιάζονται στο διάγραμμα 1.

Σύμφωνα με τον κώδικα Τροφίμων – Ποτών, ελαιολάδο χαρακτηρίζεται το έλαιο εκείνο που λαμβάνεται από τους καρπούς της ελιάς μέσα αποκλειστικά μηχανικά και θερμοκρασία μικρότερη από εκείνη που μπορεί να προκαλέσει αλλοίωση του λαδιού.

Το ελαιολάδο είναι δυνατόν να ταξινομηθεί σε διάφορες κατηγορίες με βάση δυο κριτήρια, την οξύτητα του σε ελαϊκό οξύ και τη χρήση του. Η πλέον προφανής διάκριση που μπορεί να γίνει στα ελαιολάδα είναι αυτή που τα χωρίζει σε βρώσιμα, δηλαδή εκείνα τα ελαιολάδα που η οξύτητα τους δεν ξεπερνά τα 3.3% σε ελαϊκό οξύ και τα βιομηχανικά που έχουν οξύτητα άνω των 3.3% και προορίζονται κύρια για τις σαπυνοβιομηχανίες, αφού όποια επεξεργασία και να υποστούν δεν είναι δυνατόν να χρησιμοποιηθούν για την παρασκευή προϊόντων διατροφής.

Διάγραμμα 1

Χρήσεις της ελιάς

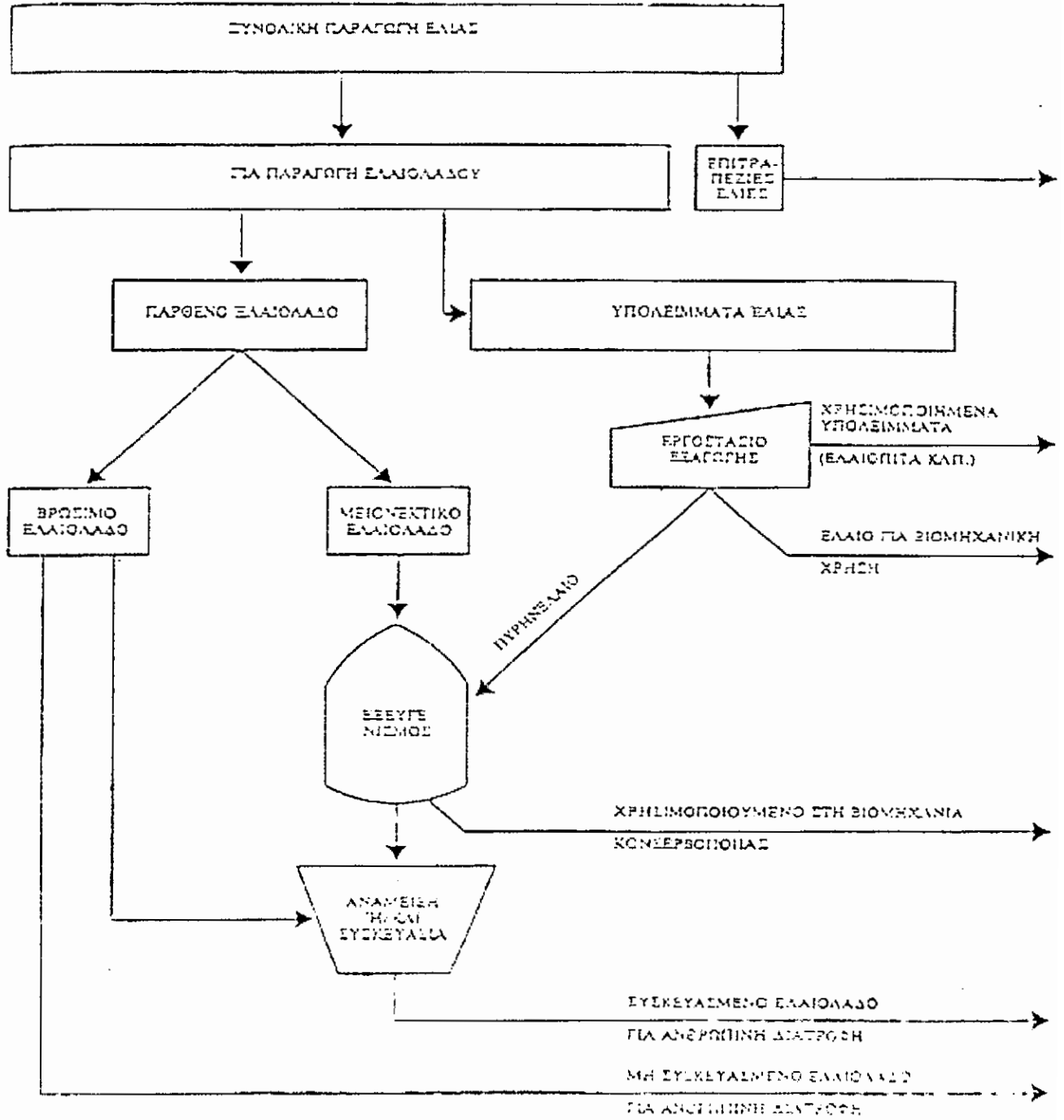

Τα βρώσιμα ελαιόλαδα διακρίνονται σε διάφορους τύπους με βάση την οξύτητα τους σε ελαϊκό οξύ, την επεξεργασία και τις μίξεις που έχουν υποστεί.

Οι κυριότεροι από αυτούς είναι οι ακόλουθοι:

- 1) Το παρθένο ελαιόλαδο: που η μόνη επεξεργασία που έχει γίνει είναι η καθίζηση, η φυγοκεντρική και η διήθηση. Έχει σαν χαρακτηριστικά το χρώμα του που είναι κίτρινο έως πρασινοκίτρινο, είναι διαυγές στους 20°C, οι δε οργανοληπτικές του ιδιότητες είναι άμεμπτες. Τα παρθένα ελαιόλαδα διακρίνονται:
 - i) **Extra**: με οξύτητα σε ελαϊκό οξύ από 0,01% – 1%
 - ii) **Sine**: με οξύτητα από 1,01% - 1,5%
 - iii) **Semi-sine ή κοινό (courante)**: με οξύτητα από 1,51%- 3,3%. Θα πρέπει να σημειωθεί πως είδος παρθένου ελαιολάδου, που δεν προσφέρεται όμως για κατανάλωση αφού η οξύτητα του ξεπερνάει το 3,3%, είναι το λεγόμενο μειονεκτικό ή lampante.
- 2) Τα βιομηχανοποιημένα ελαιόλαδα: είναι ελαιόλαδα που γίνονται βρώσιμα μετά από εξευγενισμό σε ραφινάριες, αφού η οξύτητα δεν ξεπερνάει το 3,3%. Τέτοια λάδια είναι το ραφινέ ελαιόλαδο του οποίου η οξύτητα δεν ξεπερνάει το 0,4% μετά τη διαδικασία του εξευγενισμού, και διάφορες μίξεις ραφινέ ελαιολάδου με παρθένο που συναντιούνται με τις ονομασίες «ελαιόλαδο», γνήσιο, κουπέ, rivièra. Στην Ελλάδα η αναλογία παρθένου ελαιολάδου σε αυτά τα μείγματα θα πρέπει να είναι μεγαλύτερη από 1/3 , όπως επιβάλλεται υποχρεωτικά από τον κώδικα Τροφίμων – Ποτών.
- 3) Το ραφινέ πυρηνέλαιο: από την επεξεργασία και τον εξευγενισμό (εξουδετέρωση, αποχρωματισμό, απόσπηση) μικρόβαθμων πυρηνελαίων, αυτών δηλαδή που η οξύτητα τους δεν ξεπερνάει το 35%. Στην χώρα μας και μέχρι το 1987 το λάδι αυτό προσφερόταν αυτούσιο στην κατανάλωση, δηλαδή χωρίς αναμίξεις με άλλες λιπαρές ουσίες φυτικής ή ζωικής προέλευσης. Από τότε η ελληνική νομοθεσία προσαρμοζόμενη στις κοινοτικές πρακτικές επέτρεψε τη διάθεση στην κατανάλωση μείγματος ραφινέ πυρηνελαίου με 5%

παρθένο ελαιόλαδο. Το ραφινέ πυρηνέλαιο για να διατεθεί στην κατανάλωση θα πρέπει η οξύτητα του να μην ξεπερνάει το 0,5%.

Η διάθεση προσαρμογής στο περιβάλλον της Κοινότητας συνεχίστηκε. Έτσι με Αγορανομική διάταξη καθιερώνονται νέες ονομασίες και ποιοτικές κατηγορίες όπως αυτές προβλέπονται από τον κοινοτικό κανονισμό.

Οι νέες κατηγορίες βρώσιμου ελαιολάδου που θα διατίθεται στην κατανάλωση θα είναι οι εξής:

- 1) Παρθένο ελαιόλαδο οξύτητας 0 – 1% (με τον χαρακτηρισμό εξαιρετικό)
- 2) Παρθένο ελαιόλαδο οξύτητας 1 – 2% (με τον χαρακτηρισμό εκλεκτό)
- 3) Ελαιόλαδο (μείγμα παρθένου και ραφινέ) οξύτητας μέχρι 1,5%
- 4) Πυρηνέλαιο το οποίο θα είναι μείγμα εξευγενισμένου πυρηνελαίου και παρθένου ελαιόλαδου (οξύτητας έως 2% και του οποίου η οξύτητα δεν πρέπει να υπερβαίνει το 1,5%)

Η νέα αυτή κατάσταση που διαμορφώνεται στην αγορά ισχύει από 1η Νοεμβρίου 1990. Πέραν των κατηγοριών που προαναφέρθηκαν ισχύουν και οι κατηγορίες:

- 1) Παρθένο ελαιόλαδο κοινό με οξύτητα μέχρι 3,3%
- 2) Εξευγενισμένο ελαιόλαδο που προέρχεται από εξευγενισμό παρθένου ελαιόλαδου με οξύτητα μέχρι 0,5%.

Οι δυο αυτές κατηγορίες δεν θα διατίθενται στο λιανικό εμπόριο.

ΤΟ ΠΑΡΑΓΩΓΙΚΟ ΔΥΝΑΜΙΚΟ ΤΗΣ ΒΙΟΜΗΧΑΝΙΑΣ ΕΛΑΙΟΛΑΔΟΥ.

Ελαιοτριβεία

Τα ελαιοτριβεία που λειτούργησαν στην χώρα το 1990 ήταν 3.000 περίπου, τα περισσότερα από τα οποία είναι συγκεντρωμένα όπως είναι φυσικό, στις ελαιοπαραγωγικές περιοχές, έτσι στην Πελοπόννησο υπάρχουν 1330 μονάδες, στην Κρήτη 481, στη Στερεά Ελλάδα 387, στην Ήπειρο και τα Ιόνια νησιά 346 και τα υπόλοιπα στις άλλες περιοχές (Πίνακας Α4).

Ο ιδιωτικός τομέας κατέχει το 83% των μονάδων και το 17% ο συνεταιριστικός (Πίνακας 5). Επίσης τα 2091 ελαιοτριβεία (70%) είναι κλασσικού τύπου, έναντι 888 φυγοκεντρικού τύπου που είναι νέας τεχνολογίας και τείνουν να αντικαταστήσουν βαθμιαία τα κλασσικού τύπου.

Πίνακας 5

Ελαιοτριβεία που λειτούργησαν στη χώρα το 1990.

	<i>Είδος μηχ/κου εξοπλισμού</i>		<i>Συνολική δυναμικότητα (TN/Ωρα)</i>
	<i>Κλασσικού τύπου</i>	<i>Φυγοκεντρικού τύπου</i>	
<i>Ιδιωτικά</i>	1877	589	2316
<i>Συνεταιριστικά</i>	214	299	833
<i>Σύνολο</i>	2091	888	3149

Σύμφωνα με τις εκτιμήσεις του Υπουργείου Γεωργίας, λαμβανομένου υπόψη ότι η απασχόληση των ελαιοτριβείων είναι δίμηνη με διπλή βάρδια και με αξιοποίηση του δυναμικού της κατά 80%, τα ελαιοτριβεία παρουσιάζουν αυτάρκεια τόσο σε μονάδες όσο και σε δυναμικότητα.

Παρά την εικόνα αυτάρκειας όμως οι περισσότερες μονάδες είναι μικρές και παλιές με απαρχαιωμένο μηχανολογικό εξοπλισμό γεγονός που δεν επιτρέπει την ορθή λειτουργία τους.

Η τάση του εκσυγχρονισμού που παρατηρείται στα ελαιοτριβεία βελτίωσε την παραγωγικότητά τους. Εάν παράδειγμα μπορεί να αναφερθεί πως ενώ το 1970 υπήρχαν στην Ελλάδα 3750 ελαιοτριβεία που είχαν συνολική δυναμικότητα 14210 τόνους ανά 8ωρο, το 1986 στις 3000 μονάδες περίπου αντιστοιχούσαν 15600 τόνοι ανά 8ωρο. Σημαντικό ρόλο σε αυτή την εξέλιξη φαίνεται να έχει παίξει και ο αναπτυξιακός νόμος 1262/82, όπως θα δούμε και παρακάτω που με τα ευνοϊκά κίνητρα που θέσπισε διευκόλυνε σε σημαντικό βαθμό την ικανοποίηση των αναγκών που υπήρχαν για ανανέωση του κεφαλαιουχικού εξοπλισμού και βελτίωση της παραγωγικότητας.

Ελαιοδεξαμενές.

Η επάρκεια και κατάσταση των ελαιοδεξαμενών είναι αποφασιστικής σημασίας για τη σωστή διατήρηση του ελαιολάδου, μέχρι αυτό να διατεθεί για τυποποίηση. Η έλλειψη των στοιχείων αυτών αποτέλεσε το μεγαλύτερο πρόβλημα στην τυποποίηση, τα προηγούμενα χρόνια κυρίως.

Είναι χαρακτηριστικό ότι για να γίνει τυποποίηση του ελαιολάδου με λιγότερο από 3° οξύτητα απαιτείται να διατηρηθεί σε δεξαμενές γύρω στους 3 – 4 μήνες, ώστε να πραγματοποιηθεί η ωρίμανση, η διάγνωση και η οξυγονοποίησή του.

Η περισσότερες ελαιοδεξαμενές ανήκουν σήμερα στον συνεταιριστικό τομέα και κυρίως στην ΕΛΑΙΟΥΡΓΙΚΗ. Η χωρητικότητά τους υπολογίζεται στους 2,52 χιλιάδες τόνους και φαίνεται πως επαρκούν για την κάλυψη των σημερινών αναγκών αποθήκευσης ελαιολάδου.

Μεγάλος αριθμός αυτών στην περιοχή της Αττικής, γεγονός που δημιουργεί προβλήματα στη διάθεση του ελαιολάδου και επιβαρύνει το κόστος διακίνησής του.

Επισημαίνεται ακόμα ότι σε πολλές από αυτές είναι παλιές και παρουσιάζεται έτσι η ανάγκη μελλοντικής αντικατάστασης τους με σύγχρονες ανοξειδωτες ελαιοδεξαμενές.

Τυποποιητήρια.

Κατά την δεκαετία του 1990 σημειώθηκε σημαντική αύξηση του αριθμού των μονάδων, που το 1988 έφτασαν μόλις τις 35 και σήμερα φτάνουν τις 164. Σημειώνεται όμως πως την περίοδο 1995/96 λειτούργησαν μόνο οι 118 (102 ιδιωτικές και 56 συνεταιριστικές) με συνολικής ετήσια δυναμικότητα 150 χιλιάδες τόνους (Πίνακας Α5)

Αυτή η απότομη αύξηση του αριθμού των τυποποιητηρίων δεν οφείλεται μόνο στην αύξηση των αναγκών για τυποποιημένο ελαιόλαδο, αλλά έχει να κάνει με το κοινοτικό καθεστώς που ίσχυσε για τη χώρα μας στον τομέα του ελαιολάδου. Συγκεκριμένα η ενίσχυση στην κατανάλωση που δίνεται από τα κοινοτικά ταμεία ενίσχυσε την τάση που υπήρχε για ίδρυση νέων μονάδων ή για επαναλειτουργία άλλων παροπλισμένων.

Τα περισσότερα από τα τυποποιητήρια βρίσκονται κοντά στα αστικά κέντρα (περιοχή πρωτεύουσας, Θεσσαλονίκη) αφού ευνοείται έτσι η διακίνηση του τυποποιημένου προϊόντος, καθώς και στη Λέσβο και τη Μεσσηνία. Πάντως σύμφωνα, με τους ανθρώπους του κλάδου λίγες επιχειρήσεις δείχνουν ικανές να ανταποκριθούν τα επόμενα χρόνια στις ανάγκες που διαφαίνονται.

Ραφιναρίες.

Οι ραφιναρίες που λειτουργούν σήμερα στην Ελλάδα φτάνουν τις 63, συνολικής ετήσιας δυναμικότητας 123,5 χιλιάδες τόνους (Πίνακας Α6). Το δυναμικό αυτό που δεν έχει αυξηθεί σημαντικά τα τελευταία χρόνια, θεωρείται επαρκές αφού τα λάδια που χρειάζονται ραφινάρισμα στη χώρα μας φτάνουν τους 110 χιλιάδες τόνους ετησίως περίπου. Έτσι δεν αναμένεται η δημιουργία νέων μονάδων,

τουλάχιστον στο άμεσο μέλλον, προβλέπεται όμως ο εκσυγχρονισμός των ήδη υπαρχόντων.

Πυρηνελαιουργία.

Τον περασμένο χρόνο λειτούργησαν στην χώρα 47 πυρηνελαιουργία, 39 ιδιωτικά και 8 συνεταιριστικά, συνολικής δυναμικότητας 7 χιλιάδων τόνων το 24ωρο, ή 450 χιλιάδων τόνων το χρόνο. Οι περισσότερες μονάδες βρίσκονται στην Πελοπόννησο, Κρήτη, Αττική και Λέσβο και είναι χαρακτηριστικό πως ενώ ο αριθμός των μονάδων μειώθηκε ελαφρά, μέσα στην τελευταία δεκαετία, αυξήθηκε η συνολική δυναμικότητά τους.

Η μέση ετήσια απασχόληση των μονάδων υπολογίζεται στους δυο μήνες. Πολλές όμως από αυτές είναι παλιές, υποαπασχολούνται ή λειτουργούν περιστασιακά.

Δεδομένου ότι η μέση ετήσια παραγωγή πυρήνα εκτιμάται στους 500 – 600 χιλιάδες τόνους το χρόνο, καλύπτεται σήμερα το σύνολο των ελάχιστων αναγκών της χώρα. Αν εκσυγχρονιστούν και εργαστούν με περισσότερες της μιας βάρδιας ή επεκτείνουν την ετήσια απασχόληση τους θα είναι σε θέση να υπερκαλύψουν τις ανάγκες της χώρας.

Πίνακας 6

Επενδύσεις που είχαν υπαχθεί στο Ν. 1262/82 από ισχύος του νόμου έως Ιούνιο 1997

Κλάδος	Αριθμ. Επενδ.	%*	Υψος επένδυσης	%*	Επιχο-ρήγηση	%*	Επιδο-τούμενο δάνειο	%*	%** Επιχ.	Νέες θέσεις	%*
204,1	738	93,8	10436200	69,1	3391218	71,3	4906068	70,8	32,5	3553	83,6
204,2	14	1,8	1347147	8,9	436437	9,2	673014	9,7	32,4	165	3,9
Υποσύνολο	752	95,5	11783347	78,1	3827655	80,4	5579082	80,5	32,5	3718	87,5
Σύνολο											
204	787	100,0	15096004	100,0	4758828	100,0	6933544	100,0	31,5	4249	100,0

* Ποσοστό στο σύνολο του 204

** Ποσοστό της επιχορήγησης στο ύψος της επένδυσης

Επενδύσεις και σύνθεση κόστους.

Ο κλάδος τα τελευταία χρόνια παρουσιάζει μια συνεχή βελτίωση του τεχνολογικού του εξοπλισμού. Τα ελαιοτριβεία που λιγότεψαν τα τελευταία χρόνια και που διατηρούν τη βιοτεχνική τους μορφή εξοπλίζονται όλο και περισσότερο σε κεφαλαιουχικό εξοπλισμό. Κάτι τέτοιο φαίνεται και από την αύξηση του αριθμού των φυγοκεντρικών στο σύνολο (Πίνακας 5). Ακόμη η αύξηση των πλυντηρίων, των αποφυλλωτηρίων και ελαιοδιαχωριστηρίων βελτίωσε σαφώς την ποιότητα του παραγομένου ελαιολάδου αφού με αυτά τα μέσα το λάδι απαλλάσσεται από τις δυσάρεστες οσμές και αποκτά καλύτερο χρώμα.

Η τάση για ανανέωση και εκσυγχρονισμό φαίνεται και από την πορεία των επενδύσεων που υπάχθηκαν στον Ν 1262/82.

Πράγματι ο υποκλάδος της εκθλίψης ελαίων και η πυρηνελαιουργία απορρόφησαν το 95,5% των επενδύσεων που εγκρίθηκαν για το σύνολο του κλάδου από το 1990 έως τα μέσα του 1997 με ένα ύψος δαπάνης που έφτασε τα 11,8 δισ. δρχ. Η επιχορήγηση που δόθηκε κάλυψε το 32,5% της επένδυσης, προβλέφθηκε δε η δημιουργία 3718 νέων θέσεων εργασίας. Οι επενδύσεις αυτές αφορούσαν κατά 55% τον εκσυγχρονισμό των μονάδων, 26% την επέκταση και 17% την ίδρυση νέων μονάδων. Εντύπωση προκαλεί το γεγονός ότι μόλις 1% αναφέρεται σε επενδύσεις που έγιναν για εξοικονόμηση ενέργειας και για περιορισμό της ρύπανσης. Ως γνωστόν η ελαιουργία θεωρείται μια σχετικά ρυπογόνα βιομηχανία, μια και τα υγρά απόβλητα της που φτάνουν το 1 εκατομμύριο τόνους, επιβαρύνουν σημαντικά τους φυσικούς αποδέκτες, κάτι που έχει τονισθεί κατ' επανάληψη σε διάφορες περιοχές της χώρας.

Σε γενικές γραμμές η τεχνολογία που υπεισέρχεται στην παραγωγή ελαιολάδου κυμαίνεται ανάμεσα σε 5% – 20% του συνολικού κόστους. Πρόκειται συνήθως για τεχνολογίες που αποσκοπούν στη συγκέντρωση της παραγωγής σε ακόμα μεγαλύτερες εγκαταστάσεις και μειώνοντας κατ' επέκταση το κόστος παραγωγής εξοικονομώντας εργασία. Η υποκατάσταση όμως της εργασίας με κεφάλαιο είναι σχετικά δύσκολη κάτι που φαίνεται ιδιαίτερα έντονα στη φάση της ελαιοσυλλογής.

Κατά τους εκπροσώπους του κλάδου υπολογίζεται πως η συμμετοχή του παράγοντα εργασία μέχρι και το στάδιο του ελαιοτριβείου ανέρχεται σε 50% της αξίας του εξαγομένου λαδιού. Από τη συμπίεση συνεπώς των εργατικών θα εξαρτηθεί κατά πολύ στο μέλλον η ανταγωνιστικότητα του ελληνικού ελαιολάδου. Για τη σύνθεση του κόστους του τυποποιημένου ελαιολάδου επικρατεί η άποψη πως το 75% -80% καταλαμβάνεται από την πρώτη ύλη, ενώ τα εργατικά δεν ξεπερνούν το 8%.

Χρηματοοικονομική κατάσταση επιχειρήσεων.

Από τις 60 επιχειρήσεις και συνεταιρισμούς που παρουσιάζονται ICAP επιλέχθηκε ένα δείγμα 14 επιχειρήσεων για να εκτιμηθούν ορισμένοι δείκτες χρηματοοικονομικής κατάστασης αυτών και του κλάδου γενικότερα. Το δείγμα επιλέχθηκε με βάση το σύνολο του ενεργητικού και δεν περιλαμβάνει συνεταιριστικές μονάδες γιατί αυτές δεν δημοσιεύουν ισολογισμούς.

Γενικά παρατηρείται αύξηση του συνόλου του ενεργητικού των επιχειρήσεων μέσα στην τελευταία τετραετία. Αύξηση παρουσίασαν στο σύνολο σχεδόν του δείγματος και τα πάγια περιουσιακά στοιχεία ένδειξη ότι σημειώθηκαν επενδύσεις στον κλάδο. Τα ίδια κεφάλαια τριών επιχειρήσεων παρουσίασαν διακυμάνσεις στο σύνολο όμως του κλάδου αυξήθηκαν κατά 69% στην περίοδο 1992-1996.

Μεγάλες διακυμάνσεις παρουσιάζουν και τα κέρδη, ενώ τέσσερις εταιρείες είναι ζημιογόνες σε όλη τη διάρκεια της περιόδου 1992-1996.

Εξέχουσα είναι η θέση της εταιρείας ΕΛΑΙΣ που αποτελεί την δυναμικότερη εταιρεία στον κλάδο αλλά και γενικότερα στην οικονομία αφού βρίσκεται μέσα στις μεγαλύτερες 100 της ελληνικής βιομηχανίας.

Στο σύνολο του κλάδου, αλλά και σε επίπεδο επιχείρησης, η εξέλιξη ορισμένων δεικτών μας δίνει την ακόλουθη εικόνα (Πίνακας 7,8).

Ο δείκτης κυκλοφοριακής ρευστότητας παρουσιάζει αυξητική τάση, δείγμα ότι η ρευστότητα του κλάδου βελτιώνεται και βρίσκεται σε ικανοποιητικά επίπεδα.

Πίνακας 7

Δείκτες χρηματοοικονομικής κατάστασης επιχειρήσεων (%) (1996)

	Κυκλοφ. Ρευστ. = Κυκλ. Έν/ Βραχ. υπ	Άμεση ρευστ. (Κυκλ. Έν. - Αποθ)/ Ένεργ	Δανειακή πίεση Ξένα κεφάλαια/ Συν. Ένεργ.	Παγιοποι ηση Ένεργ. = Καθ. Αξία παγίου/ συν. Ένεργ.	Αποδοτ. Ιδ. Κεφάλ. = Καθ. Κέρδη/ Τόια κεφ.	Αποδοτ συν. Κεφ = Καθ. Κέρδη/ συν. Ένεργ.	Δανειακή επιβάρ. = Ξένα κεφ./ Τόια κεφαλ/
ΕΛΛΙΣ	161,4	77,7	59,7	27,1	45,3	18,3	148,1
ΜΙΝΕΡΒΑ	13,4	45,7	83,5	13,3	16,5	0,4	507,5
ΣΑΡΕΛΑΚΟΣ	126,5	58,2	56,1	32,3	(18,9)	(8,8)	115,3
ΑΘΗΝΑΙΚΗ ΕΛ/ΓΙΑ	128,9	113,2	43,6	42,5	5,2	2,9	77,3
ΑΝΑΤΟΛΗ	90,6	41,9	107,2	12,0	12,9	(0,9)	(1479,0)
ΕΛ/ΓΙΑ Β.ΕΛΛΑΔΟΣ	140,9	64,9	88,3	18,9	7,9	0,9	785,1
ΕΛ/ΓΕΣ ΕΛΛ.	15,0	(12,7)	150,8	44,2	26,4	13,4	(296,8)
ΜΥΛΟΙ ΣΟΓΙΑ.	145,3	27,2	65,3	8,9	14,7	(5,1)	188,4
ΣΟΓΙΑ ΕΛΛΑΣ	88,5	20,9	73,6	45,7	4,9	1,3	278,9
ΕΛ/ΚΗ ΗΛΕΙΑΣ	88,1	81,1	87,1	23,2	294,6	37,8	678,2
ΚΟΥΦΑΚΟΙ ΑΦΟΙ	163,8	24,3	49,6	18,6	83,1	41,8	137,6
ΕΛΚΕ ΕΛ/ΚΗ ΕΛΛ.	91,1	82,7	79,9	27,2	45,5	7,7	47,0
ΕΓΝΑΤΙΑ	103,0	29,1	80,8	31,5	9,9	1,9	421,1
ΕΚ. ΜΑΚΕΔ.	81,9	59,1	42,2	65,4	(5,8)	(3,3)	73,0
ΣΥΝΟΛΟ	111,9	45,5	76,6	27,1	24,7	5,1	373,2

* Στοιχεία του 1996

Πίνακας 8

Δείκτες χρηματοοικονομικής κατάστασης του κλάδου. 1992, 1994, 1996

Δείκτες (%)	1992	1994	1996		
			ΚΛΑΔΟΣ		
			204	20	2-3
1 Κυκλοφοριακή Ρευστότητα = Κυκλ. Ενεργ. / Βραχ. Υποχρ.	106,5	108,5	111,9	-	-
2 Άμεση Ρευστότητα = (Κυκλ. Ενεργ.-Αποθ.) / Βραχ. Υποχρ.	42,3	40,4	45,5	-	-
3 Δανειακή πίεση = Ξένα κεφάλαια /	72,4	76,5	76,1	82,0	83,9
4 Παγιοποίηση = καθαρή αξία παγίων/συν. Ενεργ.	34,6	24,0	27,1	32,0	36,0
5 Αποδοτικότητα Ιδ.Κεφ. = Καθαρά κέρδη/Ίδια κεφαλ.	20,8	11,6	24,7	1,3	(0,4)
6 Αποδοτικότητα Συν.Κεφ. = Καθαρά κέρδη/Συν. Ενεργητ.	4,6	2,7	5,1	11,6	10,2
7 Δανειακή επιβάρυνση = Ξένα κεφ./Ίδια κεφάλ.	328,4	326,1	370,8	-	-

Ο δείκτης όμως της άμεσης ρευστότητας παρουσιάζει διαφορετική εικόνα και δείχνει μια αδυναμία του κλάδου να αυταποκρίνεται στις τρέχουσες υποχρεώσεις με αποτέλεσμα να εξαρτάται από τις μελλοντικές του πωλήσεις, προκειμένου να εξασφαλίσει επαρκή ρευστότητα.

Ο δείκτης παγιοποίησης, που για τις επιχειρήσεις κυμάνθηκε από 9 έως 65% στο σύνολο του κλάδου φτάνει το 27% και είναι κάτω του αντίστοιχου του κλάδου τροφίμων, αλλά και του συνόλου της βιομηχανίας.

Η δανειακή επιβάρυνση που αυξάνει τα τελευταία χρόνια, έφτασε το 76%, γεγονός που υποδηλώνει αυξανόμενη συμμετοχή των ξένων κεφαλαίων στο κλάδο. Στο ίδιο αυτό συμπέρασμα μας οδηγεί και η αναλογία ιδίων προς ξένα κεφάλαια που ήταν για το 1996.

Η αποδοτικότητα ιδίων κεφαλαίων παρουσιάζει αύξηση το 1996 και παραμένει πολύ μεγαλύτερη από αυτή του κλάδου τροφίμων και του συνόλου της βιομηχανίας.

Αντίθετα η αποδοτικότητα των συνολικών κεφαλαίων αυξάνει μεν το 1996, παραμένει όμως σε πολύ χαμηλά επίπεδα, μόλις 5% πολύ χαμηλότερα δηλαδή του κλάδου των τροφίμων και του συνόλου της βιομηχανίας. Η χαμηλή αποδοτικότητα των απασχολουμένων κεφαλαίων ενδέχεται να σημαίνει υπερεπένδυση κεφαλαίων στον κλάδο σε σύγκριση με τις πωλήσεις του, υψηλές δαπάνες για την επίτευξη των πωλήσεων, υψηλά γενικά έξοδα, κακή διαχείριση και γενικά δυσμενείς οικονομικές συνθήκες.

Εξέλιξη της παραγωγής ελαιολάδου

Η εξέλιξη της παραγωγής ελαιολάδου εξαρτάται από τον αριθμό των ελαιοδένδρων που υπάρχουν, κυρίως όμως από τις κλιματολογικές συνθήκες που επικρατούν.

Η φύτευση νέων ελαιοδένδρων είχε ανασταλεί από το 1981 όταν έπαψε να δίνεται ενίσχυση για τα νέα ελαιόδενδρα, κάτι το οποίο όμως καταργήθηκε από την περίοδο 1987-1988.

Η απόδοση κατά ελαιόδενδρο φτάνει τα 10-12 κιλά ελαιοκάρπου ή 3 κιλά περίπου ελαιολάδο (2 κιλά για το σύνολο του κόσμου). Ενώ η απόδοση κατά εκτάριο κυμαίνεται στα 1000 κιλά καρπού ή 150 κιλά ελαιολάδου.

Κατά την τελευταία δεκαετία ο μέσος όγκος παραγωγής ελαιολάδου στη χώρα μας έφτασε περίπου τις 300.000 τόνους το χρόνο (Πίνακας 9). Οι μικρές αυξομειώσεις που παρατηρούνται από χρονιά σε χρονιά οφείλονται στο γεγονός ότι η παραγωγή της ελιάς είναι διετής. Το ρεκόρ της παραγωγής ελαιολάδου σημειώθηκε κατά το ελαιοκομικό έτος 1992-1993 με

344.000 τόνους. Όμως σύμφωνα με τα προσωρινά στοιχεία το 1995-1996 η ετήσια παραγωγή ξεπέρασε τους 400.000 τόνους για να επανέλθει σε πιο φυσιολογικά επίπεδα στα επόμενα χρόνια.

Το μεγαλύτερο μέρος της παραγωγής αυτής συγκεντρώνεται στη Κρήτη και την Πελοπόννησο (65% του συνόλου) και σε μικρότερο βαθμό στα νησιά του Αιγαίου, την Στερεά Ελλάδα και τα Ιόνια νησιά (29% του συνόλου).

Στο πυρηνέλαιο οι διακυμάνσεις του όγκου της παραγωγής είναι σχετικά μικρές, το ύψος του δε φθάνει ετησίως τους 30.000 τόνους περίπου. (Πίνακας 10)

Διάγραμμα 2

Ελληνική παραγωγή ελαιολάδου, 1989 – 1997



Πίνακας 9

Παραγωγή ελαιολάδου κατά γεωγραφικό διαμέρισμα.

	1987-88	1988-89	1989-90	1990-91	1991-92	1992-93	1993-94
Σύνολο Χώρας	234116	239785	245984	328830	249839	343842	268151
Στερεά Ελλ. & Εύβοια	25067	22799	33000	41097	31799	42492	23007
Πελοπόννησος	83789	85833	91275	99421	103981	102957	103908
Ν. Ιονίου	18563	21365	19513	29211	18333	22957	27448
Ήπειρος	5911	3117	4406	5305	5260	2465	6900
Θεσσαλία	3154	3943	1720	7552	4513	14090	2828
Μακεδονία	1619	5245	3374	5528	5984	7644	5121
Θράκη	185	284	302	367	147	322	495
Ν. Αιγαίου	19974	29985	20834	48601	18556	36506	29209
Κρήτη	75854	67214	71560	91748	61256	114877	69235
Ετήσια μεταβολή (%)	-	+2,42	+2,58	+33,68	-24,02	+37,62	-22,01

Συνεχίζεται

	1994-95	1995-96	1996-97	1997-98	1998-99	Μέσος όρος 1987/99	%
Σύνολο Χώρας	251619	409159	32990	266064	278680	286023	100,0
Στερεά Ελλ. & Εύβοια	23896	39582	26759	25450	21050	29667	10,4
Πελοπόννησος	86952	152514	106657	79499	94420	99267	34,7
Ν. Ιονίου	17538	33918	30841	39500	25800	25416	8,9
Ήπειρος	2798	11832	7417	7958	6453	5819	2,0
Θεσσαλία	2129	1780	1883	3057	1610	4022	1,4
Μακεδονία	7021	8515	7048	6827	6265	5849	2,0
Θράκη	90	157	102	57	322	236	0,1
Ν. Αιγαίου	20974	34852	27199	23216	26370	28001	9,8
Κρήτη	90220	126009	133084	80500	91400	87746	30,7
Ετήσια μεταβολή (%)	-6,16	+62,6	-21,5	-17,1	+4,7	+4,8	

Συνέχεια

Διάγραμμα 3

Ελληνική παραγωγή ελαιολάδου (Μ.Ο. 1987 – 1999)

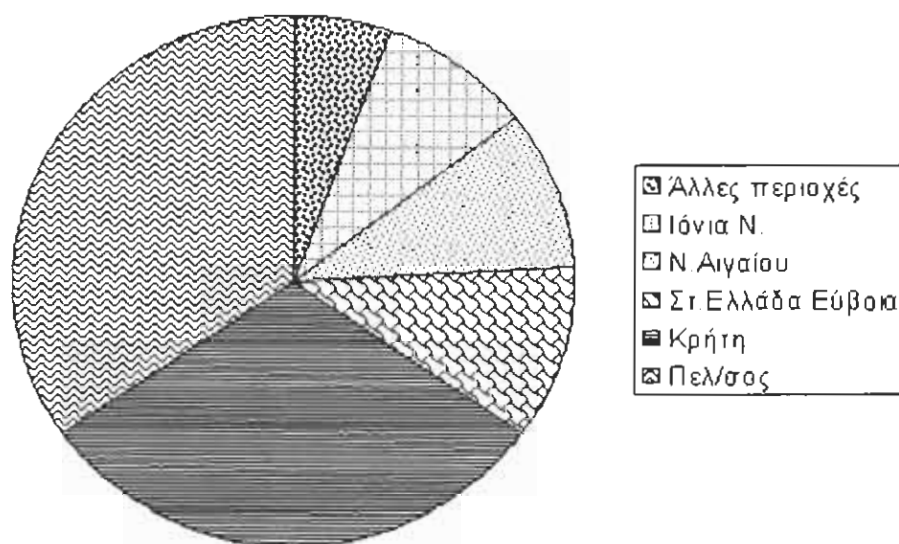

Είναι γεγονός όμως πως το ελαιόλαδο είναι ένα προϊόν που εκτός του ότι απασχολεί μια σημαντική μερίδα του αγροτικού πληθυσμού (300.000 περίπου) και κατά συνέπεια αρκετά δύσκολο να υπάρχουν ακριβή στατιστικά στοιχεία, εντάσσεται σ' ένα σύστημα ενισχύσεων από τη μεριά της Κοινότητας που βασίζεται αναγκαστικά στα στοιχεία των ελαιοπαραγωγών χωρών.

Η σημαντικότερη εξέλιξη είναι αυτή που παρατηρείται στον όγκο του τυποποιημένου ελαιολάδου που σημειώνει αλματώδη πρόοδο μέσα στη περίοδο 1991-1997(Πίνακας 11).

Πίνακας 10

Παραγωγή πυρηνελαίου κατά ποιότητες.

	(τόνοι)		
	<i>Μπρούτο</i>	<i>Ουδέτερο</i>	<i>Ραφινέ</i>
<i>1985 – 86</i>	27066	14575	518
<i>1988 – 89</i>	32648	16223	5290
<i>1990 – 91</i>	27615	15648	4187
<i>1991 – 92</i>	36247	15199	4466
<i>1992 – 93</i>	26193	8517	5637
<i>1993 – 94</i>	32444	9454	4046
<i>1994 – 95</i>	25481	5980	3918
<i>1995 – 96</i>	26320	4948	2457
<i>1996 – 97</i>	26500	-	-
<i>1997 – 98</i>	30000	-	-
<i>Μέσος όρος δεκαετίας.</i>	29252	11318	3815

Πράγματι ενώ η παραγωγή ελαιολάδου αυξάνεται με ένα μέσο ετήσιο ρυθμό της τάξης του 5% ο αντίστοιχος ρυθμός αύξησης για το τυποποιημένο ελαιόλαδο είναι 32% στην περίοδο 1991-1997, ο όγκος του δεν έφθασε τους 120.000 τόνους το 1997, δηλαδή περίπου το μισό της συνολικής παραγωγής ελαιολάδου.

Η μείωση παρατηρήθηκε το 1994 οφειλόταν στο γεγονός ότι καταργήθηκε η παραδοσιακή συσκευασία των 17,4 lt., κάτι που προβλεπόταν από το 1990. Τα τυποποιητήρια όμως βρέθηκαν απροετοίμαστα και έτσι περιόρισαν αναγκαστικά της παραγωγής τους.

Πίνακας 11*Τυποποίηση ελαιολάδου στην Ελλάδα (1991 – 1992)*

			(Τόνοι)
Έτη	Παραγωγή ελαιολάδου	Τυποποιημένο ελαιόλαδο	Τυποποιημένο στο σύνολο
1991 – 92	249839	37603	15,1
1992 – 93	343842	59978	17,4
1993 – 94	268151	440090	16,4
1994 – 95	251619	78362	31,1
1995 – 96	409159	84852	20,7
1996 – 97	320990	119411	37,2
1997 – 98	*266064	**120000	45,1
Μέση ετήσια μεταβολή	+5,6	+31,94	-

* Εκτίμηση Υπ. Γεωργίας

** Εκτίμηση Υπ. Εμπορίου

Η ΕΞΕΛΙΞΗ ΤΗΣ ΕΣΩΤΕΡΙΚΗΣ ΚΑΤΑΝΑΛΩΣΗΣ.

Η ποσοτική εξέλιξη της εσωτερικής κατανάλωσης.

Σύνολο λιπαρών ουσιών.

Η φαινομενική κατανάλωση των λιπαρών ουσιών στη χώρα μας, που αυξομειώνεται ελάχιστα κατ' έτος κυμάνθηκε γύρω στους 300 χιλιάδες τόνους ετησίως, μέσα στην περίοδο 1991-1995, ποσότητα που αντιστοιχεί στο 3,5% της κατανάλωσης λιπαρών στην Κοινότητα (Πίνακας 12).

Το 88% περίπου της φαινομενικής κατανάλωσης λιπαρών ουσιών στη χώρα μας αντιπροσωπεύει από τα φυτικά λίπη και έλαια, το 9,6% από τα ζωικά λίπη και έλαια, ενώ το βούτυρο δεν αντιπροσωπεύει παρά μόνο το 2,3%.

Η κατανάλωση των φυτικών ελαίων και λιπών μειώνεται με μέσο ετήσιο ρυθμό 2,5%, στην πενταετία 1991-1995. Αντίθετα αύξηση 6% ετησίως παρουσιάζει η κατανάλωση λιπαρών από ζώα εδάφους, ενώ σταθερή μάλλον μένει η κατανάλωση βουτύρου στην ίδια περίοδο. Ανύπαρκτη είναι εξάλλου η κατανάλωση ελαίων από ζώα θαλάσσης.

Η κατά κεφαλή κατανάλωση ελαίων και λιπών στη χώρα μας φθάνει κατά μέσο όρο τα 31 κιλά ετησίως, ποσότητα που έχει διπλασιασθεί από το 1980 που ήταν μόλις 16 κιλά.

Τα φυτικά λίπη και έλαια καταλαμβάνουν τη πρώτη θέση με μέση κατά κεφαλή κατανάλωση 27 κιλά ετησίως.

Η μηνιαία κατανάλωση λιπαρών ενός μέσου νοικοκυριού φτάνει τα 8,5 κιλά και είναι πιο αυξημένη στις αγροτικές περιοχές όπου φθάνει τα 11 κιλά.

Πίνακας 12

Φαινομενική κατανάλωση λιπαρών ουσιών στην Ελλάδα.

		Φυτικά λίπη & έλαια	Λίπη & έλαια ζώων ξηράς	Λίπη & έλαια ζώων θαλ.	Σύνολο (εκτός το βούτ.)	Βούτυρο	Σύνολο
100 τόνοι	1991	290	26	-	316	8	324
	1992	290	26	-	316	8	324
	1993	240	27	-	267	5	272
	1994	261	35	-	296	6	302
	1995	258	32	-	290	8	298
Μέση μεταβολή 95	ετήσια 1991-	-2,4%	+8,1%	-	-1,7%	+3,9	-1,6%

		Φυτικά λίπη & έλαια	Λίπη & έλαια ζώων ξηράς	Λίπη & έλαια ζώων θαλ.	Σύνολο (εκτός το βούτ.)	Βούτυρο	Σύνολο
Χγρ/ κεφαλή	1991	30	2	-	32	1	33
	1992	30	2	-	32	1	33
	1993	24	3	-	27	1	28
	1994	26	4	-	30	1	31
	1995	26	3	-	29	1	30

Ελαιόλαδο.

Υπολογίζεται ότι η κατανάλωση του ελαιόλαδου είναι τόσο μεγαλύτερη όσο η ντόπια παραγωγή του, ενώ η αυτοκατανάλωση παραμένει σε πολύ υψηλά επίπεδα και φτάνει το 85% της συνολικής κατανάλωσης ελαιόλαδου στις περιοχές παραγωγής, όπου η παράδοση έχει τον πρώτο λόγο.

Έτσι το ελαιόλαδο αποτελεί βασικό συστατικό στο διαιτολόγιο του Έλληνα και είναι η κύρια λιπαρή ουσία που

χρησιμοποιεί στη διατροφή του, αφού καλύπτει το 80% περίπου της καταναλισκόμενης ποσότητας ελαίων και λιπών.

Το ελαιόλαδο χρησιμοποιείται άμεσα στην ανθρώπινη διατροφή καθώς και στη κονσερβοποιεία, ενώ μικρές ποσότητες χρησιμοποιούνται επίσης και από τις βιομηχανίες σαπουνιού, καλλυντικών, λιπαντικών κτλ.

Η ετήσια κατανάλωση ελαιολάδου στη χώρα μας έχει σταθεροποιηθεί τα τελευταία χρόνια στους 200 χιλ τόνους (Πίνακας 13). Η εξέλιξή της ακολούθησε την εξής πορεία :

Πίνακας 13

Κατανάλωση ελαιολάδου στην Ελλάδα.

Μέσος όρος 80/8-89/90	90/91	91/92	92/93	93/94	94/95	95/96	96/97	97/98
174,8	205,4	205,0	205,0	200,0	210,0	200,0	200,0	200,0

Από την ποσότητα των 200 χιλ τόνων, οι 80 χιλ τόνοι αντιπροσωπεύουν την αυτοκατανάλωση από τους παραγωγούς και η υπόλοιπη ποσότητα αφορά την κατανάλωση τυποποιημένου ελαιολάδου.

Από την συνολική καταναλισκόμενη ποσότητα το 70% είναι παρθένο ελαιόλαδο.

Τα τελευταία χρόνια οι προτιμήσεις της αγοράς συγκεντρώνονται στο τυποποιημένο και επώνυμο ελαιόλαδο, που εξασφαλίζει ποιότητα και είναι δύσκολο να νοθευτεί. Το 1998 κατείχε το 80% των συνολικών πωλήσεων έναντι 30% το 1993.

Μετά την κατάργηση του 16 κιλού (λόγω μη επιδότησης του από την ΕΟΚ) η προτίμηση του καταναλωτικού κοινού στρέφεται προς το 5 λίτρο δοχείο. Το μεγαλύτερο μέρος του

τυποποιημένου αφορά το παρθένο έξτρα ελαιόλαδο δηλαδή οξύτητας 0-1.

Η κατά κεφαλή κατανάλωση ελαιολάδου (Πίνακας 14) στην Ελλάδα παραμένει η υψηλότερη στον κόσμο και φτάνει τα 20 κιλά ετησίως.

Η εξέλιξη της σε σειρά ετών ήταν ως εξής:

Πίνακας 14

Κατά κεφαλή κατανάλωση ελαιολάδου στην Ελλάδα.

(κιλά/κεφαλή)

1970	1980	1987	1992
10,5	12,0	18,8	20,0

Πίνακας 15

Μέσος όρος μηνιαίων αγοραζομένων ποσοτήτων ελαίων και λιπών κατά ομάδες ηλικίας του αρχηγού του νοικοκυριού.

Μέσος όρος ατόμων νοικοκυριού	Όλα τα νοικοκυριά	Νοικοκυριά με αρχηγό ...							
		Μέχρι 24 ετών	25-34 ετών	35-44 ετών	45-54 ετών	55-64 ετών	65-74 ετών	75ετών και άνω	
3,29	1,90	3,45	4,11	3,70	3,01	2,39	2,09		
Ελαιόλαδο	5,497	4,427	5,078	6,369	6,270	5,898	5,159		
Σπορέλαιο και ανάμικτα	0,251	0,211	0,313	0,237	0,318	0,199	0,170		
Βούτυρο και κρέμα γάλακτος	0,129	0,133	0,148	0,155	0,127	0,090	0,068		
Φυτικά και άλλα λίπη	0,680	0,658	0,831	0,837	0,661	0,485	0,301		
ΑΠΟΛΑΒΕΣ ΣΕ ΕΙΔΟΣ									
Ελαιόλαδο	1,983	0,642	1,558	1,927	2,235	2,370	1,947	0,351	
Σπορέλαιο και ανάμικτα	0,007	-	-	0,003	0,009	0,025	-	-	
Βούτυρο και κρέμα γάλακτος	0,011	-	-	0,003	0,030	0,012	0,009	0,003	

(Συνεχίζεται)

Φυτικά και άλλα λίπη	0,011	-	0,007	0,006	0,016	0,012	0,017	0,003
ΣΥΝΟΛΟ	8,569	1,918	6,994	8,309	9,899	9,795	8,726	7,565
Ελαιόλαδο	7,480	1,340	5,985	7,005	8,604	8,640	7,845	7,020
Σπορέλαια και ανάμικτα	0,258	0,179	0,211	0,315	0,246	0,343	0,199	0,170
Βούτυρο και κρέμα γάλακτος	0,140	0,008	0,133	0,151	0,196	0,139	0,180	0,071
Φυτικά και άλλα λίπη	0,691	0,391	0,665	0,837	0,853	0,573	0,502	0,304

Ενώ στην δεκαετία 1970-1980 η αύξηση της κατά κεφαλή κατανάλωσης ελαιολάδου ήταν μόλις 14% στην επόμενη δεκαετία 1980- 1990, η αύξηση αυτή ξεπέρασε το 80%.

Σαν παράγοντες που επηρέασαν σε αυτή την αλματώδη αύξηση την κατά κεφαλή κατανάλωση ελαιολάδου μπορούν να αναφερθούν, η αύξηση του όγκου της παραγωγής, η αύξηση του διαθέσιμου εισοδήματος καθώς και η ωρίμανση του κυκλώματος εμπορευματοποίησης του ελαιολάδου.

Η μηνιαία κατανάλωση ενός μέσου νοικοκυριού σύμφωνα με τα στοιχεία των τελευταίων οικογενειακών προϋπολογισμών φθάνει τα 7,5 κιλά ενώ στις αγροτικές και ημιαστικές περιοχές η ποσότητα αυτή είναι 10,5 και 8 κιλά αντίστοιχα, δείγμα και πάλι της μεγαλύτερης κατανάλωσης ελαιολάδου στις περιοχές παραγωγής(Πίνακας Α10).

Από πλευρά διάρθρωσης της κατανάλωσης παρατηρείται ενισχυμένη κατανάλωση σε πολυμελή νοικοκυριά με αρχηγό 45-75 ετών, που απασχολείται στον γεωργικό τομέα ή σαν υπάλληλος γραφείου. Αντίθετα η κατανάλωση στα νοικοκυριά με αρχηγό μέχρι 24 ετών, που φθάνει μόλις τα 1,3 κιλά το μήνα, ζουν και τα νοικοκυριά με αρχηγό διευθύνοντα ή ανώτερο διοικητικό στέλεχος, έμπορο ή πωλητή (Πίνακας 15).

Πάντως η κατανάλωση του ελαιολάδου φαίνεται να ενισχύεται μέσα στο γενικότερο κλίμα για πιο υγιεινή διατροφή, εις βάρον των σπορέλαιων και των στερεών λιπών. Πάνω σ'αυτήν την ιδέα, την προώθηση δηλαδή της βιολογικής αξίας του ελαιολάδου στην ανθρώπινη διατροφή, στηρίζεται η καμπάνια που γίνεται και στη χώρα μας, υπό την αιγίδα της ΕΟΚ.

Προσδιοριστικοί παράγοντες της εσωτερικής κατανάλωσης

Δαπάνες νοικοκυριών.

Η δαπάνη για τα έλαια και τα λίπη καλύπτει το 7% περίπου της δαπάνης για είδη διατροφής και το 2% του συνόλου των αγορών.

Η δαπάνη αυτή εξαρτάται, όπως είναι φυσικό, από την τιμή στην οποία πωλείται το ελαιόλαδο στο λιανικό εμπόριο και η οποία καθορίζεται από την επιτροπή τιμών της ΕΟΚ, μετά από εισηγήσεις των Υπουργών Εμπορίου των κρατών μελών. Για την χώρα μας, στον καθορισμό της τιμής αυτής λαμβάνεται υπόψη η ισοτιμία της πράσινης δραχμής καθώς επίσης και οι τιμές παραγωγού και τα ΝΕΠ.

Η εγχώρια ιδιωτική κατανάλωση ελαίων και λιπαρών παρουσίασε την ακόλουθη εξέλιξη τα τελευταία χρόνια.

Πίνακας 16

Εξέλιξη της εγχώριας κατανάλωσης

	1980	1990	1991	1992	1993	1994	1995	1996	M.O 1990/ 96
<i>Τρέχουσες τιμές</i>	6681	27879	32785	39696	53743	59563	71993	71560	45488
<i>Σταθερές τιμές 1970 = 100</i>	6681	8103	7833	8117	9126	8295	8240	7400	8159
<i>Ετήσια μεταβολή (%) σε στ. τιμές</i>	-	+21,3	-3,33	+3,62	+12,43	-12,43	-0,66	-10,19	+2,01

Σε τρέχουσες τιμές παρατηρείται αύξηση της τάξης του 16,5% στην περίοδο 1990-1996, εικόνα που ανατρέπεται όμως αν δούμε τις σταθερές τιμές. Έτσι βλέπουμε αύξηση 4,2% μέχρι το 1993 και στα επόμενα χρόνια μείωση της τάξης του -6,6%. Η μείωση αυτή συνδυάζεται με φθίνοντες ή και αρνητικούς ρυθμούς αύξησης του διαθέσιμου εισοδήματος τα χρόνια αυτά.

Σύμφωνα πάντα με τους οικογενειακούς προϋπολογισμούς 1991-1992 η μηνιαία κατανάλωση για λιπαρά ενός μέσου νοικοκυριού φτάνει τις 1362 δρχ (Πίνακας 17). Από αυτές 1123 δρχ δαπανώνται για το ελαιόλαδο. Ακολουθούν φυτικά και άλλα

λίπη με 99 δρχ, ελιές με 58 δρχ, βούτυρο και κρέμα γάλακτος με 38 δρχ, και τέλος τα σπορέλαια με 31 δρχ δαπάνες το μήνα.

Μειωμένη δαπάνη, κάτω του μέσου όρου, παρατηρείται στις αστικές περιοχές και κυρίως στο πολεοδομικό συγκρότημα Θεσσαλονίκης και στην περιφέρεια πρωτευούσης καθώς και σε νοικοκυριά με σύνολο μηνιαίων αγορών μέχρι 50.000 δρχ.

Επίσης σε ολιγομελή νοικοκυριά με αρχηγό έμπορο ή πωλητή διευθυντή ή ανώτερο διοικητικό στέλεχος και στα νοικοκυριά με ένα παιδί. Η σύνθεση της δαπάνης είναι βέβαια ανάλογη των καταναλισκομένων ποσοτήτων στις αντίστοιχες περιοχές και ομάδες ατόμων (πίνακες A11, A 12, A13).

Πίνακας 17

Μέσος όρος αγαθών κατά σύνθεση της οικογένειας 1991/92.

	Όλα τα νοικοκυριά	Νοικοκυριά με ...									
		1 άτομο κάτω των 65	1 άτομο 65 ετών και άνω	Ζευγάρι χωρίς παιδιά	Ζευγάρι με 1 παιδί	Ζευγάρι με 2 παιδιά	Ζευγάρι με 3 παιδιά	Ζευγάρι με 3 παιδιά	Ζευγάρι με 3 παιδιά	Λοιπές κατηγορίες	
Ελαιόλαδο	837	329	516	890	769	850	855	1227	967		
Σπορέλαια και ανάμικτα	31	27	15	31	22	23	33	81	42		
Βούτυρο και κρέμα γάλακτος	38	10	15	30	37	45	47	26	46		
Φυτικά και άλλα λίπη	99	37	43	68	83	114	135	242	125		
Ελιές	58	19	23	42	56	54	117	50	74		
ΑΠΟΛΑΒΕΣ ΣΕ ΕΙΔΟΣ	299	71	81	325	291	290	361	542	355		
ΣΥΝΟΛΟ ΕΛΑΙΩΝ & ΛΙΠΩΝ	1362	493	693	1386	1258	1376	1548	2228	1609		
ΕΙΔΗ ΔΙΑΤΡΟΦΗΣ	16109	8983	6082	12029	16766	19510	20628	23477	17582		
ΣΥΝΟΛΟ ΑΓΟΡΩΝ	47579	32150	14780	33548	52112	59311	56937	66689	50771		

Το ζήτημα της διατροφής.

Το ελαιόλαδο χρησιμοποιήθηκε από την αρχαιότητα, σαν θρεπτικό συστατικό, σαν φάρμακο ακόμα και σαν καλλυντικό, γεγονός που μαρτυρά την ιδιαίτερη αξία που του προσδίδόταν ανέκαθεν.

Η θερμιδική του αξία είναι ίδια με κάθε άλλη λιπαρή ύλη, φυτικής ή ζωικής προέλευσης και φθάνει τις 9,3 θερμίδες το γραμμάριο. Παρουσιάζει όμως κάποια άλλα χαρακτηριστικά και ιδιότητες που το ξεχωρίζουν έναντι των άλλων λιπαρών ουσιών και που μπορούν να συνοψιστούν στα εξής:

- ❖ Αποτελεί μαζί με το σισαμέλαιο το μόνο φυτικό λάδι που μπορεί να καταναλωθεί χωρίς να υποστεί καμιά χημική επεξεργασία (ραφινάρισμα), διαδικασία που είναι απαραίτητη για τα σπορέλαια. Έτσι το ελαιόλαδο διατηρεί τα γευστικά και αρωματικά συστατικά του, καθώς και μεγάλη ποσότητα αντιοξειδωτικών ουσιών και βιταμινών.
- ❖ Η αφομοίωση του από τον ανθρώπινο οργανισμό μπορεί να φτάσει και το 98%, ιδιότητα που είναι ανάλογη μόνο με αυτή των λιπαρών ουσιών του μητρικού γάλακτος και που οφείλεται στην ύπαρξη του στεατικού οξέος. Γενικά θεωρείται πως η χημική σύνθεση του διευκολύνει έμμεσα και την πέψη άλλων τροφών και του προσδίδει ιδιαίτερο ρόλο στον μεταβολισμό.
- ❖ Έχει την μεγαλύτερη αντοχή στις υψηλές θερμοκρασίες και σε μεγάλη διάρκεια μαγειρέματα – τηγανίσματα, σε σχέση με τα υπόλοιπα έλαια. Μπορεί να φτάσει στους 200°C χωρίς να διασπασθεί (σημειώνεται ότι η μέση θερμοκρασία τηγανίσματος είναι 180°C). Έτσι η ποσότητα επιβλαβών ουσιών που δημιουργούνται είναι αισθητά μικρότερη στο ελαιόλαδο απ' ότι στα άλλα λιπαρά.
- ❖ Το ελαιόλαδο διαθέτει ακόμη ευεργετικές ιδιότητες που βοηθούν στη μείωση των γαστρικών υγρών, της δυσπεψίας και του έλκους του δωδεκαδακτύλου. Προστατεύει ακόμα από τη δημιουργία θρομβώσεων και

καρδιαγγειακών παθήσεων. Ενδεικτικά αναφέρεται ότι σε περιοχές όπου το ελαιόλαδο αποτελεί την κύρια λιπαρή ουσία στη διατροφή των κατοίκων, όπως η Κέρκυρα, η Κρήτη και η Δαλματία, παρατηρήθηκαν λιγότερα κρούσματα στεφανιαίας και άλλων καρδιακών παθήσεων.

- ❖ Το ελαιόλαδο επιδρά επίσης ευνοϊκά στην ανάπτυξη του κεντρικού νευρικού συστήματος καθώς και στην φυσιολογική ανάπτυξη των παιδιών, που αποδίδεται κυρίως στην ύπαρξη ελαϊκού και λιγνελαιϊκού οξέος.

Τυποποίηση και εμπορία ελαιολάδου.

Τυποποιημένο ελαιόλαδο θεωρείται, κατά τις κοινοτικές διατάξεις, εκείνο που ανταποκρίνεται σε ορισμένα ποιοτικά χαρακτηριστικά και χημικές σταθερές, όπως καθορίζονται από τη σχετική κοινοτική νομοθεσία.

Η τυποποίηση και η συσκευασία του ελαιολάδου, όπως άλλωστε και κάθε βρώσιμου προϊόντος, είναι αποφασιστικής σημασίας, γιατί συμβάλει στη διατήρηση της ποιότητας του στο πλέον άριστο δυνατό επίπεδο, έως όταν καταναλωθεί. Όλες οι παράμετροι που παρεμβάλλονται από την παραγωγή μέχρι την τελική χρήση όπως, το οξυγόνο, το φως, η θερμοκρασία, η μεταφορά επηρεάζονται άμεσα από τον τρόπο και το υλικό της συσκευασίας.

Οι μεγάλες συσκευασίες διάθεσης του λαδιού είναι σιδηρά βαρέλια των 190 κιλών, καθώς και παραδοσιακή συσκευασία των 17,4 λίτρων στον τενεκέ, η οποία όμως σταμάτησε μετά την κατάργηση της επιδότησης της από την ΕΟΚ. Οι παραπάνω μεταλλικές συσκευασίες, που θεωρούνται «χύμα προϊόν», έχουν το ελάττωμα ότι δίνουν μια μεταλλική οσμή στο λάδι που περιέχουν γιατί δημιουργούν μεταλλικούς σάπωνες. Υπάρχει όμως σημαντική βελτίωση αν τα μεταλλικά δοχεία είναι εποξειδωμένα στο εσωτερικό τους.

Άλλες συσκευασίες είναι των λευκοσιδηρών δοχείων των 1 – 5 λίτρων και πλαστικές φιάλες από χλωριούχο πολυβινύλιο (PVC) και από πολυαιθυλένιο, χωρητικότητας ενός λίτρου.

Στο εξωτερικό τελευταία παρουσιάστηκαν και χάρτινες συσκευασίες για λάδι, περιεκτικότητας από 200 γρ έως 1 λίτρο, καθώς και γυάλινες συσκευασίες.

Η διάθεση του λαδιού σε βαρέλια μειώνεται συνεχώς υπέρ των μικρών συσκευασιών και ιδιαίτερα των λευκοσιδηρών δοχείων μέχρι 5 λίτρων και των πλαστικών φιαλών 1 λίτρου.

Οι νέες μορφές συσκευασίας φαίνεται πως επιβλήθηκαν από την μεταβολή των καταναλωτικών συνηθειών και συγκεκριμένα την αύξηση του αστικού πληθυσμού, την ανάπτυξη που γνώρισαν τα super-market και από το γεγονός ότι η μικρή επώνυμη συσκευασία προστατεύει τον καταναλωτή από νοθείες, αφού εκτός των άλλων αυτή ελέγχεται από το χημείο του κράτους.

Στην προτίμηση των μικρών συσκευασιών, σημαντικό ρόλο έπαιξε ακόμα και η επιδότηση στην κατανάλωση από την ΕΟΚ, για συσκευασίες μέχρι 5 λίτρα. Η επιδότηση αυτή ίσχυε για 17λίτρο μόνο στη μεταβατική περίοδο 1981/82 και 83. Μετά την κατάργηση της τελευταίας η μεγάλη συσκευασία έγινε ασύμφορη για τον καταναλωτή.

Εκτός από την σωστή συσκευασία σημαντικός παράγοντας διατήρησης των ποιοτικών χαρακτηριστικών του τυποποιημένου ή μη ελαιολάδου είναι και ο χρόνος κατανάλωσής του, που θα πρέπει να είναι ο συντομότερος δυνατός, προκειμένου να αποφευχθούν πάσης φύσεως αλλοιώσεις.

Σύμφωνα με τη νέα ισχύουσα νομοθεσία είναι απαραίτητο να αναγράφονται πάνω στη συσκευασία, οι ημερομηνίες συσκευασίας και λήξης. Το διάστημα μεταξύ αυτών δεν θα πρέπει να ξεπερνά τους 12 μήνες.

Η αγορά του τυποποιημένου ελαιολάδου, όπου ήδη αναφέρθηκε (βλέπε εξέλιξη της παραγωγής ελαιολάδου) αυξάνει αλματωδώς και από το 30% των συνολικών πωλήσεων το 1993 έφτασε το 80% το 1988.

Ο μέσος ετήσιος ρυθμός αύξησης είναι 32%, ενώ παρατηρήθηκε πτώση της τυποποιημένης ποσότητας την περίοδο 1993 – 1994 που οφείλεται στην κατάργηση της επιδότησης στην συσκευασία των 17 λίτρων και στην μη ετοιμότητα των επιχειρήσεων της χρονιά εκείνη να ανταποκριθούν στις μικρότερες συσκευασίες.

Εκτιμάται ότι το 70% της συνολικής τυποποίησης ελαιολάδου γίνεται από ιδιωτικούς φορείς και το υπόλοιπο 30% από την ΕΛΑΙΟΥΡΓΙΚΗ.

Η εταιρείες που φαίνεται να κυριαρχούν σήμερα στην ελληνική αγορά τυποποιημένου ελαιολάδου είναι η ΕΛΑΙΣ, η ΜΙΝΕΡΒΑ και η ΕΛΑΙΟΥΡΓΙΚΗ. Η ΕΛΑΙΣ παρουσιάζει τα ελαιόλαδα ΑΛΤΙΣ, ΦΛΩΡΙΝΑ και ΕΛΑΝΘΗ. Η ΜΙΝΕΡΒΑ τα ελαιόλαδα ΜΙΝΕΡΒΑ και ΧΩΡΙΟ. Τέλος η ΕΛΑΙΟΥΡΓΙΚΗ τα ελαιόλαδα ΑΛΚΗ, ΛΙΟΤΡΙΒΙ, ΣΠΙΤΙΚΟ και ΕΛΑΙΟΥΡΓΙΚΗ.

Το μεγαλύτερο μέρος τυποποιημένων αφορά το παρθένο έξτρα, δηλαδή οξύτητας 0 – 1%. Το ελληνικό νοικοκυριό φαίνεται να προτιμά το παρθένο ελαιόλαδο, κυρίως λόγω μεγάλης εγχώριας παραγωγής, αντίθετα με ότι συμβαίνει στην υπόλοιπη Ευρώπη, όπου προτιμούνται τα μείγματα. Πάντως παρατηρείται και εδώ μια τάση προς τα «ελαφρύτερα» λάδια, όπως από την παραγωγή νέων μειγμάτων που λανσάρονται από τις εταιρείες.

Σύμφωνα με εκτιμήσεις εκπροσώπων του κλάδου, που παρατίθενται φυσικά με επιφύλαξη αφού δεν υπάρχουν επίσημα στοιχεία, η ΕΛΑΙΣ κατέχει το 25% της ελληνικής αγοράς τυποποιημένου ελαιολάδου, ενώ η ΜΙΝΕΡΒΑ και η ΕΛΑΙΟΥΡΓΙΚΗ έχουν από 10%. Το υπόλοιπο μέρος της καταλισκόμενης ποσότητας τυποποιημένου ελαιολάδου καλύπτεται από την αυτοκατανάλωση και από άλλες τυποποιητικές μονάδες.

Η ποικιλία των διαφόρων τύπων ελαιολάδου που κυκλοφορούσαν στην ελληνική αγορά δημιούργουσε ίσως σύγχυση στο αγοραστικό κοινό. Μετά την πλήρη ευθυγράμμιση της ελληνικής νομοθεσίας με την κοινοτική από 1ης Νοεμβρίου 1988 λογικά κάτι τέτοιο θα εκλείψει. Οι καταναλωτές θα προσαρμοστούν στη μικρότερη ποικιλία που θα κυκλοφορεί και εταιρείες θα είναι περισσότερο συγκεντρωμένες στην εμπορική τους πολιτική.

Τα περιθώρια κέρδους που ακολουθούνται στον κλάδο του τυποποιημένου ελαιολάδου όπως ορίζονται από τις αγορανομικές διατάξεις είναι 4% για τις βιομηχανίες, 6% για τις βιοτεχνίες και 10% στη λιανική πώληση. Οι ιδιώτες βιομήχανοι κρίνουν χαμηλό το περιθώριο κέρδους και σχεδόν απαγορευτικό γι' αυτό και ζητούν την απελευθέρωση από αυτό.

Η διάσταση που υπάρχει ανάμεσα σε συνεταιριστικούς και ιδιωτικούς φορείς στον τομέα της εμπορίας είναι κάτι παραπάνω από έκδηλη. Το γεγονός ότι η ΕΛΑΙΟΥΡΓΙΚΗ κάνει και συγκέντρωση και τυποποίηση και κατά συνέπεια μπορεί να διαμορφώνει τιμές, ενοχλεί ιδιαίτερα τους ιδιωτικούς φορείς που αμφισβητούν τη δεσπόζουσα θέση του συνεταιρισμού στην αγορά.

Διαφημιστικές δαπάνες για το ελαιόλαδο.

Στον κλάδο των τροφίμων τα χαρακτηριστικά της αγοράς είναι τέτοια που οδηγούν τις εταιρείες να αυξήσουν τις προσπάθειές τους στο marketing για να επιβάλλουν έτσι την ταυτότητά τους σε σχέση με τους ανταγωνιστές.

Παράγοντες όπως, ο βαθμός κορεσμού (η ωριμότητα της αγοράς), η τυποποίηση των προϊόντων όσο αφορά τις ίδιες τους τις ιδιότητες και η διαρκώς αυξανόμενη σημασία που αποκτά ο τρόπος διανομής, επιβάλλουν μια τέτοια προσπάθεια, που μεταφράζεται κυρίως μέσω της αύξησης των διαφημιστικών δαπανών.

Στη χώρα μας, αν εξαιρέσουμε τις μεγάλες εταιρείες, οι μέθοδοι προώθησης του ελαιολάδου είναι μάλλον στοιχειώδεις ή και ανύπαρκτες, χρησιμοποιούνται δε αυτές που θα αποφέρουν κέρδη σε σύντομο χρόνο.

Από πλευρά διαφημιστικών δαπανών, τρεις είναι οι εταιρείες που κυριαρχούν, καλύπτοντας το σύνολο σχεδόν των δαπανών αυτών. Είναι η ΕΛΑΙΣ, η ΕΛΑΙΟΥΡΓΙΚΗ και η ΜΙΝΕΡΒΑ (Πίνακας 18)

Το 1997 η διαφημιστική δαπάνη έφτασε στο ύψος των 85,5 εκατομμυρίων δραχμών.

Στην πενταετία αυτή, η ΕΛΑΙΣ κάλυψε κατά μέσο όρο το 64% των διαφημιστικών δαπανών, η ΕΛΑΙΟΥΡΓΙΚΗ το 28,6% και η ΜΙΝΕΡΒΑ το 5,6% και μόλις 1% άλλες εταιρείες.

Αξιοσημείωτο είναι ότι τα τελευταία 2 χρόνια η ΕΛΑΙΣ ενίσχυσε τη θέση της στις διαφημιστικές δαπάνες, ξεπερνώντας το 80%, η ΕΛΑΙΟΥΡΓΙΚΗ μείωσε στο μισό τη συμμετοχή της, όπως επίσης και η ΜΙΝΕΡΒΑ.

ΚΕΦΑΛΑΙΟ 5

Κύριο μέσο προβολής του ελαιολάδου στη χώρα μας είναι η τηλεόραση, που απορροφά το 70% περίπου της συνολικής διαφημιστικής δαπάνης. Ακολουθούν οι αφίσες, το ραδιόφωνο και ο περιοδικός τύπος. Η ιεράρχηση κατ' αυτή τη σειρά δικαιολογείται από τη δεκτικότητα του μέσου Έλληνα σε κάθε ένα από αυτά τα μέσα και στην προκειμένη περίπτωση από την μεγάλη ακροαματικότητα που έχει η τηλεόραση στις ομάδες – στόχους (νοικοκυρές κλπ).

ΠΙΝΑΚΑΣ 18

Διαφημιστικές δαπάνες εταιρειών για ελαιόλαδο.

	1993		1994		1995		1996		1997	
	Εκατ. δρχ	%	Εκατ. δρχ	%	Εκατ. δρχ	%	Εκατ. δρχ	%	Εκατ. δρχ	%
ΕΛΑΙΟΛΑΔΑ										
Αλτις	13,70	20	14,50	29	9,40	51	42,20	42	33,81	40
Φλώρινα	7,5	11	14,50	-	-	-	17,90	18	15,54	18
Ελάνθη	9,90	15	-	27	-	-	22,90	23	23,44	27
ΣΥΝ. ΕΛΑΙΣ	31,10	46	15,30	56	9,40	51	83	82	72,79	85
Μινέρβα	6,50	10	31,80	3	0,10	1	-	-	0,00	0
Χωριό	5,80	9	1,50	2	-	-	1,10	1	2,43	3
ΣΥΝΟΛΟ ΜΙΝΕΡΒΑ	12,30	18	1,30	5	0,10	1	1,10	1	2,43	3
Άλκη	2,50	4	2,80	3	7,60	41	-	-	0,00	0
Λιοτρίβι	-	-	1,50	-	-	-	-	-	0,00	0
Σπιτικό	20,30	30	19,90	35	0,50	3	16,50	16	9,73	11
Ελαιουργική	-	-	-	-	-	-	-	-	-	-
ΣΥΝΟΛΟ ΕΛΑΙΟΥΡΓΙΚΗΣ	22,80	34	21,40	38	8,10	44	16,50	16	9,73	11
ΑΛΛΑ	1,10	2	0,50	1	0,80	4	0,80	1	0,56	1
ΣΥΝΟΛΟ ΕΛΑΙΟΛΑΔΟΥ	67,30	100	56,50	100	18,40	100	101,4	100	85,51	100

Κεφάλαιο 6

ΚΕΦΑΛΑΙΟ 6

Η ΕΛΛΗΝΙΚΗ ΒΙΟΜΗΧΑΝΙΑ ΕΛΑΙΟΛΑΔΟΥ ΚΑΙ ΤΟ ΔΙΕΘΝΕΣ ΠΕΡΙΒΑΛΛΟΝ.

Το εξωτερικό εμπόριο της Ελλάδας στον κλάδο των λιπαρών ουσιών.

Παρόλη τη μεγάλη εσωτερική κατανάλωση που παρατηρείται, ο κλάδος παρουσιάζει κάθε χρόνο μια σημαντική ποσότητα πλεονάσματος που εξάγεται. Μετά το 1993 η ποσότητα αυτή έχει σταθεροποιηθεί πάνω από τους 100.000 τόνους ετησίως με εξαίρεση το 1995 που ελαφρώς μειώθηκε (Πίνακας 19) τα συναλλαγματικά οφέλη είναι επίσης σημαντικά με αποτέλεσμα ο κλάδος να έχει θετικό εμπορικό ισοζύγιο, της τάξης των 20 δισεκατομμυρίων δρχ ετησίως περίπου. Η μέση ετήσια αύξηση των εξαγωγών κατά την περίοδο 1989 –1997 ήταν 33,1% κατ' όγκο και 80,7% κατ' αξία, δείγμα ότι ο κλάδος παρουσιάζει μια αξιόλογη εξέλιξη στο χώρο του εξωτερικού εμπορίου. Για παράδειγμα κατά το έτος 1983 οι εξαγωγές λιπαρών ουσιών αντιπροσώπευσαν το 5,7% του συνόλου των ελληνικών εξαγωγών, ενώ τα υπόλοιπα χρόνια το ποσοστό κυμαίνεται στο 1% περίπου.

Το ελαιόλαδο αποτελεί το σημαντικότερο μέρος αυτών των εξαγωγών ενώ τα άλλα φυτικά λίπη και έλαια συμμετέχουν από ελάχιστα έως καθόλου.

Οι εισαγωγές λιπαρών ουσιών σημείωσαν και αυτές σημαντική αύξηση με αποτέλεσμα να υπερτριπλασιαστούν μέσα στην περίοδο 1989 – 1997 (Πίνακας 19) για να φθάσουν τα 66 εκατομμύρια τόνους το 1997 αξίας 10 δισεκατομμυρίων δρχ. Στη σύνθεση των εισαγωγών έχουμε μια σαφή υποχώρηση των ζωτικών λιπών. Ενώ σημαντική αύξηση παρουσιάζει το μερίδιο της μαργαρίνης και των λιπών μαγειρικής που μετά το 1993 αντιπροσωπεύουν πάνω από 58% των εισαγωγών του κλάδου, έναντι 36% το 1990.

Πίνακας 19

Εξωτερικό εμπόριο της Ελλάδας στον τομέα ελαίων, λιπών, μαργαρινών (1989-1997)

(ποσότητα σε τόνους. Αξία σε χιλ. Δρχ)

	ΕΙΣΑΓΩΓΕΣ						ΕΞΑΓΩΓΕΣ			ΕΜΠΟΡΙΚΟ ΙΣΟΖΥΓΙΟ
	ΕΙΣΑΓΩΓΕΣ		ΕΞΑΓΩΓΕΣ		ΕΞΑΓΩΓΕΣ		Ποσότητα	Αξία	%*	
	Ποσότητα	%*	Αξία	%*	Αξία	%*				
1989	18037	-	720227	-	38390	-	1652647	-	+932320	
1990	35576	97,2	1553373	115,5	32369	-15,7	1610719	-205	+3164092	
1991	25678	-27,8	1266560	-18,5	35356	9,2	2087964	29,6	+821404	
1992	24036	-6,4	1262011	-0,4	75054	112,3	5591448	167,8	+4329437	
1993	35850	49,2	2238482	77,4	190426	153,7	22555173	303,4	+20316691	
1994	40571	+13,2	3831461	71,1	157063	-17,6	20528305	-9,0	+16696844	
1995	39739	-2,1	5107261	33,3	88858	-43,4	13052404	36,4	+7945143	
1996	52756	+32,8	5308157	3,9	163780	84,3	28876003	121,2	+23567846	
1997	65749	+24,6	10380461	95,6	133590	-18,4	28630196	-0,9	+18249735	
Μέση ετήσια αύξηση		22,6		47,2		33,1		80,7		

* Ετήσιος ρυθμός μεταβολής

Το εξωτερικό εμπόριο του ελαιολάδου και του πυρηνελαίου Ελλάδας.

Οι εξαγωγές ελαιολάδου της Ελλάδας, που εναλλάσσονται στην πρώτη θέση των παγκόσμιων εξαγωγών με αυτές της Ιταλίας και της Ισπανίας, αντιπροσωπεύουν πάνω από το 60% των εξαγωγών της χώρας στον τομέα των ελαίων και λιπών. Μεγάλο μέρος των ελληνικών εξαγωγών ελαιολάδου αφορούν ελαιόλαδα τύπου bulk (χωρίς συσκευασία ή χύμα), τα οποία κατευθύνονται στην Ιταλική και Ισπανική αγορά, όπου συσκευάζονται και τυποποιούνται και επανεξάγονται με Ιταλική ή Ισπανική ετικέτα.

Το 80% των ελληνικών εξαγωγών διακινείται από την ΕΛΑΙΟΥΡΓΙΚΗ. Φυσικά σ' αυτό συντελεί ότι οι συνεταιρισμοί έχουν μεγαλύτερα περιθώρια διάθεσης μεγάλων ποσοτήτων σε έναν αγοραστή.

Η εξέλιξη των εξαγωγών ελαιολάδου παρουσιάζει αυξομειώσεις κατ' έτος (Πίνακας 20) διατηρεί ωστόσο μια ανοδική πορεία της τάξης του 82% κατά μέσο όρο στην περίοδο 1991 – 1997 και ο όγκος εξαγωγών του οποίου κυμαίνεται στους 40 χιλιάδες τόνους ετησίως σύμφωνα με τα επίσημα στατιστικά στοιχεία.

Οι εξαγωγές του ελαιολάδου τύπου κουπέ αυξήθηκαν την ίδια περίοδο με ετήσιο ρυθμό 46%, ξεπερνούν δε την τελευταία τριετία τους 10 χιλιάδες τόνους.

Το ελαιόλαδο λαμπάντε παρουσίασε σταθερή μείωση στην περίοδο 1993 – 1996 της τάξης του 32% ετησίως, ενώ υψηλό ρυθμό αύξησης παρουσιάζει το πυρηνέλαιο (64,8%), του οποίου οι εξαγωγές κυμαίνονται στους 20 χιλιάδες τόνους ετησίως.

Η ΕΟΚ απορροφά το 80% περίπου των εξαγωγών ελαιολάδου της χώρας μας, ενώ για το πυρηνέλαιο το ποσοστό ξεπερνά το 90% τα τελευταία χρόνια (Πίνακας 20 και 21)

Πίνακας 20

Ελληνικές εξαγωγές κατά τύπο (1989 – 1997)

(τόνοι, χιλ. Δρχ)

	Παρθένο	Κουπέ	Λαμπαντέ	Πυρηνέλαιο	Λοιπά	Σύνολο	
						Ποσότητα	Αξία
1989	-	-	-	-	-	23075	1346783
1990	-	-	-	-	-	10556	969472
1991	4833	3309	-	4751	-	12893	1146846
1992	28245	3148	-	7861	-	39254	3977575
1993	72683	7693	38390	26152	2601	147519	20663813
1994	49048	4807	25779	26771	2012	108417	16681324
1995	15402	11731	9978	16208	250	53569	9697122
1996	49489	7598	9643	46363	420	114119	25811481
1997	59586	12568	-	1774	1616	90984	26120133
Μέση ετήσια μεταβολή (%)	130,2	45,9	-16,2	64,2	0,8	82,6	128,8

Μόνο η Ιταλία απορροφά πάνω από το 70% των συνολικών εξαγωγών μας σε όλου τους τύπους ελαιολάδου εκτός από τον κουπέ, αφού η Ιταλία είναι μια από τις κύριες παραγωγούς χώρες σε ελαιόλαδα αυτού του τύπου

Διάγραμμα 4

Ελληνικές εξαγωγές ελαιολάδου., 1989 - 1997

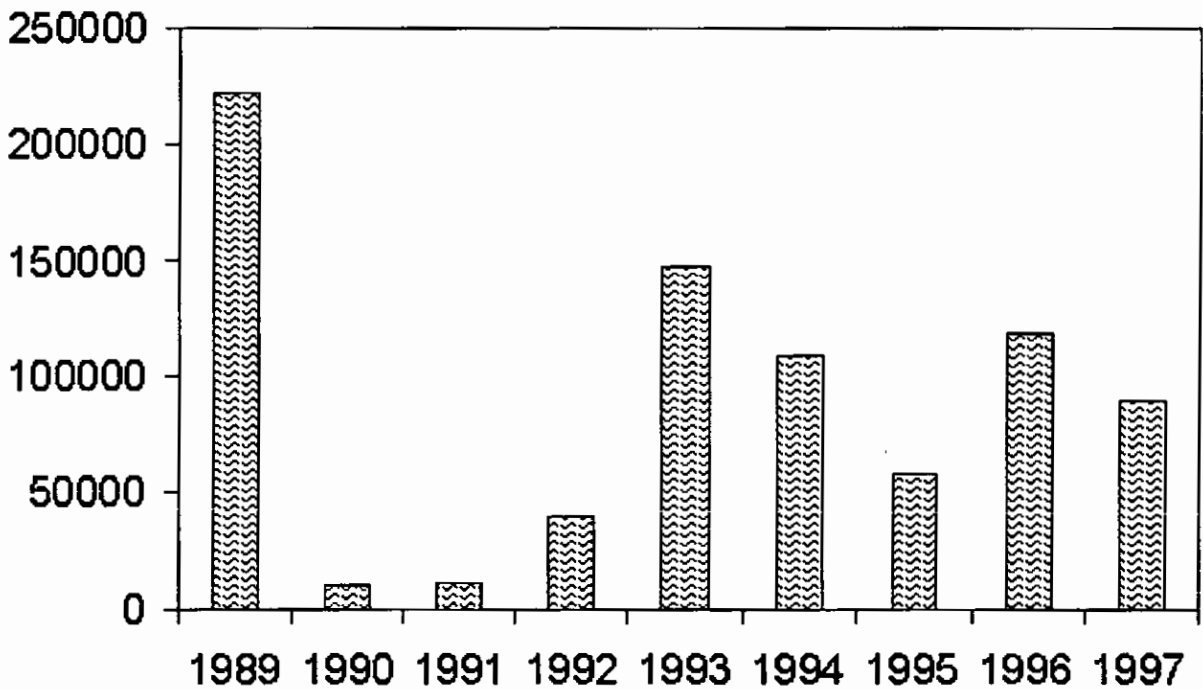

Πίνακας 21

Ελληνικές εξαγωγές ελαιολάδου κατά χώρες 1990/91 – 1996/97.

	(τόνοι)						
	1990/91	1991/92	1992/93	1993/94	1994/95	1995/96	1996/97
Ιταλία	3180,1	6358,4	64305,9	72667,3	23785,2	44894,7	60148,4
Γαλλία	1152,2	11932,7	26749,9	16788,9	1018,2	211,8	142,8
Μ.Βρετανία	410,7	398,5	477,2	541,6	383,0	1720,6	880,8
Δ.Γερμανία	59,7	108,2	130,9	333,6	131,3	178,3	179,1
Ολλανδία	3,7	29,3	194,5	70,1	197,6	19,5	12,6
Βέλγιο	1,1	10,2	37,9	10,4	11,4	16,5	17,1
Δανία	16,5	11,5	11,0	19,8	10,9	16,2	29,2
Ιρλανδία	-	-	-	-	-	2581,1	-
Ε.Ε	4824,3	18843,3	907,3	90431,7	25537,6	49638,7	61110,0
ΕΣΣΔ	-	-	1999,0	2446,6	5735,0	4226,1	8019,9
Κύπρος	-	-	109,9	516,2	1216,2	702,4	597,7
Αίγυπτος	459,0	104,9	1003,9	1386,7	1038,6	1160,4	-
Αρ. Χώρες	1223,3	1282,0	704,6	388,6	425,2	306,6	284,7
Καναδάς	326,5	264,8	231,8	309,6	215,4	392,7	442,4

(συνεχίζεται)

(συνέχεια)

ΗΠΑ	485,0	666,1	469,4	577,2	641,1	727,1	1232,6
Αυστραλία	414,5	738,0	813,9	1002,4	617,6	1042,0	1060,3
Άλλες χώρες	700,3	4462,5	1588,3	315,7	221,2	250,0	496,1
Τρίτες Χώρες	3607,6	7536,5	6920,8	6934,0	10128,3	8807,3	12133,7
Σύνολο	8431,9	26407,4	98828,1	97374,4	35665,9	58446,0	73243,7

Διάγραμμα 5

Ελληνικές εισαγωγές ελαιολάδου 1996.

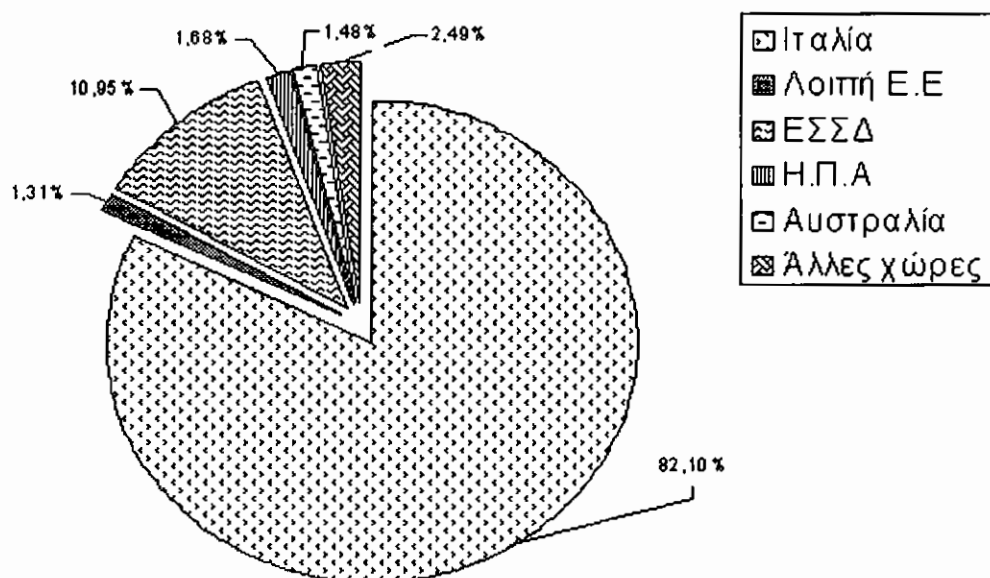

Άλλες μεγάλες αγορές για το παρθένο ελαιόλαδο είναι η Μ. Βρετανία, η Κύπρος, οι Η.Π.Α, η Γαλλία και ο Καναδάς, ενώ σαν κυριότερες αγορές εξαγωγών για το κουπέ διακρίνονται η Ρωσία, η Αυστραλία, η Αίγυπτος, οι Η.Π.Α, ο Καναδάς και οι Αραβικές χώρες.

Οι εξαγωγές ελαιολάδου και πυρηνελαίου είναι σχεδόν ανύπαρκτες στην χώρα μας το 1990 αυξήθηκαν σημαντικά, παρουσιάζουν κάποιες διακυμάνσεις κατ' έτος και κατευθύνονται σχεδόν εξ' ολοκλήρου προς την Ιταλία (Πίνακας 22)

Ελληνικές εξαγωγές πυρηνελαίου και χώρες προορισμού του. (1990/97)

(τόνοι)

	1990/91	1991/92	1992/93	1993/94	1994/95	1995/96	1996/97	1997/98
Ιταλία	2562,7	2976,5	22265,5	25844,7	1521,0	45853,7	18934,9	-
Ιράκ	299,9	854,1	1132,0	442,4	1037,8	-	-	-
Ελβετία	-	-	524,1	-	-	1000,0	-	-
Τουρκία	-	-	1614,8	1385,2	-	-	-	-
Πολωνία	-	1726,9	1531,1	-	-	-	-	-
Άλλες Χώρες	1943,2	1090,2	917,3	1485,6	2,4	459,9	420,6	-
Χώρες Ε.Ε	4305,9	3477,0	22984,0	26344,7	15251,0	45859,6	19000,9	11000,0
Εκτός Ε.Ε	499,9	3170,7	5250,8	2813,2	1040,2	1454,0	354,6	1000,0
ΣΥΝΟΛΟ	4805,8	6647,7	28234,8	29157,9	16291,2	47313,6	19355,5	12000,0

Οι εισαγωγές ελαιολάδου και πυρηνελαίου είναι σχεδόν ανύπαρκτες στη χώρα μας, με εξαίρεση τα τρία τελευταία χρόνια.

Συγκεκριμένα το 1995 εισήχθησαν μόνο 2 χιλιάδες τόνοι κουπέ ελαιολάδου από την Ιταλία και μικρές ποσότητες άλλου ελαιολάδου συνολικής αξίας 513 εκατομμύρια δρχ το 1996 η αξία αυτού έφθασε το 1,5 εκατομμύρια δρχ κατά το έτος 1997 οι εισαγωγές παρουσίασαν σημαντική αύξηση αφού εισήχθησαν 4 χιλιάδες τόνοι παρθένου ελαιολάδου από την Ιταλία, 9 χιλ τόνοι κουπέ ελαιολάδου από Ιταλία και Γαλλία και μικρές ποσότητες πυρηνελαίου από την Ισπανία. Η συνολική αξία του εισαγόμενου ελαιολάδου το 1997 έφτασε τα 5,3 δις δρχ (20% των συνολικών εξαγωγών ελαιολάδου του ίδιου χρόνου).

Μόνο η Ιταλία απορροφά πάνω από το 70% των συνολικών εξαγωγών μας (το 1993 και 1994 το 90%), σε όλους τους τύπους ελαιολάδου, εκτός του κουπέ, αφού η Ιταλία είναι μια από τις κύριες παραγωγούς χώρες σε ελαιόλαδα αυτού του τύπου.

ΤΟ ΘΕΣΜΙΚΟ ΚΑΘΕΣΤΩΣ ΤΗΣ ΕΥΡΩΠΑΪΚΗΣ ΚΟΙΝΟΤΗΤΑΣ.

Η Κοινότητα αντιμετωπίζει στο σύνολο της το πρόβλημα της υπερεπάρκειας σε ελαιόλαδο, κάτι που δεν συμβαίνει με τα υπόλοιπα φυτικά λίπη και έλαια, πρόβλημα που εντάθηκε με την είσοδο της Ισπανίας και της Πορτογαλίας.

Η ανάγκη απορρόφησης του ελαιολάδου ενδοκοινοτικά (αφού η αναζήτηση νέων αγορών βραχυπρόθεσμα δεν ήταν και τόσο προφανής) επέβαλλε ένα σύστημα τιμών και ενισχύσεων που έχει ήδη ένα παρελθόν εικοσαετίας και που συνεχώς αναπροσαρμόζεται βάσει των τελευταίων εξελίξεων.

Οργανωτικά το ελαιόλαδο υπαγόταν στη διεύθυνση λιπαρών ουσιών μαζί με τα άλλα λίπη και έλαια φυτικής προέλευσης, η οποία είχε σαν αποστολή τη διαμόρφωση και την εκτέλεση της κοινοτικής πολιτικής στον τομέα των φυτικών λιπαρών ουσιών. Ο συσχετισμός δυνάμεων μέσα στην Κοινότητα μεταβλήθηκε σημαντικά με την είσοδο των τριών μεσογειακών χωρών με αποτέλεσμα να ενισχυθούν οι πιέσεις για να αναβαθμιστεί ο ρόλος του ελαιολάδου στον τομέα των λιπαρών. Μια πρώτη ένδειξη είναι και ο διαχωρισμός από την άνοιξη του 1988 της διεύθυνσης λιπαρών ουσιών σε δυο αυτοτελή τμήματα, δηλαδή αυτό του ελαιολάδου και εκείνο των ελαιούχων σπόρων.

Το κύριο μέλημα της ελαϊκής κοινοτικής πολιτικής είναι ο περιορισμός της αύξησης της παραγωγής καθώς και η αύξηση της ενδοκοινοτικής κατανάλωσης ελαιολάδου σε βάρος των ανταγωνιστικών σπορελαίων.

Το σχετικό πολύπλοκο σύστημα τιμών και ενισχύσεων που ισχύει για τον τομέα του ελαιολάδου στην Κοινότητα μπορεί να συνοψιστεί στα εξής:

1) Τιμές.

❖ Ενδεικτική τιμή παραγωγού:

καθορίζεται σε ένα επίπεδο δίκαιο για τους παραγωγούς λαμβάνοντας όμως υπόψη την ανάγκη να διατηρείται η κοινοτική παραγωγή στο απαιτούμενο επίπεδο.

❖ Τιμή παρέμβασης:

καθορίζεται ίση με την ενδεικτική τιμή παραγωγού μειωμένη κατά την ενίσχυση στην παραγωγή και κατά ένα περιθώριο για τις διακυμάνσεις της αγοράς και για τα έξοδα μεταφοράς του ελαιολάδου από τις περιοχές παραγωγής στις περιοχές κατανάλωσης. Οι οργανισμοί παρέμβασης (η συγκέντρωσης κατά μη άλλη ορολογία) αγοράζουν σε αυτή την τιμή το ελαιόλαδο των παραγωγών, που δεν διατίθεται στην αγορά. Είναι χαρακτηριστικό πως στην περίοδο εμπορίας 1994-1995 οι τιμές στην αγορά βρίσκονται στα επίπεδα τιμών παρέμβασης λόγω του όγκου της παραγωγής και των υπαρχόντων αποθεμάτων και κατά συνέπεια δεν λειτούργησε ο θεσμός της παρέμβασης. Στην Ελλάδα ο θεσμός της παρέμβασης για λογαριασμό της ΕΟΚ διεκπεραιώνεται από την ΥΔΑΓΕΠ, ενώ αγοραστική συγκέντρωση από τους κατά τόπους παραγωγούς γίνεται από την ΕΛΑΙΟΥΡΓΙΚΗ και τις εντολοδόχους Ενώσεις Γεωργικών Συνεταιρισμών.

❖ Αντιπροσωπευτική (ή ενδεικτική) τιμή αγοράς:

Καθορίζεται σε επίπεδο τέτοιο που να επιτρέπει την ομαλή εμπορία του παραγόμενου ελαιολάδου λαμβανομένων υπόψη των τιμών των ανταγωνιστικών προϊόντων και της πιθανής τάσης τους κατά τη περίοδο εμπορίας. Η τιμή αυτή είναι δυνατόν να τροποποιηθεί κατά τη διαχειριστική επιτροπή σε περίπτωση που μεταβληθούν σημαντικά οι παράμετροι που οδήγησαν στον καθορισμό της.

❖ Τιμή κατωφλίου:

Καθορίζεται έτσι ώστε η τιμή πωλήσεων του εισαγομένου ελαιολάδου στα κράτη μέλη σε ένα σημείο διέλευσης των συνόρων να είναι στο ίδιο επίπεδο με την αντιπροσωπευτική τιμή αγοράς, αφού ληφθούν υπόψη δαπάνες που απαιτούνται για να τοποθετηθεί το ελαιόλαδο στην αγορά της Κοινότητας. Όταν η τιμή εισαγωγής είναι κατώτερη από την τιμή κατωφλίου, η Κοινότητα εισπράττει τη διαφορά μεταξύ των δυο τιμών (πρόκειται για τη λεγόμενη αντισταθμιστική εισφορά). Εδώ θα πρέπει να σημειωθεί περίπτωση της Τυνησίας

που συνδέεται με μια ειδική συμφωνία προτίμησης με την Κοινότητα, κάτι που της επιτρέπει να τοποθετεί ετησίως περίπου 50.000 χιλιάδες τόνους ελαιολάδου με μειωμένη εισφορά. Ακόμη θα πρέπει να τονιστεί πως στην περίπτωση των κοινοτικών εξαγωγών προς τρίτες χώρες και όταν οι κοινοτικές τιμές είναι υψηλότερες από τις διεθνείς, η διαφορά αυτή καλύπτεται με εξαγωγική επιστροφή. Οι τιμές αυτές ορίζονται για μεσαίας ποιότητας ελαιόλαδο (3% οξύτητα), αυξάνοντας δε ή μειώνοντας ανάλογα με την ποιότητα. Ακόμη μέχρι την περίοδο 1996 – 1997 προβλεπόταν οι τιμές αυτές να προσαυξάνονται στη διάρκεια της εμπορικής περιόδου κατά ένα ποσό που λαμβάνει υπόψη το μέσο κόστος αποθεματοποίησης και τις επιβαρύνσεις από τους τόνους.

2) Ενισχύσεις.

❖ Στην παραγωγή:

Είναι η επιδότηση που δίνεται στους ελαιοπαραγωγούς της Κοινότητας για να βελτιωθεί το εισόδημά τους και φθάνει περίπου στο ύψος της διαφοράς ενδεικτικής τιμής παραγωγού και αντιπροσωπευτικής τιμής αγοράς. Οι ελαιοπαραγωγοί που δικαιούνται αυτή την ενίσχυση πρέπει να είναι μέλη αναγνωρισμένης οργάνωσης παραγωγών και να έχουν μια ετήσια τεκμαρτή παραγωγή 200 κιλών ετησίως. Οι ανεξάρτητοι ελαιοπαραγωγοί επιδοτούνται βάσει των ελαιόδενδρων που καλλιεργούν. Πρέπει να σημειωθεί πως μέχρι την περίοδο 1996 – 1997 η επιδότηση αυτή δινόταν στην περίπτωση της Ελλάδας για ελαιόδενδρα που είχαν φυτευτεί προς της ημερομηνίας ένταξης

❖ Στην κατανάλωση:

Είναι η επιδότηση που δίνεται όταν η ενδεικτική τιμή στην παραγωγή μείον την ενίσχυση στην παραγωγή είναι μεγαλύτερη της αντιπροσωπευτικής τιμής αγοράς. Σκοπός του μέτρου αυτού, που εφαρμόζεται από τον Απρίλη του 1979, είναι η εξασφάλιση της διάθεσης της παραγωγής στην κοινοτική αγορά ανεξάρτητα από την τιμή που καταβάλλεται στον παραγωγό και από τις τιμές των ανταγωνιστικών προϊόντων. Η ενίσχυση αυτή

καταβάλλεται μόνο για συσκευασίες μέγιστης χωρητικότητας 5 λίτρων και αναγνωρισμένες από την Κοινότητα μονάδες τυποποίησης και συσκευασίας.

Το μέτρο αυτό φάνηκε να έπαιζε αποφασιστικό ρόλο στα χρόνια που πέρασαν στη συγκράτηση του όγκου των πωλήσεων ελαιολάδου έναντι αυτών των ανταγωνιστικών σπορελαίων. Μάλιστα σύμφωνα με τις ενδείξεις η επίδραση της ενίσχυσης στην κατανάλωση στις λιανικές τιμές ήταν τέτοια που οι αυξήσεις που σημειώθηκαν σ' αυτό το στάδιο της εμπορίας ήταν χαμηλότερες από τις αυξήσεις που σημειώθηκαν σ' αυτό το στάδιο της εμπορίας ήταν χαμηλότερες από τις αυξήσεις της τιμής του ελαιολάδου στο στάδιο της χονδρικής πώλησης.

Οι ενισχύσεις στην παραγωγή και την κατανάλωση δίνονται βάσει των αιτήσεων που υποβάλλονται από τις οργανωμένες ομάδες παραγωγών χωρίς αυτό να σημαίνει ότι ικανοποιούνται όλες, αφού είναι γνωστό πως πολλές φορές οι ποσότητες εμφανίζονται υπερεκτιμημένες. Η εξέλιξη των τιμών και των ενισχύσεων που ίσχυσαν για την Ελλάδα ακολούθησαν την εξής πορεία (Πίνακας 23).

Πίνακας 23

Τιμές και ενισχύσεις που ίσχυσαν στην Ελλάδα.

	1994/95	1995/96	1996/97	1997/98
<i>Ενδεικτική τιμή παραγωγού</i>	286,74	330,12	376,34	432,71
<i>Ενίσχυση στην παραγωγή</i>	49,83	72,61	82,78	95,20
<i>Τιμή παρέμβασης</i>	206,06	232,96	252,29	290,14
<i>Αντιπρ. Τιμή αγοράς</i>	178,22	203,24/ 189,45*	194,45	234,28
<i>Ενίσχυση στην κατανάλωση</i>	39,28	54,26/ 68,06*	99,10	103,31

*αλλαγή κατά τη διάρκεια της εμπορικής περιόδου

Από την ελαιοκομική περίοδο 1997 – 1998 η κοινή οργάνωση αγοράς του ελαιολάδου μεταβλήθηκε μετά από απόφαση του Συμβουλίου Υπουργών σε μερικά σημεία, τα σημαντικότερα των οποίων είναι τα εξής:

- Καθορίζεται μια ανώτερη ποσότητα στην οποία εφαρμόζεται η ενίσχυση στην παραγωγή. Στην περίπτωση που η ποσότητα αυτή ξεπερνιέται η ενίσχυση μειώνεται ανάλογα. Η ποσότητα αυτή ορίστηκε σε 135 χιλιάδες τόνους ετησίως για το σύνολο της Κοινότητας μέχρι και την περίοδο 1990 – 1991.
- Καταργούνται οι μηνιαίες προσαυξήσεις στην τιμή παρέμβασης στην τιμή κατωφλίου τις εισφορές και τις επιστροφές που ίσχυαν μέχρι τότε.
- Ο θεσμός της παρέμβασης ισχύει μόνο τους 4 τελευταίους μήνες της περιόδου εμπορίας.
- Από τον Σεπτέμβριο του 1990 εφαρμόζονται και στον τομέα ελαιολάδου τα Νομισματικά Εξισωτικά Ποσά (Ν.Ε.Π) λόγω της απόκλισης της πράσινης και της πραγματικής ισοτιμίας της δραχμής στις ενδοκοινοτικές συναλλαγές. Στην περίπτωση της χώρας μας τα Ν.Ε.Π. είναι αρνητικά, δηλαδή λειτουργούν σαν φόροι στην εξαγωγή ελαιολάδου με αποτέλεσμα να επιβαρύνεται η τιμή του.

Για την περίπτωση της Ισπανίας και της Πορτογαλίας έχει προβλεφθεί να ισχύσει μια μεταβατική περίοδος προσαρμογής στο κοινοτικό καθεστώς που μπορεί να φθάσει μέχρι και το 1990.

Τα μέτρα οργάνωσης της αγοράς ελαιολάδου που προαναφέρθηκαν προσδιορίζουν και τις δαπάνες του τμήματος εγγυήσεων του FEOGA. Είναι χαρακτηριστικό πως ενώ το ελαιόλαδο αντιπροσώπευε μόλις το 1% του συνόλου της γεωργικής παραγωγής των 10 χωρών της Ε.Ε το 1996, απορροφούσε το 2,7% των δαπανών του FEOGA. Μάλιστα σύμφωνα με τις πρώτες εκτιμήσεις για τη διετία 1997 – 1998 το ποσοστό αυτό αναμένεται να φθάσει το 5%. Στην περίπτωση της Ελλάδας ο τομέας του ελαιολάδου απορρόφησε κατά την περίοδο 1991 – 1996 το 14% κατά

μέσο όρο των συνολικών πόρων που διατέθηκαν από το FEOGA για την ελληνική γεωργική παραγωγή (Πίνακας 24).

Πίνακας 24

Κοινοτικοί πόροι που απορρόφησε η Ελλάδα για το ελαιόλαδο.

	1991	1992	1993	1994	1995	1996	1997
<i>Ποσά (εκατ. Δρχ)</i>	2685	4955	6297	9155	12669	29441	33500
<i>Ποσοστό ελαιολάδου στο σύνολο των πόρων για γεωργικά προϊόντα</i>	30%	11%	8%	11%	10,5%	15,4%	-

Θα πρέπει ακόμη να αναφερθεί πως μέσα από τους πόρους του FEOGA, εκτός από τις άμεσες ενισχύσεις για τους παραγωγούς και τους καταναλωτές ελαιολάδου, διατίθενται και κονδύλια για τον εκσυγχρονισμό των παραγωγικών μονάδων, την επιστημονική έρευνα και την προώθηση των προϊόντων. Με άλλα λόγια η πολιτική ενίσχυσης, που ασκείται μέσω της διάθεσης των κοινοτικών πόρων δεν έχει μόνο άμεσο χαρακτήρα αλλά ασκείται και έμμεσα.

Η ΠΑΓΚΟΣΜΙΑ ΠΑΡΑΓΩΓΗ ΕΛΑΙΟΛΑΔΟΥ.

Η παγκόσμια παραγωγή λιπαρών ουσιών σημείωσε κατά τις δυο τελευταίες δεκαετίες αλματώδη αύξηση. Σύμφωνα με τις εκτιμήσεις του FAO (Πίνακας 25) σχεδόν διπλασιάζεται, με μικρότερο όμως ρυθμό, στη δεκαετία του '80 απ' ότι στην προηγούμενη (2,6% έναντι 3,7%). Μάλιστα το ελαιόλαδο αναμένεται να ξεπεράσει τα 2 εκατομμύρια τόνους το 1990 ενώ η παγκόσμια παραγωγή του έφθανε τα 1,6 εκατομμύρια τόνους το 1980.

Πίνακας 25

Παγκόσμια παραγωγή ελαίων και λιπών 1980 - 1985

(χιλ. μ. τόνοι)

	Πραγματικές τιμές		πρόβλεψη	Μέσος ετήσιος ρυθμός αύξησης %	
	1980	1985	1990	1980/85	1985/90
Σύνολο ελαίων και λιπών	44876	60001	77661	3,7	2,6
Φυτικά έλαια και λίπη	29673	42476	58090	4,6	3,2
Ελαιόλαδο	1618	1884	2085	1,9	1,0
Ζωικά έλαια και λίπη	15203	17525	19571	1,8	1,1

Αυτή η ανάπτυξη του όγκου της παραγωγής οφείλεται κύρια στις αναπτυσσόμενες χώρες και λιγότερο στις αναπτυγμένες χώρες όπως φαίνεται και στον πίνακα 26. Η επέκταση της ελαιοκαλλιέργειας σε μερικές απ' αυτές, αλλά κυρίως η ανάπτυξη που γνωρίζουν τα παντός είδους

σπορέλαια, δημιουργούν νέα δεδομένα στο παγκόσμιο καταμερισμό της παραγωγής λιπαρών ουσιών που φέρνουν πλέον σε όλο και πιο δεσπόμενη θέση στις αναπτυσσόμενες χώρες.

Πίνακας 26

Παγκόσμια παραγωγή ελαίων και λιπών κατά ομάδες χωρών. (1980 – 1985 – 1990)

	Χιλ. μ. τόνοι			Μέσος ετήσιος ρυθμός αύξησης %	
	1980	1985	1990	1980/85	1985/90
Σύνολο κόσμου	44876	60001	77661	3,7	2,6
Αναπτυσσόμενες χώρες	18010	25462	39385	4,4	4,5
Αναπτυγμένες χώρες	26865	34539	38276	1,0	1,0
ΕΟΚ	4159	5172	6103	2,8	1,5

Η ελαιοκαλλιέργεια στην Κοινότητα των 10 κάλυπτε το 1990 1880 χιλιάδες εκτάρια, δηλαδή το 1,9% της συνολικά καλλιεργούμενης γης. Η ένταξη της Ισπανίας και της Πορτογαλίας, το 1986 αύξησε κατά 128% την καλλιεργούμενη έκταση που αντιπροσωπεύει τώρα το 3,3% της καλλιεργούμενης έκτασης της Κοινότητας.

Κατά το έτος 1995 το ελαιόλαδο αντιπροσώπευε το 1,3% της συνολικής γεωργικής παραγωγής των 10 χωρών της ΕΟΚ, ενώ για την Ελλάδα το ποσοστό αυτό ήταν πολύ υψηλότερο και έφθανε το 9% περίπου (Πίνακας 27).

Πίνακας 27

Η ελαιοκαλλιέργεια στις χώρες της ΕΟΚ (1995)

	Εκταση 1000 εκτ.	Ποσοστό καλλιεργ/νης γης	Συμμετοχή ελαιολάδου στην τελική γεωργ. παραγωγή	Συμμετοχή των κρατών μέλων στην παραγωγή ελαιολάδου
ΕΟΚ - 12	4283	3,3	-	-
Ιταλία	1207	6,9	4,0	65,6
Γαλλία	17	0,1	0,0	0,4
Ελλάδα	655	11,4	8,8	34,1
Ισπανία	2087	7,7	5,2	
Πορτογαλία	317	7,0	-	-
ΕΟΚ - 10	1880	1,9	1,3	100,0

Πριν την ένταξη της Ελλάδας η κοινοτική παραγωγή κάλυπτε το 32% της παγκόσμιας παραγωγής, με αποκλειστική ουσιαστικά εκπρόσωπο την Ιταλία. Η ένταξη της χώρας μας αύξησε την κοινοτική παραγωγή κατά 53%, φθάνοντας την στους 930 χιλιάδες τόνους κατά μέσο όρο ετησίως (49% της παγκόσμια παραγωγής). Η είσοδος των δυο νέων μελών το 1995 αύξησε την κοινοτική παραγωγή κατά 59% στους 1477 χιλιάδες τόνους (77% της παγκόσμιας παραγωγής) (Πίνακας 28).

Πίνακας 28

Παραγωγή ελαιολάδου της ΕΟΚ ανάλογα με τα στάδια διεύρυνσής της.

	Μέσος όρος παραγωγής 1990/96	% στο σύνολο της παραγωγής	% αύξηση ανάλογα με τα στάδια διεύρυνσης
ΕΟΚ - 9	605	31,7	-
ΕΟΚ - 10	927	48,6	53,0
ΕΟΚ - 12	1477	77,4	59,3
Σύνολο κόσμου	1909	100,0	-

Σήμερα στην Ε.Ε των 16 η Ιταλία έρχεται πρώτη παραγωγός με 40,7% της κοινοτικής παραγωγής, η Ισπανία δεύτερη με 34,3% και τρίτη η Ελλάδα με 21,7%. Η Πορτογαλία αντιπροσωπεύει μόλις το 3,1% και η Γαλλία το 0,1%.

Άλλες χώρες με αξιόλογη επίσης παραγωγή είναι οι χώρες της Β. Αφρικής και της Ασίας, όπως η Αλγερία (10,1% της παγκόσμιας παραγωγής), η Τουρκία (7%), η Τυνησία (6,1%), η Συρία (3,2%), το Μαρόκο (1,2%) κ.α. (Πίνακας 29)

Πίνακας 29

Παγκόσμια παραγωγή ελαιολάδου κατά την περίοδο 1990-97

(000 τόνοι)

	1990	1991	1992	1993	1994	1995	1996	1997
Ιταλία	741	655	461	874	370	690	4,30	590
Γαλλία	2	2	2	2	2	1	1f	2,5
Ελλάδα	361	349	390	220	360f	310f	267f	260
Ισπανία	498	323	726	286	763	429	534	747
Πορτογαλία	41	29	91	19*	57	42	46	40,5
ΕΟΚ	743	1006	853	1096	732	1001	1278	1660
Τυνησία	160	78	58	162	103	113	140	-
Αλγερία	19*	22	20	24f	19f	16f	15f	-
Μαρόκο	25	20	44*	25f	30	31	35f	-
Λιβύη	16	28f	32f	27f	16	26	22f	-
Συρία	86	47	101	29	58	38	70f	-
Τουρκία	242	74	183	49	122	98	170	-
Άλλες χώρες	48	40	50	47	35	37	40	-
ΠΑΓΚΟΣΜΙΑ	2239	1667	2158	1764	1935	1831	1770	-
ΕΤΗΣΙΟΣ ΡΥΘΜΟΣ ΜΕΤΑΒΟΛΗΣ (%)	-	-25,5	+29,5	-18,3	+9,7	-5,4	-3,3	-

F = εκτιμήσεις FAO

* ανεπίσημα στοιχεία

Διάγραμμα 6

Παγκόσμια παραγωγή ελαιολάδου 1990 – 96.

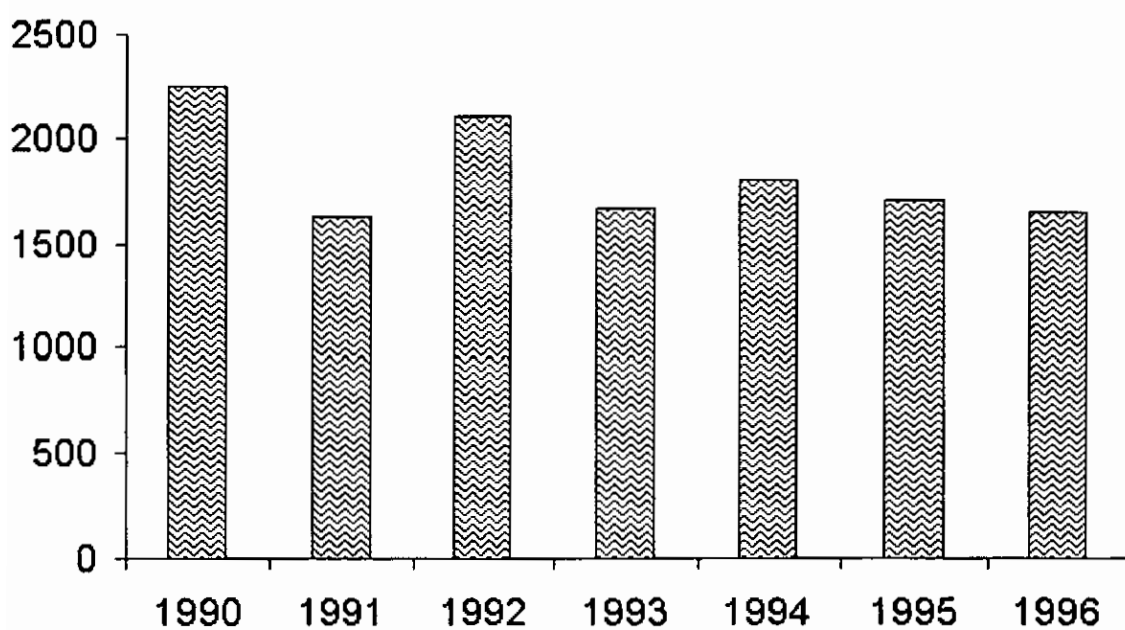

ΤΟ ΔΙΕΘΝΕΣ ΕΜΠΟΡΙΟ ΤΟΥ ΕΛΑΙΟΛΑΔΟΥ.

Το ύψος των παγκοσμίων εξαγωγών ελαιολάδου έφθασε κατά το 1996 τους 500 χιλιάδες τόνους περίπου, ενώ σημείωσε μέση ετήσια αύξηση της τάξης του 11,6% στην εξαετία 1990 –1996.

Όπως παρατηρούμε στους πίνακες 30 και 31, η ΕΟΚ αποτελεί την πρώτη εξαγωγό ελαιολάδου στον κόσμο, αφού καλύπτει το 80% των παγκοσμίων εξαγωγών. Η ένταξη της Ελλάδας το 1991 αύξησε κατά το 100% τις κοινοτικές εξαγωγές, ενώ η ένταξη της Ισπανίας και της Πορτογαλίας αύξησε το ποσοστό αυτό κατά 80%.

Σε επίπεδο χωρών, η Ισπανία είναι η πρώτη εξαγωγός χώρα στον κόσμο με ποσοστό 28%, ακολουθούν Ελλάδα με 18,5, Ιταλία με 26,2 και Τουρκία με 8,4%.

Για το σύνολο της ΕΟΚ των 15 τα ποσοστά για τα κράτη μέλη διαμορφώνονται ως εξής: Ισπανία 36%, Ελλάδα 26%, Ιταλία 25%, Γαλλία 6% και Πορτογαλία 1%.

Στο σύνολο των κοινοτικών εξαγωγών (Πίνακας 32), το παρθένο και το κουπέ ελαιόλαδο αντιπροσωπεύουν το καθένα πάνω από το 30% των εξαγωγών, ενώ το πυρηνέλαιο και το λαμπαντέ 20% και 17% αντίστοιχα. Πάνω από το 80% αυτών των τύπων ελαιολάδου, κινείται μέσα στην Κοινότητα, με εξαίρεση το κουπέ ελαιόλαδο που το 85% κατευθύνεται σε χώρες εκτός ΕΟΚ.

Από το εξαγώμενο παρθένο ελαιόλαδο της Κοινότητας η Ιταλία απορροφά πάνω από το 50%, ακολουθεί η Γαλλία με 20% και με μικρότερα ποσοστά το Ην. Βασίλειο, οι Η.Π.Α, η Γερμανία, η Κύπρος, το Βέλγιο – Λουξεμβούργο, η Τουρκία κ.α.

Η Ισπανία κυριαρχεί στις εξαγωγές λαμπαντέ ελαιολάδου, ενώ η Ιταλία απορροφά πάνω από το 80% του τύπου αυτού. Άλλες αγορές του λαμπαντέ ελαιολάδου, μάλλον όμως περιστασιακές, είναι αυτές της Ιρλανδίας, της Γαλλίας, της Γερμανίας και της Βραζιλίας.

Πίνακας 30

Παγκόσμιες εξαγωγές ελαιολάδου.

(τόνοι)

	1990	1991	1992	1993	1994	1995	1996
Βέλγιο	307	161	130	162	118	173	191
Δανία	35	16	28	6	10	13	11
Γαλλία	21553	12559	19306	20560	3219	5804	5087
Γερμανία	56	135	148	139	-	-	-
Ελλάδα	11901	14975	44922	147520	108417	53569	114119
Ιρλανδία	84	6	17	30	-	-	19
Ιταλία	28635	42561	42551	51506	81513	87911	80410
Ολλανδία	622	621	121	373	259	180	7668
Ηνωμένο Βασίλειο	742	682	481	582	701	587	20652
Ισπανία	122326	63574	34193	71822	46416	269578	1057300
Πορτογαλία	3107	3490	3084	3500*	5618	4040	8698
ΕΟΚ 10	62935	71716	107804	220878	194237	148237	228157
ΕΟΚ 12	188368	138780	144981	296200	246237	421855	394155
Τυνησία	40618	67944	59466	34400	75977	46215	44190
Ιορδανία	1422	2125	1243	1322	1593	495	2203
Αργεντινή	9748	8192	6336	6200*	4891	6056	3300*
Μαρόκο	20400	1261	7500	1400*	1600	109	160*
Τουρκία	3339	43447	20556	63747	20788	26658	28825
Λωρίδα της Γάζας	6200*	5000*	7156*	1000f	5165	3000f	5000f
Σ. Αραβία	51	1757	731	-	155	1	-
Άλλες χώρες	1322	328	135	142	804	513	2169
ΣΥΝΟΛΟ	271488	268834	248104	404411	357210	504902	48002
Μέση ετήσια μεταβολή %	-	-10	-7,7	+63	-11,7	+41,3	-4,9

f = εκτιμήσεις FAO

* ανεπίσημα στοιχεία

Διάγραμμα 7

Παγκόσμιες εξαγωγές ελαιολάδου (1996)

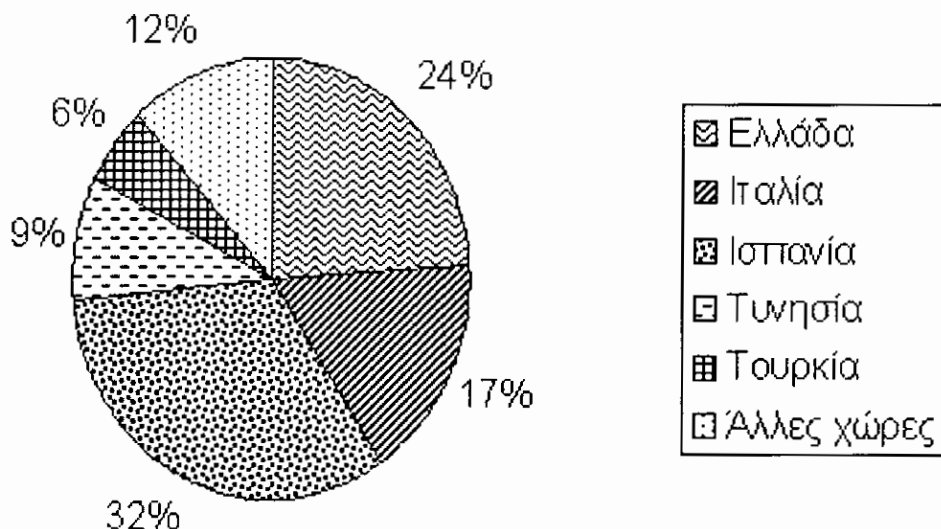

Το κουπέ ελαιόλαδο που αποτελούσε το 80% κατευθύνεται εκτός ΕΟΚ απορροφάται κύρια από τις Η.Π.Α 40%, τη Ρωσία 15% και σε Καναδά. Ενδοκοινοτικό σαν κυριότερες αγορές εμφανίζονται η Μ. Βρετανία, η Γαλλία και η Γερμανίας.

Τέλος το πυρηνέλαιο εξάγεται κύρια στην Ιταλία, τις Η.Π.Α, τη Λιβύη, τη Συρία, την Τουρκία και άλλες χώρες.

Σε ότι αφορά τις παγκόσμιες εισαγωγές ελαιολάδου (Πίνακες 33, 34) η ΕΟΚ – 15 και πάλι κατέχει την πρώτη θέση με 54% του συνόλου και με μια μέση ετήσια αύξηση των εισαγωγών της κατά 18% στην περίοδο 1990 – 1996.

Πίνακας 31

Συμμετοχή των χωρών στις παγκόσμιες εξαγωγές ελαιολάδου (%)

	1990	1993	1996
Γαλλία	7,9	5,1	1,1
Ιταλία	10,5	12,7	16,7
Ελλάδα	4,4	36,5	23,8
Ισπανία	45,1	17,8	32,8
Πορτογαλία	1,1	0,9	1,8
Άλλες χώρες ΕΟΚ	0,7	0,3	5,9
ΕΟΚ - 9	18,9	18,1	23,7
ΕΟΚ - 10	23,2	54,6	47,5
ΕΟΚ - 12	69,4	73,2	82,1
Τυνησία	15,0	8,5	9,2
Τουρκία	1,2	15,8	6,0
Μαρόκο	7,5	0,3	0,0
Αργεντινή	3,6	1,5	0,7
Άλλες χώρες	3,3	0,6	2,0
Σύνολο κόσμου	100,0	100,0	100,0

Η Ιταλία είναι η πρώτη εισαγωγός χώρα στον κόσμο με ποσοστό 40% του συνόλου. Οι εισαγωγές της Ιταλίας αφορούν κυρίως υψηλόβαθμα ελαιόλαδα, τα οποία ραφινάρονται και αναμειγνύονται με εγχώρια και στην συνέχεια επανεξάγονται σαν τυποποιημένα κουπέ ελαιόλαδα. Η Ιταλία είναι η πρώτη παραγωγός χώρα του κόσμου σε αυτό το είδος ελαιολάδου.

Πίνακας 32

Εξαγωγές ελαιολάδου της ΕΟΚ κατά ποιότητες.

	Εξαγωγές		Παρθένο	Κουπέ	Λαμπα- ντέ	Πυρηνέ- λαιο
	Σύνολο	Εντός ΕΟΚ				
1991	69626	31644	12182	38018	10263	9163
1992	104279	61115	40482	28890	17498	17498
1993	220878	167905	82040	48497	53620	36721
1994	194407	117513	62807	49269	25950	58381
1995	148450	65346	34515	72075	10503	31357
1996	394543	276073	136137	87165	92831	78400
1997	908835	731334	544763	186957	132988	44127

Η Γαλλία κατέχει τη δεύτερη θέση στις παγκόσμιες εισαγωγές (18%), ο κυριότερος όγκος των οποίων απευθύνεται στους κατοίκους των μεσογειακών περιοχών.

Πίνακας 33

Εισαγωγές ελαιολάδου της ΕΟΚ κατά ποιότητες.

	Εισαγωγές		Παρθένο	Κουπέ	Λαμπα- ντέ	Πυρηνέ- λαιο
	Σύνολο	Εντός ΕΟΚ				
1991	100108	28936	268	6080	60827	6395
1992	110678	53253	33296	8083	56518	12781
1993	245265	159379	91501	12147	107281	34336
1994	199854	142135	74201	5847	87607	32771
1995	297739	83903	142598	7464	115478	32199
1996	593874	580570	334762	18375	182819	57918
1997	925262	888066	522554	52998	298249	51461

Πίνακας 34

Παγκόσμιες εισαγωγές ελαιολάδου (1990 – 96)

	1990	1991	1992	1993	1994	1995	1996
Βέλγιο – Λουξεμβούργο	1233	1445	1342	1684	1405	1392	1724
Δανία	173	177	242	219	224	246	305
Γαλλία	61366	33040	27071	29544	24534	30017	27645
Γερμανία	3531	3450	3184	4290	4139	5777	6274
Ελλάδα	-	84	-	-	-	2006	6
Ιρλανδία	188	203	213	352	198	210	259
Ιταλία	131433	57901	75294	204594	165394	253419	231427
Ολλανδία	1430	1324	809	1071	1013	919	8717
Ηνωμένο Βασίλειο	2596	2567	2719	3511	3519	3753	39798
Ισπανία	-	4	-	-	12	14	4472
Πορτογαλία	201	1	12164	900*	2154	2502	2545
ΕΟΚ – 10	21960	100191	110682	245265	200426	297739	316155
ΕΟΚ – 12	202161	100196	122846	246165	202592	300255	323172
Υπόλοιπη Ευρώπη	7168	8228	1303	6877	6365	7014	6725
ΕΣΣΔ	11570	2399	7749	15036	21452	26023	28047

(συνεχίζεται)

(συνέχεια)

Λιβύη	61395	56013	46944	62000*	30000*	28000*	32000*
Υπόλοιπη Αφρική	3414	4156	2369	3048	3651	4569	4983
Η.Π.Α	25827	27725	29140	33039	41637	44496	52160
Καναδάς	4303	2877	4070	3683	4922	4961	4114
Υπόλοιπη Β.Αμερική	1912	1724	1223	1272	1558	1088	1043
Βραζιλία	8012	10797	9575	10472	8160	9765	11000
Υπόλοιπη Ν.Αμερική	2133	1936	1210	1596	839	1593	2436
Ασία	28807	30238	26954	16158	30925	68783	45024
Αυστραλία	4727	4897	5046	5538	6392	349	6561
Υπόλοιπη Ωκεανία	1649	1483	1638	1673	1985	1485	1493
ΠΑΓΚΟΣΜΙΑ	363078	273369	271767	406557	360478	493381	517758
ΜΕΣΗ ΕΤΗΣΙΑ ΜΕΤΑΒΟΛΗ %	-	-24,7%	-0,6%	+50,0%	-11,3%	+36,9%	+4,9%

* ανεπίσημα στοιχεία.

Άλλες μεγάλες αγορές εισαγωγών ελαιολάδου είναι η Λιβύη (13%), Η.Π.Α (10%), Βραζιλία (3%) και Αυστραλία και Καναδάς (1,5%).

Χαρακτηριστικό των εισαγωγών της Β. Αμερικής και της Αυστραλίας, είναι ότι απευθύνονται κυρίως στους κατοίκους, μεσογειακής προέλευσης. Για τα υπόλοιπα τμήματα του πληθυσμού, το ελαιόλαδο αποτελεί είτε προϊόν άγνωστο είτε ακριβό και ασύμφορο.

Σε κοινοτικό επίπεδο η Ιταλία κατέχει το 72% και η Γαλλία το 18% των συνολικών εισαγωγών της ΕΟΚ και ακολουθούν Γερμανία, Ηνωμένο Βασίλειο, Βέλγιο – Λουξεμβούργο κ.α.

Πριν την ένταξη της Ισπανίας οι εισαγωγές της ΕΟΚ από τρίτες χώρες κυμαίνονταν από 30 – 70% των συνολικών. Η ένταξη όμως των δυο νέων μελών περιόρισε την εξάρτηση αυτή στο 3%. Κύριες προμηθεύτριες τρίτες χώρες είναι η Τυνησία, κυρίως σε παρθένο και λαμπαντέ, η Τουρκία και το Μαρόκο. Μάλιστα ειδικά για την Τυνησία ισχύει ένα ειδικό προτιμισιακό καθεστώς στα πλαίσια της GATT, σύμφωνα με το οποίο η Κοινότητα εισάγει ετησίως 50.000 τόνους περίπου με μειωμένη εισφορά.

Γενικότερα παρατηρούμε μια συνεχή επέκταση της αγοράς ελαιολάδου ακόμη και σε χώρες που δεν είχαν μέχρι τώρα εκδηλώσει κάποιο εισαγωγικό ενδιαφέρον. Αυτό οφείλεται τόσο στην άνοδο του βιοτικού επιπέδου ορισμένων αναπτυσσόμενων χωρών (Αραβικές χώρες και χώρες Β. Αφρικής) όσο και στην συνεχή διαφήμιση του ελαιολάδου και στην προβολή της βιολογικής του αξίας και της υπεροχής του έναντι των άλλων λιπαρών ουσιών στην ανθρώπινη διατροφή.

ΠΑΓΚΟΣΜΙΑ ΤΑΣΗ ΣΤΗΝ ΚΑΤΑΝΑΛΩΣΗ ΛΙΠΑΡΩΝ ΟΥΣΙΩΝ.

Λιπαρές ουσίες.

Τα λίπη και έλαια καταναλώνονται είτε αυτούσια σαν βασική πρώτη ύλη, είτε με τη μορφή μεταποιημένου ελαίων και λιπαρών ουσιών όπως η μαργαρίνη. Χρησιμοποιούνται δε για ανθρώπινη κατανάλωση, για ζωοτροφές, ή για τεχνικές χρήσεις ή μπορούν να ενσωματωθούν σε άλλα προϊόντα. Τα διάφορα προϊόντα βάσεις μπορούν να υποκατασταθούν το ένα το άλλο σε μεγαλόβαθμο ανάλογα με την τελική τους χρήση, η οποία διαφέρει σημαντικά στην Κοινότητα από χώρα σε χώρα.

Πίνακας 35

Κατανάλωση λιπαρών ουσιών στην ΕΟΚ – 10.

	1991			1993		
	Χιλ. Τόν.	Κιλά / κατ.	%	Χιλ. Τόν.	Κιλά/ κατ	%
1 Φυτικά έλαια και λίπη	4213	16	59	4596	17	57
2 Λίπη και έλαια ζώων εδάφους	1188	4	16	1780	7	22
3 Λίπη και έλαια θαλασσίων ειδών	406	1	6	410	2	5
4 Βούτυρο	1394	5	19	1333	5	16
ΣΥΝΟΛΟ	7201	27	100	8119	30	100

Η καταναλισκόμενη ποσότητα λιπαρών ουσιών για ανθρώπινη διατροφή στην Κοινότητα των 15 ξεπέρασε το 1995 τα 8 εκατομμύρια τόνους εκ των οποίων το 57% αφορά φυτικά έλαια και λίπη. Τα προϊόντα αυτά αποτελούν και τον κύριο όγκο της κατανάλωσης λιπαρών ουσιών στις μεσογειακές χώρες. Ακολουθούν τα έλαια και λίπη ζώων εδάφους με μερίδιο 22%, το βούτυρο με 16% και προϊόντα ζώων θαλάσσης με 5%, προϊόντα με αυξημένη κατανάλωση στις χώρες της Β. Ευρώπης (Πίνακας 35).

Η κατά κεφαλή κατανάλωση λιπαρών στην Κοινότητα φθάνει τα 30 κιλά ενώ η ποσότητα αυτή σε παγκόσμιο επίπεδο αντιστοιχεί στα 10 κιλά κατά κεφαλή.

Η δαπάνη για λιπαρά στις ελαιοπαραγωγές χώρες της ΕΟΚ κυμαίνεται μεταξύ 5 – 7% των δαπανών διατροφής.

Σ' αυτές τις χώρες η κατανάλωση φυτικών ελαίων είναι εξαιρετικά υψηλή σε σχέση με τις άλλες λιπαρές ουσίες. Έτσι στη Γαλλία απορροφά το 1/3 των δαπανών για λιπαρά, στην Ιταλία το 75%, στην Ελλάδα το 91%, στην Ισπανία το 93% και στην Τουρκία το 75%.

Αντίθετα στις βόρειες χώρες της Ευρώπης υπάρχει σαφώς προτεραιότητα στην κατανάλωση λιπαρών ουσιών πην των φυτικών ελαίων. Για παράδειγμα στη Νορβηγία και στη Φιλανδία από το σύνολο των δαπανών για λιπαρές ουσίες η μαργαρίνη απορροφά το 70% και το βούτυρο 30% (Πίνακας 36).

Σύμφωνα με τις εκτιμήσεις του FAO η κατανάλωση των λιπαρών για κάθε χρήση αναμένεται να αυξάνει με μέσο ετήσιο ρυθμό 2,8% στην δεκαετία 1985 – 1995 (ενώ την προηγούμενη δεκαετία ήταν της τάξης του 3,4%) και το 1995 να φτάσει τα 77,6 εκατομμύρια τόνους παγκοσμίως. (Πίνακας 37)

Πίνακας 36

Κατά κεφαλή κατανάλωση λιπαρών ουσιών στην ΕΟΚ 1995

Kg/κεφαλή

	Βασικές ύλες				ΣΥΝΟΛΟ
	Φυτικά λίπη και έλαια	Λίπη και έλαια ζώων εδάφους	Λίπη και έλαια ζώων θαλάσσης	Βούτυρο	
Βέλγιο – Λουξεμβούργο	15	11	2	7	35
Δανία	21	3	4	6	35
Γερμανία	12	6	1	6	25
Ελλάδα	26	3	-	1	30
Ισπανία	22	3	0	0	25
Γαλλία	14	4	1	8	27
Ιρλανδία	17	1	1	8	27
Ιταλία	22	4	0	μ.δ	μ.δ
Ολλανδία	16	14	4	3	38
Πορτογαλία	μ.δ	μ.δ	μ.δ	μ.δ	μ.δ
Ηνωμένο Βασίλειο	16	11	3	4	34
ΕΟΚ - 10	17	7	2	5	30

μ.δ = μη διαθέσιμα στοιχεία

	Καταναλισκόμενα μεταποιημένα προϊόντα					
	Μαργα- ρίνη	Λοιπά παρ/να λίπη- έλαια	Λίπη και έλαια ζώων εδάφους	Λίπη και έλαια ζώων θαλάσ- σης	Έλαια για κατανά- λωση	Βούτυρο
Βέλγιο – Λουξεμβούργο	10	6	8	-	5	7
Δανία	12	1	2	-	14	6
Γερμανία	6	2	6	-	5	6
Ελλάδα	2	3	3	-	21	1
Ισπανία	1	2	2	-	20	0
Γαλλία	3	0	4	-	12	6
Ιρλανδία	5	2	1	-	11	8
Ιταλία	1	0	4	0	21	μ.δ
Ολλανδία	10	5	13	0	6	3
Πορτογαλία	μ.δ	μ.δ	μ.δ	μ.δ	μ.δ	μ.δ
Ηνωμένο Βασίλειο	6	2	10	-	12	4
ΕΟΚ - 10	5	2	6	0	12	5

Στην Ελλάδα και την Ισπανία η αύξηση που προβλέπεται στην κατά κεφαλή κατανάλωση λιπαρών ουσιών μέσα στη δεκαετία 1985 – 1995 θα είναι ιδιαίτερα σημαντική (2% περίπου), ενώ αντίθετα στις υπόλοιπες Ευρωπαϊκές χώρες προβλέπεται επιβράδυνση στο ρυθμό αύξησης της κατανάλωσης αυξομειώσεις.

Στις αναπτυσσόμενες χώρες ο ρυθμός αύξησης της κατανάλωσης λιπαρών θα είναι διπλάσιος απ' αυτόν που παρατηρείται στις αναπτυγμένες και το μερίδιό τους στην παγκόσμια ζήτηση αναμένεται να φτάσει το 50%, έναντι 43% το 1985 και 36% το 1980, με τις χώρες της Άπω Ανατολής να παίζουν εξέχοντα ρόλο.

Πίνακας 37

Παγκόσμια κατανάλωση ελαίων και λιπών κατά ομάδες χωρών για το 1985 και πρόβλεψη για το 1995.

(χιλ. μ. τόνοι)

	Σύνολο κατανάλ. Για ανθρώπ διατροφή				Kg/κεφαλή		Μέσος ετήσιος ρυθμός αύξησης	
	1985	1995	1985	1995	1985	1995	1975/85	1985/95
ΣΥΝΟΛΟ ΚΟΣΜΟΥ	58878	77602	47711	63150	10,8	12,0	3,4	2,8
Αναπτυσσό- μενες χώρες	25577	38646	21187	32744	6,5	8,2	5,9	4,2
Αναπτυγμέ- νες χώρες	33301	38956	26524	30406	22,7	24,3	1,9	1,6
ΕΟΚ - 10	9775	10396	7231	7436	26,7	26,9	1,2	0,6
Γερμανία	2226	2326	1627	1627	26,4	26,8	0,6	0,4
Βέλγιο - Λουξεμβού- ργο	570	587	352	340	34,5	33,0	2,1	0,3
Γαλλία	1777	1858	1414	1414	26,3	25,6	1,5	0,5
Ελλάδα	344	415	265	317	27,5	31,0	1,3	1,9
Ιταλία	1699	1822	1489	1580	26,1	27,0	0,6	0,7
Ολλανδία	787	876	409	449	28,9	29,9	2,3	1,1
Ηνωμένο Βασίλειο	1992	2102	1402	1428	24,9	24,9	1,4	0,5
Ισπανία	1067	1331	923	1143	24,8	28,3	4,2	2,2

Σημειώνεται επίσης ότι το 80% της παγκόσμια κατανάλωσης για κάθε χρήση, κατευθύνεται για ανθρώπινη διατροφή. Για την Κοινότητα το ποσοστό αυτό φτάνει το 74% ενώ στο Βέλγιο – Λουξεμβούργο και στην Ολλανδία φτάνει το 55%.

Ελαιόλαδο.

Η κατανάλωση ελαιολάδου φτάνει το 1,6 εκατομμύριο τόνους ετησίως (4% της κατανάλωσης λιπαρών). Η Κοινότητα από μόνη της απορροφά το 78% της ποσότητας αυτής, δηλαδή 135 χιλιάδες τόνους, που αντιστοιχεί στο 14% της κοινοτικής κατανάλωσης λιπαρών ουσιών (Πίνακας 38).

Πίνακας 38

Κατανάλωση ελαιολάδου στην ΕΟΚ (χιλ. τόνοι)

	1997	1998
Γαλλία	27,0	27,0
Ιταλία	690,0	682,0
Δ. Γερμανία	7,5	7,5
Δανία	μ.δ	μ.δ
Ελλάδα	200,0	200,0
Ιρλανδία	μ.δ	μ.δ
Ολλανδία	1,0	1,0
Ηνωμένο Βασίλειο	2,5	2,0
Βέλγιο – Λουξεμβούργο	1,0	1,0
Ισπανία	378,0	395,0
Πορτογαλία	36,0	34,0
ΣΥΝΟΛΟ	1343,0	1349,5

Αυξημένη εμφανίζεται κατανάλωση ελαιολάδου στις ελαιοπαραγωγές χώρες στις οποίες η κατά κεφαλή κατανάλωση είναι επίσης αυξημένη.

Η Ελλάδα έχει τη μεγαλύτερη κατά κεφαλή κατανάλωση ελαιολάδου αφού ξεπερνάει τα 20 κιλά. Αμέσως μετά έρχονται οι άλλες ελαιοπαραγωγές χώρες της μεσογείου όπως η Ισπανία (10 κιλά), η Ιταλία (4,8 κιλά). Για το σύνολο της κοινότητας η μέση κατά κεφαλή κατανάλωση ελαιολάδου ανέρχεται στα 3,5 κιλά.

Αυτό που είναι χαρακτηριστικό στη κατανάλωση ελαιολάδου στις Ευρωπαϊκές χώρες είναι η μεγάλη διάσταση που παρατηρείται στις καταναλωτικές συνήθειες μεταξύ των νοτίων χωρών, που είναι παραγωγοί ελαιολάδου και των βορείων χωρών, που παράγουν κυρίως άλλες λιπαρές ουσίες, αφού η ελιά δεν ευδοκιμεί σ'αυτές. Πιο συγκεκριμένα στις μεσογειακές χώρες το ελαιόλαδο αποτελεί βασικό συστατικό διατροφής αφού χρησιμοποιείται είτε ωμό στις σαλάτες είτε στη μαγειρική, σε αντίθεση με τις βορειότερες χώρες όπου χρησιμοποιείται σχεδόν αποκλειστικά στις σαλάτες και λίγο για τη προετοιμασία του φαγητού και όπου δίνεται σαφώς προτεραιότητα στη χρησιμοποίηση μαγειρικών λιπών.

Σχετική με τις καταναλωτικές συνήθειες που παρατηρούνται στην Ευρώπη είναι και η εποχικότητα που παρουσιάζουν οι πωλήσεις ελαιολάδου που είναι επικεντρωμένες την άνοιξη και το καλοκαίρι, δηλαδή την εποχή που η σαλάτα είναι βασικό συστατικό διατροφής. Πάντως σύμφωνα με τις τελευταίες ενδείξεις η εποχικότητα αυτή γίνεται όλο και λιγότερο έντονη λόγω της υποκατάστασης που παρατηρείται, των μαγειρικών λιπών με φυτικά έλαια.

Αρκετό ενδιαφέρον παρουσιάζει η διάρθρωση της κατανάλωσης στις μεγάλες Ευρωπαϊκές χώρες (Γαλλία, Γερμανία) και ηλικίες και εισοδηματικά στρώματα καθώς και κατά περιοχές. Έτσι σύμφωνα με τις εκτιμήσεις του περιοδικού Marketing in Europe παρατηρείται αυξανόμενη

προτίμηση στην κατανάλωση ελαιολάδου από νοικοκυριά αστικών περιοχών νέας και μέσης ηλικίας, από ηλικιωμένα άτομα που ζουν μόνα τους όπως και από νοικοκυριά που εισοδηματικά είναι άνω του μέσου όρου. Αυτή η διάρθρωση μπορεί να εξηγηθεί από πολλούς παράγοντες όπως η συγκριτικά υψηλότερη τιμή του ελαιολάδου, καθώς και η συγκράτηση της, μέσω της κοινής οργάνωσης της αγοράς, η δεκτικότητα που παρουσιάζουν τα συγκεκριμένα στρώματα στη πολιτική προώθησης του ελαιολάδου, η ανάπτυξη των Super Markets, και η σχετική διαθεσιμότητα ελαιολάδου που παρατηρείται σ'αυτά. Ο σημαντικότερος όμως λόγος είναι ασφαλώς αυτός που συνδέεται με τη συνειδητοποίηση από ένα όλο και μεγαλύτερο αριθμό ατόμων της ανάγκης για υγιεινή διατροφή.

Το ελαιόλαδο παραμελημένο για πολλά χρόνια από πλευράς προβολής βρίσκει τα τελευταία χρόνια πιο πρόσφορο έδαφος, αφού η κοινότητα, αναγνωρίζοντας του οικονομικό και κοινωνικό ρόλο του αποφάσισε να το προωθήσει μέσα από μια διετή διαφημιστική καμπάνια που το μοτο της θα είναι ότι το ελαιόλαδο σημαίνει υγεία. Αντικειμενικός σκοπός αυτής της πολιτικής προώθησης είναι η διατήρηση της κατανάλωσης ελαιολάδου στις πιο σημαντικές καταναλώτριες χώρες, καθώς και η γνωριμία του καταναλωτικού κοινού στις υπόλοιπες χώρες με τα ποιοτικά χαρακτηριστικά του ελαιόλαδου.

Ανεξάρτητα από την καμπάνια που αναφέραμε, οι διαφημιστικές δαπάνες για την προώθηση του ελαιολάδου στις χώρες της ΕΟΚ είναι ιδιαίτερα αυξημένες κατά τη διάρκεια του καλοκαιριού, όπου το ελαιόλαδο προτείνεται σαν ιδανικό συμπλήρωμα για τις σαλάτες. Αντίθετα το φθινόπωρο και την Άνοιξη προβάλλεται κύρια για μαγειρική χρήση.

Τα περιοδικά πλατείας ενημέρωσης απορροφούν το 55% του όγκου των διαφημιστικών δαπανών, αφού θεωρείται πως τα πλεονεκτήματα ενός καλού προϊόντος διατροφής προωθούνται καλύτερα μέσα από τις σελίδες του εγχώριου περιοδικού τύπου και γιατί αυτό το μέσο ενημέρωσης χρησιμοποιείται περισσότερο από τις ομάδες καταναλωτών στόχους, δηλαδή τις νοικοκυρές.

Τα άλλα διαφημιστικά μέσα απορροφούν συγκριτικά πολύ μικρότερο μέρος των διαφημιστικών δαπανών. Η τηλεόραση έχει μερίδιο 20%, το ραδιόφωνο και ο καθημερινός τύπος από 10% και το υπόλοιπο κατανέμεται σε αφίσες, φυλλάδια κτλ

Η επιθετική πολιτική πωλήσεων που ακολουθείται στον τομέα του ελαιολάδου τα τελευταία χρόνια είχε ιδιαίτερη επιτυχία στην αγορά των Η.Π.Α. Με διαφήμιση που επικεντρωνόταν στο πόσο υγιεινή είναι η διατροφή με ελαιόλαδο. Η κατανάλωσή του μέσα σε τρία χρόνια σχεδόν τριπλασιάστηκε φθάνοντας τους 65 χιλιάδες τόνους το 1997. Είναι χαρακτηριστικό πως στις Η.Π.Α το ελαιόλαδο ήταν σχετικά άγνωστο σαν προϊόν και η μικρή κατανάλωση που σημειωνόταν αφορούσε σχεδόν αποκλειστικά τις ανάγκες των Αμερικανών μεσογειακής καταγωγής που δεν είχαν αποδεσμευτεί από τις συνήθειες του τρόπου διατροφής των προηγούμενων γενεών.

Στις άλλες περιοχές του κόσμου σημαντική είναι η κατά κεφαλή κατανάλωση ελαιολάδου στις χώρες της Β.Αφρικής όπως στην Τυνησία (15 κιλά) και τη Λιβύη (14 κιλά), καθώς και στις χώρες της Λατινικής Αμερικής, παραδοσιακή αγορά για το Ισπανικό ελαιόλαδο.

Από πλευρές συσκευασίας φαίνεται πως οι προτιμήσεις πηγαίνουν κύρια στα πλαστικά (PVC κυρίως) μπουκάλια του 1 λίτρου. Ασφαλώς μεγάλο ρόλο στην επιβολή αυτής της συσκευασίας έπαιξε η ενίσχυση στην κατανάλωση που δίνεται από την ΕΟΚ, καθώς και τα πλεονεκτήματα που παρουσιάζει η συγκεκριμένη συσκευασία στην αποθήκευση, τη μεταφορά και την πώληση.

Έχει παρατηρηθεί πως στη Γαλλία η πλαστική φιάλη του ενός λίτρου αντιπροσωπεύει το 70% των πωλήσεων (οι υπόλοιπες αφορούν τις συσκευασίες των 3 λίτρων), ενώ στην Γερμανία το 50% των πωλήσεων του συσκευασμένου ελαιόλαδου είναι 1 λίτρο. Είναι χαρακτηριστικό πως στη Γερμανία και τα χρόνια της δεκαετίας του '80, το 75% των πωλήσεων το κατείχαν οι γυάλινες συσκευασίες που σήμερα περιορίζονται μόνο για

χωρητικότητες έως 1 λίτρο και οι οποίες μοιράζονται κατά το ήμισυ την αγορά μαζί με τις πλαστικές.

Στο χώρο της συσκευασίας τα τελευταία χρόνια δοκιμάζονται διάφοροι νεωτερισμοί με απώτερο σκοπό τον περιορισμό του κόστους καθώς και την ενίσχυση της προσέλκυσης του αγοραστικού κοινού. Μέσα σε αυτά τα πλαίσια κυκλοφόρησαν και χάρτινες συσκευασίες για χωρητικότητες από 200 γρ. έως 1 λίτρο, καθώς και διάφορες συσκευασίες όπου το λάδι προσφέρεται από κοινού με άλλα συναφή προϊόντα (π.χ ξύδι).

Μεγάλο πρόβλημα στην ανάπτυξη της κατανάλωσης ελαιολάδου αποτελούν οι νοθείες που εντοπίζονται συχνά στα βρώσιμα τυποποιημένα ελαιόλαδα και αποτρέπουν το καταναλωτικό κοινό. Οι νοθείες αυτές συνίστανται είτε στην ανάμειξη του ελαιολάδου με διάφορα σπορέλαια, είτε στη χρήση χημικών ουσιών. Συγκεκριμένα, ανιχνεύτηκε σε Ισπανικό, Ιταλικό και Γαλλικό ελαιόλαδο υπερχλωροαιθυλένιο ένα συστατικό που χρησιμοποιείται για την παραγωγή απορρυπαντικά.

Κεφάλαιο 7

ΚΕΦΑΛΑΙΟ 7

ΠΑΡΑΡΤΗΜΑ ΠΙΝΑΚΩΝ.

Πίνακας Α1

Συγκριτικά οικονομικά μεγέθη για τον κλάδο τροφίμων (20) και το σύνολο της βιομηχανίας

(Χιλ. δρχ)

ΈΤΟΣ	Κλάδος	Κατ/γα	ΜΕΑ	Εμπίθ εργασίας	Ακαθάριστη αξία παραγ	Πωλήσεις	Προσιθέ- μενη αξία	Παραγ/γα= πρ. αξία/ ΜΕΑ
204	ΣΥΝ.	3964	13515	872	9514	7239	2252	16,66
	ΜΙΚ.*	3824	10417	520	2659	1421	1162	11,52
	ΜΕΓ.*	140	3098	352	6844	5818	1090	35,17
20	ΣΥΝ.	19634	99728	6049	69457	63591	17750	11,07
	ΜΙΚ.*	18449	54562	1961	21149	19384	6039	11,07
	ΜΕΓ.*	1185	44166	4088	48308	44207	11711	25,93
2-3	ΣΥΝ.	12846	603788	43170	350236	306367	120413	18,94
	ΜΙΚ.*	112874	257462	6860	67992	58539	25579	9,94
	ΜΕΓ.*	7972	346326	36310	292244	247828	94834	27,38

1990

ΈΤΟΣ	Κλάδος	Κατ/γα	ΜΕΑ	Εμπίθ εργασίας	Ακαθάριστη αξία παραγ	Πωλήσεις	Προστιθέ- μενη αξία	Παραγ/γα= πρ. αξία/ ΜΕΑ
204	ΣΥΝ.	3546	14285	2241	17106	12227	5859	39,61
	ΜΙΚ.*	3566	11830	1439	5117	1320	3542	29,94
	ΜΕΓ.*	80	2455	802	11989	10907	2117	96,22
20	ΣΥΝ.	18882	98522	15676	173962	155628	44271	44,94
	ΜΙΚ.*	17704	51113	4265	44850	38794	13129	25,69
	ΜΕΓ.*	1178	47409	11411	129112	116834	31142	65,69
2-3	ΣΥΝ.	128106	658042	129644	464569	848199	331013	50,30
	ΜΙΚ.*	119558	274450	20287	176918	150351	675683	24,65
	ΜΕΓ.*	8551	383592	109357	287651	697848	283350	68,65
1995								

Πίνακας Α2

Κατανομή καταστημάτων του κλάδου 204,1 (έκθλιψη ελαίων) ανάλογα με τον αριθμό των απασχολούμενων.

	Σύνολο	0 ΕΩΣ 1	2	3 ΕΩΣ 4	5 ΕΩΣ 9	10 ΕΩΣ 19	20 ΕΩΣ 29	30 ΕΩΣ 49	50 ΕΩΣ 99
Κατ/τα	3145	1997	694	368	77	5	2	1	1
Απασχόληση	5615	1989	1624	1311	485	58	44	42	62
Ιπποδύναμη	178032	103251	42740	24896	6762	383	-	-	-
% ΤΟΥ ΣΥΝΟΛΟΥ									
Κατ/τα	100,0	63,49	22,06	11,70	2,44	0,15	0,06	0,03	0,03
Απασχόληση	100,0	38,42	28,92	23,34	8,63	1,03	0,78	0,74	1,10
Ιπποδύναμη	100,0	57,99	24,00	13,98	3,79	0,21	-	-	-
% ΤΟΥ 204									
Κατ/τα	93,62	98,13	96,25	88,67	67,54	12,19	15,38	14,28	14,28
Απασχόληση	64,91	98,47	41,33	24,88	10,55	0,90	0,65	0,03	0,02
Ιπποδύναμη	77,24	99,74	98,90	95,21	61,21	4,68	-	-	-

Πίνακας Α3

Κατανομή καταστημάτων του κλάδου 204,2 (πυρηνελαιουργία) ανάλογα με τον αριθμό των απασχολούμενων.

	Σύνολο	0 ΕΩΣ 1	2	3 ΕΩΣ 4	5 ΕΩΣ 9	10 ΕΩΣ 19	20 ΕΩΣ 29	30 ΕΩΣ 49	50 ΕΩΣ 99
Κατ/τα	51	7	5	3	11	16	4	3	2
Απασχόληση	663	6	10	11	78	218	95	105	140
Ιπποδύναμη	11490	95	-	373	2013	3874	1555	1640	1940
% ΤΟΥ ΣΥΝΟΛΟΥ									
Κατ/τα	100,0	13,71	9,80	5,88	21,56	31,37	7,84	5,88	3,92
Απασχόληση	100,0	0,90	1,50	1,65	11,76	32,88	14,32	15,83	21,11
Ιπποδύναμη	100,0	0,82	-	3,24	17,51	33,71	13,53	14,27	16,88
% ΤΟΥ 204									
Κατ/τα	1,50	0,34	0,69	0,72	9,64	39,02	30,76	37,50	66,66
Απασχόληση	7,66	0,29	0,59	0,74	10,68	39,63	30,74	32,40	30,23
Ιπποδύναμη	4,98	0,09	-	1,42	18,22	47,38	40,96	13,18	23,76

Πίνακας Α4

Ελαιοτριβεία που λειτούργησαν στην χώρα μας τα έτη 1990, 1993

	1990		1993	
	Αριθμός εγκαταστ.	Δυναμικότητα ΤΝ/8ωρο	Αριθμός εγκαταστ.	Δυναμικότητα ΤΝ/8ωρο
<i>Αν. Μακεδονία</i>	27	150	27	150
<i>Κεντρ.-Δυτ. Μακεδονία</i>	34	150	34	150
<i>Ήπειρος</i>	401	1560	398	1555
<i>Κεντρική Ελλάδα</i>	123	418	120	415
<i>Πελοπόννησος και Δυτ. Στ. Ελλάδα</i>	1472	6300	1460	6280
<i>Αττική & νησιά</i>	743	2950	745	2953
<i>Κρήτη</i>	653	4060	650	4060
ΣΥΝΟΛΟ	3453	15588	3434	15563

Πίνακας Α5

Τυποποιητήρια που λειτούργησαν στην χώρα.

	Αριθμός εγκαταστάσεων	Δυναμικότητα ΤΝ/έτος
Ανατολική Μακεδονία	2	250
Κεντρική.- Δυτική Μακεδονία	15	4000
Ήπειρος	3	14350
Κεντρική Ελλάδα	3	3000
Πελοπόννησος και Δυτική Στερεά Ελλάδα	36	37950
Αττική και νησιά	51	81650
Κρήτη	8	9000
ΣΥΝΟΛΟ	118	150200

Πίνακας Α6

Ραφηναρίες που λειτούργησαν στην χώρα.

	Αριθμός εγκαταστάσεων	Δυναμικότητα TN/έτος
Ανατολική Μακεδονία	4	3600
Κεντρική.- Δυτική Μακεδονία	8	720
Ήπειρος	4	12660
Κεντρική Ελλάδα	6	6720
Πελοπόννησος και Δυτική Στερεά Ελλάδα	5	15060
Αττική και νησιά	25	68930
Κρήτη	11	15840
ΣΥΝΟΛΟ	63	123530

Πίνακας Α9

Πυρηνελαιουργία που λειτούργησαν στην χώρα.

	Ιδιωτικά		Συνεταιρικά		Σύνολο	
	Μονά- δες	Δυν/τα ανά 24ωρο	Μονά- δες	Δυν/τα ανά 24ωρο	Μονά- δες	Δυν/τα ανά 24ωρο
Ανατολική Μακεδονία – Θράκη	1	500	1	60	2	560
Κεντρική – Δυτική Μακεδονία	-	-	-	-	-	-
Ήπειρος και Ιόνια νησιά	2	150	3	600	5	750
Κεντρική Ελλάδα	5	650	-	-	5	650
Πελοπόννησος και Δυτική Στερεά Ελλάδα	16	2350	1	200	17	2550
Αττική και νησιά Αιγαίου	7	630	3	400	10	1030
Κρήτη	8	1550	-	-	8	1550
ΣΥΝΟΛΟ	39	5830	8	1250	47	7090

Πίνακας Α10

Μέσος όρος μηνιαίων αγοραζόμενων ποσοτήτων ελαίων και λιπών από τα νοικοκυριά ανά περιοχές

	Όλες οι περιοχές	Αστικές			Ημιαστικές	Αγροτικές
		Περιφέρεια πρωτεύουσας	Πολεοδομικό συγκρότημα Θεσσαλονίκης	Λοιπές αστικές		
Ελαιόλαδο	5,497	5,128	3,946	5,759	5,151	6,322
Σπορέλαιο και ανάμικτα	0,251	0,209	0,476	0,245	0,267	0,239
Βούτυρο και κρέμα γάλακτος	0,129	0,164	0,099	0,154	0,117	0,074
Φυτικά και άλλα λίπη	0,680	0,708	0,823	0,806	0,764	0,492
ΑΠΟΛΑΒΕΣ ΣΕ ΕΙΔΟΣ						
Ελαιόλαδο	1,983	0,622	0,038	1,534	2,911	4,166
Σπορέλαιο και ανάμικτα	0,007	-	0,053	0,004	-	0,007
Βούτυρο και κρέμα γάλακτος	0,011	-	0,005	0,014	-	0,029
Φυτικά και άλλα λίπη	0,011	0,007	0,011	0,011	0,007	0,015
ΣΥΝΟΛΟ	8,569	6,838	5,975	8,537	9,217	11,344
Ελαιόλαδο	7,480	5,750	3,984	7,293	8,062	10,488
Σπορέλαιο και ανάμικτα	0,258	0,209	0,529	0,249	0,267	0,246
Βούτυρο και κρέμα γάλακτος	0,140	0,164	0,628	0,178	0,117	0,103
Φυτικά και άλλα λίπη	0,691	0,715	0,834	0,817	0,771	0,507

Πίνακας Α11

Μέσος όρος μηνιαίων αγορών κατά τάξεις μηνιαίας συνολικής αξίας αγορών.

	Όλα τα νοικοκυριά	Νοικοκυριά με μηνιαία συνολική αξία αγορών:									
		Μέχρι 9.999	10.000-19.999	20.000-29.999	30.000-39.999	40.000-49.999	50.000-69.999	70.000-99.999	100000 και άνω		
Μ.Ο ατόμων νοικοκυριού	3,29	1,81	2,38	3,01	3,42	3,58	3,74	3,78	4,04		
Ελαιόλαδο	837	50	230	385	574	706	1029	1726	2344		
Σπορέλαιο & ανάμικτα	31	7	12	19	33	29	33	64	44		
Βούτυρο & κρέμα γάλακτος	38	8	11	18	29	33	48	76	88		
Φυτικά & άλλα λίπη	99	20	37	61	93	95	130	146	220		
Ελιές	58	30	36	49	48	69	73	86	50		
Έλαια & λίπη	1063	115	326	532	777	932	1313	2098	2746		
Απολαβές σε είδος	299	356	352	340	302	313	256	232	273		
Σύνολο λιπαρών	1362	471	678	672	1079	1245	1569	2330	3019		
Δαπάνη κατ' άτομο	414	260	285	223	316	348	420	616	747		
Είδη διατροφής	16109	3401	7359	10811	14350	16736	10187	25080	31221		
Σύνολο αγορών	47579	6692	15398	24821	34804	44653	59175	82951	132186		

Πίνακας Α12

Μηνιαίες αγορές νοικοκυριών κατά περιοχές.

	Λες οι εριοχές	Αστικές				Ημιστικές	Αγροτικές
		Σύνολο	Περιφέρεια πρωτεύου- σης	Πολεοδο- μικό συγκρότημα Θεσ/κης	Υπόλοιπες αστικές		
Μ.Ο ατόμων νοικοκυριού	3,29	3,15	3,03	2,99	3,43	3,57	3,49
Ελαιόλαδο	837	787	779	593	883	777	965
Σπορέλαιο & ανάμικτα	31	32	27	60	29	30	28
Βούτυρο & κρέμα γάλακτος	38	45	50	30	45	36	21
Φυτικά & άλλα λίπη	99	109	102	117	119	108	73
Ελιές	58	44	33	54	61	60	86
Έλαια & λίπη	1063	1018	991	854	1137	1011	1173
Είδη διατροφής	16109	16901	17315	14467	17162	16652	14205
Σύνολο αγορών	47579	53113	55554	47161	51161	44276	36718
Απολαβές σε είδος	299	129	98	14	234	431	625
Σύνολο ελαίων και λιπών	1362	1147	1089	868	1371	1412	1798
Δαπάνη κατ'άτομο	414	364	359	290	340	404	515

Πίνακας Α13

Μέσος όρος μηνιαίων αγορών κατά τάξεις μηνιαίας συνολικής αξίας αγορών.

Όλα τα νοικοκυριά	Νοικοκυριά με αρχηγό:							Μη εργαζ. ή ζητούντα εργασία για 1η φορά
	Επιστήμ. ελευθ. επαγγελημ. Τεχνικό βοηθό αυτών, κ.α	Διευθ. νοντα ή ανώτερο διοικ. στέλεχος	Υπάλληλο γραφείου	Έμπορο ή πωλητή	Απασχο- ούμενο σε παροχή υπηρεσιών	Γεωργό, κτηνοτρό- φο, δασοκόμο κ.α.	Τεχνίτη εργάτη χειρ. μεταφ. μέσων	
Ελαιόλαδο	776	659	1229	684	721	1077	822	735
Σπορέλαιο & ανάμικτα	20	38	60	19	43	30	33	26
Βούτυρο & κρέμα γάλακτος	63	133	50	45	42	31	33	29
Φυτικά & άλλα λίπη	105	86	66	116	121	80	126	77
Ελιές	36	32	59	45	52	106	58	43
Έλαια & λίπη	1000	948	1484	909	979	1324	1072	910
Απολαβές σε είδος	210	188	233	315	199	667	227	228
Σύνολο	1210	1136	1717	1226	1178	1991	1299	1138
Είδη διατροφής	19356	22357	19222	18083	17037	14803	17909	12790
Σύνολο αγορών	71866	79615	60238	59077	53895	38749	50730	35256

Κεφάλαιο 8

ΚΕΦΑΛΑΙΟ 8

ΠΡΟΟΠΤΙΚΕΣ – ΒΙΩΣΙΜΟΤΗΤΑ ΤΗΣ ΜΟΝΑΔΑΣ.

Με την πραγματοποίηση της νέας επένδυσης θα αυξηθεί η παραγωγικότητα της μονάδας κατά 60 – 70% με παράλληλη καλύτερευση της ποιότητας των παραγωμένων προϊόντων.

Συγκεκριμένα για τα επόμενα πέντε χρόνια προβλέπουμε αύξηση των πωλήσεων μας κατά 85%. Το πρώτο έτος λειτουργίας της μονάδας θα αυξηθούν κατά το 30%, το δεύτερο κατά 20%, το τρίτο κατά 15%, το τέταρτο και το πέμπτο κατά 10% για κάθε έτος.

Τα προηγούμενα τρία χρόνια παρήχθησαν περίπου 10.200 τόνοι πυρηνελαίου, μέσος όρος δηλαδή 3.400 τόνοι κατ' έτος. Επομένως η παραγωγή για τα επόμενα έτη σύμφωνα με τον μέσο όρο διαμορφώνεται ως εξής:

Α' έτος: 4.420 τόνοι
Β' έτος: 5.304 τόνοι
Γ' έτος: 6.100 τόνοι
Δ' έτος: 6.710 τόνοι
Ε' έτος: 7.381 τόνοι

Από την παραγωγή ήδη το 90% εξάγεται στην Ιταλία. Μετά την πραγματοποίηση της επένδυσης υπολογίζουμε το ίδιο ποσοστό της παραγωγής ότι θα εξάγεται.

Είναι δεδομένο ότι 17 κιλά πυρήνας παράγουν 1 κιλό πυρηνέλαιο και 16 κιλά πυρηνόξυλο, δηλαδή η απόδοση του πυρηνελαίου είναι 6%.

Επομένως η αγορά πρώτων υλών διαμορφώνεται ως εξής:

Α' έτος:	75.140 τόνοι πυρήνα
Β' έτος:	90.168 τόνοι πυρήνα
Γ' έτος:	103.700 τόνοι πυρήνα
Δ' έτος:	114.070 τόνοι πυρήνα
Ε' έτος:	125.477 τόνοι πυρήνα

Το κόστος ενός κιλού πυρήνα ανέρχεται σε 14 δραχμές σύμφωνα με την κοστολόγηση του προϊόντος μας σε τρέχουσες τιμές (1991).

Επομένως το συνολικό κόστος της αγοράς πρώτης ύλης για τα επόμενα χρόνια έχει ως εξής:

Α' έτος:	1.051.960.000
Β' έτος:	1.262.352.000
Γ' έτος:	1.451.800.000
Δ' έτος:	1.596.980.000
Ε' έτος:	1.756.678.000

Το κοστολόγιο 1 κιλού πυρηνέλαιου σε τρέχουσες τιμές έχει ως εξής:

17 κιλά πυρήνα × 14 δρχ/κιλό	=	238 δρχ
Ημερομίσθια	=	14 δρχ
ΔΕΗ	=	4 δρχ
Πετρέλαιο	=	1 δρχ
Εξάνιο	=	8 δρχ
Συντήρηση παγίων στοιχείων	=	8 δρχ
ΣΥΝΟΛΙΚΟ ΚΟΣΤΟΣ ΜΟΝΑΔΑΣ	=	273 δρχ

Επομένως το κόστος των ημερομισθίων διαμορφώνεται ως εξής για τα πρώτα πέντε χρόνια λειτουργίας της μονάδας:

Α' έτος:	14.000	Δρχ/τόνοι	×	4.420	τόνους	=	61.880.000
Β' έτος:	14.000	Δρχ/τόνοι	×	5.304	τόνους	=	74.256.000
Γ' έτος:	14.000	Δρχ/τόνοι	×	6.100	τόνους	=	85.400.000
Δ' έτος:	14.000	Δρχ/τόνοι	×	6.710	τόνους	=	93.940.000
Ε' έτος:	14.000	Δρχ/τόνοι	×	7.381	τόνους	=	103.334.000

Το κόστος της ενέργειας είναι 5 δρχ/κιλό, έτσι για τα πρώτα 5 έτη έχουμε:

Α' έτος:	5.000	Δρχ/τόνοι	×	4.420	τόνους	=	22.100.000
Β' έτος:	5.000	Δρχ/τόνοι	×	5.304	τόνους	=	26.520.000
Γ' έτος:	5.000	Δρχ/τόνοι	×	6.100	τόνους	=	30.500.000
Δ' έτος:	5.000	Δρχ/τόνοι	×	6.710	τόνους	=	33.550.000
Ε' έτος:	5.000	Δρχ/τόνοι	×	7.381	τόνους	=	36.905.000

Το κόστος του εξανίου που έχουμε σαν φύρα λόγω διαφυγής από την παραγωγική ροή ανέρχεται σε 8 δρχ/κιλό έτσι για τα πρώτα 5 έτη έχουμε:

Α' έτος:	8.000	Δρχ/τόνοι	×	4.420	τόνους	=	35.360.000
Β' έτος:	8.000	Δρχ/τόνοι	×	5.304	τόνους	=	42.432.000
Γ' έτος:	8.000	Δρχ/τόνοι	×	6.100	τόνους	=	48.800.000
Δ' έτος:	8.000	Δρχ/τόνοι	×	6.710	τόνους	=	53.680.000
Ε' έτος:	8.000	Δρχ/τόνοι	×	7.381	τόνους	=	59.048.000

ΚΕΦΑΛΑΙΟ 8

Το κόστος συντήρησης και επισκευής των μηχανημάτων ανέρχεται σε 8 δρχ/κιλό, έτσι για τα πρώτα 5 έτη έχουμε:

Α' έτος:	8.000	Δρχ/τόνοι	×	4.420	τόνους	=	35.360.000
Β' έτος:	8.000	Δρχ/τόνοι	×	5.304	τόνους	=	42.432.000
Γ' έτος:	8.000	Δρχ/τόνοι	×	6.100	τόνους	=	48.800.000
Δ' έτος:	8.000	Δρχ/τόνοι	×	6.710	τόνους	=	53.680.000
Ε' έτος:	8.000	Δρχ/τόνοι	×	7.381	τόνους	=	59.048.000

Από τα προηγούμενα στοιχεία προκύπτει ότι το συνολικό κόστος παραγωγής για τα επόμενα 5 έτη διαμορφώνεται ως εξής:

Α' έτος:	1.206.660.000
Β' έτος:	1.447.992.000
Γ' έτος:	1.665.300.000
Δ' έτος:	1.831.830.000
Ε' έτος:	2.015.013.000

Σήμερα η επιχείρηση έχει τα εξής σταθερά έξοδα:

Διοικητικά έξοδα	17.000.000	Δρχ
Αποσβέσεις	10.000.000	Δρχ
Δαπάνες προσωπικού	7.500.000	Δρχ
Λειτουργικά έξοδα	10.000.000	Δρχ
ΣΥΝΟΛΟ	44.500.000	Δρχ

Για τα επόμενα 5 έτη θεωρούμε το κονδύλι αυτό σταθερό προσαυξημένο κατά 10%.

Έτσι για τα επόμενα 5 έτη το συνολικό κόστος παραγωγής θα διαμορφώνεται ως εξής:

A' έτος:	48.950.000	+	1.200.660.000	=	1.255.610.000
B' έτος:	48.950.000	+	1.447.992.000	=	1.496.942.000
Γ' έτος:	48.950.000	+	1.665.300.000	=	1.714.250.000
Δ' έτος:	48.950.000	+	1.831.830.000	=	1.880.780.000
Ε' έτος:	48.950.000	+	2.015.013.000	=	2.063.963.000

Η τρέχουσα τιμή πώλησης ανά κιλό πυρηνελαίου είναι 340 δραχ. Έτσι οι πωλήσεις μας πυρηνελαίου θα διαμορφωθούν ως εξής για τα επόμενα 5 έτη:

A' έτος:	1.502.800.000
B' έτος:	1.803.860.000
Γ' έτος:	2.074.000.000
Δ' έτος:	2.281.400.000
Ε' έτος:	2.509.540.000

Η τρέχουσα τιμή πώλησης του πυρηνόξυλου είναι κατά μέσο όρο 8 δραχ/κιλό. Στην ίδια μας παραγωγή θα χρησιμοποιήσουμε περίπου το 20% της συνολικής παραγωγής του πυρηνόξυλου και το υπόλοιπο 80% θα το πουλάμε:

A' έτος:	70.720	Τόνοι πυρηνόξυλο
B' έτος:	84.864	Τόνοι πυρηνόξυλο
Γ' έτος:	97.600	Τόνοι πυρηνόξυλο
Δ' έτος:	107.360	Τόνοι πυρηνόξυλο
Ε' έτος:	118.096	Τόνοι πυρηνόξυλο

Από αυτή την ποσότητα θα πουλήσουμε το 80%. Έτσι οι πωλήσεις μας θα έχουν ως εξής:

Α' έτος:	56.576	Τόνοι
Β' έτος:	67.890	Τόνοι
Γ' έτος:	78.080	Τόνοι
Δ' έτος:	85.888	Τόνοι
Ε' έτος:	94.477	Τόνοι

Έτσι το συνολικό ύψος πωλήσεων πυρηνόξυλου θα διαμορφωθεί ως εξής για τα επόμενα 5 έτη:

Α' έτος:	8.000	Δρχ/τόνοι	×	56.576	τόνους	=	452.808.000
Β' έτος:	8.000	Δρχ/τόνοι	×	67.891	τόνους	=	543.128.000
Γ' έτος:	8.000	Δρχ/τόνοι	×	78.080	τόνους	=	624.640.000
Δ' έτος:	8.000	Δρχ/τόνοι	×	85.888	τόνους	=	687.104.000
Ε' έτος:	8.000	Δρχ/τόνοι	×	94.477	τόνους	=	755.816.000

Επομένως τα συνολικά έσοδα της επιχείρησης μας μετά την πραγματοποίηση της επένδυσης και για τα πρώτα 5 έτη λειτουργίας διαμορφώνονται ως εξής:

Α' έτος:	1.502.800.000	+	452.808.000	=	1.955.408.000
Β' έτος:	1.803.860.000	+	543.128.000	=	2.346.488.000
Γ' έτος:	2.074.000.000	+	624.640.000	=	2.698.640.000
Δ' έτος:	2.281.400.000	+	687.104.000	=	2.968.504.000
Ε' έτος:	2.509.540.000	+	755.816.000	=	3.265.356.000

Τέλος τα κέρδη της επιχείρησης προ τόκων και φόρων για τα επόμενα 5 χρόνια υπολογίζονται ως ακολούθως:

Α' έτος:	1.955.408.000	+	1.255.610.000	=	699.798.000
Β' έτος:	2.346.488.000	+	1.496.942.000	=	849.546.000
Γ' έτος:	2.698.640.000	+	1.714.250.000	=	984.390.000
Δ' έτος:	2.968.504.000	+	1.880.780.000	=	1.087.724.000
Ε' έτος:	3.265.356.000	+	2.063.963.000	=	1.201.893.000

Άρα η μονάδα μας είναι βιώσιμη.

Ανάλυση κόστους επένδυσης

1)	Κτιριακές εγκαταστάσεις	70.000.000
2)	Αγορά καινούριων μηχανημάτων	160.000.000
3)	Διαμόρφωση περιβάλλοντος χώρου	5.000.000
4)	Ειδικές εγκαταστάσεις	20.000.000
5)	Μεταφορικά μέσα	30.000.000
6)	Απρόβλεπτα	15.000.000
Σύνολο παραγωγικής επένδυσης		300.000.000

ΑΝΑΛΥΣΗ ΤΗΣ ΕΠΕΝΔΥΣΗΣ ΚΑΙ ΧΡΟΝΙΚΗ ΚΛΙΜΑΚΩΣΗ ΔΑΠΑΝΩΝ.

	Κόστος		Κατασκευαστική περίοδος					
	Εγχώριο	Συνάλλαγματικό	Σύνολο	1ο εξάμηνο	2ο εξάμηνο	3ο εξάμηνο	4ο εξάμηνο	5ο εξάμηνο
Στοιχείο κόστους σε σημερινές τιμές								
Οικόπεδο (το απαραίτητο για τις ανάγκες της μονάδας)	70.000		70.000	35.000	35.000			
Κτιριακές εγκαταστάσεις								
Μηχανήματα (καινούρια)	100.000	60.000	160.000	40.000	40.000	40.000	40.000	
Μεταφορά και εγκατάσταση μηχανημάτων								
Ειδικές εγκαταστάσεις	20.000		20.000		6.667	6.667	6.667	
Λοιπός εξοπλισμός	5.000		5.000			2.500	2.500	
Διαμόρφωση περιβάλλοντος χώρου								
Μεταφορικά μέσα και ειδικά οχήματα		30.000	30.000			15.000		
Αγορά τεχνολογίας								
Λοιπές δαπάνες (ανάλυση)	15.000		15.000				15.000	
ΣΥΝΟΛΟ ΚΟΣΤΟΥΣ ΕΠΕΝΔΥΣΗΣ	210.000	90.000	300.000	75.000	81.667	64.167	79.167	
Προληπτικές δαπάνες								
Μηχανήματα μεταχειρισμένα								
Προβλεπόμενες αυξήσεις κόστους έργου								
ΓΕΝΙΚΟ ΣΥΝΟΛΟ								

ΕΛΛΙΟΥΡΓΙΚΗ ΗΛΕΙΑΣ Ε.Π.Ε ΠΥΡΗΝΕΛΑΙΟΥΡΓΕΙΟ
 ΙΣΟΛΟΓΙΣΜΟΣ 30.6.1997 (1/7/96 - 30/6/97)

	1997	1996	ΠΑΘΗΤΙΚΟ ΚΕΦΑΛΑΙΑ	1997	1996
ΕΝΕΡΓΗΤΙΚΟ					
ΠΑΓΙΑ					
ΟΙΚΟΠΕΔΑ	1155842	1155842	ΚΕΦΑΛΑΙΟ	21000000	21000000
ΚΤΙΡΙΑ	52162121	43058180	ΤΑΚΤ. ΑΠΟΘΕΜΑΤΙΚΟ	21000000	21000000
ΜΕΙΟΝ ΑΠΟΣΒΕΣΕΙΣ	20647037	12276845	ΑΦΟΡΑ ΚΡΑΤΗΣΕΙΣ	3684831	7425611
	31515084	30781335	ΕΞΑΓΩΓΩΝ		
ΕΓΚΑΤΑΣΤΑΣΕΙΣ	4822580	4822580	ΕΠΙΔΟΤΗΣΕΙΣ ΠΑΓΙΩΝ	8215279	4800310
ΜΕΙΟΝ ΑΠΟΣΒΕΣΕΙΣ	3182902	1591451	ΣΥΝΟΛΟ ΚΕΦΑΛΑΙΩΝ	53900110	54225921
ΜΗΧΑΝΗΜΑΤΑ	1639678	3231129	ΥΠΟΧΡΕΩΣΕΙΣ		
ΜΕΙΟΝ ΑΠΟΣΒΕΣΕΙΣ	113852095	88569681	ΤΡΑΠΕΖΕΣ	140191949	149415808
	76419015	47732052	ΠΡΟΜΗΘΕΥΤΕΣ	1027918	926616
	37433080	40837629	ΓΡΑΜΜΑΤΙΑ ΠΛΗΡΩΤ.		2804000
ΕΠΙΠΛΑ - ΣΚΕΥΗ	1468550	1421900	ΕΞΟΔΑ ΟΦΕΙΛΟΜΕΝΑ	616541	2082230
ΜΕΙΟΝ ΑΠΟΣΒΕΣΕΙΣ	515674	231295	ΠΙΣΤΩΤΕΣ	790000	6220531
	952876	1190605	ΚΕΡΔΗ ΧΡΗΣΕΩΝ	28149147	127678668
**	90866	90866	ΣΥΝ. ΥΠΟΧΡΕΩΣΕΩΝ	170775555	289127853
ΜΕΙΟΝ ΑΠΟΣΒΕΣΕΙΣ	30251	12079			
	60615	78787			
ΕΞΟΔΑ ΑΠΟΣΒΕΣΤΕΑ	1640939	1640939	ΣΥΝΟΛΟ ΠΑΘΗΤΙΚΟΥ	224675665	343353774
ΜΕΙΟΝ ΑΠΟΣΒΕΣΕΙΣ	1199855	871667	ΑΠΟΤΕΛΕΣΜΑΤΑ ΧΡΗΣΕΩΣ		
	441084	769272	ΜΙΚΤΑ ΚΕΡΔΗ	90078898	227937615
ΣΥΝΟΛΟ ΠΑΓΙΟΥ	73198259	78044599	ΕΚΠΙΠΤΟΝΤΑΙ		
ΚΥΚΛΟΦΟΡΟΥΝ ΑΠΟΘΕΜΑΤΑ	18626498	21202227	ΓΕΝΙΚΑ ΕΞΟΔΑ	3973175	5915852
ΕΓΓΥΗΣΕΙΣ	383445	283445	ΤΟΚΟΙ	32847084	53208295
ΠΕΛΑΤΕΣ	11735466	6267003	ΠΡΟΜΗΘΕΙΕΣ	538720	860425
ΠΡΟΜΗΘΕΥΤΕΣ Α'ΥΛΩΝ	107363693	26283690	ΧΑΡΤΟΣΗΜΟ	1532144	-
ΧΡΕΩΣΤΕΣ	10563827	172943324	ΑΠΟΣΒΕΣΕΙΣ ΠΡΟΣΘ.	23038628	19254375
Φ.Π.Α - ΦΟΡΟΙ	299964	97066		61929751	79258947
ΤΑΜΕΙΟ	2504513	32143424	ΚΕΡΔΗ ΧΡΗΣΗΣ	28149147	148678668
ΣΥΝ. ΚΥΚΛΟΦ/ΝΤΟΣ	151477406	259220179	ΤΑΚΤ. ΑΠΟΘΕΜΑΤΙΚΟ	-	21000000
ΚΕΡΔΗ - ΖΗΜΙΕΣ	224675665	337264778	ΚΕΡΔΗ ΔΙΑΝΕΜΗΤΕΑ	28149147	127678668
ΣΥΝ. ΕΝΕΡΓΗΤΙΚΟΥ	224675665	343353774			

ΧΡΗΜΑΤΟΔΟΤΗΣΗ ΚΟΣΤΟΥΣ ΕΠΕΝΔΥΣΕΙΣ ΒΑΣΕΙ ΤΟΥ Α.Ν.
2601

3.000.000.000 *

Α) Ίδια συμμετοχή

1. Οικόπεδο

2. Μετρητά 15%× 45.000.000
300.000.000

3. Φορολογηθέντα
αποθεματικά

4. Κεφάλαια 45.000.000
εξωτερικού του Ν.Δ.
2587/1858

**Β) Ξένα
μακροπρόθεσμα
κεφάλαια**

1. Δάνεια τραπεζών 165.000.000
ΓΕΝΙΚΗ ΤΡΑΠΕΖΑ

2. Πιστώσεις
χρηματοδοτικών
οργανισμών

3. Ομολογιακό δάνειο

4. Δάνεια εξωτερικού 165.000.000

Γ) Επιχορήγηση

Ν.1982/90 ή 90.000.000
30% × 300.000.000 ή
λοιπές επιχορηγήσεις
(ΓΕΟΓΑ κλπ)

ΣΥΝΟΛΟ

Πιστώσεις
προμηθευτών παγίων

ΣΥΝΟΛΟ 300.000.000

ΠΡΟΒΛΕΠΟΜΕΝΟΣ ΛΟΓΑΡΙΑΣΜΟΣ ΕΚΜΕΤΑΛΛΕΥΣΗΣ ΚΑΙ ΑΠΟΤΕΛΕΣΜΑΤΩΝ ΧΡΗΣΗΣ

	Περίοδος σχεδια- σμού & κατασκε- υής	1ο	2ο	3ο	4ο	5ο
ΣΥΝΟΛΟ ΚΥΚΛΟΥ ΕΡΓΑΣΙΩΝ ΜΕΙΟΝ		2194949	2581131	2968504	3266454	3581992
Κόστος πωληθέντων		1327326	1592791	1831830	2015013	2216514
ΜΙΚΤΟ ΚΕΡΔΟΣ ΕΚΜΕΤΑΛΛΕΥΣΗΣ ΜΕΙΟΝ		867623	988340	1136674	1251441	1365478
Έξοδα διοίκησης						
Έξοδα διάθεσης		37950	37950	37950	37950	37950
Φόροι - Τέλη						
ΛΕΙΤΟΥΡΓΙΚΟ ΑΠΟΤΕΛΕΣΜΑ		829673	950390	1098724	1213491	1327528
Επιδοτήσ. εξαγωγών						
Πιστωτικοί τόκοι						
Διάφορα έσοδα						
ΣΥΝΟΛΟ ΜΕΙΟΝ						
Συναλλαγμ. Διαφορές						
Λοιπές δαπάνες						
ΣΥΝΟΛΟ						
ΑΠΟΤΕΛΕΣΜΑ ΠΡΟ ΦΟΡΩΝ		829673	950390	1098724	1213491	1327528
ΑΠΟΣΒΕΣΕΩΝ & ΦΟΡΩΝ						
ΜΕΙΟΝ						
Τόκοι μακροπρ. δανείων		44000	49500	51700	48400	41800
Τόκοι βραχυπρ. δανείων						
ΑΠΟΤΕΛΕΣΜΑ ΠΡΟ ΑΠΟΣΒΕΣ. & ΦΟΡΩΝ		785673	900890	1047024	1165091	1285728
Αποσβέσεις		11000	11000	11000	11000	11000
ΑΠΟΤΕΛΕΣΜΑ ΠΡΟ ΦΟΡΩΝ		774673	889890	1036024	1154091	1274728
Μειον	40%	309864	355956	414410	461636	509891
Φόρος εισοδήματος μη διαδεμομένων κερδών						
ΚΑΘΑΡΟ ΑΠΟΤΕΛΕΣΜΑ		464804	533934	621614	692455	764837
ΔΙΑΘΕΣΗ ΚΑΘΑΡΩΝ ΚΕΡΔΩΝ						
- Μέρισμα (μικτό)						
- Αριβές Δ.Σ.						
- Αποθεματικά και αδιάθετα κέρδη						
- Λοιπά						

Κεφάλαιο 9

ΚΕΦΑΛΑΙΟ 9

ΣΥΜΠΕΡΑΣΜΑΤΙΚΕΣ ΠΑΡΑΤΗΡΗΣΕΙΣ.

ΤΑ ΣΥΜΠΕΡΑΣΜΑΤΑ ΠΟΥ ΠΡΟΚΥΠΤΟΥΝ ΑΠΟ ΤΗ ΜΕΛΕΤΗ ΚΑΙ ΤΗΝ ΑΞΙΟΛΟΓΗΣΗ ΤΗΣ ΕΡΓΑΣΙΑΣ ΜΑΣ ΕΙΝΑΙ ΤΑ ΠΑΡΑΚΑΤΩ.

Η παραδοσιακή μορφή του κλάδου της ελαιουργίας φαίνεται πως διαφοροποιείται αποτέλεσμα όχι μόνο της τάσης για ορθολογικοποίηση των συνθηκών παραγωγής αλλά και των μεταβολών που παρατηρούνται στις καταναλωτικές συνθήκες.

Η είσοδος της Ελλάδας στην Κοινότητα έδρασε καταλυτικά και επιτάχυνε τις τάσεις που ούτως ή άλλως είχαν πλέον αρχίσει να διαμορφώνονται. Η μικρή εσωτερική αγορά έχει δείξει πλέον τα όρια της ως προς τον όγκο της καταναλισκόμενης ποσότητας και τον προσανατολισμό της σε πιο σύγχρονες μεθόδους κατανάλωσης. Η άνθηση που γνωρίζουν τα τυποποιημένα προϊόντα δεν είναι μόνο απόρροια κάποιων κοινοτικών ενισχύσεων, αλλά και κάποια λογική συνέχιση της διαδικασίας ωρίμανσης των καταναλωτικών προτιμήσεων.

Οι μικρές δυνατότητες επέκτασης της εσωτερικής αγοράς, η αναζωπύρωση του ενδιαφέροντος για υγιεινότερη διατροφή στις χώρες της Δυτικής Ευρώπης και η καλή ποιότητα του ελληνικού ελαιολάδου το επέβαλλαν σαν εξαγωγικό προϊόν σε σημείο που το 30% της παραγωγής να κατευθύνεται στις αγορές του εξωτερικού.

Η διείσδυση στις ξένες αγορές δεν ήταν εύκολη. Στην Ευρώπη το ελαιόλαδο μέχρι πρότινος εθεωρείτο σχεδόν είδος πολυτελείας και υπέκυπτε στον ανταγωνισμό των τιμών των άλλων λιπαρών ουσιών, όπως τα σπορέλαια και τα μαγειρικά λίπη. Η μη ευνοϊκή αντιμετώπιση του ελαιολάδου από πλευράς κοινότητας προσέκρουσε για πολλά χρόνια στα συμφέροντα των λεγόμενων «ισχυρών χωρών» που ενδιαφέρονταν για τις υπόλοιπες λιπαρές ουσίες που παρήγαγαν οι ίδιες. Οι ελαιοπαραγωγοί σαν ομάδες πίεσης δεν είχαν ιδιαίτερη δύναμη. Ο συσχετισμός

δυνάμεων τα τρία τελευταία χρόνια φαίνεται πως αλλάζει με την είσοδο της Ισπανίας και της Πορτογαλίας. Το ερώτημα στα επόμενα χρόνια θα είναι βέβαια κατά πόσο το λόμπι των μεσογειακών χωρών θα μπορέσει να επηρεάσει τις κοινοτικές αποφάσεις και το βάρος που θα έχει στις εμπορικές διαπραγματεύσεις ΕΟΚ – Η.Π.Α όπου τα ανταλλάγματα και οι παραχωρήσεις δεν είναι πάντοτε προβλέψιμα.

Αυτό που φαίνεται πλέον σαν οριστικό είναι ότι βρισκόμαστε σε μια περίοδο αναδιάρθρωσης των παραγωγικών και εμπορικών σχέσεων στον κλάδο των λιπαρών.

Τα πρώτα μηνύματα έχουν φθάσει και στην χώρα μας. Με την επιβολή των αρνητικών ΝΕΠ, ο κλάδος του ελαιολάδου έδειξε τα όριά του. Λαμβανομένης υπόψη της σχετικής αδυναμίας στον περιορισμό της διόγκωσης του κόστους της πρώτης ύλης, η ανταγωνιστικότητα του ελληνικού ελαιολάδου έχει εναποτεθεί ουσιαστικά στην υποτίμηση της πράσινης δραχμής, παρ' όλο που έχει πάντα ισχυρά χαρτιά, όπως η καλή του ποιότητα και το λευκό παρελθόν του σε ότι αφορά τις νοθείες. Αν σε όλα αυτά προστεθούν η σύγκρουση ιδιωτικών και συνεταιριστικών φορέων για τα πρωτεία, η καθυστέρηση στη λήψη πρωτοβουλιών από πλευράς πολιτείας και η σύγχυση που προκαλείται στη μεταφορά των αιτημάτων για τη διαμόρφωση της κοινοτικής πολιτικής, αντιλαμβανόμαστε πως το μέλλον της Ελληνικής ελαιουργίας μπορεί να μην παρουσιάζεται ζοφερό, αλλά είναι τουλάχιστον προβληματικό.

Κεφάλαιο 10

ΚΕΦΑΛΑΙΟ 10

ΣΧΕΔΙΑΣΜΟΣ ΜΗΧΑΝΙΚΟΥ ΕΞΟΠΛΙΣΜΟΥ.

Διαστάσεις $\Phi 220 \times 18,00$ m ο καθένας

ΞΗΡΑΝΤΗΡΙΑ ΤΕΜ (2)

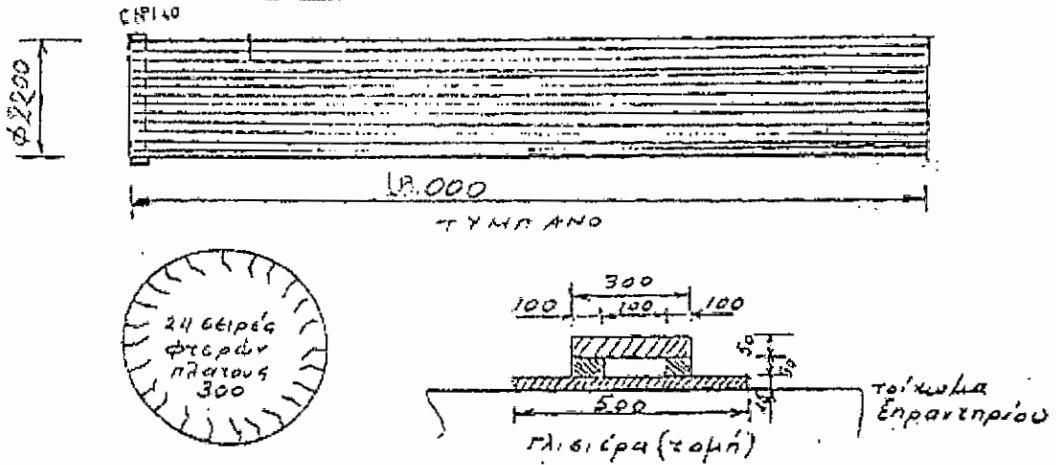

ΚΑΥΣΕΥΣΗ ΠΥΡΙΝΟΧΥΔΟΥ

ΤΕΜ. 1

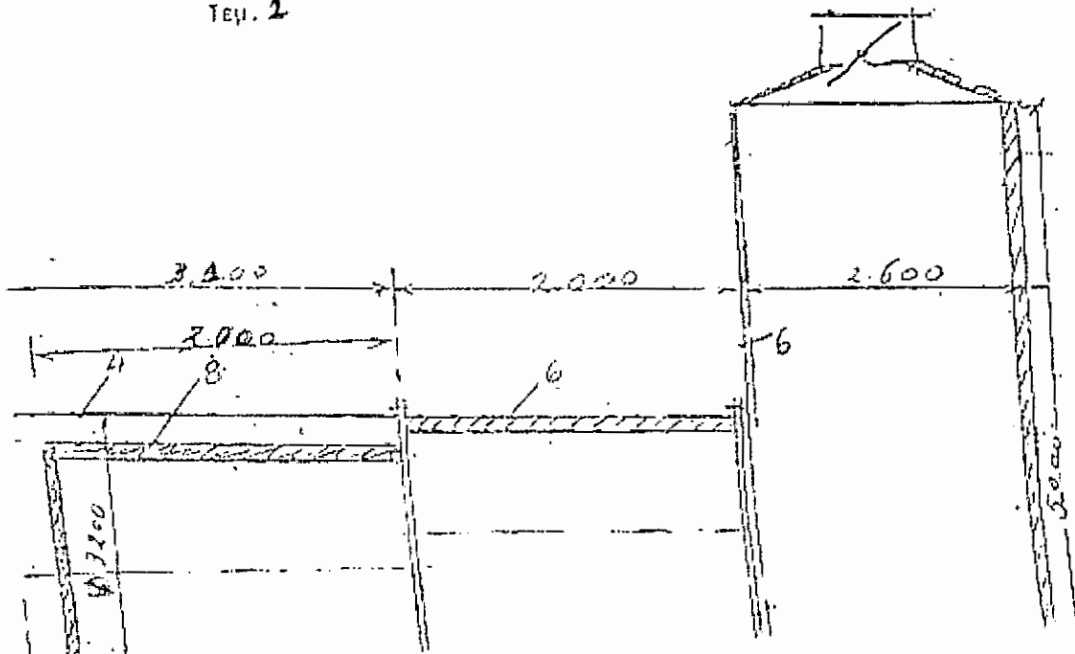

ΘΑΛΑΜΟΣ ΣΥΛΛΟΓΗΣ (ΣΥΜΛΕΚΤΗΣ)

ΕΠΡΟΥ ΠΥΡΗΝΑ (ΤΕΜ 2)

Διαστάσεις: Φ 3 200 x 1 700

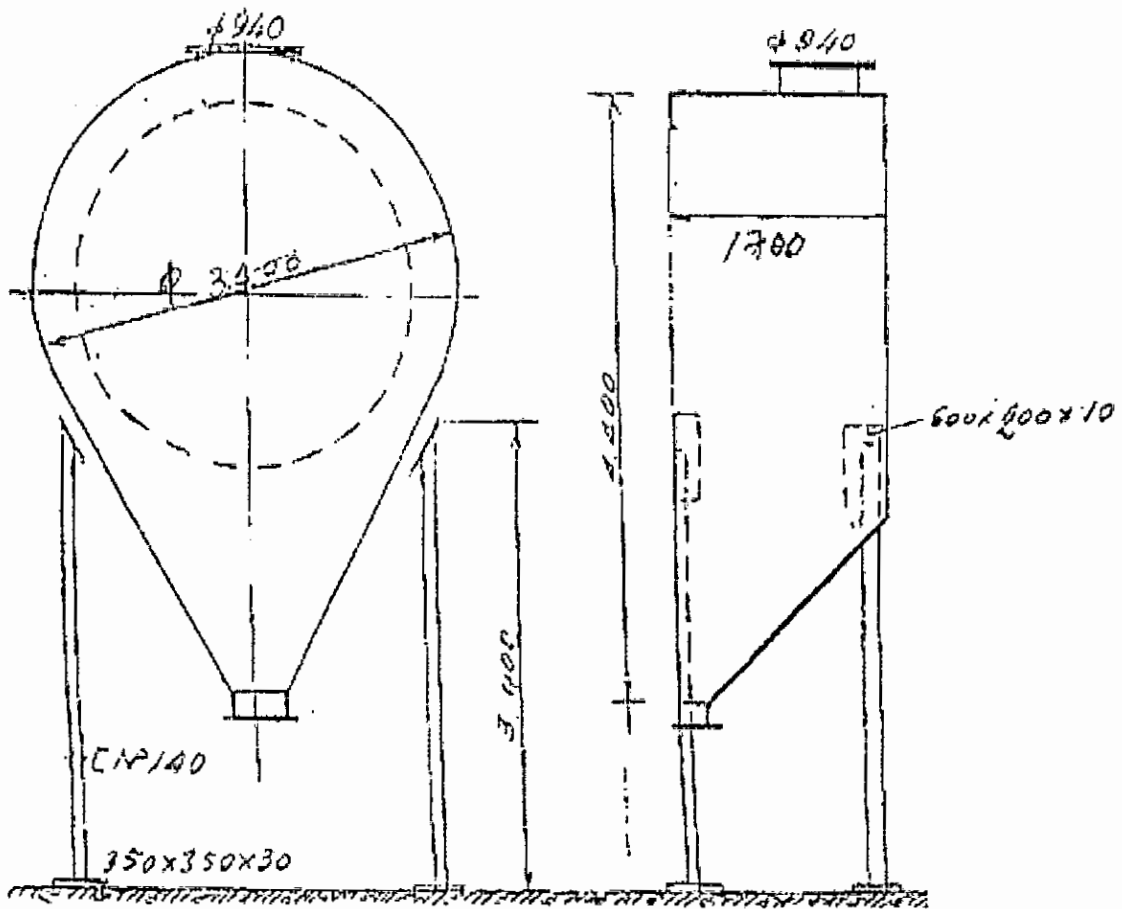

ΤΡΟΦΟΔΟΤΗΣ ΚΛΑΣΣΙΚΗΝ ΕΛΑΙΟΠΥΡΗΝΩΝ

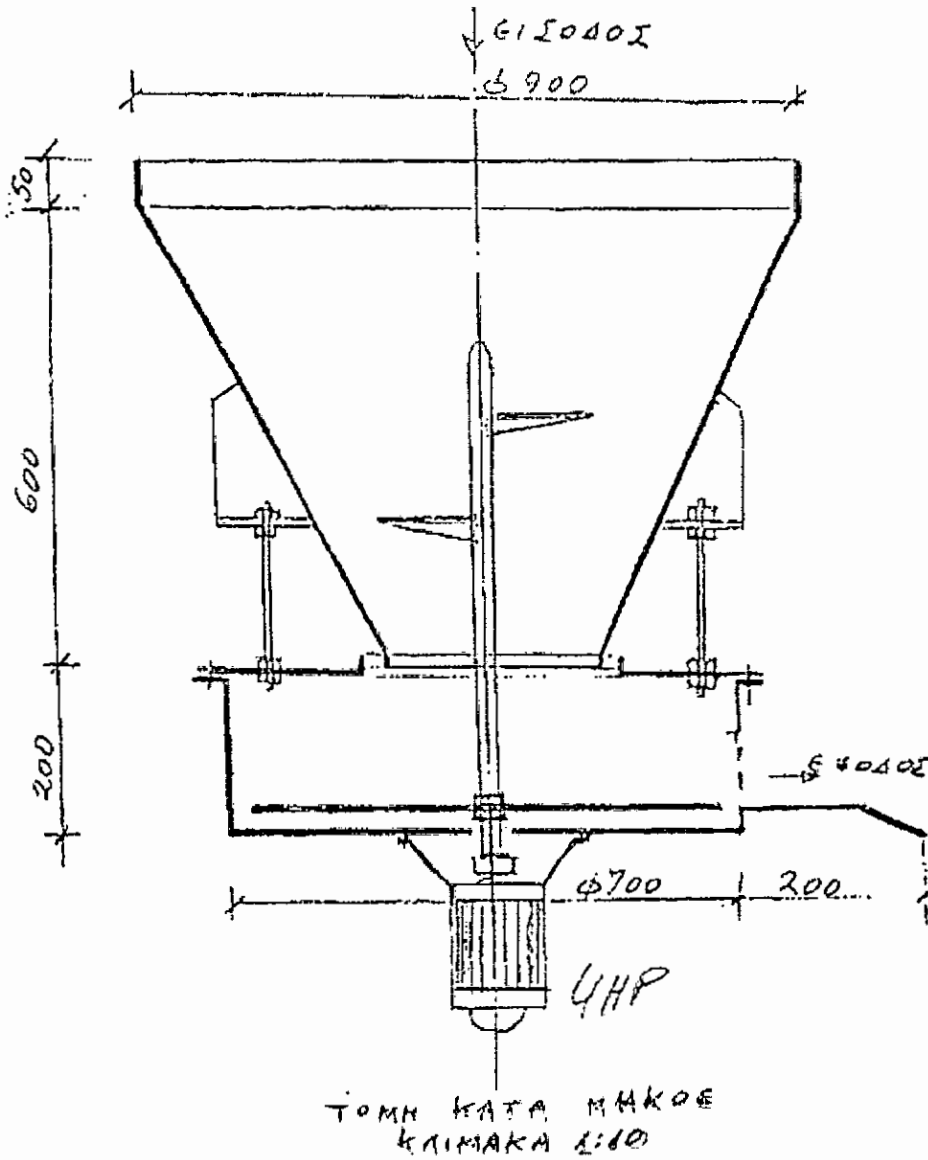

ΚΥΚΛΩΝΑΣ ΜΕ ΚΑΠΝΟΔΟΧΟ ΔΕ ΗΨΑ 10 Μ (ΤΕΜ)
 $\Phi 3,10 \times 1,00 + 3,50 \text{ m}$

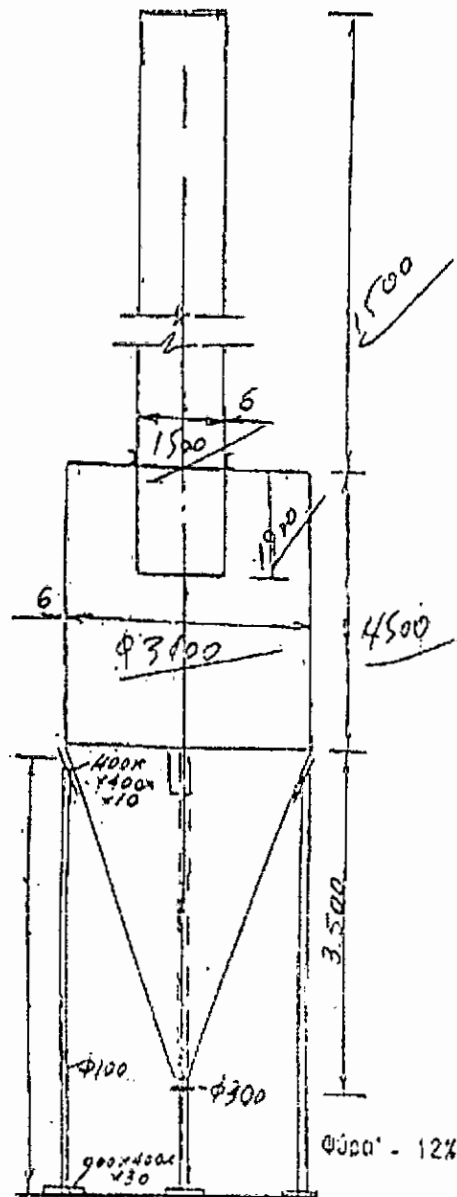

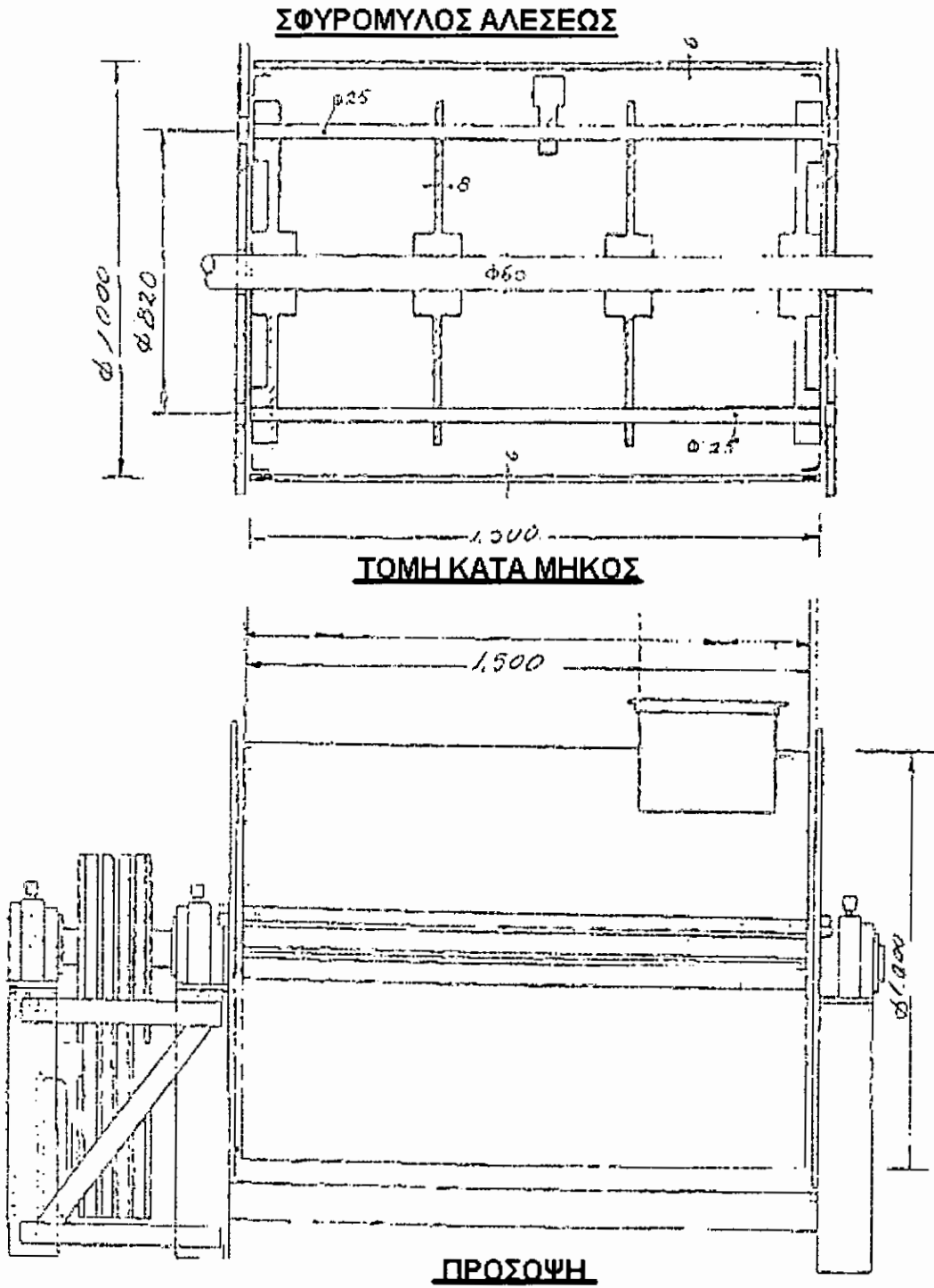

ΒΙΒΛΙΟΓΡΑΦΙΑ

- 📖 Καταστατικό της επιχείρησης «ΕΛΑΙΟΥΡΓΙΚΗ ΗΛΕΙΑΣ Ε.Π.Ε»
- 📖 Πληροφορίες του καθηγητή μας Κου Γιωτσόπουλου.

