

Τ Ε Ι ΠΑΤΡΩΝ

ΣΧΟΛΗ ΔΙΟΙΚΗΣΗΣ ΚΑΙ ΟΙΚΟΝΟΜΙΑΣ

ΤΜΗΜΑ ΔΙΟΙΚΗΣΗ ΕΠΙΧΕΙΡΗΣΕΩΝ

⊕ Ε Μ Α : Ο ΕΛΕΓΧΟΣ ΤΗΣ ΕΛΛΗΝΙΚΗΣ ΒΙΟΜΗΧΑΝΙΑΣ
ΑΠΟ ΤΟ ΞΕΝΟ ΚΕΦΑΛΑΙΟ

ΕΙΣΗΓΗΤΗΣ

ΑΡΤΙΝ ΔΑΝΕΛΙΑΝ

ΣΠΟΥΔΑΣΤΕΣ

ΕΥΤΥΧΙΑ ΠΑΠΑΚΩΣΤΟΠΟΥΛΟΥ

ΣΠΥΡΟΣ ΜΑΣΤΡΟΚΩΣΤΑΣ



ΕΙΣΑΓΩΓΗΣ

1333

Ι. ΕΙΣΑΓΩΓΗ

Το θέμα των ξένων επενδύσεων, ο ρόλος τους στον παγκόσμιο καταμερισμό εργασίας, η διεθνοποίηση της παραγωγής, η αυξανόμενη δράση τους στις χώρες - δέκτες - , ιδιαίτερα μετά τον δεύτερο παγκόσμιο πόλεμο, η μεταφορά νέων προϊόντων και τεχνολογίας καθώς και νέων μεθόδων οργάνωσης, αποτελούν την κύρια εστία προβληματισμού της έρευνας και της αντιπαράθεσης τόσο στο θεωρητικό όσο και στο επίπεδο της πολιτικής πρακτικής.

Ειδικότερα η αύξηση του ενδιαφέροντος βασίζεται στη γενικότερη διαπίστωση ότι η αύξηση της δραστηριότητας των ξένων επενδύσεων συμπορεύθηκε με τη διεύρυνση του χάσματος μεταξύ των οικονομικά ανεπτυγμένων χωρών σε σχέση με τις υπανάπτυκτες χώρες και με την όξυνση των οικονομικών και κοινωνικών ανισοτήτων και ανισοροπιών στις υπανάπτυκτες χώρες.

Σκοπός της εργασίας αυτής είναι η ποσοτική απογραφή του ξένου κεφαλαίου στην Ελλάδα και πιο συγκεκριμένα της παρουσίας του στο κυριότερο κατά τη γνώμη μας τομέα της οικονομίας, τη Βιομηχανία.

Παράλληλα θα παρουσιαστούν τα αίτια, και ειδικότερα το νομικό πλαίσιο, που είχαν σαν αποτέλεσμα την μεταπολεμική μαζική διείσδυση του ξένου κεφαλαίου στην Ελληνική Βιομηχανία.

ΙΙ. Μ Ε Θ Ο Δ Ο Λ Ο Γ Ι Α

Η απουσία επισήμων στοιχείων, που αφορούν το ύψος των επενδυσόμενων ξένων κεφαλαίων σε κάθε ελληνική βιομηχανική επιχείρηση, καθιστούσε από την αρχή πολύ δύσκολη την προσέγγιση του θέματος.

Η εργασία αυτή βασίζεται κύρια στα στοιχεία που δημοσιεύει ο «οικονομικός οδηγός των ελληνικών εταιριών» της ICAP, έκδοση του 1981, από όπου πήραμε τα στοιχεία για το ύψος του ίδιου κεφαλαίου, του συνολικού ενεργητικού, των καθαρών κέρδων και τον αριθμό των απασχολούμενων.

Ο οδηγός της ICAP αναφέρει παρουσία ξένου κεφαλαίου στο μετοχικό κεφάλαιο 282 επιχειρήσεων της ελληνικής βιομηχανίας. Πληροφορίες για 84 ακόμη εταιρείες με τα ίδια χαρακτηριστικά πήραμε από έρευνες των Α. Γρηγορογιάννη, Δ.Μπενά και Π.Ρουμελιώτη.

Σαν κριτήρια σύγκρισης χρησιμοποιήθηκαν το σύνολο ενεργητικού και το ίδιο κεφάλαιο. Θα ήταν πιο σωστό ή σύγκριση να γινόταν με το κριτήριο των πωλήσεων, ; αλλά στοιχεία για τις πωλήσεις μεμονωμένων επιχειρήσεων δεν δημοσιεύει ο οδηγός της ICAP.

Το αποτέλεσμα της έρευνας αυτής θεωρούμε ότι είναι το κατωτέρω ποσοστό ελέγχου της ελληνικής βιομηχανίας από το ξένο κεφάλαιο για δύο λόγους.

Ο πρώτος είναι ότι πιστεύουμε ότι υπάρχουν κι άλλες

επιχειρήσεις με ξένη συμμετοχή που δεν αναφέρονται στον ελλιπή -όπως είπαμε- οδηγό της ICAP, και ο δεύτερος λόγος είναι ότι η μορφή του ξένου κεφαλαίου στην ελληνική βιομηχανία δεν περιορίζεται στην κλασική μορφή της άμεσης συμμετοχής στο μετοχικό κεφάλαιο των εγχωρίων εταιριών.

Ο οδηγός της ICAP περιέχει για το 1979 5.244 μεταποιητικές επιχειρήσεις.

Από αυτές, οι 3.861 ανήκουν στην μορφή ΑΕ και της ΕΠΕ, και από αυτές, 3002, δημοσίευσαν ισολογισμούς.

Σύμφωνα με τα κριτήρια της ΕΟΚ, οι 3002 αυτές επιχειρήσεις αποτελούν το σύνολο της βιομηχανίας.

Από αυτές υπάρχουν 366 επιχειρήσεις με ξένη συμμετοχή στο μετοχικό τους κεφάλαιο, όλες στην μορφή ΑΕ και ΕΠΕ, από τις οποίες υπάρχουν ολοκληρωμένα στοιχεία για τις 340.

Για λόγους απλοποίησης και επειδή κατά το 1970 από 267 επιχειρήσεις με ξένη συμμετοχή στην ελληνική βιομηχανία, μόνο οι τέσσερις από αυτές είχαν ξένη συμμετοχή κάτω από 20%, θεωρούμε όλες τις εγκατεστημένες στην Ελλάδα εταιρίες με συμμετοχή ξένου κεφαλαίου σαν ξένες.

Ο όρος δηλαδή επιχείρηση με ξένη συμμετοχή θεωρείται εδώ συνώνυμος του όρου ξένη επιχείρηση.-

ΙΙΙ. Ι Σ Τ Ο Ρ Ι Κ Η Α Ν Α Δ Ρ Ο Μ Η

ΓΕΝΙΚΑ

Μέσα από μια πολύχρονη βασανιστική πορεία που άρχισε την επομένη της εθνικής επανάστασης του 1821, συνεχίζεται ως τις μέρες μας, αν και προσαρμοσμένη τώρα στις νέες μεταπολεμικές συνθήκες και στις υπάρχουσες συνθήκες, ή γνωστή κακοδεμονία του τόπου, που συνίσταται στην επιβολή και τη δραστηριότητα του ξένου κεφαλαίου στην εν γένει ξένη εξάρτηση της ελληνικής οικονομίας.

Μέχρι τον Β΄ παγκόσμιο πόλεμο και για 120 χρόνια, η γενική αυτή εξάρτηση εκφράζονταν και υλοποιούνταν στην ακολουθούμενη πολιτική της ελληνικής αστικής τάξης που, εγκαταλείποντας τον ιστορικό προοδευτικό ρόλο της να αναπτύξει σε μεγάλη κλίμακα τις παραγωγικές δυνάμεις της χώρας περιοριζόταν σε μια μονόπλευρη ανάπτυξη της οικονομίας και κυοίως στο γνωστό ρόλο του μεσάζοντος: εμπόριο και εξαγωγή πρώτων υλών και γεωργικών προϊόντων, εμπόριο και πάλι, και εισαγωγή ξένων έτοιμων βιομηχανικών προϊόντων, που είχε ανάγκη ο τόπος για κατανάλωση, είτε μισοέτοιμων για τους κλάδους ελαφράς βιομηχανίας που αποτελούσαν την εσωτερική της δραστηριότητα.

Κοινός παρανομαστής των εμπορομεσιτικών αυτών δραστηριοτήτων το Ελληνικό Τραπεζικό κεφάλαιο και ιδίως το συγκρότημα της Εθνικής Τράπεζας, που εξακολουθεί μέχρι

και σήμερα να μονοπωλεί τον Ελλαδικό Τραπεζικό χώρο με την προστασία και επιστασία του Ελληνικού Κράτους.

Η πολιτική αυτή ήταν, αναμφίβολα, σε πλήρη αρμονία με την επιδίωξη του ξένου κεφαλαίου, που βρισκόταν στην πλεονεκτική θέση να επιβάλει μέσω του Διεθνούς Οικονομικού Ελέγχου και της γνωστής πρακτικής των <<Προστάτιδων Δυνάμεων>> και ιδίως μέσω της αγγλικής κυριαρχίας, τον σεβασμό των δικών του συμφερόντων. Να διατηρεί δηλαδή, τον έλεγχο της εθνικής οικονομίας της χώρας, παρεμποδίζονται οποιαδήποτε αξιόλογη οικονομική ανάπτυξη, και κυρίως την εκβιομηχάνιση, εκείνη που θα έθετε σε αμφισβήτηση τον δικό του καθοριστικό ρόλο.

Ιδεολογική έκφραση αυτής της πολιτικής υπήρξε η γνωστή θεωρία περί <<του μη βιωσίμου της Ελλάδος>> και, κατά συνέπεια, η αναζήτηση αναγκαίων <<άλλων λύσεων>>, που ταλάνισε κυριολεκτικά τη χώρα.

Περισσότερα από 100 χρόνια, η αντιδραστική και αντιεπιστημονική αυτή θεωρία εκάλυψε πνευματικά και πολιτικά την υπανάπτυξη, θεωρώντας την σαν τη <<μοίρα της Ελλάδος>> και την ξένη εξάρτηση της χώρας σαν γεγονός αναπόφευκτο αλλά και σωτήριο. Έχει σημασία να υπογραμμιστεί ότι, από την επίσημη αυτή θέση, η ελληνική ολιγαρχία, δεν απαλάχθηκε ούτε από τη δική της ανακάλυψη της <<αλήθειας>>, ούτε από τη δική της θέληση. Υποχρεώθηκε να τις εγκαταλήψει όταν αμέσως μετά τον Β' παγκόσμιο πόλεμο, οι ειδικές επι-

τρόπες των εμπειρογνομόνων του ΟΗΕ, που ήρθαν ως απεσταλμένοι στην Ελλάδα (του Οικονομικού και Κοινωνικού Συμβουλίου καθώς και του F.A.O. δηλαδή του Οργανισμού Τροφών και Γεωργίας) αποφάνθηκαν ότι υπήρχαν στη χώρα μας σημαντικές πολυτοπαραγωγικές πηγές και γενικά δυνατότητες για να επιτευχθεί ένα υψηλότερο παραγωγικό επίπεδο.

Φυσικά, χρειάζονταν κεφάλαια και <<φυσικά>> τα κεφάλαια θα τα προμήθευε ο μέγας παγκόσμιος εξαγωγάς τους: η Αμερική. Και για την προστασία των κεφαλαίων αυτών, οι μεν εκθέσεις των ξένων εμπειρογνομόνων ζητούσαν την εγκαθίδρυση μόνιμης αποστολής, με αντιπροσώπους των διεθνών τραπεζών και λοιπών οργανισμών που θα έβαζαν τα κεφάλαια, ο ψυχρός όμως πόλεμος, που στο μεταξύ κυριάρχησε, εξασφάλισε, σε άλλη ευρύτερη βάση, αυτόν τον έλεγχο.

α) ΑΠΟ ΤΟ 1821 ΚΑΙ ΜΕΤΑ (ΜΕΧΡΙ ΤΟΝ Β΄ΠΑΓΚΟΣΜΙΟ ΠΟΛΕΜΟ).

Η παρουσία του ξένου κεφαλαίου μέχρι το δεύτερο παγκόσμιο πόλεμο είχε περισσότερο τη μορφή κρατικών δανείων, και λιγότερο τη μορφή αμέσων επενδύσεων και επενδύσεις χαρτοφυλακείου.

Στη διάρκεια κιόλας του εθνοαπελευθερωτικού αγώνα του 1821 τέθηκαν Αγγλικά δάνεια στη διάθεση της προσωρινής Κυβέρνησης. (1)

(1) Ροδάκης Π.: ΤΟ ΞΕΝΟ ΚΕΦΑΛΑΙΟ ΣΤΗ ΧΩΡΑ ΜΑΣ (1976) σελ.39

Το δημόσιο χρέος της χώρας μας ανερχόταν το 1889 σε 760,8 εκατομμύρια γαλλικά φράγκα και αναλογούσαν 359 δραχμές σε καθέναν από τους 2,1⁽²⁾ εκατομμύρια Έλληνες πολίτες, πράγμα που οδήγησε στη δεύτερη, μετά το 1842, πτώχευση του Ελληνικού κράτους το 1893.

Αυτήν λοιπόν η Δημοσιονομική εξάρτηση και ταυτόχρονα η εμπορική εξάρτηση της Ελλάδας χαρακτηρίζει απόλυτα την οικονομία μας.

Το εμπορικό ισοζύγιο της χώρας ήταν πάντοτε ελλειματικό αλλά ποτέ δεν είχε πέσει τόσο χαμηλά, όσο αυτήν την περίοδο (μετά το 1821) όπου οι εισαγωγές μας είναι κατά κανόνα τριπλάσιες από τις εξαγωγές.

Εχει σημασία όμως να εξεταστεί και η γεωγραφική εξάρτηση του εξωτερικού εμπορίου της χώρας, που προσδιορίζει, από τα παλιά χρόνια τον συγκεκριμένο προσανατολισμό της ξένης εξάρτησης.

α) Μέχρι τον Α΄ Παγκόσμιο πόλεμο, η Αγγλία κατέχει την πρώτη θέση στο εξωτερικό μας εμπόριο. Ο βασικός λόγος: είναι η κυρία αγορά της μαύρης σταφίδας και ο κύριος προμηθευτής σε γαιάνθρακες και βιομηχανικά προϊόντα.

Το 1912 η Αγγλία αντιπροσωπεύει το 24,1% των εισαγωγών μας και το 18% των εξαγωγών μας.

Στην περίοδο αυτή 2η είναι η Αυστροουγγαρία και 3η η

(2) ΚΟΡΔΑΤΟΣ Γ.: ΕΙΣΑΓΩΓΗ ΕΙΣ ΤΗΝ ΙΣΤΟΡΙΑΝ ΤΗΣ ΕΛΛΗΝΙΚΗΣ ΚΕΦΑΛΑΙΟΚΡΑΤΙΑΣ 6η ΕΚΔΟΣΗ ΑΘΗΝΑ (Επικαιρότητα) σελ.60-61 (1977).

Ρωσία στις εισαγωγές μας, ενώ στις εξαγωγές 2η είναι η Γαλλία και 4η η Γερμανία.

β) Στη πολεμική περίοδο 1912-1922, περνάει στην πρώτη θέση η Αμερική, κυρίως οι Η.Π.Α. (Βασικό εξαγωγίμο προϊόν δεν είναι πια η σταφίδα αλλά ο καπνός).

Οι Η.Π.Α. κατέχουν την πρώτη θέση στις εισαγωγές μας 22,7% και 26% στις εξαγωγές μας.

Η Αγγλία κατέχει την 2η - 3η θέση στις εισαγωγές μας 14% και 17% στις εξαγωγές μας.

Η Γερμανία κατέχει δε την 3η-2η θέση στις εισαγωγές μας 6% και 21% στις εξαγωγές.

γ) Στην περίοδο 1922-1938 η πρώτη θέση περιέρχεται στη Γερμανία. Αποδίδεται στην εισαγωγή του θεσμού των κλίριγκς. Εν τούτοις, πρόκειται για από στοιχείο της ανισόμερης ανάπτυξης, σε συνδιασμό και με ορισμένους εξωτερικούς προσανατολισμούς της χώρας.

1938 Γερμανία εισαγωγές 28,8% εξαγωγές 38,4%

Αγγλία >> 13 % >> 8,5%

Η.Π.Α. >> 7,3% >> 16,9%

Η Αγγλία και οι Η.Π.Α. μοιράζονται τώρα τη 2η και 3η θέση μεταξύ τους.

Ετσι στις αρχές του αιώνα μας το ξένο κεφάλαιο εκπροσωπούσε το 58% των επενδυμένων κεφαλαίων στον Τραπεζικό τομέα, το 45% στις συγκοινωνίες, το 22% στο εμπόριο, το 25% στη ναυτιλία και το 63% στη βιομηχανία⁽³⁾.

(3) ΛΥΜΠΕΡΟΠΟΥΛΟΣ Κ. <<Ανατομία των πολυεθνικών επιχειρήσεων. Ο ρόλος τους στο παγκόσμιο καπιταλιστικό σύστημα και η εξάπλωση τους στη χώρα μας 2η έκδοση, ΑΘΗΝΑ (1978) σελ. 57.

Στις 131 ασφαλιστικές εταιρίες που υπήρχαν το 1931, μόνο 15 από αυτές ήταν σε ελληνικά χέρια ενώ το 75-80% του εμπορίου καπνού βρισκόταν στα χέρια των ξένων⁽⁴⁾. Όταν σκεφτούμε πως ο καπνός ήταν το πρώτο εξαγωγικό προϊόν, μπορούμε εύκολα να διαπιστώσουμε σε ποια έκταση η ελληνική οικονομία ήταν εξαρτημένη από το ξένο κεφάλαιο. Η επιρροή δηλαδή του ξένου κεφαλαίου στην Ελλάδα ήταν τεραστία προτού ακόμη το δεύτερο παγκόσμιο πόλεμο.

β) ΜΕΤΑΠΟΛΕΜΙΚΗ ΠΕΡΙΟΔΟΣ. (Η ΟΙΚΟΝΟΜΙΚΗ ΠΟΛΙΤΙΚΗ ΤΟΥ ΕΛΛΗΝΙΚΟΥ ΚΡΑΤΟΥΣ, ΣΧΕΣΕΙΣ ΜΕ ΤΟ ΕΞΩΤΕΡΙΚΟ).

Μετά τον πόλεμο το ξένο κεφάλαιο έκανε όλο και περισσότερες άμεσες επενδύσεις και ίδρυε δικές του εταιρείες.

Η οικονομική πολιτική του Ελληνικού Κράτους ακολουθεί την ίδια γραμμή πλεύσης όπως και στο παρελθόν. Ενδεικτικά θα μπορούσε να αναφερθούν τα μεταπολεμικά δάνεια του εξωτερικού:

α) Τα εννέα δάνεια της EXPORT-IMPORT BANC της Ουάσιγκτον από το 1946-1961, συνολικού ονομαστικού κεφαλαίου 97,5 εκατ. δολ.

β) Τα έξι δάνεια, από το ΤΑΜΕΙΟΝ ΑΠΟΚΑΤΑΣΤΑΣΕΩΣ ΣΥΜΒΟΥΛΙΟΥ της Ευρώπης, συνολικού ύψους 6 περίπου εκατ. δολ.

(4) ΝΙΚΟΛΙΝΑΚΟΣ Μ. : Μελέτες πάνω στον Ελληνικό καπιταλισμό, 2η έκδοση, Νέα σύνορα, Αθήνα (1976) σελ. 56.

γ) Τα διάφορα δάνεια από ξένα κοχσόρτσιουμ, 1963-1970, ύψους 860.000.000 δρχ.

δ) Δάνεια ξένων τραπεζών, 1963-1970, ύψους 115.000.000 δολ. και μια σειρά ακόμα δάνεια από τη γερμανική κυβέρνηση, τα γεωργικά πλεονάσματα των Η.Π.Α. κλπ. (5).

Έτσι το δημόσιο εξωτερικό χρέος συνεχώς και μεγάλωνε. Η Ελληνική μονοπωλιακή ολιγαρχία, θέσπισε τους γνωστούς νόμους περί <<προσελκύσεως ξένων κεφαλαίων>> ή με άλλα λόγια την παροχή πρωτοφανών προνομίων και εγγυήσεων προς το ξένο κεφάλαιο, ώστε να διευκολυνθεί η μαζική διείσοδση του στην αναπτυσσόμενη ελληνική Οικονομία και η κατ'αυτό τον τρόπο <<προαγωγή>> της .

Αλλά και η θέση που κράτησε, την περίοδο αυτή το ιδιωτικό ελληνικό κεφάλαιο δεν υπήρξε διαφορετική.

Επανελλημένα οι εκπρόσωποι των βιομηχανιών διακήρυξαν τον ρόλο του ξένου κεφαλαίου, παραγνωρίζοντας την θεμελιώδη αρχή που ισχύει στον καπιταλιστικό ανταγωνισμό, ότι το μεγάλο ψάρι τρώει το μικρό.

Με αυτό τον τρόπο ανοίγονταν διάπλατα ο δρόμος για τον έλεγχο της Ελληνικής οικονομίας από το ξένο κεφάλαιο το οποίο ίδρυε συνεχώς δικές του εταιρείες ή επένδυε σε συμμετοχικές επιχειρήσεις (JOINT VENTURES).

(5) ΜΠΕΝΑΣ Δ. Η ΕΣΒΟΛΗ ΤΟΥ ΞΕΝΟΥ ΚΕΦΑΛΑΙΟΥ ΣΤΗΝ ΕΛΛΑΔΑ

Β' έκδοση, εκδόσεις ΠΑΠΑΖΗΣΗ, Αθήνα (1978).

Σ' αυτό το τελευταίο θέμα, υπάρχει διαφορά απόψεων μεταξύ των μελετητών, όσον αφορά το ποσοστό συμμετοχής στο μετοχικό κεφάλαιο εγχωρίων επιχειρήσεων και ξένων επενδυτών, που να τους εξασφαλίζει τον έλεγχο αυτών των εταιριών. Αυτό συμβαίνει επειδή εκτός από τη συμμετοχή στο μετοχικό κεφάλαιο υπάρχουν και άλλα μέσα ελέγχου μιας ντόπιας επιχείρησης από πολυεθνικές εταιρείες, όπως για παράδειγμα είναι η τεχνολογία. Όσον αφορά την περίπτωση του ποσοστού συμμετοχής στο μετοχικό κεφάλαιο έχουμε τα παρακάτω στοιχεία:

Σύμφωνα με τον οργανισμό Οικονομικής Συνεργασίας και Αναπτύξεως (OECD) και το διεθνές νομισματικό Ταμείο (IMF) μια εγχώρια εταιρεία ελέγχεται από μία ξένη, όταν η δεύτερη κατέχει τουλάχιστον το 25% του συνολικού ενεργητικού της⁽⁶⁾.

Η επιτροπή Δασμών των Η.Π.Α. δέχεται ξένο έλεγχο όταν υπάρχει συμμετοχή 25% στο μετοχικό κεφάλαιο, ενώ το Υπουργείο Εμπορίου των Η.Π.Α. όταν υπάρχει συμμετοχή 10%⁽⁷⁾.

Κατά τη γνώμη μας μια συμμετοχή γύρω στα 20% στο μετοχικό κεφάλαιο μιας ντόπιας επιχείρησης, αρκεί για να αναφερόμαστε σε ξένο έλεγχο της επιχείρησης.

(6) ΡΟΥΜΕΛΙΩΤΗΣ Π.: Πολυεθνικές επιχειρήσεις και υπερκοστολογήσεις-υποκοστολογήσεις στην Ελλάδα, εκδ. Παπαζήση

Αθήνα (1978) σελ.26.

(7) ΠΑΠΑΝΔΡΕΟΥ Β.: Πολυεθνικές επιχειρήσεις και αναπτυσσόμενες χώρες. Η περίπτωση της Ελλάδας, εκδ. GUTENBERG Αθήνα (1981) σελ.23.

Ας σημειωθεί ακόμα, ότι σύμφωνα με όλους σχεδόν του μελετητές του θέματος, θεωρούμε το λεγόμενο <<κοσμοπολίτικο κεφάλαιο>> σαν μια ειδική μορφή του ξένου κεφαλαίου στην Ελλάδα.

Πρόκειται για κεφάλαια προπαντός Ελλήνων Εφοπλιστών που μέχρι πριν μερικά χρόνια <<δουλεύουν>> στο εξωτερικό και που κατά την περίοδο της δικτατορίας εισήχθησαν μαζικά στην Ελλάδα για λόγους επιχειρηματικούς.

Η στενή σύνδεση αυτού του κεφαλαίου με το εξωτερικό και τα προνόμια που απολαμβάνει όπως ακριβώς και το ξένο κεφάλαιο μας υπαγορεύουν να το κατατάξουν στο ξένο κεφάλαιο.

Εύκολα λοιπόν, μπορεί να κατανοήσει ο καθένας, την λάθος πολιτική και τους άτυχους χειρισμούς, που ακολούθησαν οι κυβερνήσεις κατά την μεταπολεμική περίοδο. Τα αποτελέσματα είναι ολοφάνερα ως τις μέρες μας. Η ελληνική οικονομία ποτέ δεν ορθοπόδησε.

Όμως θα έπρεπε να αναφερθούμε στο τρόπο με τον οποίο πάρθηκαν οι αποφάσεις οι οποίες ρύθμισαν την οικονομική κατάσταση της χώρας.

Ο Β΄ παγκόσμιος πόλεμος, καταστρεπτικός στις συνέπειες του για όλο το κόσμο-εκτός των ΗΠΑ-άφησε την Ελλάδα με πολεμικές ζημιές ύψους 8,5 δισεκατομμυρίων δολλαρίων.

Το οικονομικό πρόβλημα της χώρας λοιπόν, είναι τεράστιο κ' απαιτεί λύσεις. Τα αγγλοδυτικά οικονομικά και πο-

λιτικά συμφέροντα επιβάλλουν τις λύσεις αυτές. Έτσι με τις <<συμμαχικές>> αυτές βοήθειες ανοίγει ο δρόμος για τη <<βοήθεια>> ανοικοδόμησης της χώρας από το ξένο κεφάλαιο.

Η κατεστραμένη από τον πόλεμο Ελληνική οικονομία είναι απόλυτα ευάλωτη. Η μεγάλη προπολεμική αγορά -της Γερμανίας- για τα προϊόντα μας έχει χαθεί. Η ανατολική αγορά επίσης. Οι βαλκανικές χώρες θα αποκοπούν.

Μέσα σε αυτή την κατάσταση θα προωθηθεί η νέα Αμερικανική γραμμή, που προετοιμάζει το έδαφος για την αλλαγή φρουράς και για τη κυριαρχία της Η.Π.Α. στη χώρα μας.

Άμεσος καρπός, το γνωστό <<Δόγμα Τρούμαν>> με παροχή βοήθειας 100 εκατομ.δολλ. για την Τουρκία και 300 εκατ. δολλαρίων για την Ελλάδα, από τα οποία τα 172 προβλέπονταν σαν στρατιωτική βοήθεια για τις ανάγκες του εμφυλίου πολέμου και τα υπόλοιπα <<οικονομική ενίσχυσις>>⁽⁸⁾.

(8) ΜΠΕΝΑΣ Δ. σελ.24.

IV. Τ Ο Σ Χ Ε Δ Ι Ο Μ Α Ρ Σ Α Λ

1. Τ Ο Σ Χ Ε Δ Ι Ο Μ Α Ρ Σ Α Λ Γ Ε Ν Ι Κ Α

Στις 5 Ιουνίου 1947, ο τότε υπουργός Εξωτερικών των ΗΠΑ στρατηγός Μάρσαλ εξαγγέλει το σχέδιό του με 4^η διάρ-
κεια.

Αποβλέπει επίσημα στην οικονομική στήριξη της Δυτικής Ευρώπης για να καλύψει με εξωτερική βοήθεια το έλλειμμα εισαγωγών-εξαγωγών, που έχει προξενηθεί από τις πολεμικές καταστροφές της οικονομίας.

Ο τελικός και διακηρυγμένος σκοπός ήταν να αναπτυχθεί η οικονομία των χωρών της Δ. Ευρώπης ώστε γρήγορα να είναι ανεξαρτητες από εξωτερική βοήθεια.

Οι ειδικότεροι βασικοί στόχοι του σχεδίου που διατυπώθηκαν από την <<Επιτροπή Ευρωπαϊκής Συνεργασίας>> ήταν:

- α) Η αύξηση της παραγωγής.
- β) Η οικονομική, δημοσιονομική και νομισματική σταθερότητα.
- γ) Η εξασφάλιση της οικονομικής συνεργασίας των Ευρωπαϊκών χωρών που συμμετείχαν στο σχέδιο.
- δ) Η αύξηση των εξαγωγών των ευρωπαϊκών χωρών.

Το Σχέδιο Μάρσαλ ουσιαστικά αποτέλεσε συνέχεια και ολοκλήρωση της κυριαρχικής πολιτικής που είχαν θεσπίσει οι ΗΠΑ σαν αποτέλεσμα της οικονομικής ευρωστίας τους μετά τον πόλεμο και της ανισομερούς καπιταλιστικής ανάπτυξης.

Οι κύριες για την αμερικανική κυριαρχία -παντοδυναμία προϋποθέσεις έχουν εξασφαλιστεί από προηγούμενα: α) Το δολλάριο έχει καθιερωθεί σαν παγκόσμιο νόμισμα και η διεθνής επιβολή του είναι δεδομένη, β) Ο ψυχρός πόλεμος -σαν πολιτική προϋπόθεση που εξηγεί την ανάγκη της Δυτικής Ευρώπης να <<στηριχτεί>> στις Η.Π.Α. έχει εγκανιαστεί και για ένα μακρόχρονο διάστημα θα λειτουργήσει το σύστημα του <<Σιδηρού παραπετάσματος>>.

Μέσα σε αυτά τα γενικά πλαίσια του, το Σχέδιο Μάρσαλ θα θέσει τις οργανωμένες βάσεις και για την εξάρτηση της χώρας μας.

2. ΣΧΕΔΙΟ ΜΑΡΣΑΛ ΚΑΙ ΕΛΛΑΔΑ.

Η ανασυγκρότηση της Ελληνικής οικονομίας,στηριγμένη στις προδιαγραφές του Σχεδίου Μάρσαλ, ακολούθησε τις αρχές του οικονομικού προγραμματισμού της δυτικής οικονομίας.

Ο βασικός καθορισμός αφορά τον ρόλο των δύο τομέων της οικονομίας :

Ο ιδιωτικός τομέας αναλαμβάνει τις παραγωγικές επενδύσεις. Ο δημόσιος τομέας αναλαμβάνει τις επενδύσεις υποδομής, σαν προϋπόθεση για τις παραγωγικές επενδύσεις του ιδιωτικού.

Αλλά οι συγκεκριμένες πιστώσεις του Σχεδίου Μάρσαλ, για κάθε χώρα, δεν δίνονται στις κυβερνήσεις τους για να

τις αξιοποιήσουν όπως νομίζουν αποτελεσματικότερα.

Εγκαθίσταται ειδικό συμβούλιο στο Παρίσι και από το κέντρο αυτό εγκρίνονται τα πάντα. Για την Ελλάδα καθορίζονται τρεις βασικοί στόχοι διοχέτευσης των πιστώσεων.

α) Εμπορική στήριξη για τις εισαγωγές.

β) Χρηματοδότηση οικονομικών μελετών και ερευνών για μελλοντικές παραγωγικές αξιοποιήσεις.

γ) Οργάνωση του συστήματος χρηματοδότησης και εγγυήσεως.

Κατά πρώτο λόγο χρηματοδοτείται το εισαγωγικό εμπόριο από τις πιστώσεις σε λογαριασμό Παοισίων, για την αγορά αγαθών από το εξωτερικό, μετά από διαδικασία εγκρίσεων του Συμβουλίου στο Παρίσι.

Το ύψος της οικονομικής βοήθειας καθορίζεται, αφού υποβάλλονταν στοιχεία για την εγχώρια παραγωγή, για τα έσοδα από εξαγωγές και άδηλους πόρους, καθώς και οι προγραμματιζόμενοι στόχοι για την ανάπτυξη της οικονομίας.

Συνεπώς, ολόκληρη η εθνική μας οικονομία βρισκόταν πια υπό έλεγχο και με την επιλογή των εισαγωγών που εγκρίνονταν ή όχι, το κέντρο του Σχεδίου Μάρσαλ είχε τη δυνατότητα να τις κατευθύνει προς όποιους στόχους ήθελε.

Η αναδιάρθρωση της οικονομίας ήταν συνεπώς, έξω από την αυτεξούσια θέληση του κράτους-μέλους και υπόκεινταν στη θέληση των αμερικανών χρηματοδοτών.

Ειδικότερα για την Ελλάδα:

Καθορίστηκαν εισακτέες ποσότητες τροφίμων, ώστε μαζί με

τις παραγόμενες εδώ να αντιστοιχούν αθροιστικά σε 2.500 θερμίδες κατ'άτομο.

Το επίπεδο εισαγωγών-σε ποσότητες-αποκαταστάθηκε στο προπολεμικό ύψος από το 1950 και έπειτα.

Αντίθετα οι εξαγωγές καθυστερούν πολύ και ως το 1953, που λήγει η τετραετία του Σχεδίου Μάρσαλ, δεν έχουν φθάσει στο προπολεμικό ποσοστό.

Πέρα από τις απώλειες των εξωτερικών αγορών λόγω του πολέμου σημαντικό ρόλο παίζουν:

- α) ο μονόπλευρος εξωτερικός προσανατολισμός της χώρας.
- β) ο βραδύς ρυθμός ανασυγκρότησης.
- γ) οι αντιθέσεις συμφερόντων στις διάφορες χώρες του Σχεδίου Μάρσαλ.

Η αναζωογόνηση των ανταλλαγών, ανάμεσα στις ευρωπαϊκές χώρες του Σχεδίου Μάρσαλ γίνεται με καθορισμένους πίνακες. Έτσι η Ελλάδα υποχρεώνεται -για να απορροφήσει τις πιστώσεις- να παίρνει πολλά άχρηστα δυτικά προϊόντα, που έπρεπε να εξαχθούν με βάση τους πίνακες. Το εισαγωγικό εμπόριο κάτω από αυτές τις συνθήκες διογκώνεται και κυριαρχεί στην οικονομία. Πραγματοποιεί τόσο υψηλά κέρδη, ώστε από το 1947 καθιερώνεται το γνωστό PRIME προς τους εξαγωγείς από τους εισαγωγείς. Είναι η περίοδος που η εμπορική εξάρτηση της χώρας οξύνεται, σε σχέση με την προπολεμική και παγιώνεται κατά τρόπο τόσο οδυνηρό, ώστε να αποτελεί το υπ'αριθμόν 1 πρόβλημα της σημερινής μας εθνικής οικονομίας. Και φυσικά δεν είναι ούτε τυχαίο ούτε

νομοτελειακό αποτέλεσμα των μεταπολεμικών οικονομικών αναγκών.

Αποτελεί τον ώριμο καρπό της κηδεμονίας των ξένων και του ασφυκτικού ελέγχου της εθνικής οικονομίας, ώστε να της προσδοθεί ο επιθυμητός σ' αυτούς προσανατολισμός και ρυθμός ανάπτυξης.

Όσον αφορά το δεύτερο στόχο του σχεδίου Μάρσαλ που αφορά τη χρηματοδότηση για τις υποδομές μελλοντικής αξιοποίησης ανελήφθη κυρίως η <<λύση>> του ενεργειακού προβλήματος.

Η τρομακτική καθυστέρηση της Ελλάδος στον ενεργειακό τομέα εκφράζονταν στην κατά κεφαλή κατανάλωση ενέργειας (γενικά), ισοδύναμης με 670 κιλοβατώρες ετησίως (1.150 μέσος διεθνής όρος, 2480 της Ευρώπης και 4.800 της Αμερικής). Και απ' αυτές η ηλεκτρική ενέργεια δεν ξεπερνούσε τις 280 κιλοβατώρες⁽⁹⁾.

Στα πλαίσια αυτά σχεδιάστηκε η ίδρυση της ΔΕΗ. Τη μελέτη ανέλαβε η αμερικανική εταιρεία <<Εμπάσκο>>. Η Εμπάσκο παρεδινε μισοτελειωμένα τα ενεργειακά έργα και κατόπιν προθεσμίας. Ο πλήρης έλεγχος της ΔΕΗ ασκείται από την Εμπάσκο, επίσημα ως το 1955 και κατόπιν συνεχίζεται ανεπίσημα. Η παραγωγή της ηλεκτρικής ενέργειας σχεδιάστηκε

(9) Γρηγόρης Φαράκος: <<Προβλήματα Ενεργειακής Οικονομίας και πολιτικής στην Ελλάδα>> 1964.

στη βάση των διεθνών μονοπωλιακών συμφερόντων παίρνοντας υπ' όψη ένα νέο διεθνή καταμερισμό εργασίας που προέβλεπε την επιτόπια κατεργασία του εγχωρίου ορυκτού πλούτου από τις ξένες επιχειρήσεις και μια ορισμένη -ελεγχόμενη- εκβιομηχάνιση.

Τρίτος βασικός στόχος του Σχεδίου Μάρσαλ υπήρξε η οργάνωση του συστήματος χρηματοδότησης και εγγυήσεων, ώστε να διασφαλιστούν τα αμερικανικά κεφάλαια που ήδη είχαν επενδυθεί στην Ελλάδα, αλλά και όσα επρόκειται να ακολουθήσουν.

Απόρροια της επιδίωξης αυτής ήταν η σύμβαση της 29-7-54 μεταξύ του <<Ελληνικού δημοσίου, της εν Ελλάδι Αποστολής προγραμμάτων των Η.Π.Α. και της Τραπέζης της Ελλάδος, περί καταργήσεως της Κεντρικής Επιτροπής Δανείων και ιδρύσεως Οργανισμού Χρηματοδοτήσεως Οικονομικής Αναπτύξεως>>.

Ετσι ιδρύθηκε ο ΟΧΟΑ, νομικό πρόσωπο ιδιωτικού δικαίου με βασική του αποστολή να διαχειριστεί, κατώ από νομοθετικά κατοχυρωμένο αμερικανικό έλεγχο, τα κεφάλαια του Σχεδίου Μάρσαλ, που είχαν ήδη επενδυθεί σε ιδιωτικές επιχειρήσεις, κεφάλαια που θα χορηγούσε για παρόμοιο σκοπό το Ελληνικό Δημόσιο και κυρίως τη διευκόλυνση του ξένου κεφαλαίου για να επενδυθεί μελλοντικά στη χώρα.

Σύμφωνα με τη σύμβαση αυτή: 1) Ο διευθυντής της Αμερικανικής Αποστολής στην Ελλάδα γίνεται αυτοδικαίως μέλος

του Δ.Σ. του ΟΧΟΑ, 2) ως Γενικός Διευθυντής του ΟΧΟΑ διορίζεται «πρόσωπο κοινής εμπιστοσύνης» των Αμερικανών και του Έλληνα Υπουργού Συντονισμού, 3) Κάθε εξάμηνο υποβάλλεται λογιστική κατάσταση του οργανισμού και κάθε χρόνο ο ισολογισμός και η έκθεση δράσης στην Αμερικανική Αποστολή, 4) Οι ελεγκτές της διαχείρισης του ΟΧΟΑ υποβάλλουν επίσης βηνιαίες εκθέσεις στην Αμερικανική Αποστολή και στο Υπουργείο Συντονισμού που γνωστοποιούνται απλώς και στο Συμβούλιο του Οργανισμού, 5) η χρηματοδότηση με δάνεια προς τράπεζες (Αγροτική, Εθνική, Κτηματική) ή προς βιομηχανίες ή η συμμετοχή σε μετοχικά κεφάλαια εταιρειών και γενικά η διάθεση των χρηματικών διαθεσίμων του οργανισμού γίνεται κάθε βηνο «μετά σύμφωνης γνώμης της εν Ελλάδι Αποστολής» των Η.Π.Α. και 6) το φυσικότερο πια επακόλουθο: «Δύνανται τα λογιστικά βιβλία του ΟΧΟΑ να τηρούνται σε δολάρια Η.Π.Α.».

Ο ΟΧΟΑ χρηματοδοτούμενος και από το Ελληνικό Δημόσιο ξεκίνησε με ένα κεφάλαιο 100.000.000 δολάρια και ανέλαβε:

1. Δανειοδοτήσεις για ίδρυση ή επέκταση παραγωγικών επιχειρήσεων, χορηγώντας το 50-60% της όλης επένδυσης και κατά περίπτωση και ανώτερο. (Η ΕΤΒΑ, που υπήρξε ο διάδοχος του ΟΧΟΑ, άσκησε αυτό το δικαίωμα, φθάνοντας τα δάνεια της σε 70% και 80% των επενδύσεων, ιδίως στα ξενοδοχεία της δικτατορικής επταετίας).
2. Διευκολύνσεις για τις επενδύσεις του ξένου κεφαλαίου

στην Ελλάδα. Γιατί:

α) Παρέχει τις εγγυήσεις για την εισαγωγή κεφαλαιουχικών αγαθών με πίστωση από το εξωτερικό για διάστημα πάνω από 5 χρόνια.

β) Εγγυάται τη χρηματοδότηση (δάνεια, επενδύσεις, συμμετοχές στα μετοχικά κεφάλαια) διεθνών μονοπωλίων προς ελληνικές επιχειρήσεις, βάσει του Ν.2687/55.

δ) Μεταξύ των σκοπών του ΟΧΟΑ (άρθρο 1, παράγραφος 2 της Ιδρυτικής Σύμβασης) αναφέρεται και η <<ανάληψις της εν Ελλάδι αντιπροσωπεύσεως και πρακτορεύσεως αλλοδαπών ή διεθνών οικονομικών οργανισμών και η εν γένει παροχή υπηρεσιών προς αυτούς, προκειμένου να χρηματοδοτήσωσιν ούτοι αμέσως ή εμμέσως παραγωγικάς επιχειρήσεις>>.

Ουσιαστικά το έργο που ανατέθηκε στον ΟΧΟΑ, ήταν η μεθόδευση της εισβολής του ξένου ιδιωτικού κεφαλαίου, κυρίως στο βιομηχανικό και μεταλλευτικό χώρο.

Η μεθοδολογία που ακολουθείται είναι τα δάνεια, η μετατροπή των παλαιών δανείων σε μετοχές που τις παίρνει ο ΟΧΟΑ, η άμεση συμμετοχή του στα μετοχικά κεφάλαια, ο καταναγκασμός των εταιρειών να μετατρέπουν τα καταστατικά τους.

Η <<εκβιομηχάνιση της Ελλάδας>> στηριγμένη σ' αυτά τα πλαίσια, βρίσκεται εκ γεννητής εξαρτημένη και κατευθυνόμενη από το μονοπωλιακό και κυρίως αμερικανικό κεφάλαιο.

Τα χρόνια που θα επακολουθήσουν θα επιβεβαιώσουν με τον πιο τραγικό τρόπο το νόημα των υποδομών που οικοδομή-

θηκαν στη χώρα μας με τα δολλάρια του Σχεδίου Μάρσαλ.

<<Παίχτηκε ένα οικονομικό παιχνίδι από τις Η.Π.Α. με τη μέθοδο της οικονομικής βοήθειας και της αμυντικής προστασίας. Τα πληθωρικά δολλάρια, που κατέκτησαν την Ευρώπη και τον Κόσμο, ήταν το εύκολο και αδάπανο όπλο για την ηγεμονία των Η.Π.Α. επί του ελευθέρου κόσμου...>>⁽¹⁰⁾.

(10) Ι.ΜΑΡΙΝΟΣ στο <<Οικονομικό Ταχυδρόμο>> της 25-4-1974

V. ΟΙΚΟΝΟΜΙΚΟ ΠΕΡΙΒΑΛΛΟΝ ΚΑΙ ΝΟΜΙΚΟ
ΠΛΑΙΣΙΟ ΤΩΝ ΞΕΝΩΝ ΕΠΕΝΔΥΣΕΩΝ ΣΤΗ
ΧΩΡΑ ΜΑΣ.

A. ΟΙΚΟΝΟΜΙΚΟ ΠΕΡΙΒΑΛΛΟΝ.

Ο Ελλαδικός χώρος παρουσιάζεται ιδιαίτερα ελκυστικός στους ξένους επενδυτές. Παράγοντες που προσδιορίζουν την ελκυστικότητα αυτή, είναι οι εκάστοτε οικονομικές και πολιτικές συνθήκες και ειδικότερα η πολιτική που ακολουθούν οι κυβερνήσεις της χώρας.

Στις οικονομικές και πολιτικές συνθήκες περιλαμβάνονται παράγοντες όπως το μέγεθος και ο ρυθμός αύξησης της οικονομίας, η ύπαρξη σχετικά φτηνού εργατικού δυναμικού, το επίπεδο εκπαίδευσης και ειδίκευσης του εργατικού δυναμικού, την ύπαρξη πρώτων υλών, την γεωγραφική θέση της χώρας, την πολιτική και κοινωνική σταθερότητα, τις προοπτικές ανάπτυξης κλπ.

Ο παρακάτω πίνακας δίνει το μέσον ημερομίσθιο κατά ώρα για τους εργαζόμενους στον βιομηχανικό τομέα στην Ελλάδα και στις Η.Π.Α.

Στα τελικά μεγέθη περιλαμβάνονται επιδόματα, απαλλαγές, φόροι και κοινωνικές εισφορές που καταβάλλονται από τους εργαζομένους.

Π Ι Ν Α Κ Α Σ Ι (11)

		ΕΛΛΑΔΑ (δρχ.)	ΗΠΑ (\$)
Ημερομίσθια κατά ώρα	1963	8,4	2,5
	1965	10,1	2,6
	1967	12,7	2,8
	1969	13,1	3,2
	1971	17,3	3,6
	1973	22,0	4,1
	1975	34,7	4,8
	1977	54,0	5,6

Παρατηρούμε ότι το μέσο ημερομίσθιο στην Ελληνική Βιομηχανία κυμαίνεται μεταξύ 11% και 25% του αντίστοιχου ημερομισθίου στις Η.Π.Α.

Αν και η διαφορά με τις χώρες της Δυτικής Ευρώπης είναι μικρότερη, είναι φανερό ότι το εργατικό δυναμικό είναι σχετικά αρκετά φτηνότερο στη χώρα και σε σύγκριση με τις χώρες προέλευσης των πολυεθνικών επιχειρήσεων.

Στην πραγματικότητα η Ελληνική βιομηχανία ουδέποτε ανέλαβε ηγετικό ρόλο στην όλη προσπάθεια για οικονομική ανάπτυξη που γίνεται συνειδητή στις αρχές της δεκαετίας του '60. Η είσοδος της χώρας στο στάδιο της οικονομικής

(11) Παπανδρέου Β., ΟΡCIT,σελ.169 Πηγή : UNITES NATIONS, STATISTICAL YEARBOOK 1973, 1978.

απογείωσης και η πορεία της μέσα σ' αυτό χαρακτηρίζεται για ολόκληρη την εικοσαετία, από την υποτονική παρουσία της βιομηχανίας. Η εκβιομηχάνιση αν μπορεί έτσι να αποκαλεσθεί, ακολούθησε από την πρώτη στιγμή μεθόδους, που απέκλειαν από την Ελληνική Οικονομία την είσοδο της στο στάδιο της αυτοδύναμης ανάπτυξης.

Οι απαραίτητες ριζικές μεταβολές, που συνοδεύουν το πέρασμα οποιασδήποτε οικονομίας στο στάδιο της απογείωσης, όπως η απότομη ύψωση του ποσοστού συνολικής επένδυσης, όπως η απότομη και η σημαντική αύξηση της ποσοστιαίας συμμετοχής της βιομηχανικής απασχόλησης μέσα στις συνολικές και επίσης αξιόλογες μεταβολές στο τρόπο κατανομής του εισοδήματος δεν είδαν το φως σε καμμία από τις αναπτυξιακές φάσεις της Ελληνικής Οικονομίας. Η βιομηχανική επένδυση αντιπροσώπευε το 10% μέσα στο σύνολο της ακκαθάριστης επένδυσης της οικονομίας το 1960, το 13,4 το 1966, το 14% το 1970, το 1973, το 12% το 1978, και το 16% το 1980.

Εξάλλου η ιδιωτική βιομηχανική επένδυση απορρόφησε το 23% της συνολικής ιδιωτικής αποταμίευσης το 1960, το 25,3% το 1966, 28% το 1969, το 22,4% το 1970, το 17,7% το 1978 και το 22% το 1980.

Η βιομηχανική απασχόληση αντιπροσώπευε το 5,9% του συνολικού πληθυσμού το 1928, το 5,9% το 1940, το 5,5% το 1951, το 5,8% το 1961, το 5,9% το 1971, και το 7,1% το

1981⁽¹²⁾.

Στην έλλειψη ουσιαστικών διαρθρωτικών μεταβολών της ελληνικής οικονομίας επιβάλλεται ακόμη να προσθέσουμε και την αντίστροφη διαχρονική εξέλιξη στο ποσοστό των αυτοαπασχολούμενων μέσα στην συνολική απασχόληση: 14% το 1961 και 27% το 1981, που βασίζεται στη χαμηλή δυνατότητα απορρόφησης εργατικού δυναμικού από τη βιομηχανία.

Β. ΝΟΜΙΚΟ ΚΑΘΕΣΤΩΣ ΞΕΝΩΝ ΕΠΕΝΔΥΣΕΩΝ ΣΤΗΝ ΕΛΛΑΔΑ.

Παράλληλα με την ενεργειακή, τη χρηματοδοτική και την εμπορική υποδομή, το ξένο κεφάλαιο ενδιαφέρθηκε και για την νομική κατοχύρωση των συμφερόντων του στη χώρα μας.

Η βάση για τους όρους κάτω από τους οποίους θα δράσει το <<προσελκυμένο>> ιδιωτικό μονοπωλιακό κεφάλαιο, παρέχεται από τη σχετική νομοθεσία, την οποία επιβάλλουν οι ξένοι στη χώρα δια μέσου υπότελών κυβερνήσεων.

Οι ξένοι επενδυτές, σύμφωνα με τη σχετική νομοθεσία (2687,89,378 κλπ.) απολαμβάνουν τα εξής προνόμια στη χώρα μου :

(12) Μαρία ΝΕΓΡΕΠΟΝΤΗ - ΔΕΛΙΒΑΝΗ: <<Η προβληματική βιομηχανία και κάποιες λύσεις της>> Εκδόσεις ΠΑΡΑΤΗΡΗΤΗΣ ΘΕΣΣΑΛΟΝΙΚΗ 1986 . 2η έκδοση σελ.25-26.

α) Πλήρη φορολογική απαλλαγή των κερδών που προέρχονται από εμπορικές δραστηριότητες που πραγματοποιούνται στο εξωτερικό (νόμος 89).

β) Δεκαετή παγιοποίηση της φορολογίας εισοδήματος ενναλλακτικά με τον καθορισμό για δέκα χρόνια ευνοϊκού φορολογικού συντελεστή. Μείωση ή απαλλαγή για μια δεκαετία από δασμούς, τέλη, φόρους κλπ., για τις εισαγωγές.

Ας σημειωθεί όμως ότι προκειμένου να επωφεληθεί μία ξένη εταιρεία από το καθεστώς αυτό, πρέπει να εξασφαλιστεί ότι συμβάλλει στην ουσιαστική αύξηση των εξαγωγών ή στην ουσιαστική μείωση του συναλλαγματικού κόστους (378).

γ) Δυνατότητα επαναπατοισμού κεφαλαίων κερδών και τόκων των ξένων επενδυτών. Όρος μοναδικός : <<ότι το συνολικό ποσό που θα εξάγεται δεν θα υπερβαίνει το 70% του εισπραχθέντος συναλλάγματος από τις εξαγωγές. Δηλαδή επιχείρηση που εξάγει προϊόντα αξίας π.χ. 20 εκατομμυρίων δολλαρίων, όπως Αλουμίνιο, ΕΣΣΟ, Ναυπηγεία κλπ. μπορεί να επαναπατρίξει 14 εκατομμύρια δολλάρια ετησίως⁽¹³⁾.

Εξαγωγή συναλλάγματος εγκρίνεται και για μισθώματα μηχανημάτων του εξωτερικού, ή άλλης μορφής κεφαλαίου (σήματα, ευρεσιτεχνίες, τεχνολογία κλπ) και επίσης για αμοιβές αλλοδαπού προσωπικού.

δ) Παροχή εγγυήσεων για ίση μεταχείριση ξένων με τις

(13) Ν.Δ. 4256/1962 άρθρο 5.

εγχώριες επιχειρήσεις και για την εθνικοποίησή τους (2-6-87).

Ειδικότερα, ο βασικός νόμος που αφορά τις ξένες επενδύσεις στη χώρα μου, ο 2687 του 1953, έχει συνταγματική κατοχύρωση και σκοπεύει στην ανάπτυξη της εθνικής παραγωγής και την οικονομική πρόοδο της χώρας μέσω των παραγωγικών επενδύσεων⁽¹⁴⁾.

Οι διευκολύνσεις που παρέχονται από τον νόμο αυτό στις ξένες επενδύσεις για τη συμβολή τους στην εθνική τους οικονομία είναι συνοπτικά οι παρακάτω :

α) Η δυνατότητα δανειοδότησης των ξένων επιχειρήσεων από την εγχώρια κεφαλαιαγορά (έκδοση ομολογιών και μετοχών) και η δυνατότητα δανεισμού από εγχώριες τράπεζες.

β) Η δυνατότητα εισαγωγής κεφαλαίου από το εξωτερικό σαν μετοχικό ή σαν δάνειο, δυνατότητα που έχουν και οι εγχώριες επιχειρήσεις που χρηματοδοτούνται από το εξωτερικό.

γ) Δεν προβλέπεται κανένα ανώτερο όριο για την συμμετοχή ξένων στο μετοχικό κεφάλαιο μιας εγχώριας εται-

(14) Ν.Δ. 2687/1953 άρθρο 2, παράγραφος 2.

ρίας⁽¹⁵⁾, σε αντίθεση με πολλές άλλες χώρες όπου το όριο αυτό είναι 49%.

δ) Προβλέπεται ετήσιο ποσοστό επαναπατρισμού (μετά την πληρωμή των φόρων) 10% για αποσβέσεις του εισαγόμενου κεφαλαίου, 12% για κέρδη, και 10% για τόκους εάν το εισαγόμενο κεφάλαιο είναι δάνειο⁽¹⁶⁾. Τα ποσοστά σε σύγκριση με τα διεθνή δεδομένα είναι ανεπαρκή.

ε) Δυνατότητα απαλλαγής για μια δεκαετία από φόρους, δασμούς, εισφορές και τέλη υπέρ δήμων, κοινοτήτων, λιμενικών ταμείων ή άλλων δημοσίων οργανισμών, για την εισαγωγή των μηχανημάτων, εργαλείων, ανταλλακτικών, πρώτων υλών και ενδιάμεσων προϊόντων που χρησιμοποιούνται για την εγκατάσταση και λειτουργία των ξένων επιχειρήσεων⁽¹⁷⁾.

στ) Δυνατότητα σωρευτικής εξαγωγής κεφαλαίων, κερδών και

(15) Στη Γαλλία απαγορεύεται ή περιορίζονται οι ξένες επενδύσεις σε επιχειρήσεις του δημοσίου τομέα και στους τομείς των ηλεκτρονικών υπολογιστών, των τραπεζών, των ασφαλειών, των μεταλλείων και των τροφίμων. Στην Ιταλία απαγορεύονται οι ξένες επενδύσεις στο δημόσιο τομέα, στις τράπεζες, στη ναυτιλία και στις αερομεταφορές.

(16) ΝΔ 2687/1953 άρθρο 5 παράγρ. 1 και 2.

(17) ΝΔ 2687/1963 άρθρο 8, παράγρ. 1, β, γ και δ.

τόκων, εάν τα προηγούμενα χρόνια δεν έγινε χρήση αυτού του νομικού δικαιώματος από τους ξένους επενδυτές⁽¹⁸⁾.

ζ) Απαλλαγή από τον Φ.Κ.Ε. των εισαγωγών όλων των επιχειρήσεων που αφορά το ΝΔ 2687/1953⁽¹⁹⁾.

η) Δυνατότητα εξαγωγής συναλλάγματος για μισθώματα μηχανημάτων του εξωτερικού KNOW-HOW⁽²⁰⁾.

θ) Δυνατότητα ανάθεσης σε αλλοδαπά τεχνικά γραφεία και τεχνικούς, της εκπόνησης μελετών για τις κάθε είδους μηχανολογικές εγκαταστάσεις, και της επίβλεψης εκτέλεσης των μελετών αυτών, για όσες ξένες επιχειρήσεις ενεργούν παραγωγικές επενδύσεις με εισαγωγές κεφαλαίων (βάσει του ΝΔ 2687/1953) από το εξωτερικό τουλάχιστον 150 εκατομ. δραχμών⁽²¹⁾.

ι) Εξαίρεση των ξένων επιχειρήσεων από κάθε αναγκαστική απαλλοτρίωση και επίταξη, παρά μόνο σε περίοδο πολέμου, και τότε με από κοινού συμφωνημένη αποζημίωση⁽²²⁾.

ια) Σε περίπτωση διαφωνίας λόγω μονομερούς ερμηνείας των συμβάσεων προβλέπεται ξένη διαιτησία σε αντίθεση με άλλες χώρες όπου ο διαιτητής είναι αναγκαστικά το εθνικό

(18) ΝΔ 2687/1953 άρθρο 5, παράγρ.2.

(19) ΝΔ 4486/1965 άρθρο 12, παράγραφος 2.

(20) ΝΔ 2687/1953 άρθρο 5 παράγρ.4.

(21) Ν 4171/1961 άρθρο 7 παράγ.7 και Ν 139/1975 άρθρο 5.

(22) ΝΔ 2687/1953 άρθρο 11, παράγρ.1 και 2.

ανώτατο δικαστήριο⁽²³⁾.

Πρέπει επίσης να σημειωθεί ότι ένα από τα πιο σπουδαία όπλα της επενδυτικής πολιτικής της χώρας μας και κύριο μέρος του πλαισίου, που διέπει τις ξένες επενδύσεις, πέρα από τον 2687/1953, είναι οι κρατικές συμβάσεις, όταν πρόκειται για επενδύσεις μεγάλης σημασίας.

Αξίζει να επισημανθούν παραχωρήσεις που είναι πέρα από τα συζητησιμένα κίνητρα, όπως η παροχή ηλεκτρικού ρεύματος σε χαμηλές τιμές (Αλουμίνιο της Ελλάδας), ή απαγόρευση εγκατάστασης άλλης ίδιας παραγωγικής μονάδας για ένα χρονικό διάστημα (συνήθως πενταετές) ή αν η εταιρία αυτή το επιτοέπει, πρέπει να γίνει σε μεγάλη απόσταση από την πρώτη μονάδα (Ναυπηγεία Σύρου, Ναυπηγεία Καραγιώργη στην Πύλο).

Ο Νόμος 4171/61 θεσπίζει διάφορα πλεονεκτήματα ανεξάρτητα από το αν η προέλευση των επιχειρήσεων είναι ξένη ή εγχώρια, πλεονεκτήματα όμως που δεν είναι σε θέση να αντισταθμίσουν αυτά που παρείχε ο νόμος 2687/1955, χωρίς να αναφερθεί το γεγονός ότι οι ξένες εταιρίες έχουν πίσω τους τα μέσα των μητρικών τους εταιριών (τεχνολογία, χρηματικά μέσα, εμπορικά δίκτυα κλπ.).

Η διαφορετική αυτή μεταχείριση είναι αδύνατο να αυξήσει τη μονοπωλιακή εξάρτηση της χώρας μας από τα πολυεθ-

(23) ΝΔ 2687/1953 άρθρο 12.

νικά συγκροτήματα, χωρίς να έχει η χώρα αναγκαστικά τα συναλλαγματικά οφέλη που προβλέπονται από την φιλοσοφία των κινήτρων για ξένες επενδύσεις.

Ο Παναγιώτης Ρουμελιώτης αναφέρει τα αποτελέσματα μιας μελέτης⁽²⁴⁾ που έκανε ο T.GANITATSOS που στηρίζεται στην ανάλυση κόστους-ωφέλειας της εταιρίας Αλουμίνιο της Ελλάδας και της ESSO PAPPAS, αποδεικνύοντας ότι οι εταιρίες αυτές έχουν καθαρή συναλλαγματική επιβάρυνση για την Ελληνική Οικονομία.

Και οι κύριοι λόγοι γι' αυτό είναι τα εξαιρετικά προνόμια, οι σημαντικές παραχωρήσεις, από το ελληνικό Δημόσιο, και το υψηλό κόστος σε συνάλλαγμα των προϊόντων που παράγονται στην Ελλάδα και που τα προμηθεύονται οι εταιρίες αυτές γιατί είναι απαραίτητα για την παραγωγή τους.

Αυτό θα πει ότι θα ήταν πιο συμφέρον από συναλλαγματική άποψη, αν τα προϊόντα που παράγουν εδώ οι εταιρίες αυτές εισάγονταν στο εξωτερικό.

Ετσι, ο ισχυρισμός ότι οι ξένες επενδύσεις συμβάλλουν στην κάλυψη του ισοζυγίου πληρωμών δεν μπορεί να υποστηριχτεί. Βέβαια αν δεν υπήρχαν οι εταιρίες αυτές θα είχαμε

(24) T. GANITATSOS : FOREIGN-OWNED ENTERPRISES IN THE GREEK MANUFACTURING>> THESIS, BERKELEY, UNIVERSITY OF CALIFORNIA, 1971.

πρόβλημα απασχόλησης ή εξάρτησης από το εξωτερικό. Για τον ισχυρισμό αυτό μπορούμε να πούμε ότι με την εγκατάσταση ξένων εταιριών δεν εξασφαλίζεται και ο έλεγχος της τεχνολογίας, των εμπορικών κυκλωμάτων.

Θα μπορούσε επίσης να πει κανείς ότι χωρίς αυτές δεν θα υπήρχαν άλλες που να τροφοδοτούν τις πρώτες.

Οι ξένες εταιρίες δεν δημιουργούν σημαντικές διακλαδικές συνδέσεις.

Η προνομιακή μεταχείριση των ξένων επενδυτών προξενεί σοβαρά προβλήματα στους Έλληνες βιομήχανους. Αυτό φαίνεται και από τις δηλώσεις τους. Ο ΣΕΒ διακήρυξε στο Βιομηχανικό Συνέδριο του 1975:

<<Είναι ανάγκη μιας αυστηρότερης αντιμετώπισης των ξένων επιχειρήσεων, ώστε να περιφρουρηθεί πληρέστερα το εθνικό συμφέρον. Αντίστοιχα θα πρέπει να είναι ευνοϊκή η αντιμετώπιση των ημεδαπών επενδύσεων με θέσπιση ουσιαστικότερων κινήτρων ανάπτυξης>>.

Χωρίς επιπλέον σχόλιο αναφέρουμε δήλωση του τότε Υπουργού -Βιομηχανίας κ.Κονοφάγου στο Δελτίο Εμπορικού και Βιομηχανικού Επιμελητηρίου Αθηνών το Φεβρουάριο του 1975:

<<Θα προσπαθήσουμε να επωφεληθώμεν εκ του γεγονότος ότι το αλλοδαπόν κεφάλαιον ενδιαφέρεται περισσότερο δια επενδύσεις εις την χώραν μας από ότι εμείς. Εν τούτοις θα βαδίζωμεν μετά προσοχής, εις τα πλαίσια των αναπτυξιακών μας αναγ-

κών και δίχως να γίνωμεν δέσμιοι των ξένων μονοπω-
λίων>>(25).

(25) ΔΕΒΕΑ, Φεβρουάριος 1975.

Υ.Ε.Ι. ΠΑΤΡΑΣ
ΡΙΕΑ

VI. ΕΛΕΓΧΟΣ ΤΗΣ ΕΛΛΗΝΙΚΗΣ ΒΙΟΜΗΧΑΝΙΑΣ ΑΠΟ ΤΟ ΞΕΝΟ ΚΕΦΑΛΑΙΟ

Το δεύτερος μέρος αυτής της εργασίας είναι υπολογιστικό. Δηλαδή μια ειδικότερης ανάλυσης πάνω στο θέμα η οποία βασίζεται σε αριθμητικά δεδομένα, έτσι ώστε να υπολογιστεί όσο φυσικά γίνεται ο βαθμός ελέγχου της ελληνικής βιομηχανίας από το ξένο κεφάλαιο.

Πριν προχωρήσουμε όμως σε αυτήν την ανάλυση καλό θα ήταν να γίνει μια συνοπτική αναφορά στις μορφές του ξένου κεφαλαίου στην Ελληνική Βιομηχανία⁽²⁶⁾.

1. **Ε μ μ ε σ η** : Πρόκειται για την εξάρτηση της βιομηχανίας από την δανειοδότηση της από τις Ελληνικές τράπεζες επενδύσεων (ΕΤΕΒΑ, ΤΡΑΠΕΖΑ ΕΠΕΝΔΥΣΕΩΝ), που ελέγχονται από το ξένο τραπεζιτικό κεφάλαιο. Περισσότερο καθαρή είναι η εξάρτηση που πηγάζει από τις πιστώσεις των τραπεζικών υποκαταστημάτων μεγάλων διεθνών τραπεζών, κύρια βορειοαμερικάνικων, που δρουν στη χώρα μας.

2. **Α μ ε σ η** :

α) είναι η κλασσική μορφή της συμμετοχής στο μετοχικό κεφάλαιο ελληνικών εταιριών ή η δημιουργία θυγατρικών με 100% ξένο κεφάλαιο.

β) Είναι η τεχνολογική μορφή. Η σύγχρονη υψηλή βιομηχανική τεχνολογία, με την κατοχύρωση του απορρήτου και

(26) ΜΠΕΝΑΣ Δ. ΟΡCIT σελ. 147-148.

των δικαιωμάτων ευρεσιτεχνίας και των βιομηχανικών σημάτων, επιτρέπει τη συμμετοχή της ξένης βιομηχανίας στην Ελληνική και την εκμετάλλευση της, χωρίς να επενδύει χρηματικά κεφάλαια.

Οι καθιερωμένοι τύποι αυτής της τεχνολογικής μορφής είναι τρεις (3) :

1) UNDER LICENCE: πρόκειται για την άδεια που χορηγείται από τον κάτοχο της ευρεσιτεχνίας σε μια άλλη επιχείρηση για να την χρησιμοποιήσει. Ας σημειωθεί ότι η σχέση και η πληρωμή είναι μόνιμες.

2) ROYALTIES: πρόκειται για πληρωμή δικαιωμάτων για την χρήση τεχνικών μεθόδων αλλοδαπών βιομηχανιών. Οι ξένες εταιρίες παραχωρούν έναντι ROYALTIES (R), τεχνικές μεθόδους, σήματα, συμβουλές, προδιαγραφές κλπ.

3) KNOW - HOW : Πρόκειται για την μεταφορά και την εφαρμογή της νέας τεχνολογίας. Συνήθως γίνεται με την μόνιμη παρουσία ξένων τεχνικών εμπειρογνομόνων, που διατηρούν και ελέγχουν το απόρρητο για λογαριασμό του ξένου μονοπωλίου.-

A) ΥΠΟΛΟΓΙΣΜΟΣ ΤΟΥ ΒΑΘΜΟΥ ΕΛΕΓΧΟΥ ΤΗΣ ΕΛΛΗΝΙΚΗΣ
ΒΙΟΜΗΧΑΝΙΑΣ ΑΠΟ ΤΟ ΞΕΝΟ ΚΕΦΑΛΑΙΟ.

ι) Με κριτήριο τον αριθμό των επιχειρήσεων και των
απασχολούμενων.

Στο πρώτο αυτό μέρος γίνεται σύγκριση του αριθμού των απασχολούμενων σε επιχειρήσεις με ξένη συμμετοχή, με το συνολικό αριθμό των απασχολούμενων στην ελληνική βιομηχανία κατά κλάδο.

Τα στοιχεία αναφέρονται στον αριθμό των επιχειρήσεων στην Ελληνική βιομηχανία, τον αριθμό των ξένων επιχειρήσεων σ' αυτή, τον αριθμό των απασχολούμενων στην ελληνική βιομηχανία και στις ξένες επιχειρήσεις ξεχωριστά, τα ποσοστά σύγκρισης μεταξύ τους και τα αντίστοιχα εκατοστιαία ποσοστά κάθε κλάδου.

Από τα στοιχεία του πίνακα 2 που ακολουθεί βλέπουμε ότι σε 9,6% των εταιρειών κεφαλαίου (ΑΕ και ΕΠΕ) υπάρχει ξένη συμμετοχή.

Το μεγαλύτερο ποσοστό των ξένων επιχειρήσεων υπάρχει στις βασικές μεταλλουργικές 52,2% και στα παράγωγα πετρελαίου με ποσοστό 45,8%.

Μεγάλη εκπροσώπηση του ξένου κεφαλαίου υπάρχει ακόμη στην χημική βιομηχανία 19,6%, στα ηλεκτρικά είδη 18,4% και στην βιομηχανία νωπών 16,4%.

Παρατηρούμε ότι, αν και το ποσοστό των ξένων επιχειρή-

σεων του βιομηχανικού τομέα σε σύγκριση με τον συνολικό αριθμό επιχειρήσεων που υπάρχουν σ' αυτόν, είναι κάτω του 10%, οι ξένες αυτές επιχειρήσεις απασχολούν σχεδόν το 1/3 του συνόλου των απασχολούμενων 31,9%.

Αυτός ο αριθμός πιστοποιεί τον ισχυρισμό, ότι οι από τις πολυεθνικές εταιρίες ιδρυόμενες επιχειρήσεις είναι κατά μέσο όρο μεγαλύτερες από τις εγχώριες.

Σε μερικούς κλάδους μάλιστα, όπως παραδείγματα χάρη στις βασικές μεταλλουργικές, στα παράγωγα πετρελαίου, στις βιομηχανίες ποτών, χαρτιού και μεταφορικών μέσων, πάνω από τους μισούς απασχολούμενους εργάζονται στις ξένες επιχειρήσεις, ενώ στις βιομηχανίες ηλεκτρικών ειδών και καπνού οι ξένες επιχειρήσεις συγκεντρώνουν το μισό περίπου των απασχολούμενων.-

ΠΙΝΑΚΑΣ 2

ΚΩΔΙΚΟΣ ΑΡΙΘΜΟΣ	ΒΙΟΜΗΧΑΝΙΚΟΙ ΚΛΑΔΟΙ	ΣΥΝΟΛΙΚΟΣ		ΑΡΙΘΜΟΣ		ΑΝΑΛΟΓΙΑ % ΞΕΝΩΝ ΕΠΙΧ/ΣΕΩΝ ΠΡΟΣ ΤΟ ΣΥΝΟΛΟ	ΣΥΝΟΛΙΚΟΣ		ΑΡΙΘΜΟΣ		ΑΝΑΛΟΓΙΑ % ΑΠΑΣΧΟΛΟΥΜΕΝΩΝ ΣΤΙΣ ΞΕΝΕΣ ΕΠΙΧΕΙΡΗΣΕΙΣ ΠΡΟΣ ΤΟ ΣΥΝΟΛΟ ΑΠΑΣΧΟΛΟΥΜΕΝΩΝ
		ΕΠΙΧΕΙΡΗΣ. ΣΤΗΝ ΕΛΛΗΝΙΚΗ ΒΙΟΜΗΧΑΝΙΑ		ΕΠΙΧΕΙΡΗΣ. ΣΤΗΝ ΕΛΛΗΝΙΚΗ ΒΙΟΜΗΧΑΝΙΑ			ΑΠΑΣΧΟΛΟΥ- ΜΕΝΩΝ ΣΤΗΝ ΕΛΛΗΝΙΚΗ ΒΙΟΜΗΧΑΝΙΑ		ΑΠΑΣΧΟΛΟΥ- ΜΕΝΩΝ ΣΤΙΣ ΞΕΝΕΣ ΕΠΙΧ/ΣΕΙΣ		
		ΑΡΙΘ	%	ΑΡΙΘ	%			%		%	
20	ΕΙΔΩΝ ΔΙΑΤΡΟΦΗΣ	486	12,8	26	7,1	5,3	38.936	12,1	7.105	7	18,2
21	ΠΟΤΩΝ	96	2,5	11	3	11,5	8.748	2,7	5.268	5,1	60,2
22	ΚΑΠΝΟΥ	55	1,5	9	2,5	16,4	4.588	1,4	2.146	2,1	46,8
23	ΥΦΑΝΤΙΚΩΝ	519	13,7	32	8,8	6,7	64.284	20	17.595	17,1	27,4
24	ΥΠΟΔΥΣΗΣ ΕΝΔΥΣΗΣ	346	9,1	19	5,2	5,5	23.850	7,4	4.205	4,1	17,6
25	ΕΥΛΟΥ-ΘΕΛΛΟΥ	68	1,8	7	2	10,3	5.745	1,8	2.021	2	35,2
26	ΕΠΙΠΛΩΝ	88	2,3	1	0,3	1,1	3.531	1,1	17	0,01	0,5
27	ΧΑΡΤΙΟΥ	78	2,1	10	2,8	12,8	8.520	2,6	4.323	4,2	50,7
28	ΕΚΔΟΣΕΩΝ ΕΚΤΥΠΩΣΕΩΝ	199	5,3	3	0,8	1,5	8.013	2,5	77	0,07	1,0
29	ΘΕΡΜΑΤΟΙ	30	0,8	2	0,5	6,7	1.452	0,5	220	0,2	15,1
30	ΠΛΑΣΤΙΚΩΝ ΕΛΑΣΤΙΚΩΝ	216	5,7	17	4,7	7,9	12.661	4	2.996	2,9	23,7
31	ΧΗΜΙΚΩΝ ΠΡΟΪΟΝΤΩΝ	316	8,3	62	17	19,6	24.877	7,7	9.167	9	36,8
32	ΠΑΡΑΓΟΓΩΝ ΠΕΤΡΕΛΑΙΟΥ	24	0,6	11	3	45,8	4.327	1,3	3.582	3,5	82,8
33	ΜΗ ΜΕΤΑΛΙΚΩΝ ΘΡΥΚΤΩΝ	298	7,9	23	6,3	7,7	25.690	8	6.025	5,9	23,4
34	ΒΑΣΙΚΩΝ ΜΕΤΑΛΟΥΡΓΙΚΩΝ	23	0,6	12	3,3	52,2	10.047	3	9.122	8,9	90,8
35	ΠΡΟΪΟΝΤΩΝ ΑΠΟ ΜΕΤΑΛΛΟ	313	8,3	28	7,7	8,9	25.933	8	4.946	4,8	19,1

ΚΩΔΙΚΟΣ ΑΡΙΘΜΟΣ	ΒΙΟΜΗΧΑΝΙΚΟΙ ΚΛΑΔΟΙ	ΣΥΝΟΛΙΚΟΣ ΑΡΙΘΜΟΣ		ΑΡΙΘΜΟΣ ΞΕΝΩΝ		ΑΝΑΛΟΓΙΑ % ΞΕΝΩΝ ΕΠΙΧ/ΣΕΩΝ ΠΡΟΣ ΤΟ ΣΥΝΟΛΟ	ΣΥΝΟΛΙΚΟΣ ΑΡΙΘΜΟΣ		ΣΥΝΟΛΙΚΟΣ ΑΡΙΘΜΟΣ		ΑΝΑΛΟΓΙΑ % ΑΠΑΣΧΟΛΟΥΜΕΝΩΝ ΣΤΙΣ ΞΕΝΕΣ ΕΠΙΧΕΙΡΗΣΕΙΣ ΠΡΟΣ ΤΟ ΣΥΝΟΛΟ ΑΠΑΣΧΟΛΟΥΜΕΝΩΝ
		ΕΠΙΧΕΙΡΗΣ. ΣΤΗΝ ΕΛΛΗΝΙΚΗ ΒΙΟΜΗΧΑΝΙΑ	ΑΡΙΘ	%	ΕΠΙΧΕΙΡΗΣ. ΣΤΗΝ ΕΛΛΗΝΙΚΗ ΒΙΟΜΗΧΑΝΙΑ		ΑΡΙΘ	%	ΑΠΑΣΧΟΛΟΥ- ΜΕΝΩΝ ΣΤΗΝ ΕΛΛΗΝΙΚΗ ΒΙΟΜΗΧΑΝΙΑ	ΑΠΑΣΧΟΛΟΥ- ΜΕΝΩΝ ΣΤΙΣ ΞΕΝΕΣ ΕΠΙΧ/ΣΕΙΣ	
36	ΜΗΧΑΝΩΝ ΣΥΣΚΕΥΩΝ	152	4	20	5,5	13,2	5.917	1,8	1.431	1,4	24,2
37	ΗΛΕΚΤΡΙΚΩΝ ΕΙΔΩΝ	207	5,5	38	10,4	18,4	16.718	5,2	8.151	7,9	48,7
38	ΜΕΤΑΦΟΡΙΚΩΝ ΜΕΣΩΝ	162	4,3	19	5,2	11,7	25.395	7,9	12.799	12,5	50,4
39	ΥΠΟΛΟΙΠΩΝ	118	3,1	16	4,4	13,6	4.154	1,3	1.509	1,5	36,3
	ΣΥΝΟΛΙΚΑ	3794		366		9,6	322.345		102.703		31,9

Ομαδοποιώντας τους 20 βιομηχανικούς κλάδους σε τέσσερις κατηγορίες και χρησιμοποιώντας ΡΙΕ-DIAP, KOWNS, κά-
νουμε περισσότερο σαφή τη διαφορετική κατανομή των ελλη-
νικών από τις ξένες επιχειρήσεις στον βιομηχανικό χώρο.

Η κατηγορία Α περιλαμβάνει το άμεσα αναλώσιμα κατανα-
λωτικά αγαθά (βιομηχανίες ειδών διατροφής, ποτών καπνού).

Η κατηγορία Β περιλαμβάνει καταναλωτικά αγαθά που
υπόκεινται με τον καιρό σε φθορά (βιομηχανίες υφαντών,
υπόδησης-ένδυσης, επίπλων, χαρτιού, εκδόσεων-εκτυπώσεων,
δέρματα).

Η κατηγορία Γ περιλαμβάνει τις πρώτες ύλες και τα μέσα
παραγωγής (βιομηχανίες ξύλου-φελού, πλαστικών ελαστικών,
χημικών προϊόντων, παραγωγής πετρελαίου, μη μεταλλικών
ορυκτών και βασικών μεταλλουργικών).

Η κατηγορία Δ περιλαμβάνει τα επενδυτικά αγαθά (βιο-
μηχανίες προϊόντων από μέταλλο, μηχανών-συσκευών, ηλε-
κτρικών ειδών και μεταφορικών μέσων).

Ο κλάδος των <<υπολοίπων>> κατανέμεται ίσα και στις
τέσσερις κατηγορίες.

Έτσι ο συγκεντρωποιημένος πίνακας 2 παίρνει την εξής
μορφή:

ΠΙΝΑΚΑΣ 3

ΚΑΤΗΓΟΡΙΕΣ ΒΙΟΜΗΧΑΝΙΚΩΝ ΚΛΑΔΩΝ	ΕΚΑΤΟΣΤΙΑΙΟ ΠΟΣΟΣΤΟ ΕΠΙ ΤΟΥ ΣΥΝΟΛΙΚΟΥ ΑΡΙΘΜΟΥ...			
	ΕΠΙΧ/ΣΕΩΝ ΤΗΣ ΕΛΛΗΝΙΚΗΣ ΒΙΟΜΗΧΑΝΙΑΣ	ΞΕΝΩΝ ΕΠΙΧ/ΣΕΩΝ ΤΗΣ ΕΛΛΗΝΙΚΗΣ ΒΙΟΜΗΧΑΝΙΑΣ	ΑΠΑΣΧ/ΝΩΝ ΣΤΗΝ ΕΛΛΗΝΙΚΗ ΒΙΟΜΗΧΑΝΙΑ	ΑΠΑΣΧΟΛΟΥΜΕΝΩΝ ΣΤΙΣ ΞΕΝΕΣ ΕΠΙΧΕΙΡΗΣΕΙΣ ΤΗΣ ΕΛΛΗΝΙΚΗΣ ΒΙΟΜΗΧΑΝΙΑΣ
Α	17,6	13,7	16,5	14,6
Β	33,8	18,4	34,2	25,7
Γ	25,7	37,4	26,1	32,6
Δ	22,9	30,5	23,2	27,1

και το μερίδιο κάθε κατηγορίας στο σύνολο του βιομηχανικού τομέα, παίρνουν την ακόλουθη μορφή :

ΔΙΑΓΡΑΜΜΑ Ι

ΣΥΝΟΛΟ ΕΠΙΧΕΙΡΗΣΕΩΝ
ΣΤΗΝ ΒΙΟΜΗΧΑΝΙΑ

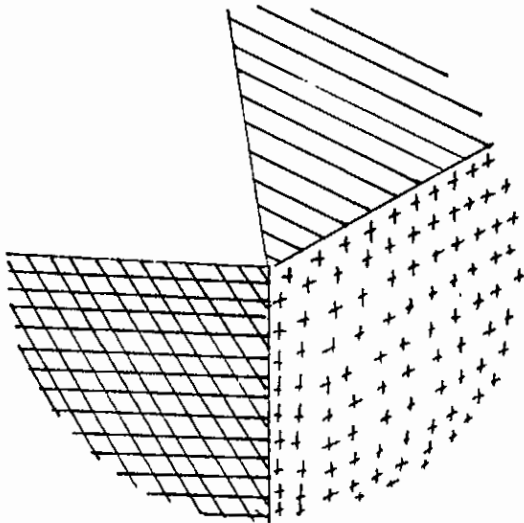

ΞΕΝΕΣ ΕΠΙΧΕΙΡΗΣΕΙΣ
ΣΤΗΝ ΕΛΛΗΝΙΚΗ
ΒΙΟΜΗΧΑΝΙΑ

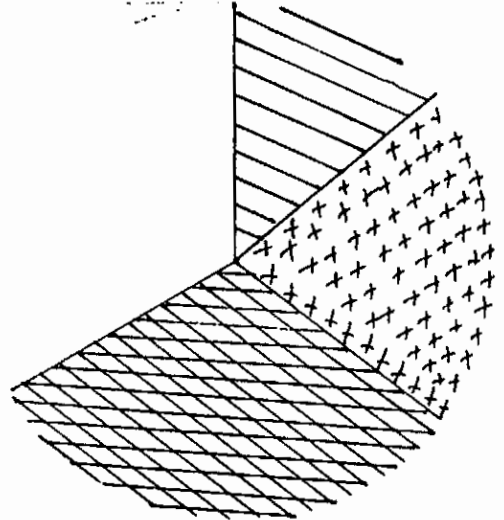

ΣΥΝΟΛΟ ΑΠΑΣΧΟΛΟΥΜΕΝΩΝ
ΣΤΗΝ ΒΙΟΜΗΧΑΝΙΑ

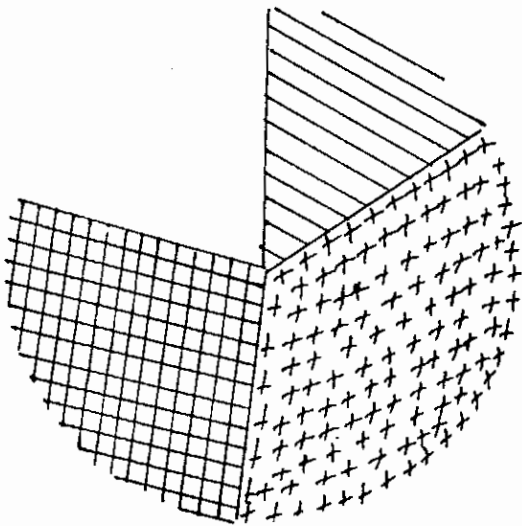

ΣΥΝΟΛΟ ΑΠΑΣΧΟΛΟΥΜΕΝΩΝ
ΣΤΙΣ ΞΕΝΕΣ ΕΠΙΧΕΙΡΗΣΕΙΣ
ΤΗΣ ΕΛΛΗΝΙΚΗΣ ΒΙΟΜΗΧΑΝΙΑΣ

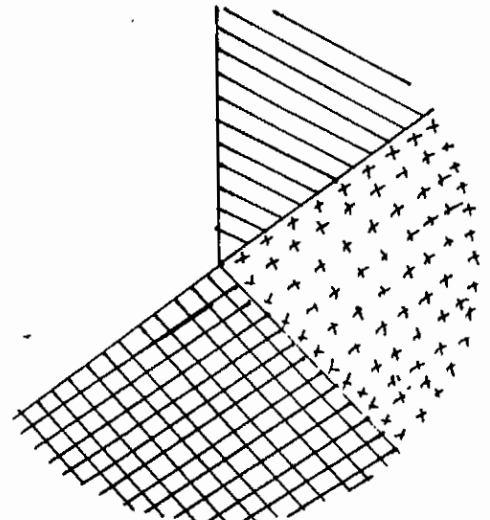

ιι) Με κριτήριο το ύψος του ίδιου κεφαλαίου και του ενεργητικού.

Περισσότερα συμπεράσματα για τον βαθμό ελέγχου του ξένου κεφαλαίου στην Ελληνική βιομηχανία και ειδικά για την κατανομή του στους διάφορους βιομηχανικούς κλάδους, μπορεί κανείς να βγάλει από την σύγκριση των οικονομικών στοιχείων ίδιο κεφάλαιο και σύνολο ενεργητικού (ΠΙΝΑΚΑΣ 4).

Από αυτόν τον πίνακα προκύπτει ότι οι ξένες επιχειρήσεις ελέγχουν το 37,2 του συνόλου του ίδιου κεφαλαίου της Ελληνικής Βιομηχανίας.

Το κέντρο βάρους του ξένου ελέγχου βρίσκεται στους κλάδους χαρτιού, παραγωγής πετρελαίου και βασικών μεταλλουργικών.

Κυρίαρχο ρόλο παίζει το ξένο κεφάλαιο στις βιομηχανίες μεταφορικών μέσων, <<υπολοίπων>> και ηλεκτρικών ειδών.

Μεγαλύτερης σημασίας από τον βαθμό ελέγχου με κριτήριο το ίδιο κεφάλαιο, είναι η εξακρίβωση του ποσοστού ελέγχου του ξένου κεφαλαίου με το κριτήριο του συνόλου ενεργητικού, δηλαδή των συνολικά απασχολούμενων κεφαλαίων στις επιχειρήσεις, που με 39,2% βρίσκεται σε πολύ υψηλό επίπεδο.

Το κέντρο βάρους του ξένου ελέγχου αποτελούν οι κλάδοι παραγωγών πετρελαίου και βασικών μεταλλουργικών, που βρίσκονται σχεδόν ολοκληρωτικά σε ξένα χέρια, καθώς και

ΠΙΝΑΚΑΣ 4 (ΣΕ ΕΚΑΤΟΜΜΥΡΙΑ ΔΡΧ.)

ΚΩ	ΒΙΟΜΗΧΑΝΙΚΟΙ	ΙΔΙΟ	ΙΔΙΟ	ΑΝΘΡΩ	ΣΥΝΘΕ	ΣΥΝΘΕ	ΑΝΑΛΟΓΙΑ %				
101	ΧΛΑΔΟΙ	ΚΕΦΑΛΑΙΟ	ΚΕΦΑΛΑΙΟ	ΓΙΑ %	ΕΝΕΡΓΗΤΙΚΟΥ	ΕΝΕΡΓΗΤΙΚΟΥ	ΕΝΕΡΓΗΤΙΚΟΥ				
ΚΩ		ΕΠΙΧ/ΣΕΩΝ	ΕΠΙΧ/ΣΕΩΝ	ΠΙΟΥ		ΕΞΕΩΝ	ΕΞΕΩΝ ΠΡΟΣ				
11		ΤΗΣ	ΤΗΣ	ΚΕΦΑΛΑΙ		ΕΠΙΧ/ΣΕΩΝ	ΤΗΣ ΣΥΝΘΕΚ				
		ΕΛΛΗΝΙΚΗΣ	ΕΛΛΗΝΙΚΗΣ	ΟΥ ΠΡΟΣ	ΕΛΛΗΝΙΚΗΣ	ΤΗΣ ΕΛΛΗΝΙΚ	ΕΠΙΧ/ΣΕΙΣ				
		ΒΙΟΜΗΧΑΝΙΑ	ΒΙΟΜΗΧΑΝΙΑ	ΤΗΣ	ΒΙΟΜΗΧΑΝΙΑΙ	ΒΙΟΜΗΧΑΝΙΑΙ					
				ΣΥΝΘΕ							
				ΚΕΙ							
				ΕΠ/ΣΕΙΣ							
	ΕΙΣΩΝ										
20	ΔΙΑΤΡΟΦΗΣ	19536,1	12,3	2251,5	3,6	11,5	72668,9	12,1	7735,1	3,7	10,6
21	ΠΟΤΩΝ	4174,1	2,1	1418,1	3,3	14,2	17070,1	2,8	6786,4	2,8	39,8
22	ΚΑΠΝΟΥ	1810,0	1,2	239,6	0,3	13,2	11599,9	1,9	2213,9	0,8	19,1
23	ΦΘΑΝΤΙΚΩΝ	25074,6	16,3	5443,9	10,7	24,7	109903,1	12,1	35404,0	12,7	27,9
	ΥΠΟΔΥΣΗΣ										
24	ΕΝΔΥΣΗΣ	4519,2	2,8	506,8	0,8	11,2	17009,3	2,8	1692,6	0,6	9,9
25	ΕΥΛΟΥ-ΦΕΛΛΟΥ	3004,5	1,9	759,5	1,2	25,2	10251,5	1,3	3174,1	1,7	31,0
26	ΕΠΙΠΛΩΝ	1402,6	0,9	60,0	0,1	4,3	3.518,1	0,6	90,1	0,04	2,6
27	ΧΑΡΤΙΟΥ	1915,5	1,2	1830,6	0,3	95,6	19363,8	3,2	11754,8	5	60,1
28	ΕΚΔΟΣΕΩΝ										
	ΕΚΤΥΠΩΣΕΩΝ	2900,3	1,8	34,0	0,1	1,2	6801,3	1,1	85,8	0,04	1,3
29	ΔΕΡΜΑΤΟΣ	271,6	0,5	160,6	0,3	18,4	2768,0	0,4	404,4	1,5	14,5
30	ΠΛΑΣΤΙΚΩΝ										
	ΕΛΑΣΤΙΚΩΝ	5810,5	3,7	1742,4	3	29,9	19346,4	3,2	5447,6	2,7	28,2
	ΧΗΜΙΚΩΝ										
31	ΠΡΟΙΟΝΤΩΝ	15939,5	10,6	5339,4	10	35,1	44653,7	7,4	18768,0	9	41,8
	ΠΑΡΑΓΩΓΩΝ										
32	ΠΕΤΡΕΛΑΙΟΥ	5112,2	3,2	4734,8	9	92,6	43029,0	7,2	41284,5	17,3	95,9
	ΜΗ ΜΕΤΑΛΛΙΚΩΝ										
33	ΟΡΥΚΤΩΝ	13979,4	8,5	4030,3	6,7	28,8	45144,6	7,6	12728,1	5,49	28,9

ΠΙΝΑΚΑΣ 4 (ΣΕ ΕΚΑΤΟΜΜΥΡΙΑ ΔΡΧ.)

ΚΩΔ	ΒΙΟΜΗΧΑΝΙΚΟΙ	ΙΔΙΟ	ΙΔΙΟ	ΑΝΑΛΟ	ΣΥΝΟΛΟ	ΣΥΝΟΛΟ	ΑΝΑΛΟΓΙΑ %				
ΔΙ	ΚΛΑΔΟΙ	ΚΕΦΑΛΑΙΟ	ΚΕΦΑΛΑΙΟ	ΓΙΑ %	ΕΝΕΡΓΗΤΙΚΟΥ	ΕΝΕΡΓΗΤΙΚΟΥ	ΕΝΕΡΓΗΤΙΚΟΥ				
ΚΩ		ΕΠΙΧ/ΣΕΩΝ	ΕΠΙΧ/ΣΕΩΝ	ΤΙΟΥ		ΞΕΝΩΝ	ΞΕΝΩΝ ΠΡΟΣ				
Σ		ΤΗΣ	ΤΗΣ	ΚΕΦΑΛΑΙ		ΕΠΙΧ/ΣΕΩΝ	ΤΙΣ ΣΥΝΟΛΙΚ				
		ΕΛΛΗΝΙΚΗΣ	ΕΛΛΗΝΙΚΗΣ	ΟΥ ΠΡΟΣ	ΕΛΛΗΝΙΚΗΣ	ΤΗΣ ΕΛΛΗΝΙΚ	ΕΠΙΧ/ΣΕΙΣ				
		ΒΙΟΜΗΧΑΝΙΑ	ΒΙΟΜΗΧΑΝΙΑ	ΤΙΣ	ΒΙΟΜΗΧΑΝΙΑΣ	ΒΙΟΜΗΧΑΝΙΑΣ					
				ΣΥΝΟΛ							
				ΚΕΣ							
				ΕΠ/ΣΕΙΣ							
	ΒΑΣΙΚΩΝ										
34	ΜΕΤΑΛΟΥΡΓΙΚΩ	13140,7	8,2	12026,820,3	91,5	37676,6	6,2	32059,6	13,5	82,9	
	ΠΡΟΙΟΝΤΩΝ										
35	ΑΠΟ ΜΕΤΑΛΛΩ	11921,7	7,5	2024,4	3,3	17,0	41208,2	6,8	9085,5	3,8	21,9
	ΜΗΧΑΝΩΝ										
36	ΣΥΣΚΕΥΩΝ	9418,8	1,5	437,9	0,6	18,1	8635,49	1,4	2407,0	1	27,9
	ΗΛΕΚΤΡΙΚΩΝ										
37	ΕΙΔΩΝ	6786,8	4,5	3432,3	5,7	50,6	26384,7	4,6	13974,4	5,9	51,1
	ΜΕΤΑΦΟΡΙΚΩΝ										
38	ΜΕΣΩΝ	14992,3	9,4	9834,1	11,6	65,9	59451,49	9,8	32530,4	13,7	54,7
	ΥΠΟΛΟΙΠΩΝ										
39		2305,5	1,5	1438,9	2,3	62,4	7376,2	1,2	4437,7	1,9	60,2
	ΣΥΝΟΛΙΚΑ	159503,1		59343,2		37,2	604640,2		237007,8		39,9

Πηγές οι ίδιες του Πίνακα 2

οι βιομηχανίες χαρτιού, μεταφορικών μέσων, ηλεκτρικών ειδών και οι υπόλοιπες, όπου ο ξένος έλεγχος είναι πάνω από 50%.

Οι κλάδοι των χημικών προϊόντων καθώς και της βιομηχανίας ποτών, βρίσκονται κατά ένα μεγάλο μέρος κάτω από τον έλεγχο των ξένων επιχειρήσεων.

Το ποσοστό ελέγχου στο κλάδο μηχανών-συσκευών είναι με σχεδόν 28% πολύ κάτω του μέσου όρου.

Ενδιαφέρον για επενδύσεις σε αυτόν τον κλάδο δεν υπήρχε από την μεριά του ξένου κεφαλαίου.

Στους παραδοσιακούς βιομηχανικούς κλάδους ο ξένος έλεγχος είναι γενικά κάτω του μέσου όρου.

Τα τελευταία όμως χρόνια οι ξένοι επενδύουν όλο και περισσότερο σ'αυτούς τους κλάδους.

ΠΙΝΑΚΑΣ 5 (ΥΠΟΛΟΓΙΣΜΟΙ ΒΑΣΗ ΤΟΥ ΠΙΝ.4)

ΚΑΤΗΓΟΡΙΕΣ ΒΙΟΜΗΧΑΝΙΚΩΝ ΚΛΑΔΩΝ	ΕΚΑΤΟΣΤΙΑΙΟ ΠΟΣΟΣΤΟ ΕΠΙ ΤΟΥ ΣΥΝΟΛΙΚΟΥ			
	ΙΔΙΟΥ ΚΕΦΑΛΑΙΟΥ ΤΗΣ ΕΛΛΗΝΙΚΗΣ ΒΙΟΜΗΧΑΝΙΑΣ	ΙΔΙΟΥ ΚΕΦΑΛΑΙΟΥ ΤΩΝ ΞΕΝΩΝ ΕΠΙΧΕΙΡ/Ν	ΕΝΕΡΓΗΤΙΚΟΥ ΤΗΣ ΕΛΛΗΝΙΚΗΣ ΒΙΟΜΗΧΑΝΙΑΣ	ΕΝΕΡΓΗΤΙΚΟΥ ΤΩΝ ΞΕΝΩΝ ΕΠΙΧΕΙΡΗΣΕΩΝ
Α	16.5	7.9	17	7.12
Β	23.8	15.7	26.4	20.2
Γ	36.7	49.1	33.7	48
Δ	23.0	26.7	22.9	24.68

Ο Πίνακας 5 δίνει στοιχεία για το βαθμό ξένου ελέγχου στους σύμφωνα με τα είδη αγαθών, ομαδοποιημένων κλάδων.

Είναι οι κατηγορίες βιομηχανικών αγαθών Α, Β, Γ, και Δ του πίνακα 3.

Τα μερίδια κάθε κατηγορίας αγαθών στο σύνολο ίδιων κεφαλαίων και ενεργητικού, στο σύνολο του βιομηχανικού τομέα και στο σύνολο των ξένων επιχειρήσεων ξεχωριστά, γίνονται πιο σαφή με τα PIE-DIAGRAMS που ακολουθούν:

ΔΙΑΓΡΑΜΜΑ ΙΙ

ΣΥΝΟΛΙΚΟ ΙΔΙΟ ΚΕΦΑΛΑΙΟ
ΤΗΣ ΕΛΛΗΝΙΚΗΣ ΒΙΟΜΗΧΑΝΙΑΣ

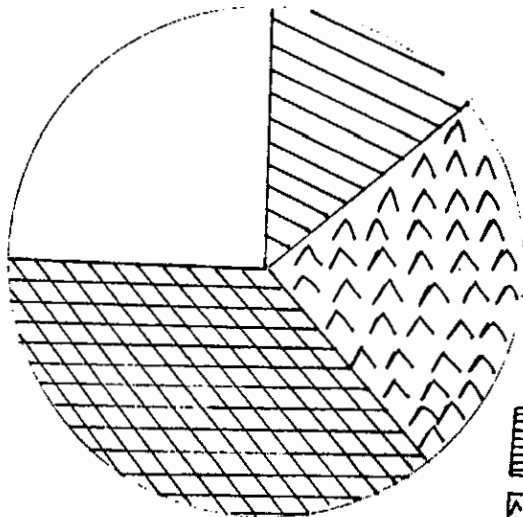

ΣΥΝΟΛΙΚΟ ΙΔΙΟ ΚΕΦΑΛΑΙΟ
ΕΞΩΝ ΕΠΙΧΕΙΡΗΣΕΩΝ
ΤΗΣ ΕΛΛΗΝΙΚΗΣ ΒΙΟΜΗΧΑΝΙΑΣ

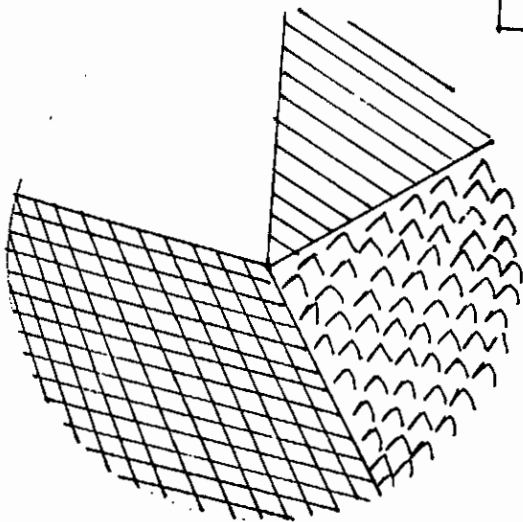
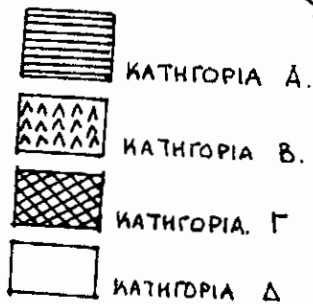
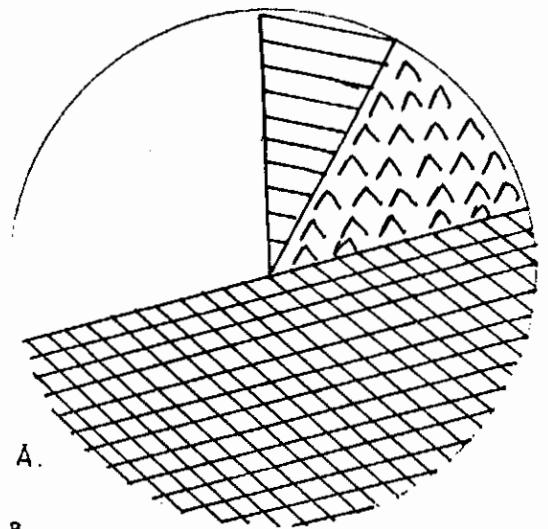

ΣΥΝΟΛΙΚΟ ΕΝΕΡΓΗΤΙΚΟ
ΤΗΣ ΕΛΛΗΝΙΚΗΣ ΒΙΟΜΗΧΑΝΙΑΣ

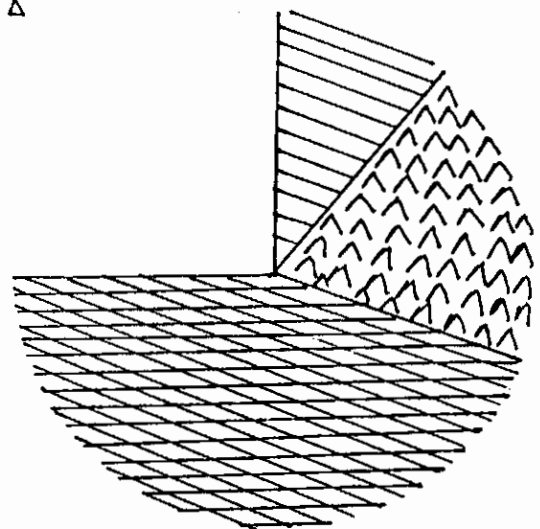

ΣΥΝΟΛΙΚΟ ΕΝΕΡΓΗΤΙΚΟ ΕΞΩΝ
ΕΠΙΧΕΙΡΗΣΕΩΝ ΤΗΣ ΕΛΛΗΝΙΚΗΣ
ΒΙΟΜΗΧΑΝΙΑΣ

Από τους πίνακες 4 και 5 και τα διαγράμματα I και II προκύπτει ότι το ξένο κεφάλαιο επενδύει λιγότερο στα είδη των κατηγοριών Α και Β, δηλαδή στα καταναλωτικά αγαθά.

Αντίθετα ο βαθμός ξένου ελέγχου στον τομέα των πρώτων υλών και μέσων παραγωγής είναι ψηλότερος του μέσου όρου.

Στα επενδυτικά αγαθά της κατηγορίας Δ, ελαττώνεται το ποσοστό των ξένων επιχειρήσεων στο σύνολο ενεργητικού στα επίπεδα σχεδόν του μέσου όρου (29).

Αυτά τα στοιχεία φανερώνουν ότι το ξένο κεφάλαιο ενδιαφέρεται περισσότερο για τους <<νέους>> βιομηχανικούς κλάδους, που χρειάζονται μια προχωρημένη τεχνολογία, παρά για

(29) Ο παρακάτω πίνακας έγινε βάσει των στοιχείων του πίνακα 5 και δείχνει την αναλογία του ενεργητικού των ξένων επιχειρήσεων προς το συνολικό ενεργητικό της ελληνικής βιομηχανίας κατά κατηγορία αγαθών.

ΠΙΝΑΚΑΣ 5^α

ΚΑΤΗΓΟΡΙΕΣ ΒΙΟΜΗΧΑΝΙΚΩΝ ΑΓΑΘΩΝ	ΑΝΑΛΟΓΙΑ ΣΥΝΟΛΙΚΟΥ ΕΝΕΡΓΗΤΙΚΟΥ ΞΕΝΩΝ ΕΠΙΧΕΙΡΗΣΕΩΝ ΠΡΟΣ ΤΟ ΕΝΕΡΓΗΤΙΚΟ ΤΟΥ ΣΥΝΟΛΟΥ ΤΗΣ ΕΛ- ΛΗΝΙΚΗΣ ΒΙΟΜΗΧΑΝΙΑΣ
A	16.5
B	29.5
Γ	56.4
Δ	42.4

τους παραδοσιακούς.

Δείχνουν επίσης ότι το ξένο κεφάλαιο προτιμά περισσότερο τις επενδύσεις στον τομέα των πρώτων υλών από αυτές του τομέα των επενδυτικών αγαθών.

ιιι) Με κριτήριο τα κέρδη και την αποδοτικότητα του κεφαλαίου.

Η εικόνα της παρουσίας του ξένου κεφαλαίου στην Ελληνική βιομηχανία ολοκληρώνεται με τον πίνακα 6 που αναλύει τα κέρδη και την αποδοτικότητα του κεφαλαίου των ξένων επιχειρήσεων:

ΚΩ ΔΙ ΚΩ Σ	ΒΙΟΜΗΧΑΝΙΚΟΙ ΚΛΑΔΟΙ	ΚΕΡΔΗ ΕΠΙΧ/ΣΕΩΝ ΣΥΝΟΛΟΥ ΕΛΛΗΝΙΚΗΣ ΒΙΟΜΗΧΑΝΙΑΣ	ΚΕΡΔΗ ΞΕΝΩΝ ΕΠΙΧ/ΣΕΩΝ ΕΛΛΗΝΙΚΗΣ ΒΙΟΜΗΧΑΝΙΑΣ	ΕΚΑΤΟΣΤΙΑΙΑ ΑΠΟΔΟΣΗ ΙΔΙΟΥ ΚΕΦΑΛΑΙΟΥ ΣΥΝΟΛΟΥ ΕΠ/ΣΕΩΝ ΕΛΛΗΝΙΚΗΣ ΒΙΟΜΗΧΑΝΙΑΣ	ΕΚΑΤΟΣΤΙΑΙΑ ΑΠΟΔΟΣΗ ΙΔΙΟΥ ΚΕΦΑΛΑΙΟΥ ΞΕΝΩΝ ΕΠ/ΣΕΩΝ ΤΗΣ ΕΛΛΗΝΙΚΗΣ ΒΙΟΜΗΧΑΝΙΑΣ
20	ΕΙΔΩΝ ΔΙΑΤΡΟΦΗΣ	1422,5	149,3	7,2	6,6
21	ΠΟΤΩΝ	342,2	103,3	8,2	7,3
22	ΚΑΠΝΟΥ	339,4	-9,8	18,7	--
23	ΥΦΑΝΤΙΚΩΝ	1628,6	1073,2	6,2	16,6
24	ΥΠΟΔΥΣΗΣ ΕΝΔΥΣΗΣ	738,0	159,8	16,3	31,5
25	ΞΥΛΟΥ ΦΕΛΛΟΥ	738,0	159,89	16,4	22,0
26	ΕΠΙΠΛΩΝ	57,3	-1,4	4,1	--
27	ΧΑΡΤΙΟΥ	-544,5	210,7	--	11,5
28	ΕΚΔΟΣΕΩΝ ΕΚΤΥΠΩΣΕΩΝ	460,5	18,7	15,8	55,0
29	ΔΕΡΜΑΤΟΣ	1422,5	149,3	7,2	6,6
30	ΠΛΑΣΤΙΚΩΝ ΕΛΑΣΤΙΚΩΝ	541,1	156,0	9,2	8,9
31	ΧΗΜΙΚΩΝ ΠΡΟΪΟΝΤΩΝ	1691,6	747,1	9,9	12,6
32	ΠΑΡΑΓΩΓΩΝ ΠΕΤΡΕΛΑΙΟΥ	1641,3	1832,5	36,0	38,7
33	ΜΗ ΜΕΤΑΛΛΙΚΩΝ ΟΡΥΚΤΩΝ	2012,7	346,4	14,3	8,6
34	ΒΑΣΙΚΩΝ ΜΕΤΑΛΛΟΥΡΓΙΚΩΝ	2638,9	2698,5	21,6	0,9
35	ΠΡΟΪΟΝΤΩΝ ΑΠΟ ΜΕΤΑΛΛΟ	1019,3	170,0	8,5	8,4

ΠΙΝΑΚΑΣ 6

ΚΩ ΔΙ ΚΩ Σ	ΒΙΟΜΗΧΑΝΙΚΟΙ ΚΛΑΔΟΙ	ΚΕΡΩΝ ΕΠΙΧ/ΣΕΩΝ ΣΥΝΟΛΟΥ ΕΛΛΗΝΙΚΗΣ ΒΙΟΜΗΧΑΝΙΑΣ	ΚΕΡΩΝ ΞΕΝΩΝ ΕΠΙΧ/ΣΕΩΝ ΕΛΛΗΝΙΚΗΣ ΒΙΟΜΗΧΑΝΙΑΣ	ΕΚΑΤΟΣΤΙΑΙΑ ΑΠΟΔΟΣΗ ΙΔΙΟΥ ΚΕΦΑΛΑΙΟΥ ΣΥΝΟΛΟΥ ΕΠ/ΣΕΩΝ ΕΛΛΗΝΙΚΗΣ ΒΙΟΜΗΧΑΝΙΑΣ	ΕΚΑΤΟΣΤΙΑΙΑ ΑΠΟΔΟΣΗ ΙΔΙΟΥ ΚΕΦΑΛΑΙΟΥ ΞΕΝΩΝ ΕΠ/ΣΕΩΝ ΤΗΣ ΕΛΛΗΝΙΚΗΣ ΒΙΟΜΗΧΑΝΙΑΣ
36	ΜΗΧΑΝΩΝ ΣΥΣΚΕΥΩΝ	8,9	-28,6	0,3	--
37	ΗΛΕΚΤΡΙΚΩΝ ΕΙΔΩΝ	-205,3	-142,3	--	--
38	ΜΕΤΑΦΟΡΙΚΩΝ ΜΕΣΩΝ	-693,5	-684,1	--	--
39	ΥΠΟΛΟΙΠΩΝ	262,9	178,9	11,4	12,4
	ΣΥΝΟΛΙΚΑ	14411,6	7155,9	9,0	12,0

(30) Πηγές αυτές του πίνακα 2.

Η αποδοτικότητα του ίδιου κεφαλαίου των ξένων επιχειρήσεων είναι με 12% κατά τρεις μονάδες μεγαλύτερη από αυτή του συνόλου των βιομηχανικών επιχειρήσεων.

Προπάντως στους κλάδους υφαντών, υπόδησης-ένδυσης, χαρτιού και εκδόσεων-εκτυπώσεων, δηλαδή στα αγαθά της κατηγορίας Β, αλλά και στα παράγωγα πετρελαίου, η αποδοτικότητα των ξένων επιχειρήσεων είναι σημαντικά υψηλότερη από αυτή του συνόλου των επιχειρήσεων.

Στους κλάδους καπνού και βασικών μεταλλουργικών αντίθετα, η αποδοτικότητα των ξένων επιχειρήσεων είναι αρκετά χαμηλότερη από ότι γενικά και αρνητική.

Εκτός των προϊόντων από μέταλλο, η αποδοτικότητα ίδιων κεφαλαίων, των επιχειρήσεων με ξένη συμμετοχή είναι στον τομέα των επενδυτικών αγαθών αρνητική.

Στην κατηγορία Γ, των πρώτων υλών και μέσων παραγωγής, η αποδοτικότητα των ξένων επιχειρήσεων είναι μόνο στον κλάδο ξύλου-φελλού και κυρίως στα παράγωγα πετρελαίου σημαντικά ψηλότερη από τον μέσο όρο.

Στην κατηγορία Α, των άμεσων καταναλωτικών αγαθών, η αποδοτικότητα των ξένων επιχειρήσεων είναι χαμηλότερη από ότι στο σύνολο των επιχειρήσεων.

B. ΟΙ ΧΩΡΕΣ ΠΡΟΕΛΕΥΣΗΣ ΤΩΝ ΞΕΝΩΝ ΕΠΕΝΔΥΤΩΝ.

Ο πίνακας που ακολουθεί αναφέρεται στις χώρες προέλευσης των κατόχων των ξένων επιχειρήσεων της Ελληνικής βιομηχανίας.

Σύμφωνα με αυτόν τον πίνακα, περισσότερες από τις μισές στην Ελλάδα εγκαταστημένες ξένες επιχειρήσεις προέρχονται από χώρες της Ε.Ο.Κ.

Το ποσοστό των ΗΠΑ φτάνει σχεδόν το 14% και της Ελβετίας το 12%.

Τα ποσοστά της ΕΟΚ και προπάντως των ΗΠΑ θα μεγάλωναν κατά πολύ αν παίρναμε υπόψη μας τις επιχειρήσεις με ξένη συμμετοχή από περισσότερες από μία χώρες και αν γνωρίζαμε πόσες από τις επιχειρήσεις της Ελβετίας, του Λιχτενστάιν και του Παναμά ανήκουν στην πραγματικότητα σε αμερικανικές και ευρωπαϊκές πολυεθνικές εταιρίες.-

Ο αριθμός των επιχειρήσεων που ελέγχονται από το εξωτερικό μας δίνει μεν χρήσιμες πληροφορίες, αλλά η πραγματική δύναμη της κάθε μιας χώρας στην Ελληνική βιομηχανία φαίνεται πιο καθαρά από το ύψος των ελεγχόμενων από αυτή, συνολικά απασχολουμένων κεφαλαίων.-

Χ Ρ Ε Ξ	ΑΡΙΘΜΟΣ ΕΠΙΧ/ΣΕΩΝ	ΕΚΑΤΟΣΤΙΑΙΟ ΠΟΣΟΣΤΟ ΕΠΙ ΤΟΥ ΣΥΝΟΛΟΥ ΕΞΕΤΡΩΣΕΩΝ ΕΠΙΧΕΙΡΗΣΕΩΝ	ΕΚΑΤΟΣΤΙΑΙΟ ΠΟΣΟΣΤΟ ΕΠΙ ΤΟΥ ΣΥΝΟΛΟΥ ΕΑΝ ΛΗΘΟΥΝ ΥΠΩΧΗ ΚΑΙ ΟΙ ΞΕΝΕΣ ΕΠΙΧ/ΣΕΙΣ ΜΕ ΠΟΛΛΑΠΛΗ ΣΥΜΜΕΤΟΧΗ
Ε.Ο.Κ.	194	50.27	
- ΟΟ. ΓΕΡΜΑΝΙΑΣ	77	19.6	81.04
- ΑΓΓΛΙΑ	27	7.37	8.74
- ΙΤΑΛΙΑ	27	7.37	8.74
- ΓΑΛΛΙΑ	23	6.28	7.1
- ΟΛΛΑΝΔΙΑ	18	4.9	
- ΒΕΛΓΙΟ	10	2.73	
- ΛΟΥΞΕΜΒΟΥΡΓΟ	5	1.36	
- ΔΑΝΙΑ	2	0.54	
Η.Π.Α.	51	13.9	10.94
ΕΛΒΕΤΙΑ	44	12.0	13.4
ΝΙΧΤΕΝΣΤΑΙΝ	11	3	
ΠΑΝΑΜΑΣ	9	2.46	
ΚΟΙΝΩΠ/ΚΟ ΚΕΦΑΛΑΙΟ	7	1.9	
ΑΥΣΤΡΙΑ	5	1.36	
ΟΟ ΓΕΡΜΑΝΙΑΣ (ΣΥΜ)	5	1.36	
ΑΓΓΛΙΑ (ΣΥΜΜΕΤΟΧΗ)	5	1.36	
Η.Π.Α. (--)	11	3	
ΙΤΑΛΙΑ (--)	5	1.36	
ΓΑΛΛΙΑ (--)	3	0.82	
ΕΛΒΕΤΙΑ (--)	5	1.36	
ΔΙΑΦΟΡΕΣ (--)	21	5.74	
	366		

ΠΙΝΑΚΑΣ Β

ΧΩΡΕΣ	ΣΥΝΟΛΟ ΕΛΕΓΧΟΜΕΝΟΥ ΕΝΕΡΓΗΤΙΚΟΥ (ΣΕ ΕΚΑΤΟΜΜΥΡΙΑ ΔΡΥ)	ΕΚΑΤΟΣΤΙΑΙΟ ΠΟΣΟΣΤΟ ΕΠΙ ΤΟΥ ΣΥΝΟΛΙΚΟΥ
ΕΛΒΕΤΙΑ	38.150,2	16,7
Η.Π.Α.	30.286,8	12,8
ΓΑΛΛΙΑ	22.680,9	9,6
ΟΑ ΓΕΡΜΑΝΙΑΣ	17.430,3	7,3
ΑΓΓΛΙΑ	17.235,6	7,3
ΙΤΑΛΙΑ	11.066,1	4,7
ΚΟΣΜΟΠΩΛΤΙΚΟ ΚΕΦ	51.070,7	21,5
ΣΥΝΟΛΟ	187.920,6	79,3

(32) ΠΗΓΕΣ : Άξες του ΠΙΝΑΚΑ 1.

Σύνολο ενεργητικού ξένων επιχειρήσεων της Ελληνικής
βιομηχανίας : 237 δις περίπου (βλ. πίνακα 4)

Υπόμνημα με αυτόν τον πίνακα, η Ελβετία ελέγχει το 16%
συνολικό ενεργητικό των ξένων επιχειρήσεων.
Πέρα από το σαν Ελβετικό αναφερόμενο κεφάλαιο υπάρχουν
κυρίως αμερικανικές πολυεθνικές επιχειρήσεις, έτσι ώστε

το ποσοστό των ΗΠΑ, από μικρότερο των 13% να μπορεί να υπολογιστεί σαν σημαντικά μεγαλύτερο.

Οι γερμανικές επιχειρήσεις είναι μεν πολυάριθμες, το μέγεθος τους όμως πρέπει να είναι μικρό, διότι ελέγχουν μόνο το 7,5% του συνολικού ενεργητικού, όσο δηλαδή και οι αγγλικές επιχειρήσεις, .

Το γαλλικό ποσοστό οφείλεται κυρίως στις επενδύσεις στον τομέα του αλουμινίου.

Χαρακτηριστικό είναι το βάρος που έχει το κοσμοπολίτικο λεγόμενο κεφάλαιο.

Το ελεγχόμενο από αυτό σύνολο απασχολούμενων κεφαλαίων είναι σημαντικά μεγαλύτερο από κάθε μία χώρα ξεχωριστά.

Αυτό το κεφάλαιο εγκαταστάθηκε σε αποδοτικούς και κερδοφόρους κλάδους της ελληνικής βιομηχανίας, αφού πρώτα πήρε εκτεταμένα προνόμια μετά από διάφορες συμβάσεις με το ελληνικό δημόσιο.

Γ. Η ΠΑΡΟΥΣΙΑ ΤΟΥ ΞΕΝΟΥ ΚΕΦΑΛΑΙΟΥ ΣΤΙΣ ΜΕΓΑΛΥΤΕΡΕΣ
ΕΠΙΧΕΙΡΗΣΕΙΣ ΤΗΣ ΕΛΛΗΝΙΚΗΣ ΒΙΟΜΗΧΑΝΙΑΣ.

Στο σημείο αυτό θα θέλαμε να παραθέσουμε δύο ακόμη πίνακες που δείχνουν την παρουσία του ξένου κεφαλαίου στις μεγαλύτερες επιχειρήσεις του βιομηχανικού τομέα της ελληνικής οικονομίας.

Ο πίνακας 9 που ακολουθεί παρέχει στοιχεία για τις 100 πρώτες από άποψη μεγέθους επιχειρήσεις της βιομηχανίας μας.

Σαν κριτήριο μεγέθους πήραμε τον όγκο πωλήσεων και πρόσθετα στοιχεία είναι ο αριθμός των απασχολουμένων, το σύνολο ενεργητικού και τα καθαρά κέρδη.

Οι περισσότερες από τις εκατό μεγαλύτερες επιχειρήσεις της ελληνικής βιομηχανίας βρίσκονται κάτω από ξένο έλεγχο και απασχολούν το 54,3% των απασχολούμενων.

Το μεγαλύτερο μέρος των απασχολούμενων κεφαλαίων 63,2% και το μεγαλύτερο μέρος των κερδών ελέγχονται ή αποκομίζονται από το ξένο κεφάλαιο.

Αυτές οι 52 επιχειρήσεις με συμμετοχή ξένου κεφαλαίου συγκεντρώνουν το 55,2% των απασχολούμενων, το 75,3% των απασχολούμενων κεφαλαίων και το 85,5% των κερδών του συνόλου των ξένων επιχειρήσεων στην ελληνική βιομηχανία.

Αυτές από μόνες τους ελέγχουν το 29,53% του συνολικού ενεργητικού όλων των βιομηχανικών επιχειρήσεων στον ελληνικό

ΠΙΝΑΚΑΣ 7 (ΣΕ ΕΚΑΤΟΜΥΡΙΑ ΟΡ.)

	ΜΕΓΑΛΥΤΕΡΕΣ ΕΠΙΧΕΙΡΗΣΕΙΣ ΤΗΣ ΕΛΛΗΝΙΚΗΣ ΒΙΟΜΗΧΑΝΙΑΣ	ΕΚΑΤΟΣΤΙΑΙΑ ΑΝΑΛΟΓΙΑ ΣΤΟ ΣΥΝΟΛΟ ΕΠΙΧΕΙΡΗΣΕΩΝ ΕΛΛΗΝΙΚΗΣ ΒΙΟΜΗΧΑΝΙΑΣ	ΞΕΝΕΣ ΕΠΙΧ/ΣΕΙΣ ΜΕΤΑΞΥ ΤΩΝ ΕΚΑΤΟ ΠΡΩΤΩΝ	ΕΚΑΤΟΣΤΙΑΙΑ ΑΝΑΛΟΓΙΑ ΣΤΟ ΣΥΝΟΛΟ ΤΩΝ ΕΚΑΤΟ ΠΡΩΤΩΝ ΤΗΣ ΕΛΛΗΝΙΚΗΣ ΒΙΟΜΗΧΑΝΙΑΣ	ΕΚΑΤΟΣΤΙΑΙΑ ΑΝΑΛΟΓΙΑ ΣΤΟ ΣΥΝΟΛΟ ΤΩΝ ΞΕΝΩΝ ΕΠΙΧΕΙΡΗΣΕΩΝ
ΑΡΙΘΜΟΣ ΕΠΙΧΕΙΡΗΣΕΩΝ	100	3,3	52	52,0	14,2
ΑΡΙΘΜΟΣ ΑΠΑΣΧΟΛΟΥΜΕΝΩΝ	104.501	32	56.731	54,3	55,2
ΠΩΛΗΣΕΙΣ	328.738,8	55	---	---	---
ΣΥΝΟΛΟ ΕΝΕΡΓΗΤΙΚΟΥ	282.390,7	47	178.554,7	63,2	75,3
ΚΑΘΑΡΑ ΚΕΡΩΝ	8.974,7	62	6.117,7	68,2	85,5

(35) ICAP (1981) los TOMOS. 3os TOMOS σελ.404 και 410-411
 Ο. ΜΠΕΝΑΣ, opcit, σελ. 357

νικό βιομηχανικό τομέα⁽³⁴⁾ γεγονός που οδηγεί στο συμπέρασμα ότι το ξένο κεφάλαιο είναι συγκεντρωμένο σε μεγάλο βαθμό σε μερικές μόνο επιχειρήσεις.

Το ίδιο συμβαίνει και με τη συγκέντρωση των απασχολούμενων κεφαλαίων στις 100 μεγαλύτερες επιχειρήσεις που είναι πολύ προχωρημένη, έχοντας ποσοστό 46,4% επί του συνόλου⁽³⁵⁾, και που μπορεί να οδηγήσει σε μονοπωλιακές καταστάσεις.

Ο πίνακας 10 δείχνει ότι οι επτά από τις δέκα μεγαλύτερες επιχειρήσεις βρίσκονται κάτω από ξένο έλεγχο. Αυτές συγκεντρώνουν τα 71,2% του συνολικού ενεργητικού και το 74,8% των κερδών των δέκα μεγαλύτερων επιχειρήσεων καθώς και το 24,2% του ενεργητικού και το 54,1% των κερδών του συνόλου των ξένων επιχειρήσεων, στοιχεία που επιβεβαιώνουν το συμπέρασμα του πίνακα 9, σχετικά με τον υψηλό βαθμό συγκέντρωσης της ελληνικής βιομηχανίας και καθώς ανάμεσα στις επιχειρήσεις με ξένη συμμετοχή στο μετοχικό τους κεφάλαιο.

(34) (35) Πρόκειται για τα 604,64 δις του πίνακα 4.

ΠΙΝΑΚΑΣ 10 (ΣΕ ΕΚΑΤΟΜΜΥΡΙΑ ΔΡΥ.)

	ΜΕΓΑΛΥΤΕΡΕΣ ΕΠΙΧ/ΣΕΙΣ ΤΗΣ ΕΛΛΗΝΙΚΗΣ ΒΙΟΜΗΧΑΝΙΑΣ	ΕΚΑΤΟΣΤΙΑΙΑ ΑΝΑΛΟΓΙΑ ΣΤΟ ΣΥΝΟΛΟ ΕΠΙΧ/ΣΕΩΝ ΤΗΣ ΕΛΛΗΝΙΚΗΣ ΒΙΟΜΗΧΑΝΙΑΣ	ΞΕΝΕΣ ΕΠΙΧ/ΣΕΙΣ ΜΕΤΑΞΥ ΤΩΝ ΔΕΚΑ ΠΡΩΤΩΝ	ΕΚΑΤΟΣΤΙΑΙΑ ΑΝΑΛΟΓΙΑ ΣΤΟ ΣΥΝΟΛΟ ΤΩΝ ΔΕΚΑ ΠΡΩΤΩΝ ΤΗΣ ΕΛΛΗΝΙΚΗΣ ΒΙΟΜΗΧΑΝΙΑΣ	ΕΚΑΤΟΣΤΙΑΙΑ ΑΝΑΛΟΓΙΑ ΣΤΟ ΣΥΝΟΛΟ ΤΩΝ ΞΕΝΩΝ ΕΠΙΧ/ΣΕΩΝ
ΑΡΙΘΜΟΣ ΕΠΙΧΕΙΡΗΣΕΩΝ	10	0,3	7	70	1,9
ΑΡΙΘΜΟΣ ΑΠΑΣΧΟΛΩΝΩΝ	14.302	4	7.242	50,6	7
ΠΩΛΗΣΕΙΣ	162.291,2	27	----	----	----
ΣΥΝΟΛΟ ΕΝΕΡΓΗΤΙΚΟΥ	80.451,0	13	57.252,4	71,2	24,2
ΚΑΘΑΡΑ ΚΕΡΦΗ	5.174,5	36	1.873,3	74,8	54,1

(36) ICAP (1981) 1ος Τόμος, 3ος Τόμος σελ. 404 και 410-411.

ΣΥΜΠΕΡΑΣΜΑΤΑ

Παρά τις μεθοδολογικές αδυναμίες και τους περιορισμούς που επέβαλλε η μερική και ελλιπής στατιστική πληροφόρηση⁽³⁹⁾ σε σχέση με την ποσοτική έκφραση της πολυπλοκότητας των επιχειρήσεων, από το υπολογιστικό τμήμα της εργασίας μπορούν να βγουν ορισμένα σαφή συμπεράσματα, ενδεικτικά της κατάστασης του βιομηχανικού τομέα. Συνοπτικά, τα πιο κύρια από αυτά ακολουθούν:

Οι ξένες επιχειρήσεις έχουν διεισδύσει σε σημαντικό βαθμό στην ελληνική οικονομία και κυριαρχούν σε κλάδους κλειδιά της Βιομηχανίας. Το ποσοστό συμμετοχής του ξένου κεφαλαίου στο σύνολο του ενεργητικού της βιομηχανίας (39,2%), είναι ενδεικτικό του βαθμού αποεθνικοποίησης της ελληνικής οικονομίας. Ο έλεγχος που ασκούν οι ξένες επιχειρήσεις στην εκβιομηχανιση, και η συμβολή τους στην αναπτυξιακή διαδικασία της χώρας μας δεν προσδιορίζεται μόνο σε αναλογία με τα ποσοστά συμμετοχής τους στα διάφορα μεγέθη της οικονομίας αλλά και με το είδος των κοινωνικοοικονομικών δομών που προωθούν και ενισχύουν στη χώρα μας.

Οι ξένες επιχειρήσεις είναι κατά μέσο όρο μεγαλύτερες από τις εγχώριες επιχειρήσεις. Η διαφορά στο μέγεθος

(39) Ντισοραέλι: <<Υπάρχουν τριών ειδών ψευτιές: τα μικρά ψέμματα, τα μεγάλα ψέμματα και οι στατιστικές>>.

οφείλεται από τη μια μεριά στη διακλαδική διάρθρωση των ξένων επιχειρήσεων, ότι δηλαδή τείνουν να συγκεντρώνονται στους κλάδους που απαιτούν παραγωγικές μονάδες μεγαλύτερης κλίμακας παραγωγής, και από την άλλη μεριά στην πολυεθνικότητα των ξένων επιχειρήσεων, στην πλεονεκτικότερη δηλαδή θέση που βρίσκονται σε σύγκριση με τις εγχώριες, να υπερωφεύουν τα εμπόδια εισόδου στην αγορά (διαφορετικός τρόπος λειτουργίας και συμπεριφοράς, ειδικά προνόμια). Επιπλέον οι πολυεθνικές επιχειρήσεις έχουν την δυνατότητα να χρησιμοποιήσουν τρόπους δράσης, που εκφεύγουν των δυνατοτήτων ελέγχου ενός μεμονωμένου κράτους. Γιατί ενώ ο κρατικός έλεγχος έχει σαν όρια τα σύνορα μιας χώρας, η δράση των πολυεθνικών επιχειρήσεων εκτείνεται σε διεθνές επίπεδο, σε τρόπο ώστε να τους παρέχει τη δυνατότητα να χρησιμοποιούν για τη μέγιστη ικανοποίηση των στόχων τους μεθόδους, που είναι αδύνατο για κάθε χώρα χωριστά να επηρεάσει τα οικονομικά τους αποτελέσματα, .

Σχετικά με το νομικό πλαίσιο και πιο ειδικά τους ευνοϊκούς όρους κάτω από τους οποίους διεισδύει το ξένο κεφάλαιο στην οικονομία της χώρας μας, πρέπει να εξεταστεί κατά πόσον είναι δυνατό η οικονομική ανάπτυξη να στηρίζεται σε τέτοιο βαθμό στο ξένο κεφάλαιο, χωρίς να αλλοιώνεται η ουσία των στόχων, που συνθέτουν την έννοια της <<οικονομικής ανάπτυξης>>. Κατά πόσο δηλαδή, έχει τη δυνατότητα το ξένο κεφάλαιο να αποκτήσει δυσανάλογα μεγάλη σημασία, χωρίς παράλληλα να μειώνονται οι δυνατότητες χα-

ρακτηρισμού του φαινομένου σαν <<οικονομική ανάπτυξη>>.

Ενα παράλληλο ζήτημα τίθεται στα πλαίσια των διαστάσεων της διεθνοποίησης του κεφαλαίου. Σε ποιο βαθμό έχει η ελληνική οικονομική πολιτική τη δυνατότητα ουσιαστικού ελέγχου των δραστηριοτήτων των πολυεθνικών εταιριών, ώστε να είναι σε θέση να επιβάλλει ουσιαστικές κυρώσεις στις λειτουργούσες ξένες επιχειρήσεις, σε περίπτωση που δεν τηρούνται όροι, που έχουν από κοινού συμφωνηθεί, έτσι ώστε τα οικονομικά ωφέλη της χώρας μας να διαμορφώνονται σύμφωνα με τους στόχους της οικονομικής πολιτικής.-

VI. ΕΠΙΛΟΓΟΣ - ΠΡΟΟΠΤΙΚΕΣ

ΣΤΙΣ διατάξεις του ΝΔ 2687/1953 υπάγονται τα εισαγόμενα κεφάλαια και τοποθετούμενα σε παραγωγικές επενδύσεις.

Η δεύτερη παράγραφος του άρθρου 2 του παρόντος ΝΔ ορίζει σαν παραγωγικές επενδύσεις <<τις αποβλέπουσες στην ανάπτυξη της Εθνικής παραγωγής ή αλλιώς συμβάλλουσες στην οικονομική πρόοδο της χώρας>>.

Προκειμένου λοιπόν, να υπάρξουν προοπτικές, το ξένο κεφάλαιο να διαδραματίσει εποικοδομητικό ρόλο στην ανάπτυξη των εγχωρίων ικανοτήτων και οικονομικών δραστηριοτήτων, που αποτελούν τη βάση της οικονομικής ανάπτυξης, είναι απαραίτητο να δοθεί απάντηση στα ερωτήματα:

α) Τί όγκος ξένου κεφαλαίου θα γίνει δεκτός, με ποιά μορφή, και σε ποια συνάρτησή πρέπει να βρίσκεται με την ανάπτυξη της εγχώριας οικονομικής δραστηριότητας⁽⁴⁰⁾.

β) Σε ποιους τομείς είναι ανεκτή η εισροή του ξένου κεφαλαίου και με ποιον τρόπο και ποιες προσπάθειες θα γίνει δυνατό να περιοριστεί ο κυριαρχικός του ρόλος εκεί όπου δεσπόζει και εμποδίζει την ανάπτυξη κάθε οικονομικής

(40) Γιαννίτσης Αναστ.: <<Το ξένο κεφάλαιο στην Ελλάδα>>, Οικονομικός Ταχυδρόμος φ.1095, 24/4/1975, σελ.30.

διαδικασίας, που θα μπορούσε να θεωρηθεί ότι συντελεί στην οικονομική ανάπτυξη της χώρας.

γ) Μέσα σε ποια χρονικά πλαίσια πρέπει να τοποθετηθεί το πρόβλημα του ρόλου του ξένου κεφαλαίου, με άλλα λόγια, ποιο είναι το χρονικό εκείνο διάστημα, που μπορεί να θεωρηθεί λογικό να περιμένει κανείς να περάσει, ώστε να είναι σε θέση να προβεί σε μια σωστή αξιολόγηση του θετικού ή αρνητικού ρόλου του ξένου κεφαλαίου στην οικονομική ανάπτυξη της χώρας μας. Γιατί επιτυχής και ορθολογική αναπτυξιακή πολιτική δεν είναι η οποιαδήποτε που οδηγεί στην επίτευξη ορισμένων στόχων κάποτε στο μέλλον, αλλά εκείνη που το ταχύτερο και μετά μέσα που διαθέτει είναι σε θέση να πλησιάσει τους στόχους της. Το τελευταίο αυτό ερώτημα αποκτά νευραλγική σημασία όταν κανείς αναλογιστεί ότι ήδη πέρασαν σχεδόν τέσσερις δεκαετίες, βασισμένες στο ξένο κεφάλαιο, χωρίς να υπολογιστεί η προπολεμική διείσδυση και επηρροή στον οικονομικό και πολιτικό τομέα της χώρας μας.

Η χρησιμοποίηση λοιπόν, του ξένου κεφαλαίου σαν οικονομικό εργαλείο στην αναπτυξιακή διαδικασία της χώρας είναι δυνατή μόνο μέσα στα πλαίσια μιας τέτοιας στρατηγικής ανάπτυξης που θα οδηγεί βαθμιαία στη μείωση της εξωτερικής οικονομικής εξάρτησης, στην ανάπτυξη των εγχώριων ικανοτήτων και την αύξηση της δύναμης των εθνικών κέντρων λήψης ορθολογικών για την παραπέρα ανάπτυξη, αποφάσεων.-

Β Ι Β Λ Ι Ο Γ Ρ Α Φ Ι Α

- 1) ICAP : Οικονομικός οδηγός των ελληνικών εταιριών τόμοι 1ος, 2ος, 3ος, 4ος.
2. Κορδάτος Γ.: <<Εισαγωγή εις την ιστορίαν της Ελληνικής κεφαλαιοκρατίας>> 6η έκδοση, ενδ.Επικαιρότητα, Αθήνα 1977.
3. Λυμπερόπουλος Κ.: <<Ανατομία των πολυεθνικών επιχειρήσεων. Ο ρόλος τους στο παγκόσμιο καπιταλιστικό σύστημα και η εξάπλωση τους στην χώρα μας>>. 2η έκδοση , Αθήνα 1978.
4. Μπένας Δ.: <<Η εισβολή του ξένου κεφαλαίου στην Ελλάδα>>. 2η έκδοση εκ.Παπαζήση, Αθήνα 1978.
5. Νικολινάκος Μ.: <<Μελέτες πάνω στον ελληνικό καπιταλισμό>> 2η έκδοση επ. Νέα σύνορα, Αθήνα 1976.
6. Παπανδρέου Β: <<Πολυεθνικές επιχειρήσεις και αναπτυσσόμενες άκυρες. Η περίπτωση της Ελλάδας>> έκδ. GNTENBERG Αθήνα 1981.
7. Ροδάκης Π.: <<Το ξένο κεφάλαιο στη χώρα μας>> Αθήνα 1976.
8. Ρουμελιώτης Π.: <<Πολυεθνικές επιχειρήσεις και υπερκοστολογήσεις-υποκοστολογήσεις στην Ελλάδα>>. έκδ. Παπαζήση Αθήνα 1978.

Π Ε Ρ Ι Ε Χ Ο Μ Ε Ν Α

I. Εισαγωγή.	
II. ΜΕΘΟΔΟΛΟΓΙΑ	2
III. ΙΣΤΟΡΙΚΗ ΑΝΑΔΡΟΜΗ	
α) Γενικά	4
β) Από το 1821 και μετά (ΜΕΧΡΙ ΤΟ Β΄ΠΑΓΚΟΣΜΙΟ ΠΟΛΕΜΟ)	6
γ) ΜΕΤΑΠΟΛΕΜΙΚΗ ΠΕΡΙΟΔΟΣ (Η ΟΙΚΟΝΟΜΙΚΗ ΠΟΛΙΤΙΚΗ ΤΟΥ ΕΛΛΗΝΙΚΟΥ ΚΡΑΤΟΥΣ, ΣΧΕΣΕΙΣ ΜΕ ΤΟ ΕΞΩΤΕΡΙΚΟ	9
IV. ΤΟ ΣΧΕΔΙΟ ΜΑΡΣΑΛ	
1. ΤΟ ΣΧΕΔΙΟ ΜΑΡΣΑΛ ΓΕΝΙΚΑ	14
2. ΣΧΕΔΙΟ ΜΑΡΣΑΛ ΚΑΙ ΕΛΛΑΔΑ	15
V. ΟΙΚΟΝΟΜΙΚΟ ΠΕΡΙΒΑΛΛΟΝ ΚΑΙ ΝΟΜΙΚΟ ΠΛΑΙΣΙΟ ΤΩΝ ΞΕΝΩΝ ΕΠΕΝΔΥΣΕΩΝ ΣΤΗ ΧΩΡΑ ΜΑΣ	23
Α) ΟΙΚΟΝΟΜΙΚΟ ΠΕΡΙΒΑΛΛΟΝ	23
Β) ΝΟΜΙΚΟ ΚΑΘΕΣΤΩΣ ΤΩΝ ΞΕΝΩΝ ΕΠΕΝΔΥΣΕΩΝ ΣΤΗΝ ΕΛΛΑΔΑ.	26
VI. ΥΠΟΛΟΓΙΣΤΙΚΟ ΜΕΡΟΣ	
Α) ΥΠΟΛΟΓΙΣΜΟΣ ΤΟΥ ΒΑΘΜΟΥ ΕΛΕΓΧΟΥ ΤΗΣ ΕΛΛΗΝΙΚΗΣ ΒΙΟΜΗΧΑΝΙΑΣ ΑΠΟ ΤΟ ΞΕΝΟ ΚΕΦΑΛΑΙΟ	37
β) Με κριτήριο τον αριθμό των επιχειρήσεων και των απασχολούμενων.	37

β) Με κριτήριο το ύψος του ίδιου κεφαλαίου και του ενεργητικού.	49
Β. Οι χώρες προέλευσης των ξένων επενδύσεων	52
Γ. Η παρουσία του ξένου κεφαλαίου στις μεγαλύτερες επιχειρήσεις της ελληνικής βιομηχανίας	56
V. Συμπεράσματα	60
VI. ΕΠΙΛΟΓΟΣ-ΠΡΟΟΠΤΙΚΕΣ	63
BIBΛΙΟΓΡΑΦΙΑ	65
Περιεχόμενα	66

ας, Κτηνοτροφίας και Δασών. Ἡ ἐν λόγῳ εἰσφορά δὲν δύναται νὰ ὑπερβαίνει τὰς πραγματικὰς δαπάναις τῶν Ἐπιτροπῶν δειγματοληψιῶν. Πάν ἐπὶ πλεόν τῶν δαπανῶν εἰσπραχθέν ποσόν, διατίθεται ὑπὲρ τοῦ Μπενεακείου Φυτοπαθολογικοῦ Ἰνστιτούτου, εἰδικῶς διὰ τὴν μελέτην τῶν ἐχθρῶν τῆς ἐλαίας.

Ν. Δ. 2687 τῆς 10/10 Νοεμβρίου 1953 (Α 317).

Περὶ ἐπενδύσεως καὶ προστασίας κεφαλαίων ἐξωτερικοῦ. (*)

ΚΕΦΑΛΑΙΟΝ Α΄

Μακροπρόθεσμοι ἐπενδύσεις.

Ἄρθρον 1. Κεφάλαια ἐξωτερικοῦ, κατὰ τὸ παρὸν Ν. Διάταγμα, νοούνται τὰ ὑφ' οὐρανῶν μορφήν ἐκ τοῦ ἐξωτερικοῦ εἰσαγόμενα, ἢτοι συνάλλαγμα ἐξωτερικοῦ, μηχανήματα καὶ ὕλικά, ἐφευρέσεις, τεχνικαὶ μέθοδοι, ὡς καὶ ἐμπορικὰ καὶ βιομηχανικὰ σήματα.

Ἄρθρον 2.—1. Εἰς τὰς διατάξεις τοῦ παρόντος Ν. Δ. ὑπάγονται ὑπὸ τὴν ἄνω ἔννοιαν κεφάλαια εἰσαγόμενα εἰς τὴν χώραν ἐκ τοῦ ἐξωτερικοῦ ἀπὸ τῆς ἰσχύος αὐτοῦ καὶ τοποθετούμενα εἰς παραγωγικὰς ἐπενδύσεις. —2. Παραγωγικαὶ ἐπενδύσεις νοούνται αἱ ἀποβλέπουσαι εἰς τὴν ἀνάπτυξιν τῆς ἐθνικῆς παραγωγῆς, ἢ ἄλλως συμβάλλουσαι εἰς τὴν οἰκονομικὴν πρόοδον τῆς χώρας, περιλαμβανομένης εἰς ταῦτα καὶ τῆς ἀναπτύξεως τῆς λαϊκῆς στέγης, ὡς

(*) Ἡ ἐπὶ τοῦ ἀνω ν. δ. 2687 εἰσηγητικὴ ἔκθεσις ἔχει οὕτω :

1. Σκοπὸς τοῦ ὑποβαλλομένου εἰς τὴν ὑμετέραν κρίσιν σχεδίου Ν. Διατάγματος εἶναι ἡ διὰ τῆς προσελκύσεως κεφαλαίων ἐξωτερικοῦ, προώθησις τῶν παραγωγικῶν ἐπενδύσεων ἐν τῇ Χώρα, ἡ αὔξησις τῆς ἀπασχολήσεως καὶ γενικῶς ἡ ἐπίσπευσις τῆς οἰκονομικῆς ἀναπτύξεως τῆς Χώρας. Ἡ ὑπὸ τὰς παρούσας συνθήκας προσέλκυσις καὶ εἰσόδος κεφαλαίων ἐξωτερικοῦ, προσλαμβάνει ἰδιαίτους σημασίας καὶ σπουδαιότητα διὰ τὴν χώραν, λαμβανομένου ὑπ' ὄψιν ὅτι εὐρισκόμεθα εἰς τὴν λήξιν τῆς περιόδου τοῦ Σχεδίου Μόρσαλ καὶ ἐνώπιον τοῦ προβλεπομένου περιορισμοῦ τῆς παρεχόμενης δωρεάν Ἀμερικανικῆς Βοηθείας. —2. Ἡ ἀνάληψις ὑποχρεώσεων διὰ τὴν ἐξασφάλισιν καὶ κατωχύρωσιν τῆς ἐξυπηρετήσεως καὶ ἐπιστροφῆς τῶν κεφαλαίων ἐξωτερικοῦ, θὰ ἠδύνατο νὰ γίνῃ διὰ τῆς θεσπίσεως νόμου κοινῆς νομικῆς ἰσχύος. Ἡ προστασία οὐχ ἦν αὕτη δὲν θὰ ἦτο ἐπαρκῆς, δοθέντος ὅτι ὁ νόμος οὗτος θὰ ἠδύνατο νὰ τροποποιηθῇ δι' ἄλλου νόμου, ὁ ὁποῖος ἐνδεχομένως νὰ μετέβαλε τοὺς ἀρχικῶς θεθέντας ὅρους εἰσαγωγῆς καὶ προστασίας τῶν κεφαλαίων ἐξωτερικοῦ. Διὰ τὸν λόγον τοῦτον ἐκρίθη ἀναγκαῖα ἡ προσθήκη εἰδικῆς διατάξεως εἰς τὸ Σύνταγμα (ἄρθρον 112), ἡ ὁποία προβλέπει τὴν ἐφ' ὅσας ἐκδοσὶν νόμου πρὸς προστασίαν τῶν κεφαλαίων ἐξωτερικοῦ, ἢτοι νόμου ὅστις δὲν δύναται νὰ τροποποιηθῇ. Εἰς ἐφαρμογὴν τοῦ ἄρθρου τούτου δοθείσης τῆς μεγάλης σημασίας τὴν ὅποιαν ἔχει ἡ εἰσόδος νέων κεφαλαίων ἐξωτερικοῦ, διὰ τὴν ἀνάπτυξιν τῆς οἰκονομίας τῆς Χώρας, ἡ Κυβέρνησις προήλθεν εἰς τὴν σύνταξιν τοῦ παρόντος σχεδίου Ν. Διατάγματος. —3. Τὸ νομοσχέδιον χαρακτηρίζεται ἡ γενικότερος τῶν διατάξεων, τούτεστι ἡ ἰδιότης του ὡς νόμου πλαισίου. Ὁ χαρακτὴρ οὗτος τοῦ νομοσχεδίου ἐπεβλήθη λόγῳ τοῦ ἀδυνάτου τῆς προβλέψεως ἐν αὐτῷ ὅλων τῶν ποικίλων περιπτώσεων ἐκάστης εἰσαγωγῆς κεφαλαίων ἐξωτερικοῦ. Διὰ τοῦτο οἱ ὅροι καὶ αἱ λεπτομέρειαι δι' ἐκάστην συγκεκριμένην περίπτωσιν εἰσαγωγῆς, χρησιμοποιοῦσας κλπ. κεφαλαίων ἐξωτερικοῦ, θὰ καθορίζεται δι' εἰδικῆς ἐγκριτικῆς πράξεως τῆς διοικήσεως (Β. Δ)τος ἢ Ὑπουργικῆς ἀποφάσεως). Ἡ διὰ τῶν πράξεων τούτων

τοιαύτης νοουμένης καὶ τῆς τῶν μισθοσυντηρητῶν.

Ἄρθρ. 3.—1. Διὰ τὴν ἐγκρίσιν εἰσαγωγῆς κεφαλαίων ἐξωτερικοῦ, κατὰ τοὺς ὅρους τοῦ παρόντος Ν. Δ., ἀπαιτεῖται ὑποβολὴ αἰτήσεως ὑπὸ τῶν ἐνδιαφερομένων εἰς τὸ Ὑπουργεῖον Συντονισμοῦ. Αἱ κατὰ τὸ παρὸν Ν. Διάταγμα ἀρμοδιότητες ἐπὶ τῶν κεφαλαίων ἐξωτερικοῦ, ἀνατίθενται εἰς εἰδικὴν ὑπηρεσίαν τοῦ Ὑπουργείου τούτου, συνιστωμένην διὰ τοῦ παρόντος Ν. Δ. καὶ συγκροτουμένην διὰ Β. Διατάγματος, προκαλουμένου ὑπὸ τοῦ Ὑπουργοῦ Συντονισμοῦ. Τὸ Ὑπουργεῖον Συντονισμοῦ παραπέμπει τὴν ὑποβαλλομένην αἴτησιν πρὸς μελέτην καὶ γνωμοδότησιν εἰς Ἐπιτροπὴν, συγκροτουμένην διὰ πράξεως τοῦ Ὑπουργοῦ καὶ ἀποτελουμένην ἐξ ἐκπροσώπου τοῦ Ὑπουργείου Συντονισμοῦ, τοῦ Ὑπουργείου Ἐμπορίου, τοῦ Ὑπουργείου Βιομηχανίας, τοῦ Ὑπουργείου Οἰκονομικῶν, τῆς Τραπεζῆς τῆς Ἑλλάδος καὶ δύο προσώπων ἀνωτέρας ἐπιστημονικῆς μορφώσεως καὶ πείρας, ἰδίᾳ περὶ τὰ βιομηχανικὰ ζητήματα, ὡς μονίμων μελῶν, συμπληρουμένην δὲ ἐκάστοτε καὶ δι' ἄλλων ἀρμοδίων προσώπων. Πρόεδρος τῆς Ἐπιτροπῆς καὶ ἀναπληρωτῆς αὐτοῦ ὀρίζονται ἐν τῇ αὐτῇ πράξει ἐκ τῶν μονίμων μελῶν τῆς Ἐπιτροπῆς. Ἐπίσης ἐν τῇ αὐτῇ πράξει ὀρίζεται ὁ Γραμματεὺς καὶ ὁ ἀναπληρωτῆς αὐτοῦ. Οἱ Εἰσηγηταὶ ὀρίζονται ἐκάστοτε ὑπὸ τοῦ Προέδρου. —2. Πᾶσα εἰσαγωγή, κατὰ τὰ ἀνωτέρω, κεφαλαίων ἐξωτερικοῦ διὰ παραγωγικὰς ἐπενδύσεις καὶ οἱ καθ' ἕκαστον ὅροι αὐτῆς ἐγκρίνονται ἀναλόγως τῆς σημασίας τῆς ἐπενδύσεως διὰ Β. Διατάγματος, προκαλουμένου ὑπὸ τῶν Ὑπουργῶν Συντονισμοῦ, Οἰκονομικῶν καὶ τοῦ ἀρμοδίου ἐκάστοτε Ὑπουργοῦ ἢ δι' ἀποφάσεως ἐκδομένης ὑπὸ τῶν αὐτῶν Ὑπουργῶν καὶ δημοσιευ-

παρεχομένη ἐγκρίσις, θὰ εἶναι ἀνέκκλητος ὡς πρὸς τοὺς ὅρους ὑφ' οὓς ἐκάστοτε παρέχεται καὶ θὰ ἀποτελεῖ τὴν ἐγγύησιν τοῦ Ἑλληνικοῦ Κράτους ἐναντι τοῦ εἰσαγόντος τὰ κεφάλαια ἐξωτερικοῦ, ὅτι ταῦτα θὰ ὑπόκεινται ἐφ' ἐξῆς ἀμεταβλήτως εἰς τὸ καθεστῶς τὸ θεσπιζόμενον ὑπὸ τοῦ ἐν λόγῳ σχεδίου Ν. Διατάγματος. Μεταβολὴ τῶν ὄρων τούτων θὰ εἶναι δυνατὴ μόνον τῇ συγκαταθέσει τοῦ εἰσαγόντος τὰ κεφάλαια ἐξωτερικοῦ. Οὕτω ἡ ἐξασφάλισις τῶν εἰσαγόντων τὰ κεφάλαια ἐξωτερικοῦ θὰ εἶναι πλήρης, διότι οὔτε ὁ ἐκδοθησόμενος νόμος θὰ εἶναι δυνατὸν κατὰ τὰ ἀνωτέρω νὰ τροποποιηθῇ, οὔτε ἡ περιέχουσα τοὺς μνησθέντας ὅρους ἐγκριτικὴ πράξις θὰ δύναται μονομερῶς νὰ μεταβληθῇ. —4. Αἱ ἐξασφαλίσεις αἱ παρεχόμεναι διὰ τοῦ σχεδίου Ν. Διατάγματος πρὸς τοὺς εἰσαγόντας κεφάλαια ἐξωτερικοῦ ὑπὸ τοὺς ἐν αὐτῷ καθοριζομένους ὅρους, ἀναφέρονται εἰς δύο κύρια θέματα, ἢτοι εἰς τὴν ἐπιστροφὴν καὶ ἐξυπρέτησιν τῶν κεφαλαίων καὶ εἰς τὴν παραχώρησιν φορολογικῶν ἀπαλλαγῶν δι' ὀρισμένας σοβαρὰς ἐπιχειρήσεις. Ἐτέρα ἐπίσης οὐσιώδης ἐξασφάλισις εἶναι ἡ προβλεπομένη ἐν τῷ σχεδίῳ Ν. Δ. (ἄρθρον 11) ἀπαγόρευσις ἀναγκαστικῆς ἀπαλλοτριώσεως τῶν διὰ κεφαλαίων ἐξωτερικοῦ ἀποκτηθέντων περιουσιακῶν στοιχείων καὶ ἡ ἀπαγόρευσις ἐπιτάξεως τῶν αὐτῶν στοιχείων, τῆς τελευταίας ταύτης ἐπιτρέπομένης μόνον εἰς τὴν περίπτωσιν ἐμπολέμου καταστάσεως τῆς χώρας καὶ κατόπιν ἀποζημιώσεως. Ἡ ἐξυπρέτησις τῶν κεφαλαίων ἐξασφαλίζεται διὰ τῆς ὑποχρεώσεως τῆς Τραπεζῆς τῆς Ἑλλάδος πρὸς μετατροπὴν εἰς ἐξωτερικὸν συνάλλαγμα τῶν ἀπαιτούμενων πσοῶν δραχμῶν πρὸς ἐπιστροφὴν τοῦ κεφαλαίου καὶ πληρωμὴν τῶν τόκων, κερδῶν καὶ μισθωμάτων. Αἱ φορολογικαὶ διευκολύνσεις παραχωροῦνται μόνον ὑπὲρ τῶν διὰ κεφαλαίων ἐξωτερικοῦ ἱδρυμένων ἢ ἐνισχυομένων ἐξαγωγικῶν κατὰ κύριον λόγον ἐπιχειρήσεων βιομηχανίας μεταλλείων ἢ ὄρυξεων, ἐν γένει, καὶ ὑπὲρ τῶν διὰ τῶν αὐτῶν κεφῶν τῶν πρώτων ἱδρυομένων ἐπιχειρήσεων, ἐκ τῆς δράσεως τῶν ὁποίων ἔβιοκομονοῦνται σημαντικὰ ποσὰ συναλλάγματος ἐτησίως, συνίστανται δὲ αὐταὶ

μένης εις τήν Ἐφημερίδα τῆς Κυβερνήσεως. —3. Ἡ διά τῶν ὡς ἄνω διοικητικῶν πράξεων χορηγούμενη ἔγκρισις, οὐσα ἀνέκκλητος ὡς πρὸς τοὺς ὄρους ὑφ' οὓς ἐκάστοτε παρέχεται, ἀποτελεῖ καὶ τὴν ἐγγύησιν τοῦ Ἑλληνικοῦ Κράτους, ἔναντι τοῦ εἰσαγωγῆς τὰ κεφάλαια ἐξωτερικοῦ, ὅτι ταῦτα ὑπόκεινται ἐφεξῆς ἀμεταβλήτως εἰς τὸ ὑπὸ τοῦ παρόντος Ν. Διατάγματος θεσπιζόμενον καθεστῶς. Μεταβολὴ τῶν ὄρων τούτων ἐπιτρέπεται μόνον κατόπιν συγκρατήσεως τοῦ εἰσαγαγόντος τὰ κεφάλαια ἐξωτερικοῦ, διενεργεῖται δὲ αὕτη διὰ τροποποιήσεως ἢ συμπληρώσεως τῶν ὡς ἄνω διοικητικῶν πράξεων.

Ἄρθρ. 4.—1. Αἱ κατὰ τὴν παράγραφον 3 τοῦ προηγουμένου ἄρθρου 3 ἐκδιδόμεναι διοικητικαὶ πράξεις, περιλαμβάνουσι τὸ εἶδος τῆς ἐπενδύσεως, τὴν νομικὴν αὐτῆς μορφήν, τὸ συνάλλαγμα ἢ ἄλλην μορφήν, ὑπὸ τὴν ὁποίαν θὰ εἰσαχθῆ τὸ ἐκ τοῦ ἐξωτερικοῦ κεφάλαιον, τὸν τρόπον ἐκτιμῆσεως τῶν εἰσαγομένων εἰς εἶδος κεφαλαίων, τὸν χρόνον ἐντός τοῦ ὁποίου δέον νὰ εἰσαχθῶν τὰ κεφάλαια, τὸν χρόνον τῆς πραγματοποιήσεως τῆς ἐπενδύσεως, τοὺς εἰδικώτερος ὄρους τῆς ἐπιστροφῆς καὶ ἐξυπηρητήσεως τοῦ κεφαλαίου, ὡς καὶ τὸ εἶδος τοῦ ἐξωτερικοῦ συναλλάγματος (ἢ καὶ τὰ ἐξακτὰ ἑλληνικὰ προϊόντα), ἅτινα θέλουσι ὀρισθῆ διὰ τὴν πραγματοποίησιν τῶν ὄρων τούτων, τὰς περιπτώσεις καθ' ἃς θὰ χορηγηθῆ συναλλάγμα ἐξωτερικοῦ δι' εἰσαγωγὴν πρώτων ὑλῶν καὶ ἄλλας ἀνάγκας τῆς ἐπιχειρήσεως, καθ' ἃς χρόνον ἰσχύει ἡ σύμβασις, τὰς συνεπειὰς ἐν περιπτώσει πωλήσεως ἢ ἐκχωρήσεως τῆς ἐπιχειρήσεως ἐν ὅλῳ ἢ ἐν μέρει ἢ περιουσιακῶν στοιχείων κτηθέντων διὰ κεφαλαίων ἐξωτερικοῦ, τὸν τρόπον τῆς ρυθμίσεως τοῦ μετὰ τὴν ἐπιστροφήν τοῦ εἰσαχθέντος κεφαλαίου ἐξωτερικοῦ, παραμένοντος τυχόν ὑπολοίπου καθαροῦ ἐνεργητικοῦ τῆς ἐπιχειρήσεως καὶ γενικώτερον πάντα ἄλλον ὄρον, πλὴν τῶν ὡς ἄνω ἐνδεικτικῶς ἀναφερομένων, ἐξυπηρετοῦντα τὸν σκοπὸν τοῦ παρόντος Ν. Διατάγματος καθὼς καὶ τὰς διὰ τὴν ἐξασφάλισιν τῆς τήρησεως τῶν ὄρων ὑφ' οὓς παρέχεται ἡ ἔγκρισις κυρώσεις.

Ἄρθρ. 5.—1. Δὲν ἐπιτρέπεται ἡ ἐπιστροφή τοῦ κεφαλαίου ἐνωρίτερον τοῦ ἔτους ἀπὸ τῆς ἐνάρξεως τῆς παραγωγικῆς δράσεως τῆς ἐπιχειρήσεως, πάντως δὲ οὐχὶ ἐνωρίτερον τοῦ ἔτους ἀπὸ τῆς εἰσαγωγῆς του. Ἡ ἐξαγωγή συναλλάγματος διὰ τὴν ἐπιστροφήν τοῦ κεφαλαίου, δὲν δύναται νὰ ὑπερβαίῃ ἐπισηῶς τὰ 10% τοῦ εἰσαχθέντος κεφαλαίου. —2. Ἡ ἐξαγωγή συναλλάγματος διὰ τὴν καταβολὴν τόκων ἢ κερδῶν, ἐπισηῶς δὲν δύναται νὰ ὑπερβαίῃ ἐπισηῶς τὰ 12% τοῦ εἰσαχθέντος κεφαλαίου προκειμέ-

εις σταθεροποίησιν ἢ μείωσιν τῆς φορολογίας ἐπὶ τῶν καθαρῶν προσόδων, εἰς μείωσιν ἢ ἀπαλλαγὰς ἐπὶ εἰσαγωγῆς εἰδῶν κεφαλαίου ἐξοπλισμοῦ, εἰς μείωσιν ἢ ἀπαλλαγὰς ἐπὶ ἐπιβαρύνσεων ὑπὲρ διαφόρων δημοσίων ὀργανισμῶν. Ὁ λόγος τῶν διατάξεων τούτων εἶναι προφανής. Αἱ φορολογικαὶ ἀπαλλαγαὶ ὀρίζονται ὡς πρόσθετοι παραχωρήσεις μόνον εἰς ἐπιχειρήσεις ὧν ἡ δραστηριότης θὰ συμβάλῃ οὐσιωδῶς εἰς τὴν μείωσιν τοῦ ἐλλείμματος τοῦ ἰσοζυγίου ἐξωτερικῶν λογίων τῆς Χώρας. Ἄλλαι διατάξεις ἀποβλέπουσι εἰς τὴν κατοχύρωσιν τῶν ξένων κεφαλαίων καὶ εἰς τὴν διευκόλυνσιν τῆς λειτουργίας τῶν δι' αὐτῶν συνιστωμένων ἢ ἐνισχυόμενων ἐπιχειρήσεων, εἶναι αἱ ἀκόλουθοι: α) Τὸ ἄρθρον 7 ἐπιτρέπει τὴν χρησιμοποίησιν ἀλλοδαπῶν διὰ τὰς ἀνωτέρας θέσεις τοῦ τεχνικοῦ καὶ διοικητικοῦ προσωπικοῦ τῶν ἀνωτέρων ἐπιχειρήσεων ἐπὶ ἀμοιβῇ εἰς ξένον συνάλλαγμα. β) Τὸ ἄρθρον 8 παράγραφος 5 ἀπαγορεύει τὴν ἐπιβολὴν ἀναδρομικῶν φορολογιῶν ἐπὶ τῶν αὐτῶν ἐπιχειρήσεων. γ) Τὸ ἄρθρον 9 ἐπιτρέπει εἰς τὰς αὐτὰς ἐπιχειρήσεις ὅπως τηρῶσι τὰ λογιστικὰ βιβλία τῶν καὶ συντάσσουσι τοὺς ἰσολογισμοὺς τῶν εἰς ξένον νόμισμα. δ) Τὸ ἄρθρον 12 προβλέπει τὴν

νοὺν περὶ κερδῶν, τὰ 10% δὲ προκειμένου περὶ τόκων, ἐπὶ κεφαλαίου προερχομένου ἐκ δανείου. Ἐὰν εἰς ἔν ἐτος ἐξήχθη συνάλλαγμα διὰ τοὺς ἀνωτέρω δύο σκοποὺς κατώτερον τοῦ ὀρισθέντος ἐν τῇ κατὰ τὸ ἄρθρον 3 ἔγκριτικῇ πράξει, ἢ ἐπὶ ἔλαττον διαφορά ἐξάγεται κατὰ τὰ ἐπόμενα ἔτη. —3. Ὡς εἰσαχθέν κεφάλαιον ἐξωτερικοῦ νοεῖται τὸσον τὸ ἀρχικῶς ὄσον καὶ τὸ μεταγενεστέρως εἰσαχθέν πρὸς ἐπένδυσιν. Διὰ τῆς ἔγκριτικῆς πράξεως δύναται οὐχ' ἦττον νὰ θεωρηθῶσιν ὡς κεφάλαια ἐξωτερικοῦ κατὰ τὸ παρὸν Ν. Διατάγμα, τὸ σύνολον ἢ μέρος τῶν πραγματοποιουμένων κερδῶν ἐκ κεφαλαίων ἐξωτερικοῦ, ἐφ' ὅσων τὰ κέρδη ταῦτα ἐπανεπενδύονται εἰς τὴν ἐπιχείρησιν ἐξ ἧς προήλθον ἢ καὶ εἰς ἑτέραν ἐπιχείρησιν προβλεπόμενης ἐν τῇ ἔγκριτικῇ πράξει. —4. Ἐν περιπτώσει μισθώσεως μηχανημάτων ἢ ἄλλης μορφῆς κεφαλαίου ἐξωτερικοῦ, περὶ ὧν τὸ ἄρθρον 1 τοῦ παρόντος Ν. Διατάγματος, τὸ ἐν τῇ ἔγκριτικῇ πράξει καθοριζόμενον σχετικὸν μίσθωμα μεταφέρεται εἰς ἐξωτερικὸν συνάλλαγμα.

Ἄρθρ. 6.—1. Ἡ Τράπεζα τῆς Ἑλλάδος ὑποχρεοῦται ὅπως χορηγῇ ἐκάστοτε τὸ, διὰ τὴν ἀντιμετώπισιν τῶν κατὰ τὸ παρὸν Ν. Δ. συναλλαγματικῶν ὑποχρεώσεων, ἀπαιτούμενον ἐξωτερικὸν συνάλλαγμα, κατὰ τὰ εἰδικώτερον ὀριζόμενα εἰς τὴν δι' ἐκαστὴν περίπτωσιν εἰσαγωγῆς κεφαλαίων ἐξωτερικοῦ ἐκδιδόμενην ἔγκριτικὴν πράξιν. —2. Ἡ μετατροπὴ τῶν δραχμῶν εἰς ἐξωτερικὸν συνάλλαγμα διὰ τὴν ἐπιστροφήν τοῦ κεφαλαίου, ὡς καὶ διὰ τὴν καταβολὴν τόκων, κερδῶν καὶ μισθωμάτων, θὰ γίνεται μετὰ τὴν ἐπίσημον τιμὴν συναλλάγματος κατὰ τὴν ἡμέραν τῆς μεταφορᾶς του εἰς τὸ ἐξωτερικόν. Ἐπίσης ἢ εἰς δραχμὰς μετατροπὴ τῶν εἰσαγομένων κεφαλαίων ἐξωτερικοῦ θὰ γίνεται μετὰ τὴν ἐπίσημον τιμὴν συναλλάγματος κατὰ τὴν ἡμέραν τῆς εἰσαγωγῆς τῶν κεφαλαίων τούτων.

Ἄρθρον 7. Ἐπιχειρήσεις ἰδρυόμεναι ἢ ἐνισχυόμεναι διὰ κεφαλαίων ἐξωτερικοῦ δύνανται νὰ χρησιμοποιῶν ἀλλοδαποὺς διὰ τὰς ἀνωτέρας θέσεις τοῦ τεχνικοῦ καὶ διοικητικοῦ αὐτῶν προσωπικοῦ καὶ ἐπὶ ἀμοιβαῖς εἰς συνάλλαγμα μεταφερόμενον εἰς τὸ ἐξωτερικόν κατὰ τὰ ὀριζόμενα ἐν τῇ ἐκάστοτε ἔγκριτικῇ πράξει.

Ἄρθρον 8.—1. Διὰ τῶν ἐκδιδόμενων κατὰ τὰ ἄνω ἔγκριτικῶν πράξεων χορηγοῦνται εἰς κατὰ κύριον λόγον ἐξαγωγικὰς ἐπιχειρήσεις βιομηχανίας μεταλλείων ἢ ὄρυχείων, καθὼς καὶ εἰς ἐπιχειρήσεις τὸ πρῶτον ἰδρυόμενας ἐν τῇ χώρᾳ ἐκ τῆς δράσεως τῶν ὁποίων ἐξοικονομοῦνται σημαντικὰ ποσὰ συναλλάγματος ἐτησίως, αἱ κατωτέρω φορολογικαὶ διευκολύνσεις: α) Προσδιορισμὸς τῆς ἰσχυούσης κατὰ τὴν ἐκδοσιν τῆς ἔγκριτικῆς πράξεως φορολογίας καθαρῶν προσόδων, ὡς παγίας ἐπὶ χρονικῶν διάστημα ἢ ὑπερβαίνον τὴν δεκαετίαν, προσαρμοζομένης ἐν

ἐπίλυσιν τῶν ἐνδεχομένων ἀνακυπτουσῶν διαφορῶν, διὰ διαιτησίας. Εἰδικῶς χαρακτῆρος διατάξεις περιλαμβάνονται τὸ ἄρθρον 13, διὰ τῶν ὁποίων παρέχονται αἱ ἀπαραίτητοι διευκολύνσεις καὶ ἐξασφαλίσεις πρὸς εὐνοησιν τῆς ὑπὸ Ἑλληνικὴν σημαίαν ὑπαγωγῆς πλοίων, ὧν οἱ ἰδιοκτῆται εἶναι Ἕλληνες καὶ ἅτινα νῦν εὐρίσκονται ὑπὸ ξένην σημαίαν. Εἰς τὴν διάταξιν ταύτην ἀποδίδομεν ἐξαιρετικὴν σημασίαν, δοθέντος ὅτι ἐκ τῆς ἐφαρμογῆς αὐτῆς ἀναμένομεν, ἐκτός τῶν ἄλλων ὀφελείων, τὴν βελτίωσιν τοῦ ἰσοζυγίου τῶν ἐξωτερικῶν λογαριασμῶν τῆς Χώρας. Ἐν τέλει, προστίθεται διάταξις ρυθμίζουσα τὰς βραχυπροθέσους τραπεζικὰς καθήσεις εἰς συνάλλαγμα, τὴν προθεσμίαν ἀποδόσεως τῶν καὶ τὴν ἐξασφάλισιν τῆς ἐπιστροφῆς τῶν (ἄρθρον 15). Ἐλπίζοντες ὅτι τὸ παρὸν νομοσχέδιον θὰ συμβάλῃ εἰς τὴν προσέλκυσιν κεφαλαίων ἐξωτερικοῦ καὶ δι' αὐτῶν εἰς τὴν ταχύτεραν ἀνάπτυξιν τῆς Ἑλληνικῆς Οἰκονομίας, ἐξαιτούμεθα τὴν ψήφισιν του.

περιπτώσει μειώσεως εις τὰ ισχύοντα ἐκάστοτε δ-ρια ἢ προσδιορισμὸς διὰ τὸ αὐτὸ χρονικὸν διάστημα, τῆς φορολογίας καθαρῶν προσόδων εἰς πᾶσιον ποσοστὸν ἐπὶ τῶν καθαρῶν ἢ ἀκαθαρίστων κερδῶν, ἐπιτρεπομένου ὅπως τούτο ὀρίζεται εἰς ὕψος φορολογίας κατωτέρας τῆς ἐκάστοτε ἰσχυούσης. β) Μείωσις ἢ ἀπαλλαγὴ ἐπὶ διάστημα μὴ ὑπερβαίνον τὴν δεκαετίαν ἐκ τῶν δασμῶν, εἰσφορῶν ἢ ἄλλων φόρων καὶ τελῶν ἐπὶ τῆς εἰσαγωγῆς τῶν μηχανημάτων, ἐξαρτημάτων, ἀνταλλακτικῶν καὶ ἐργαλείων. γ) Μείωσις ἢ ἀπαλλαγὴ ἐπὶ διάστημα μὴ ὑπερβαίνον δεκαετίαν ἐκ παντὸς φόρου ἢ τέλους ἢ εἰσφοράς ἐπιβαλλομένων ὑπὸ ὀργάνων τοπικῆς αὐτοδιοικήσεως (δῆμων, κοινοτήτων κλπ.) λιμενικῶν ταμείων ἢ ἄλλων Ὄργανισμῶν. δ) Μείωσις ἢ ἀπαλλαγὴ ἐκ τελῶν καὶ πάσης φύσεως δικαιωμάτων διὰ τὴν ἐγγραφήν ὑποθήκης ἢ σύστασιν ἐνεχύρου πρὸς ἀσφάλειαν τῶν εἰσαγομένων κεφαλαίων ἐξωτερικοῦ, ὡς καὶ διὰ τὴν κατάρτισιν τῶν σχετικῶν τούτοις συμβολαίων. —2. Διὰ τῶν ἐκάστοτε ἐκδιδομένων ἐγκριτικῶν πράξεων, δύναται νὰ προβλέπεται διακοπὴ τῶν ἀνωτέρω φορολογικῶν διευκολύνσεων, εἰς περιπτώσιν καθ' ἣν αἱ ἐν λόγῳ ἐπιχειρήσεις ἤθελον παύσει ἐκπληροῦσι τοὺς ὄρους καὶ τὰς προϋποθέσεις τῆς παραγράφου 1 τοῦ παρόντος ἀρθρου. —3. Αἱ ὡς ἄνω φορολογικαὶ διευκολύνσεις ἐπεκτείνονται καὶ εἰς τὰς ὁμοίας ὑφισταμένας ἢ ἱδρυόμενας δι' ἄλλων κεφαλαίων ἐξαγωγικὰς ἐπιχειρήσεις, πληρούσας τοὺς ὄρους τῆς παραγράφου 1 τοῦ παρόντος ἀρθρου. Ἐπίσης ἐπεκτείνονται καὶ εἰς τὰς ὁμοίας ἐπιχειρή- ἐκ δράσεως τῶν ὁποίων ἐξοικονομεῖται συνάλλαγμα κατὰ τοὺς ὄρους τῆς παραγράφου 1 τοῦ παρόντος ἀρθρου, τὰς συνιστάμενας μετὰ τὴν ἱδρυσιν τῆς τῶ πρώτου συσταθείσης ἐπιχειρήσεως. —4. Προκειμένου περὶ ἐξαγωγικῶν ἐπιχειρήσεων περὶ ὧν ἡ παράγραφος 1 τοῦ παρόντος ἀρθρου, δὲν ἐπιτρέπεται ἢ ἀπαγορεύεται τῆς ἐξαγωγῆς τῶν ὑπ' αὐτῶν παραγομένων προϊόντων ἢ ἡ ἐπιβολὴ ἐξαγωγικῶν φόρων, ἐφ' ὅσον αἱ ἀνάγκαι τῆς χώρας εἰς τὰ ἐν λόγῳ προϊόντα καλύπτονται διὰ τῆς ἐγχωρίου παραγωγῆς. Ἐν τούτοις καὶ εἰς τὰς ἐπιχειρήσεις ταύτας ἐπιτρέπεται ἢ ἐπιβολὴ περιορισμῶν καὶ ἀπαγορεύσεων εἰς τὴν ἐξαγωγήν διὰ λόγους Ἐθνικῆς Ἀσφαλείας. —5. Δὲν ἐπιτρέπεται ἡ ἐπιβολὴ ἀναδρομικῆς φορολογίας ἐπὶ ἐπιχειρήσεων ἱδρυομένων διὰ κεφαλαίων ἐξωτερικοῦ εἰσαγομένων κατὰ τὰς διατάξεις τοῦ παρόντος Ν. Διατάγματος. Ἡ ἀπαγορεύσις αὕτη ἐπεκτείνεται καὶ εἰς τὰς ὁμοίας ἐπιχειρήσεις, τὰς ὑφισταμένας ἢ τὰς δι' ἄλλων κεφαλαίων ἱδρυόμενας.

Ἄρθρ. 9.—1. Εἰς ἐπιχειρήσεις ἱδρυόμενας διὰ κεφαλαίων ἐξωτερικοῦ, δύναται νὰ ἐπιτραπῇ ἐν τῇ ἐκδιδομένῃ ἐγκριτικῇ πράξει, ὅπως ἐκφράξωσι ταῦτα εἰς τὸ νόμισμα εἰς ὃ εἰσῆχθησαν καὶ καταρτίξωσι τοὺς ἰσολογισμοὺς τῶν εἰς τὸ νόμισμα τούτο. —2. Αἱ διατάξεις τῆς προηγουμένης παραγράφου ἐφαρμόζονται καὶ ἐπὶ ἐπιχειρήσεων ἐπεκτεινομένων ἢ ἐνισχυομένων διὰ κεφαλαίων ἐξωτερικοῦ, ἐφ' ὅσον ταῦτα ὑπερβαίνουν τὸ ἡμισίον τοῦ συνόλου τῶν περιουσιακῶν τῶν ἐπιχειρήσεων τούτων στοιχείων ἢ τὸ 1 ἑκατομύριον δολλαρίων Η.Π.Α.

Ἄρθρ. 10.—1. Ἐπιχειρήσεις ἱδρυόμεναι διὰ κεφαλαίων ἐξωτερικοῦ, τυχάνουσι μεταχειρήσεως ἐξ ἴσου εὐνοϊκῆς τῆς ἀσκομένης ἔναντι ἄλλων ἐν τῇ χώρᾳ ὁμοειδῶν ἐπιχειρήσεων. —2. Εἰς περιπτώσιν καθ' ἣν εἰς ἐπιχείρησιν ἱδρυομένην διὰ κεφαλαίων ἐξωτερικοῦ, κατὰ τὸ παρὸν Ν. Δ. ἐγκριθῶσι ὅροι εὐνοϊκώτεροι τῶν ἐγκριθέντων δι' ἄλλην ὁμοίαν ἐπιχείρησιν προγενεστέρως συσταθείσαν ἐπίσης διὰ κεφαλαίων ἐξωτερικοῦ, θάσει τοῦ παρόντος Ν. Διατάγματος, οἱ εὐνοϊκώτεροι οὗτοι ὅροι ἐπεκτείνονται καὶ εἰς τὴν προγενεστέρως συσταθείσαν ἐπιχείρησιν, τροποποιουμένης τῆς σχετικῆς ἐγκριτικῆς πράξεως τῆ

αἰτήσει τοῦ δικαιούχου.

Ἄρθρ. 11.—1. Περιουσιακὰ στοιχεῖα ἐπιχειρήσεων ἱδρυομένων ἢ σημαντικῶς ἐνισχυομένων, κατὰ τὴν ἔννοιαν τῆς παραγράφου 2 τοῦ ἀρθρου 9, δι' εἰσαγωγῆς κεφαλαίων ἐξωτερικοῦ, ἐξαιροῦνται πάσης ἀναγκαστικῆς ἀπαλλοτριώσεως. —2. Δὲν ἐπιτρέπεται ἐπίσης ἐπίταξις περιουσιακῶν στοιχείων τῶν ὡς ἄνω ἐπιχειρήσεων, εἰμὶ μόνον κατὰ τὸ Σύνταγμα διὰ τὰς ἀνάγκας τῶν Ἐνόπλων Δυνάμεων εἰς περιπτώσιν ἐμπολέμου καταστάσεως καὶ ἐφ' ὅσον διαρκεῖ αὕτη. Εἰς περιπτώσιν ἐπιτάξεων ὁ δικαιούχος λαμβάνει δικαίαν ἀποζημίωσιν διὰ τὴν ὑπὸ τοῦ Ἑλληνικοῦ Κράτους χρῆσιν τῶν περιουσιακῶν αὐτοῦ στοιχείων, καθ' ὃν χρόνον διαρκεῖ ἡ ἐπίταξις, καθοριζομένη διὰ κοινῆς συμφωνίας Ἑλληνικῆς Κυβερνήσεως καὶ δικαιούχων. Ἐν διαφωνίᾳ ἢ ἀποζημίωσις αὕτη ὀρίζεται διὰ διαιτησίας κατὰ τὰ προβλεπόμενα κατωτέρω ἐν τῷ ἀρθρῷ 12 τοῦ παρόντος Ν. Διατάγματος. Ἐάν ὁ δικαιούχος δὲν ἀποδέχεται τὴν ὑπὸ τοῦ ἀνωτέρω ὄρους ἐπίταξιν, δικαιούται πλήρους ἀποζημίωσεως διὰ τὴν ἀξίαν τῶν ἐπιταχθέντων περιουσιακῶν στοιχείων, καθοριζομένης διὰ κοινῆς συμφωνίας Ἑλληνικῆς Κυβερνήσεως καὶ δικαιούχου. Ἐν διαφωνίᾳ ἢ ἀποζημίωσις αὕτη ὀρίζεται διὰ διαιτησίας κατὰ τὰ προβλεπόμενα κατωτέρω ἐν τῷ ἀρθρῷ 12 τοῦ παρόντος Νομοθ. Διατάγματος. Τὸ ποσὸν τῆς καθοριζομένης ἀποζημίωσεως μεταφέρεται εἰς ἐξωτερικὸν συνάλλαγμα εἰς ἑξ μηνιαίας δόσεις ἀπὸ τῆς κοινῆς συμφωνίας ἢ ἀπὸ τῆς ἐκδόσεως τῆς διαιτητικῆς ἀποφάσεως.

Ἄρθρον 12. Διαφοραὶ ἀνακύπτουσαι μεταξὺ Ἑλληνικῆς Κυβερνήσεως καὶ ἐπιχειρήσεων ὑπαγομένων εἰς τὸ παρὸν Ν. Διάταγμα, ἀναγόμεναι εἰς τὴν ἐρμηνείαν ἢ εἰς ἐνδεχόμενα κενὰ τῆς ἐγκριτικῆς πράξεως, λύονται διὰ διαιτησίας ὀριζομένης ἐν τῇ πράξει ταύτῃ ἐπιτρεπομένου ὅπως ὀρίζεται ὡς ἐπιδιαιτητής καὶ ἀλλοδαπὸν πρόσωπον, φυσικὸν ἢ νομικόν. Ἐχον ἐπίσημον, ἰδιότητα ἢ πρόσωπον ἀνεγνωρισμένου νομικοῦ κύρους.

ΚΕΦΑΛΑΙΟΝ Β'

Εἰδικαὶ Διατάξεις.

Ἄρθρ. 13.—1. Κεφάλαια ἐξωτερικοῦ ἐν τῇ ἐννοίᾳ τῶν ἀρθρῶν 1 καὶ 2 τοῦ παρόντος Ν. Διατάγματος, λογίζονται καὶ τὰ ἀπὸ τῆς ἐνάρξεως τῆς ἰσχύος αὐτοῦ νηολογούμενα ὑπὸ Ἑλληνικὴν σημαίαν πλοία, ὁλικῆς χωρητικότητος ἀνωτέρας τῶν 1.500 κόρων. —2. Ἐν τῇ ἐκδιδομένῃ κατὰ τὸ ἀρθρὸν 3 τοῦ παρόντος Ν. Δ. ἐγκριτικῇ πράξει δύναται νὰ ὀρίζονται ἐπιτρεπομένης καὶ παρεκκλίσεως ἀπὸ τῶν κειμένων διατάξεων α) ἡ ἐλευθέρη πώλησις καὶ ἡ ὑποθήκεις τοῦ πλοίου ἀνευ ἀδείας τῆς Διοικήσεως πρὸς ἀλλοδαπούς, ὡν ἡ ἐθνικότης προσδιορίζεται ἐν τῇ ἐγκριτικῇ πράξει. β) Ἡ ἐλευθέρη διάθεσις τῶν εἰς συνάλλαγμα ἐξωτερικοῦ ἀντιτίμου τῆς πωλήσεως τοῦ πλοίου ἢ τοῦ ποσοῦ τῆς ἀσφαλιστικῆς ἀποζημίωσεως αὐτοῦ ἐν περιπτώσει ἀτυχήματος ἢ τοῦ προιόντος τοῦ ἐπὶ ὑποθήκῃ δανεισμοῦ τοῦ πλοίου, ἀνευ τῆς ὑποχρέσεως πρὸς εἰσαγωγήν εἰς τὴν χώραν τῶν εἰς συνάλλαγμα ἐξωτερικοῦ ἀντιστοίχων ποσῶν. γ) Ἡ ἐλευθέρη διαχείρησις τῶν ἐσόδων τοῦ πλοίου ἀνευ οἰουδήποτε περιορισμοῦ. δ) Ὁ περιορισμὸς τῶν ὑπὲρ τοῦ Ναυτικοῦ Ἀπομαχικοῦ Ταμείου εἰσφορῶν. ε) Ἡ ἀναγνώρισις ὡς Ἑλληνικῶν πλοίων, ἀνηκόντων εἰς ἀλλοδαπούς. στ) Ὁ καθορισμὸς τοῦ φόρου καὶ τῶν τελῶν μεταβιβάσεως τοῦ ἐκπιουμένου εἰς ἀλλοδαπούς πλοίου κατ' ἀναλογίαν τῆς καθαρᾶς χωρητικότητος αὐτοῦ, μὴ δυναμένου ἐν πάσῃ περιπτώσει νὰ ὑπερβῇ τὸ ποσὸν τῶν 2 δολλαρίων κατὰ κόρον καθαρᾶς χωρητικότητος. ζ) Ἡ πληρωτέα ἀποζημίωσις εἰς περιπτώσιν ἐπιτάξεως τοῦ πλοίου. η) Ἡ ἐπίλυσις τῶν ἀναφουμένων διαφορῶν ἐκ τῆς ἐφαρμογῆς τῆς ἐγκριτικῆς πράξεως διὰ διαιτησίας

και θ) Πᾶς ἄλλος ὄρος, πλὴν τῶν ὡς ἄνω ἐνδεικτικῶς ἀναφερομένων, ἐξυπηρετικὸς τοῦ σκοποῦ τοῦ παρόντος ἄρθρου, ὡς και αἱ διὰ τὴν ἐξασφάλισιν τῆς τήρησεως τῆς ἐγκριτικῆς πράξεως κυρώσεις. —3. Προκειμένης εἰσαγωγῆς κεφαλαίων ὑπὸ μορφήν πλοίου, δὲν ἐφαρμόζονται αἱ διατάξεις τῆς παραγράφου 1 τοῦ ἄρθρου 3, τῶν ἄρθρων 4, 5, 6 και 8, τῆς παραγράφου 2 τοῦ ἄρθρου 11 και τῶν ἄρθρων 12 και 14 τοῦ παρόντος Νομ. Διατάγματος. —4. Αἱ διατάξεις τοῦ παρόντος ἄρθρου ἐφαρμόζονται και διὰ πάντα τὰ ἀπὸ 1ης Ἰανουαρίου 1953 νηολογηθέντα ὑπὸ Ἑλληνικὴν σημαίαν πλοία ὀλικῆς χωρητικότητος ἐκάστου, ἀνωτέρας τῶν 1.500 κόρων, ἐπιτρεπομένης τῆς ἐκδόσεως τῆς σχετικῆς ἐγκριτικῆς πράξεως και μετὰ τὴν νηολόγησιν αὐτῶν.

Ἄρθρ. 14.—1. Προκειμένου περὶ εἰσαγωγῆς κεφαλαίων περὶ ὧν τὸ ἄρθρον 1 τοῦ παρόντος, προοριζομένων διὰ τὴν ἀνάπτυξιν τῆς ἐξαγωγῆς γεωργικῶν και μεταλλευτικῶν προϊόντων, δύναται νὰ ἐπιτραπῇ ἐν τῇ ἐγκριτικῇ πράξει παρέκκλισις ἀπὸ τῶν διατάξεων τῶν παραγράφων 1 και 2 τοῦ ἄρθρου 5 τοῦ παρόντος Ν. Διατάγματος, ὑπὸ τοὺς ὄρους α) ὅτι ἡ ἐξυπρέτησις τῶν κεφαλαίων τούτων θὰ γίνετα διὰ τῆς ἐξαγωγῆς τῶν παραγομένων προϊόντων διὰ τῆς συμβολῆς τῶν ἐν λόγῳ κεφαλαίων και β) ὅτι τὰ προϊόντα ταῦτα παράγονται ἐν τῇ χῶρᾳ ἐξ ποσότητος ὑπερκαλυπτούσας τὰς ἐγχωρίους ἀνάγκας. —2. Ἐπίσης παρέκκλισις ἀπὸ τῶν διατάξεων τῶν παραγράφων 1 και 2 τοῦ ἄρθρου 5 δύναται νὰ ἐπιτραπῇ ἐν τῇ ἐγκριτικῇ πράξει εἰς περιπτώσεις ἐπιχειρήσεων συνιστωμένων διὰ κεφαλαίων ἐξωτερικοῦ αἰτινες κοίνονται δι' ἀποφάσεως τοῦ Ὑπουργικοῦ Συμβουλίου, ὡς ἰδιαζούσης σημασίας διὰ τὴν οἰκονομίαν τῆς Χῶρας. —3. Εἰδικῶς ἐπὶ ἐπιχειρήσεων αἱ ὁποῖαι ἀποτυχοῦσαι τίθενται ὑπὸ ἐκκαθάρσιν δύναται νὰ ὀρίζονται συντομώτεροι προθεσμιαὶ διὰ τὴν ἐπιστροφήν τοῦ εἰσαχθέντος κεφαλαίου, περὶ ἧς τὸ ἄρθρον 5 παράγρ. 1 τοῦ παρόντος.

ΚΕΦΑΛΑΙΟΝ Γ'

Βραχυπρόθεσμοι Τοποθετήσεις.

Ἄρθρ. 15.—1. Ἀπὸ τῆς ἰσχύος τοῦ παρόντος Ν. Δ. ἐπιτρέπεται ὅπως Τράπεζαι, εἰδικῶς ἐκάστοτε ὀρίζομεναι δι' ἀποφάσεων τοῦ Ὑπουργικοῦ Συμβουλίου, δέχονται καταθέσεις εἰς ἐξωτερικὸν συναλλάγμα, ὀρίζομενον διὰ τῶν ἰδίων ἀποφάσεων, ἐπὶ προθεσμία ἐπιστροφῆς, οὐχὶ κατωτέρα τῶν ἑξ μηνῶν και μὲ ἐπιτόκιον ὀρίζομενον ἐκάστοτε και ὄχι ἀνώτερον τοῦ 8% ἐτησίως, παρὰ φυσικῶν προσώπων ἀλλοδαπῶν ἢ ἡμεδαπῶν διαμενοντων μονίμως εἰς τὸ ἐξωτερικὸν ἢ νομικῶν προσώπων ἐδρευόντων ἐν τῷ ἐξωτερικῷ. —2. Τὸ συνάλλαγμα τῶν καταθέσεων τούτων ἐκχωρεῖται ἀμέσως παρὰ τῆς παρ' ἢ ἢ κατάθεσις Τραπεζῆς εἰς τὴν Τράπεζαν τῆς Ἑλλάδος. Ἐναντί δραχμῶν μὲ τὴν ἐπίσημον τιμὴν τοῦ συναλλάγματος τούτου, κατὰ τὴν ἡμέραν τῆς ἐκχωρήσεως. Ἡ Τράπεζα τῆς Ἑλλάδος ὑποχρεοῦται ἅμα τῇ λήξει τῆς προθεσμίας καταθέσεως και ἐπὶ τῇ αἰτήσῃ τοῦ δικαιούχου νὰ ἀποδίδῃ τὸ ἐκχωρηθὲν συνάλλαγμα μετὰ τῶν τόκων αὐτοῦ εἰς τὴν ἐκχωρήσαντα αὐτοῦ Τράπεζαν, ἐπὶ τῇ παρ' αὐτῆς καταβολῇ τῶν ἀντιστοιχῶν δραχμῶν, δάσει τῆς ἐπισήμου τιμῆς αὐτοῦ κατὰ τὴν ἡμέραν τῆς ἐπιστροφῆς, μεταφέρουσα συγχρόνως ἐπ' ὀνόματι τοῦ δικαιούχου τὸ παρ' αὐτοῦ ἀρχικῶς κατατεθὲν συνάλλαγμα εἰς τὸ ἐξωτερικὸν μετὰ τῶν τόκων. Ἡ δεχομένη γὴν κατάθεσιν Τράπεζα δικαιούται νὰ δανείξῃ τὰς ἐκ τῆς ἐκχωρήσεως τοῦ συναλλάγματος ληφθείσας παρ' αὐτῆς δραχμάς ἀναγομένας εἰς τὸ αὐτὸ ἐξωτερικὸν συνάλλαγμα, ἐξ οὗ προέκυψαν αὐταί, περιλαμβανούσα εἰς τὰς σχετικὰς συμφωνίας δανεισμοῦ ὄρον, καθ' ὃν ὁ ὀφειλέτης ὑποχρεοῦται νὰ ἐξοφλήσῃ τὸ εἰς τὸ ἐξωτερικὸν συνάλλαγμα ἐκπεφρασμένον δάνειον με-

τὰ τῶν τόκων αὐτοῦ διὰ δραχμῶν ἐπὶ τῇ ἐπισήμῳ τιμῇ τοῦ ἐξωτερικοῦ συναλλάγματος κατὰ τὴν ἡμέραν τῆς ἐξοφλήσεως. Οἱ τόκοι τῶν καταθέσεων τούτων ἀπαλλάσσονται τοῦ 1/3 τοῦ ἰσχύοντος ἐκάστοτε τοκοσήμου. —4. Διὰ τὴν ἀντιμετώπισιν παρὰ τῆς Τραπεζῆς τῆς Ἑλλάδος τῆς ὑποχρέσεως ἀποδόσεως τοῦ ἐκχωρουμένου αὐτῇ συναλλάγματος, παραλλήλως πρὸς τὴν ἐν τῷ ἄρθρῳ 6 ὀριζομένην ὑποχρέωσιν «τῆς Τραπεζῆς τῆς Ἑλλάδος, ποσοστὸν 30% τοῦ ἐκάστοτε συνολικοῦ ὕψους τοῦ συναλλάγματος τούτου ἐκ τῶν ὡς ἄνω καταθέσεων κρατεῖται εἰς ἰδιαιτέρων λογαριασμῶν και χρησιμοποιεῖται ἀποκλειστικῶς και μόνον διὰ τὴν ἐκπλήρωσιν τῶν ὑποχρέσεων αὐτῆς πρὸς ἀπόδοσιν τοῦ ἐν λόγῳ συναλλάγματος μετὰ τῶν τόκων του. —5. Ὑπὸ τοὺς εἰς τὰς παραγράφους 1, 2 και 6 τοῦ παρόντος ὄρους και προϋποθέσεις ἐπιτρέπεται και ἡ ὑπὸ Τραπεζῶν ἢ ἄλλων Νομικῶν Προσώπων τοῦ ἐξωτερικοῦ, μέσῳ τῶν ἐν Ἑλλάδι Τριζῶν χρηματοδότησις (ἐλ)κῶν ἐξαγωγικῶν και ἐν γένει παραγωγικῶν (ἐπιχ)ῶν πρὸς προώθησιν τῆς παραγωγῆς τῶν ἢ τῆς ἐξαγωγῆς. Αἱ διὰ τὴν ἐκτέλεσιν τῆς παρουσίας παραγράφου ἐκδιδομεναι τυχόν συναλλαγματικά ἢ ἐγγυητικά ἐπιστολαὶ εἰς ξένον συνάλλαγμα ἐπάγονται ὑποχρέωσιν τῆς Τραπεζῆς τῆς Ἑλλάδος νὰ χορηγήσῃ τὸ ἀπαιτούμενον πρὸς ἐξαγωγὴν συνάλλαγμα εἰς τὴν λήξιν τῆς προθεσμίας κατὰ τὰ ἐν παραγράφῳ 2 τοῦ παρόντος ἄρθρου ὀριζόμενα. —6. Οἱ ὄροι ἐν γένει και πᾶσα λεπτομέρεια σχετικῆ πρὸς τὴν ἐφαρμογὴν τῶν διατάξεων τοῦ παρόντος ἄρθρου ὀρίζονται διὰ τῶν εἰδικῶς ἐκάστοτε ἐκδιδομένων, κατὰ τὴν παράγραφον 1 τοῦ παρόντος ἄρθρου, ἀποφάσεων τοῦ Ὑπουργικοῦ Συμβουλίου, δημοσιευμένων εἰς τὴν Ἐφημερίδα τῆς Κυβερνήσεως.

ΚΕΦΑΛΑΙΟΝ Δ'

Τελικαὶ Διατάξεις.

Ἄρθρον 16. Εἰς περίπτωσιν καθ' ἣν οἱ ὑφιστάμενοι συναλλαγματικοὶ περιορισμοὶ και ὁ ἔλεγχος συναλλάγματος ἐξωτερικοῦ ἀρθῶσι, παύουν ἰσχύοντες κατὰ τὸ χρονικὸν διάστημα τῆς ὄρουσ οἱ εἰς τὸ παρὸν Ν. Διάταγμα και τὰς ἐπὶ τῇ δάσει τούτου ἐκδιδομενάς ἐγκριτικὰς πράξεις ὀριζόμενοι συναλλαγματικοὶ ὄροι και περιορισμοί.

Ἄρθρ. 17.—1. Τὸ παρὸν Ν. Δ. τοῦ ὁποῖου ἡ ἰσχύς ἀρχεται ἀπὸ τῆς δημοσιεύσεως αὐτοῦ εἰς τὴν Ἐφημερίδα τῆς Κυβερνήσεως, ἐκδίδεται κατ' ἐφαρμογὴν τοῦ ἄρθρου 112 τοῦ Συντάγματος. —2. Ἡ ἐφαρμογὴ τοῦ παρόντος Ν. Δ. ἀνατίθεται εἰς τὸν Ὑπουργὸν Συντονισμοῦ.

Ν. Δ. 2688 τῆς 10/10 Νοεμβρίου 1953 (Α. 317).

Περὶ συμπληρώσεως και τροποποιήσεως τοῦ ὑπὸ τοῦ Ν. Διατάγματος 1198/1949 κυρωθέντος Ν. Δ. 1038/1949 «περὶ κυρώσεως τῆς ἀπὸ 12.11.48 και τῆς τροποποιητικῆς και συμπληρωματικῆς αὐτῆς ἀπὸ 15ης Ἀπριλίου 1949 Συμβάσεως διὰ Γεωργικὰ και Βιομηχανικὰ δάνεια κλπ.» (*)

Ἄρθρον 1. Εἰς τὸ ἄρθρον 9 τοῦ Ν. Δ. 1038/49 κυρωθέντος ὑπὸ τοῦ Ν. Διατάγματος 1198/1949 «περὶ κυρώσεως τοῦ ὑπ' ἀριθ. 1038/1949 Ν. Δ. κλπ.», προστίθεται παράγραφος ὑπ' ἀριθ. 3 ἔχουσα οὕτω: «Ἡ ἐκποίησης, συνεπεία ἀναγκαστικῆς ἐκτέλεσεως, κινητῶν και ἀκινήτων πραγμάτων, ἀποτε-

(*) Ἡ ἐπὶ τοῦ ἄνω ν. δ. 2688 εἰσηγητικὴ ἐκθεσις ἔχει οὕτω:

Προκειμένου νὰ χωρήσῃ ἐκποίησης συνεπεία ἀναγκαστικῆς ἐκτέλεσεως κινητῶν και ἀκινήτων πραγμάτων, δοθέντων εἰς ἐμπράγματον ἀσφάλειαν χορηγηθέντων ὑπὸ τῆς ΚΕΔ δανείων, πρὸς τινὰ ἐπιχειρήσιν κατὰ τὰς ἰσχύουσας διατάξεις τῆς Πολιτικῆς Οἰκονομίας, ταῦ-

αύτης άτελείας. Έξαιρέσει τών περιπτώσεων τούτων τιαυτά είδη διατιθέμενα τυχόν έν Έλλάδι κατά τόν χρόνον τής άποχωρήσεως τής έπιχειρήσεως έξ Έλλάδος, ύπόκεινται εις τήν καταβολήν τών κεκανονισμένων δασμών κλπ.—3. Έπιτρέπεται ή ύπερωριακή άπασχόλησις του ύπαλληλικού προσωπικού τών άνωτέρω έπιχειρήσεων άπειριορίστως, έφ' όσον ήθελον άπαιτήσει τούτο αι άνάγκαι αύτων, ύπό τόν όρον τής καταβολής εις τό ούτως άπασχοληθησόμενον προσωπικών τής νομίμου άποζημιώσεως.—4. Συμβάσεις καταρτισθείσαι μεταξύ του Έλληνικού Δημοσίου και άλλοδαπών τεχνικών έπιχειρήσεων, παρέχουσαι εις ταύτας περισσότερα τυχόν πλεονεκτήματα τών διά του παρόντος καθοριζόμενων, παραμένουσιν έν ισχύϊ μέχρι τής λήξεώς των.—5. Έπιτρέπεται ή μεταξύ Δημοσίου, έκπροσωπούμένου ύπό τών Υπουργών Συντονισμού και Οικονομικών και τής ενδιαφερομένης άλλοδαπής τεχνικής έπιχειρήσεως, σύναψις συμβάσεως παγιοποίησης τών διατάξεων του παρόντος έπι όρισμένον χρονικόν διάστημα.—6. Τών διευκολύνσεων άπαιλαγών και πλεονεκτημάτων τών § § 1. έως 3 του παρόντος άρθρου, τυγχόνουν και αι έλληνικαι τεχνικαι έπιχειρήσεις, έν σχέσει όμως μόνον με έργασίας αυτών τών όποιων τό άντικείμενον εύρίσκειται εκτός τών όρίων τής Έλληνικής Έπικρατείας, έστω και άν αύται έκτελοϋνται έν όλω ή έν μέρει διά τών έν Έλλάδι γραφείων των.

Άρθρ. 10. Η ισχύς του παρόντος άρχεται από τής δημοσίευσής του εις τήν Έφημερίδα τής Κυβερνήσεως.

N. 4172 τής 13-5/3-6-61 (A 93). Περί κυρώσεως τής από 4 Ιανουαρίου 1956 έν Ούασιγκτώνι καταρτισθείσης Συμφωνίας «περί συμμετοχής εις τās δαπάνας συντηρήσεως και λειτουργίας τής Υπηρεσίας Περιπολίας κατά τών Πάγων του Βορείου Ατλαντικού».

Άρθρ. 1. Κυρούται και έχει πλήρη ισχύν νόμου ή από 4 Ιανουαρίου 1956 έν Ούασιγκτώνι καταρτισθείσα και ύπό τής Έλλάδος τήν 23ην Φεβρουαρίου 1956 ύπογραφεύσα Συμφωνία «περί συμμετοχής εις τās δαπάνας συντηρήσεως και λειτουργίας τής Υπηρεσίας Περιπολίας κατά τών πάγων του Βορείου Ατλαντικού», ής τό αυθεντικόν κείμενον εις τήν Αγγλικήν και τό έν μεταφράσει εις τήν Έλληνικήν έχουσιν ως εξής :

Συμφωνία περί συμμετοχής εις τās δαπάνας συντηρήσεως και λειτουργίας τής Υπηρεσίας Περιπολίας κατά τών Πάγων του Β. Ατλαντικού.

Αι Κυβερνήσεις του Βελγίου, του Καναδά, τής Δανίας, τής Γαλλικής Δημοκρατίας, τής Έλλάδος, τής Ιταλικής Δημοκρατίας, τής Ολλανδίας, τής Νορβηγίας, τής Σουηδίας, του Ηνωμένου Βασιλείου τής Μεγάλης Βρετανίας και Βορείου Ιρλανδίας και τών Ηνωμένων Πολιτειών τής Αμερικής.—Έχουσαι ύπ' όψιν ότι, συμφώνως προς τās διατάξεις του Κεφαλαίου Υ, Κανονισμοί 5 και 6, τής έν Λονδίνω ύπογραφείσης τήν 10ην Ιουνίου 1948 Διεθνούς Συμβάσεως περί άσφαλείας τής ζωής έν θαλάσση ή Κυβερνήσεις τών Ηνωμένων Πολιτειών τής Αμερικής άπεδέχθη να συνεχίση τήν διευθύνσιν τής Υπηρεσίας Περιπολίας Πάγων του Βορείου Ατλαντικού (όνομαζομένης του λοιπού «περιπολίας Πάγων») και τήν μελέτην και παρατήρησιν τής καταστάσεως τών πάγων, καθώς και τήν μετάδοσιν τών ύπό τής Υπηρεσίας ταύτης συγκεντρούμενων πληροφοριών.—Έπιθυμούσαι συμφώνως προς τούς κανόνες τούτους να καθορίσουν τήν κλίμακα τών εισφορών των διά τήν άντιμετώπισιν τών δαπανών συντηρήσεως και λειτουργίας τής Περιπολίας Πάγων.

ΣΥΝΕΦΩΝΗΣΑΝ τά ακόλουθα :

Βάσις ύπολογισμού εισφορών.

Άρθρ. 1. Έκαστον τών διά τής παρούσης συμφωνίας συμβαλλομένων Μερών ύποχρεούνται να συνεισφέρη έπίσειως εις τās δαπάνας συντηρήσεως και λειτουργίας τής Περιπολίας Πάγων, ποσόν ύπολογιζό-

μενον επί τής βάσει τής εκάστοτε άναλογίας του συνόλου τής όλικής χωρητικότητας τών πλοίων του τών διερχομένων, κατά τήν περίοδον τών πάγων διά τών περιοχών τών παγοβούων τών έπιτηρουμένων υπό τής Περιπολίας Πάγων και του συνόλου τής όλικής χωρητικότητας τών πλοίων όλων τών συμμετεχόντων εις τήν παρούσαν Συμφωνίαν Κρατών, άτινα διαπλέουν κατά τήν εποχήν τών πάγων τās περιοχάς τών παγοβούων τās έπιτηρουμένας ύπό τής Περιπολίας Πάγων.— Η κατά τό παρόν άρθρον άναλογία θα ύπολογιζήται καθ' έκαστον έτος. Προς διευκόλυνσιν τής διαχειρίσεως αι εισφοραι θα εκφράζωνται εις μονάδας συμμετοχής.

Πλοία έφ' όν έχει εφαρμογήν ή Συμφωνία.

Άρθρ. 2. Η παρούσα Συμφωνία έχει εφαρμογήν επί πλοίων νηολογημένων εις Χώρας αι Κυβερνήσεις τών όποιων συμμετέχουν εις αυτήν ως και επί πλοίων νηολογημένων εις έδάφη έφ' όν αι κατά τās άνωτέρω Κυβερνήσεις έχουσιν έπικτείπει τήν Διεθνή Σύμβασιν περί άσφαλείας άνθρωπίνης ζωής έν θαλάσση του 1948 συμφώνως προς τό άρθρ. XIII αυτής.

Όδοι έπιπίπτουσαι έντός τών περιοχών παγοβούων.

Άρθρ. 3. Όδοι διερχόμεναι διά τών περιοχών παγοβούων και έπιτηρουμεναι ύπό τής Περιπολίας Πάγων είναι αι ακόλουθοι : α) Όδοι μεταξύ άφ' ενός λιμένου του Καναδά επί τής Ακτής του Ατλαντικού (συμπεριλαμβανομένων τών έσωτερικών λιμένων εις ους ή προσγείωσις γίνεται εκ του Βορείου Ατλαντικού διά του Gut of Canso και τών Στενών Gabot) και άφ' έτέρου λιμένου τής Εύρώπης, Ασίας ή Αφρικής, εις ους ή προσγείωσις γίνεται εκ του Βορείου Ατλαντικού διά ή Βορείως του Στενού του Γιβραλτάρ (έξαιρέσει τών νοτίως του άκροτάτου όριου πάγων παντός τύπου διερχομένων θαλασσίων γραμμών τών σημειουμένων εις τόν συνημμένον χάρτην, β) Όδοι ή του άκρωτηρίου Race τής νήσου Newfoundland μεταξύ έφ' ενός τών λιμένων του Καναδά επί τής Ατλαντικής Ακτής (συμπεριλαμβανομένων τών έσωτερικών λιμένων εις ους ή προσγείωσις γίνεται εκ του Βορείου Ατλαντικού διά του Gut of Canso και τών Στενών Gabot). Δυτικώς του άκρωτηρίου Race τής νήσου Newfoundland και άφ' έτέρου τών λιμένων του Καναδά επί τής Ακτής του Ατλαντικού, βορείως του άκρωτηρίου Race, τής νήσου Newfoundland. γ) Όδοι μεταξύ άφ' ενός λιμένου τών Η.Π.Α. επί τής προς τόν Ατλαντικόν και τόν Κόλπον άκτής (συμπεριλαμβανομένων τών έσωτερικών λιμένων εις ους ή προσγείωσις εκ του Βορείου Ατλαντικού γίνεται διά του Gut of Canso και τών στενών του Gabot) και άφ' έτέρου λιμένου τής Εύρώπης, Ασίας ή Αφρικής, εις ους ή προσγείωσις γίνεται εκ του Βορείου Ατλαντικού διά ή Βορείως τών στενών του Γιβραλτάρ (εκτός τών θαλασσίων γραμμών, αιτινες διέρχονται νοτίως του άκροτάτου όριου πάγων παντός τύπου ως σημειούνται εις τόν συνημμένον χάρτην). δ) Όδοι διά του άκρωτηρίου Race τής νήσου Newfoundland μεταξύ άφ' ενός λιμένου τών ΗΠΑ επί τής επί του Ατλαντικού και του Κόλπου άκτής συμπεριλαμβανομένων έσωτερικών λιμένων, εις ους ή προσγείωσις γίνεται εκ του Βορείου Ατλαντικού διά του Gut of Canso και τών Στενών του Gabot και άφ' έτέρου λιμένου του Καναδά επί τής Ατλαντικής Ακτής βορείως του άκρωτηρίου Race τής νήσου Newfoundland.—Κράτος έπιθυμούν να έπωφεληθῆ τών έν έδαφίους α' και γ' τής προηγουμένης παραγράφου εξαιρέσεων διά πλοία πλέοντα νοτίως του άκροτάτου όριου πάγων, παντός τύπου, ύποχρεούται να κοινοποιή εις τήν Κυβέρνησιν τών Ηνωμένων Πολιτειών τής Αμερικής μέχρι τής 15ης Οκτωβρίου εκάστου έτους έγγραφον δήλωσιν περιέχουσαν τās ακολουθούσας πληροφορίας δι' έκαστον τοιοϋτον νοτίως του όριου ταξείδιον, τό όνομα και τήν όλικήν χωρητικότητα του πλοίου, τόν τελευταίον ξένον λιμένα, έξ ου τό πλοιον άπέπλευσε διά τās Ηνωμένας Πολιτείας και τόν Καναδά ή τόν

§ 2, 3, και 4 του παρόντος άρθρου εφαρμόζονται και επί των περιπτώσεων, δι' ἃς ἐκδίδεται ἡ ὑπό του άρθρου 1 του παρόντος προβλεπόμενη κοινή Ὑπουργική ἀπόφασις.

* Ἀρθρ. 5. Παρατείνεται μέχρι 31 Δεκεμβρίου 1964 ἡ ἰσχὺς τῶν διατάξεων τοῦ άρθρου 1 τοῦ ν.δ. 3909/1958 (1) «περὶ κυρώσεως πράξεως τοῦ Ὑπουργικοῦ Συμβουλίου ἀφορώσης χορηγηθείσας ἀπαλλαγὰς διὰ τὴν Ἰδρυσὶν ξενοδοχείων καὶ περὶ χορηγήσεως δασμολογικῶν διευκολύνσεων εἰς νεοἰδρυθέντα ξενοδοχεῖα» ἐπεκτεινόμενη ὑπὸ τὰς αὐτὰς προϋποθέσεις καὶ ἐπὶ τῶν ξενοδοχειακῶν ἐπιχειρήσεων τύπου Motel, Bungalow καὶ ἄλλων παρεμφερῶν.

Γενικαὶ διατάξεις.

* Ἀρθρ. 6.—1. Αἱ διατάξεις τοῦ ν. 2861/54(2), ὡς αὐταὶ τροποποιούμεναι ἢ συμπληρούμεναι ἰσχύουσιν ἐκαστοτε, ἐφαρμόζονται κατ' ἀναλογίαν καὶ ἐπὶ πρώτων ὑλῶν εἰσαχθεῖσων ὑπὸ τῆς ἐγγωρίου βιομηχανίας καὶ βιοτεχνίας καὶ χρησιμοποιηθεισῶν διὰ τὴν κατασκευὴν ἰσχυρῶν προϊόντων, διατεθέντων εἰς δικαιοῦχους, κατὰ τὰς κειμένας διατάξεις, μερικῆς ἢ ὀλικῆς ἀπαλλαγῆς δασμῶν καὶ λοιπῶν φόρων, διὰ τὰ ἐκ τοῦ ἐξωτερικοῦ εἰσαγόμενα ὁμοία προϊόντα, τῆς τοιαύτης διαθέσεως ἐξομοιουμένης πρὸς ἐξαγωγήν.—2. Ἐν περιπτώσει ἐφαρμογῆς τῆς προηγουμένης § 1, ὡς ὄριον προτιμήσεως κατὰ τὰς διατάξεις τοῦ ν. 3215/1955(3) ἐφαρμόζεται τὸ ὑπὸ τῆς § 1 τοῦ άρθρου 4 τούτου ὀριζόμενον.—3. Οἱ ὄροι καὶ διατυπώσεις διὰ τὴν ἐφαρμογὴν τῶν διατάξεων τοῦ παρόντος άρθρου καθορίζονται διὰ κοινῶν ἀποφάσεων τῶν Ὑπουργῶν Οἰκονομικῶν καὶ Βιομηχανίας.

* Ἀρθρ. 7.—1. Αἱ συμβάσεις δανείων ἢ πιστώσεων παρισκόμενων παρ' ἀλλοδαπῶν Τραπεζῶν ἢ ἀλλοδαπῶν οἰκῶν κατασκευῆς μηχανημάτων μὴ διατηρούμενων ἐν Ἑλλάδι μόνιμον ἐγκατάστασιν κατὰ τὴν ἔννοίαν τοῦ άρθρου 5 τοῦ ν.δ. 3843/58(4) πρὸς ἡμεδαπὰς βιομηχανικὰς ἢ μεταλλευτικὰς ἐπιχειρήσεις καὶ ἢ ἐξόφλησις τούτων ὡς καὶ τῶν ἐπ' αὐτῶν τόκων ἀπαλλάσσονται παντὸς φόρου, τέλους, εἰσφορᾶς, δικαιώματος ἢ ἄλλης ἐπιβαρύνσεως ὑπὲρ τοῦ Δημοσίου ἢ τρίτων.—2. Οἱ τόκοι τῶν κατὰ τὴν ἀνωτέρω § 1 δανείων ἢ πιστώσεων ἀπαλλάσσονται τοῦ κατὰ τὰς ἰσχυοῦσας ἐκαστοτε διατάξεις φόρου εἰσοδήματος, ἐπιφυλλασσομένης τῆς ἐφαρμογῆς διατάξεων συμβάσεων περὶ ἀποφυγῆς διπλῆς φορολογίας δυνάμει τῶν ὁποίων παρέχεται εἰς τὴν Ἑλλάδα τὸ δικαίωμα φορολογίας τῶν τόκων ἐπὶ τῷ κανονικῷ ἢ μειωμένῳ φορολογικῷ συντελεστῇ.—3. Διὰ τὴν ἐφαρμογὴν τῶν διατάξεων περὶ φορολογίας εἰσοδήματος, οἱ τόκοι τῶν δανείων καὶ πιστώσεων τῆς ἐπιχειρήσεως διὰ τὸ χρονικὸν διάστημα μέχρι τῆς λήξεως τῆς χρήσεως, ἐντὸς τῆς ὁποίας ἀρχεῖται ἢ παραγωγικὴ δρᾶσις αὐτῆς, λογίζονται ὡς ἐξοδα πρώτης ἐγκαταστάσεως καὶ ἀποσβέννυνται, κατὰ 20 ο/ο αὐτῶν ἐτησίως, ἐντὸς ἑκάστης τῶν πέντε ἐπομένων ἑταιρικῶν χρήσεων. Τὸ αὐτὸ ἐφαρμόζεται καὶ διὰ τὰς μέχρι τῆς ἐνάρξεως τῆς παραγωγικῆς δρᾶσεως τῆς ἐταιρείας δαπάνας ἰδρυσεως καὶ οργανώσεως καθ' ὃ ποσὸν αὐταὶ δὲν ἐκαλύφθησαν ἐκ προκυψάντων ἐσόδων.—4. Διὰ τὴν ἐν τῇ ἀλλοδαπῇ καταβολὴν δικαιωμάτων διὰ τὴν χρησιμοποίησιν ἐν Ἑλλάδι πνευματικῆς ἰδιοκτησίας, εὐρεσιτεχνιῶν, ἱερυνῶν, σχεδίων, μυστικῶν βιομηχανικῶν μεθόδων καὶ τύπων ἢ ἄλλης ἀναλόγου ἰδιοκτησίας, ὡς καὶ διὰ τὴν τεχνικὴν διεύθυνσιν, παρέχεται τὸ προσηκόν, δι' ἑκάστον ἔτος, ποσὸν συναλλάγματος, καθοριζόμενον διὰ κοινῆς ἀποφάσεως τῶν Ὑπουργῶν Συντονισμοῦ, Οἰκονομικῶν καὶ Βιομηχανίας, μετὰ γνώμην τῆς Ἐπιτροπῆς τοῦ άρθρου 3 τοῦ ν.δ. 2687/1953.—5.

1. Κδ. Ν. 1958 σ. 1032.
2. Κδ. Ν. 1954 σ. 502.
3. Κδ. Ν. 1955 σ. 374.
4. Κδ. Ν. 1958 σ. 777.

Διὰ τὴν ἐπιβολὴν τοῦ φόρου εἰσοδήματος ἐπὶ τῶν τῇ προηγουμένη § 4 ἀναφερομένων δικαιωμάτων ὡ καθαρῶν εἰσόδημα δὲν δύναται νὰ ληφθῇ ποσοστὸν μείζον τοῦ 35 ο/ο τοῦ καταβληθέντος βάσει τῆς οικείας ἀποφάσεως τῶν Ὑπουργῶν Συντονισμοῦ, Οἰκονομικῶν καὶ Βιομηχανίας ποσοῦ, ἐπιφυλλασσομένης τῆς ἐφαρμογῆς τῶν διατάξεων συμβάσεων περὶ ἀποφυγῆς τῆς διπλῆς φορολογίας, δυνάμει τῶν ὁποίων ὀρίζεται ἄλλως τὸ φορολογητέον καθαρὸν εἰσόδημα ἢ ὀρίζεται φορολογικὸς συντελεστῆς ἐπὶ τοῦ ἀκαθαρίστου εἰσοδήματος.

* Ἀρθρ. 8.—1. Οἱ γαιάνθρακες, τὸ μεταλλουργικὸν κῶκ καὶ τὰ μεταλλεύματα, τὰ εἰσαγόμενα ὑπὸ μεταλλουργικῶν ἐπιχειρήσεων διὰ τὰς ἀνάγκας τῆς βιομηχανικῆς τῶν παραγωγῆς ἀπαλλάσσονται τῶν δασμῶν, φόρων, τελῶν, τελῶν χαρτοσήμου, εἰσφορῶν, δικαιωμάτων ἢ ἄλλων ἐπιβαρύνσεων ὑπὲρ τοῦ Δημοσίου ἢ ὑπὲρ τρίτων.—2. Εἰς τὸ ἀρθρ. 10 τοῦ ν.δ. 2176/52(1) προστίθεται § 4 ἔχουσα οὕτω: «4. Ὁμοίως πρὸς Ἰδρυσιν ἢ ἐπέκτασιν ἀξιολόγου βιομηχανίας ἐπιτρέπεται ἡ ἀναγκαστικὴ ἀπαλλοτριώσις καὶ κεκαλυμμένων ἐκτάσεων ἢ γηπέδων ἐν γένει, ἐφ' ὅσον ἡ ἀξία τοῦ συνόλου τῆς ἀπαλλοτριωτέας ἐκτάσεως ἀνεξαρτήτως ἰδιοκτησιῶν, τυχῶν ὑπαρχουσῶν φυτειῶν ἢ πάσης φύσεως κατασκευασμάτων δὲν ὑπερβαίνει τὸ τρίπλεσιον τῆς ἀξίας τοῦ συνόλου τῆς ἐκτάσεως ταύτης».—3. Εἰς τὰς ὑπὸ τῶν κειμένων διατάξεων προβλεπόμενες περιπτώσεις καθ' ἃς ἐπιτρέπεται ἡ ἀναγκαστικὴ ἀπαλλοτριώσις κτημάτων ἐν γένει πρὸς Ἰδρυσιν ἢ ἐπέκτασιν βιομηχανιῶν, προστίθεται καὶ ἡ περίπτωσις καθ' ἣν οἱ χώροι οὗτοι θέλουσι χρησιμοποιηθῆ διὰ τὰς βοηθητικὰς ἀνάγκας ἀξιολόγου ἐπαρχιακῆς βιομηχανίας ὡς καὶ διὰ τὴν στέγασιν τοῦ προσωπικοῦ τῆς, θεωρουμένων τῶν ἔργων τούτων ὡς δημοσίας ὠφελείας.

* Ἀρθρ. 9.—1. Ἀλλοδαπαὶ τεχνικαὶ ἐπιχειρήσεις, ἐγκαθιστάμεναι ἐν Ἑλλάδι κατόπιν ἐγκρίσεως παρεχομένης δι' ἀποφάσεως τῶν Ὑπουργῶν Συντονισμοῦ καὶ Οἰκονομικῶν ἀπολαύουν τῶν κάτωθι δασμολογικῶν καὶ φορολογικῶν διευκολύνσεων, ὑπὸ τὸν ὅρον ὅτι τὸ προσωπικὸν τῶν ἐν λόγῳ ἐπιχειρήσεων ἀποτελεῖται κατὰ τὰ 4/5 τοῦλάχιστον τοῦ συνόλου τοῦ προσωπικοῦ καὶ κατὰ τὰ 3/5 τοῦλάχιστον κατὰ κατηγορίαν προσωπικοῦ ἐξ Ἑλλήνων ὑπηκόων: α) Ἀπαλλάσσονται τῆς καταβολῆς δασμῶν καὶ παρομαρτυούτων τούτοις φόρων, τέλους χαρτοσήμου, εἰσφορᾶς, φόρου κύκλου ἐργασιῶν, φόρου πολυτελείας καὶ παντὸς ἐν γένει δικαιώματος ἢ κρατήσεως ὑπὲρ τοῦ Δημοσίου ἢ οἰωνδῆποτε ὑφισταμένων ἢ ἐπιβληθεισομένων ἐν τῷ μέλλοντι διὰ τὰ ἐκ τοῦ ἐξωτερικοῦ εἰσαγόμενα καὶ διὰ τὰς ὑπηρεσιακὰς ἀνάγκας τούτων ἀποκλειστικῶς προοριζόμενα μηχανήματα, ἐργαλεῖα, χάρτην (φωτογραφικόν, φωτοτυπικόν κλπ.) σχεδιαγράμματα, ὄργανα, ἐξαρτήματα, ἀνταλλακτικὰ, ὑλικά, ἐφόδια, ἠλεκτρικὰς συσκευὰς καὶ ἐξοπλισμὸν τῶν ἐν Ἑλλάδι γραφείων τῶν, ἐξαιρέσει κανισμῶν, λιπαντικῶν καὶ ἐπιβατικῶν αὐτοκινήτων, ἐφ' ὅσον ἀσχολοῦνται ἀποκλειστικῶς εἰς ἐκτέλεσιν ἐργασιῶν τὸ ἀντικείμενον τῶν ὁποίων εὐρίσκεται ἐκτὸς τῆς Ἑλληνικῆς Ἐπικρατείας. β) Ἀπαλλάσσονται ἀπὸ τοῦ φόρου εἰσοδήματος ὡς καὶ παντὸς ἐν γένει τέλους, φόρου, εἰσφορᾶς ἢ κρατήσεως ὑπὲρ τοῦ Δημοσίου ἢ οἰωνδῆποτε τρίτου, ὑφισταμένων ἢ ἐπιβληθεισομένων εἰς τὸ μέλλον διὰ τὸ εἰσόδημα τούτων τὸ κτώμενον ἐξ ἐργασιῶν, ὧν τὸ ἀντικείμενον εὐρίσκεται ἐκτὸς τῶν ὁρίων τῆς Ἑλληνικῆς Ἐπικρατείας. Τῆς αὐτῆς ἀπαλλαγῆς τυγχάνει καὶ τὸ ἀλλοδαπὸν προσωπικὸν τῆς ἐπιχειρήσεως, τὸ μὴ μόνιμος διαμένον ἐν Ἑλλάδι διὰ τὰς κτιώμενας παρ' αὐτοῦ ἀποδοχὰς ἐκ τῆς παροχῆς ὑπηρεσιῶν ἀφορῶν εἰς τὴν ἐκτέλεσιν τῶν αὐτῶν ὡς ἀνω ἐργασιῶν.—2. Εἰδὴ ἐκ τῶν ἀτελῶς εἰσαχθέντων κατὰ τὰς διατάξεις τῆς προηγουμένης παραγράφου δύνανται νὰ ἐπιανεξαχθῶσιν ἢ μεταβιβασθῶσιν, ἐγκρίσει τοῦ Ὑπουργοῦ τῶν Οἰκονομικῶν, εἰς ἕτερα πρόσωπα δικαιοῦχα τῆς

1. Κδ. Ν. 1952 σ. 810 (περὶ μέτρων προστασίας τῆς ἐπαρχιακῆς βιομηχανίας).

πράξεως ή ενεργείας συμβολαιογράφου ή άιύσθου και έμισθου ύποθηκοφύλακος, κατά την κατάρτισιν και μεταγραφήν τών ώς άνωτέρω συμβάσεων, τά δικαιώματά των δέν δύναται νά υπερβώσι τάς δραχ. 10.000 διά τόν συμβολαιογράφον και τάς δραχ. 3.000 διά τόν ύποθηκοφύλακα.—7. Έπιχειρήσεις ενεργούσαι παραγωγικές έπενδύσεις δι' εισαγωγής, βάσει του ν.δ. 2687/1953, κεφαλαίων εκ του έξωτερικού ποσού αντίστοιχού τούλάχιστον εις δραχ. 90.000.000, δικαιούνται, νά αναθέσωσιν εις άλλοδαπά τεχνικά γραφεία ή τεχνικούς τήν έκπόνησιν τών μελετών διά τάς πάσης φύσεως πρώτας μηχανολογικές έγκαταστάσεις αυτών, τήν επίβλεψιν εκτελέσεως τών μελετών, ώς και τήν κατασκευήν και συναρμολόγησιν τών εν λόγω έγκαταστάσεων.—Η άνωτέρω διάταξις έχει εφαρμογήν και επί τών κτιριακών έγκαταστάσεων, έφ' όσον αύται είναι ειδικής φύσεως ή οργανικώς συνδεδεμένα μετά μηχανολογικών τοιούτων.—Έάν πρós έκδοσιν άδείας υπό τής άρμοδίας 'Αρχής απαιτήται συμπάράστασις ταύτην αι κείμεναι διατάξεις περι άμοιβών τών άλλων τεχνικών, αι δέ ύπέρ του Δημοσίου ή τρίτων κρατήσεις, εισφοραί, τέλη, δικαιώματα και φόροι υπολογίζονται επί τού ποσού τής έλευθέρως συμφωνηθείσης άμοιβής.—8. Η έπιχειρήσις διά τά μηχανήματα και εν γένει τά ύλικά τών έγκαταστάσεων της δέν ύποχρoύται εις καταβολήν δικαιωμάτων φοροτεκφορτώσεως δσάκις ή εργασία αύτη έγένετο διά μηχανικών μέσων, άνηκόντων εις αύτήν ή τούς εργολάβους της.—9. Προκειμένου περι παραγωγικών, ύπό τήν έννοιαν τής § 2 του άρθρ. 1, έπενδύσεων εις πρώτας έγκαταστάσεις, διά τήν επ' αυτών εφαρμογήν τών διατάξεων τών άρθρ. 1 και 2 του ν.δ. 4002/59(1), ή ύπό τής § 1 του άρθρ. 1 αυτού προβλεπόμενη προθεσμία δέν λήγει ένωρίτερον τών πέντε έτών από τής ημερομηνίας έκδόσεως τής εν § 3 του άρθρ. 1 του παρόντος κοινής άποφάσεως.—10. Μέχρις εξοφλήσεως τών μακροπροθέσμων δανείων, τών συναφθέντων πρδ τής ένάρξεως τής παραγωγικής δράσεως τής έπιχειρήσεως και πάντως ούχι πέραν τών δέκα πέντε έτών από τής λήξεως του ήμερολογιακού έτους, έντός του όποιου ήρξατο ή παραγωγική δράσις: α) παγιοποιούνται οι φορολογικοί συντελεστοί τής φορολογίας εισοδήματος επί τών άδιανεμητών κερδών τής έπιχειρήσεως, οι Ισχύοντες κατά τήν έκδοσιν τής εν άρθρω 1 του παρόντος κοινής 'Υπουργικής άποφάσεως. β) δέν επιβάλλεται φόρος επί τής περιουσίας τής έπιχειρήσεως.—11. Διά χρονικόν διάστημα δέκα πέντε έτών από τής λήξεως του ήμερολογιακού έτους, έντός του όποιου ήρξατο ή παραγωγική δράσις τής έπιχειρήσεως, παγιοποιούνται όλοι οι, κατά τήν έκδοσιν τής εν άρθρω 1 κοινής 'Υπουργικής άποφάσεως, ύφιστάμενοι φόροι, τέλη, εισφοραί, δικαιώματα ή άλλαι επιβαρύνσεις (πλήν τών άνταποδοτικών) ύπέρ τών δήμων, κοινοτήτων, οργανισμών, ταμείων και οουδήςποτε έτέρου νομικού προσώπου δημοσίου ή ιδιωτικού δικαίου. Έν τή έννοια τής παγιοποίησης νοείται περιλαμβανομένη και ή ύφισταμένη άπαλλαγή εκ τής φορολογίας ύπέρ τών άνωτέρω τρίτων τών προϊόντων και τής περιουσίας τής έπιχειρήσεως.—12. Άλλοδαπών προσωπικών χρησιμοποιούμενον ύπό τών κατά τδ άνωτέρω άρθρ. 1 έπιχειρήσεων, βάσει τών κειμένων διατάξεων, δέν ύπόκειται εις φόρον εισοδήματος διά τδ εν τή άλλοδαπή προκύπτειν εισόδημα αύτου επί πένταετίαν από του έτους του έπομένου τής εν Έλλάδι πρώτης έγκαταστάσεώς του.—13. Προκειμένου περι κεφαλαίων έξωτερικού έπενδυθέντων κατά τάς διατάξεις του ν.δ. 2687/1953, μετά τήν έναρξιν επαναπατρισμού τού εκ του έξωτερικού εισαχθέντος τμήματος του κεφαλαίου επιτρέπεται ή εξαγωγή συναλλάγματος διά τήν πληρωμήν έτησίως κερδών, επί του επαναπατρισθέντος τμήματος τού

1. Κδ. Ν. 1959 σ. 639 (περί λήψεως φορολογικών και άλλων τινών μέτρων πρds ένίσχυσιν τών παραγωγικών έπενδύσεων).

κεφαλαίου, και έφ' όσον ύπάρχουν τοιαύτα κέρδη αναλογούντα εις τδ τμήμα τούτου του κεφαλαίου, εις ποσόν μη ύπερβαίνον τδ 6% τούτου, και ύπό τών όρων ότι τδ διά τήν αίτίαν ταύτην εξακτέον συν/γμα δέν ύπερβαίνει τδ 8 ο/ο τών εις συναλλάγμα έσδών τής έπιχειρήσεως εκ τών εις τήν άλλοδαπήν πωλήσεων τών προϊόντων της. Η εξαγωγή συναλλάγματος εις τήν περίπτωση ταύτην θα ενεργήται εις τά νομίσματα τά άποκτώμενα εκ τών εξαγωγών τής έπιχειρήσεως, και κατά λόγον τών άποκτωμένων νομισμάτων, εκτός εάν ή Τράπεζα τής Έλλάδος ήθελεν εγκρίνει τήν εξαγωγήν έτέρων νομισμάτων τής άποδοχής τού ενεδιαφομένου.

"Άρθρ. 3.—1. Η έπιχείρησις, εξαίρεισι περιπτώσεων προσαίρου ένθνικης ανάγκης, θα έχη τδ άποκλειστικόν δικαίωμα τής χρησιμοποίησης τών, δαπανών της, κατασκευασθέντων βασικών λιμενικών έργων (ισοπεδώσεων, καθορισμού βυθού, προκυμαίας, λιμενοβραχίονος κλπ.) ή εκτελέσις τών όποιων θα ενεργήται πάντοτε κατόπιν άδείας τής άρμοδίας 'Αρχής.—Διά τήν χρησιμοποίησιν τών λιμενικών έργων, πλήν τών δαπανών λειτουργίας και συντηρήσεώς των, ή έπιχείρησις εις ούδειαν έτέραν επιβαρύνσιν θα ύπόκειται μέχρι πλήρους άποσβέσεως τών ποσών τών δαπανηθέντων παρ' αύτης, διά τήν κατασκευήν των.—2. Τδ Δημόσιον δύναται, διά κοινής άποφάσεως τών 'Υπουργών Συντονισμού, Οικονομικών, Βιομηχανίας και Δημ. Έργων, νά παραχωρήσιν εις τήν έπιχείρησιν τήν άποκλειστικήν χρhσιν αναλόγου πρds τάς ανάγκας αύτης εκτάσεως του προκειμένου αιγιαλού και τής θαλασσίας περιoχής. Η παραχώρησις γίνεται άνευ άνταλλάγματος διά τά πρώτα 15 έτη από τής ένάρξεως τής παραγωγικής δράσεως τής έπιχειρήσεως.

"Άρθρ. 4.—1. Προκειμένου περι παραγωγικής έπενδύσεως αξίας ύπερτέρας τών 180.000.000 δραχμών δύναται, άντι τής έκδόσεως τής κατά τδ άρθρ. 1 του παρόντος κοινής 'Υπουργικής άποφάσεως, νά συνάπτεται διά τήν επένδυσιν ταύτην μεταξύ του Δημοσίου και του άναλαμβάνοντος τήν επένδυσιν σύμβασις δημοσιευομένη εις τήν Έφημερίδα τής Κυβερνήσεως.—Διά τής συμβάσεως θα καθορίζονται αι ύποχρεώσεις και τά δικαιώματα του τε Δημοσίου και του άναλαμβάνοντος τήν επένδυσιν. Τδ Δημόσιον δύναται νά άναλαμβάνη ύποχρεώσεις βάσει τών διατάξεων του παρόντος νόμου και τών κειμένων εκάστοτε λοιπών διατάξεων, τήν διάρκειαν τής Ισχύος τών όποιων δύναται νά παγιοποιή δι' ώρισμένον χρονικόν διάστημα, από τής λήξεως του ήμερολογιακού έτους, έντός του όποιου θα άρχισή ή παραγωγική δράσις τής έπιχειρήσεως.—Τήν σύμβασιν εκ μέρους του Δημοσίου ύπογράφουσι οι 'Υπουργοί Συντονισμού, Οικονομικών και ό άρμοδιος εκάστοτε 'Υπουργός.—2. Η συναπτομένη σύμβασις και ή μεταβίβασις τών εξ αύτης δικαιωμάτων εις συσταθσομένην, ύπό του συμβληθησομένου, πρδ τής ένάρξεως τής παραγωγικής δράσεως τής έπιχειρήσεως, άνώνυμον εταιρείαν, άπαλλάσσονται παντός φόρου, τέλους, εισφοράς, δικαιώματος και λοιπών επιβαρύνσεων ύπέρ του Δημοσίου ή ύπέρ τρίτων.—3. Αι διατάξεις του άρθρ. 1 έως 5 του παρόντος Νόμου εφαρμόζονται επί επενδύσεων δι' ός ή περι ής τδ παρόν άρθρον σύμβασις θέλει δημοσιευθē εις τήν Έφημερίδα τής Κυβερνήσεως έντός 10ετίας από τής Ισχύος του παρόντος Νόμου.—4. Διαφοραί ανακύπτουσαι μεταξύ Έλληνικής Κυβερνήσεως και έπιχειρήσεως ύπαγομένου εις τόν παρόντα Νόμον, άναγομαται εις τήν έρμηνείαν ή εις ένδεχόμενα κενά τής συναπθσομένης συμβάσεως, λύνονται διά διαιτησίας, όριζομένης εν τή συμβάσει ταύτη, κατά παρέκκλισιν τών κειμένων περι διαιτησίων του Δημοσίου διατάξεων, επιτροπόμενου όπως όρίζεται ώς διαιτητής ή επιδιαιτητής, και άλλοδαπών πρόσωπων.—5. Οι όροι τής τυχόν έκδοθησομένης διοικητικής πράξεως, δύναται του άρθρ. 3 του ν.δ. 2687/1953, Ισχύουσι παραλλήλως πρds τούς όρους τής συμβάσεως του παρόντος άρθρου.—6. Αι διατάξεις τών

