

ΤΕΧΝΟΛΟΓΙΚΟ ΕΚΠΑΙΔΕΥΤΙΚΟ

ΙΔΡΥΜΑ ΠΑΤΡΑΣ

ΣΧΟΛΗ ΔΙΟΙΚΗΣΗΣ ΚΑΙ ΟΙΚΟΝΟΜΙΑΣ

ΤΜΗΜΑ ΔΙΟΙΚΗΣΗΣ ΕΠΙΧΕΙΡΗΣΕΩΝ

" ΜΗΧΑΝΙΣΜΟΙ ΠΡΟΣΤΑΣΙΑΣ ΤΩΝ ΤΙΜΩΝ ΤΩΝ ΑΓΡΟΤΙΚΩΝ
ΠΡΟΪΟΝΤΩΝ ΜΕΣΑ ΣΤΗΝ Ε.Ο.Κ "

Πτυχιακή εργασία
των σπουδαστών:

ΚΑΡΒΕΝΤΟΥΖΗ ΑΙΚΑΤΕΡΙΝΗ

ΦΑΘΑΚΗ ΠΟΛΥΞΕΝΗ

ΛΑΤΖΟΥΡΑΚΗ ΣΠΥΡΙΔΟΥΛΑ

ΥΠΕΥΘΥΝΟΣ ΚΑΘΗΓΗΤΗΣ:

ΠΑΝΑΓΟΠΟΥΛΟΣ Ι.



ΠΑΤΡΑ 1992

ΑΡΙΘΜΟΣ
ΕΙΣΑΓΩΓΗΣ

1005

ΕΙΣΑΓΩΓΗ

Από την ένταξη της χώρας στην ΕΟΚ, η γεωργική πολιτική εφαρμόζεται μέσα από κανόνες γνωστούς με τον όρο "Κοινή Αγροτική Πολιτική".

Η βαθειά γνώση των πολύπλοκων μηχανισμών της κοινής Αγροτικής Πολιτικής είναι απαραίτητη σε όσους έχουν άμεση ή και έμμεση σχέση με τις γεωργικές δραστηριότητες, προκειμένου να καταστεί δυνατή η αξιοποίηση των εκτεταμένων δυνατοτήτων που προσφέρονται.

Συμβολή προς την κατεύθυνση αυτή αποτελεί η εργασία:

"Μηχανισμοί προστασίας των τιμών των αγροτικών προϊόντων μέσα στην Ε.Ο.Κ".

Από το 1981 που η χώρα μας είναι μέλος των Ευρωπαϊκών Κοινοτήτων, η Κ.Α.Π διέπει άμεσα και με λεπτομερείς κανόνες, περισσότερο από το 90% της γεωργικής παραγωγής. Ένα πλήθος άλλων διατάξεων αφορούν το δασικό τομέα, την αλιεία, την κτηνιατρική, την φυτοπροστασία, την γεωργική έρευνα, τα λιπάσματα και άλλους τομείς. Δημοσιονομικά μέτρα και άλλες διαδικασίες συμπληρώνουν το οικοδόμημα της Κ.Α.Π.

Δεδομένου ότι οι διατάξεις της Κ.Α.Π, μεταβάλλονται καθημερινά - οι αποφάσεις των κοινοτικών οργάνων που αναφέρονται στην γεωργία ανέρχονται σε 3000 περίπου το χρόνο - στη πορεία της συγγραφής ορισμένα μέτρα θα έχουν αλλάξει.

Θα θέλαμε να επισημάνουμε:

- Η παρούσα εργασία δεν υποκαθιστά Κοινοτικούς Κανονισμούς και οδηγίες, ούτε νομικές πράξεις της Εθνικής Διοίκησης.
- Η εργασία δεν αποβλέπει στην κριτική των μηχανισμών αλλά σε μία συνολική παρουσίαση των.

Η ύλη κατανεμήθηκε σε τρία μέρη:

Στο **Μέρος I** γίνεται μία αναφορά στο ιστορικό, την εξέλιξη της Κοινής Αγροτικής Πολιτικής. Περιγράφονται συνοπτικά τα θεσμικά όργανα της Κοινότητας και η διαδικασία λήψης αποφάσεων για τα γεωργικά θέματα.

Στο **Μέρος II** περιλαμβάνονται οι διατάξεις της Συνθήκης, οι βασικές αρχές της ΚΑΠ, γίνεται αναφορά στο Αγρονομισματικό σύστημα, καθώς και τα μέτρα που αφορούν τα ελιμέρους προϊόντα που περιλαμβάνονται στη συνθήκη και ένα μικρό αφιέρωμα στην Αλιεία. Επίσης γίνεται μία αναφορά στον τρόπο χρηματοδότησης.

Το **Μέρος III** αναφέρεται σε στοιχεία για την Ελλάδα και την ένταξη της στην Ε.Ο.Κ και στις αναμενόμενες ελιπτώσεις από την ολοκλήρωση της εσωτερικής Αγοράς στην γεωργία. Εν όψει του 1992, καθώς επίσης ένα μικρό αφιέρωμα στους συνεταιρισμούς, στις ομάδες παραγωγών και στα ελιτεύγματα της Κοινής Αγροτικής Πολιτικής.

Υπήρξε προσπάθεια ώστε το κείμενο να είναι αρκετά αναλυτικό και να καλύψει όσο το δυνατό περισσότερες πτυχές του αντικειμένου.

Εν τούτοις δεν αναπτύχθηκε το δεύτερο σκέλος της Κ.Α.Π, η

διαρθρωτική πολιτική, διότι διαπιστώθηκε ότι η Ελληνική Βιβλιογραφία στερείται ενός συνολικού και επίκαιρου κειμένου που να περιγράφει και να αναλύει με κάποιες λεπτομέρειες το σύνολο των ισχυουσών διατάξεων μιας και τα μέτρα της κοινής διαρθρωτικής πολιτικής δεν έχουν υποχρεωτικό χαρακτήρα και κατά αποκλειστικότητα εξαρτώνται από εθνικούς γραφειοκρατικούς μηχανισμούς.

Ακόμα δεν αναφερθήκαμε στις διεθνείς σχέσεις της Κοινότητας.

Σημαντική υπήρξε η συμβολή του καθηγητή μας κ. Ι. Παναγόπουλου τον οποίο και ευχαριστούμε θερμά.

ΠΑΤΡΑ ΜΑΙΟΣ 1992

ΠΙΝΑΚΑΣ ΠΕΡΙΕΧΟΜΕΝΩΝ

ΕΙΣΑΓΩΓΗ

ΜΕΡΟΣ Ι

ΚΕΦΑΛΑΙΟ ΠΡΩΤΟ: ΕΥΡΩΠΑΪΚΗ ΚΟΙΝΟΤΗΤΑ

1. Η γέννηση της Ευρωπαϊκής Οικονομικής Κοινότητας
2. Βασικές αρχές και θεμελίωση της ΕΟΚ
3. Οργανωτική διάρθρωση των Ευρωπαϊκών Κοινοτήτων
 - 3.1 Διαχειριστικές Επιτροπές
 - 3.2 Άλλες Επιτροπές
4. Κοινές πολιτικές της Ε.Ο.Κ
5. Χρηματοδότηση
 1. Γενικά
 2. Ο κοινοτικός Προυπολογισμός
 - 2.1 Οι δαπάνες
 - 2.2 Έσοδα
 3. Κοινοτικά Ταμεία

ΜΕΡΟΣ ΙΙ

ΚΕΦΑΛΑΙΟ ΔΕΥΤΕΡΟ: ΚΟΙΝΗ ΑΓΡΟΤΙΚΗ ΠΟΛΙΤΙΚΗ ΣΤΑ ΠΛΑΙΣΙΑ ΤΗΣ ΕΟΚ

1. Γενικές έννοιες
2. Βασικές αρχές της ΚΑΠ
3. Γεωργικά προϊόντα
4. Οι τιμές της ΕΟΚ για τα Αγροτικά Προϊόντα
 - 4.1 Γενικά
 - 4.2 Είδη τιμών

ΚΕΦΑΛΑΙΟ ΤΡΙΤΟ: ΑΓΡΟΝΟΜΙΣΜΑΤΙΚΑ

1. Γενικά
2. Ορισμοί
 - 2.1 ECU
 - 2.2 Πράσινη Ισοτιμία
3. Νομισματικά Εξισωτικά Ποσά

ΚΕΦΑΛΑΙΟ ΤΕΤΑΡΤΟ : ΣΙΤΗΡΑ

1. Γενικά
2. Μέτρα στήριξης εσωτερικής αγοράς
 - 2.1 Τιμές
 - 2.2 Καθεστώς Παρέμβασης
 - 2.3 Εισφορά συνυπευθυνότητας
 - 2.4 Ενισχύσεις Παραγωγής
3. Καθεστώς συναλλαγών με Τρίτες Χώρες
 - 3.1 Γενικά
 - 3.2 Μέτρα διασφάλισης
 - 3.3 Νομισματικά εξισωτικά ποσά
4. Η εξέλιξη των τιμών ΕΟΚ για σιτηρά

ΚΕΦΑΛΑΙΟ ΠΕΜΠΤΟ: ΡΥΖΙ

1. Γενικά
2. Σύστημα τιμών
 - 2.1 Ενδεικτική τιμή
 - 2.2 Τιμή Παρέμβασης
 - 2.3 Τιμή Κατωφλίου
 - 2.4 Μηνιαίες προσαυξήσεις και προαιρετική παρέμβαση
3. Εμπορικές σχέσεις με Τρίτες Χώρες.

ΚΕΦΑΛΑΙΟ ΕΚΤΟ : ΖΑΧΑΡΗ

1. Γενικά
2. Μέτρα στήριξης της εσωτερικής αγοράς
 - 2.1 Τιμές
 - 2.2 Σταθεροποιητής
 - 2.3 Παρέμβαση
 - 2.4 Ρυθμίσεις για ζάχαρη D.O.M
3. Καθεστώς συναλλαγών με Τρίτες χώρες
 - 3.1 Γενικά
 - 3.2 Νομισματικά Εξισωτικά Ποσά
 - 3.3 Εξέλιξη τιμών

ΚΕΦΑΛΑΙΟ ΕΒΔΟΜΟ: ΛΙΠΑΡΕΣ ΟΥΣΙΕΣ

A. ΕΛΑΙΟΛΑΔΟ

1. Γενικά
2. Κοινή Οργάνωση Αγοράς Ελαιολάδου
3. Μέτρα στήριξης εσωτερικής αγοράς
 - 3.1 Τιμές
 - 3.2 Ενισχύσεις
 - 3.3 Παρέμβαση
 - 3.4 Συμβάσεις Αποθεματοποίησης
 - 3.5 Επισιτιστική βοήθεια
4. Παγκόσμια παραγωγή ελαιολάδου
5. Έρευνα για ελαιόλαδο
6. Καθεστώς συναλλαγών
 - 6.1 Εισαγωγές
 - 6.2 Εξαγωγές
 - 6.3 Νομισματικά εξισωτικά ποσά
 - 6.4 Εξέλιξη τιμών της ΕΟΚ

B. ΕΛΑΙΟΥΧΟΙ ΣΠΟΡΟΙ

1. Γενικά
 - 1.1 Πεδίο εφαρμογής του καθεστώτος
 - 1.2 Περίοδος εμπορίας

- 1.3 Περιγραφή καθεστώτος
2. Μέτρα στήριξης εσωτερικής αγοράς
 - 2.1 Τιμές
 - 2.2 Ενίσχυση
 - 2.3 Παρέμβαση
 - 2.4 Διάφορα ποσά
3. Καθεστώς συναλλαγών
 - 3.1 Εισαγωγές
 - 3.2 Εξαγωγές
4. Εξέλιξη τιμών

ΚΕΦΑΛΑΙΟ ΟΓΔΩΟ: ΚΑΠΝΟΣ

1. Γενικά
 - 1.1 Τεχνικά χαρακτηριστικά προϊόντος
 - 1.2 Περίοδος εμπορίας
 - 1.3 Συνοπτική περιγραφή καθεστώτος
2. Μέτρα στήριξης εσωτερικής αγοράς
 - 2.1 Τιμές
 - 2.2 Ενίσχυση (πριμοδότηση)
 - 2.3 Παρέμβαση
 - 2.4 Μέτρα ελέγχου της αγοράς μέσω του μηχανισμού παρέμβασης.
3. Καθεστώς συναλλαγών
 - 3.1 Εισαγωγές
 - 3.2 Εξαγωγές
 - 3.3 Μέτρα διασφάλισης
4. Εξέλιξη τιμών

ΚΕΦΑΛΑΙΟ ΕΝΑΤΟ: ΚΛΩΣΤΙΚΑ

Α. ΒΑΜΒΑΚΙ

1. Γενικά
2. Τιμές, ενισχύσεις, ποιοτικός τύπος
3. Άλλες διατάξεις
4. Εξέλιξη τιμών

Β. ΥΦΑΝΤΙΚΟΣ ΛΙΝΟΣ & ΚΑΝΑΒΗ

Γ. ΜΕΤΑΞΟΣΚΩΛΗΚΕΣ

ΚΕΦΑΛΑΙΟ ΔΕΚΑΤΟ : ΚΡΑΣΙ

1. Γενικά
 - 1.1 Περίοδος Εμπορίας
 - 1.2 Συνοπτική περιγραφή καθεστώτος
2. Μέτρα στήριξης εσωτερικής αγοράς
 - 2.1 Τιμές
 - 2.2 Ενισχύσεις
 - 2.3 Αποστάξεις
3. Συναλλαγές με Τρίτες Χώρες
 - 3.1 Εισαγωγές
 - 3.2 Εξαγωγές
 - 3.3 Άλλα μέτρα
 - 3.4 Νομισματικά εξισωτικά ποσά
 - 3.5 Εξέλιξη τιμών

ΚΕΦΑΛΑΙΟ ΕΝΔΕΚΑΤΟ: ΝΩΠΑ ΟΠΩΡΟΚΗΠΕΥΤΙΚΑ

1. Εισαγωγή
2. Κανόνες Ανταγωνισμού
 - 2.1 Κοινοί κανόνες ποιότητας
 - 2.2 Οργανώσεις παραγωγών
3. Καθεστώς τιμών και παρεμβάσεων
 - 3.1 Τιμές βάσης και αγοράς
 - 3.2 Απόσυρση
 - 3.3 Κατάσταση <<βαρειάς κρίσης>>
 - 3.4 Διάθεση των αποσυρθέντων προϊόντων
 - 3.5 Ειδικά μέτρα για τα εσπεριδοειδή
4. Καθεστώς συναλλαγών με Τρίτες Χώρες
 - 4.1 Γενικά
 - 4.2 Ρήτρα διασφάλισης
 - 4.3 Οι τιμές αναγωγής, οι τιμές εισόδου και αντισταθμιστικά τέλη.
 - 4.4 Εξαγωγικές επιστροφές
5. Γενικές διατάξεις

ΚΕΦΑΛΑΙΟ ΔΩΔΕΚΑΤΟ: ΜΕΤΑΠΟΙΗΜΕΝΑ ΟΠΩΡΟΚΗΠΕΥΤΙΚΑ

1. Γενικά
 - 1.1 Πεδίο Εφαρμογής
 - 1.2 Συνοπτική Περιγραφή καθεστώτος
2. Μέτρα στήριξης εσωτερικής αγοράς
 - 2.1 Ενίσχυση στην παραγωγή
 - 2.2 Αποθεματοποίηση
3. Καθεστώς συναλλαγών
 - 3.1 Εισαγωγές
 - 3.2 Εξαγωγές
 - 3.3 Νομισματικά εξισωτικά ποσά
4. Τιμές φρούτων ύλης φρούτων για κονσερβοποίηση
 - 4.1 Τιμές φρούτων παραγωγού
 - 4.2 Κατανάλωση των κονσερβοποιημένων φρούτων στην ΕΟΚ

ΚΕΦΑΛΑΙΟ ΔΕΚΑΤΟ ΤΡΙΤΟ: ΓΑΛΑ ΚΑΙ ΓΑΛΑΚΤΟΜΙΚΑ ΠΡΟΪΟΝΤΑ

1. Γενικά
2. Μέτρα στήριξης εσωτερικής αγοράς
 - 2.1 Τιμές
 - 2.2 Σύστημα Παρέμβασης
3. Πρόσθετα μέτρα για σταθεροποίηση αγοράς
4. Σύστημα ποσοτώσεων
5. Καθεστώς συναλλαγών με Τρίτες χώρες.
 - 5.1 Εισαγωγές
 - 5.2 Εξαγωγές
 - 5.3 Νομισματικά εξισωτικά ποσά

ΚΕΦΑΛΑΙΟ ΔΕΚΑΤΟ ΤΕΤΑΡΤΟ : ΒΟΕΙΟ ΚΡΕΑΣ

1. Γενικά
2. Μέτρα στήριξης εσωτερικής αγοράς
 - 2.1 Γενικά
 - 2.2 καθεστώς τιμών
 - 2.3 Καθεστώς παρέμβασης
 - 2.4 Οικονομικές ενισχύσεις

3. Καθεστώς συναλλαγών

- 3.1 Εισαγωγές
- 3.2 Εξαγωγές
- 3.3 Νομισματικά εξισωτικά ποσά

4. Επιπτώσεις του Κοινοτικού Καθεστώτος στη εγχώρια παραγωγή βοδινού κρέατος.

ΚΕΦΑΛΑΙΟ ΔΕΚΑΤΟ ΠΕΜΠΤΟ: ΑΙΓΟΠΡΟΒΕΙΟ ΚΡΕΑΣ

1. Γενικά

2. Μέτρα στήριξης εσωτερικής αγοράς

- 2.1 Τιμές
- 2.2 Ενισχύσεις
- 2.3 Αγοραστική παρέμβαση
- 2.4 Ιδιωτική αποθεματοποίηση

3. Καθεστώς συναλλαγών

- 3.1 Εισαγωγές
- 3.2 Εξαγωγές
- 3.3 Νομισματικά εξισωτικά ποσά

4. Επιπτώσεις κοινοτικού καθεστώτος στην Ελληνική αιγοπροβατοτροφία.

- 4.1 Γενικά
- 4.2 Εξέλιξη τιμών

ΚΕΦΑΛΑΙΟ ΔΕΚΑΤΟ ΕΚΤΟ: ΧΟΙΡΙΝΟ ΚΡΕΑΣ

1. Γενικά

2. Μέτρα στήριξης της εσωτερικής αγοράς.

- 2.1 Τιμές
- 2.2 Ενισχύσεις
- 2.3 Παρέμβαση
- 2.4 Αποθεματοποίηση

3. Καθεστώς συναλλαγών με Τρίτες Χώρες

- 3.1 Εισαγωγές
- 3.2 Εξαγωγές
- 3.3 Νομισματικά εξισωτικά ποσά

4. Επιπτώσεις του Κοινοτικού Καθεστώτος στην Ελληνική Χοιροτροφία.

5. ΕΞΕΛΙΞΗ ΤΙΜΩΝ

ΚΕΦΑΛΑΙΟ ΔΕΚΑΤΟ ΕΒΔΟΜΟ: ΚΡΕΑΣ ΠΟΥΛΕΡΙΚΩΝ ΚΑΙ ΑΥΓΑ

1. Γενικά

2. Η οργάνωση της κοινής Αγοράς

- 2.1 Τιμή ανάσχεσης
- 2.2 Αντισταθμιστική εισφορά
- 2.3 Πρόσθετη αντισταθμιστική εισφορά
- 2.4 Η ελευθερία εισαγωγών - εξαγωγών
- 2.5 Οι επιστροφές - επιδοτήσεις εισ. και εξ.
- 2.6 Ελευθερή διαμόρφωση τιμών
- 2.7 Οι προδιαγραφές εμπορίας ποιότητας των πτηνοτροφικών προϊόντων.

2.7.1 Αυγά

2.7.2 Κρέας Πουλερικών

- 2.8 Εκτακτα μέτρα προστασίας πουλερικών
- 2.9 Ειδικά μέτρα προστασίας της εσωτερικής αγοράς
- 2.10 Το σύστημα διευκόλυνσης της εξισορρόπησης της προσφοράς με τη ζήτηση των πτηνοτροφικών προϊόντων.
- 2.11 Το σύστημα Νομισματικών εξισωτικών ποσών

3. Επιπτώσεις από εφαρμογή ΚΑΠ

4. Όργανα της Ε.Κ ειδικά για τον τομέα αγοράς.

ΚΕΦΑΛΑΙΟ ΔΕΚΑΤΟ ΟΓΔΩΟ: ΠΡΟΪΟΝΤΑ ΕΚΤΟΣ ΠΑΡΑΡΤΗΜΑΤΟΣ ΙΙ ΤΗΣ ΣΥΝΘΗΚΗΣ ΤΗΣ ΡΩΜΗΣ

1. Γενικά

- 1.1 Πεδίο εφαρμογής του καθεστώτος
- 1.2 Συνοπτική περιγραφή καθεστώτος
- 1.3 Τεχνικά χαρακτηριστικά

2. Καθεστώς συναλλαγών

- 2.1 Εισαγωγές
- 2.2 Εξαγωγές
- 2.3 Νομισματικά εξισωτικά ποσά

ΚΕΦΑΛΑΙΟ ΔΕΚΑΤΟ ΕΝΑΤΟ : ΑΛΙΕΙΑ

ΚΟΙΝΗ ΟΡΓΑΝΩΣΗ ΑΓΟΡΑΣ

1. Καθεστώς τιμών

- 1.1 Τιμή απόσυρσης - κοινοτική τιμή απόσυρσης
Αυτόνομη τιμή
- 1.2 Κοινοτική τιμή πώλησης
- 1.3 Τιμή προσανατολισμού
- 1.4 Τιμή αναγωγής - Τιμή <<ελεύθερο στα σύνορα>> -
εξισωτική εισφορά.
- 1.5 Κοινοτική τιμή παραγωγής.

2. Προδιαγραφές εμπορίας

3. Οργανώσεις παραγωγών

4. Καθεστώς ενισχύσεων στήριξης του εισοδήματος

- 4.1 Χρηματική αντιστάθμιση
- 4.2 Πριμοδότηση ή πριμοδότηση μεταφοράς
- 4.3 Εξισωτική αποζημίωση για τις σαρδέλλες
- 4.4 Πριμοδότηση αποθεματοποίησης
- 4.5 Κατ'αποκοπή ενίσχυση
 - 4.5.1 Κατ' αποκοπή αντιστάθμιση
 - 4.5.2 Κατ' αποκοπή πριμοδότηση
- 4.6 Ενίσχυση στην Ιδιωτική αποθεματοποίηση
- 4.7 Αποζημίωση στις οργανώσεις παραγωγών τόνου
- 4.8 Καθεστώς συναλλαγών με Τρίτες χώρες.

ΜΕΡΟΣ ΙΙΙ

ΚΕΦΑΛΑΙΟ ΕΙΚΟΣΤΟ: ΕΛΛΑΔΑ ΚΑΙ ΕΟΚ

1. Γενικά

2. Ιστορικό ένταξης της χώρας μας στην ΕΟΚ

ΚΕΦΑΛΑΙΟ ΕΙΚΟΣΤΟ ΠΡΩΤΟ: Η ΟΛΟΚΛΗΡΩΣΗ ΤΗΣ ΕΣΩΤΕΡΙΚΗΣ ΑΓΟΡΑΣ

- 1992

**ΚΕΦΑΛΑΙΟ ΕΙΚΟΣΤΟ ΔΕΥΤΕΡΟ: ΑΓΡΟΤΙΚΟΙ ΣΥΝΕΤΑΙΡΙΣΜΟΙ ΣΤΙΣ ΧΩΡΕΣ
ΤΗΣ ΕΟΚ**

1. Γενικά
2. Γεωργικού Συνεταιρισμού Γενική Επιτροπή (COGECA)
3. Οργανώσεις παραγωγών

ΜΕΡΟΣ IV

ΠΑΡΑΡΤΗΜΑΤΑ



ΠΙΝΑΚΕΣ ΣΤΑΤΙΣΤΙΚΩΝ ΣΤΟΙΧΕΙΩΝ

- 1α. Η σύνθεση της ECU και ο υπολογισμός της χρηματιστηριακής ισοτιμίας.
- 1β. Συναλλαγματική (Πράσινη) Ισοτιμία της ECU προς τη δραχμή
2. Οι τιμές της ΕΟΚ
3. Μηχανισμός στήριξης σιτηρών
4. Μηχανισμός στήριξης ελαιολάδου
5. Περιγραφή εμπορευμάτων (χοιρινό κρέας)
6. Προβλέπει της πράξης προσχώρησης για τα αγροτικά προϊόντα

ΠΑΡΑΡΤΗΜΑ I: Άρθρα 38 -47 της Συνθήκης της Ρώμης

ΠΑΡΑΡΤΗΜΑ II: Γεωργικά προϊόντα

ΠΑΡΑΡΤΗΜΑ III: Πράξη προσχώρησης της Ελλάδος Άρθρ. 57-111

ΓΛΩΣΣΑΡΙΟ

ΑΛΦΑΒΗΤΙΚΟ ΕΥΡΕΤΗΡΙΟ

ΓΕΝ. ΒΙΒΛΙΟΓΡΑΦΙΑ

Μ Ε Ρ Ο Σ Ι

ΚΕΦΑΛΑΙΟ ΠΡΩΤΟ: ΕΥΡΩΠΑΪΚΗ ΚΟΙΝΟΤΗΤΑ

1. Η Γέννηση της Ευρωπαϊκής Οικονομικής Κοινότητας

Η επιτυχία της διακρατικής Κοινοπραξίας Ανθρακα και Χάλυβα, (<< Συνθήκη των Παρισίων >>, 18-4-1951), αποτέλεσε το σημείο εκκίνησης μιας ευρύτερης ενωτικής προσπάθειας, που ξεκίνησε με πρωτοβουλία του Γάλλου υπουργού εξωτερικών Ρομπέρ Σούμαν και θα περιελάμβανε βαθμιαία όλους τους τομείς της Ευρωπαϊκής Οικονομίας.

Στις 25 Μαρτίου 1957 υπογράφηκαν οι Συνθήκες της Ρώμης με τις οποίες ιδρύθηκαν η Ευρωπαϊκή Κοινότητα της Ατομικής Ενέργειας (Euratom) και η Ευρωπαϊκή Οικονομική Κοινότητα (Ε.Ο.Κ.) και τέθηκαν σε ισχύ από 1.1.1958.

Στα έξι αρχικά μέλη των κοινοτήτων (Γαλλία, Δυτική Γερμανία, Ιταλία, Βέλγιο, Ολλανδία, και Λουξεμβούργο) ήλθαν να προστεθούν το 1973 τρεις επιπλέον χώρες (Δανία, Ιρλανδία, Ηνωμένο Βασίλειο), έπειτα ακόμη μία το 1981 (Ελλάδα) και εκδηλώθηκαν δύο νέες υποψηφιότητες ένταξης (Ισπανία και Πορτογαλία) το 1986.

Με την Συνθήκη Συγχωνεύσεως των Κοινοτήτων που υπογράφηκε στις 8-4-1965 << Συνθήκη των Βρυξελλών >> έγινε ενοποίηση των θεσμικών τους οργάνων. Διατηρούνταν όμως ακόμη σε ισχύ οι ειδικοί κανόνες που διέπουν κάθε Κοινότητα. Από τότε οι τρεις Κοινότητες συχνά αναφέρονται περιληπτικά με την ονομασία Ευρωπαϊκή Κοινότητα.

Οι στόχοι και οι μέθοδοι δράσης της Κοινότητας καθορίζονται με σαφήνεια στην "Ενιαία Πράξη". Μια νέα Συνθήκη που ισχύει από το 1987 και που θα οδηγήσει το 1992 στην δημιουργία μίας Ευρώπης δίχως σύνορα, όπου η κυκλοφορία των ατόμων, των εμπορευμάτων, των υπηρεσιών και των κεφαλαίων θα είναι απολύτως ελεύθερη. Παράλληλα η κοινή δράση των Ευρωπαίων θα ενισχυθεί σε τομείς όπως η κοινωνική και η περιφερειακή πολιτική, η προστασία του περιβάλλοντος, η επιστημονική έρευνα, νομισματική πολιτική και η εξωτερική πολιτική.

Επίσης για να ακουστεί στην διεθνή σκηνή η φωνή της Ευρώπης που τα συμφέροντα της δεν μπορούν πλέον να τα υπερασπίζονται μεμονομένα οι χώρες που την αποτελούν.

2. Βασικές αρχές & θεμελίωση της Ευρωπαϊκής Οικονομικής Κοινότητας.

Βασική επιδίωξη της Ε.Ο.Κ είναι με δημοκρατικές διαδικασίες συνένωσης των Ευρωπαϊκών Κρατών με σκοπό την βελτίωση των οικονομικών και κοινωνικών συνθηκών τους.

Η αποστολή της Ε.Ο.Κ σύμφωνα με την Συνθήκη της Ρώμης είναι η εγκαθίδρυση μίας κοινής αγοράς και η προοδρευτική προσέγγιση της οικονομικής πολιτικής των Κρατών - Μελών και τελικά η Πλήρης Ενοποίηση.

Τα μέσα επιτεύξεως των σκοπών της Κοινής Αγοράς είναι:

- α) Η κατάργηση των εμποδίων στην ελεύθερη διακίνηση προσώπων, υπηρεσιών και κεφαλαίων, μεταξύ Κρατών - Μελών.
- β) Η καθιέρωση ενός κοινού δασμολογίου και μίας κοινής εμπο-

ρικής πολιτικής προς τα Τρίτα Κράτη.

γ) Η κατάργηση των δασμών, των ποσοτικών περιορισμών που επιβάλλονται στις εισαγωγές και τις εξαγωγές.

Στο στάδιο αυτό το οποίο βρίσκεται η Κοινότητα είναι πιο προχωρημένο από εκείνο της ζώνης ελεύθερου εμπορίου και της τελωνιακής ένωσης.

Επίσης άλλα μέσα επιτεύξεως των σκοπών είναι:

δ) Η υιοθέτηση κοινής πολιτικής στους τομείς γεωργίας και μεταφορών.

ε) Ο συντονισμός της οικονομικής πολιτικής των Κρατών - Μελών και η αποκατάσταση ισορροπίας στα ισοζύγια πληρωμών τους.

στ) Η δημιουργία ενός Ευρωπαϊκού Κοινοτικού Ταμείου με σκοπό τη βελτίωση των δυνατοτήτων απασχόλησης και την συμβολή στην ανύψωση του βιοτικού τους επιπέδου, και άλλα.

Η πλήρης Ενοποίηση προϋποθέτει την νομισματική και δημοσιονομική Ένωση και απαιτεί την καθιέρωση μίας υπερεθνικής διοίκησης, οι αποφάσεις της οποίας θα είναι υποχρεωτικές για τις Χώρες - Μέλη. Στην πράξη τούτο σημαίνει την δημιουργία οργάνου με δικαιοδοσίες ομοσπονδιακής κεντρικής εξουσίας.

Το Δεύτερο μέρος της Συνθήκης αναφέρεται στα θεμέλια της Κοινότητας που είναι η ελεύθερη κυκλοφορία εμπορευμάτων η οποία πραγματοποιείται με την τελωνιακή Ένωση των Κρατών - Μελών της Ε.Ο.Κ (κατάργηση δασμών - περιορισμών και κοινό εξωτερικό δασμολόγιο), με την κοινή γεωργική πολιτική (αρθ. 38 - 47 της Συνθήκης της Ρώμης, Παράρτημα 1) και με τις μεταφορές, κυρίως τις σιδηροδρομικές, τις οδικές και τις ποτάμιες.

Επίσης στους σκοπούς της Ευρωπαϊκής Κοινότητας περιλαμβάνονται οι κοινοί κανόνες ανταγωνισμού διατάξεις για την φορολογία, την εμπορική πολιτική και άλλα.

3. Οργανωτική διάρθρωση των Ευρωπαϊκών Κοινοτήτων.

Η κοινότητα απαρτίζεται από δώδεκα Κράτη - Μέλη, τα οποία σε πολιτικό επίπεδο, είναι απόλυτα ανεξάρτητα. Για ορισμένα όμως θέματα λαμβάνονται αποφάσεις σε κοινοτικό επίπεδο, δηλαδή η Κοινότητα διαμορφώνει πολιτική και ψηφίζει κανόνες που εφαρμόζονται σε όλα τα Κράτη - Μέλη της.

Η πραγματοποίηση του έργου των Κοινοτήτων διασφαλίζεται σήμερα από τέσσερα βασικά όργανα: Το Συμβούλιο των Υπουργών, η Ευρωπαϊκή Επιτροπή, το Ευρωπαϊκό Κοινοβούλιο, το Ευρωπαϊκό Δικαστήριο. Τα όργανα αυτά έχουν εξουσίες ουσιαστικές που τις αντλούν κατευθείαν από τις ιδρυτικές Συνθήκες (Παρισίων του 1951 για τη Ε.Κ.Α.Χ και Ρώμης του 1957 για την Ε.Ο.Κ και του EURATOM). Οι εξουσίες αυτές δίνουν στην Κοινότητα ιδιαίτερη φυσιογνωμία και ισχύ. Η Κοινότητα είναι προικισμένη με υπερεξουσίες που επιβάλλονται αυτομάτως στο εσωτερικό των Κρατών - Μελών τους, ενεργούν δε με μηχανισμούς αρκετά ευέλικτους που

φέρουν αποτελέσματα και πέρα από τις καταστατικές διατάξεις.

Τα όργανα αυτά χαρακτηρίζονται συχνά σαν το εκτελεστικό των Κοινοτήτων που εμφανίζεται διφυές ή δικέφαλο, αφού σύμφωνα με τις συνθήκες το συνθέτουν δύο όργανα διαφορετικά μεταξύ τους από την άποψη της υφής και του πνεύματος που τα διέπει.

- Ένος οργάνου ανεξάρτητου από τα Κράτη, που να εκφράζει το γενικό συμφέρον της Κοινότητας, και
- Ένος οργάνου που απαρτίζεται από τους υπουργούς των Κρατών-Μελών και επομένως ευαίσθητου στις δυσκολίες προσαρμογής στα άμεσα συμφέροντα και στην τάση αυτονομίας των Κρατών.

Σ' αυτό το συνθέτο σύστημα απονομής αρμοδιοτήτων μεταξύ Κοινοτήτων & Κρατών - Μελών λειτουργεί το ζεύγος Επιτροπής - Συμβουλίου.

Η **Ευρωπαϊκή Επιτροπή** συγκροτείται από μέλη τα οποία προέχονται μεν από τα Κράτη - Μέλη, αλλά η εκλογή τους γίνεται με βάση τα προσόντα και το κύρος που αποτελεί εγγύηση ανεξαρτησίας απέναντι στις εθνικές κυβερνήσεις. Η επιτροπή λοιπόν είναι όργανο ανεξάρτητο από τα κράτη, που εκφράζει το γενικό συμφέρον της Κοινότητας και τις απαιτήσεις της ανάπτυξής της. Είναι ο φύλακας της τηρήσεως των Συνθηκών και ο εμπνευστής των πράξεων που εκδίδονται για την σωστή εφαρμογή τους από τα κράτη.

Οι αποφάσεις της παίρνονται με πλειοψηφία και έχουν καθαρά κοινοτικό χαρακτήρα. Εβρέυει στην Βρυξέλλες, αποτελούμενη από 17 μέλη - Επιτρόπους και διαθέτει τις ακόλουθες αρμοδιότητες απόφασης, αρμοδιότητες ελέγχου π.χ. την καλή εκτέλεση των συνθηκών από τα κράτη - μέλη και εξουσίες πρωτοβουλίας διοίκησης και διαχείρισης π.χ. των κοινών κεφαλαίων που αφορούν το μεγαλύτερο μέρος του Κοινοτικού Προϋπολογισμού. Υποβάλλει προτάσεις τις οποίες μελετά το Συμβούλιο Υπουργών π.χ. για τον καθορισμό των γεωργικών τιμών μιας εμπορικής περιόδου.

Συμβούλιο Υπουργών που αποτελείται από Υπουργούς των Κρατών-Μελών εν ενεργεία, αντιπροσώπους των κυβερνήσεων των Κρατών-Μελών οι οποίοι προβάλλουν τις εθνικές τους θέσεις και φροντίζουν για την εναρμόνιση τους σε κοινή γραμμή. Το Συμβούλιο αυτό είναι το βασικό αποφασιστικό όργανο και ουσιαστικά το νομοθετικό σώμα των Κοινοτήτων.

Όταν υπάρχει ομοφωνία γίνεται παντοδύναμο απέναντι στην Επιτροπή και μπορεί να ματαιώσει προτάσεις της.

Το Ευρωπαϊκό Κοινοβούλιο εκπροσωπεί τους λαούς των Κρατών-Μελών. Τα μέλη (518 μέλη) αναδεικνύονται από εκλογές που γίνονται ταυτόχρονα σε όλες τις Χώρες - Μέλη με άμεση και καθολική ψηφοφορία. Το Ευρωπαϊκό Κοινοβούλιο έχει συμβουλευτικές αρμοδιότητες π.χ. οι αποφάσεις των κοινοτικών οργάνων υποβάλλονται σε αυτό για προκαταρκτική γνώμатеυση, μετέχει στις διαδικασίες αναθεώρησης των Συνθηκών.

Επίσης το Ευρωπαϊκό Κοινοβούλιο έχει τον τελευταίο λόγο για την έγκριση του Προϋπολογισμού της Κοινότητας, έχει δε την δυνατότητα να ψηφίζει προτάσεις μομφής εναντίον της Επιτροπής.

Το Ευρωπαϊκό Δικαστήριο που είναι αρμόδιο να λύνει τις διαφορές που παρουσιάζονται στη εφαρμογή των Συνθηκών και των διαφόρων πράξεων του Συμβουλίου Υπουργών και της Επιτροπής ώστε να γίνεται σωστή ερμηνεία και καλή εφαρμογή.

Η απαρίθμηση των τεσσάρων θεσμικών οργάνων είναι περιοριστική. Μόνο με αναθεώρηση της Συνθήκης μπορεί να προστεθούν άλλα θεσμικά όργανα ή να μειωθεί ο αριθμός τους. Επίσης κάθε όργανο έχει τις αρμοδιότητες που καθορίζονται στα οικεία άρθρα.

Τα θεσμικά όργανα της Κοινότητας επικουρούνται από Συμβούλια, Επιτροπές, Ταμεία κλπ. Τρία από τα άλλα όργανα μπορούν να χαρακτηρισθούν ως κατ'ελέκταση θεσμικά. Είναι τα εξής: το Ευρωπαϊκό Συμβούλιο. (Συγκροτείται από τους Αρχηγούς των Κρατών - Μελών, δεν προβλέπεται από την Συνθήκη. Συνέρχεται τρεις φορές το χρόνο για να δώσει κατευθύνσεις στα θεσμικά όργανα σε οικονομικής πολιτικής θέματα). Η Οικονομική και Κοινωνική Επιτροπή (189 μελών Συμβουλευτικό Όργανο) Ελεγκτικό Συνέδριο που ασκεί τον λογιστικό έλεγχο στις διαχειρίσεις των Κοινοτικών Οργάνων.

3.1 Διαχειριστικές Επιτροπές.

Είναι οι πιο σημαντικές επιτροπές και λειτουργούν για την οργάνωση των γεωργικών αγορών. Λειτουργεί μια διαχειριστική Επιτροπή για κάθε προϊόν ή κατηγορία προϊόντων (π.χ. Διαχειριστική Επιτροπή Καπνού, Διαχειριστική Επιτροπή Σιτηρών κ.ο.κ.). Αναφέρουμε ενδεικτικά ορισμένα από τα θέματα που συζητούνται στις διαχειριστικές επιτροπές:

- επιδοτήσεις εξαγωγών,
- εκποιήσεις προϊόντων της παρέμβασης,
- τροποποιήσεις κανονισμών της Επιτροπής,
- θέσπιση νέων κανονισμών της Επιτροπής.

3.2 Άλλες Επιτροπές

Άλλες επιτροπές με εκπροσώπους των Κράτων - Μελών που λειτουργούν στα πλαίσια της Επιτροπής για τη διαχείριση της Κοινής Αγροτικής Πολιτικής είναι η Μόνιμη Επιτροπή Διαρθρώσεων (για τα διαρθρωτικά θέματα) και η Επιτροπή του Ταμείου (για θέματα χρηματοδότησης από το FEOGA).

Για τα θέματα εναρμόνισης νομοθεσιών στον γεωργικό τομέα λειτουργούν οι παρακάτω επιτροπές: μόνιμη κτηνιατρική επιτροπή, μόνιμη επιτροπή φυτοϋγείας, μόνιμη επιτροπή σπόρων, μόνιμη επιτροπή ζωοτροφών.

4. Κοινές Πολιτικές της Ε.Ο.Κ

Η Συνθήκη της Ρώμης προβλέπει ορισμένους τομείς στους οποίους πρέπει να καθοριστεί και να εφαρμοστεί κοινή πολιτική: Κοινή αγροτική πολιτική (αρθ.38), κοινή πολιτική μεταφορών (αρθ.74 επ) και κοινή εμπορική πολιτική (αρθ. 110 επ). Εκτός όμως από τους τομείς αυτούς κοινή πολιτική μπορεί να δημιουργή-

θεί και σε άλλους τομείς είτε στα πλαίσια του άρθρου 235 της Συνθήκης είτε ύστερα από ειδική συμφωνία των Κρατών -Μελών (Κοινωνική Πολιτική, Πολιτική Ανταγωνισμού).

Οι κοινές πολιτικές που προβλέπονται από την Συνθήκη δεν ρυθμίζονται από αυτήν στις λεπτομερείς τους. Η Συνθήκη περιορίζεται να θέσει τις γενικές αρχές ή τα πλαίσια μέσα στα οποία πρέπει να διαμορφωθεί και να λειτουργήσει η καθεμία ενώ οι ειδικότερες ρυθμίσεις γίνονται από τα Κοινοτικά όργανα που θεσπίζουν τους απαραίτητους κανόνες δικαίου.

Οι κοινές πολιτικές διαμορφώνονται συνήθως με κανονισμούς και οδηγίες που εκδίδει το Συμβούλιο των Υπουργών ύστερα από πρόταση της Επιτροπής. Εδώ δεν πρόκειται πια για το συντονισμό της πολιτικής των Κρατών - Μελών, η οποία πάντως παραμένει στα πλαίσια της αρμοδιότητας τους, αλλά για την υποκατάσταση των εσωτερικών κανόνων που συνθέτουν την πολιτική των κρατών σε διάφορες τομείς με την αντίστοιχη κοινοτική πολιτική.

Πολιτική μεταφορών : Η κοινή πολιτική στο τομέα των μεταφορών που προβλέπεται από την Συνθήκη έχει ως κύριους στόχους την κατάργηση των διακρίσεων (ως προς τα κόμιστρα και τους όρους μεταφοράς ατόμων & εμπορευμάτων) και την κοινή οργάνωση των μεταφορών. Οι αποφάσεις του Συμβουλίου αφορούν τις χερσαίες μεταφορές, εθνικές ή διεθνείς και ειδικότερα τις προϋποθέσεις άσκησης του επαγγέλματος του μεταφορέα εμπορευμάτων ή επιβατών και διάφορα κοινωνικά θέματα σχετικά με τους ορούς εργασίας των μεταφορέων. Επίσης αφορούν θαλάσσιες & αεροπορικές μεταφορές.

Εμπορική πολιτική: Σύμφωνα με το άρθρο 113.1 της Συνθήκης της Ρώμης η Κοινή Εμπορική Πολιτική πρέπει να βασίζεται σε ενιαίες αρχές, ιδιαίτερα σε σχέση με δασμολογικές τροποποιήσεις τη σύναψη δασμολογικών και εμπορικών συμφωνιών, την επίτευξη ομοιομορφίας στα μέτρα απελευθέρωσης του εξαγωγικού εμπορίου, στην εξαγωγική πολιτική και στα μέτρα προστασίας του εμπορίου. Συστατικά στοιχεία της κοινής Εμπορικής Πολιτικής προς τις Τρίτες Χώρες είναι το κοινό δασμολόγιο που ισχύει από τη 1-7-1968, οι εμπορικές συμφωνίες με τρίτες χώρες, η συμφωνία σύνδεσης και επιβοηθητικά η κοινή στάση και δράση των Κρατών - Μελών στα πλαίσια των διεθνών οικονομικών οργανισμών.

Η πολιτική αυτή σε συνδυασμό με την ελεύθερη διακίνηση των εμπορευμάτων στο εσωτερικό της κοινότητας και με την εναρμόνιση των τελωνειακών νομοθεσιών των Κρατών - Μελών εντάσσεται στην προσπάθεια για την δημιουργία τελωνειακής ένωσης.

Ειδικότερα, η ΕΟΚ δεσμεύει τα μέλη της με τις συμφωνίες που γίνονται στα πλαίσια της GATT, (Γενική Συμφωνία Δασμών και Εμπορίου).

Νομισματική πολιτική: πολιτική που ακολουθεί η ΕΟΚ στον νομισματικό τομέα ο οποίος σε ευρεία έννοια περιλαμβάνει και τα συναλλαγματικά θέματα.

Η Συνθήκη της ΕΟΚ που ίδρυσε την ΕΟΚ ασχολείται ελάχιστα με την νομισματική πολιτική, η οποία διαμορφώθηκε εξελικτικά και σύμφωνα με τις ανάγκες που προκύπτουν τόσο στη λειτουργία της όσο και στον προγραμματισμό της πορείας προς την οικονομική ενοποίηση.

Το Ευρωπαϊκό Νομισματικό Σύστημα αποτελεί την οριστική

κοινοτική νομισματική οργάνωση η οποία θα πλαισιώνεται από το Ευρωπαϊκό Νομισματικό Ταμείο.

Κεντρικό γνώρισμα του συστήματος είναι η υποχρέωση να διατηρηθεί η σταθερή ισοτιμία κάθε νομίσματος.

Τα κράτη δηλαδή οφείλουν να διατηρούν σταθερή τη σχέση του νομίσματος τους προς την Ευρωπαϊκή Νομισματική Μονάδα (ECU) που είναι η δέσμη όλων των κοινοτικών νομισμάτων.

Κοινωνική πολιτική: αφορά στην εναρμόνιση των συνθηκών εργασίας, τα κοινωνικά δικαιώματα και την αντιμετώπιση της αυξανόμενης ανεργίας.

Περιφερειακή πολιτική: η Κοινότητα ευνοεί την αρμονική περιφερειακή ανάπτυξη και ενισχύει τις προβληματικές περιοχές (έργα υποδομής, ίδρυση ή ενίσχυση βιομηχανικών ή βιοτεχνικών μονάδων κ.τ.λ.).

Ενεργειακή πολιτική: οι κοινοί στόχοι της ενεργειακής πολιτικής αποβλέπουν γενικά στον περιοσμό της εξάρτησης της Κοινότητας από τις εισαγωγές ενέργειας (μείωση των εισαγωγών και της κατανάλωσης με την ορθολογικότερη χρησιμοποίηση και εξοικονόμηση ενέργειας, αύξηση της παραγωγής ενδογενών πηγών ενέργειας κ.τ.λ.).

Εκτός από τους τομείς που αναφέρθηκαν γίνονται και άλλες προσπάθειες για τη δημιουργία και άλλων κοινών πολιτικών όπως η προστασία του περιβάλλοντος η βιομηχανική πολιτική, η έρευνα, αλιευτική πολιτική για τη διαχείριση των αλιευτικών πόρων

Αγροτική πολιτική: Η κοινή Αγροτική πολιτική ξεχωρίζει από άλλες κοινότητες πολιτικές, γιατί εμπεριέχει αμεσότερες παρεμβάσεις στο μηχανισμό της αγοράς. Αυτό ήταν επακόλουθο των ειδικών συνθηκών που επικρατούν στον αγροτικό τομέα και της εθνικής παρεμβατικής παράδοσης πριν από την διαμόρφωση της ΕΟΚ, έτσι για κανένα άλλο τομέα δεν υπάρχουν τόσες διατάξεις όσες για τον γεωργικό.

Η Συνθήκη της Ρώμης καθορίζει τους στόχους της ΚΑΠ που συνίστανται στην αύξηση της παραγωγικότητας στην εξασφάλιση δίκαιου βιοτικού επιπέδου στους αγρότες, σταθεροποίηση των αγορών, εξασφάλιση λογικών τιμών κατανάλωσης κ.τ.λ.

Η ΚΑΠ περιλαμβάνει δυο τμήματα, την πολιτική Εγγυήσεων που υλοποιείται με τις <<Κοινές οργανώσεις των Αγορών >> γεωργικών προϊόντων και την διαρθρωτική πολιτική.

Το πρώτο τμήμα έχει, με κριτήριο τους πόρους που απορροφά, τη μεγαλύτερη σημασία.

Στα πλαίσια της κοινής οργάνωσης Αγορών επιδιώκεται η ελεύθερη κυκλοφορία γεωργικών προϊόντων στον Κοινοτικό χώρο και τίθενται στην διάθεση των κοινοτικών οργάνων ποικίλα μέσα που ανάγονται στο χώρο της διευθυνόμενης οικονομίας όπως ρυθμίσεις τιμών, επιδοτήσεις, μηχανισμούς σταθεροποίησης κατά την εισαγωγή και εξαγωγή, δυνατότητα δημιουργίας κοινών ταμείων και άλλα.

Η κοινή πολιτική αγορά των αγροτικών προϊόντων δεν εφαρμόζεται ενιαία αλλά υπάρχει ξεχωριστή οργάνωση αγορά για κάθε προϊόν.

Για καθένα από τα προϊόντα που έχουν υπαχθεί στην ΚΑΠ, και

που είναι τα πλείστα καθορίζεται κάθε χρόνο ενιαία τιμή για όλη την Κοινότητα για την στήριξη της οποίας προβλέπονται μηχανισμοί παρέμβασης.

Επίσης όσον αφορά την εξωτερική αγορά υπάρχει μηχανισμός ρύθμισης των εισαγωγών και εξαγωγών ώστε να μην εισάγονται στην Κοινότητα ή να εξαγονται από αυτήν αγροτικά προϊόντα σε χαμηλότερες τιμές από τις κοινοτικές.

Για την εφαρμογή της πολιτικής αυτής ιδρύθηκαν το 1962 το Ευρωπαϊκό Αγροτικό Ταμείο Προσανατολισμού και Εγγυήσεων (FEOGA) και οι κοινές οργανώσεις αγορών των διαφόρων αγροτικών προϊόντων.

Το δεύτερο και λιγότερο αναπτυγμένο σκέλος της ΚΑΠ είναι η κοινή διαρθρωτική πολιτική. Σήμερα στηρίζεται κυρίως σε μια σειρά κατευθυντήριων οδηγιών και κανονισμών που αποφασίσθηκαν από το 1972 και μετά.

Τα μέτρα που προβλέπονται στις κοινοτικές αυτές πράξεις είναι χορήγηση χρηματικών ενισχύσεων από το FEOGA σε αγρότες για την ανάπτυξη και τον εκσυγχρονισμό των εκμεταλλεύσεων, χρηματοδοτική ενίσχυση αγροτών που οι εκμεταλλεύσεις τους δεν είναι <<οικονομικές>>, συνχρηματοδότηση έργων θεσμικής και υλικής υποδομής τη σύσταση υπηρεσιών για την παροχή γνώσεων και την εκπαίδευση στους αγρότες σχετικά με τη γεωργική οικονομία.

Πρέπει να σημειωθεί ότι τα μέτρα της κοινής διαρθρωτικής πολιτικής δεν έχουν υποχρεωτικό χαρακτήρα και έτσι η αξιοποίηση των δυνατοτήτων που προσφέρουν εξαρτάται από τον τρόπο λειτουργίας των εθνικών γραφειοκρατικών μηχανισμών.

Ο γεωργικός τομέας αποτέλεσε το επίκεντρο των προσπαθειών της ΕΟΚ. Η κοινή αγροτική πολιτική κατά ένα μεγάλο μέρος έχει πραγματοποιηθεί.

Οργανώθηκαν οι αγορές βασικών προϊόντων όπως δημητριακών, προϊόντων γάλακτος και μοσχαρίσιου κρέατος, φρούτων και λαχανικών, ελαιόλαδου, λιπαρών ουσιών, ζαχάρεως, οίνου, ροδάκινου καπνού, και άλλων.

Ο παράγοντας που βοήθησε πολύ στην πραγματοποίηση της κοινής Αγροτικής πολιτικής υπήρξε το σύστημα κοινής χρηματοδοτήσεως το οποίο συνιστάται στην χρηματοδοτική αλληλεγγύη των Κρατών - Μελών.

Η Αγροτική πολιτική της Ε.Ο.Κ σήμερα διέρχεται συνεχείς κρίσεις επειδή οι οικονομικές και νομισματικές εξελίξεις δυσχεραίνουν όλο και περισσότερο τον καθορισμό των κοινών τιμών στα αγροτικά προϊόντα και οι εμπορικές συμφωνίες που έχει συνάψει η Ε.Ο.Κ με άλλες χώρες δημιουργούν συχνά δύσκολα προβλήματα.

5. ΧΡΗΜΑΤΟΔΟΤΗΣΗ ΤΗΣ Ε.Ο.Κ.

1. Γενικά

Οι πόροι της Κοινότητας που προέρχονται από διάφορες πηγές, εντάσσονται είτε στο Κοινοτικό προϋπολογισμό, ο οποίος έχει προορισμό να εξασφαλίσει την λειτουργία των οργάνων είτε σε αυτοτελείς φορείς, οι οποίοι είναι επιφορτισμένοι με ειδικές δραστηριότητες. Τέτοιοι φορείς είναι τα Κοινοτικά ταμεία και η Ευρωπαϊκή Τράπεζα Επενδύσεων.

2. Ο Κοινοτικός προϋπολογισμός

Κάθε πολιτική οργάνωση, προπάντων όταν έχει οικονομικές ευθύνες, δεν μπορεί να εκπληρώσει αποτελεσματικά το έργο της παρά μόνο εάν διαθέτει χρηματικούς πόρους, με άλλα λόγια εάν έχει έναν προϋπολογισμό που πέραν των πιστώσεων λειτουργίας των υπηρεσιών να περιλαμβάνει και λειτουργικά κεφάλαια, διαφορετικά ο ρόλος της περιορίζεται σε μια δραστηριότητα μελέτης και καθοδήγησης. Η Ευρωπαϊκή Κοινότητα δεν ξεφεύγει από τον κανόνα και οι ευρωπαϊκές συνθήκες έχουν προβλέψει ρητά την ύπαρξη ενός τέτοιου κοινοτικού προϋπολογισμού.

2.1 Οι δαπάνες

Ο λειτουργικός κοινοτικός προϋπολογισμός εφαρμόστηκε πολύ προοδευτικά. Στα πρώτα χρόνια οι δαπάνες ήταν πολύ μικρού μεγέθους. Στη συνέχεια, το ξεκίνημα της χρηματοδότησης της Κοινής γεωργικής πολιτικής προκάλεσε πραγματική «έκρηξη των δαπανών» κατά το 1966-1967. Αργότερα, σημειώνουμε με τη μεγέθυνση του Κοινοτικού Ταμείου και την εμφάνιση του Περιφερειακού Ταμείου. Έτσι, τόσο το μέγεθος όσο και η διάρθρωση των δαπανών μεταβλήθηκαν σε μεγάλη έκταση κατά τα τελευταία χρόνια.

Οι δαπάνες διακρίνονται σε δυο κατηγορίες:

- α) Δαπάνες για την ανάπτυξη των δραστηριοτήτων της ΕΟΚ, για ενίσχυση του γεωργικού, του κοινοτικού και του περιφερειακού τομέα, για την έρευνα, την ενέργεια, την βιομηχανία και τις μεταφορές και για την ανάπτυξη των συνεργαζομένων χωρών,
- β) Δαπάνες για τον διοικητικό τομέα, δηλαδή του προσωπικού, τις διοικητικές λειτουργίες, τις πληροφορίες, τις επιχορηγήσεις κλπ.

Το κονδύλι επιστροφών στα Κράτη-Μέλη αντιστοιχεί σε ένα κατ' αποκοπή ποσό που προορίζεται για την κάλυψη των εξόδων που πραγματοποιούνται από τις ευνοϊκές φορολογικές υπηρεσίες για την είσπραξη των πόρων οι οποίοι χρηματοδοτούν τον κοινοτικό προϋπολογισμό.

Προβλέπεται, βέβαια, πάντοτε και ένα αποθεματικό για την κάλυψη εκτάκτων αναγκών.

Όσον αφορά αποκλειστικά και μόνο τις λειτουργικές δαπάνες, το Γεωργικό Ταμείο απορροφά ένα πολύ μεγάλο μέρος του προϋπολογισμού. Το σχετικό μερίδιο του Κοινοτικού Ταμείου έχει κάπως αυξηθεί, προπάντων μετά την ενίσχυση του, εντούτοις παραμένει μικρού μεγέθους. Ο περιφερειακός τομέας καταλαμβάνει μία σχετικά σημαντική θέση, εάν λάβουμε υπόψη την πρόσφατη εμφάνιση του. Οι δαπάνες για το διοικητικό τομέα απορροφούν περίπου το 4% του συνολικού προϋπολογισμού.

2.2 Τα έσοδα

Κατά τη διάρκεια των πρώτων χρόνων, ο κοινοτικός προϋπολογισμός χρηματοδοτούνταν από τις συνεισφορές των κρατών μελών, οι οποίες υπολογίζονταν με βάση μια σταθερή κλίμακα (ή ακριβέ-

στερα, με πολλές κλίμακες που διέφεραν σε πολύ μικρό βαθμό ανάλογα με το ταμείο που χρηματοδοτούσαν).

Από την 1-1-1975, ύστερα από την απόφαση του Συμβουλίου Υπουργών της 4-4-1970, που έθεσε την αρχή της αντικατάστασης τους από τους ίδιους πόρους και, μετά από μία μεταβατική περίοδο, το σύστημα των ιδίων πόρων χρηματοδοτεί σήμερα πλήρως τον κοινοτικό προϋπολογισμό.

Οι ίδιοι πόροι περιλαμβάνουν τρία βασικά στοιχεία: τους δασμούς, τις γεωργικές εισφορές (και την εισφορά ζάχαρης) και το ΦΠΑ. Οι τρεις αυτοί τύποι εσόδων προσαυξάνονται με μερικούς πόρους μικρού ύψους, όπως τα έσοδα από τη φορολογία των αποδοχών και μισθών των υπαλλήλων, που ανέρχονται στο 1% περίπου των φορολογικών εσόδων.

Με τη θέσπιση κοινού δασμολογίου και δεδομένου ότι τα εμπόρευμα προέλευσης Τρίτων Χωρών μπορούν να εισάγονται στην Κοινότητα και να εκτελωνίζονται σε μία χώρα ή οποία δεν είναι αυτή ο τελικός προορισμός, φάνηκε λογικό ότι το σύνολο των δασμών πρέπει να περιλαμβάνονται χωρίς επιφυλάξεις και όρους στον Κοινοτικό Προϋπολογισμό.

Η ίδια λογική ισχύει και για γεωργικές εισφορές οι οποίες, κατά κάποιο τρόπο, σχετίζονται με μια τελωνειακή προστασία. Οι αντισταθμιστικές εισφορές και άλλα συναφή τέλη που επιβάλλονται στα εισαγόμενα γεωργικά προϊόντα από Τρίτες Χώρες.

Το έσοδο που αντικατάστησε την άμεση εισφορά των Κρατών-Μελών από τον προϋπολογισμό τους, ο ΦΠΑ (φόρος προστιθέμενης αξίας) δηλαδή το 1% της προστιθέμενης αξίας των εσόδων που εισπράττουν τα Κράτη-Μέλη της Κοινότητας. (Τα σχετικά μερίδια των Τρίτων τύπων κατά το 1980 ήταν αντίστοιχα 37% δασμοί, 12% γεωργικές εισφορές και 51% ΦΠΑ. Όμως τα μερίδια αυτά εξελίχθηκαν).

Η κατάρτιση και έγκριση του προϋπολογισμού συνδέονται στενά με τα τρία θεσμικά όργανα της Κοινότητας. Το σχήμα, αρκετά πολύπλοκο, είναι το ακόλουθο:

- κατάρτιση από την Επιτροπή, ενός προσχεδίου προϋπολογισμού που υποβάλλεται στο Συμβούλιο πριν από την 1η Σεπτεμβρίου,
- κατάρτιση από το Συμβούλιο, με ειδική πλειοψηφία, ενός <<σχεδίου προϋπολογισμού>> που διαβιβάζεται στο Κοινοβούλιο πριν από την 5η Οκτωβρίου,
- διαβουλεύσεις μεταξύ Συμβουλίου και Κοινοβουλίου.

Στις διαβουλεύσεις αυτές το Κοινοβούλιο έχει την δυνατότητα να ζητήσει τροποποιήσεις των μη υποχρεωτικών δαπανών δηλαδή εκείνων που δεν προβλέπονται από τις Συνθήκες ή από κοινοτικές πράξεις που στηρίχθηκαν στις Συνθήκες. Για τις υποχρεωτικές δαπάνες έχει αποκλειστική αρμοδιότητα το Συμβούλιο. Παράλληλα, όμως το Κοινοβούλιο μπορεί να απορίψει στο σύνολο του τον Κοινοτικό προϋπολογισμό.

Επιπλέον το Κοινοβούλιο έχει την δυνατότητα να απορίψει εξ ολοκλήρου το σχέδιο του προϋπολογισμού και να απαιτήσει την παρουσίαση ενός νέου σχεδίου. Τέλος, ο πρόεδρος του Κοινοβουλίου εγκρίνει οριστικά τον προϋπολογισμό. Ο Κοινοτικός Προϋπολογισμός φαίνεται ότι πρέπει να περιοριστεί στο ρόλο του προσανατολιστή της μεσοχρόνιας οικονομικής εξέλιξης της Κοινότητας μέσω διαρθρωτικών ενεργειών.

Στους τρεις υφιστάμενους ίδιους πόρους του Κοινοτικού Προϋπολογισμού προστέθηκε και ένας νέος πόρος, ένας συντελεστής του Ακαθάριστου Εγχώριου Προϊόντος της Κοινότητας, που θα καθορίζεται σύμφωνα με τη διαδικασία υιοθέτησης του Κοινοτικού Προϋπολογισμού.

3. Κοινοτικά Ταμεία

Υφίστανται σήμερα τρία τέτοια Ταμεία, το Ευρωπαϊκό Κοινωνικό Ταμείο, Γεωργικό Ταμείο, το Ευρωπαϊκό Ταμείο Περιφερειακής Ανάπτυξης και η Ευρωπαϊκή Τράπεζα Επενδύσεων. Τα τέσσερα αυτά όργανα δρούν είτε ανεξάρτητα το ένα από το άλλο είτε από κοινού, όταν ο σκοπός της χρηματοδότησης εμπίπτει σε συνδυασμένα ενδιαφέροντα.

Η Ευρωπαϊκή Τράπεζα Επενδύσεων έχει αποστολή να συμβάλλει στην ανάπτυξη χορηγώντας μακροπρόθεσμα δάνεια για την εκτέλεση έργων υποδομής, στον εκσυγχρονισμό επιχειρήσεων.

Το Ευρωπαϊκό Κοινοτικό Ταμείο είναι αρμόδιο να χρηματοδοτεί δραστηριότητες σχετικές με την ειδικευση την απασχόληση και τις συνθήκες εργασίας των εργαζομένων. Επίσης αποστολή του ταμείου είναι η εξασφάλιση παραγωγικής επαναπασχολήσεως σ' εκείνους που χάνουν την εργασία τους, με κατάλληλη επαγγελματική μετεκπαίδευση.

Το Ευρωπαϊκό Ταμείο Περιφερειακής Ανάπτυξης, έχει έργο να προωθεί την οικονομία των περιοχών που μειονεκτούν για να εξασφαλίσει πλεόν ισόρροπη ανάπτυξη μέσα στον Κοινοτικό χώρο.

Το Ευρωπαϊκό Γεωργικό Ταμείο (Εγγυήσεων & Προσανατολισμού) προορισμένο να ρυθμίζει την οργάνωση της αγοράς των γεωργικών προϊόντων και να μεριμνά για την αναδιάρθρωση της γεωργίας.

Σύμφωνα με την παράγραφο 4 του άρθρου 40 της Συνθήκης της Ρώμης για την επιτυχία των σκοπών της κοινής οργάνωσης γεωργικών αγορών μπορούν να συσταθούν ένα ή περισσότερα Ταμεία γεωργικού προσανατολισμού και εγγυήσεων, γνωστά με τα αρχικά γράμματα της γαλλικής του ονομασίας ως FEOGA.

Το ταμείο αυτό δεν έχει οικονομική αυτοτέλεια. Στηρίζεται στο Κοινοτικό προϋπολογισμό. Τις χρηματοδοτήσεις του για στήριξη των αγορών, για την κάλυψη της διαφοράς μεταξύ Κοινοτικών και διεθνών τιμών και για ενισχύσεις των βελτιώσεων στις διαρθρώσεις της γεωργικής οικονομίας, ενεργεί υπό μορφή παροχών προς τα αρμόδια όργανα των Κρατών - Μελών, τα οποία είναι οι άμεσοι χορηγοί των πληρωμών. Οι παροχές αυτές αποτελούν συμμετοχή του Ταμείου στις κρατικές ενισχύσεις της αγροτικής οικονομίας. Με κοινοτικές ρυθμίσεις καθορίζονται τα ποσοστά της συμμετοχής αυτής, μέρος δε της χρηματοδότησεως παρέχεται υπό μορφή προκαταβολών από το FEOGA.

Το FEOGA έχει δύο τμήματα: Το Τμήμα Προσανατολισμού και το Τμήμα Εγγυήσεων.

Το πρώτο τμήμα αναφέρεται στο προσανατολισμό τόσο της παραγωγής όσο και της ζήτησεως προϊόντων, έξοδα μελέτης και πραγματοποίησεως γεωργικών αναδιορθώσεων, ενημερώσεως των γεωργών και των καταναλωτών, διαφημιστικών εκστρατιών με σκοπό τον αναπροσανατολισμό της παραγωγής.

Επίσης χρηματοδοτεί τις επενδύσεις για τις γεωργικές αναδιορθώσεις, τη γεωργική εκπαίδευση και έρευνα, καθώς και την εξυγίανση των δομών της μεταποίησης και της εμπορίας των

γεωργικών προϊόντων. Είναι σαφές ότι το τμήμα περιλαμβάνει και τα μέτρα ασκήσεως διαθρωπτικής πολιτικής.

Το δεύτερο τμήμα αναφέρεται στην κοινή οργάνωση των γεωργικών αγορών την οποία χρηματοδοτεί και την ορθολογική κατεύθυνση της γεωργίας. Η εγγύηση των τιμών των προϊόντων συνεπάγεται αφ' ενός μεν παρεμβάσεις στην εσωτερική αγορά για να εξασφαλιστεί η διάθεση της παραγωγής σε συμφέρουσες τιμές, αφ' ετέρου δε ενισχύσεις, πριμοδοτήσεις και άλλες μορφές χρηματικής συνδρομής, για να αντιμετωπιστούν οι διάφορες μεταβολές των τιμών.

Εργα που χρηματοδοτούνται για διαθρωπτικές βελτιώσεις είναι κυρίως τα εγγειοβελτιωτικά και τα υδραυλικά. Προϊόντα, για τα οποία παρέχονται οι περισσότερες χρηματοδοτήσεις (60% του συνόλου του τμήματος Εγγυήσεων) είναι τα γαλακτοκομικά, το βοδινό κρέας και τα δημητριακά.

Τον Ιούλιο του 1981 το Συμβούλιο είχε εγκρίνει ένα πρώτο σχέδιο διαθρωπικού προϋπολογισμού το οποίο μειώνει κατά 521 εκατ. ECU τις πιστώσεις του Ευρωπαϊκού Γεωργικού Ταμείου Προσανατολισμού & Εγγυήσεων (ΕΓΤΠΕ) - τμήμα <<εγγυήσεων >>.

Απο τότε η απορρόφηση των πιστώσεων διατηρήθηκε σε τέτοιο επίπεδο ώστε να φαίνονται εξασφαλισμένες οι συμπληρωματικές οικονομίες. Γι αυτό το Συμβούλιο με βάση ένα προσχέδιο της Επιτροπής, ενέκρινε ένα δεύτερο διορθωτικό σχέδιο για το 1981 που μειώνει περαιτέρω κατά 724 εκ. ECU τις πιστώσεις του 1981 του ΕΓΤΠΕ-τμήμα <<εγγυήσεων >>. Έτσι η συνολική μείωση στο οικονομικό αυτό έτος φθάνει τα 1245 εκατ. λαμβανομένου υπόψη των δύο καταθέσεων στο τμήμα <<προσανατολισμού >>.

Είναι η πρώτη φορά μετά την ίδρυση ΕΓΤΠΕ που πραγματοποιήθηκαν τόσο μεγάλες οικονομίες. Το φαινόμενο αυτό υπήρξε ενεργητικό για τα Κράτη-Μέλη δεδομένου ότι ένα μέρος των ακυρωθέντων πιστώσεων είχε σαν αποτέλεσμα την μείωση των επιβαρύνσεων τους. Το 55% των δαπανών του προγράμματος δημοσίων επενδύσεων 1985 για την γεωργία καλύπτεται από χρηματοδότηση της Ευρωπαϊκής Τράπεζας Επενδύσεων και επιδότηση (FEOGA) κοινοτικών πόρων. Η συμβολή της Κοινότητας στην βελτίωση και τον εκσυγχρονισμό της υποδομής και της διάρθρωσης της Ελληνικής Γεωργίας είναι αρκετά σημαντική.

Δραστηριότητες του τμήματος Εγγυήσεων του ΕΓΤΠΕ κατά το 1989.

Εγκρίθηκε από την Επιτροπή της 5 Σεπτεμβρίου. Το σύνολο των γεωργικών δαπανών του τμήματος Εγγυήσεων του ΕΓΤΠΕ για το οικονομικό έτος 1989 ανέρχεται σε 25.872,9 εκατ. ECU σε σύγκριση με 27.687,3 εκατ. ECU για το προηγούμενο οικονομικό έτος του οποίου οι δαπάνες κάλυψαν μόνο μία περίοδο ενδεκάμισυ μηνών. Οι επιστροφές κατά την εξαγωγή ανέρχονται σε 2714 εκατ. ECU και οι παρεμβάσεις σε 16.126 εκατ. ECU.

Σύμφωνα με την έκθεση αρ.8/1989 της Επιτροπής προς την αρμόδια για τον προϋπολογισμό Αρχή, παρουσιάζονται στους πίνακες που ακολουθούν στο Παράρτημα 1 οι πραγματοποιηθείσες δαπάνες του FEOGA/Εγγυήσεων ανά Κεφάλαιο, στο σύστημα των χωρών της Κοινότητας και στην Ελλάδα χωριστά (στοιχεία ΔΙΑΔΓΕΠ), για την περίοδο από 16.10.1988 έως 30.6.89.

Οι δαπάνες αυτές αντιστοιχούν στις προκαταβολές και προβλέψεις δαπανών για τους μήνες από Ιανουάριο μέχρι και Αύγουστο του 1989 (2 μήνες χρονική υστέρηση στις πληρωμές δαπανών από

το FEOGA/Εγγυήσεις).

Τα αποτελέσματα των δοσοληφιών με την Κοινότητα για το σύνολο των Χωρών - Μελών, όπως προκύπτει από τη σχετική έκθεση του Ελεγκτικού Συνεδρίου της Κοινότητας για την περίοδο 1989. Από την έκθεση φαίνεται ότι για το 1989 η Ελλάδα εισέπραξε το 7,5 % των συνολικών δαπανών της Κοινότητας, ενώ κατέβαλε το 1,3% των πόρων - μία σχέση δηλαδή εξαιρετικά ικανοποιητική.

Οι συνολικές εισπράξεις της Ελλάδας έφθασαν τα 2.564 εκατ. ευρωπαϊκές νομισματικές μονάδες (ECUS), ενώ οι πληρωμές τα 566 εκατ. ECUS. (καθαρό όφελος δηλ. περίπου 2 δισ. ECU). Η <<μερίδα του λέοντος>> - ποσό 1.700 εκτ. ECUS - εξακολουθεί να προέρχεται από το αγροτικό ταμείο - τμήμα εγγυήσεων.

Οι πρώτες εργασίες για τον προϋπολογισμό του 1992 δείχνουν ότι οι δαπάνες του FEOGA μπορεί να αυξηθούν κατά 4 δισεκατομμύρια ECU, δηλαδή κατά 12,5 % σε σχέση με τον προϋπολογισμό του 1991, ο οποίος παρουσίασε αύξηση κατά 20% σε σχέση με τις δαπάνες του 1990.

Η αύξηση αυτή των δαπανών στο γεωργικό τομέα οφείλεται, ασφαλώς, σε μεγάλο βαθμό σε εξωτερικούς παράγοντες (μείωση της τιμής του δολαρίου και των τιμών στη διεθνή αγορά), αλλά, όπως δείχνουν οι παραπάνω αριθμοί, δεν έχει επιλυθεί το βασικό πρόβλημα της Κοινότητας που οφείλεται στην αύξηση των πλεονασμάτων.

Η Κοινή Αγροτική Πολιτική απορροφά το μεγαλύτερο μέρος των πόρων του Κοινοτικού Προϋπολογισμού μία και η χρηματοδότηση της πολιτικής αυτής είναι Κοινοτική και έχει αντικαταστήσει σχεδόν εξ ολοκλήρου τις αντίστοιχες εθνικές χρηματοδοτήσεις.

Το συνολικό ύψος του Κοινοτικού Προϋπολογισμού για το 1982 (περίοδο ένταξης της Ελλάδος) έφθανε στα 23.260 εκατομμύρια Ευρωπαϊκές Νομισματικές Μονάδες, ENM (περίπου 1,5 τρίς δρχ.). Από αυτά 13,143 εκατομμύρια ENM (56,5% περίπου) πιστώσεις του Τμήματος Εγγυήσεων του Γεωργικού Ταμείου και μόνο 765 εκατ. ENM (3.3% περίπου) πιστώσεις του Τμήματος Προσανατολισμού του Γεωργικού Ταμείου.

Η μελέτη εμπειρογνομων της Επιτροπής σχετικά με την επίδραση της Κοινής Αγροτικής Πολιτικής στην διάρκεια της 20χρονης σχεδόν λειτουργίας της επισημαίνει ότι η ΚΑΠ δεν μπόρεσε να σταματήσει την αυξανόμενη διεύρυνση του χάσματος ανάμεσα στις αναπτυγμένες και τις λιγότερο αναπτυγμένες περιοχές. Αυτό αποδίδεται στο διαφορετικό βαθμό δυναμισμού της κάθε περιοχής που επέτρεψε σε ορισμένες από αυτές να επωφεληθούν περισσότερο από άλλες, τα πλεονεκτήματα που προκύπτουν από την λειτουργία της ΚΑΠ.

Ειδικότερα η πολιτική εγγυήσεων έδωσε μεγαλύτερη έμφαση στη στήριξη ορισμένων προϊόντων (γάλα, σιτήρα, κρέας) που παράγονται στις βόρειες βασικά περιοχές της Κοινότητας, περιοχές που ήσαν από την φύση τους περισσότερο αναπτυγμένες. Η πολιτική προσανατολισμού της Κοινότητας στηρίχτηκε σε απόψεις σχετικές με την μείωση των πλεονασμάτων ορισμένων περιοχών και την αντιμετώπιση των διαρθρωτικών προβλημάτων της Γεωργίας. Βέβαια οι πιστώσεις που προοριζόνταν για την λειτουργία του Τμήματος Προσανατολισμού του FEOGA κάθε άλλο παρά επιτρέπουν την υλοποίηση των στόχων της πολιτικής διαρθρώσεων την ελοχή εκείνη, της Κοινότητας.

Ειδικά η εξέλιξη των δαπανών του FEOGA το 1981 κατά τμήμα

παρουσιάζει την ακόλουθη εικόνα:

ΕΤΟΣ	Τμήμα Εγγυήσεων		Τμήμα Προσανατολισμού
	Ποσά	Ετήσιες αυξήσεις	
1980	11.507,5	10,22%	535,3
1981	12.398,5	7,70%	536,7

Τα τελευταία χρόνια θα μπορούσε με σιγουριά να τονισθεί αφ' ενός με τη <<στροφή >> της όλης φιλοσοφίας της Κοινής Αγροτικής Πολιτικής από τις προτεραιότητες εγγυήσεων στην Γεωργία σε εκείνες των διαρθρώσεων, αφετέρου δε την έμφαση που αποδίδει σήμερα η Κοινότητα στον παράγοντα <<άνθρωπο>>.

Αξίζει να αναφερθεί ότι η έναρξη της μεταρρυθμιστικής διαδικασίας των Διαρθρωτικών Ταμείων συνοδεύτηκε με μία αισθητή αύξηση (19.7% το 1989) των πόρων του FEOGA - προσανατολισμού και από τη θέσπιση κοινοτικών πλαισίων στήριξης για την παρέμβαση των Ταμείων.

Αν και δεν έχουν υιοθετηθεί επίσημα όλα τα μέτρα σχετικά με τις μεταρρυθμίσεις των διαρθρωτικών Ταμείων ΕΟΚ (και φυσικά τα σχετικά κονδύλια) αφού οι διαπραγματεύσεις με την Ελληνική πλευρά ολοκληρώθηκαν μόλις στις 29-1-90 δίνεται το ακόλουθο σχήμα κατανομής/πρόβλεψης πιστώσεων (και για τα τρία Διαρθρωτικά Ταμεία ΕΟΚ)

Εκατ. ΕΝΜ

	1989	1990	1991	1992	1993
1. Περιφ. Ταμείο	590	671	722	788	891
2. Κοινω. Ταμείο	310	310	339	364	405
3. Γεωρ/Προσαν.	210	280	260	270	257

ΕΙΔΙΚΗ ΒΙΒΛΙΟΓΡΑΦΙΑ

ΠΗΓΕΣ

1. Ευρωπαϊκό Δίκαιο: Ι. Παναγόπουλου
2. Δίκαιο της Κοινής Αγοράς : Άννας Ν. Γεωργιάδου
3. Λεξικό Κοινής Αγοράς : Σωτήριου Αγαπητίδη - 1982
4. Ευρωπαϊκή Κοινότητα και ένταξη της Ελλάδος : Τάσου Φακιδόλα

ΜΕΡΟΣ Ι Ι

ΚΕΦΑΛΑΙΟ ΔΕΥΤΕΡΟ: ΚΟΙΝΗ ΑΓΡΟΤΙΚΗ ΠΟΛΙΤΙΚΗ ΣΤΑ ΠΛΑΙΣΙΑ ΤΗΣ ΕΟΚ

1. Γενικές έννοιες

Για κανένα άλλο τομέα δεν υπάρχουν τόσες διατάξεις στη συνθήκη της ΕΟΚ όσες για τον γεωργικό. Αυτό οφείλεται, αφενός στη σημασία του τομέα για τη ζωή των πληθυσμών και αφετέρου στη φύση του να απαιτεί εντονότερη επέμβαση για ρυθμίσεις. Εξάλλου ολόκληρος ο τίτλος ΙΙ της Συνθήκης που περιλαμβάνει τα άρθρα 38-47 αναφέρεται στη Γεωργία.

Οι διατάξεις αυτές καθορίζουν τα εξής:

Το άρθρο 38 αναγράφει ότι: α) Η κοινή αγορά επεκτείνεται στη γεωργία και στο εμπόριο των γεωργικών προϊόντων. Στον όρο γεωργία ο οποίος δεν προσδιορίζεται στην Συνθήκη πρέπει να δοθεί ευρύτατη έννοια και να θεωρηθεί ότι αυτό περιλαμβάνει όλους τους γεωργικούς τομείς και το σύνολο των εργασιών που απαιτούνται <<για την απόκτηση φυτών και ζώων χρήσιμων για τον άνθρωπο>>. Η έννοια του εμπορίου φαίνεται να είναι αυτή που γίνεται παραδεκτή κατά γενικό κανόνα στα Κράτη - Μέλη, η επικερδής μεσολάβηση μεταξύ παραγωγής και καταναλώσεως.

Καταλήγει λοιπόν κανείς στο συμπέρασμα ότι τα περί γεωργίας άρθρα καλύπτουν το στάδιο τόσο της παραγωγής των γεωργικών προϊόντων όσο και της διοχετεύσεως αυτών στην κατανάλωση.

Ως Γεωργικά προϊόντα νοούνται τα προϊόντα του εδάφους, της κτηνοτροφίας, και της αλιείας καθώς και τα προϊόντα πρώτης μεταποίησης τα οποία έχουν άμεση σχέση με αυτά. Σύμφωνα με το άρθρο στα προϊόντα αυτά εφαρμόζονται οι γενικοί κανόνες εκτός αν υπάρχει αντίθετη διάταξη. (ΠΑΡΑΡΤΗΜΑ 1)

β) Η λειτουργία και η ανάπτυξη της κοινής αγοράς για τα γεωργικά προϊόντα πρέπει να συνοδεύονται από την καθιέρωση μίας κοινής γεωργικής πολιτικής των Κράτων - Μελών της ΕΟΚ, η οποία λαμβάνοντας υπόψη τα ειδικά προβλήματα αποβλέπει στη διασφάλιση των ιδιαιτέρων συμφερόντων της κοινοτικής γεωργίας μέσα στο γενικότερο πλαίσιο της κοινής αγοράς. Πρόκειται για πολιτική αναπτυσσόμενη από την Κοινότητα στο σύνολο και όχι για πολιτική των Κρατών - Μελών με συγκλίνουσα κατεύθυνση.

Το άρθρο 39 προσδιορίζει τους σκοπούς της κοινής γεωργικής πολιτικής, οι οποίοι είναι: α) Η αύξηση της παραγωγικότητας με την ανάπτυξη της τεχνικής προόδου, με την εξασφάλιση της ορθολογικής οργάνωσης της παραγωγής και με την καλύτερη δυνατότητα χρήση των συντελεστών της παραγωγής, ειδικότερα των εργατικών χεριών. β) Η εξασφάλιση εύλογου βιοτικού επιπέδου για τον γεωργικό πληθυσμό, ειδικότερα η ανύψωση του ατομικού εισοδήματος των εργαζομένων στη γεωργία. γ) Η σταθεροποίηση αγορών. δ) Η επάρκεια του εφοδιασμού. ε) Η εξασφάλιση λογικών τιμών διαθέσεως στους καταναλωτές.

Οι σκοποί αυτοί εναρμονισμένοι με τους γενικούς σκοπούς της Συνθήκης περιέχουν δε ορισμένες ειδικότερες, προσαρμοσμένες στον τομέα της γεωργίας, κατευθύνσεις οι οποίες τείνουν αφενός στον προσανατολισμό και αφετέρου στη θέση των ορίων των ενεργειών που πρέπει να αναληφθούν.

Έτσι ο στόχος (α), η αύξηση της παραγωγικότητας, συνιστά μέσο προς επίτευξη του δικαιού βιοτικού επιπέδου του γεωργικού πληθυσμού. Η Συνθήκη υποδεικνύει η ίδια τρόπους για την αύξηση της παραγωγικότητας, οι οποίοι μπορούν να οδηγήσουν στον επιδιωκόμενο σκοπό χωρίς παράλληλη βλάβη των συμφερόντων των καταναλωτών (τεχνική πρόοδο, ορθολογική ανάπτυξη της γεωργικής παραγωγής κ.λ.π.).

Η αύξηση του γεωργικού εισοδήματος αφορά τους εργαζομένους στην γεωργία. Πρόκειται για τους απασχολούμενους στο γεωργικό τομέα, (με την έννοια του άρθρου 38 παρ.1), επιχειρηματίες και εργάτες, ενώ αντίθετα κρίνεται ότι πρέπει να μην συμπεριληφθούν στην έννοια οι εργάτες των μεταποιητικών βιομηχανιών.

Ο στόχος της περίπτωσης (γ) είναι ο μόνος που αναφέρεται στους παραγωγούς όσο και στους καταναλωτές (σταθεροποίηση των τιμών μέσω της σταθεροποίησης των αγορών). Πρόκειται για βασικό στόχο της κοινής αγροτικής πολιτικής (για την πραγματοποίηση του προβλέπονται τα μέσα του άρθρ 40)

Ο στόχος αυτός σημαίνει την προσαρμογή της παραγωγής προς τη ζήτηση κατά τρόπο ώστε να μην υπάρχουν διακυμάνσεις που να θέτουν σε κίνδυνο τη σταθερότητα των τιμών. Οι διαρθρωτικές αστάθειες των γεωργικών αγορών βλάπτουν κατά κανόνα τους παραγωγούς και δεν ωφελούν τους καταναλωτές. Ο στόχος αυτός συμβαδίζει με την παράλληλη επίτευξη και των άλλων στόχων του άρθρου 39.

Ο στόχος της περίπτωσης δ) σκοπεί στην διατήρηση μέσα στην Κοινότητα << ορισμένου βαθμού καλύψεως των αναγκών από τους ίδιους τους πόρους >>.

Αυτό σημαίνει την προτίμηση του ενδοκοινοτικού εφοδιασμού έναντι της προσφυγής σε αγορές τρίτων χωρών. Ο εξεταζόμενος στόχος αφορά αποκλειστικά τους καταναλωτές.

Ο πέμπτος στόχος τείνει στην προστασία των συμφερόντων των καταναλωτών και των γεωργικών προϊόντων, αποσκοπεί στην διασφάλιση χαμηλών τιμών που να ανταποκρίνονται στο δικαίω βιοτικό επίπεδο του γεωργικού πληθυσμού.

Το άρθρο 40 αναφέρει αρχικά την βαθμιαία ανάπτυξη της κοινής γεωργικής πολιτικής κατά την μεταβατική περίοδο της ένταξης των Κρατών-Μελών στην Κοινή Αγορά.

Ακόμα ασχολείται με την κοινή οργάνωση των γεωργικών αγορών που χαρακτηρίζονται ως μέσα για την επίτευξη των σκοπών της Κοινής γεωργικής πολιτικής.

Ειδικότερα: α) Η οργάνωση των γεωργικών αγορών λαμβάνει, ανάλογα με τα προϊόντα μία από τις ακόλουθες τρεις μορφές που είναι:

- Οι κοινοί κανόνες ανταγωνισμού
- Ο υποχρεωτικός συντονισμός των εθνικών οργανισμών αγοράς
- Η ευρωπαϊκή οργάνωση της αγοράς

β) Η κοινή αυτή οργάνωση περιλαμβάνει τις ρυθμίσεις των τιμών, τις επιδοτήσεις στη παραγωγή και την εμπορική διάθεση των προϊόντων, τα συστήματα αποθηκείωσης και μεταφοράς και τους μηχανισμούς σταθεροποίησης των εισαγωγών και των εξαγωγών.

γ) Στην κοινή οργάνωση αποκλείεται κάθε διάκριση μεταξύ παραγωγών ή καταναλωτών της κοινότητας.

δ) Η κοινή πολιτική τιμών πρέπει να βασίζεται σε κοινά κριτήρια και σε ομοιόμορφες μεθόδους υπολογισμού. Κοινό μέσο έκφρασης των τιμών προς αποφυγή δυσχερειών από την τυχόν χρήση

διαφορετικών εθνικών νομισμάτων

ε) Για την επιτυχία των σκοπών της οργανώσεως μπορούν να δημιουργηθούν ένα ή περισσότερα ταμεία γεωργικού προσανατολισμού και εγγυήσεως.

Το άρθρο 41 προβλέπει τη δυνατότητα συντονισμού των προσπαθειών στους τομείς της επαγγελματικής εκπαίδευσης, της έρευνας, της εκλαϊκεύσεως των γεωργικών γνώσεων, με κοινή χρηματοδότηση σχεδίων ή οργανισμών καθώς και κοινών ενεργειών για την ανάπτυξη της κατανάλωσης ορισμένων προϊόντων. Ενέργειες που συνδέονται με την διαρθρωτική πολιτική του γεωργικού τομέα.

Το άρθρο 42 αναφέρει, ότι το Συμβούλιο Υπουργών, μπορεί κατά παρέκκλιση από τους γενικούς κανόνες του ανταγωνισμού να εγκρίνει τη χορήγηση βοηθειών:

- α) Για την προστασία επιχειρήσεων που ευνοούνται από διαρθρωτικές ή φυσικές συνθήκες π.χ. την εγκατάλειψη των παλαιών καλλιεργειών και την μετατροπή τους.
- β) Μέσα στο πλαίσιο των προγραμμάτων οικονομικής αναπτύξεως, οι ενισχύσεις στις περιπτώσεις αυτές είναι μακρόπνοες και συνδέονται με το πρόγραμμα στο οποίο αναφέρονται

Το άρθρο 43 εξουσιοδοτεί την Ευρωπαϊκή Επιτροπή να συγκαλέσει με μια συνδιάσκεψη των Κρατών - Μελών για την χάραξη των βασικών γραμμών μίας κοινής γεωργικής πολιτικής και με βάση τα πορίσματα της να υποβάλει σχετικές προτάσεις στο Συμβούλιο για να εκδώσει κανονισμούς, οδηγίες, αποφάσεις και συστάσεις.

Αποτελεί κατεξοχήν διάταξη με διαδικαστικό περιεχόμενο στον τομέα της γεωργίας και έχει εν μέρει μεταβατικό και εν μέρει μόνιμο χαρακτήρα.

Το άρθρο 44 αναθέτει στο Συμβούλιο να καθορίζει ύστερα από πρόταση της Επιτροπής αντικειμενικά κριτήρια για την καθιέρωση συστημάτων ελαχίστων τιμών και για τον καθορισμό αυτών των τιμών. Η Επιτροπή, επίσης προτείνει τη διαδικασία αναθεωρήσεως των κριτηρίων με σκοπό να επιταχυνθεί η τεχνική πρόοδος και για να πραγματοποιηθεί προοδευτικά η προσέγγιση των τιμών στο εσωτερικό της Κοινής Αγοράς.

Τα Κράτη - Μέλη στα οποία ανακοινώνεται η απόφαση του Συμβουλίου, καθορίζουν τις ελάχιστες τιμές με βάση τα κριτήρια που προσδιορίστηκαν. Τελικά όμως το Συμβούλιο αποφασίζει αφού μπορεί να διορθώσει τις αποφάσεις των Κρατών - Μελών.

Το άρθρο 45 περιέχει μεταβατικές διατάξεις για το χρονικό διάστημα που ισχύουν ακόμη οι εθνικές οργανώσεις των αγροτών. Μετά την λήξη της μεταβατικής περιόδου οι εθνικές οργανώσεις αγοράς δεν συμβιβάζονται - κατά τη συνθήκη - με τις διατάξεις περί κοινής γεωργικής αγοράς. Για το λόγο αυτό το άρθρο 45 δεν έχει πλέον πρακτική σημασία.

Το άρθρο 46 αναφέρεται στην περίπτωση που τα Κράτη - Μέλη για ορισμένα προϊόντα υφίσταται εθνική οργάνωση της αγοράς ή ανάλογη εσωτερική ρύθμιση που θίγουν την ανταγωνιστική θέση

αντίστοιχης παραγωγής σε άλλα Κράτη - Μέλη.

Όταν συμβαίνει κάτι τέτοιο, μπορούν τα Κράτη - Μέλη να επιβάλλουν μια αντισταθμιστική εισφορά στο προϊόν αυτό κατά την εισαγωγή του, εκτός αν το ενδιαφερόμενο Κράτος - Μέλος επιβάλλει αντισταθμιστική εισφορά στην εξαγωγή του ίδιου προϊόντος.

Το ύψος των εισφορών αυτών ορίζεται από την Επιτροπή με γνώμονα την αποκατάσταση ισορροπίας. Η επιτροπή εξάλλου, μπορεί να εγκρίνει άλλα κατάλληλα μέτρα, ορίζοντας και τους όρους της εφαρμογής τους.

Στο άρθρο 47 τέλος αναγράφεται, ότι την υπηρεσιακή ευθύνη στα θέματα αυτά έχει το τμήμα Γεωργίας. Αυτό προετοιμάζει τις σχετικές συζητήσεις της οικονομικής και κοινωνικής Επιτροπής.

2. ΒΑΣΙΚΕΣ ΑΡΧΕΣ ΤΗΣ ΚΟΙΝΗΣ ΑΓΡΟΤΙΚΗΣ ΠΟΛΙΤΙΚΗΣ (ΚΑΠ)

Η οργάνωση της αγοράς των γεωργικών προϊόντων, που αποτελεί βασικό στοιχείο της ΚΑΠ, στηρίζεται σε ωρισμένες αρχές οι οποίες είναι οι εξής:

α) Η ενιαία αγορά σε ολόκληρο τον κοινοτικό χώρο, που σημαίνει δυνατότητα ελεύθερης διακίνησης των προϊόντων, χωρίς δηλαδή δασμούς ή ποσοτικούς περιορισμούς. Η οργάνωση τέτοιας αγοράς προϋποθέτει επέμβαση των Κοινοτικών Αρχών για να διαμορφωθούν κοινές τιμές και για να συντονισθούν οι εθνικές διοικητικές ρυθμίσεις, όπου περιλαμβάνονται οι τύποι των προϊόντων και οι προδιαγραφές για τη διακίνησή τους.

β) Η κοινοτική προτίμηση, που κατοχυρώνει την παραγωγή των χωρών-μελών της ΕΟΚ, προστατεύοντας την ενιαία αγορά τόσο από εισαγωγές σε χαμηλές τιμές, όσο και από τις διακυμάνσεις στην διεθνή αγορά.

Πρακτικά η προστασία αυτή γίνεται, αφενός με την επιβάρυνση των εισαγόμενων προϊόντων με χαμηλότερες τιμές από τις κοινοτικές και αφετέρου, με την επιδότηση των εξαγωγών εκείνων που αναφέρονται σε προϊόντα, τα οποία έχουν κόστος παραγωγής υψηλότερο από εκείνο της διεθνούς αγοράς.

γ) Η κοινή οικονομική ευθύνη που σημαίνει την οικονομική αλληλεγγύη η οποία εκδηλώνεται με τη δράση του Ευρωπαϊκού Ταμείου Προσανατολισμού και Εγγυήσεων, που είναι το όργανο της ΚΑΠ. Βασική αποστολή του ταμείου αυτού στον τομέα των εγγυήσεων είναι να προσπίζει το εισόδημα των παραγωγών...

3. ΓΕΩΡΓΙΚΑ ΠΡΟΙΟΝΤΑ

Σύμφωνα με τον τίτλο II της Συνθήκης της ΕΟΚ (αρθρ38). Ως γεωργικά προϊόντα νοούνται τα προϊόντα του εδάφους, της κτηνο-

τροφίας και της αλείας, καθώς και τα προϊόντα πρώτης μεταποίησης τα οποία έχουν άμεση σχέση με αυτά.

Τα προϊόντα αυτά απαριθμούνται στο παράρτημα ΙΙ της Συνθήκης της ΕΟΚ (αρθ 38 παρ.3).

Η συνθήκη αναφέρεται σε προϊόντα, στα οποία η ίδια δίνει τον χαρακτηρισμό των γεωργικών δεν ενδιαφέρει αν τα προϊόντα αυτά, υπάγονται σε γενικότερα αποδεκτή εννοιολογική κατηγορία αλλά αρκεί η θεώρηση τους από την συνθήκη σαν γεωργικών.

Η ανωτέρω ρύθμιση έχει συνέπειες πρακτικής σημασίας προς δύο κατευθύνσεις. Πρώτο μόνο τα προϊόντα που απαριθμούνται στο παράρτημα ΙΙ συνιστούν γεωργικά προϊόντα κατά την έννοια των άρθρων 39 αυτό σημαίνει ότι αποκλείονται εκείνα, τα οποία δεν εμφανίζονται στο εν λόγω Παράρτημα, έστω και αν θεωρητικά εμπίπτουν στις κατηγορίες τις παραπάνω (χαρακτηριστικό είναι το παράδειγμα των δασοκομικών προϊόντων που δεν περιλαμβάνονται στο παράρτημα ΙΙ και επί των οποίων εφαρμόζονται οι γενικές διατάξεις), αν οι διατάξεις περί γεωργίας δεν μπορούν να εφαρμοστούν, βασιζόμενες σε άλλον εκτός της παραγωγής ή της εμπορίας κριτήριο όπως στο κριτήριο της διαρθρωτικής βελτιώσεως της παραγωγής.

Δεύτερον όλα τα προϊόντα που απαριθμούνται στο Παράρτημα ΙΙ λογίζονται γεωργικά και επισύρουν την εφαρμογή των σχετικών διατάξεων έστω και αν θεωρητικά φαίνεται ότι εκφεύγουν του πεδίου εφαρμογής της παρ.1 του άρθρου 38. Έτσι εκείνα τα προϊόντα που δεν μπορούν να χαρακτηριστούν σαν προϊόντα πρώτης μεταποίησης (όπως κόλλα, παρασκευάσματα από φρούτα) υπάγονται μολαταύτα στις διατάξεις των άρθρων 39 εφόσον περιέχονται στο πίνακα του παραρτήματος ΙΙ.

Όσον αφορά ειδικότερα τα προϊόντα πρώτης μεταποίησης που έχουν άμεση σχέση με τα προϊόντα του εδάφους, της κτηνοτροφίας και της αλείας, το Δικαστήριο έχει δεχθεί ότι η έννοια αυτή προϋποθέτει έκδηλη οικονομική αλληλεξάρτηση μεταξύ των προϊόντων βάσεως και των προϊόντων που προκύπτουν από αυτά μέσω δεδομένης παραγωγικής διαδικασίας, ανεξάρτητα από τον αριθμό των ενεργειών που περιέχει η διαδικασία αυτή. Για το λόγο αυτό αποκλείονται εκείνα τα προϊόντα τα οποία πρέπει να υποστούν τόσο πολυέξοδη κατεργασία, ώστε η τιμή του αρχικού γεωργικού προϊόντος να αποτελεί ασήμαντο ποσοστό της τελικής τιμής.

Σύμφωνα με την Συνθήκη το Συμβούλιο με πρόταση της Επιτροπής αποφασίζει με ειδική πλειοψηφία ποια προϊόντα πρέπει να προστεθούν στον πίνακα. Έτσι κατά το έτος 1991 τα γεωργικά προϊόντα ήταν τα ακόλουθα ζαχαρότευτλα, ζάχαρη, ελαιόλαδο, κράμβη ελαιώδης, Ηλιανθος, σόγια, αποξηραμένες ζωοτροφές, πιάσα, κουκία, φουλία λούπινα, λινάρι, κράμβη, μεταξοσκώληκες, βαμβάκι, γάλα, βούτυρο, πλήρες γάλα σε σκόνη, τυρί (rana, rapano, rarpigano, feggicino,) βοδινό κρέας, πρόβειο κρέας, χοιρινό κρέας, οπωροκηπευτικά (κουνουπίδια, τομάτες, ροδάκινο, λεμόνια, αχλάδια, επιτραπέζια σταφύλια, μήλα, μανταρίνια, γλυκά πορτοκάλια, βερύκοκα, μελιτζάνες, κλεμεντίνια, νεκταρίνια, επιτραπέζιο κρασί, φάρια, σπόροι κηπευτικών, καπνός σιτάρι, κριθή, αραβόσιτο, σίκαλη, ρύζι)

Η κοινή πολιτική της αγοράς των αγροτικών προϊόντων δεν εφαρμόζεται ενιαία αλλά υπάρχει ξεχωριστή οργάνωση αγοράς για κάθε προϊόν που έχει υπαχθεί στην ΚΑΠ.

4. ΟΙ ΤΙΜΕΣ ΤΗΣ ΕΟΚ ΓΙΑ ΤΑ ΑΓΡΟΤΙΚΑ ΠΡΟΪΟΝΤΑ

4.1 Γενικά

Οι τιμές της ΕΟΚ είναι αυτές που καθορίζονται από την ΕΟΚ. Οι τιμές αυτές είναι ενιαίες, ίδιες για όλα τα Κράτη-Μέλη της Κοινότητας. Επίσης οι τιμές αυτές λέγονται και θεσμικές, γιατί περιλαμβάνονται και ορίζονται στο παραγωγικό δίκαιο της κοινότητας. Η κοινή οργάνωση της αγοράς των αγροτικών προϊόντων στην ΕΟΚ στηρίζεται : στις κοινές τιμές, στους ενιαίους δασμούς και στις αντισταθμιστικές εισφορές έναντι εισαγωγών προέλευσης Τρίτων Χωρών, στις επιδοτήσεις εξαγωγών προορισμού Τρίτων Χωρών, που είναι ίδιες για όλα τα Κράτη-Μέλη, στις συγκεντρώσεις αποθεματοποιήσεις και αποσύρσεις προϊόντων και βέβαια στην ελευθερία των εισαγωγών - εξαγωγών τόσο μεταξύ αυτών και τρίτων χωρών.

Από τα μέτρα αυτά οι κοινές τιμές αποτελούν το βασικό μοχλό των μηχανισμών λειτουργίας της κοινής αγοράς.

Για κάθε προϊόν που περιλαμβάνεται στην κοινή οργάνωση της αγοράς, ορίζονται μία ή περισσότερες τιμές. Οι τιμές αυτές καθορίζονται κάθε χρόνο ή κατά μικρότερα χρονικά διαστήματα και ισχύουν για μία περίοδο εμπορίας ή για μικρότερο χρονικό διάστημα, η περίοδος εμπορίας αρχίζει την πρώτη Δευτέρα του Ιανουαρίου κάθε χρόνου και λήγει την προηγούμενη της ημέρας αυτής, του επομένου χρόνου (εφόσον δεν παραταθεί από το Συμβούλιο).

Οι βασικότερες από τις τιμές της ΕΟΚ καθορίζονται από το Συμβούλιο Υπουργών των Ευρωπαϊκών Κοινοτήτων, ύστερα από προτάσεις της Επιτροπής, ενώ οι άλλες καθορίζονται από την Επιτροπή των Ευρωπαϊκών Κοινοτήτων. Επίσης οι οργανώσεις των παραγωγών καθορίζουν τις τιμές απόσυρσης, όμως μέσα σε ορισμένα περιθώρια. Οι μηχανισμοί της κοινής οργάνωσης της αγοράς διαφέρουν στα διάφορα προϊόντα, για αυτό ο αριθμός και η ονοματολογία των τιμών που χρησιμοποιούνται για κάθε προϊόν είναι διαφορετικά. Όμως το σύνολο σχεδόν των τιμών αυτών με τη διάφορη ονοματολογία, μπορεί να καταταχθεί σε τέσσερα επίπεδα που είναι τα εξής:

α) Ένα επίπεδο των τιμών που αντιπροσωπεύουν τις επιθυμητές τιμές στην Κοινότητα και αποτελούν τη βάση του συστήματος των μέτρων της κοινής οργάνωσης της αγοράς. Οι τιμές αυτές αποτελούν το κέντρο - στόχο γύρω από το οποίο ή προς το οποίο, επιδιώκεται η διαμόρφωση και η τάση διαμόρφωσης των τιμών στις αγορές της κοινότητας. Η επίτευξη του στόχου αυτού επιδιώκεται με την εφαρμογή όλων των μέτρων του συστήματος της οργάνωσης της κοινής αγοράς. Τέτοιες τιμές είναι η ενδεικτική τιμή, η τιμή προσανατολισμού, η βασική τιμή, η τιμή στόχου, η αντιπροσωπευτική τιμή.

β) Ένα επίπεδο τιμών στο οποίο γίνεται αγοραστική παρέμβαση. Τέτοιες τιμές είναι η τιμή παρέμβασης και η τιμή εξαγοράς ή αγοράς. Στην κατηγορία αυτών των τιμών μπορούν να καταταχθούν και η τιμή απόσυρσης, η ελάχιστη τιμή και η τιμή ενεργοποίησης.

γ) Ένα επίπεδο τιμών που καθορίζουν τις χαμηλότερες τιμές εισαγωγής - μετά τον εκτελωνισμό - προϊόντων στην κοινότητα.

Τέτοιες τιμές είναι η τιμή κατωφλίου, τιμή φράγματος ή ανασχεσης, η τιμή αναγωγής και η τιμή προσανατολισμού.

8) Ένα επίπεδο των τιμών που καθορίζουν τις τιμές εισαγωγής - πριν από τον εκτελωνισμό - προϊόντων στη Κοινότητα.

Τέτοιες τιμές είναι η τιμή εισόδου, η τιμή cif.

Οι τιμές αυτές μαζί με τις τιμές του προηγούμενου επιπέδου χρησιμεύουν για τον προσδιορισμό των εισφορών στις εισαγωγές προϊόντων στην Κοινότητα.

4.2 ΕΙΔΗ ΤΙΜΩΝ

ΤΙΜΗ ΒΑΣΗΣ

Η τιμή βάσης είναι μία επιθυμητή τιμή στο επίπεδο της οποίας επιδιώκεται να διαμορφώνονται οι τιμές της κοινοτικής αγοράς. Καθορίζεται από το Συμβούλιο των ΕΚ πριν την 1η Αυγούστου και ισχύει για την επόμενη περίοδο εμπορίας. Η τιμή εφαρμόζεται για έναν ορισμένο τόπο παράδοσης και μία ορισμένη ποιότητα.

ΤΙΜΗ ΕΝΔΕΙΚΤΙΚΗ

Είναι η επιθυμητή τιμή για τον παραγωγό της Κοινότητας, της οποίας το επίπεδο ανταποκρίνεται στις συνθήκες της αγοράς. Η κοινοτική πολιτική φροντίζει να διατηρεί πραγματικές τιμές της αγοράς όσο το δυνατό πλησιέστερα στις ενδεικτικές τιμές.

ΤΙΜΗ ΠΡΟΣΑΝΑΤΟΛΙΣΜΟΥ

Είναι η επιθυμητή τιμή που πρέπει να πετυχαίνει ο παραγωγός σε κανονικές συνθήκες αγοράς. Η τιμή προσανατολισμού είναι ενιαία για όλη την Κοινότητα. Καθορίζεται και αυτή από το Συμβούλιο των Ευρωπαϊκών Κοινοτήτων, κάθε χρόνο.

ΤΙΜΗ ΣΤΟΧΟΥ

Η τιμή στόχου είναι η επιθυμητή τιμή που πρέπει να πάρει ο παραγωγός. Η τιμή στόχου καθορίζεται από το Συμβούλιο των Ευρωπαϊκών Κοινοτήτων.

ΤΙΜΗ ΠΑΡΕΜΒΑΣΗΣ

Η τιμή παρέμβασης είναι η τιμή στην οποία οι οργανισμοί παρέμβασης των Κρατών - Μελών υποχρεούνται να αγοράσουν τις ποσότητες των προϊόντων που τους προσφέρονται. Το επίπεδο της καθορίζεται πιο ψηλά από το κόστος παραγωγής (συν το κέρδος

παραγωγού), γιατί περιλαμβάνει και τα έξοδα μεταφοράς. Πρόκειται δηλαδή για τιμή χονδρικής πώλησεως και όχι για τιμή που εισπράττει ο παραγωγός. Η τιμή παρεμβάσεως βρίσκεται σε σχέση με την ενδεικτική τιμή ή με τη βασική τιμή, ανάλογα με το προϊόν. Καθορίζεται από το Συμβούλιο των Ευρωπαϊκών Κοινοτήτων.

ΤΙΜΗ ΑΓΟΡΑΣ

Πρόκειται για την τιμή ασφαλείας. Το επίπεδο της είναι στο 40-70% της βασικής τιμής, ανάλογα με το προϊόν. Στην τιμή αγοράς εξαγοράζονται τα πλεονάσματα των ειδών αυτών. Ακόμα η τιμή αυτή χρησιμοποιείται για να εκτιμηθεί η κατάσταση στην αγορά. Καθορίζεται από την Επιτροπή των Ευρωπαϊκών Κοινοτήτων.

ΤΙΜΗ ΑΠΟΣΥΡΣΕΩΣ

Η τιμή αποσύρσεως είναι η τιμή που καθορίζεται από τις οργανώσεις των παραγωγών. Κάτω από την τιμή αυτή οι οργανώσεις δε διαθέτουν για πώληση τα προϊόντα που προσφέρουν τα μέλη τους, τα οποία παίρνουν μία αποζημίωση για τις ποσότητες που παραμένουν απούλητες. Αγοράζουν δηλαδή οι οργανώσεις των παραγωγών τα προϊόντα από τα μέλη τους, όχι με πρόθεση να τα πουλήσουν αλλά μόνο για να ανακουφιστεί η αγορά από τα πλεονάζοντα είδη. Η τακτική αυτή φτάνει μέχρι και στην ελάττωση των πηγών της παραγωγής. (Κόψιμο δέντρων, σφάξιμο ζώων).

ΕΛΑΧΙΣΤΗ ΤΙΜΗ

Η ελάχιστη τιμή είναι η πιο χαμηλή τιμή που πρέπει να καταβάλλεται στους παραγωγούς από τους εργοστάσιάρχες καθορίζεται από Συμβούλιο Υπουργών.

ΤΙΜΗ ΕΝΕΡΓΟΠΟΙΗΣΗΣ ή ΚΙΝΗΤΟΠΟΙΗΣΗΣ

Η τιμή ενεργοποίησης είναι η τιμή στην οποία τίθεται σε εφαρμογή ο μηχανισμός στήριξης (μέτρα παρέμβασης επιδοτήσεις προϊόντων) της εσωτερικής αγοράς. Καθορίζεται από το Συμβούλιο Ευρωπαϊκών Κοινοτήτων.

ΤΙΜΗ ΚΑΤΩΦΛΙΟΥ

Η τιμή κατώφλιου είναι η μικρότερη τιμή εισαγωγής στην Κοινότητα ενός προϊόντος, ώστε η τιμή χονδρικής πώλησης του εισαγόμενου αυτού προϊόντος στις αγορές της κοινότητας να διαμορφώνεται κατ' ανάγκη, στο επίπεδο της ενδεικτικής τιμής.

Η τιμή κατώφλιου έχει σκοπό την προστασία της ενδεικτικής τιμής των προϊόντων στα σύνορα της Κοινότητας από τις εισαγωγές. Γι αυτό όταν ένα προϊόν εισάγεται σε τιμή χαμηλότερη από την τιμή κατώφλιου εισπράττεται αντισταθμική εισφορά ίση με τη

διαφορά των δύο αυτών τιμών . Οι τιμές είναι ίδιες για όλα τα Κράτη - Μέλη.

ΤΙΜΗ ΦΡΑΓΜΑΤΟΣ ή ΑΝΑΣΧΕΣΗΣ

Η τιμή φράγματος παριστάνει το κόστος παραγωγής σε χώρες μη μέλη της ΕΟΚ .Η τιμή φράγματος εμποδίζει τους εισαγωγείς προϊόντων από τις Τρίτες Χώρες στην Κοινότητα, να προσφέρουν αυτά σε τιμές χαμηλότερες απο το κόστος παραγωγής και εμπορίας στη διεθνή αγορά πράγμα που θα είχε δυσμενείς συνέπειες στις τιμές παραγωγού της Κοινότητας. Η τιμή αυτή είναι μία θεωρητική τιμή που αποτελεί μέτρο σύγκρισης των τιμών εισαγωγής των προϊόντων απο Τρίτες Χώρες στην κοινότητα για να διαπιστωθεί αν αυτές είναι κανονικές ή όχι.

Όταν η τιμή εισαγωγής ενός προϊόντος είναι κατώτερη απο την τιμή φράγματος, τότε εισπράτεται πρόσθετη αντισταθμιστική επιπλέον της κανονικής που είναι ίση με τη διαφορά των δύο αυτών τιμών.

Οι τιμές φράγματος καθορίζονται απο την Επιτροπή των Ευρωπαϊκών Κοινοτήτων εκ των προτέρων, για κάθε τρίμηνο που αρχίζει 1η Φεβρουαρίου, 1η Αυγούστου, 1η Νοεμβρίου.

ΤΙΜΗ ΑΝΑΓΩΓΗΣ ή ΑΝΑΦΟΡΑΣ

Η τιμή αναγωγής η αναφοράς είναι η τιμή που καθορίζεται με βάση άλλες τιμές και ο ρόλος της δεν είναι ίδιος σε όλες τις περιπτώσεις.

ΑΝΤΙΣΤΑΘΜΙΣΤΙΚΗ ΕΙΣΦΟΡΑ

Η αντισταθμιστική εισφορά είναι επιβάρυνση στα εισαγόμενα απο Τρίτες Χώρες προϊόντα που επιβάλλεται όταν έχουν τιμή εισόδου κατώτερη απο την ενδεικτική τιμή. Τέτοια εισφορά μπορεί να επιβληθεί και στα εξαγώγιμα προϊόντα από την ΕΟΚ με σκόπο να τις αποθαρρύνει, όταν οι τιμές τους είναι χαμηλότερες από τις διεθνείς.

Συμφηφιστικό τέλος: Είδος αντισταθμιστικής εισφοράς, που επιβάλλεται ειδικά στα εισαγόμενα φρούτα και κηλευτικά στην ΕΟΚ απο τρίτες χώρες, όταν η τιμή εισόδου παραμένει, σε ορισμένο βαθμό (τουλάχιστον κατα 0,50 μονάδες υπολογισμού) κάτω από την τιμή αναγωγής επι δύο συνεχείς ημέρες. Το τέλος αυτό, που εισπράττεται επιπλέον των δασμών και είναι το ίδιο για όλη τη Κοινότητα, καταργείται όταν η τιμή εισόδου, επι δύο συνεχείς ημέρες τουλάχιστον, εξισωθεί με την τιμή αναγωγής . Επίσης, το τέλος αυτό καταργείται, όταν παύσουν οι εισαγωγές του προϊόντος επι έξι συνεχείς εργάσιμες μέρες.

Επιδότηση εξαγωγής: Ενίσχυση που δίνεται για να ενθαρρυνθούν οι κοινοτικές εξαγωγές. Η επιδότηση καλύπτει τη διαφορά ανάμεσα στην υψηλότερη τιμή και στη διεθνή αγορά.

Εισφορά συνυπευθυνότητας: Επιβάρυνση των χωρών, που με την υπερβάλλουσα παραγωγή τους σε γαλακτοκομικά προϊόντα και μερικά άλλα, γίνονται αιτία να διογκωθούν τα αντίστοιχα κοινοτικά αποθέματα. Από το 1977 άρχισε να εφαρμόζεται αυτή η εισφορά. Έγινε αύξηση της το 1980, προγραμματίσθηκε δε και νέα συμπληρωματική εισφορά για τα έτη 1981-1982. Σκοπός της εισφοράς συνυπευθυνότητας είναι να διευκολύνεται (με την επίπτωσή της στο κόστος) η διάθεση των ποσοτήτων που πλεονάζουν.

ΤΙΜΗ C.I.F (τσιφ)

Η τιμή CIF είναι μία τιμή τσιφ που καθορίζεται από την Επιτροπή των Ευρωπαϊκών Κοινοτήτων. Η τιμή αυτή υπολογίζεται για ένα αντιπροσωπευτικό σημείο εισαγωγής της Κοινότητας για κάθε προϊόν με βάση τις χαμηλότερες τιμές από τις πιο ευνοϊκές ευκαιρίες αγοράς (προμήθειας) στην παγκόσμια αγορά και είναι ίδια για όλα τα Κράτη - Μέλη. Η τιμή αυτή είναι μεν μία θεωρητική τιμή, αντιστοιχεί όμως στις πραγματικές τιμές CIF του προϊόντος που διαμορφώνονται στο αντιπροσωπευτικό λιμάνι της Κοινότητας για το προϊόν αυτό.

Η τιμή αυτή χρησιμεύει, μαζί με την τιμή κατωφλίου, για τον καθορισμό της **αντισταθμιστικής εισφοράς**, που εισπράττεται κατά την εισαγωγή ενός προϊόντος στην Κοινότητα. Η αντισταθμιστική αυτή εισφορά είναι ίση με την τιμή κατωφλίου μείον την τιμή CIF.

Οι τιμές CIF καθορίζονται για τους δημητριακούς καρπούς, το ρύζι, τα προϊόντα του τομέα της ζάχαρης και το ελαιόλαδο στα εξής λιμάνια αντίστοιχα:

- Δημητριακοί καρποί:** Η τιμή CIF υπολογίζεται για το Ρόττερνταμ
- Ρύζι:** Η τιμή τσιφ υπολογίζεται για το Ρόττερνταμ.
- Ζάχαρη:** Η τιμή τσιφ υπολογίζεται για το Ρόττερνταμ.
- Ελαιόλαδο:** Η τιμή τσιφ υπολογίζεται για την Ιμπερία της Ιταλίας.

ΤΙΜΗ ΔΙΕΘΝΟΥΣ ΑΓΟΡΑΣ

Η τιμή διεθνούς αγοράς καθορίζεται από την Επιτροπή Κοινοτήτων και υπολογίζεται για τα σημεία εισαγωγής στα σύνορα της Κοινότητας, με βάση τις πιο ευνοϊκές ευκαιρίες αγοράς. Η τιμή αυτή είναι συγκρίσιμη με την τιμή <<ελεύθερο στα σύνορα>>, και με τον μέσο όρο τιμών διεθνούς αγοράς (βλ. Πίν. 2 - παράρ.)

ΕΙΔΙΚΗ ΒΙΒΛΙΟΓΡΑΦΙΑΠΗΓΕΣ

1. Α.Τ.Ε " Τα δημοσιεύματα της Κοινότητας" : Σοφίας Ιακωβίδου
2. Ερμηνεία κατ' άρθρο της Συνθήκης της Ε.Ο.Κ : Δημ. Ευρυγένη
3. Λεξικό της Κοινής Αγοράς: Σ. Αγαπητίδη - 1982
4. Η Οικονομία της Ευρωπαϊκής Κοινότητας 7/8/84 Ευρωπαϊκά
Κείμενα.
5. Οι τιμές της Ε.Ο.Κ : Φραγκίσκου Πλύτα ΕΛΚΕΠΑ 1987

ΚΕΦΑΛΑΙΟ ΤΡΙΤΟ: ΑΓΡΟΝΟΜΙΣΜΑΤΙΚΑ ΤΗΣ ΕΟΚ

1. Γενικά

Το αγρονομισματικό των Ε.Κ είναι ένα σύνολο διατάξεων που αποτελεί μέρος της Κ.Α.Π και έχει στόχο την επίτευξη καλύτερης λειτουργίας των μηχανισμών της. Με την βοήθεια των αγρονομισματικών ρυθμίσεων είναι δυνατός ο καθορισμός θεσμικών τιμών που παραμένουν σταθερές, εκφρασμένες σε εθνικά νομίσματα, για το επιθυμητό χρονικό διάστημα, ενώ παράλληλα προστατεύεται τόσο ο μηχανισμός της Κοινοτικής παρέμβασης όσο και οι συνθήκες ανταγωνισμού των γεωργικών προϊόντων στην ελεύθερη αγορά, μεταξύ των Κ-Μ.

Σύμφωνα με το άρθρο 40 παράγραφος 3 «(η κοινή πολιτική τιμών πρέπει να βασίζεται επί κοινών κριτηρίων και επί μεθόδων υπολογισμού)», χρειάζεται λοιπόν ένα κοινό μέσο εκφράσεως των τιμών, μια κοινή λογιστική μονάδα, στην οποία να εκφράζονται τα διάφορα νομισματικά ποσά.

Εξάλλου η λειτουργία της Κοινής Αγοράς, η οποία στηρίζεται στην ελεύθερη διακίνηση των προϊόντων στις αγορές των Κρατών - Μελών, στην αρχή του ελεύθερου ανταγωνισμού με ίσους όρους και στην αρχή του αποκλεισμού κάθε διάκρισης μεταξύ παραγωγών ή καταναλωτών της Κοινότητας, κατέστησε αναγκαία την ύπαρξη ενιαίων τιμών για τα αγροτικά προϊόντα σε όλα τα Κράτη - Μέλη.

Γι' αυτό οι βασικές τιμές για τα αγροτικά προϊόντα ορίζονται κάθε χρόνο από το Συμβούλιο των Υπουργών και την Επιτροπή της Ε.Ο.Κ σε ειδική νομισματική μονάδα που λέγεται ECU και ισχύουν για όλα τα Κράτη - Μέλη.

2. ΟΡΙΣΜΟΙ

2.1 Η ECU.

Είναι μία Ευρωπαϊκή νομισματική μονάδα που χρησιμοποιείται από την Ε.Ο.Κ ως λογιστική μονάδα.

Στα Ελληνικά η ECU αναφέρεται και με τα αρχικά γράμματα Ε.Ν.Μ των λέξεων Ευρωπαϊκή Νομισματική Μονάδα ή με τα αρχικά γράμματα Ε.Λ.Μ των λέξεων Ευρωπαϊκή Λογιστική Μονάδα.

Η ecu δεν έχει υλική υπόσταση δηλαδή δεν είναι χαρτονόμισμα ή μεταλλικό νόμισμα, αλλά αποτελεί μόνο μία λογιστική μονάδα, στην οποία καθορίζονται τα ύψη των τιμών, τα ποσά των επιδοτήσεων, οι αντισταθμιστικές εισφορές, τα ποσά των δανείων και άλλα της Ε.Ο.Κ.

Η ecu ορίζεται ως άθροισμα ποσών των νομισμάτων των Κρατών - Μελών.

Η ποσοτική συμμετοχή του νομίσματος κάθε Κράτους - Μέλους της Κοινότητας στη σύσταση της ecu (καλάθι νομισμάτων) καθορίζεται με βάση την ευρωστία της οικονομίας του, την συνεισφορά του στον κοινοτικό προϋπολογισμό, την συμμετοχή του στην Κοινοτική αγορά, το ακαθάριστο εθνικό προϊόν του και άλλα κριτήρια.

Η συναλλαγματική ισοτιμία της ecu προς τη δραχμή ή τα άλλα νομίσματα των Κρατών - Μελών βρίσκεται από την συναλλαγματική

ισοτιμία των νομισμάτων που την αποτελούν έναντι της δραχμής ή των άλλων νομισμάτων.

Αλλά για τον υπολογισμό της χρηματιστηριακής ισοτιμίας της ecu έναντι της δραχμής ή των άλλων νομισμάτων των Κρατών - Μελών, παίρνεται υπόψη η ισοτιμία καθενός νομίσματος, που συμμετέχει στην σύνθεση της ecu έναντι του δολαρίου.

Η ισοτιμία έναντι του δολαρίου έχει επιλεγεί γιατί θεωρείται ότι είναι πιο αντιπροσωπευτική από την ισοτιμία έναντι των άλλων νομισμάτων.

Ετσι πρώτα υπολογίζεται η ισοτιμία της ecu έναντι του δολαρίου και μετά των άλλων νομισμάτων.

Ο υπολογισμός της χρηματιστηριακής ισοτιμίας της ecu έναντι των διαφόρων νομισμάτων γίνεται από την Επιτροπή των Ευρωπαϊκών Κοινοτήτων κάθε εργάσιμη μέρα ως εξής:

- πρώτα οι υπηρεσίες της Επιτροπής συγκεντρώνουν τις ισοτιμίες του δολαρίου έναντι στο καθένα από τα νομίσματα που συνθέτουν την ecu οι οποίες ανακοινώνονται στην Επιτροπή καθημερινά στις 14.30 από την κεντρική τράπεζα κάθε Κράτους - Μέλους.
- μετά εκφράζονται τα ποσά των νομισμάτων που συνθέτουν την ecu σε δολάρια, με τη διαίρεση του ποσού καθενός νομίσματος της ecu με την ισοτιμία του δολαρίου έναντι του νομίσματος αυτού:

[πχ. για δραχμή			
1 δολάριο	-->>>	134,54227 δρχ.	
χ;	-->>>	1,15 --	και

$$x = 1 \cdot 1,15 / 134,54227 = 0,0085475 \$ (\text{δολάριο})]$$

Τα ποσά αυτά σε δολάρια παρουσιάζονται στην στήλη (γ) του πίνακα 1α.

Το άθροισμα των ποσών της στήλης (γ) δίνει την ισοτιμία της ecu έναντι του δολαρίου.

Η ισοτιμία για το καθένα από τα νομίσματα των Κρατών - Μελών βρίσκεται πολλαπλασιάζοντας την ισοτιμία της ecu έναντι δολαρίου με την ισοτιμία του δολαρίου έναντι καθενός νομίσματος.

Οι ισοτιμίες της ecu έναντι των νομισμάτων των Κ-Μ παρουσιάζονται στην στήλη (ε) του 1α.

Από την στήλη (ζ) φαίνεται ότι η ισοτιμία εξαρτάται κατά το μεγαλύτερο ποσοστό από την διακύμανση της ισοτιμίας του γερμανικού μάρκου έναντι της δραχμής ή των άλλων εθνικών νομισμάτων και ακριβέστερα έναντι του δολαρίου.

Σε μικρότερο ποσοστό από την διακύμανση της ισοτιμίας του γαλλικού φράγκου.

Σε πολύ μικρότερο ποσοστό από τη διακύμανση των ισοτιμιών των άλλων νομισμάτων των Κρατών - Μελών. (Πίνακας 1α βλ. παρ.)

2.2 ΠΡΑΣΙΝΗ ΙΣΟΤΙΜΙΑ

Για τον γεωργικό τομέα, η ισοτιμία της ecu προς τα εθνικά νομίσματα των Κρατών - Μελών καθορίζονται με απόφαση του Συμ-

Βουλίου Υπουργών και δεν μεταβάλλεται κάθε εργάσιμη μέρα ανάλογα με την χρηματιστηριακή της ισοτιμία.

Η ισοτιμία αυτή λέγεται αντιπροσωπευτική ισοτιμία ή **Πράσινη Ισοτιμία**, γιατί εφαρμόζεται μόνο στο γεωργικό τομέα.

Ετσι λοιπόν οι τιμές και τα άλλα νομισματικά ποσά της ΕΟΚ που είναι εκφρασμένα σε ecu μετατρέπονται σε εθνικά νομίσματα με βάση τις σταθερές αυτές ισοτιμίες για το καθένα νόμισμα των Κρατών - Μελών.

Οι πράσινες ισοτιμίες εφαρμόζονται στον γεωργικό τομέα για τους εξής δύο βασικούς λόγους:

- για την αποφυγή διακυμάνσεων και για την εξασφάλιση σταθερότητας στις τιμές παρέμβασης, ελάχιστης κ.α και στα ποσά των αντισταθμιστικών εισφορών επί των εισαγωγών και επιστροφών που εφαρμόζονται στα διάφορα αγροτικά προϊόντα στο κάθε Κράτος- Μέλος. Πράγμα που αποτελεί βασικό στόχο της κοινής αγροτικής πολιτικής.
- για την αποφυγή κερδοσκοπικών ενεργειών και καταστρατηγήσεων του ελεύθερου ανταγωνισμού, που θα μπορούσαν να συμβούν στις ενδοκοινοτικές ανταλλαγές αγροτικών προϊόντων λόγω νομισματικών διακυμάνσεων, κατά τη μετατροπή των τιμών και των άλλων νομισματικών ποσών για τα αγροτικά προϊόντα που είναι εκφρασμένα σε ecu με τις τρέχουσες χρηματιστηριακές ισοτιμίες σε νομίσματα των Κρατών -Μελών.

Η πράσινη ισοτιμία της ecu προς τα νομίσματα των Κρατών - Μελών διατηρείται σταθερή για μεγάλα χρονικά διαστήματα, (που συνήθως είναι ίσα με τις εμπορικές περιόδους των αγροτικών προϊόντων) και τροποποιείται όταν αυτή αποκλίνει από τη χρηματιστηριακή ισοτιμία.

Η αναπροσαρμογή της πράσινης ισοτιμίας της ecu όταν γίνεται εφαρμόζεται συνήθως από την αρχή των εμπορικών περιόδων των αγροτικών προϊόντων. (Πίνακας 1β - βλ. παράρτημα).

3. ΝΟΜΙΣΜΑΤΙΚΑ ΕΙΣΩΤΙΚΑ ΠΟΣΑ (Ν.Ε.Π)

Όταν η πράσινη ισοτιμία της ecu έναντι του νομίσματος ενός Κ-Μ αποκλίνει, προς τα πάνω ή κάτω, από τη χρηματιστηριακή της ισοτιμίας πέραν ενός ορισμένου ορίου, καθορίζονται τα ΝΕΠ για το κράτος αυτό.

Εφαρμόζονται για την εξουδετέρωση των συνεπειών: την κάλυψη των νομισματικών ανοιγμάτων, την εξίσωση των τιμών των αγροτικών προϊόντων, την εξασφάλιση ίσων όρων ανταγωνισμού στα Κ-Μ.

Τα ΝΕΠ εφαρμόζονται επί των εξαγωγών και εισαγωγών ορισμένων αγροτικών προϊόντων που υπάγονται στην οργάνωση της Κοινής Αγοράς, τόσο μεταξύ των Κ-Μ όσο μεταξύ αυτών και των τρίτων χωρών, για όσο χρονικό διάστημα υπάρχει η απόκλιση ή ως την αναπροσαρμογή της πράσινης ισοτιμίας τελικά, εφόσον παρατηρείται η απόκλιση.

Τα ΕΝΠ αφορούν τα προϊόντα για τα οποία προβλέπεται η εφαρμογή μέτρων παρέμβασης στην αγορά και που θεωρούνται (προϊόντα βάσης, σιτηρά, βόειο κρέας, γάλα, γαλακτοκομικά προϊόντα οίνος, ζάχαρη) καθώς και εκείνα που η τιμή τους εξαρτάται από

την τιμή των προϊόντων βάσης και που θεωρούνται παράγωγα προϊόντα (αυγά, κρέας πουλερικών).

Τα ΝΕΠ καθορίζονται απο την Επιτροπή των Ευρωπαϊκών Κοινοτήτων σε ύψος ανάλογο με το βαθμό απόκλισης της πράσινης ισοτιμίας της ecu απο τη χρηματιστηριακή της ισοτιμία και είναι δυο ειδών, θετικά για τα Κ-Μ με υπερτιμημένο νόμισμα και αρνητικά για τα Κ-Μ με υλοτιμημένο νόμισμα.

Τα θετικά ΝΕΠ εισπράττονται στις εισαγωγές και χορηγούνται στις εξαγωγές αγροτικών προϊόντων ενώ αντίθετα, τα αρνητικά ΝΕΠ εισπράττονται στις εξαγωγές και χορηγούνται στις εισαγωγές.

Έτσι τα θετικά ΝΕΠ μπορεί να θεωρηθούν οτι συνιστούν επιδοτήσεις για τις εξαγωγές και εισφορές, επιβαρύνσεις για τις εισαγωγές. Αντίθετα τα αρνητικά ΝΕΠ συνιστούν εισφορές για τις εξαγωγές και επιδοτήσεις για τις εισαγωγές.

Με άλλα λόγια για τις εξαγωγές των Κ-Μ με θετικά ΝΕΠ προς τα άλλα Κ-Μ και προς τρίτες χώρες, χορηγούνται επιδοτήσεις, ενώ για τις εξαγωγές αυτών με αρνητικά ΝΕΠ εισπράττονται εισφορές που είναι ίσες με τα ΝΕΠ. Για δε τις εισαγωγές των Κ-Μ απο τα άλλα Κ-Μ και τις τρίτες χώρες, εισπράττονται εισφορές απο τα κράτη με θετικά ΝΕΠ και χορηγούνται επιδοτήσεις, σε αυτά με αρνητικά ΝΕΠ ίσες με τα ΝΕΠ.

Ειδικότερα όσον αφορά τις εισαγωγές των Κ-Μ απο τρίτες χώρες, οι δασμολογικές εισφορές μειώνονται κατά τα αρνητικά ΝΕΠ και αντίθετα, αυξάνονται κατά τα θετικά ΝΕΠ. Όσον αφορά τις εξαγωγές των Κ-Μ προς τρίτες χώρες, οι επιστροφές -επιδοτήσεις μειώνονται κατα τα αρνητικά ΝΕΠ και αυξάνονται κατα τα θετικά ΝΕΠ.

ΕΙΔΙΚΗ ΒΙΒΛΙΟΓΡΑΦΙΑ

ΠΗΓΕΣ

1. Οι τιμές της Σύγχρονης Οικονομίας και οι τιμές της Ε.Ο.Κ:
Φ. Πλύτα.
2. Το αγρονομισματικό σύστημα 3/88 : Υπουργείο Γεωργίας
3. Α.Τ.Ε Αγρονομισματικά του Γ. Κετσετσόγλου.

ΚΕΦΑΛΑΙΟ ΤΕΤΑΡΤΟ: ΣΙΤΗΡΑ

1. ΓΕΝΙΚΑ

Τα σιτηρά κατέχουν εξέχουσα θέση στην κοινή οργάνωση των αγορών για τα προϊόντα που συμπεριλαμβάνονται στην ΚΑΠ. Η δαπάνη για τα σιτηρά αντιπροσωπεύει το 15,5 (1983) του συνόλου των δαπανών του Τμήματος Εγγυήσεων του FEOGA .

Λόγω της μεγάλης αυτής σημασίας, οι τιμές των σιτηρών επηρεάζουν άμεσα ή έμμεσα το γενικό επίπεδο των άλλων προϊόντων.

Η παραγωγή σιτηρών στην ΕΟΚ έφθασε, κατά μέσο όρο την περίοδο 1980-1983 περίπου στους 125 εκατ. τόνους, λόγω των υψηλών στρεμματικών αποδόσεων και αντιστοιχεί περίπου στο 13% της παγκόσμιας παραγωγής.

Η ΕΟΚ έγινε αυτάρκης σε σιτηρά το καλλιεργητικό έτος 1980/81 ενώ το έτος 1982/83 εμφανίζεται πλεονασματική (116%). Οι εξαγωγές σιτηρών της Κοινότητας ήταν περίπου 21 εκατ. τόνοι αν και πρόσφατα εμφανίστηκε μια θεαματική άνοδος τους, ενώ οι εισαγωγές έφθασαν τους 10 εκατ. τόνους περίπου.

Ο βασικός λόγος για τον οποίο η ΕΟΚ εισάγει και εξαγει τόσες μεγάλες ποσότητες σιτηρών, είναι ότι εμφανίζεται πλεονασματική σε σιτάρι και ελλειμματική σε μερικές ποιότητες σιταριού και ιδιαίτερα σε ζωοτροφές.

Η Κοινή Οργάνωση Αγοράς στον τομέα των σιτηρών περιλαμβάνει:

- α) - όλα τα βασικά σιτηρά που παράγονται και εισάγονται στην Κοινότητα, δηλ. μαλακό και σκληρό σιτάρι, καλαμπόκι, κριθάρι, σίκαλη, βρώμη, φαγόπυρο το εδάδιμο (μαυρο σιτάρι) και κεχρί.
- β) - άλευρα σιταριού,
 - άλευρα σίκαλης,
 - πληγούρια και σιμιγδάλια μαλακού και σκληρού σιταριού,
- γ) - Τα προϊόντα πρώτης μεταποίησης που περιέχουν σιτηρά καθώς και ορισμένα προϊόντα που δεν περιλαμβάνουν σιτηρά αλλά είναι απ'ευθείας υποκατάστατα σιτηρών ή προϊόντων που παράγονται από σιτηρά.

Βασικός Κανονισμός του τομέα είναι ο Καν. (ΕΟΚ) 2727/75 <<περί κοινής οργάνωσης αγοράς στον τομέα των σιτηρών >>.

Η περίοδος εμπορίας των σιτηρών αρχίζει την 1η Ιουλίου και λήγει στις 30 Ιουνίου του επόμενου έτους.

Η Κοινή Οργάνωση Αγοράς στον τομέα των σιτηρών περιλαμβάνει ένα ενιαίο σύστημα τιμών, ένα σύστημα παρεμβάσεων και ένα ενιαίο καθεστώς συναλλαγών στα εξωτερικά σύνορα της Κοινότητας και έχει σαν σκοπό την εξασφάλιση της σταθεροποίησης των αγορών και ενός δίκαιου βιοτικού επιπέδου στον ενδιαφερόμενο γεωργικό πληθυσμό.

2. Μέτρα στήριξης εσωτερικής αγοράς

2.1 Τιμές

Κάθε χρόνο και πριν από την έναρξη της περιόδου εμπορίας καθορίζονται από το Συμβούλιο Υπουργών Γεωργίας και για όλη την Κοινότητα, οι τιμές παρέμβασης και οι ενδεικτικές τιμές για το σκληρό και μαλακό σιτάρι, για τη σίκαλη, για το καλαμπόκι, για το κριθάρι και για το σόργο. Επιπλέον καθορίζεται ένα ειδικό πριμ για το μαλακό σιτάρι και τη σίκαλη που έχουν ορισμένα ανώτερα ποιοτικά χαρακτηριστικά.

Από την περίοδο εμπορίας 1987/88 καθιερώθηκε τιμή στην παρέμβαση, δηλαδή τιμή που τελικά καταβάλεται στον παραγωγό ίση με το 94% της τιμής παρέμβασης που ισχύει κατά το μήνα Ιούλιο. Όλες οι τιμές καθορίζονται για ένα ορισμένο ποιοτικό τύπο.

Τιμή παρέμβασης: καθορίζεται για το κέντρο παρέμβασης της Ormes (Γαλλία) κέντρο με τα μεγαλύτερα πλεονάσματα σιτηρών σε όλη την Κοινότητα, στο στάδιο του χονδρικού εμπορίου, για εμπορεύματα που έχουν παραδοθεί στην αποθήκη και δεν έχουν εκφορτωθεί.

Ενδεικτική τιμή: είναι η τιμή της ελεύθερης αγοράς που η Κοινότητα, επιθυμεί να πετύχει ο παραγωγός. Καθορίζεται για το Duisburg (Ο.Δ. Γερμανίας), κέντρο εμπορίας της πιο ελλειμματικής ζώνης για όλα τα σιτηρά, στο στάδιο του χονδρικού εμπορίου, για εμπορεύματα που έχουν παραδοθεί στην αποθήκη και δεν έχουν εκφορτωθεί.

Τιμή Κατωφλίου (τιμή φράγματος): καθορίζεται κάθε χρόνο από την Επιτροπή και πρέπει να βρίσκεται σε τέτοιο ύψος ώστε η τιμή πώλησης των εισαγομένων στην Κοινότητα προϊόντων Τρίτων Χωρών, και μάλιστα στην αγορά του Duisburg, να βρίσκεται στο επίπεδο της ενδεικτικής τιμής. Δηλαδή, η τιμή κατωφλίου ισούται με την ενδεικτική τιμή απομειωμένη με τα έξοδα μεταφοράς από το λιμάνι του Rotterdam στο Duisburg, με τα έξοδα εκφόρτωσης και το εμπορικό κέρδος.

Μαζί με τις τιμές καθορίζονται από το Συμβούλιο Υπουργών Γεωργίας και οι μηνιαίες προσαυξήσεις που εφαρμόζονται στην τιμή παρέμβασης, στην τιμή αγοράς στην παρέμβαση, στην ενδεικτική τιμή και στην τιμή κατωφλίου.

Οι τιμές παρέμβασης, η ενδεικτική τιμή και η τιμή κατωφλίου, συνδέονται μεταξύ τους όπως φαίνεται στο σχήμα

ΠΙΝΑΚΑΣ 3

ΣΧΗΜΑΤΙΜΗΧΑΝΙΣΜΟΣ ΣΤΗΡΙΞΗΣ ΣΙΤΗΡΩΝ

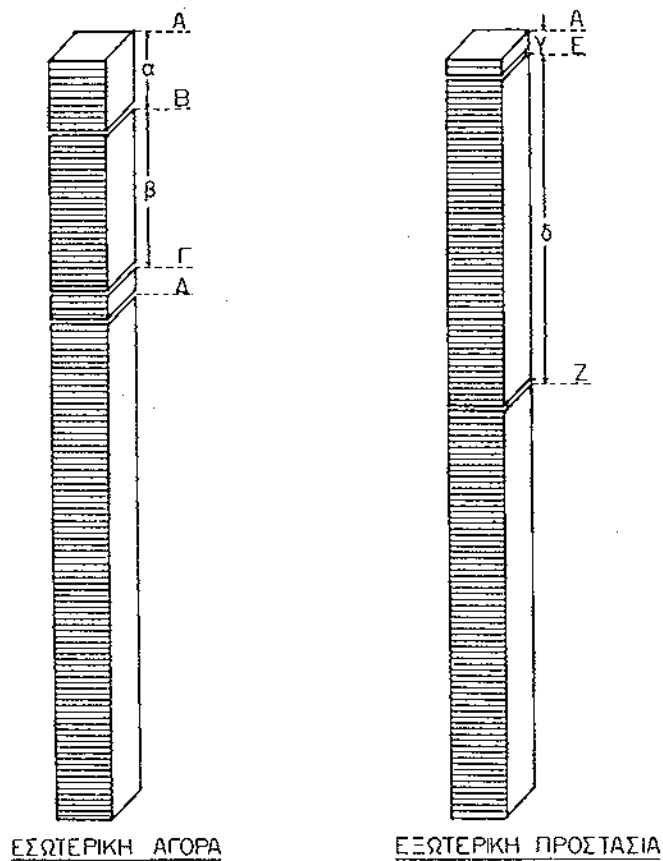

- A επίπεδο ενδεικτικής τιμής
- B κανονική τιμή αγοράς στην Ορμες
- Γ τιμή παρέμβασης
- Δ τιμή αγοράς στην παρέμβαση
- α κόστος μεταφοράς Ορμες-Duisburg
- β στοιχείο αγοράς
- E τιμή νατιωφλίου
- Z τιμή τρίτων χωρών
- γ κόστος μεταφοράς Rotterdam - Duisburg (-),
εμπορικό περιθώριο (+), κόστος εκφόρτωσης
στο Rotterdam (-)
- δ αντισταθμιστική εισαφορά

2.2 Καθεστώς παρέμβασης

Παρέμβαση μπορεί να εφαρμοστεί στο μαλακό και σκληρό σιτάρι, στο κριθάρι, στη σίκαλη, στο καλαμπόκι, στο σόργο και από συγκεκριμένα κέντρα παρέμβασης.

Από το 1986/87 μλήκε περιορισμός στη χρονική περίοδο όπου γίνονται δεκτές αγορές από τους οργανισμούς παρέμβασης που έχουν οριστεί, των ποσοτήτων σιτηρών που τους προσφέρονται. Για το 1987/88 και 1988/89 η περίοδος αυτή ορίστηκε ως εξής: από 1 Αυγούστου έως 31 Μαΐου για την Ελλάδα, Ιταλία, Ισπανία και Πορτογαλία και από 1 Αυγούστου έως 31 Μαΐου για τα υπόλοιπα Κ-Μ.

Η περίοδος αυτή μπορεί να μικρυνθεί ακόμη περισσότερο στο μέλλον.

Όπως αναφέρεται πιο πάνω από την περίοδο εμπορίας 1987/88 η τιμή αγοράς στην παρέμβαση είναι ίση με το 94% της βασικής τιμής παρέμβασης που ισχύει τον μήνα Ιούλιο.

Οι ποσότητες σιτηρών που παραδίδονται στην παρέμβαση πρέπει να πληρούν ορισμένες ποιοτικές και ποσοτικές προδιαγραφές.

Η ελάχιστη ποσότητα του προσφερομένου προϊόντος που γίνεται δεκτή στην παρέμβαση είναι 10 τόνοι για το σκληρό σιτάρι και 80 τόνοι για τα υπόλοιπα σιτηρά. Παρ' όλα αυτά τα Κ-Μ μπορούν να καθορίζουν μεγαλύτερο ύψος ελάχιστης ποσότητας.

Τα προϊόντα που δεν πληρούν τις ελάχιστες προδιαγραφές δεν γίνονται στην παρέμβαση. Για τα προϊόντα που τα ποιοτικά τους χαρακτηριστικά είναι ανώτερα ή κατώτερα εκείνων του ποιοτικού τύπου, που λαμβάνεται υπόψη για τον καθορισμό της τιμής παρέμβασης, γίνονται αντίστοιχα προσαυξήσεις ή απομειώσεις στην τιμή αγοράς στην παρέμβαση.

Καθυστερήσεις στην πληρωμή των προϊόντων που παραδίδονται στην παρέμβαση, άρχισαν να εφαρμόζονται από το 1984. Μετά την διαφοροποίησή τους στο ενδιαμέσο χρονικό διάστημα, σταθεροποιήθηκαν από το 1986/87 στις 110 ημέρες από την ημερομηνία παράδοσης των προϊόντων.

Οι ποσότητες σιτηρών που είναι αποθηκευμένες στα κέντρα παρέμβασης, διατίθενται με δημοπρασίες είτε για κατανάλωση στο εσωτερικό της Κοινότητας, είτε για εξαγωγή σε Τρίτες Χώρες, είτε για επισιτιστική βοήθεια σύμφωνα με συγκεκριμένες διαδικασίες.

2.3 Εισφορά συνυπευθυνότητας

Προκειμένου να επιτευχθεί ο καλύτερος προσανατολισμός της παραγωγής σιτηρών και να ελαφρυνθεί ο Κοινοτικός προϋπολογισμός, από την περίοδο εμπορίας 1982/83 καθιερώθηκε ένα μέγιστο επίπεδο παραγωγής για όλη την Κοινότητα (επίπεδο εγγύησης), στο οποίο όμως δεν συμπεριλαμβάνονταν το σκληρό σιτάρι, λόγω των τότε ιδιομορφιών της παραγωγής του. Η υπέρβαση του επιπέδου εγγύησης σήμαινε τη μείωση των εγγυημένων τιμών για την επόμενη περίοδο εμπορίας. Ο τομέας του σκληρού σιταριού συμπεριλήφθηκε στο καθεστώς αυτό από την περίοδο 1984/85, όπου πλέον είχαν παρουσιαστεί σημαντικά περιφερειακά πλεονάσματα πλεονάσματα με ιδιαίτερες δυσκολίες στη διάθεση τους.

Από την περίοδο εμπορίας 1986/87 όμως, και με σκοπό να ελεγχθεί πιο αποτελεσματικά η παραγωγή όλων των σιτηρών στην

Κοινότητα επιβλήθηκε ένα πιο αυστηρό σύστημα.

Καθιερώθηκε μια εισφορά συνυπευθυνότητας στην παραγωγή, ίση με το 3% της τιμής παρέμβασης που ισχύει για το μαλακό αρτοποιήσιμο σιτάρι στην αρχή της περιόδου εμπορίας. Η εισφορά αυτή εφαρμόζεται σε όλα τα σιτηρά ανεξάρτητα του τύπου ή της ποιότητάς τους.

Στην συνέχεια το Συμβούλιο Υπουργών Γεωργίας καθόρισε για τις περιόδους εμπορίας 1988/89 έως και 1991/92 το επίπεδο εγγύησης δηλαδή μια μέγιστη εγγυημένη ποσότητα ίση με 160 εκατ. τόννους. Επιπλέον εφαρμόστηκε μια συμπληρωματική εισφορά συνυπευθυνότητας ίση και αυτή με το 3% της τιμής παρέμβασης του μαλακού αρτοποιήσιμου σιταριού που ισχύει στην περίοδο εμπορίας (καν ΕΟΚ 2727/75 άρθρ 4B). Δηλαδή συνολικά σήμερα, οι παραγωγοί πληρώνουν εισφορά συνυπευθυνότητας 3% (βασική) και 3% (συμπληρωματική) άρα 6% επί της τιμής παρέμβασης του μαλακού αρτοποιήσιμου σιταριού.

Από το καθεστώς εισφοράς συνυπευθυνότητας απαλλάσσονται οι ποσότητες των πιστοποιημένων σπόρων σποράς οι <<μικροί παραγωγοί>> μέχρι της ποσότητας των 25 πρώτων τόνων οι ποσότητες εκείνες των σιτηρών που μεταποιούνται και παραμένουν στη γεωργική εκμετάλλευση του παραγωγού για ζωοτροφές.

Το καθεστώς των μικρών παραγωγών ισχύει από το 1986/87 (έτος από το οποίο άρχισε να εφαρμόζεται η εισφορά συνυπευθυνότητας) και σκοπό έχει να εξουδετερώσει την επίπτωση της εισφοράς στο εισόδημα των μικρών παραγωγών. Το ίδιο καθεστώς παρέμεινε και κατά την περίοδο εμπορίας 1987/88. Από το 1988/89 εφαρμόζεται η συμπληρωματική εισφορά συνυπευθυνότητας. Λόγω έλλειψης συμφωνίας στο πακέτο τιμών 1988/89 επάνω στην πρόταση της Επιτροπής για το νέο καθεστώς των μικρών παραγωγών, παρατάθηκε το υφιστάμενο καθεστώς για ένα χρόνο ακόμη.

Το καθεστώς που τελικά εγκρίθηκε και ισχύει από την περίοδο εμπορίας 1989/90 είναι συνολτικά το εξής:

Ένα καθεστώς άμεσων ενισχύσεων υπέρ των μικρών παραγωγών σιτηρών θεωρείται σαν κατάλληλο μέτρο για να αντισταθμιστεί η επίπτωση των εισφορών συνυπευθυνότητας στο εισόδημα τους.

Η ενίσχυση χορηγείται μέσα σε ένα ανώτατο όριο ποσού, που καθορίστηκε για τις περιόδους 1989/90, 1990/91 και 1991/92 σε 220 εκατ. ECU για όλη την Κοινότητα το οποίο κατανέμεται μεταξύ των ΚΜ. Το ποσό αυτό μπορεί να τροποποιηθεί από το Συμβούλιο μετά από πρόταση της Επιτροπής, εάν το εκτιμώμενο συνολικό ποσό των εισφορών συνυπευθυνότητας που εφαρμόζονται στις πωλούμενες ποσότητες σιτηρών από τους παραγωγούς που διαθέτουν στο εμπόριο το πολύ 25 τόνους οδηγεί σε διαφορετικό ποσό. Το συνολικό ποσό μειώνεται κατά τη συμπληρωματική εισφορά που αποδίδεται πίσω στους παραγωγούς μετά την σύγκριση της πραγματικής ετήσιας παραγωγής με τη μέγιστη εγγυημένη ποσότητα.

Η κατανομή του συνολικού ποσού των 220 εκατ. ECU μεταξύ των ΚΜ αποφασίζεται με τη διαδικασία της Διαχειριστικής Επιτροπής και με κριτήριο τις ποσότητες των σιτηρών που πωλούνται από τους παραγωγούς κάθε ΚΜ, οι οποίοι δεν εμπορεύονται πάνω από 25 τόνους. Για την Ελλάδα και για την περίοδο 1988/89 το ποσό αυτό ανήλθε σε 14,67 εκατ. ECU.

Τα Κ-Μ ορίζουν τους μικρούς παραγωγούς λαμβάνοντας υπόψη κυρίως την έκταση που είναι αφιερωμένη στα σιτηρά ή την σημα-

σία των σιτηρών για την πραγματοποίηση του εισοδήματος των γεωργικών εκμεταλλεύσεων.

Το ποσό της ενίσχυσης που θα χορηγηθεί στον μικρό παραγωγό μπορεί να καθορίζεται κατά αποκοπή και σε καμιά περίπτωση δεν μπορεί να υπερβαίνει για ένα παραγωγό το ποσό των εισφορών που αντιστοιχεί σε 25 τόννους σιτηρών.

Τα Κ-Μ που συναντούν ιδιαίτερες δυσκολίες διοικητικού ή τεχνικού χαρακτήρα για να εφαρμόσουν το καθεστώς της ενίσχυσης που περιγράφεται πιο πάνω, μπορούν να εφαρμόσουν την ενίσχυση αυτή με τη μορφή της εκ των προτέρων απαλλαγής πληρωμής των εισφορών που οφείλονται από τους μικρούς παραγωγούς. Η απαλλαγή αυτή περιορίζεται για κάθε παραγωγό στους 25 πρώτους τόννους που διατίθενται στο εμπόριο. Η Ελλάδα, η Ισπανία και η Ιταλία εφαρμόζουν την εκ των προτέρων απαλλαγή. Για κάθε Κ-Μ το ποσό της ενίσχυσης για μία περίοδο εμπορίας, μετατρέπεται σε εθνικό νόμισμα με βάση την Πράσινη Ισοτιμία που ισχύει την πρώτη ημέρα της περιόδου αυτής.

Τα Κ-Μ ανακοινώνουν στην Επιτροπή πριν από την 1η Μαΐου 1989:

- τις διατάξεις που σκοπεύουν να εφαρμόσουν για την κατανομή της ενίσχυσης μεταξύ των μικρών παραγωγών σιτηρών. Η Επιτροπή εγκρίνει τις διατάξεις αυτές.
- τις άλλες διατάξεις του εσωτερικού δικαίου που θεσπίζονται για την εφαρμογή του καθεστώτος.

2.4 Ενισχύσεις παραγωγής

Προκειμένου να ενθαρρυνθεί η παραγωγή σκληρού σιταριού στην Κοινότητα, χορηγείται ενίσχυση, ανα στρέμμα, για την παραγωγή του σε συγκεκριμένες περιοχές της Ιταλίας, Γαλλίας, Ελλάδας και Ισπανίας.

Η ενίσχυση αυτή άρχισε να εφαρμόζεται από την περίοδο εμπορίας 1976/77. Το ύψος της καθορίζεται κάθε χρόνο από το Συμβούλιο Υπουργών Γεωργίας μαζί με τις τιμές των γεωργικών προϊόντων.

Η ενίσχυση χορηγείται στο σιτάρι του είδους *Triticum durum* και στα υβρίδια που παράγονται από αυτή διασταύρωση ορισμένων καθαρών ποικιλιών που εμφανίζουν τον ίδιο αριθμό χρωμοσωμάτων με αυτό. Επιπλέον τα ποιοτικά και τεχνολογικά χαρακτηριστικά του πρέπει να εγγυώνται ότι αυτό το προϊόν είναι κατάλληλο για να χρησιμοποιηθεί στην παρασκευή σιμιγδαλιών και στην παρασκευή ζυμαρικών.

Η ενίσχυση παραγωγής χορηγείται από το Κ-Μ όπου παρασκευάζονται τα παραπάνω εμπορεύματα και αφού προηγουμένως οι δικαιούχοι έχουν λάβει έγκριση από τις αρχές του Κ-Μ και έχουν αναλάβει την υποχρέωση να επιτρέπουν σε αυτές να κάνουν κάθε έλεγχο που είναι αναγκαίος για τη χορήγηση της ενίσχυσης.

Πριν από την 1η Απριλίου 1989 η Επιτροπή υποβάλλει στο Συμβούλιο έκθεση σχετικά με την εφαρμογή του καθεστώτος της ενίσχυσης στα διάφορα Κ-Μ.

3. Καθεστώς συναλλαγών με Τρίτες Χώρες

3.1 Γενικά

Για όλες τις εισαγωγές ή εξαγωγές των προϊόντων που καλύπτονται από την Κοινή Οργάνωση Αγοράς Σιτηρών και εισάγονται ή εξάγονται από ή προς Τρίτες Χώρες, απαιτείται η έκδοση ενός πιστοποιητικού εισαγωγής ή εξαγωγής. Το πιστοποιητικό αυτό χορηγείται από τα Κράτη - Μέλη σε κάθε ενδιαφερόμενο που υποβάλλει αίτηση, ανεξάρτητα από τον τόπο εγκατάστασης του μέσα στην Κοινότητα.

Για την πραγματοποίηση εισαγωγών όταν οι διεθνείς τιμές είναι χαμηλότερες από την τιμή κατωφλίου, επιβάλλεται αντισταθμιστική εισφορά ίση με τη διαφορά μεταξύ της κατώτατης διεθνούς τιμής σε κοινοτικό λιμάνι και της τιμής κατωφλίου. Οι τιμές CIF ανάγονται σε τιμές Rotterdam. Οι εισφορές εισαγωγής καθορίζονται κάθε μέρα από την Επιτροπή σε ECU και ισχύουν για όλα τα Κ-Μ. Εξαιρέση από την αντισταθμιστική εισφορά χορηγείται όταν η εισαγωγή γίνεται προς μεταποίηση και επανεξαγωγή του μεταποιημένου προϊόντος.

Μειωμένη αντισταθμιστική εισφορά ισχύει για ορισμένα σιτηρά που προέρχονται από τις χώρες με τις οποίες η ΕΟΚ έχει ειδικές εμπορικές συμφωνίες.

Ένας από τους στόχους της κοινότικης πολιτικής υπήρξε από το 1980 και μετέπειτα η μείωση της διαφοράς μεταξύ των τιμών της Κοινότητας και των τιμών που εφαρμόζονται από τους κύριους ανταγωνιστές. Η Επιτροπή πρότεινε την ταχεία καθιέρωση μίας περισσότερο κατάλληλης σχέσης όσον αφορά τις τιμές των διαφόρων ποιοτήτων σιτηρών, καθώς και τον καθορισμό υψηλότερων ποιοτικών προδιαγραφών τόσο για το σιτάρι όσο και για το κριθάρι. Κατά τα τελευταία έτη σημειώθηκε σημαντική πρόοδος όσον αφορά και τα τρία αυτά σημεία.

Οι εξαγωγικές επιδοτήσεις της Κοινότητας αποβλέπουν στην κάλυψη της διαφοράς μεταξύ της τιμής της ΕΟΚ και της κατώτερης συνήθως διεθνούς τιμής. Οι εξαγωγικές επιδοτήσεις ορίζονται σε εβδομαδιαία βάση, και μπορεί να διαφέρουν ανάλογα με την χώρα προορισμού. Για το σκοπό αυτό οι χώρες προορισμού έχουν χωριστεί σε 7 ομοειδείς ζώνες.

Ειδικές ρυθμίσεις, άλλοτε παρόμοιες και άλλες διαφοροποιημένες από τις ισχύουσες για τα πρωτογενή προϊόντα, ισχύουν για τα μεταποιημένα σιτηρά και για τα λίτυρα καθώς και τις σύνθετες ζωοτροφές που έχουν βάση τα σιτηρά.

3.2 Μέτρα διασφάλισης

- α) Όταν οι τιμές στη διεθνή αγορά για ένα ή περισσότερα προϊόντα του τομέα των σιτηρών φθάνουν το επίπεδο των Κοινοτικών τιμών και μπορεί η κατάσταση αυτή να συνεχισθεί ή να επιδεινωθεί και επομένως να διαταραχθεί ή να απειλείται να διαταραχθεί η αγορά της Κοινότητας είναι δυνατόν να ληφθούν τα εξής μέτρα:

- εφαρμογή μίας εισφοράς κατά την εξαγωγή,
- καθορισμός προθεσμίας για την έκδοση πιστοποιητικού ε-

Εξαγωγής.

Οι τιμές στη διεθνή αγορά θεωρούνται ότι έφτασαν το ελίπεδο των Κοινοτικών τιμών όταν προσεγγίζουν την τιμή κατωφλίου ή είναι μεγαλύτερες από αυτήν.

β) Αν η αγορά στην Κοινότητα για ένα ή περισσότερα προϊόντα, υφίσταται ή απειλείται να υλοστεί σοβαρές διαταραχές εξ αιτίας των εισαγωγών ή των εξαγωγών, λαμβάνονται κατάλληλα μέτρα σχετικά με τις συναλλαγές με τις Τρίτες Χώρες.

Τα μέτρα αυτά είναι τα εξής:

- ολική ή μερική αναστολή του προκαθορισμού των εισφορών ή των επιδοτήσεων εξαγωγής.
- ολική ή μερική αναστολή της έκδοσης των πιστοποιητικών εισαγωγής ή εξαγωγής.
- ολική ή μερική απόρριψη των αιτήσεων προκαθορισμού των εισφορών εισαγωγής ή επιδοτήσεων εξαγωγής και των αιτήσεων έκδοσης πιστοποιητικών που εκκρεμούν.

3.3 Νομισματικά Εξισωτικά Ποσά (ΝΕΠ)

ΝΕΠ εφαρμόζονται στο εμπόριο όλων των σιτηρών και στα προϊόντα τους, καθώς και στις σύνθετες ζωτροφές με βάση τα σιτηρά, στις συναλλαγές μεταξύ των Κ-Μ και μεταξύ της Κοινότητας και των Τρίτων Χωρών.

Όλες οι εισφορές εισαγωγών και οι επιδοτήσεις εξαγωγών στις συναλλαγές της Κοινότητας με τις Τρίτες χώρες προσαρμόζονται με τα ισχύοντα ποσά ΝΕΠ καθώς και με τον εφαρμοζόμενο Νομισματικό Συντελεστή.

Τα ΝΕΠ στα σιτηρά υπολογίζονται λαμβάνοντας υπόψη το 92,5% της τιμής παρέμβασης που ισχύει το μήνα Ιούλιο.

Δηλαδή:

ΝΕΠ = 92,5% τιμής παρέμβασης επί Εφαρμοζόμενο Νομισματικό άνοιγμα επί Πράσινη Ισοτιμία.

4. Η εξέλιξη των τιμών της ΕΟΚ για τα σιτηρά

Τα σιτηρά είναι από τα προϊόντα της φυτικής παραγωγής και παίζουν ιδιαίτερο ρόλο στην ελληνική οικονομία καθότι αφενός αποτελούν βασικά προϊόντα διατροφής για τον πληθυσμό και αφετέρου αποτελούν τις κυριότερες ζωτροφές που είναι απαραίτητες εισροές για την ανάπτυξη της κτηνοτροφίας.

Οι τιμές για τα σιτηρά (σίτος, κριθή, αραβόσιτος) αυξήθηκαν κατά 18% ως 23% την εμπορική περίοδο 1983/84, σε σχέση με την εμπορική περίοδο 1980/81 (συνεχής ανοδική πορεία), ενώ τις επόμενες εμπορικές περιόδους μειώθηκαν και τελικά η αύξηση τους κατά την εμπορική περίοδο 1986/87 περιορίστηκε στο 9% ως 20% σε σχέση με την εμπορική περίοδο 1980/81 (πτωτική πορεία). Εξαιρεση αποτελεί η ενδεικτική τιμή για τον σκληρό σίτο, που αυξήθηκε κατά 20% την εμπορική περίοδο 1983/84 σε

σχέση με την εμπορική περίοδο 1980/81 και που στις επόμενες εμπορικές περιόδους διατηρήθηκε στο ίδιο σχεδόν ύψος με αύξηση 21%, σε σχέση πάντοτε με την εμπορική περίοδο 1980/81 (οζόντια πορεία).

Η κοινοτική παρέμβαση που ανοίγει την 1η Αυγούστου 1991 θα αγοράζει το σκληρό σιτάρι στην τιμή των 53,96 δρχ/κιλό. Οι τιμές ανάλογα με την ποιότητα θα υπόκειται σε αλλαγές.

ΕΙΔΙΚΗ ΒΙΒΛΙΟΓΡΑΦΙΑ

ΠΗΓΕΣ

1. Α.Τ.Ε " ΣΙΤΗΡΑ" : Χ. Τσερεφού 1989.
2. Οι τιμές της ΕΟΚ : Φ. Πλύτα
3. "Αγροτική Επικαιρότητα" - Οι τιμές για τα σιτηρά Αυγ.1989

ΚΕΦΑΛΑΙΟ ΠΕΜΠΤΟ: ΡΥΖΙ

1. Γενικά

Παρά το γεγονός ότι το ρύζι υπάγεται στην κατηγορία των σιτηρών, για το προϊόν αυτό έχει θεσπιστεί χωριστό καθεστώς από το 1967. Για το λόγο αυτό η κοινοτική στον τομέα των δημητριακών θα εξεταστεί χωριστά από την αντίστοιχη πολιτική του ρυζιού.

Η παραγωγή ρυζιού στην Κοινότητα παρέμεινε σταθερή για πολλά χρόνια. Από τις χώρες της ΕΟΚ η Ιταλία παράγει την μεγαλύτερη ποσότητα, περίπου 1 εκατ. τόννους το χρόνο. Πολύ μικρότερες ποσότητες παράγουν η Ελλάδα (περίπου 80-85 χιλ τόν.) και η Γαλλία (20-30 χιλ τόνους). Ο βαθμός αυτάρκειας σε ρύζι στην Κοινότητα κυμαίνεται ανάλογα με την ιταλική παραγωγή, μεταξύ 65-75%. Η σημασία του ρυζιού στην κοινότητα, από την άποψη των δαπανών, είναι μικρή. Το ποσοστό της δαπάνης για το ρύζι στο σύνολο των δαπανών του Τμήματος Εγγυήσεων του FEOGA ήταν μόλις 0,5% για το 1983.

Η Κοινή Οργάνωση Αγοράς του ρυζιού περιλαμβάνει τα εξής προϊόντα:

- α. Ρύζι αναποφλοιωτο (ρύζι paddy)
 Ρύζι αποφλοιωμένο (ρύζι cargo ή ρύζι brun)
 Ρύζι ημιλευκασμένο ή λευκασμένο , έστω και γυαλισμένο ή στιλβωμένο.
- β. Ρύζι σε θραύσματα
- γ. Αλευρα ρυζιού
 Πλιγούρια και σιμιγδάλια ρυζιού
 Ρύζι σε pellets
 Νιφάδες ρυζιού
 Αμυλο ρυζιού

Η περίοδος εμπορίας του ρυζιού και των προϊόντων του όπως αναφέρονται πιο πάνω, αρχίζει την 1η Σεπτεμβρίου και λήγει την 31η Αυγούστου του επόμενου έτους.

Στην Κοινή Οργάνωση Αγοράς του ρυζιού δεν περιλαμβάνονται τα μεταποιημένα προϊόντα ρυζιού. Το καθεστώς τους ρυθμίζεται από τις διατάξεις των σχετικών κανονισμών της Κοινής Οργάνωσης Αγοράς των σιτηρών.

Η Κοινή Οργάνωση Αγοράς στον τομέα του ρυζιού περιλαμβάνει ένα σύστημα ενιαίων τιμών και ενισχύσεων για την εξασφάλιση ενός δίκαιου βιοτικού επιπέδου στον γεωργικό πληθυσμό και ένα σύστημα μέτρων για τη σταθεροποίηση της αγοράς και τον ομαλό εφοδιασμό της μέσα από το καθεστώς των εξωτερικών συναλλαγών.

Οι μηχανισμοί κοινής οργάνωσης του ρυζιού.

Η οργάνωση αγοράς του ρυζιού στην Κοινότητα βασίζεται σε ένα σύστημα τιμών, όπως και στα σιτηρά, και στην πολιτική εξωτερικού εμπορίου. Το καθεστώς οργάνωσης της αγοράς του ρυζιού αρχίζει το 1967 με 1418/76, στο οποίο συμπεριλήφθηκαν οι διαφορές μεταγενέστερες τροποποιήσεις του παλαιού κανονισμού. Ο κανονισμός 1418/76 προβλέπει παρεμβατικό μηχανισμό στις τιμές

και προστασία της κοινοτικής παραγωγής απο τις εισαγωγές απο Τρίτες χώρες. Η τελευταία τροποποίηση του κανονισμού 1418/76 περιέχεται στον Κανονισμό 1025/84.

2. Το σύστημα των τιμών

Το σύστημα παρέμβασης στην αγορά ρυζιού, αποτελείται απο τις ακόλουθες τιμές, που καθορίζονται ετήσια απο την Κοινότητα:

2.1 ενδεικτική τιμή. Καθορίζεται για το στρογγυλόσπερμο αποφλοιωμένο ρύζι στο Vercelli (Βόρειος Ιταλία) ένα απο τα κυριότερα εμπορικά κέντρα ρυζιού στην Κοινότητα. Ο καθορισμός της ενδεικτικής τιμής γίνεται κατά τέτοιο τρόπο ώστε παρέχεται η δυνατότητα υπολογισμού της απο την πιο πλεονασματική περιοχή στην πιο ελλειμματική. Για το σκοπό αυτό, στην ενδεικτική τιμή συμπεριλαμβάνονται το κόστος μεταφοράς, το κόστος αποφλοιώσης και ένα στοιχείο αγοράς, που αντιπροσωπεύουν πεπου το 11% της τιμής παρέμβασης. Με το στοιχείο αγοράς λαμβάνονται υπόψη πιθανές μεταβολές των τιμών αγοράς πάνω απο την τιμή παρέμβασης.

2.2 Τιμή Παρέμβασης.

Είναι η κατώτερη εγγυημένη τιμή για τον παραγωγό αναποφλοιω του στρογγυλόσπερμου και μακρόσπερμου ρυζιού, στην οποία οι οργανισμοί παρέμβασης είναι υποχρεωμένοι να αγοράζουν απο τον παραγωγό το προσφερόμενο προϊόν, εφόσον ανταποκρίνεται προς τις κατώτατες ποσοτικές και ποιοτικές προδιαγραφές. Η τιμή παρέμβασης καθορίζεται απο το Συμβούλιο Υπουργών Γεωργίας της ΕΟΚ και ισχύει για το εμπορικό έτος, που αρχίζει απο το Σεπτέμβριο μέχρι τον Αύγουστο. Είναι φανερό ότι η υποχρέωση παρέμβασης αφορά στην πράξη τις παραγωγούς χώρες ρυζιού. Κατά το παρελθόν καθορίζονται υψηλότερες τιμές για διάφορες ποικιλίες μακρόσπερμου ρυζιού προκειμένου να αυξηθεί η παραγωγή τους που είναι γνωστή ως πριμοδότηση - μείωση τιμής παρέμβασης. Για την προσαρμογή της προσφοράς προς τη ζήτηση αποφασίστηκε κατα το 1984 η προσαρμογή της τιμής παρέμβασης με πριμοδότηση ή μείωση ανάλογα με την ποικιλία.

Η διαφοροποίηση τιμών διακόπτονταν, όταν υπήρχε μεγάλη μείωση των ποσοτήτων στρογγυλόσπερμου ρυζιού, ιδιαίτερα στην Ιταλία, η οποία υποχρεωνόταν να κάνει εισαγωγές απο τρίτες χώρες.

2.3 Τιμή Κατωφλίου.

Αποτελεί την κατώτατη τιμή, στην οποία τρίτες χώρες μπορούν να εισάγουν ρύζι στην Κοινότητα. Οι τιμές κατωφλίου που υπολογίζονται στο Rotterdam, είναι κατά τεκμήριο μεγαλύτερες απο τις διεθνείς και γι αυτό επιβάλλεται αντισταθμιστική εισφορά, ώστε να εξισωθούν οι δύο τιμές. Τιμές κατωφλίου καθορίζονται για το αποφλοιωμένο στρογγυλόσπερμο ρύζι. Με συντελεστές μετατροπής, τιμές κατωφλίου μπορούν να υπολογιστούν και για το μακρόσπορο και για το λευκασμένο ρύζι με συνυπολογί-

σμό των εξόδων βιομηχανικής επεξεργασίας και της αξίας των υποπροϊόντων. Τιμή κατωφλίου ορίζεται και για τα ορυζοτρίμματα σε επίπεδο 130-140 % της τιμής κατωφλίου αραβοσίτου, που ισχύει τον πρώτο μήνα της περιόδου εμπορίας.

2.4 Μηνιαίες προσαυξήσεις και προαιρετική παρέμβαση

Η ενδεικτική τιμή, οι τιμές παρέμβασης και οι τιμές κατωφλίου υπόκεινται σε μηνιαίες προσαυξήσεις που κλιμακώνονται σε ολόκληρη την περίοδο εμπορίας ή σε ένα τμήμα της και ορίζονται από το Συμβούλιο των Υπουργών. Μερικές φορές είναι δυνατό να υπάρχει προαιρετική παρέμβαση π.χ για αποθήκευση.

3. Εμπορικές σχέσεις με τρίτες χώρες

Οι εμπορικές σχέσεις της Κοινότητας με τις τρίτες χώρες βασίζονται στους εισαγωγικούς δασμούς και στις επιστροφές εξαγωγών. Συγκεκριμένα για την εισαγωγή ρυζιού επιβάλλονται αντισταθμιστικές εισφορές που είναι ίσες με τη διαφορά μεταξύ της τιμής κατωφλίου και της τιμής cif στο Rotterdam. Η αντισταθμιστική εισφορά υπολογίζεται για το αποφλοιωμένο στρογγυλόσπερμο και μακρόσπερμο, αν και υπάρχει διαφορά τιμών μεταξύ των δυο ποικιλιών στη διεθνή αγορά.

Για τα επεξεργασμένα προϊόντα ρυζιού η αντισταθμιστική εισφορά περιλαμβάνει ένα μεταβλητό στοιχείο που αντανάκλα τις συνθήκες στη διεθνή αγορά, όσον αφορά τη διαμόρφωση των τιμών για το βασικό προϊόν και ένα σταθερό στοιχείο που απασκοπεί στη διασφάλιση της βιομηχανίας προϊόντων και υποπροϊόντων ρυζιού.

Για τις εξαγωγές ρυζιού χορηγείται επιστροφή εξαγωγών, το μέγεθος της οποίας είναι ίσο με τη διαφορά των τιμών εσωτερικής και διεθνούς αγοράς. Το μέγεθος της επιστροφής εξαγωγών μπορεί να διαφοροποιηθεί ανάλογα με τον προορισμό του προϊόντος. Το μέτρο αυτό αποδείχθηκε αποτελεσματικό για την στήριξη της αγοράς. Οι εισφορές και οι επιστροφές πρέπει να καθορίζονται προκαταβολικά.

Προτιμησιακό καθεστώς για την εισαγωγή ρυζιού στην Κοινότητα απολαμβάνουν οι χώρες οι υπαγόμενες στη Συμφωνία Λομέ (1) και η Αίγυπτος. Με τον όρο αυτό εννοούμε τις μειωμένες αντισταθμιστικές εισφορές οι οποίες διευκολύνουν τις εξαγωγές των χωρών αυτών στην κοινοτική αγορά.

Η μεγαλύτερη παραγωγή και κατανάλωση ρυζιού γίνεται στις χώρες του Τρίτου Κόσμου. Ένα σημαντικό ποσοστό των πλεονασμάτων της Κοινότητας σε ορισμένες ποικιλίες δίνεται στις χώρες αυτές με τη μορφή της βοήθειας σε τρόφιμα.

Συμπερασματικά θα πρέπει να σημειωθεί ότι η παρατηρούμενη διαφορά μεταξύ τιμής αγοράς και τιμής παρέμβασης για το αποφλοιωμένο ρύζι δεν είναι επαρκής για την επέκταση της παραγωγής ρυζιού στην Κοινότητα.

Η καλλιέργεια του ρυζιού είναι εντοπισμένη στις περιοχές των Σερρών και της Θεσσαλονίκης αφού η καλλιεργούμενη γη στις περιοχές αυτές καλύπτει πάνω από 80% της συνολικής έκτασης σε ολόκληρη τη χώρα. Από το 1981 και μετέπειτα, με την ένταξη της Ελλάδας στην ΕΟΚ, η ρυζοκαλλιέργεια αφέθηκε ελεύθερη από κρατικούς περιορισμούς.

Για το ρύζι οι τιμές ακολούθησαν ανοδική πορεία ως και την εμπορική περίοδο 1986/87, κατά την οποία αυξήθηκαν κατά 34% σε σχέση με την εμπορική περίοδο 1986/87.

ΕΙΔΙΚΗ ΒΙΒΛΙΟΓΡΑΦΙΑ

ΠΗΓΕΣ

1. Α.Τ.Ε "ΡΥΖΙ" : Χρ. Τσερεφού - 1989
2. Οι τιμές της ΕΟΚ : Φ. Πλυτά

ΚΕΦΑΛΑΙΟ ΕΚΤΟ: ΖΑΧΑΡΗ

1. Γενικά

Η Κοινή Οργάνωση Αγοράς στον τομέα της Ζάχαρης καλύπτει τα ζαχαρότευτλα, το ζαχαροκάλαμο, τη ζάχαρη από ζαχαρότευτλα και από ζαχαροκάλαμο, την ισογλυκόζη, τις μελάσσες και άλλα σάκχαρα. Στο καθεστώς της ζάχαρης υπάγεται και ένα σύνολο άλλων μεταποιημένων προϊόντων, στα οποία η επιδότηση εξαγωγής χορηγείται στο ποσοστό περιεχόμενης ζάχαρης.

Βασικοί άξονες του Κοινοτικού συστήματος είναι :

- Η άδεια για παραγωγή ζάχαρης: όποιος παράγει πέρα από τις χορηγούμενες άδειες κατά Κ-Μ και ζαχαροβιομηχανία (ποσοτώσεις παραγωγής) δεν καλύπτεται από το Κοινοτικό καθεστώς, οφείλει δηλαδή να εξαγάγει την παραγωγή του εκτός της ΕΟΚ χωρίς καμιά ενίσχυση κατά την εξαγωγή.
- Η αυτοχρηματοδότηση του συστήματος: Υπάρχουν δύο θεωρητικοί λογαριασμοί:
 - για να καλυφθούν οι Κοινοτικές εξαγωγικές επιδοτήσεις με έσοδα μία σειρά από συνεισφορές (φόρο) κατά την παραγωγή.
 - για να καλυφθούν τα μηνιαία έξοδα αποθεματοποίησης οποιουδήποτε έχει στην κατοχή του ζάχαρη με έσοδα, αντίστοιχη εισφορά (φόρο) κατά την παραγωγή.

Βασικός κανονισμός του τομέα είναι ο Καν. (ΕΟΚ) 1785/81 <περί κοινής οργάνωσης της αγοράς στον τομέα της ζάχαρης>.
Σύμφωνα με το βασικό κανονισμό θεωρείται ως :

- **Λευκή ζάχαρη:** οι ζάχαρες οι μη αρωματισμένες, χωρίς προσθήκη χρωστικών ή άλλων ουσιών, περιεκτικότητας σε ξηρό βάρος 99,5% ή περισσότερο σε ζαχαρόζη, προσδιοριζόμενης κατά την πολωσιμετρική μέθοδο.
- **Ακατεργαστη ζάχαρη :** οι ζάχαρες οι μη αρωματισμένες, χωρίς προσθήκη χρωστικών ή άλλων ουσιών, περιεκτικότητας σε ξηρό βάρος λιγότερο από 99,5% σε ζαχαρόζη, προσδιοριζόμενης κατά την πολωσιμετρική μέθοδο.
- **Ισογλυκόζη** το προϊόν που λαμβάνεται από τη γλυκόζη ή τα πολυμερή της, περιεκτικότητας σε ξηρό βάρος τουλάχιστον 10% φρουκτόζη.

Η περίοδος εμπορίας αρχίζει την 1η Ιουλίου και λήγει στις 30 Ιουνίου του περασμένου έτους.

Το Κοινοτικό καθεστώς της ζάχαρης διαφέρει στα πιο κάτω σημεία από ένα κανονικό καθεστώς στήριξης:

- α) Η παρέμβαση δεν εφαρμόζεται στο γεωργικό προϊόν (ζαχαρότευτλα και ζαχαροκάλαμο), αλλά στο μεταποιημένο προϊόν ακατεργαστης και λευκής ζάχαρης.
- β) Η αρχή, ότι οι παραγωγοί πληρώνουν το κόστος διάθεσης των πλεονασμάτων (αρχή της συνυπευθυνότητας) έχει εφαρ-

μοστεί στον τομέα της ζάχαρης πιο ολοκληρωτικά απο τα υπόλοιπα καθεστώτα της Κοινής Αγροτικής Πολιτικής.

γ) Λειτουργεί καθεστώς εγγυημένης εισόδου στην Κοινοτική αγορά για συγκεκριμένες ποσότητες ζάχαρης Τρίτων Χωρών, όπως των κρατών Αφρικής, Καραϊβικής, Ειρηνικού (Σύμβαση Λομέ) και της Δημοκρατίας της Ινδίας.

2. Μέτρα στήριξης της εσωτερικής αγοράς

2.1 Τιμές

Οι θεσμικές τιμές στήριξης στον τομέα της ζάχαρης είναι η ενδεικτική τιμή, η τιμή παρέμβασης, η τιμή κατωφλίου της ζάχαρης και η βασική και ελάχιστη τιμή των τευτλών. Οι τιμές αυτές καθορίζονται κάθε χρόνο πριν από την 1η Αυγούστου για την επομένη περίοδο εμπορίας και για ένα αντιπροσωπευτικό ποιοτικό τυπο.

- Ενδεικτική τιμή

Καθορίζονται μόνο για τη λευκή ζάχαρη του αντιπροσωπευτικού ποιοτικού τύπου στον οποίο εφαρμόζεται η τιμή παρέμβασης, για εμπόρευμα γυμνό στην πόρτα του εργοστασίου, φορτωμένο σε μεταφορικό μέσο της εκλογής του αγοραστή. Σκοπό έχει να εξασφαλίσει ισορροπία στην προσφορά και στην ζήτηση κάτω από κανονικές συνθήκες ανταγωνισμού.

- Τιμή παρέμβασης

Για τη λευκή ζάχαρη ορίζεται α) μια τιμή παρέμβασης για τις μη ελλειμματικές ζώνες και β) μια παράγωγη τιμή παρέμβασης για κάθε μία ελλειμματική ζώνη (Ιταλία, Ηνωμένο Βασίλειο, Ιρλανδία). Η παράγωγη τιμή παρέμβασης είναι μεγαλύτερη της κοινής τιμής παρέμβασης. Η προνομή αυτή έχει σαν σκοπό να ενθαρρύνει τη ροή της ζάχαρης από τις πλεονασματικές στις ελλειμματικές περιοχές της Κοινότητας.

Για την ακατέργαστη ζάχαρη ορίζεται μια τιμή παρέμβασης με βάση την τιμή παρέμβασης της λευκής ζάχαρης λαμβάνοντας υπόψη τα κατ' αποκοπή ποσά για τη μεταποίηση και την απόδοση.

Όταν υπάρχει ανάγκη εμπορίας ακατέργαστης ζάχαρης που παράγεται σε ελλειμματική ζώνη, είναι δυνατόν να ορισθεί μια παράγωγη τιμή παρέμβασης.

Οι τιμές παρέμβασης της λευκής και της ακατέργαστης ζάχαρης νοούνται για εμπόρευμα γυμνό, στην πόρτα του εργοστασίου, φορτωμένο σε μεταφορικό μέσο της εκλογής του αγοραστή.

2.2 Σταθεροποιητής

Προκειμένου να διατηρηθεί η παραγωγή της Κοινότητας σε μία αποδεκτή σχέση με την κατανάλωση στον τομέα της ζάχαρης, έχει επιλεγεί το καθεστώς των ποσοτώσεων παραγωγής σε εθνικό επίπεδο και στη συνέχεια σε επίπεδο επιχείρησης.

Τα Κ-Μ παρέχουν μία ποσόστωση <<Α>> και μία ποσόστωση <<Β>> σε κάθε ζαχαροβιομηχανία ή βιομηχανία ισογλυκόζης εγκατεστημένης στο έδαφός τους και μέσα στα όρια της συνολικής ποσόστωσης (Α+Β) που τους έχει καθοριστεί (Καν ΕΟΚ 1285/81).

Για την περίοδο εμπορίας 1990/91 οι ποσοστώσεις Α και Β των Κ-Μ είναι εκείνες που ίσχυαν και κατά την περίοδο εμπορίας 1987/88.

Τα Κ-Μ εισπράττουν για λογαριασμό της Κοινότητας μια συμπληρωματική συνεισφορά, εφόσον για μια περίοδο εμπορίας η διαπιστωθείσα συνολική ζημία (διαφορά εσόδων-εξόδων) δεν καλύπτεται από τα έσοδα των συνεισφορών στην παραγωγή για την ίδια περίοδο εμπορίας, εισπράττεται από τους παρασκευαστές αυτή η συμπληρωματική συνεισφορά για την ολοκληρωτική κάλυψη της συνολικής ζημιάς.

Η συμπληρωματική συνεισφορά καθορίζεται για κάθε επιχείρηση παραγωγής ζάχαρης και για κάθε επιχείρηση παραγωγής ισογλυκόζης πολλαπλασιάζοντας το συνολικό ποσό που οφείλεται από την επιχείρηση σαν συνεισφορά στην παραγωγή για την εν λόγω περίοδο εμπορίας, με ένα συντελεστή που καθορίζεται ετήσια και που αντιπροσωπεύει για την Κοινότητα τη σχέση μεταξύ της διαπιστωθείσας συνολικής ζημιάς για την συγκεκριμένη περίοδο εμπορίας και των εσόδων από τη συνεισφορά στην παραγωγή που οφείλεται από τους παρασκευαστές ζάχαρης και ισογλυκόζης κατά την ίδια περίοδο εμπορίας, η σχέση αυτή μειώνεται κατά 1 μονάδα.

$$\text{Συντελεστής} = \frac{\text{Συνολικές Ζημιές Κοινότητας}}{\text{Συνολικές εισπράξεις Κοινότητας}} - 1$$

2.3 Παρέμβαση

Ο οργανισμός παρέμβασης που έχει οριστεί από κάθε Κ-Μ που παράγει ζάχαρη, υποχρεούται κατά την διάρκεια της περιόδου εμπορίας να αγοράζει τη λευκή και την ακατέργαστη ζάχαρη που παράγεται από τεύτλα ή ζαχαροκάλαμα που έχουν συγκομισθεί στην Κοινότητα και εφόσον έχει συναφθεί συμβόλαιο αποθεματοποίησης (Καν ΕΟΚ 666/82) μεταξύ του προσφερόντος και του οργανισμού που πραγματοποιεί την παρέμβαση.

Η τιμή στην οποία αγοράζουν οι οργανισμοί παρέμβασης είναι η τιμή παρέμβασης ή η παράγωγη τιμή παρέμβασης προσαυξημένη ή απομειωμένη ανάλογα με το αν η ποιότητα της ζάχαρης διαφέρει από τον αντιπροσωπευτικό ποιοτικό τύπο.

Οι οργανισμοί παρέμβασης μπορούν να πουλήσουν την ζάχαρη μόνο σε τιμή ανώτερη από την τιμή παρέμβασης. Είναι δυνατόν όμως, να αποφασισθεί πώληση σε τιμή ίση ή κατώτερη της τιμής παρέμβασης όταν η ζάχαρη προορίζεται για τη διατροφή των ζώων ή για εξαγωγή σε φυσική κατάσταση ή μετά από μεταποίηση.

Οι οργανισμοί παρέμβασης μπορούν να διαθέσουν ζάχαρη σε τιμή μικρότερη της τιμής παρέμβασης μόνο σε περίπτωση επείγουσας ανάγκης για βοήθεια σε κοινωφελείς οργανισμούς ανα-

γνωρισμένους απο το ενδιαφερόμενο Κ-Μ και για ανθρώπινη κατανάλωση στην εσωτερική αγορά της Κοινότητας.

2.4 Ρυθμίσεις για τη ζάχαρη D.O.M. (Departements d Outre-Mer)

Σαν ζάχαρη D.O.M. χαρακτηρίζεται η ζάχαρη που παράγεται στα γαλλικά υπερπόντια διαμερίσματα.

Προκειμένου να καταστεί δυνατή η διάθεση στις Ευρωπαϊκές αγορές της Κοινότητας της ζάχαρης D.O.M. προβλέπεται χορήγηση κατ' αποκοπήν ενίσχυσης τόσο στους παραγωγούς όσο και στους πραγματοποιούντες το ραφινάρισμα (μεταποίηση της ακατέργαστης ζάχαρης).

3. Καθεστώς συναλλαγών με Τρίτες Χώρες

3.1 Γενικά

Για κάθε εισαγωγή στην Κοινότητα ή εξαγωγή από αυτή προϊόντων του τομέα της ζάχαρης που καλύπτονται απο το βασικό κανονισμό 1785/81, είναι απαραίτητη η υποβολή ενός πιστοποιητικού εισαγωγής ή εξαγωγής που εκδίδονται απο τα Κ-Μ σε κάθε ενδιαφερόμενο που υποβάλλει σχετική αίτηση.

Το πιστοποιητικό ισχύει για ολη την Κοινότητα και η έκδοσή του εξαρτάται απο την κατάθεση εγγύησης για εξασφάλιση της υποχρέωσης πραγματοποίησης της εισαγωγής ή της εξαγωγής μέσα στα χρονικά όρια ισχύος του πιστοποιητικού.

Εαν δεν πραγματοποιηθεί η εισαγωγή ή η εξαγωγή ή πραγματοποιηθεί μερικά τότε η εγγύηση καταπίπτει ολικά ή μερικά υπέρ του Κράτους που εξέδωσε το πιστοποιητικό.

- Τιμή κατωφλίου

Κάθε χρόνο και για όλη την Κοινότητα καθορίζεται απο το Συμβούλιο μια τιμή κατωφλίου για τη λευκή ζάχαρη, την ακατέργαστη ζάχαρη και τη μελάσσα και ισχύει για τον αντιπροσωπευτικό ποιοτικό τύπο.

Η τιμή κατωφλίου της ακατέργαστης ζάχαρης προκύπτει από εκείνη της λευκής ζάχαρης λαμβάνοντας υπόψη τα κατ' αποκοπή ποσά για τη μεταποίηση και την απόδοση.

Η τιμή κατωφλίου της μελάσσας καθορίζεται έτσι ώστε οι εισπράξεις απο τις πωλήσεις της να μπορούν να φθάσουν στο επίπεδο των εισπράξεων των επιχειρήσεων που έχουν ληφθεί υπόψη κατα τον καθορισμό των τιμών βάσης των τεύτλων.

- Τιμή CIF

Για τη λευκή ζάχαρη, την ακατέργαστη ζάχαρη και τη μελάσσα υπολογίζεται μια τιμή CIF για το Rotterdam. Ο καθορισμός της τιμής αυτής γίνεται απο την Επιτροπή με βάση τις πιο ευνοϊκές δυνατότητες αγοράς. Για τη διαπίστωση των τελευταίων λαμβάνονται υπόψη όλες οι σχετικές πληροφορίες:

- με τις προσφορές που γίνονται στην παγκόσμια αγορά.
- με τις αξίες που έχουν καταγραφεί στα σπουδαιότερα χρηματιστήρια για το διεθνές εμπόριο στη ζάχαρη.
- με τις τιμές που παρατηρούνται στις σημαντικές αγορές των Τρίτων Χωρών, και
- με τις πράξεις πωλήσεων που συνομολογούνται στα πλαίσια των διεθνών συναλλαγών.

3.2 Νομισματικά Εξισωτικά Ποσά

Νομισματικά Εξισωτικά Ποσά εφαρμόζονται στα προϊόντα του τομέα της ζάχαρης (εκτός από ζαχαρότευτλα, ζαχαροκάλαμα, πολτούς τεύτλων, υπολείμματα ζαχαροκάλαμου και μελάσσες που προκύπτουν από την εκχύλιση και το ραφινάρισμα της ζάχαρης) στις συναλλαγές μεταξύ των Κ-Μ και των Τρίτων Χωρών.

3.3 Η εξέλιξη των τιμών της ΕΟΚ για την ζάχαρη

Για την ζάχαρη, οι μεν ελάχιστες τιμές για τα ζαχαρότευτλα αυξήθηκαν κατά 21% την εμπορική περίοδο 1983/84 σε σχέση με την εμπορική περίοδο 1980/81 (ανοδική πορεία), ενώ τις επόμενες εμπορικές περιόδους διατήρησαν το ίδιο ύψος (οριζόντια πορεία), οι δε τιμές για την ακατέργαστη και άσπρη ζάχαρη ακολούθησαν συνεχή ανοδική πορεία και αυξήθηκαν κατά 25% την εμπορική περίοδο 1986/87, σε σχέση με την εμπορική περίοδο 1980/81.

ΕΙΔΙΚΗ ΒΙΒΛΙΟΓΡΑΦΙΑ

ΠΗΓΕΣ

1. Οικονομικός Ταχυδρόμος
2. Αγροτική Επικαιρότητα
3. Α.Τ.Ε "ΖΑΧΑΡΗ" : Χ. Τσερεφού.

ΚΕΦΑΛΑΙΟ ΕΒΔΟΜΟ: ΛΙΠΑΡΕΣ ΟΥΣΙΕΣ

Η κοινή Οργάνωση Αγοράς των λιπαρών ουσιών καλύπτει τους ελαιούχους σπόρους και καρπούς, τις λιπαρές ουσίες φυτικής προέλευσης και εκείνες που προέρχονται από ιχθείς ή θαλάσσια θηλαστικά. Βασικός κανονισμός του τομέα είναι ο Καν. ΕΟΚ 136/66 <<Περί Κοινής Οργάνωσης των Λιπαρών Ουσιών>>.

Α. ΕΛΑΙΟΛΑΔΟ

1. Γενικά

Ο κανονισμός 136/66 άρχισε να ισχύει από το Νοέμβριο του 1967 για το ελαιόλαδο και καθιερώθηκε ένα σύστημα αυξημένης προστασίας της Κοινοτικής παραγωγής ελαιόλαδου, το οποίο αποτελεί ένα προϊόν βασικής οικονομικής και κοινωνικής σημασίας για την Ευρωπαϊκή Κοινότητα.

Αναμφισβήτητα το οικολογικό περιβάλλον της χώρας μας είναι άριστο ειδικά στις παραθαλάσσιες περιοχές της Ηπειρωτικής Ελλάδας και στα νησιά για την καλλιέργεια της ελιάς.

Ακόμα εξασφαλίζει καλύτερη απασχόληση του εργατικού δυναμικού στις αγροτικές περιοχές και καλύτερη αξιοποίηση ορισμένων κατηγοριών εδάφους. Δεν πρέπει να παραγνωρίζεται ακόμη και η συμβολή της ελαιοκαλλιέργειας στη διατήρηση μιάς ελάχιστης γεωργικής δραστηριότητας, σε πολλές άγονες περιοχές της χώρας, πράγμα που συντελεί στη συγκράτηση μέρους του πληθυσμού σε αυτές.

Οι ελαιώνες στη χώρα μας καταλαμβάνουν, περίπου το 14,1% της καλλιεργούμενης γης.

2. Κοινή Οργάνωση Αγοράς ελαιόλαδου

Η Κοινή Οργάνωση Αγοράς περιλαμβάνει τον ελαιόκαρπο και το ελαιόλαδο, το οποίο διακρίνεται στις επόμενες ποιοτικές κατηγορίες.

- παρθένο ελαιόλαδο (προέρχεται από τον ελαιόκαρπο με φυτικές μεθόδους) που διαιρείται σε:

*εξαιρετικό παρθένο ελαιόλαδο (οξύτητα <1)

*παρθένο ελαιόλαδο (οξύτητα <2)

*κοινό παρθένο ελαιόλαδο (οξύτητα <3,3)

*μειονεκτικό παρθένο ελαιόλαδο (ελαττωματική γεύση, οξύτητα >3,3)

-εξευγενισμένο ελαιόλαδο(προέρχεται από εξευγενισμό δηλαδή επεξεργασία εξουδετέρωσης κυρίως της οξύτητας του παρθένου ελαιόλαδου, οξύτητα ,0,5)

-ελαιόλαδο (μείγμα παρθένου και εξευγενισμένου, οξύτητα ,1,5)

-ακατέργαστο πυρηνέλαιο

-εξευγενισμένο πυρηνέλαιο

-πυρηνέλαιο (μείγμα εξευγενισμένου πυρηνελαίου και παρθένου ελαιολάδου, οξύτητα <1,5)

Η Κοινή Οργάνωση Αγοράς περιλαμβάνει επίσης τους ελαιοπυρήνες και τα κατάλοιπα της επεξεργασίας του ελαιολάδου.

Η περίοδος εμπορίας του ελαιολάδου αρχίζει την 1η Νοεμβρίου και λήγει στις 31 Οκτωβρίου του επόμενου έτους.

Ο μηχανισμός στήριξης του προϊόντος είναι ένας συνδυασμός ελλειμματικών πληρωμών και κλασσικού συστήματος Κοινής Οργάνωσης Αγοράς. Αποτελείται από ένα πλέγμα θεσμικών τιμών και ενισχύσεων και από μηχανισμούς σταθεροποίησης της αγοράς.

Το σύστημα τιμών καθορίζεται τόσο στο επίπεδο του παραγωγού όσο και στο επίπεδο του καταναλωτή, (ενδεικτική τιμή παραγωγού τιμή παρέμβασης, αντιπροσωπευτική τιμή αγοράς, τιμή κατώφλιου), υποστηρίζεται δε με ενισχύσεις που χορηγούνται τόσο κατ' ευθείαν στον παραγωγό (ενίσχυση παραγωγής), όσο και στους φορείς μεταποίησης ή εμπορίας (ενίσχυση καταναλωτή, επιστροφές στις εξαγωγές). Για τη στήριξη του εισοδήματος του παραγωγού αλλά και τη σταθεροποίηση της αγοράς, εκτός του συστήματος των τιμών, λειτουργούν ακόμη ο μηχανισμός της παρέμβασης, σύστημα εξωτερικής προστασίας καθώς και μια σειρά συμπληρωματικών μέτρων. Γενικά το σύστημα μπορεί να θεωρηθεί ότι παρέχει σημαντικό βαθμό στήριξης στο προϊόν.

3. Μέτρα στήριξης της εσωτερικής αγοράς

3.1 Τιμές

Οι τιμές στον τομέα του ελαιόλαδου καθορίζονται στο στάδιο του χονδρικού εμπορίου, για την ποιοτική κατηγορία <κοινό παρθένο ελαιόλαδο >.

Ενδεικτική τιμή παραγωγού : έχει στόχο την εξασφάλιση δίκαιης αμοιβής στους παραγωγούς. Πρόκειται για μια τιμή στόχο που πρέπει να πάρει ο ελαιοπαραγωγός της Κοινότητας και η οποία κρίνεται ικανοποιητική για να τον ενθαρρύνει να συνεχίσει την παραγωγική του προσπάθεια.

Τιμή παρέμβασης : είναι η τιμή στην οποία οι οργανισμοί παρέμβασης αγοράζουν το ελαιόλαδο που τους προσφέρεται. Η τιμή παρέμβασης είναι η εγγυημένη τιμή παραγωγού, η κατώτερη δηλαδή κατ' αρχήν τιμή που μπορεί να εισπράξει.

Αντιπροσωπευτική τιμή αγοράς : σε επίπεδο που να επιτρέπει την κανονική διάθεση της παραγωγής, λαμβάνοντας υπόψη τις τιμές των ανταγωνιστικών σπορελαίων και τις προοπτικές εξέλιξής της κατά την διάρκεια της περιόδου εμπορίας.

Τιμή κατώφλιου : Η τιμή αυτή ορίζεται με σκοπό την προστασία του κοινοτικού ελαιόλαδου από τον ανταγωνισμό εισαγωγών, από μη κοινοτικές χώρες και καθορίζεται κατά τέτοιο τρόπο ώστε η

τιμή του ελαιόλαδου το οποίο εισάγεται, να φτάνει στα σύνορα της Κοινότητας, στο επίπεδο της ενδεικτικής τιμής. Η τιμή αυτή αναπροσαρμόζεται ανά εβδομάδα ή συχνότερα.

Οποιοσδήποτε θελήσει να εισάγει στην Κοινότητα ελαιόλαδο, σε τιμή μικρότερη από την καθορισμένη τιμή κατωφλίου, θα καταβάλει αντισταθμιστική εισφορά ίση περίπου με τη διαφορά των δύο τιμών (ενδεικτική τιμή αγοράς - τιμή κατωφλίου).

Η αντιπροσωπευτική τιμή αγοράς και η τιμή κατωφλίου μπορούν να τροποποιηθούν κατά την διάρκεια της περιόδου εμπορίας, όταν τα κριτήρια που είχαν ληφθεί υπόψη κατά τον καθορισμό τους υφίστανται αισθητή μεταβολή.

3.2 Ενισχύσεις

- **Ενίσχυση στην παραγωγή** : Είναι ένα ποσό που δίνεται σαν επιδότηση στους ελαιοπαραγωγούς της Κοινότητας και καλύπτει περίπου τη διαφορά μεταξύ της ενδεικτικής τιμής παραγωγού και της ενδεικτικής τιμής της αγοράς. Την επιδότηση αυτή δικαιούνται ολοι οι ελαιοπαραγωγοί της κοινότητας.

Τα κριτήρια δηλαδή για την επιλογή του τρόπου χορήγησης της ενίσχυσης είναι δύο: η ένταξη ή όχι των παραγωγών στις Ομάδες που αναγνωρίζονται για τους σκοπούς της ενίσχυσης και το όριο παραγωγής των 400 κιλών.

- **Ενίσχυση στην κατανάλωση** : Δίνεται στις βιομηχανίες τυποποίησης του ελαιόλαδου με σκοπό τη βελτίωση των όρων διακίνησης και εμπορίας του και ενίσχυση της προτίμησης των καταναλωτών προς το ελαιόλαδο.

3.3 Παρέμβαση

Τα Κ-Μ ορίζουν τους οργανισμούς παρέμβασης που έχουν υποχρέωση να αγοράζουν κατά τους τέσσερις τελευταίους μήνες της περιόδου εμπορίας το ελαιόλαδο Κοινοτικής προέλευσης που τους προσφέρεται από τους παραγωγούς ή τις Οργανώσεις Παραγωγών και τις Ενώσεις, τις αναγνωρισμένες σύμφωνα με τον Καν. ΕΟΚ 1360/78, στα εγκεκριμένα κέντρα παρέμβασης.

Αντίθετα δηλαδή με ό,τι συμβαίνει σε άλλα προϊόντα (καπνός, σιτηρά) δεν έχουν δικαίωμα παράδοσης στην παρέμβαση φορείς του εμπορίου, γεγονός που δυσκολεύει την παράδοση ελαιολάδου σε Κ-Μ αλλά από εκείνο που παράγεται, παρά το ότι η δυνατότητα αυτή δίνεται από το Κοινοτικό Καθεστώς.

Στην παρέμβαση γίνεται δεκτό το παρθένο ελαιόλαδο, του οποίου η οξύτητα, όσον αφορά στο μειονεκτικό ελαιόλαδο, δεν υπερβαίνει τους 10ο.

3.4 Συμβάσεις Αποθεματοποίησης

Μηχανισμό ρύθμισης της αγοράς, αποτελεί και η δυνατότητα σύναψης συμβάσεων αποθεματοποίησης ελαιολάδου από Οργανώσεις Παραγωγών που έχουν αναγνωρισθεί με βάση τον Καν ΕΟΚ 1360/78.

Η σύναψη συμβάσεων μπορεί να γίνει μετά από απόφαση της Επιτροπής, στην περίπτωση που για κάποιο χρονικό διάστημα οι τιμές στην Κοινοτική αγορά βρίσκονται σε επίπεδο που πλησιάζει την τιμή παρέμβασης.

3.5 Επισιτιστική βοήθεια

Το ελαιόλαδο που παραδίδεται σαν επισιτιστική βοήθεια αγοράζεται στην Κοινότητα ή προέρχεται από τα αποθέματα που κατέχουν οι οργανισμοί παρέμβασης. Η αγορά του προϊόντος γίνεται με τη μέθοδο της δημοπρασίας.

4. ΠΑΓΚΟΣΜΙΑ ΠΑΡΑΓΩΓΗ ΕΛΑΙΟΛΑΔΟΥ

Το 98% περίπου, των ελαιόδενδρων φύονται στην λεκάνη της Μεσογείου και καλύπτουν το 95% της παγκόσμιας παραγωγής ελαιόλαδου. Η παραγωγή αυτή προέρχεται από 7, κυρίως χώρες οι οποίες κατά σειρά σπουδαιότητας είναι: η Ιταλία, η Ελλάδα, η Πορτογαλία, η Τυνησία, η Αλγερία και το Μαρόκο.

Η Ισπανία καλύπτει το 1/3 περίπου, του συνόλου της παραγωγής των Μεσογειακών χωρών, ενώ οι Ηνωμένες Πολιτείες και η Αργεντινή καλύπτουν το 1-2% της παγκόσμιας παραγωγής.

Η κατανομή της παραγωγής ελαιόλαδου, σε διεθνές επίπεδο φαίνεται ως εξής:

Ευρώπη 84%	Ασία 5,5%	Αφρική 8,5%	Αμερική 2%
Ισπανία 42%	Τουρκία 3%	Τυνησία 5%	Αργεντινή
Ιταλία 24%	Συρία	Αλγερία	Η.Π.Α.
Ελλάδα 12%	Λίβανος	Μαρόκο	Μεξικό
Πορτογαλία 6,6%	Ισραήλ	Λιβύη	Ουρουγουάη
Κύπρος	Ιορδανία	Αίγυπτος	Χιλή
Γαλλία	Ιράκ	Νότια Αφρική	Περού
Σοβ. Ένωση	Ιραν		
Γιουγκοσλαβία	Ιαπωνία		

5. ΕΡΕΥΝΑ ΓΙΑ ΤΟ ΕΛΑΙΟΛΑΔΟ

Η ερευνητική δραστηριότητα στον τομέα του ελαιόλαδου άρχισε πριν από μερικές δεκαετίες και συνεχίζεται και σήμερα, σε αρκετά ερευνητικά Ιδρύματα, Σταθμούς και Ινστιτούτα των διαφόρων ελαιοπαραγωγικών χωρών.

Είναι απαραίτητο να συνεχιστεί και να ενταθεί η έρευνα σε αρκετούς τομείς και ιδιαίτερα στους τομείς που συμβάλλουν στην βελτίωση της ποιότητας του ελαιόλαδου με τη μελέτη όλων των παραγόντων που οδηγούν προς αυτή την κατεύθυνση. Τα αντικείμενα που πρέπει, για το σκοπό αυτό, να μελετηθούν, ακόμη περισσότερο, είναι:

- * Η εξασφάλιση υγιούς ελαιόκαρπου με κατά το δυνατό μικρότερη συμμετοχή φυτοφαρμάκων που είναι πιθανό να αφήνουν υπολείμματα στο ελαιόλαδο.
- * Η χρησιμοποίηση των πιο κατάλληλων για τη συλλογή μεθόδων που προφυλάσσουν την ακεραιότητα της δρύπης και διατηρούν κλειστή την είσοδο στους μικροοργανισμούς που προωθούν τις αλλοιώσεις του ελαιόλαδου.
- * Η χρήση και εφαρμογή των καλύτερων μέσων και μεθόδων για τη μεταφορά και διατήρηση του ελαιόκαρπου.
- * Η αυστηρή αξιολόγηση των ελαιουργικών συγκροτημάτων.
- * Η διερεύνηση της δράσης των διαφόρων ενζυμικών παρασκευασμάτων στην εξαγωγή του ελαιόλαδου και της δράσης των οξειδωτικών ενζύμων.
- * Η μελέτη των ιδανικών συνθηκών και κατάλληλων μέσων αποθήκευσης και συσκευασίας του ελαιόλαδου.
- * Η διερεύνηση των παραγόντων (κλίμα, έδαφος, ποικιλία, κ.ά.) που συντελούν στη διαμόρφωση της ποιότητας του ελαιόλαδου και ιδιαίτερα των οργανοληπτικών του χαρακτηριστικών.
- * Η επέκταση των ερευνητικών εργασιών και των επιδημιολογικών μελετών για τη θρεπτική και βιολογική αξία του παρθένου, εξαιρετικής ποιότητας, ελαιόλαδου.
- * Η βελτίωση των τεχνικών και μεθόδων ελέγχου της αγνότητας του ελαιόλαδου για την προστασία του από τη νοθεία.
- * Η μελέτη της πλήρους αξιοποίησης των υποπροϊόντων της ελαιουργίας για οικονομικούς και περιβαλλοντολογικούς σκοπούς.

Η έρευνα στους τομείς που παραπάνω αναφέρθηκαν είναι αναγκαίο να συντονίζεται από Διεθνή Οργανισμό, όπως είναι το ΔΣΕ και γίνεται σε συνεργασία με την ΕΟΚ.

Ετσι μόνο το ελαιόλαδο θα μπορέσει να ξεπεράσει τα προβλήματα που σήμερα αντιμετωπίζει και κυρίως αυτά που συνδεόνται με το μεγάλο κόστος παραγωγής του και το σκληρό ανταγωνισμό του, από τα άλλα φυτικής προέλευσης λάδια.

6. Καθεστώς Συναλλαγών

Για τον ελαιόκαρπο, εκτός εκείνου που προορίζεται για παραγωγή ελαιολάδου, και τους ελαιοπυρήνες με ελαιοπεριεκτικότητα το πολύ 3% εφαρμόζεται το Κοινό Δασμολόγιο.

Για τα υπόλοιπα προϊόντα του τομέα, περιλαμβανομένου και του ελαιολάδου εφαρμόζεται καθεστώς εισφορών κατά την εισαγωγή από Τρίτες Χώρες.

Κατά τις συναλλαγές με τις Τρίτες Χώρες απαγορεύεται η επιβολή φορολογικών επιβαρύνσεων ισοδυνάμου αποτελέσματος με δασμό και η εφαρμογή οποιουδήποτε ποσοτικού ή άλλου ισοδυναμίου μέτρου.

Για τον υπολογισμό των εισφορών στον τομέα του ελαιολάδου σημείο αναφοράς αποτελεί η τιμή κατωφλίου.

6.1 Εισαγωγές

Κατά την εισαγωγή ανεπεξέργαστου ελαιολάδου, εφόσον η τιμή κατωφλίου που έχει ορισθεί είναι υψηλότερη της τιμής CIF, επιβάλλεται εισφορά για κάλυψη της διαφοράς μεταξύ των τιμών.

Η τιμή CIF υπολογίζεται για ένα τόπο διεύλευσης των συνόρων (λιμάνι IMPERIA) με βάση τις ευνοϊκότερες δυνατότητες στη διεθνή αγορά και ανάγεται στην ποιότητα - τύπο, για την οποία ορίζεται η τιμή κατωφλίου. Όταν δεν είναι διαθέσιμα τα απαιτούμενα στοιχεία, η τιμή CIF αντικαθίσταται από μια τιμή που καθορίζεται με βάση την τιμή προσφοράς.

Η εισφορά καθορίζεται από την Επιτροπή τουλάχιστον μία φορά την εβδομάδα.

6.2 Εξαγωγές

Κατά την εξαγωγή ελαιολάδου σε Τρίτες Χώρες:

- όταν η τιμή στην Κοινότητα είναι ανώτερη των διεθνών τιμών, η διαφορά μπορεί να καλύπτεται με επιστροφή.
- στην αντίθετη περίπτωση μπορεί να εισπράττεται εισφορά για κάλυψη της διαφοράς μεταξύ των τιμών αυτών.

Οι επιστροφές είναι ενιαίου ύψους για την Κοινότητα μπορούν όμως να καθορίζονται σε διαφορετικό επίπεδο ανάλογα με τη χώρα προορισμού, την ποιότητα και την συσκευασία.

Καθορίζονται με διαδικασία Διαχειριστικής Επιτροπής τουλάχιστον μια φορά το μήνα και μπορούν να τροποποιηθούν στο μεσοδιάστημα με αίτηση ενός Κ-Μ ή με πρωτοβουλία της Επιτροπής.

Κριτήρια καθορισμού του ύψους της επιστροφής αποτελούν η κατάσταση και οι προοπτικές εξέλιξης των Κοινοτικών και των διεθνών τιμών ελαιολάδου καθώς και οι διαθέσιμες ποσότητες στην αγορά της Κοινότητας. Αν δεν είναι διαθέσιμες διεθνείς τιμές ελαιολάδου, μπορούν να χρησιμοποιηθούν αντίστοιχες τιμές ανταγωνιστικών προϊόντων.

6.3 Νομισματικά Εξισωτικά Ποσά

Στον τομέα του ελαιολάδου εφαρμόζονται από τις 7-9-1987 Νομισματικά Εξισωτικά Ποσά (ΝΕΠ) που υπολογίζονται στη βάση των τιμών παρέμβασης, με <<ατέλεια>> 10 μονάδων, τη μεγαλύτερη δηλαδή, από όλα τα προϊόντα. Για το συσκευασμένο ελαιολάδο, από την τιμή που αποτελεί τη βάση υπολογισμού, αφαιρείται η χορηγούμενη ενίσχυση στην κατανάλωση.

Ν.Ε.Π. εφαρμόζονται και στο πυρηνέλαιο, παρ'ότι το προϊόν δεν γίνεται δεκτό στην παρέμβαση.

6.4 Η εξέλιξη των τιμών της ΕΟΚ για το ελαιολάδο

Η μεν ενδεικτική τιμή ακολούθησε συνεχή ανοδική πορεία και σημείωσε αύξηση 30% κατά την εμπορική περίοδο 1986/87, σε

σχέση με την εμπορική περίοδο 1980/81.

Η δε τιμή παρέμβασης αυξήθηκε κατά 28% την εμπορική περίοδο 1983/84, σε σχέση με την εμπορική περίοδο 1980/81.

Μειώθηκε όμως τις επόμενες εμπορικές περιόδους 1986/87, σε σχέση με την εμπορική περίοδο 1980/81.

Η ελαιοκομία αποτελεί μια από τις πιο παραδοσιακές και περισσότερο διαδομένες γεωργικές καλλιέργειες στην Ελλάδα.

Αναμφισβήτητα το οικολογικό περιβάλλον της χώρας μας είναι άριστο, ειδικά στις παραθαλάσσιες περιοχές της Ηπειρωτικής Ελλάδας και στα νησιά, για την καλλιέργεια της ελιάς.

Η καλλιέργεια αυτή έχει πολύ μεγάλη κοινωνική και οικονομική σημασία αφού απασχολεί και αποδίδει εισόδημα σε 400.000 περίπου, εργατικές οικογένειες οι οποίες βρίσκονται σε όλα τα γεωγραφικά διαμερίσματα της χώρας.

B. ΕΛΑΙΟΥΧΟΙ ΣΠΟΡΟΙ

1. Γενικά

Οι ελαιούχοι σπόροι και τα πρωτεϊνούχα προϊόντα καλλιεργούνται συνήθως σε εκμεταλλεύσεις παραγωγής σιτηρών με δυνατότητα ένας κάτοχος εκμετάλλευσης να μεταπηδήσει από την καλλιέργεια ελαιούχων και πρωτεϊνούχων στην καλλιέργεια σιτηρών ανάλογα με τις προσδοκίες κέρδους και τις κλιματολογικές συνθήκες.

Οι ελαιούχοι σπόροι χρησιμοποιούνται για την παραγωγή ζωοτροφών, λαδιού για την ανθρώπινη κατανάλωση, και για βιομηχανική χρήση. Ελαιούχοι σπόροι είναι: οι κραμβόσποροι, γογγυλόσποροι, ηλιανθόσποροι και σπόροι σόγιας, ενώ πρωτεϊνούχα είναι τα πιάσα, κουκία, φουλία, λούπινα και αποξηραμένες ζωοτροφές.

Παρόλο που η ΕΟΚ κατέχει το 10-11% της παγκόσμιας αγοράς ελαιούχων σπόρων και το 20-22% των πρωτεϊνούχων προϊόντων και είναι ένας μεγάλος εισαγωγέας τέτοιων προϊόντων, οι τιμές που διαμορφώνονται στο εσωτερικό της (παρά τις συνεχείς συμπιέσεις των τιμών) είναι κατά πολύ υψηλότερες των διεθνών πράγμα που καθιστά μη ανταγωνιστικά τα κοινοτικά προϊόντα τόσο για ανθρώπινη κατανάλωση (σπορέλαια) όσο και για την κτηνοτροφία (ζωοτροφές, κ.ά.).

1.1 Πεδίο εφαρμογής του καθεστώτος

Ο βασικός κανονισμός των λιπαρών ουσιών εφαρμόζεται στα επόμενα προϊόντα του τομέα των ελαιούχων σπόρων:

- ελαιούχα σπέρματα και καρπούς εκτός από εκείνους που προορίζονται για σπορά.
- άλευρα ελαιούχων σπόρων και καρπών (εκτός του σιταριού), από τα οποία δεν έχει ληφθεί το λάδι.
- φυτικά έλαια
- μαργαρίνη
- υπολείμματα της επεξεργασίας ελαιούχων σπόρων και καρπών εκτός του ελαιοκάρπου) και

- πλακούντες.

Τα μέτρα που περιγράφονται παρακάτω αναφέρονται στους:

- κραμβόσπορους και γογγυλόσπορους
- ηλιανθόσπορους

Το καθεστώς συναλλαγών εφαρμόζεται στο σύνολο των προϊόντων του τομέα. Για τους σπόρους σόγιας και τους σπόρους λίνου, επιπλέον, προβλέπονται ιδιαίτερα μέτρα.

1.2 Περίοδος εμπορίας

Η περίοδος εμπορίας για τους κραμβόσπορους και γογγυλόσπορους αρχίζει την 1η Ιουλίου και λήγει στις 30 Ιουνίου του επόμενου έτους ενώ για τους ηλιανθόσπορους, αρχίζει την 1η Αυγούστου και λήγει στις 31 Ιουλίου του επόμενου έτους.

1.3 Περιγραφή καθεστώτος

Η Κοινοτική αγορά των ελαιούχων σπόρων είναι ελλειμματική. Η αναπτυγμένη βιομηχανία του τομέα είναι άμεσα εξαρτημένη από τις εισαγωγές πρώτων υλών. Έτσι δικαιολογήθηκε η εξάλειψη των εμποδίων κατά τις εισαγωγές. Το Κοινό Δασμολόγιο προβλέπει μη δεικνύουσες δασμούς για τις πρώτες ύλες και δασμούς τέτοιου ύψους για τα κατεργασμένα προϊόντα, ώστε να προστατεύεται αφενός η Κοινοτική βιομηχανία και αφετέρου οι καταναλωτές. Η Κοινή Οργάνωση Αγοράς των κραμβόσπορων, γογγυλόσπορων και ηλιανθόσπορων βασίζεται στο σύστημα των ελλειμματικών πληρωμών.

Ο βαθμός στήριξης των Κοινοτικών προϊόντων καθορίζεται κατ' αρχήν από το επίπεδο στο οποίο ορίζεται η ενδεικτική τιμή. Η διαφορά μεταξύ της τιμής και της διεθνούς καλύπτεται από μία κυμαινόμενη ενίσχυση που καταβάλλεται στους μεταποιητές. Έτσι, οι τιμές που επικρατούν στην Κοινοτική αγορά, είναι στα επίπεδα των διεθνών τιμών. Ο μεταποιητής εισπράττοντας την ενίσχυση έχει τη δυνατότητα να καταβάλλει στον παραγωγό την τιμή στόχου. Παράλληλα για να διασφαλισθεί ένα ελάχιστο επίπεδο στήριξης για τους παραγωγούς, καθορίζονται τιμές παρέμβασης σε επίπεδα κοντά στην τιμή στόχου.

Τέλος στις συναλλαγές με Τρίτες Χώρες, προβλέπεται η δυνατότητα λήψης μέτρων προστασίας από αθρόες εισαγωγές καθώς και χορήγηση επιστροφών κατά τις εξαγωγές.

2. Μέτρα στήριξης εσωτερικής αγοράς

2.1 Τιμές

Κάθε χρόνο, πριν από την 1η Αυγούστου καθορίζονται από το

Συμβούλιο Υπουργών Γεωργίας για την επόμενη περίοδο εμπορίας ενδεικτική τιμή παραγωγού, τιμή παρέμβασης και μηνιαίες προσαυξήσεις των τιμών αυτών. Οι τιμές καθορίζονται στο στάδιο του χονδρικού εμπορίου για εμπόρευμα που παραδίδεται στην αποθήκη πριν την εκφόρτωση. Αναφέρεται σε ένα ποιοτικό τύπο που καθορίζεται, εκτός από την καλή εμπορική, φυσική και υγιεινή κατάσταση και από τα επόμενα χαρακτηριστικά:

* για τους κραμβόσπορους και γογγυλόσπορους: 2% ξένες ύλες, 9% υγρασία και 40% περιεκτικότητα σε λάδι.

* για τους ηλιανθόσπορους : 2% ξένες ύλες, 9% υγρασία και 44% περιεκτικότητα σε λάδι.

- Η ενδεικτική τιμή παραγωγού είναι η τιμή που η Κοινότητα επιθυμεί να απολαύσει ο παραγωγός. Καθορίζεται σε τέτοιο επίπεδο, ώστε να εξασφαλιστεί δίκαιο εισόδημα στους παραγωγούς λαμβάνοντας υπόψη την ανάγκη να διατηρείται ένας απαραίτητος όγκος παραγωγής στην Κοινότητα.

- Η τιμή παρέμβασης αποτελεί θεωρητικά την εγγυημένη τιμή παραγωγού. Υπολογίζεται μειώνοντας την ενδεικτική τιμή κατά ένα στοιχείο που παίρνει υπόψη τις διακυμάνσεις της αγοράς και κατά ένα στοιχείο που παίρνει υπόψη τις δαπάνες που απαιτούνται για να προωθηθούν οι σπόροι από τις ζώνες παραγωγής στις ζώνες χρησιμοποίησης.

Από την περίοδο 1987/88 η αγορά των ελαιούχων σπόρων στην παρέμβαση γίνεται στο 94% της τιμής παρέμβασης (τιμή αγοράς στην παρέμβαση). Αν η ποιότητα του σπόρου που προσφέρεται στην παρέμβαση δεν ανταποκρίνεται στην ποιότητα - τύπο, η τιμή αγοράς προσαρμόζεται ανάλογα με τη διαφορά της περιεκτικότητας σε λάδι. Συγκεκριμένα, η τιμή παρέμβασης για τους κραμβόσπορους και γογγυλόσπορους αυξάνεται ή μειώνεται κατά 0,033 ECU για κάθε 100 γρ. λαδιού που υπερβαίνουν ή υπολείπονται από τη μέση περιεκτικότητα των 40 γρ. ανά 100γρ. σπόρων.

Για τους ηλιανθόσπορους η αντίστοιχη αύξηση ή μείωση, κατά περίπτωση, είναι 0,045 ECU.

Για τους κραμβόσπορους και γογγυλόσπορους <<διπλό μηδέν>> που έχουν δηλαδή χαμηλή περιεκτικότητα σε ερουκικό οξύ και γλυκοζινολικές ενώσεις, η ενδεικτική τιμή, η τιμή παρέμβασης και η τιμή αγοράς στην παρέμβαση (που αποτελεί το 94% της τιμής παρέμβασης) προσαυξάνονται με ένα <<bonus>> που καθορίζεται από το Συμβούλιο Υπουργών Γεωργίας ταυτόχρονα με τις τιμές αυτές. Στόχος της προσαύξησης είναι η προώθηση της παραγωγής σπόρων <<δίπολο μηδέν>> από τους οποίους παράγονται πλακούντες καταλληλότεροι για τη διατροφή των ζώων.

Η τιμή παραγωγού κανονικά κυμαίνεται μεταξύ τιμής παρέμβασης και τιμής στόχου. Μπορεί όμως να είναι και ελαφρά κατώτερη της τιμής παρέμβασης, αν ληφθούν υπόψη τα συναφή μέτρα που ισχύουν στον τομέα (αγορά στην παρέμβαση στο 94% της αντίστοιχης τιμής, καθυστερήσεις εξόφλησης των παραγωγών).

- Οι μηνιαίες προσαυξήσεις της ενδεικτικής τιμής και της τιμής παρέμβασης έχουν στόχο την επίτευξη κλιμάκωσης των πωλήσεων. Ο βασικός κανονισμός προβλέπει τον καθορισμό τους

για πέντε τουλάχιστον μήνες, με έναρξη τον πέμπτο μήνα της περιόδου εμπορίας για τους κραμβόσπορους και γογγυλόσπορους και τον τέταρτο μήνα της περιόδου εμπορίας για τους ηλιανθόσπορους.

Για την περίοδο 19889/90, προβλέπεται η εφαρμογή προσαυξήσεων κατά διάρκεια επτά μηνών με έναρξη τον πέμπτο μήνα της περιόδου εμπορίας για τους κραμβόσπορους και γογγυλόσπορους και τον τέταρτο για τους ηλιανθόσπορους αντίστοιχα. Η τιμή που καταβάλλεται από τους οργανισμούς παρέμβασης τον τελευταίο μήνα της περιόδου εμπορίας είναι ίση με την τιμή αγοράς στην παρέμβαση που ισχύει στην αρχή της τρέχουσας περιόδου. Στον καθορισμό των μηνιαίων προσαυξήσεων λαμβάνονται υπόψη τα μέσα έξοδα αποθεματοποίησης και το μέσο επιτόκιο στην Κοινότητα.

Τέλος η επιτροπή καθορίζει την τιμή διεθνούς αγοράς, που χρησιμεύει για τον υπολογισμό της ενίσχυσης των ελαιούχων σπόρων.

2.2 Ενίσχυση

Όταν η ενδεικτική τιμή ενός είδους σπόρων, που παράγεται και συγκομίζεται στην Κοινότητα, είναι κατώτερη από την τιμή της διεθνούς αγοράς, που καθορίζεται για το ίδιο είδος, χορηγείται μια ενίσχυση, ίση κατ'αρχήν με την διαφορά των τιμών αυτών.

Η τιμή της διεθνούς αγοράς που αναφέρθηκε ήδη στην προηγούμενη παράγραφο, υπολογίζεται από την Επιτροπή, για κάθε είδος σπόρων, τουλάχιστον μια φορά την εβδομάδα, με βάση κριτήρια που έχουν θεσπισθεί από το Συμβούλιο. Ο προσδιορισμός γίνεται για ένα σημείο διέλευσης των συνόρων, λαμβάνοντας υπόψη τις πιο ευνοϊκές πραγματικές δυνατότητες της αγοράς. Αναφέρεται σε σπόρους χύμα, της ποιότητας - τύπος.

Η ενίσχυση πληρώνεται για τους σπόρους που μεταποιούνται στην Κοινότητα για παραγωγή λαδιού ή για την ενσωμάτωσή τους στις ζωοτροφές.

Όταν πρόκειται για σπόρους <<διπλό μηδέν>>, στον καθορισμό λαμβάνεται υπόψη η προσαύξηση της ενδεικτικής τιμής κατά το <<bonus>> που έχει αναφερθεί, εισπράττεται δηλαδή για τους σπόρους αυτούς διαφορετικό ύψος ενίσχυσης.

Η Επιτροπή καθορίζει την ενίσχυση τουλάχιστον μια φορά την εβδομάδα και δημοσιεύει στην Επίσημη Εφημερίδα των Ευρωπαϊκών Κοινοτήτων.

- το ποσό της ενίσχυσης σε ECU.
- το τελικό ποσό που χορηγείται σε ενθικό νόμισμα μετά τις αναγκαίες προσαρμογές με τα διαφορετικά ποσά.
- τις συναλλαγματικές ισοτιμίες της ECU, τόσο τις τρέχουσες όσο και τις επι προθεσμία, για το διάστημα που μπορεί να προκαθοριστεί η ενίσχυση.

Η ενίσχυση αναφέρεται σε σπόρους που ανταποκρίνονται σε ορισμένα ποιοτικά χαρακτηριστικά, όρος που διασφαλίζεται με δειγματοληψία και ανάλυση κατά την είσοδο των σπόρων στην επιχείρηση μεταποίησης. Στην συνέχεια γίνεται αναγωγή της συγκεκριμένης παρτίδας στην αντίστοιχη ποσότητα της ποιότητας-τύπος.

Κατά την εισαγωγή κραμβόσπορων και γογγυλόσπορων από τρίτες χώρες, ο εισαγωγέας έχει υποχρέωση υποβολής εγγύησης ισοδύναμης με το ποσό της ενίσχυσης. Η εγγύηση αυτή απελευθερώνεται όταν οι σπόροι περιέλθουν σε τέτοια κατάσταση που δεν μπορεί πια να εισπραχθεί η ενίσχυση.

Η ενίσχυση για τους κραμβόσπορους και γογγυλόσπορους μπορεί να προκαθορισθεί για τους πέντε μήνες που ακολουθούν εκείνον της υποβολής της αίτησης. Η Επιτροπή έχει δυνατότητα να παρατείνει την περίοδο προκαθορισμού κατά δύο ακόμη μήνες.

Για τους ηλιανθόσπορους ο προκαθορισμός μπορεί να γίνει να γίνει για τους τέσσερις μήνες που ακολουθούν το μήνα υποβολής της αίτησης, με δυνατότητα παράτασης κατά ένα ακόμη μήνα. Σε περίπτωση ανωμαλιών στην αγορά ο προκαθορισμός μπορεί να ανασταλεί για το αναγκαίο διάστημα.

2.3 Παρέμβαση

Οι ελαιούχοι σπόροι μπορούν να προσφέρουν στην παρέμβαση στο Κράτος-Μέλος συγκομιδής τους. Οι οργανισμοί παρέμβασης αγοράζουν από 1 Νοεμβρίου μέχρι 31 Μαΐου τους σπόρους που τους προσφέρονται στα κέντρα παρέμβασης, που καθορίζονται από την Επιτροπή και βρίσκονται κοντά στις κυριώτερες ζώνες παραγωγής. Η αγορά γίνεται στο 94% της τιμής παρέμβασης (τιμή αγοράς παρέμβαση).

Για να γίνουν δεκτοί οι σπόροι στην παρέμβαση, πρέπει να συμπληρώνονται τα ελάχιστα μεγέθη των παρτίδων, να είναι υγιείς, εμπορεύσιμοι σύμφωνα με τα συναλλακτικά ήθη και να έχουν μέγιστη περιεκτικότητα 2% ξένες ύλες, 5% υγρασία και 5% ερυσικό οξύ στο λάδι.

Η τιμή που καταβάλλεται στον πωλητή είναι εκείνη της ημέρας παράδοσης και η πληρωμή γίνεται σε 90 έως 120 ημέρες από την ημερομηνία αυτή. Η διάθεση των σπόρων που έχουν στην κατοχή τους οι οργανισμοί παρέμβασης γίνεται με δημοπρασίες. Οι πωλήσεις μπορεί να είναι διαρκείς ή κατά διαστήματα.

Στην διαρκή πώληση οι οργανισμοί παρέμβασης πουλάνε τους σπόρους σε κάθε αγοραστή που προσφέρει τουλάχιστον την τιμή αγοράς στην παρέμβαση, που ισχύει τη στιγμή της απόσυρσης του εμπορεύματος, προσαυξημένη κατά 1 ECU/100 κιλά.

2.4 Διαφορικά ποσά

Στον τομέα των ελαιούχων σπόρων εφαρμόζονται Νομισματικά Διαφορικά Ποσά, αντί των ΝΕΠ που εφαρμόζονται σε άλλους τομείς. Τα ποσά αυτά είναι διορθωτικά στοιχεία που χρησιμοποιούνται για την προσαρμογή της ενίσχυσης (ή της επιστροφής)

κατά τη μετατροπή της σε εθνικό νόμισμα . Στόχος τους είναι η εξομάλυνση της επίπτωσης των νομισματικών ανοιγμάτων, έτσι ώστε η ενίσχυση σε εθνικό νόμισμα να εκφράζει ακριβέστερα τη διαφορά μεταξύ τιμής στόχου και διεθνούς τιμής σε κάθε εθνικό νόμισμα. Τα διαφορετικά ποσά προβλέφθηκαν για να προστατευτεί το σύστημα της παρέμβασης και να αποφεύγονται οι εκτροπές του εμπορίου. Όταν προκαθορίζεται η ενίσχυση μπορεί να γίνεται προκαθορισμός και των διαφορετικών ποσών. Τα διαφορετικά ποσά αποτελούνται από δύο στοιχεία:

Το πρώτο είναι η επίπτωση του νομισματικού ανοίγματος στην τιμή στόχου και το δεύτερο η επίπτωση στην ενίσχυση (ή την επιστροφή) πριν διορθωθεί. Στην περίπτωση υποτιμημένων νομισμάτων το πρώτο στοιχείο αφαιρείται από την ενίσχυση ενώ το δεύτερο προστίθεται σ'αυτήν.

3. Καθεστώς συναλλαγών

3.1 Εισαγωγές

Κατά την εισαγωγή των προϊόντων του τομέα εφαρμόζεται το Κοινό Δασμολόγιο. Οι σπόροι και οι πλακούντες τους εισάγονται στην Κοινότητα ελεύθεροι δασμών, ενώ οι δασμοί των φυτικών ελαίων είναι δεσμευμένοι στη GATT (Γενική Συμφωνία Δασμών και Εμπορίου). Η επιβολή άλλων επιβαρύνσεων και η εφαρμογή ποσοτικών περιορισμών απαγορεύονται.

Όταν από αθρόες εισαγωγές υπάρχει κίνδυνος να ζημιωθούν οι παραγωγοί της Κοινότητας, ο βασικός κανονισμός παρέχει τη δυνατότητα να εισπράττεται κατά την εισαγωγή ένα εξισωτικό ποσό. Το ποσό αυτό καθορίζεται στο μέτρο και για το διάστημα που είναι απόλυτα απαραίτητο για την προστασία της αγοράς.

Εξισωτικό ποσό μπορεί επίσης να εισπράττεται όταν εξαιτίας επιδοτήσεων που χορηγούνται σε Τρίτες Χώρες, υπάρχει κίνδυνος νόθευσης του ανταγωνισμού (οι τιμές προσφοράς κατά την εισαγωγή δεν είναι αντιπροσωπευτικές) και η κατάσταση απειλεί με ζημία τους παραγωγούς της Κοινότητας.

3.2 Εξαγωγές

Κατά την εξαγωγή Κοινοτικών ελαιούχων σπόρων σε Τρίτες Χώρες μπορεί να χορηγείται εξαγωγική επιστροφή, ίση κατ'ανώτατο όριο με τη διαφορά Κοινοτικών και διεθνών τιμών, εφόσον οι τελευταίες είναι χαμηλότερες.

Η επιστροφή καθορίζεται τουλάχιστον μια φορά το μήνα με διαδικασία Διαχειριστικής Επιτροπής με βάση το επίπεδο των Κοινοτικών και Διεθνών τιμών καθώς και τη γενικότερη κατάσταση της αγοράς. Στην πράξη καθορίζεται σε επίπεδο ελαφρά χαμηλότερο της ενίσχυσης για να λειτουργεί κίνητρο μεταποίησης των σπόρων στις Κοινοτικές επιχειρήσεις.

Οι επιστροφές μπορούν να προκαθορίζονται, κατά τη μετατροπή τους δε σε εθνικό νόμισμα διορθώνονται με τα διαφορετικά ποσά. Όταν οι σπόροι εξάγονται από Κράτος-Μέλος άλλο από εκείνο που συγκομίζονται, η επιστροφή που καταβάλλεται είναι εκείνη που ισχύει σε εθνικό νόμισμα στη χώρα παραγωγής και μετατρέπεται

στο νόμισμα της χώρας εξαγωγής χρησιμοποιώντας τις διμερείς ισοτιμίες που δημοσιεύει η Επιτροπή στην Επίσημη Εφημερίδα των Ευρωπαϊκών Κοινοτήτων.

Τέλος η επιστροφή μπορεί να διαφοροποιείται ανάλογα με την χώρα προορισμού.

4. Εξέλιξη των τιμών

Για τους ελαιούχους σπόρους (ηλιανθόσποροι, σογιόσποροι και λιναρόσποροι), οι τιμές ακολούθησαν συνεχή ανοδική πορεία από την εμπορική περίοδο 1980/81 ως την περίοδο 1986/87 και οι τιμές για μεν τον ηλιανθόσπορο και σογιόσπορο αυξήθηκαν κατά 37% για δε το λιναρόσπορο κατά 32% την εμπορική περίοδο 1986/87, σε σχέση με την εμπορική περίοδο 1980/81.

ΕΙΔΙΚΗ ΒΙΒΛΙΟΓΡΑΦΙΑ

ΠΗΓΕΣ

1. Α.Τ.Ε "ΛΙΠΑΡΕΣ ΟΥΣΙΕΣ" : Γ. Μπαζιώτη
2. " Η σπουδαιότητα του Ελαιόλαδου σε Εθνικό και Παγκόσμιο επίπεδο και πολιτική της ΕΟΚ για το Ελαιόλαδο " :
Α. Κυριτσάκη - 1989

ΚΕΦΑΛΑΙΟ ΟΓΔΩΟ: ΚΑΠΝΟΣ

1. Γενικά

Η παραγωγή της ΕΟΚ των 12, σε καπνό, ανέρχεται σε 400 χιλ. τόνους από τους οποίους οι 220 χιλ. τον. απορροφούνται στο εσωτερικό και οι 180 χιλ. τον. εξάγονται. Ο καπνός παράγεται από 200 χιλ. περίπου εκμεταλλεύσεις με μία μέση καλλιεργούμενη έκταση 10 στρέμματα. Κύριες χώρες παραγωγής είναι η Ιταλία (49%), Ελλάδα (31%), Ισπανία (10%), Γαλλία (7%), Γερμανία, Πορτογαλία, Βέλγιο.

Η Κοινή Οργάνωση Αγοράς του καπνού περιλαμβάνει τον ακατέργαστο καπνό (σε φύλλα και δεματοποιημένο) καθώς και τα απορρίμματα καπνού.

Η καλλιέργεια του καπνού στην Ελλάδα είναι από τις περισσότερο εκσυγχρονισμένες.

Παρουσιάζει τάση συνεχούς αύξησης της παραγωγικότητας με σταθερή την καλλιεργούμενη έκταση και με σημαντική μείωση του αριθμού των απασχολούμενων. Τις διαδικασίες αυτές ενίσχυσε σημαντικά η εκμηχάνιση της παραγωγής αλλά και οι τιμές που δόθηκαν, ιδιαίτερα μετά την ένταξη της χώρας στην ΕΟΚ.

1.1 Απασχόληση και καλλιεργήσιμη έκταση καπνού (1979-1984)

Χρόνος	Αριθμός παραγωγών		Καλλιέργεια		Παραγωγή	
		% με-ταβολή		% με-ταβολή		% με-ταβολή
1979	106.784	-7,1	932,5	-7,9	123.841	-3,5
1980	104.047	-2,6	892,5	-4,6	111.763	-9,7
1981	101.304	-2,6	911,1	+2,1	126.425	13,1
1982	98.925	-2,3	913,2	+0,4	110.492	-12,6
1983	96.632	-2,3	927,3	+1,3	111.717	1,1
1984	94.339	-2,4	927,3	-	143.330	+28,3

Στον παραπάνω πίνακα παρατηρείται ότι ενώ ο μέσος όρος μείωσης των απασχολούμενων το 1979 ήταν 7%, μετά την ένταξη της χώρας μας στην ΕΟΚ και συγκεκριμένα το 1980-84 η μείωση ήταν 2,44%. Για την αντίστοιχη περίοδο η αύξηση της καλλιεργούμενης έκτασης ήταν ελάχιστη, ενώ η παραγωγή αυξήθηκε κατά 7,5%

1.2 Τεχνικά χαρακτηριστικά του προϊόντος.

Σημαντικό στοιχείο της λειτουργίας της Κοινής Οργάνωσης Αγοράς του καπνού είναι οι ποικιλίες. Σαν ποικιλίες το Κοινοτικό καθεστώς ορίζει τους διάφορους τύπους καπνού, με βάση τα βοτανικά τους χαρακτηριστικά και την καλλιεργητική τεχνική.

κή, καθώς και τις παραλλαγές τους που έχουν δημιουργηθεί με την επίδραση του οικολογικού περιβάλλοντος. Για κάθε ποικιλία αναγνωρίζονται οι ζώνες παραγωγής κάθε συγκομιδής, μετά από κοινοποίηση τους στην Επιτροπή εκ μέρους των Κρατών - Μελών.

Στα πλαίσια κάθε ποικιλίας υπάρχει σημαντική ποιοτική διαφοροποίηση.

Ποιότητα αναφοράς, ονομάζεται εκείνη που ανταποκρίνεται στη συνήθη, σχετικά ανώτερη και ευρύτερα αντιπροσωπευτική ποιότητα μιας κανονικής εσοδείας. Καθορίζεται τόσο για τον καπνό σε φύλλα, όσο και για τον δεματοποιημένο.

Η Κοινότητα έχει αναγνωρίσει το σύνολο των βασικών ποικιλιών (ανέρχονται σε 34) που καλλιεργούνται στα Κράτη - Μέλη τα βασικά τους δε χαρακτηριστικά περιγράφονται λεπτομερώς.

Στα παραρτήματα του ετήσιου κανονισμού των τιμών του Συμβουλίου περιλαμβάνονται οι ποικιλίες και οι ποιότητες αναφοράς του καπνού σε φύλλα και του δεματοποιημένου καπνού καθώς και οι ζώνες παραγωγής που αναγνωρίζονται για κάθε ποικιλία.

Για τον υπολογισμό, τέλος των επιδοτήσεων, και προκειμένου να εκτιμηθεί ο κίνδυνος υποκατάστασης και ο ανταγωνισμός των Κοινοτικών ποικιλιών από εισαγόμενες ποικιλίες προέλευσης Τρίτων Χωρών, έχουν επιλεγεί ορισμένες συγκρίσιμες βοτανικά ή εμπορικά ποικιλίες Τρίτων Χωρών για κάθε Κοινοτική ποικιλία.

Ο πίνακας των συγκρίσιμων ποικιλιών, που μπορεί να μεταβάλλεται ανάλογα με την εξέλιξη της Κοινοτικής και της διεθνούς αγοράς δεν δημοσιεύεται σε κανονισμό και αποτελεί για την Επιτροπή βάση των υπολογισμών για την εκτίμηση του αναγκαίου ύψους των επιδοτήσεων.

1.3 Περίοδος εμπορίας

Τα διάφορα μέτρα που καθορίζονται στον τομέα του καπνού αναφέρονται σε κάθε εσοδεία ή συγκομιδή, στην παραγωγή δηλαδή που πραγματοποιείται στο αντίστοιχο ημερολογιακό έτος.

Η Πράσινη Ισοτιμία που καθορίζεται για κάθε εσοδεία ισχύει από την 1η Οκτωβρίου του ίδιου έτους για όλες τις δραστηριότητες στα πλαίσια του Κοινοτικού Καθεστώτος.

1.4 Συνοπτική περιγραφή καθεστώτος

Βασικός κανονισμός του τομέα του καπνού είναι ο Καν.(ΕΟΚ) 727/70. Η θέσπιση Κοινοτικών μέτρων για το προϊόν κρίθηκε αναγκαία, γιατί οι δασμοί εισαγωγής δεν αρκούσαν να προστατεύσουν το Κοινοτικό προϊόν από το προϊόν Τρίτων Χωρών, του οποίου οι τιμές ήταν εξαιρετικά χαμηλές.

Η μορφή της οργάνωσης υπαγορεύθηκε από το γεγονός ότι για το 90% περίπου της Κοινοτικής παραγωγής, οι εθνικές οργανώσεις αγοράς εξασφάλιζαν στους παραγωγούς ικανοποιητικές τιμές και δίκαιο εισόδημα. Τα εθνικά καθεστώτα, επίσης εξασφάλιζαν διάθεση της παραγωγής είτε μέσω των μονοπωλίων είτε με φορολογικές παραχωρήσεις προς την καπνοβιομηχανία.

Παράλληλα η Κοινή Οργάνωση Αγοράς, κατάργησε τις διακρίσεις στο δικαίωμα καλλιέργειας και στο τομέα της εμπορίας.

Το Κοινοτικό καθεστώς που βασίζεται στο κλασικό σύστημα αποβλέπει μεταξύ των άλλων στην προστασία του εισοδήματος των παραγωγών, στη βελτίωση της ποιότητας και στην προσαρμογή της παραγωγής στη ζήτηση, στη διάθεση του προϊόντος υπό συνθήκες κανονικού ανταγωνισμού, καθώς και στην εξασφάλιση Κοινοτικής προτίμησης αλλά και κανονικού εφοδιασμού της Κοινοτικής καπνοβιομηχανίας.

Για την επίτευξη αυτών των στόχων, η Κοινή Οργάνωση Αγοράς προβλέπει σύστημα τιμών στόχου και παρέμβασης, χορήγηση προ-μοδότησης για στήριξη των τιμών αυτών, καθεστώς παρέμβασης, μέτρα ελέγχου της αγοράς και ρυθμίσεις κατά τις συναλλαγές.

2. Μέτρα στήριξης εσωτερικής αγοράς

2.1 Τιμές

Κάθε χρόνο, πριν από την 1η Αυγούστου, καθορίζονται από το Συμβούλιο Υπουργών Γεωργίας για τη συγκομιδή του επόμενου ημερολογιακού έτους και για τον καπνό σε φύλλα, στο στάδιο της παραγωγής :

- **Τιμή στόχου** : είναι η επιθυμητή τιμή που πρέπει να απολαύσει ο παραγωγός και αποτελεί κεντρικό στοιχείο του καθεστώτος. Ο καθορισμός της γίνεται με βάση την αντίστοιχη τιμή της προηγούμενης συγκομιδής, λαμβάνοντας υπόψη τον προσανατολισμό που πρέπει να δοθεί στην παραγωγή, σε επίπεδο που προϋποθέτει την ορθολογική διαχείριση και την οικονομική βιωσιμότητα των επιχειρήσεων και που εξασφαλίζει δίκαιο εισόδημα στους παραγωγούς.

Για το πρώτο έτος εφαρμογής του καθεστώτος (συγκομιδή 1970) οι τιμές στόχου καθορίστηκαν έτσι ώστε οι παραγωγοί να απολαύσουν τιμές παρέμβασης τουλάχιστον ίσες με το μέσο όρο των τιμών που είχαν απολαύσει τα τρία τελευταία χρόνια υπό εθνικό καθεστώς, προσαυξημένες κατά την επίπτωση των εθνικών ενισχύσεων.

- **Τιμή παρέμβασης** : που αποτελεί κατά αρχήν την ελάχιστη εγγυημένη τιμή στην οποία οι παραγωγοί διαθέτουν το προϊόν τους. Είναι η τιμή στην οποία οι οργανισμοί παρέμβασης υποχρεώνονται να αγοράσουν τον Κοινοτικής παραγωγής καπνό σε φύλλα που προσφέρεται. Η τιμή παρέμβασης καθορίζεται κατά κανόνα σε επίπεδο ίσο με το 85% του επιπέδου της αντίστοιχης τιμής στόχου, η τήρηση της είναι υποχρεωτική από το εμπόριο και αποτελεί τη βάση για τον υπολογισμό της παραγωγού τιμής παρέμβασης, για την οποία γίνεται λόγος παρακάτω.

Οι τιμές στόχου και παρέμβασης του καπνού σε φύλλα που αναφέρθηκαν, καθορίζονται για κάθε ποικιλία Κοινοτικής παραγωγής που καλλιεργείται στις αναγνωρισμένες ζώνες και για την ποιότητα αναφοράς της κάθε ποικιλίας. Όταν προσφέρονται στην παρέμβαση προϊόντα που δεν ανταποκρίνονται στην ποιότητα αυτή, η τιμή παρέμβασης προσαρμόζεται με την εφαρμογή κλίμακας προσαυξήσεων και απομειώσεων, που καθορίζεται από την Επιτροπή για κάθε ποικιλία και αντιστοιχεί στην ταξινόμηση των ποικιλιών.

κατά ποιότητα που έχει αναφερθεί. Οι προσαυξήσεις και απομειώσεις καθορίζονται με βάση τα στοιχεία τιμών που παρατηρούνται στα Κράτη-Μέλη. Η κλίμακα προσαυξήσεων και απομειώσεων θεωρείται τμήμα των λεπτομερειών εφαρμογής της παρέμβασης και δεν καθορίζεται κατ'ανάγκη ετήσια, αλλά παραμένει σε ισχύ για απροσδιόριστο διάστημα.

Κάθε χρόνο επίσης, πριν από την 1η Αυγούστου, το Συμβούλιο Υπουργών Γεωργίας μπορεί να καθορίσει:

-**Παράγωγες τιμές παρέμβασης** για το δεματοποιημένο καπνό, το προϊόν δηλαδή που προκύπτει από την εμπορική επεξεργασία και συσκευασία του καπνού σε φύλλα.

Για μια ορισμένη ποικιλία, η παράγωγη τιμή παρέμβασης είναι η τιμή που οι οργανισμοί παρέμβασης αγοράζουν το δεματοποιημένο καπνό και ισούται με την αντίστοιχη τιμή καπνού σε φύλλα της ίδιας ποικιλίας προσαυξημένη με τα έξοδα εμπορικής επεξεργασίας και συσκευασίας σε δεματοποιημένα καπνά. Η παράγωγη τιμή παρέμβασης καθορίζεται:

- * για το δεματοποιημένο καπνό που προέρχεται από καπνό σε φύλλα, Κοινοτικής συγκομιδής του επόμενου ημερολογιακού έτους,
- * για κάθε Κοινοτική ποικιλία που προέρχεται από τις αναγνωρισμένες ζώνες παραγωγής και για την αντίστοιχη ποιότητα αναφοράς,
- * για την ποιότητα αναφοράς που αντιστοιχεί στη μέση ποιότητα δεματοποιημένου καπνού που προέρχεται από καπνό σε φύλλα της αντίστοιχης ποιότητας αναφοράς επίσης.

Όταν προσφέρεται στην παρέμβαση δεματοποιημένος καπνός, που η ποιότητα του δεν ανταποκρίνεται στην ποιότητα αναφοράς, η αντίστοιχη παράγωγη τιμή παρέμβασης προσαρμόζεται με την εφαρμογή κλίμακας προσαυξήσεων και απομειώσεων, ανάλογης εκείνης που αναφέρθηκε για την τιμή παρέμβασης του καπνού σε φύλλα. Η κλίμακα αυτή καθορίζεται από την Επιτροπή με βάση αντικειμενικά κριτήρια και την εμπορική πρακτική.

2.2 Ενίσχυση (πριμοδότηση)

Για να ενθαρρυνθούν οι αγορές απ'ευθεία από τους παραγωγούς σε τιμές κατά το δυνατόν ανώτερες των τιμών παρέμβασης και πλησιέστερες της τιμής στόχου, χορηγείται πριμοδότηση στους αγοραστές που αγοράζουν καπνό σε φύλλα από τους παραγωγούς της Κοινότητας.

Προκειμένου να χορηγηθεί η πριμοδότηση οι αγοραστές πρέπει:

- * Να έχουν συνάψει συμβάσεις με τους παραγωγούς ή να έχουν αγοράσει τον καπνό σε πλειστηριασμό. Οι αγοραστές θα πρέπει

να έχουν καταβάλει στον παραγωγό τουλάχιστον την τιμή παρέμβασης που αντιστοιχεί στην ποιοτική σύνθεση της εσοδείας του.

- * Να έχουν αναλάβει την επεξεργασία του καπνού προκειμένου να τον πουλήσουν ή να τον χρησιμοποιήσουν οι ίδιοι για παραγωγή βιομηχανοποιημένων προϊόντων ή για εξαγωγή σε Τρίτες Χώρες. Με τις ίδιες αυτές προϋποθέσεις μπορεί να χορηγηθεί πριμοδότηση σε μεμονομένους παραγωγούς ή Ενώσεις Παραγωγών.

Τα Κράτη - μέλη εφαρμόζουν καθεστώς ελέγχων για να διασφαλίσουν τη χορήγηση της πριμοδότησης στους πραγματικά δικαιούχους. Ο έλεγχος αρχίζει τη στιγμή της εισόδου του καπνού σε φύλλα στους χώρους που θα υλοστεί εμπορική επεξεργασία. Στη φάση αυτή λέγεται ότι το προϊόν << τίθεται υπό έλεγχο >>. Η διαδικασία των ελέγχων λήγει κατά την έξοδο του δεματοποιημένου καπνού από τους χώρους αυτούς για εξαγωγή, βιομηχανοποίηση ή παράδοση στη παρέμβαση. Οι τόποι ελέγχου δηλώνονται από τις επιχειρήσεις πριν από την 1η Οκτωβρίου. Σαν αποδεικτικό ότι ο καπνός ετέθη "υπό έλεγχο" εκδίδεται το πιστοποιητικό πριμοδότησης, που συντάσσεται από τις αρμόδιες αρχές για κάθε ποικιλία και παρακολουθεί τις μεταβολές που υφίσταται κάθε μερίδα καπνού κατά την διακίνηση της.

Το πιστοποιητικό πριμοδότησης περιλαμβάνει στοιχεία σχετικά με την ταυτότητα του αγοραστή και του πωλητή, τη μεταξύ τους συμφωνία αγοραπωλησίας, ενδείξεις για την καλλιέργεια (τόπο καλλιέργειας, ποικιλία, εσοδεία, ποιότητα), την ποσότητα, την τιμή που καταβλήθηκε, τον τόπο ελέγχου, ημερομηνία εισόδου - εξόδου, κατά μονάδα βάρους και συνολικό ποσό πριμοδότησης κ.λ.π.

Αν στους ίδιους χώρους υποβάλλεται και καπνός προέλευσης Τρίτων Χωρών. Το προϊόν αυτό τίθεται επίσης υπό έλεγχο, που πιστοποιείται με τη σύνταξη ειδικού εγγράφου.

Με την έκδοση του πιστοποιητικού πριμοδότησης, ο αγοραστής δικαιούται να ζητήσει προκαταβολή του προσωρινού ποσού της πριμοδότησης, εφόσον:

- έχει συνάψει συμβόλαιο ή σύμβαση καλλιέργειας με τους παραγωγούς και

- επισυνάπτει στην αίτηση προκαταβολής, αναλυτική δήλωση αποθεμάτων καπνού προγενέστερων εσοδειών.

Οι συμβάσεις καλλιέργειας πρέπει να έχουν συναφθεί πριν από την 1η Ιουνίου, είναι ενιαίου τύπου, από την εσοδεία 1989, για ολόκληρη την Κοινότητα και μπορούν να συναφθούν για ένα ή περισσότερα χρόνια. Πρέπει ακόμα να αναφέρθουν υποχρεωτικά μια συμβατική τιμή βάσης και τα κριτήρια καθορισμού της τελικής τιμής αγοράς (κυρίως την τιμή στόχου και την πριμοδότηση), η οποία όπως αναφέρθηκε δεν μπορεί να είναι μικρότερη από την αντίστοιχη τιμή παρέμβασης. Στη σύμβαση αναφέρονται επίσης όλες οι υποχρεώσεις που πρέπει να τηρούν τόσο ο αγοραστής όσο και ο πωλητής. Όταν η πριμοδότηση αφορά σε παραγωγούς ή σε Οργανώσεις Παραγωγών, τη σύμβαση αντικαθιστά μια δήλωση καλλιέργειας που συντάσσεται κατά ποικιλία.

Η προκαταβολή μπορεί να ισούται με το συνολικό ποσό της πριμοδότησης εφόσον συσταθεί εγγύηση ίση με το 20% του ποσού αυτού, ή με το 80% της συνολικής πριμοδότησης. Στην τελευταία

περίπτωση, το υπόλοιπο καταβάλλεται μετά την έξοδο του καπνού από τον έλεγχο.

Όταν οι πληρωμές γίνονται πριν οριστικοποιηθεί το επίπεδο της παραγωγής οι παραπάνω εγγυήσεις αυξάνονται ή οι προκαταβολές μειώνονται κατά ποσοστά ίσα με τον οριακό φραγμό που έχει προβλεφθεί για τις συγκομιδές 1988, 1989 και 1990, δηλαδή 5% για τη συγκομιδή του 1988 και 15% για τις συγκομιδές του 1989 και 1990.

Ο αγοραστής μπορεί να παραιτηθεί από το δικαίωμα της πριμοδότησης πριν ολοκληρωθεί το καθεστώς ελέγχων πριν δηλαδή την έξοδο του καπνού από τον τόπο ελέγχου και εφόσον δεν έχει εισπράξει προκαταβολή. Στην περίπτωση αυτή μπορεί να παραδώσει το προϊόν στην παρέμβαση.

Η πριμοδότηση πληρώνεται στο Κράτος - Μέλος που χορηγήθηκε το πιστοποιητικό πριμοδότησης, που τέθηκε δηλαδή ο καπνός υπό έλεγχο. Το δικαίωμα της πριμοδότησης αποκτάται τη στιγμή της εξόδου του καπνού από τον τόπο που ετέθη σε έλεγχο.

Το γενεσιουργό αίτιο χορήγησης της ενίσχυσης δημιουργείται την ίδια ημερομηνία.

Το ποσό της πριμοδότησης καθορίζεται κάθε χρόνο πριν από την 1η Νοεμβρίου από το Συμβούλιο Υπουργών Γεωργίας ανά χιλιόγραμμα καπνού σε φύλλα για κάθε Κοινοτική ποικιλία, που προέρχεται από τις αναφορές. Η πριμοδότηση δηλαδή υπολογίζεται για την ποιότητα αναφοράς, καταβάλλεται όμως σε ενιαίο ύψος για όλες τις ποιότητες. Έτσι, για τις κατώτερες ποιότητες είναι πιθανόν ο αγοραστής να εισπράξει πριμ μεγαλύτερο από την αντίστοιχη τιμή που κατέβαλε στον παραγωγό, μιά και η τιμή παρέμβασης διαφοροποιείται ανάλογα με την ποιοτική κατηγορία.

Στοιχεία για τον καθορισμό του ύψους της πριμοδότησης αποτελούν:

- Οι δυνατότητες διάθεσης του προϊόντος στην Κοινοτική αγορά με κανονικούς όρους ανταγωνισμού.
- Ο ανταγωνισμός και ο κίνδυνος υποκατάστασης από εισαγόμενα καπνά.
- Η ανάγκη στήριξης των τιμών και του εισοδήματος του παραγωγού.

Στα πλαίσια των σταθεροποιητών αποφασίστηκε η θέσπιση κατωφλίου εγγύησης για τον καπνό.

2.3 Παρέμβαση

Οι οργανισμοί παρέμβασης που ορίζονται από τα Κράτη-Μέλη, είναι υποχρεωμένοι να αγοράζουν τον καπνό σε φύλλα Κοινοτικής παραγωγής και τα δεματοποιημένα καπνά των ποικιλιών για τις οποίες έχουν ορισθεί παράγωγες τιμές παρέμβασης. Τα προϊόντα αυτά για να γίνουν δεκτά πρέπει να ανταποκρίνονται στα ελάχιστα ποιοτικά χαρακτηριστικά που έχουν θεσπιστεί, επιπλέον δε για τα δεματοποιημένα καπνά δεν πρέπει να έχει χορηγηθεί τιμή τουλάχιστον ίση με την αντίστοιχη τιμή παρέμβασης του καπνού σε φύλλα.

Για τον καπνό σε φύλλα η προσφορά πρέπει να γίνεται σε ένα

κέντρο συλλογής και μεταποίησης, που επιλέγεται ανάμεσα στα τρία πλησιέστερα του τόπου συγκομιδής. Η προσφορά του δεματοποιημένου καπνού πρέπει να γίνεται σε κέντρο μεταποίησης και αποθήκευσης, που επιλέγεται ανάμεσα στα τρία πλησιέστερα του τόπου επεξεργασίας.

Τα κέντρα συλλογής διαθέτουν υποδομή προσωρινής αποθήκευσης ενώ τα κέντρα μεταποίησης και αποθήκευσης έχουν δυνατότητα αποθήκευσης, εμπορικής επεξεργασίας, συσκευασίας, καθώς και αποθεματοποίησης και συντήρησης του δεματοποιημένου καπνού.

Ο τόπος παραλαβής του καπνού αποφασίζεται από τον οργανισμό παρέμβασης. Αν δεν συμπληρεί με έναν από τους τρεις τόπους που επέλεξαν οι προσφέροντες, τα επιπλέον έξοδα μεταφοράς βαρύνουν τον Οργανισμό αυτό.

Η προσφορά γίνεται εγγράφως για τα ελάχιστα μεγέθη παρτίδων (100 κιλά για τον καπνό σε φύλλα και 2000 κιλά για το δεματοποιημένο καπνό) και πρέπει να συνοδεύεται, εφόσον πρόκειται για δεματοποιημένο καπνό, από πιστοποιητικό προμοδότησης στο οποίο φαίνεται ότι έχει καταβάλει τουλάχιστον την τιμή παρέμβασης στον πωλητή.

Η τιμή παρέμβασης που καταβάλλεται, υπολογίζεται στο καθαρό βάρος καπνού που παραδίδεται στην αποθήκη, μετά την εκφόρτωση.

Τα δεματοποιημένα καπνά που έχουν στην κατοχή τους οι οργανισμοί παρέμβασης, διατίθενται με δημόσιο πλειστηριασμό ή με διαγωνισμό, που γίνεται με τρόπο ώστε να μην διαταράσσεται η αγορά και να μην παρεμποδίζεται το ελεύθερο εμπόριο. Για την διαμόρφωση των τιμών διάθεσης, λαμβάνονται υπόψη οι τιμές στόχου, η προμοδότηση, τα έξοδα επεξεργασίας που έχουν συνεκτιμηθεί στη διαμόρφωση του ύψους της προμοδότησης και η εξέλιξη καθώς και οι ανάγκες της αγοράς.

2.4 Μέτρα ελέγχου της αγοράς μέσω του μηχανισμού της παρέμβασης.

Προκειμένου να εξασφαλίζεται ισορροπη ανάπτυξη της παραγωγής σε σχέση με τις ανάγκες της αγοράς, προβλέπεται ένας μηχανισμός ελέγχου της παραγωγής, ώστε να λαμβάνονται έγκαιρα τα κατάλληλα μέτρα όταν κινδυνεύει να διαταραχθεί η ισορροπία της αγοράς. Ο μηχανισμός αυτός περιλαμβάνει τα επόμενα μέτρα:

- Όταν μια επιχείρηση προσφέρει στην παρέμβαση ποσότητες δεματοποιημένου καπνού που ξεπερνούν το 25% της ισοδύναμης ποσότητας καπνού σε φύλλα που επεξεργάστηκε η επιχείρηση αυτή οι επιπλέον ποσότητες αγοράζονται στην παρέμβαση σε τιμή μειωμένη κατά 10%.
Δυνατότητες παρέκκλισης από το μέτρο αυτό προβλέπονται σε εξαιρετικές περιπτώσεις.
- Όταν η υπέρβαση που αναφέρεται στην προηγούμενη περίπτωση σημειώνεται για τρία συνεχόμενα έτη και είναι 15% ή περισσότερο της ισοδύναμης ποσότητας καπνού σε φύλλα που επεξεργάστηκε η επιχείρηση, κάθε ποσότητα καπνού που προσφέρει στην παρέμβαση το επόμενο έτος η επιχείρηση αυτή, αγοράζε-

ται σε τιμή μειωμένη κατά 10% . Και στην περίπτωση αυτή προβλέπονται δυνατότητες παρέκκλισης σε εξαιρετικές περιπτώσεις.

- Όταν, γενικά οι ποσότητες μίας ποικιλίας ή ομάδας ποικιλιών που έχουν γίνει δεκτές στην παρέμβαση, ξεπερνούν η κινδυνεύουν να ξεπεράσουν, για δύο διαδοχικές συγκομιδές, ποσοστό 10% της παραγωγής ή ποσότητες που καθορίζονται, η Επιτροπή είναι υποχρεωμένη να υποβάλλει στο Συμβούλιο αφ'ενός έκθεση για την κατάσταση που έχει δημιουργηθεί και αφ'ετέρου προτάσεις για τα μέτρα που πρέπει να ληφθούν.

Τα μέτρα αυτά μπορούν να περιλαμβάνουν κυρίως για μια ή περισσότερες συγκομιδές και για τις αντίστοιχες ποικιλίες:

* μείωση της τιμής παρέμβασης, όταν το κύριο αίτιο της κατάστασης που έχει δημιουργηθεί είναι οι δυσκολίες διάθεσης των αντίστοιχων ποικιλιών.

* ποσοτικούς περιορισμούς των προσφορών στην παρέμβαση.

3. Καθεστώς συναλλαγών

3.1 Εισαγωγές

Κατά τις εισαγωγές καπνού από Τρίτες Χώρες εφαρμόζεται το Κοινό Δασμολόγιο. Είσπραξη φορολογικών επιβαρύνσεων και εφαρμογή ποσοτικών περιορισμών ή μέτρων με ισοδύναμο αποτέλεσμα απαγορεύονται.

3.2 Εξαγωγές

Για να επιτραπεί η συμμετοχή της Κοινότητας στο διεθνές εμπόριο ακατέργαστου καπνού, προβλέπεται η δυνατότητα χορήγησης επιστροφής κατά την εξαγωγή, για κάλυψη της διαφοράς μεταξύ Κοινοτικών και Διεθνών τιμών.

Οι επιστροφές χορηγούνται μετά από αίτηση του ενδιαφερομένου για δεματοποιημένο καπνό που προέρχεται από καπνό σε φύλλα Κοινοτικής παραγωγής. Καθορίζονται κατά ποικιλία σε ενιαίο ύψος για όλη την Κοινότητα με κριτήρια:

- την κατάσταση και την προβλεπόμενη εξέλιξη των Κοινοτικών και διεθνών τιμών, τις διαθέσιμες ποσότητες και τις δυνατότητες διάθεσης στην εσωτερική αγορά.
- τις πιο ευνοϊκές δυνατότητες σε ό,τι αφορά στις δαπάνες εμπορίας και μεταφοράς,
- την οικονομική σκοπιμότητα πραγματοποίησης των εξαγωγών.

Στον υπολογισμό του ύψους των επιστροφών λαμβάνονται υπόψη οι δασμοί που επιβάλλονται από τις Τρίτες Χώρες και που υπολογίζονται με βάση τις μέσες τιμές προσφοράς που εφαρμόζονται στις χώρες αυτές.

Οι επιστροφές μπορούν να διαφέρουν κατά ποικιλία, ανάλογα με το έτος συγκομιδής και τον προορισμό. Ο καθορισμός τους γίνεται περιοδικά με διαδικασία Διαχειριστικής Επιτροπής.

Το ποσό της επιστροφής που εφαρμόζεται είναι εκείνο που

ισχύει την ημέρα της εξαγωγής, και καταβάλλεται εφόσον υποβληθεί αποδείξη ότι πρόκειται για Κοινοτικό προϊόν της συγκεκριμένης συγκομιδής και ότι έχει πραγματοποιηθεί η εξαγωγή.

Η επιστροφή μπορεί να καθορίζεται με δημοπρασία, προβλέπεται δε η δυνατότητα προκαθορισμού. Στην περίπτωση αυτή, εκδίδεται πιστοποιητικό προκαθορισμού που ισχύει σε όλη την Κοινότητα, με παροχή εγγύησης για τη διασφάλιση πραγματοποίησης της εξαγωγής κατά τη διάρκεια που ισχύει το πιστοποιητικό αυτό.

3.3 Μέτρα διασφάλισης

Αν εξαιτίας εισαγωγών ή εξαγωγών σε Τρίτες Χώρες κινδυνεύει να διαταραχθεί σοβαρά η Κοινοτική αγορά, εφαρμόζονται για το αναγκαίο διάστημα τα απαιτούμενα μέτρα εξισορρόπησης της αγοράς.

4. Η εξέλιξη των τιμών

Για τα καπνά οι μεν τιμές στόχου των διαφόρων ποικιλιών, με εξαίρεση μερικές, συγκομιδής 1986 σημείωσαν αύξηση από 9% ως 38% (μπασμάς) σε σχέση με τις τιμές για τα καπνά συγκομιδής 1981, οι δε τιμές παρέμβασης αυξήθηκαν από 5% ως 31% (μπασμάς) το ίδιο χρονικό διάστημα.

Οι τιμές των καπνών αυξήθηκαν απότομα με την ένταξη μας στην ΕΟΚ.

Εξέλιξη των τιμών καπνού (1979-1983)

Χρόνος	1979	1980	1981	1982	1983
Μέση Τιμή δρχ.	59,6	109,4	165,8	156,0	185,7

ΕΙΔΙΚΗ ΒΙΒΛΙΟΓΡΑΦΙΑ

ΠΗΓΕΣ

1. Α.Τ.Ε " ΚΑΠΝΟΣ" : Γ. Μλαζιώτη
2. Αγροτική επικαιρότητα " Οικονομικές επιδοτήσεις στις εξαγωγές καπνού " : Χ. Λιάκου - Αυγ. 1990 -.
3. Αγροτική επικαιρότητα "Μέγιστη αύξηση στις εξαγωγές καπνού Ιούλιος 1991.

ΚΕΦΑΛΑΙΟ ΕΝΑΤΟ : ΚΑΩΣΤΙΚΑ

A. ΒΑΜΒΑΚΙ

1. Γενικά

Το βαμβάκι είναι μία από τις πιο δυναμικές καλλιέργειες της γεωργίας και απασχολεί περίπου 60.000 αγροτικές οικογένειες. Τα τελευταία χρόνια της ένταξης μας στην ΕΟΚ οι οικογένειες αυτές απολαμβάνουν υψηλά εισοδήματα. Οι υψηλές τιμές που ορίστηκαν από την Κοινότητα για το βαμβάκι επηρέασαν θετικά την αύξηση της καλλιεργούμενης έκτασης, χωρίς όμως να αυξηθεί, εξαιτίας της εκμηχάνισης, η μέση στρεμματική απόδοση του προϊόντος. Το στοιχείο αυτό καθώς και οι αυξομειώσεις της ετήσιας παραγωγής οφείλονται περισσότερο στις δυσμενείς καιρικές συνθήκες.

Η παραγωγή βαμβακιού στη χώρα μας είναι εκμηχανισμένη σε αρκετά ικανοποιητικό βαθμό. Όμως οι μικρές οικογενειακές εκμεταλλεύσεις και ο κατατεμαχισμός τους εμποδίζει την πλήρη αξιοποίηση του υπάρχοντος μηχανολογικού εξοπλισμού. Η αναγκαιότητα ύπαρξης μεγάλης καλλιεργούμενης έκτασης συνειδητοποιήθηκε τελευταία από αρκετούς αγρότες, που με δική τους πρωτοβουλία οργάνωσαν τα αγροκτήματά τους και δημιούργησαν τις ομαδικές καλλιέργειες στη βαμβακοπαραγωγή. Το 1982 υπήρχαν 50.000 στρέμματα βαμβακιού μ' αυτή τη μορφή οργάνωσης, δηλαδή το 3,6% της συνολικής παραγωγής.

Το κοινοτικό καθεστώς, σχετικά με το βαμβάκι, θεσπίστηκε με το Πρωτόκολλο αριθμός 4 της Πράξης Προσχώρησης της Ελληνικής Δημοκρατίας στις Ευρωπαϊκές Κοινότητες, όπως τροποποιήθηκε με το Πρωτόκολλο αριθμός 14 της Πράξης Προσχώρησης του Βασιλείου της Ισπανίας και της Πορτογαλικής Δημοκρατίας. Εφαρμόζεται από της Αυγούστου του 1981 και αφορά το μη λαναρισμένο βαμβάκι, ούτε το χτενισμένο, που υπάγεται στην κλάση 52 01 00 της συνδυασμένης ονοματολογίας, δηλαδή το σύσπορο βαμβάκι.

Το καθεστώς του Πρωτοκόλλου 4 προβλέπει την Κοινή Οργάνωση της Αγοράς του προϊόντος στην Κοινότητα και τη χορήγηση ενίσχυσης στην παραγωγή, μέσω των εκκοκκιστικών επιχειρήσεων.

Το Κοινοτικό σύστημα υλοποίησης της Κοινής Οργάνωσης της Αγοράς του σύσπορου βαμβακιού αποτελεί κλασσικό παράδειγμα συστήματος <<ελλειμματικών πληρωμών>>. Η Κοινότητα καθορίζει μία επιθυμητή τιμή (τιμή στόχου) για τον παραγωγό. Η διαφορά της τιμής αυτής, και της πολύ χαμηλότερης διεθνούς τιμής καταβάλλεται σαν ενίσχυση από το Κοινοτικό ταμείο (FEOGA) στον εκκοκκιστή. Με τον τρόπο αυτό, το εκκοκκισμένο Κοινοτικό βαμβάκι μπορεί να ανταγωνισθεί το φθηνό εισαγόμενο προϊόν και οι Κοινοτικές κλωστοϋφαντουργίες προμηθεύονται το Κοινοτικό προϊόν στις διεθνείς τιμές.

Με το καθεστώς αυτό της οργάνωσης της αγοράς και της ενίσχυσης επιδιώκεται:

- η υποστήριξη της παραγωγής στις περιοχές της Κοινότητας όπου το βαμβάκι είναι σημαντικό προϊόν για την τοπική γεωργική οικονομία,
- η εξασφάλιση ενός δίκαιου εισοδήματος για τους παραγωγούς,
- η σταθεροποίηση της αγοράς.

2. Τιμές, ενισχύσεις, ποιοτικός τύπος

Η περίοδος εμπορίας αρχίζει την 1η Σεπτεμβρίου κάθε έτους και λήγει την 31η Αυγούστου του επόμενου έτους.

Το Συμβούλιο των Ευρωπαϊκών Κοινοτήτων καθορίζει κάθε χρόνο και πριν από την έναρξη της περιόδου εμπορίας, δύο θεσμικές τιμές:

- Την τιμή στόχου του σύσπορου βαμβάκιου, την επιθυμητή δηλαδή για την Κοινότητα τιμή παραγωγού.
- Την ελάχιστη τιμή παραγωγού, την τιμή δηλαδή που κατ'ελάχιστο θα πρέπει να εισπράξει ο παραγωγός για την εξασφάλιση ενός δίκαιου εισοδήματος. Την τιμή αυτή πρέπει να καταβάλλει ο εκκοκκιστής στον παραγωγό, ώστε να μπορέσει ο πρώτος να εισπράξει την ενίσχυση. Η ελάχιστη τιμή παραγωγού αποτελεί το 95% της τιμής στόχου.

Η Επιτροπή των Ευρωπαϊκών Κοινοτήτων με τη σειρά της υπολογίζει κάθε μήνα ή και σε συντομότερα χρονικά διαστήματα όταν το απαιτεί η κατάσταση της αγοράς (π.χ. σημαντικές μεταβολές των διεθνών τιμών), την τιμή της διεθνούς αγοράς του σύσπορου βαμακίου.

Για τον υπολογισμό αυτό η Επιτροπή στηρίζεται στις διεθνείς τιμές του εκκοκκισμένου βαμβάκιου, όπως διαπιστώνεται στα διάφορα χρηματιστήρια εμπορευμάτων της Ευρώπης και κυρίως στην αγορά του Liverpool, καθώς και στις τιμές του βαμβακοσπόρου, ή στις τιμές του παραγόμενου βαμβακελαίου και βαμβάκοπιττας, όταν δεν υπάρχουν διαθέσιμες τιμές βαμβακοσπόρου. Λαμβάνει υπ'όψη της για τον υπολογισμό αυτό και διάφορα επιπλέον στοιχεία, όπως το κόστος εκκόκκισης και επεξεργασίας του σπόρου, τους συντελεστές απόδοσης σύσπορου/εκκοκκισμένου και σπόρου.

Η ενίσχυση υπολογίζεται σε ECU/100 κιλά σύσπορου βαμβάκιου και καταβάλλεται στους δικαιούχους σε εθνικό νόμισμα. Αφορά ενίσχυση στην παραγωγή και είναι ενσωματωμένη στην ελάχιστη τιμή του παραγωγού. Για λόγους όμως διοικητικής απλούστευσης και αποτελεσματικότερης διαχείρισης του καθεστώτος (δεδομένου ότι οι παραγωγοί βαμβάκιου στην Κοινότητα είναι εκατοντάδες χιλιάδες, ενώ οι εκκοκκιστικές επιχειρήσεις μόνο μερικές δεκάδες), ενίσχυση χορηγείται μέσω των επιχειρήσεων εκκόκκισης.

Η ενίσχυση χορηγείται στους δικαιούχους, μετά από σχετική αίτησή τους, αφού γίνει ο ποσοτικός και ποιοτικός έλεγχος του σύσπορου βαμβάκιου στα εκκοκκιστήρια. Καταβάλλεται μετά την πιστοποίηση της εκκόκκισης, είναι όμως δυνατόν να προκαταβληθεί μετά τους παραπάνω ελέγχους στα εκκοκκιστήρια, με την προϋπόθεση κατάθεσης ισόποσης εγγυητικής επιστολής.

Η ενίσχυση που χορηγείται, είναι εκείνη που ισχύει την ημέρα κατάθεσης της σχετικής αίτησης και αφορά σε προϊόν το οποίο ελέγχθηκε στα εκκοκκιστήρια, το αργότερο μέχρι εκείνη την ημέρα. Είναι όμως δυνατόν να κατατεθεί αίτηση για ενίσχυση πριν τον έλεγχο στο εκκοκκιστήριο, και μάλιστα από την 1η Μαΐου κάθε χρόνου, εφόσον ο δικαιούχος καταθέτει ταυτόχρονα και μια ανάλογη εγγυητική επιστολή (10 ECU/100 κιλά σύσπορου βαμβάκιου), σαν ρήτρα καλής εκτέλεσης των υποχρεώσεων του που απορρέουν από το Κοινοτικό καθεστώς.

Αιτήσεις για ενίσχυση, γίνονται αποδεκτές μέχρι τις 30 Απριλίου κάθε περιόδου εμπορίας, οπότε σταματά και η λειτουργία των εκκοκκιστηρίων για τη εν λόγω περίοδο.

Οι τιμές και η ενίσχυση αφορούν σε προϊόν με συγκεκριμένα ποιοτικά χαρακτηριστικά, τη λεγόμενη <<ποιότητα-τύπος>>. Αφορούν δηλαδή στο σύσπορο βαμβάκι με 14% υγρασία, 3% ανόργανες ξένες ύλες, κυτίο αρ.5, μήκος ινών 28 χιλιοστά και απόδοση σε ίνες 32%. Για κάθε παρτίδα με διαφορετικά χαρακτηριστικά η Κοινοτική νομοθεσία προβλέπει συγκεκριμένους συντελεστές προσαύξεσης ή απομείωσης κατά περίπτωση. Το μέγεθος της Κοινοτικής παραγωγής ανάγεται επίσης σε <<ποιότητα τύπος>>.

Η πλήρης κάλυψη της διαφοράς μεταξύ Κοινοτικής και διεθνούς τιμής μέσω της χορηγούμενης ενίσχυσης δεν αφορά αναγκαστικά στο οποιοδήποτε επίπεδο της Κοινοτικής παραγωγής. Ο νομοθέτης έχει προβλέψει τη θέσπιση ενός <<κατώφλιου>> στην παραγωγή (Μέγιστη Εγγυημένη Ποσότητα ΜΕΠ). Η υπέρβαση του κατώφλιου οδηγεί σε αντίστοιχη περικοπή της ενίσχυσης.

Κάθε χρόνο, το Συμβούλιο των Ευρωπαϊκών Κοινοτήτων καθορίζει το κατώφλι της παραγωγής. Το όριο δηλαδή, μέχρι το οποίο ολόκληρη η παραγωγή ενισχύεται στο ακέραιο. Σύμφωνα με το Πρωτόκολλο αρ.4 της Ελληνικής Πράξης Προσχώρησης στις Ευρωπαϊκές Κοινοότητες το κατώφλι θα μπορούσε να ορισθεί μέσα στα όρια της ψαλίδας, μεταξύ 403.750 τόν. και 567.000 τόν. Μετά την ένταξη της Ισπανίας και της Πορτογαλίας στην Κοινότητα η ψαλίδα αυξήθηκε κατά 185.000 τόνους. Έτσι, κατά την διάρκεια των τελευταίων περιόδων εμπορίας το Συμβούλιο καθόρισε το ετήσιο κατώφλι εγγύησης στους 752.000 τόν. σύσπορου βαμβακιού της ποιότητας <<τύπος>>.

Η Επιτροπή των Ευρωπαϊκών Κοινοτήτων, με τη διαδικασία της Διαχειριστικής Επιτροπής, βάσει των εκτιμήσεων των παραγωγών χώρων, ορίζει πριν από την έναρξη της περιόδου εμπορίας το αναμενόμενο ύψος της παραγωγής. Αν η παραγωγή αυτή (ανηγμένη σε ποιότητα <<τύπος>>) είναι υψηλότερη από το κατώφλι εγγύησης η διαφορά τους διαιρείται διά του ποσού των 15.000 τόν. που αντιστοιχεί στο 2% της ΜΕΠ.

3. Άλλες διατάξεις

Ο τομέας του βαμβακιού δεν επιβαρύνεται με Νομισματικά Ξεισωτικά Ποσά ή μάλλον με Διαφορικά Ποσά. Η εφαρμογή τους θα ισοδυναμούσε με χαμηλότερη ενίσχυση στην παραγωγή και επομένως χαμηλότερο εισόδημα παραγωγού.

Το γεγονός αυτό σε συνδυασμό με το ότι:

- Η ελάχιστη τιμή παραγωγού αποτελεί το 95% της τιμής στόχου (και είναι η τιμή στόχου που λαμβάνεται υπόψη για τον υπολογισμό της ενίσχυσης).
- Η μέση ποιότητα του ελληνικού βαμβακιού είναι ανώτερη από την <<ποιότητα τύπος>> που αναγνωρίζει το Κοινοτικό καθεστώς έχουν σαν αποτέλεσμα, η μέση τιμή για τον Έλληνα παραγωγό να είναι κατά πολύ υψηλότερη από την ελάχιστη τιμή παραγωγού που θεσπίζει το Κοινοτικό καθεστώς.

Για τον καλύτερο έλεγχο του συστήματος χορήγησης της ενίσχυσης έχει προβλεφθεί η υποχρέωση σύναψης συμβολαίου αγοραπωλησίας μεταξύ παραγωγού και εκκοκκιστή. Η ημερομηνία σύναψης του συμβολαίου αποτελεί και την ημερομηνιά κατά την οποία επέρχεται το γενεσιουργό αίτιο της ελάχιστης τιμής παραγωγού. Το γενεσιουργό αίτιο της ενίσχυσης στην παραγωγή θεωρείται ότι επέρχεται κατά την ημερομηνία υποβολής της σχετικής αίτησης εκ μέρους του εκκοκκιστή προς τις αρχές του Κράτους - Μέλους.

Το γενεσιουργό αίτιο ταυτίζεται με την ημερομηνία κατά την οποία η Πράσινη Ισοτιμία που ισχύει, λαμβάνεται υπόψη για την μετατροπή των ποσών από ECU σε εθνικό νόμισμα.

Δεν προβλέπεται κανένα περιοριστικό μέτρο κατά την εισαγωγή βαμβακιού στην Κοινότητα από Τρίτες Χώρες. Το σύστημα της <<ελλειματικής πληρωμής>> που έχει επιλεγεί, επιβαρύνει με τον κοινοτικό προϋπολογισμό, τροφοδοτεί όμως την Κοινοτική κλωστοϋφαντουργία με φθηνή πρώτη ύλη. Προτίμησε δηλαδή η Κοινότητα να επιδοτεί την παραγωγή της (20% των αναγκών της) παρά να επιβαρύνει τις εισαγωγές της δηλαδή τους Κοινοτικούς καταναλωτές.

Το παραπάνω καθεστώς της Κοινής Οργάνωσης Αγοράς στο βαμβάκι, συμπληρώνεται απο πλευράς Κοινοτικής νομοθεσίας με κατάλληλη δράση υπέρ των Ομάδων Παραγωγών (Ο.Π) και των Ενώσεων τους (Ε.Ο.Π) με σκοπό τη βελτίωση των δομών σε επίπεδο παραγωγής και διάθεσης της προσφοράς.

Η δράση αυτή αφορά στη χορήγηση ενισχύσεων για την κάλυψη των δαπανών σύστασης και διοικητικών εξόδων λειτουργίας τους, καθώς επίσης καθιστά χορήγηση ενισχύσεων για την εκμχάνιση της παραγωγής, για τον εκσυγχρονισμό των μέσων παραγωγής (όπως π.χ. προμήθεια βαμβακοσυλλεκτικών μηχανών, αυτοκινούμενων ψεκαστικών, μεταφορικών μέσων, συστημάτων προκαθορισμού και προξήρανσης σύσπορου κ.τ.λ.) και για την ίδρυση, μεταφορά και βελτίωση των μονάδων εκκόκκισης του βαμβακιού.

4. ΕΞΕΛΙΞΗ ΤΙΜΩΝ

Για το βαμβάκι οι τιμές ακολούθησαν συνεχή ανοδική πορεία και παρουσίασαν αύξηση 26% κατά την εμπορική περίοδο 1986/87 σε σχέση με την πρώτη εμπορική περίοδο 1981/82.

B. ΥΦΑΝΤΙΚΟΣ ΛΙΝΟΣ & ΚΑΝΝΑΒΗ

Η Κοινή Οργάνωση Αγοράς στον τομέα του λίνου και της κάνναβης αφορά στα ακόλουθα προϊόντα:

- Λινάρι ακατέργαστο, αλλά όχι νηματοποιημένο, καθώς και στουπία και απορρίμματα απο λινάρι.
- Κάνναβη ακατέργαστη ή κατεργασμένη, αλλά όχι νηματοποιημένη καθώς και απορρίμματα απο κάνναβη.

Η περίοδος εμπορίας για το λινό και την κάνναβη αρχίζει την

1η Αυγούστου κάθε έτους και λήγει την 31η Ιουλίου του επόμενου.

Το Κοινοτικό καθεστώς προβλέπει τη χορήγηση ενίσχυσης για την παραγωγή ινών εντός της Κοινότητας. Το ποσό της ενίσχυσης αυτής καθορίζεται ανά εκτάριο έκτασης, στην οποία έχει γίνει σπορά και συγκομιδή. Ειδικά για την κάνναβη, η ενίσχυση χορηγείται μόνο εάν αυτή έχει παραχθεί από σπόρους ποικιλιών που εγγυώνται προϊόν με χαμηλή περιεκτικότητα σε ουσίες που προκαλούν μέθη.

Για την προώθηση της διάθεσης των προϊόντων λίνου, είναι δυνατόν να ληφθούν (και πράγματι λαμβάνονται) Κοινοτικά μέτρα που ευνοούν τη χρησιμοποίηση των ακατέργαστων ινών λίνου και των προϊόντων τους, καθώς και την προώθηση χρησιμοποίησής τους.

Τα μέτρα αυτά αφορούν σε:

- ενέργειες πληροφόρησης εντός και εκτός των Κρατών-Μελών,
- αναζήτηση νέων δυνατοτήτων διάθεσης και βελτιωμένων προϊόντων.

Η χρηματοδότηση των μέτρων αυτών εξασφαλίζεται με την κράτηση τμήματος της ενίσχυσης για την παραγωγή ινών λίνου.

Όταν οι διαθέσιμες ποσότητες ακατέργαστων ινών λίνου ή κάνναβης εμφανίζουν μία πρόσκαιρη ανισορροπία σε σχέση με την προβλεπόμενη ζήτηση, προβλέπονται μέτρα παρέμβασης υπό μορφή ενίσχυσης για την ιδιωτική αποθεματοποίηση στους κατόχους ακατέργαστων ινών Κοινοτικής καταγωγής, που συνάπτουν συμβάσεις αποθεματοποίησης με τους οργανισμούς παρέμβασης των Κρατών-Μελών.

Κατά τις συναλλαγές με τις Τρίτες-Χώρες, απαγορεύεται:

- Η είσπραξη κάθε φορολογικής επιβάρυνσης με ισοδύναμο αποτέλεσμα προς δασμό,
- Η εφαρμογή κάθε ποσοτικού περιορισμού ή μέτρου ισοδύναμου αποτελέσματος.

Το γενεσιουργό αίτιο του δικαιώματος ενίσχυσης, θεωρείται ότι επέρχεται:

- για τον υφαντικό λίνου κατά την ημερομηνία έναρξης κάθε περιόδου εμπορίας,
- για την κάνναβη, την 1η Σεπτεμβρίου μετά την έναρξη κάθε περιόδου εμπορίας
- στην ιδιωτική αποθεματοποίηση ακατέργαστων ινών λίνου και κάνναβης, κατά την ημερομηνία σύναψης της σύμβασης αποθεματοποίησης, μεταξύ του κατόχου αυτών και του οργανισμού παρέμβασης.

Γ. ΜΕΤΑΞΟΣΚΩΛΗΚΕΣ

Για να εξασφαλισθεί δίκαιο εισόδημα στον εκτροφέα, μεταξοσκώληκων, αφού ληφθεί υπόψη η κατάσταση της αγοράς κουκουλιών

και της ακατέργαστης μετάξης, η προβλεπόμενη εξέλιξη της και η πολιτική των εισαγωγών, προβλέπεται ενίσχυση για τους μεταξοσκώληκες που εκτρέφονται στην Κοινότητα.

Η ενίσχυση αυτή, ενιαίου ποσού σ'ολόκληρη την Κοινότητα, καθορίζεται ανά χρησιμοποιούμενο κουτί μεταξοσκοπορίου.

Η περίοδος εκτροφής του μεταξοσκώληκα αρχίζει την 1η Απριλίου κάθε έτους και λήγει την 31η Μαρτίου του επόμενου έτους.

Τα παραπάνω Κοινοτικά μέτρα τείνουν στη βελτίωση της ποιότητας για τους μεταξοσκώληκες που υπάγονται στην διάκριση 01 06 00 99 της συνδυασμένης ονοματολογίας, καθώς και για τα αυγά των μεταξοσκώληκων που υπάγονται στη 05.11.99.90 της συνδυασμένης ονοματολογίας.

Το γενεσιουργό αίτιο του δικαιώματος ενίσχυσης θεωρείται ότι επέρχεται κατά την ημερομηνία υποβολής της αίτησης ενίσχυσης.

ΠΙΝΑΚΑΣ: ΠΑΡΑΓΩΓΗ ΚΟΥΚΟΥΛΙΩΝ

Έτος	Παραγωγή Κουκουλιών (τόννοι)	
	Ελλάδα	ΕΟΚ
1981	131	224
1982	65	153
1983	35	143
1984	55	162
1985	51	161
1986	51	153
1987	19	121
1988	25	130

ΕΙΔΙΚΗ ΒΙΒΛΙΟΓΡΑΦΙΑ

ΠΗΓΕΣ

1. Α.Τ.Ε "ΚΛΩΣΤΙΚΑ" : Γ. Μπαζιώτη - 1989.
2. Επίσημη Εφημερίδα Ευρωπαϊκών Κοινοτήτων "Ευρωπαϊκό Κοινοβούλιο - Η ενίσχυση των βαμβακοκαλλιιεργειών". Νοεμβ.1981

ΚΕΦΑΛΑΙΟ ΔΕΚΑΤΟ : ΚΡΑΣΙ**1. Γενικά**

Η Κοινή οργάνωση Αγοράς περιλαμβάνει τους χυμούς σταφυλιών, το γλεύκος σταφυλιών, κρασιά από νωπά σταφύλια, γλεύκος από νωπά σταφύλια, νωπά σταφύλια εκτός από επιτραπέζια, ξύδι από κρασί, κρασί δευτεριάς, οινολάσπες και τα υπολείματα από το στίψιμο σταφυλιών (τσιπούρα).

Βασικοί ορισμοί

- **Κρασί**: το προϊόν που παράγεται αποκλειστικά με αλκοολική ζύμωση νωπών σταφυλιών ή γλεύκους σταφυλιών.
- **Επιτραπέζιο κρασί**: το κρασί που δεν ανήκει στα κρασιά ποιότητας που παράγονται σε καθορισμένες περιοχές, προέρχεται από καθορισμένες ποικιλίες, με αποκτημένο κατ'όγκο αλκοολικό τίτλο όχι κατώτερο από 8,5 ή 9% και ολικό κατ'όγκο αλκοολικό τίτλο όχι ανώτερο από 15% ή 17% για ορισμένα κρασιά.

Διακρίνονται στους τύπους:

- * **Ερυθρά** -RI, με αποκτημένο κατ'όγκο αλκοολικό τίτλο μεταξύ 10% και 12% .
 - RII, με αποκτημένο κατ'όγκο αλκοολικό τίτλο μεταξύ 12.5% και 15%
 - RIII, που προέρχεται από ποικιλίες του τύπου Portugieser.
- * **Λευκά**: -AI, με αποκτημένο κατ'όγκο αλκοολικό τίτλο μεταξύ 10% και 13%.
 - AII, που προέρχεται από ποικιλίες του τύπου Sylva-Sylvaner ή του τύπου Muller --Thurgau.
 - AIII, που προέρχεται από ποικιλίες του τύπου Riesling.

Στην Ελλάδα παράγονται κρασιά του τύπου RI, RII και AI.

-Ο αλκοολικός τίτλος καθορίζεται σαν:

* **αποκτημένος κατ'όγκο αλκοολικός τίτλος**: αριθμός όγκων καθαρής αλκοόλης που περιέχεται σε 100 όγκους του προϊόντος (σε θερμοκρασία 20 βαθμούς.)

* **δυναμικός κατ'όγκο αλκοολικός τίτλος**: αριθμός όγκων καθαρής αλκοόλης που μπορεί να παραχθεί από πλήρη ζύμωση των σακχάρων που περιέχονται σε 100 όγκους προϊόντος (σε θερμοκρασία 20 βαθμούς) .

* **ολικός κατ'όγκο αλκοολικός τίτλος**: το άθροισμα των δύο προηγούμενων.

* **φυσικός κατ'όγκο αλκοολικός τίτλος**: ολικός κατ'όγκο αλκοολικός τίτλος πριν από κάθε εμπλουτισμό.

* **αποκτημένος κατά βάρος αλκοολικός τίτλος :** αριθμός χιλιογράμμων καθαρής αλκοόλης που περιέχεται σε 100 χιλιόγραμμα προϊόντος.

* **δυναμικός κατά βάρος αλκοολικός τίτλος:** αριθμός χιλιογράμμων άνυδρης αλκοόλης που μπορεί να παραχθεί από πλήρη ζύμωση των σακχάρων που περιέχονται σε 100 χιλιόγραμμα του προϊόντος.

* **ολικός κατά βάρος αλκοολικός τίτλος :** το άθροισμα των δύο προηγούμενων.

1.1 Περίοδος εμπορίας

Η περίοδος εμπορίας του τομέα του κρασιού αρχίζει την 1η Σεπτεμβρίου και τελειώνει την 31η Αυγούστου του επόμενου έτους.

1.2 Συνοπτική περιγραφή καθεστώτος

Ο πρώτος κανονισμός του τομέα του κρασιού ήταν ο Καν.9 (ΕΟΚ) αρ. 24/64: <<Προοδευτική εγκαθίδρυση Κοινής Οργάνωσης Αγοράς στο κρασί>>. Τον κανονισμό αυτό ακολούθησε ο Καν.(ΕΟΚ) αρ. 816/70, που σχημάτισε τις βάσεις του ισχύοντος καθεστώτος. Οι δύο αυτοί κανονισμοί ενσωματώθηκαν στον Καν. (ΕΟΚ) αρ. 337/79 ο οποίος μετά από μία σειρά τροποποιήσεις αντικαταστάθηκε από τον υφιστάμενο Καν.(ΕΟΚ) αρ.822/87 που αποτελεί τη βάση του Κοινοτικού καθεστώτος του κρασιού.

Στόχος του καθεστώτος είναι η προστασία του παραγωγού μέσω σταθερών τιμών, μέτρων που αποσκοπούν στη διατήρηση ισορροπίας στην αγορά και περιοριστικών μέτρων κατά τις εισαγωγές από Τρίτες Χώρες. Οι καταναλωτές προστατεύονται επίσης με την θέσπιση συστήματος ποιοτικών ελέγχων και την εξασφάλιση εφοδιασμού της αγοράς με το προϊόν σε κατάλληλες τιμές και ικανοποιητική ποιότητα.

Τα κύρια στοιχεία του υφιστάμενου καθεστώτος είναι :

- καθορισμός κοινών τιμών
- μέτρα ιδιωτικής αποθεματοποίησης για το επιτραπέζιο κρασί και το γλεύκος σταφυλιών.
- ενισχύσεις για αποστάξεις κρασιού και υποπροϊόντων.
- εξαγορά αλκοόλης που προέρχεται από υποχρεωτική απόσταξη.
- ενισχύσεις στη χρήση γλεύκους για εμπλουτισμό ή στις ζωοτροφές.
- μέτρα κατά τις συναλλαγές με Τρίτες Χώρες (επιστροφές κατά την εξαγωγή, εισφορές κατά την εισαγωγή, πιστοποιητικά).

Για την αποτελεσματική εφαρμογή των μέτρων της Κοινής Οργάνωσης Αγοράς, το καθεστώς περιλαμβάνει ακόμη:

- ακριβή ορισμό των προϊόντων

- παρακολούθηση της εξέλιξης και διάθεσης της παραγωγής με έρευνες και εκτιμήσεις από τα Κράτη-Μέλη και σύνταξη ετήσιου ισοζυγίου εφοδιασμού της αγοράς.
- ταξινόμηση των αμπελουργικών εκτάσεων με συγκεκριμένα κριτήρια, καθώς και των ποικιλιών αμπέλου που συνιστώνται για παραγωγή κρασιών.
- έλεγχο επέκτασης της καλλιέργειας (απαγόρευση νέων φυτεύσεων, κίνητρα εγκατάλειψης της αμπελοκαλλιέργειας).
- καθορισμό κοινοτικών οινολογικών πρακτικών και μεθόδων επεξεργασίας.

Το καθεστώς προβλέπει επίσης ειδικούς κανόνες για τα κρασιά ποιότητας που παράγονται σε καθορισμένες περιοχές καθώς και για την περιγραφή και παρουσίαση των κρασιών.

Τέλος έχουν θεσπισθεί κανόνες για την παρασκευή και εμπορία των κρασιών λικέρ καθώς και των αφρωδών και αεριούχων αφρωδών κρασιών.

2. Μέτρα στήριξης εσωτερικής αγοράς

2.1 Τιμές

Τιμή προσανατολισμού

Το Συμβούλιο καθορίζει κάθε χρόνο πριν από την 1η Αυγούστου τιμή προσανατολισμού για κάθε τύπο επιτραπέζιων κρασιών (RI, RII, RIII, AI, AII, AIII,). Οι τιμές προσανατολισμού καθορίζονται με βάση τις μέσες τιμές που έχουν σημειωθεί κατά τις δύο προηγούμενες περιόδους εμπορίας και την εξέλιξη των τιμών της τρέχουσας περιόδου στο στάδιο της παραγωγής, στις αγορές που βρίσκονται μέσα στις αμπελουργικές περιοχές της Κοινότητας, στις οποίες διατίθεται σημαντικό μέρος της παραγωγής των αντίστοιχων περιοχών. Εκφράζεται, ανάλογα με τον τύπο κρασιού σε ECU ανά βαθμό και ανα εκατόλιτρο (τύπου RI, RII, AI) ή σε ECU ανά εκατόλιτρο (RII, AII, AIII).

Τιμή ενεργοποίησης

Κατά την διάρκεια κάθε περιόδου εμπορίας, για κάθε τύπο κρασιού για τον οποίο καθορίζεται τιμή προσανατολισμού, εφαρμόζεται τιμή κατωφλίου για την ενεργοποίηση του μηχανισμού της παρέμβασης, η οποία ονομάζεται τιμή ενεργοποίησης. Η τιμή αυτή ισχύει για το ίδιο στάδιο για το οποίο καθορίζονται τιμές προσανατολισμού και αντιστοιχεί για κάθε τύπο στο 92% της τιμής προσανατολισμού.

Ελάχιστη τιμή

Τα μέτρα στήριξης της εσωτερικής αγοράς έχουν σαν στόχο, παράλληλα με τη διατήρηση ισορροπίας στην αγορά, και την εξασφάλιση ελάχιστης εγγυημένης τιμής στον παραγωγό, ίσης με το

82% της τιμής προσανατολισμού. Η τιμή αυτή εξασφαλίζεται στους παραγωγούς που έχουν δικαίωμα στα μέτρα παρέμβασης και έχουν τηρήσει τις αντίστοιχες υποχρεώσεις.

Τιμή ανάγωγής, τιμή προσφοράς

Οι τιμές αυτές καθορίζονται κάθε χρόνο από την Επιτροπή, εξυπηρετούν στόχους του καθεστώτος συναλλαγών και περιγράφονται στο αντίστοιχο κεφάλαιο.

Τιμή εξαγοράς

Η τιμή εξαγοράς υπολογίζεται για τα κρασιά για τα οποία εισάγεται προληπτική απόσταση και καθορίζεται σε ένα ποσοστό της τιμής προσανατολισμού.

Μέση τιμή παραγωγής και αντιπροσωπευτικές τιμές

Καταρτίζεται από την Επιτροπή κάθε εβδομάδα για κάθε τύπο κρασιού για τον οποίο καθορίζεται τιμή προσανατολισμού και δημοσιεύεται στη σειρά C της Επίσημης Εφημερίδας των Ευρωπαϊκών Κοινοτήτων:

- Μέση τιμή στην παραγωγή για κάθε αντιπροσωπευτική αγορά του συγκεκριμένου τύπου επιτραπέζιου κρασιού.
- Αντιπροσωπευτική τιμή για τα επιτραπέζια κρασιά των τύπων ΡΙΙΙ, ΑΙΙ και ΑΙΙΙ, που αντιστοιχεί στο σταθμισμένο μέσο όρο όλων των μέσων τιμών που έχουν καταγραφεί.
- Αντιπροσωπευτική τιμή για τα επιτραπέζια κρασιά των τύπων ΡΙ, ΡΙΙ και ΑΙ, που αντιστοιχεί στο σταθμισμένο μέσο όρο του μισού των μέσων τιμών που έχουν καταγραφεί, το οποίο μισό αποτελείται από τις χαμηλότερες μέσες τιμές.

Οι αντιπροσωπευτικές αγορές καθορίζονται με διαδικασία Διαχειριστικής Επιτροπής.

2.2 Ενισχύσεις

Ενίσχυση ιδιωτικής αποθεματοποίησης

Οι ενισχύσεις ιδιωτικής αποθεματοποίησης αναφέρονται στα επιτραπέζια κρασιά αφενός και αφετέρου στο γλεύκος σταφυλιών, συμπυκνωμένο γλεύκος σταφυλιών και ανακαθαρισμένο συμπυκνωμένο γλεύκος σταφυλιών.

Στόχος του καθεστώτος είναι η ενθάρρυνση των παραγωγών να αποσύρουν από την αγορά τα πλεονάσματα ώστε να στηριχθούν οι τιμές.

Για να χορηγηθούν οι ενισχύσεις, οι παραγωγοί πρέπει να έχουν συνάψει συμφωνητικό μακροπρόθεσμης αποθεματοποίησης με

τους οργανισμούς παρέμβασης. Για τα επιτραπέζια κρασιά τα συμφωνητικά συνάπτονται για περίοδο εννέα μηνών, ενώ για τα γλεύκη διαρκούν μέχρι τις 15 Σεπτεμβρίου που ακολουθεί την σύναψή τους.

Η δυνατότητα σύναψης συμφωνητικών αποφασίζεται με διαδικασία Διαχειριστικής Επιτροπής, όταν από το προβλεπόμενο ισοζύγιο προκύπτει ότι οι διαθέσιμες ποσότητες επιτραπέζιων κρασιών στην αρχή της περιόδου ξεπερνούν τις κανονικές χρήσεις κατά ποσό μεγαλύτερο από τις ανάγκες τεσσάρων μηνών. Με την ίδια διαδικασία αποφασίζεται για ποιιά επιτραπέζια κρασιά μπορούν να συναφθούν συμφωνητικά καθώς και οι αναγκαίες λεπτομέρειες για την εφαρμογή του καθεστώτος.

Για τα γλεύκη που καλύπτονται από το καθεστώς ιδιωτικής αποθεματοποίησης η Επιτροπή μπορεί να αποφασίσει την ολική ή μερική μεταποίηση τους σε συμπυκνωμένα ή σε ανακαθαρισμένα συμπυκνωμένα γλεύκη. Η Επιτροπή μπορεί επίσης να εξαιρέσει από το καθεστώς τα γλεύκη που προορίζονται για παρασκευή χυμού.

Όταν ληφθούν οι σχετικές αποφάσεις, οι οργανισμοί παρέμβασης συνάπτουν συμφωνητικά με όποιον παραγωγό ή Ομάδα παραγωγών το ζητήσει. Για τη σύναψη των συμφωνητικών για τα επιτραπέζια κρασιά, ισχύουν ορισμένοι όροι ποιότητας και παρουσίασης μπορεί δε να διακοπεί η ενίσχυση όταν η αντιπροσωπευτική τιμή του συγκεκριμένου τύπου κρασιού για δύο συνεχείς εβδομάδες είναι μεγαλύτερη ή ίση της αντίστοιχης τιμής προσανατολισμού.

Το ποσό της ενίσχυσης μπορεί να καλύπτει τα τεχνικά έξοδα αποθεματοποίησης και τους τόκους και καθορίζεται κατ'αποκολή σε ECU ανα ημέρα και ανά εκατόλιτρο, ανάλογα με τον τύπο και την ποιότητα. Για τα συμπυκνωμένα γλεύκη το ποσό αυτό προσαρμόζεται με ένα συντελεστή που αντιστοιχεί στο βαθμό συμπύκνωσης. Η ενίσχυση μπορεί να προκαταβληθεί με σύσταση εγγύησης εξοφλείται δε το αργότερο τρεις μήνες μετά την εκπνοή των συμβολαίων.

Η Πράσινη Ισοτιμία που χρησιμοποιείται κατά τη μετατροπή της ενίσχυσης σε εθνικό νόμισμα, για κάθε μέρα, είναι εκείνη που εφαρμόζεται στον τομέα του κρασιού την ίδια μέρα.

Όταν σύμφωνα με τα αποθέματα στα χέρια των παραγωγών κατά το τέλος της περιόδου εμπορίας και την αναμενόμενη παραγωγή, εμφανίζονται δυσκολίες για την αποθήκευση της νέας συγκομιδής, μπορεί να αποφασισθεί η χορήγηση ενίσχυσης για την επαναποθήκευση των επιτραπέζιων κρασιών, για τα οποία έχουν συναφθεί συμφωνητικά. Η ενίσχυση στην περίπτωση αυτή καθορίζεται σε τέτοιο ύψος ώστε να καλύπτει το κόστος μεταφοράς σε άλλους αποθηκευτικούς χώρους.

Όταν τα μέτρα στήριξης της αγοράς του κρασιού αποδειχθούν ανεπαρκή και η αντιπροσωπευτική τιμή ενός τύπου κρασιού παραμένει, για τρεις συνεχείς εβδομάδες, κατώτερη της τιμής ενεργοποίησης, λαμβάνονται συμπληρωματικά μέτρα για τους κατόχους συμφωνητικών μακροπρόθεσμης αποθεματοποίησης. Τα μέτρα αυτά αφορούν σε:

- αποθεματοποίηση του εν λόγω τύπου κρασιού, για περίοδο που καθορίζεται, με τους όρους της μακροπρόθεσμης αποθεματοποίησης.
- απόσταξη των κρασιών αυτών.

Ενισχύσεις στα συμπυκνωμένα γλεύκη σταφυλιών και στα ανακαθαρισμένα συμπυκνωμένα γλεύκη που χρησιμοποιούνται στην οινοποίηση.

Για τα συμπυκνωμένα και ανακαθαρισμένα συμπυκνωμένα γλεύκη τα οποία χρησιμοποιούνται για αύξηση του αλκοολικού τίτλου (εμπλουτισμό) των οινολογικών προϊόντων που προορίζονται για παραγωγή επιτραπέζιου κρασιού χορηγούνται ενισχύσεις, το ύψος των οποίων καθορίζεται κάθε χρόνο πριν από τις 31 Αυγούστου από την Επιτροπή.

Το ποσό της ενίσχυσης διαφέρει ανάλογα με το είδος των προϊόντων που χρησιμοποιούνται για εμπλουτισμό και την αμπελοργική ζώνη στην οποία παράγονται τα προϊόντα αυτά. Η χορήγηση της ενίσχυσης μπορεί να περιορισθεί μόνο σε γλεύκη που προέρχονται από ορισμένες ζώνες παραγωγής.

Στον καθορισμό του ύψους της ενίσχυσης λαμβάνεται υπόψη η διαφορά της δαπάνης που προκύπτει από τη χρήση συμπυκνωμένου ή ανακαθαρισμένου συμπυκνωμένου γλεύκους αφενός και της σακχαρόζης αφετέρου. Στην περίπτωση που οι παραγωγοί που έχουν εισπράξει την ενίσχυση οδηγήσουν το προϊόν στην απόσταξη, η αντίστοιχη τιμή αγοράς μπορεί να μειωθεί ανάλογα.

Η ενίσχυση χορηγείται στους παραγωγούς επιτραπέζιων κρασιών που χρησιμοποιούν τα συμπυκνωμένα γλεύκη για εμπλουτισμό.

Το ποσό της ενίσχυσης καθορίζεται σε ECU ανά βαθμό και ανά εκατόλιτρο των προϊόντων που χρησιμοποιούνται για εμπλουτισμό. Η μετατροπή σε εθνικό νόμισμα γίνεται με την Πράσινη Ισοτιμία που ισχύει στον αμπελοοινικό τομέα στην αρχή της περιόδου εμπορίας.

Από την ενίσχυση που χορηγείται για την παρασκευή χυμού σταφυλιών, κατά τις περιόδους 1985/86 μέχρι 1989/90, ένα μέρος

Ενίσχυση για παρασκευή χυμού σταφυλιών

Προβλέπεται χορήγηση ενίσχυσης στους μεταποιητές που χρησιμοποιούν Κοινοτικής παραγωγής σταφύλια, γλεύκος ή συμπυκνωμένο γλεύκος για την παραγωγή χυμού σταφυλιών και ορισμένων προϊόντων, στην ονομασία των οποίων περιλαμβάνεται η λέξη <<κρασί>> στο Ηνωμένο Βασίλειο και την Ιρλανδία.

Ενίσχυση χορηγείται και για τη χρησιμοποίηση συμπυκνωμένου γλεύκους Κοινοτικής παραγωγής σαν βασικού στοιχείου προϊόντων που κυκλοφορούν στο Ηνωμένο Βασίλειο και την Ιρλανδία, με οδηγίες για να παράγουν οι καταναλωτές ποτό που μοιάζει με κρασί.

Οι ενισχύσεις αυτές μπορούν να χορηγηθούν και κατά τη χρησιμοποίηση σταφυλιών Κοινοτικής παραγωγής. Σκοπός του μέτρου είναι η ενθάρρυνση των μεταποιητών στη χρήση Κοινοτικών πρώτων υλών.

Ο καθορισμός του ύψους της ενίσχυσης γίνεται έτσι ώστε το κόστος προμήθειας των Κοινοτικών γλευκών να είναι σε επίπεδο ανάλογο της τιμής του εισαγόμενου προϊόντος (τιμή προσφοράς <<ελεύθερο στα σύνορα>>) προσαυξημένης με τα εισαγωγικά τέλη που θα έπρεπε να εισπραχθούν.

χρησιμοποιείται για ενέργειες πρόθησης της κατανάλωσης χυμών σταφυλιών.

Το ποσό της ενίσχυσης καθορίζεται από την Επιτροπή κάθε χρόνο πριν από τις 31 Αυγούστου σε ECU ανά decitone για τα σταφύλια και σε ECU ανά εκατόλιτρο για το μούστο και το συμπυκνωμένο μούστο σταφυλιών.

Ο μεταποιητής μπορεί να ζητήσει να του προκαταβληθεί το σύνολο της ενίσχυσης με τον όρο υποβολής εγγύησης ίσης με το 120% του ποσού αυτού. Η μετατροπή της ενίσχυσης σε εθνικό νόμισμα γίνεται με την Πράσινη Ισοτιμία που ισχύει στην αρχή της περιόδου εμπορίας.

Ενίσχυση για τη χρήση συμπυκνωμένου γλεύκους στις ζωοτροφές

Κατά τις περιόδους 1988/89, 1989/90 και 1990/91 έχει αποφασισθεί η χορήγηση ενίσχυσης για τη χρησιμοποίηση Κοινοτικού συμπυκνωμένου γλεύκους σταφυλιών στις ζωοτροφές. Τα γλεύκη που προορίζονται για το σκοπό αυτό μετουσιώνονται για να εξασφαλιστεί η αποκλειστική χρήση τους στη διατροφή των ζώων.

Το ποσό της ενίσχυσης καθορίζεται από την Επιτροπή σε ECU ανά βαθμό δυναμικού αλκοολικού τίτλου κατ'όγκο και ανά εκατόλιτρο συμπυκνωμένου γλεύκους και δεν μπορεί να υπερβαίνει την ενίσχυση που χορηγείται στα πλαίσια της υποχρεωτικής απόσταξης.

Η ποσότητα συμπυκνωμένου γλεύκους που μπορεί να χρησιμοποιηθεί στις ζωοτροφές κάθε χρόνο καθορίζεται από την Επιτροπή και αφαιρείται από την ποσότητα που μπορεί να οδηγηθεί στην προληπτική απόσταξη κατά την επόμενη περίοδο. Η μετατροπή της ενίσχυσης σε εθνικό νόμισμα γίνεται με την Πράσινη Ισοτιμία που εφαρμόζεται στον αμπελοοινικό τομέα και ισχύει στην αρχή της συγκεκριμένης περιόδου.

Τέλος, υπάρχει δέσμευση για την Επιτροπή να διαβιβάσει στο Συμβούλιο, πριν από την 1η Φεβρουαρίου 1991, έκθεση για να εξετασθεί η λειτουργία του καθεστώτος πριν από την 1η Σεπτεμβρίου 1991.

2.3 Αποστάξεις

Για να παρέχεται η δυνατότητα ρύθμισης της αγοράς των επιτραπέζιων κρασιών και προκειμένου να υπάρχει ένας ελαστικός μηχανισμός για το σκοπό αυτό, προβλέπονται οι επόμενες μορφές απόσταξης:

- προληπτική απόσταξη
- υποχρεωτική απόσταξη
- απόσταξη συμπληρωματική της υποχρεωτικής
- απόσταξη συμπληρωματική της ιδιωτικής αποθεματοποίησης
- υποχρεωτική απόσταξη των υποπροϊόντων οινοποίησης
- υποχρεωτική απόσταξη κρασιών που προέρχονται από ποικιλίες οι οποίες δεν έχουν καταταγεί στις οινοποιήσιμες.

Από τις απόσταξεις αυτές οι τρεις έχουν χαρακτήρα υποχρεωτικό ενώ οι άλλες τρεις έχουν χαρακτήρα προαιρετικό. Γενική αρ

χή των μέτρων αυτών είναι η χορήγηση μιάς ενίσχυσης στον οινοπνευματοποιό, ο οποίος αναλαμβάνει την υποχρέωση να καταβάλλει αντίστοιχα μία ελάχιστη τιμή στον παραγωγό. Η ενίσχυση χορηγείται εφόσον το προϊόν της απόσταξης έχει αλκοολικό τίτλο τουλάχιστον 52% κατ'όγκο. Το προϊόν της απόσταξης μπορεί να παραδοθεί στην παρέμβαση εφόσον έχει αλκοολικό τίτλο τουλάχιστον 92% κατ'όγκο.

Προαιρετικές μορφές απόσταξης

Στις αποστάξεις αυτές υπάγονται οι επόμενες περιπτώσεις:

- Η προληπτική απόσταξη. Αφορά στα επιτραπέζια κρασιά και εκείνα που είναι κατάλληλα για την παραγωγή επιτραπέζιων κρασιών.

Η τιμή αγοράς του κρασιού που παραδίδεται στην απόσταξη ισούται γενικά με το 65% της αντίστοιχης τιμής προανατολισμού. Η τιμή αυτή είναι η ελάχιστη που μπορεί να εισπράξει ο παραγωγός από τον οινοπνευματοποιό, ο τελευταίος δε εισπράττει ανάλογη ενίσχυση από τον οργανισμό παρέμβασης. Η μετατροπή των τιμών και ενισχύσεων που προβλέπονται στα πλαίσια αυτής της απόσταξης σε εθνικό νόμισμα, γίνεται με την Πράσινη Ισοτιμία που ισχύει στον τομέα την 1η Σεπτεμβρίου.

- Μηχανισμός συμπληρωματικός της υποχρεωτικής απόσταξης. Ονομάζεται και εξαιρετική απόσταξη. Για την δραστηριότητα αυτή προβλέπεται ποσοτικό όριο 6,2 εκατομμυρία εκατόλιτρα το οποίο μπορεί να αυξηθεί εφόσον το απαιτεί η κατάσταση της αγοράς. Ο παραγωγός εισπράττει για το προϊόν που παραδίδει τιμή ίση με το 82% της αντίστοιχης τιμής προανατολισμού. Ανάλογα με τις συνθήκες της αγοράς, το μέτρο μπορεί να περιορίζεται σε ορισμένους τύπους κρασιού και σε ορισμένες περιοχές.

- Η συμπληρωματική της αποθεματοποίησης τρίτη μορφή, στην οποία έχουν δικαίωμα οι παραγωγοί που έχουν συνάψει συμβόλαια μακροπρόθεσμης αποθεματοποίησης. Πρόκειται δε για έσχατο μέτρο που εφαρμόζεται όταν τα άλλα μέτρα στήριξης της αγοράς έχουν αποτύχει να επαναφέρουν τις τιμές και συγκεκριμένα όταν η αντιπροσωπευτική τιμή για τρεις συνεχόμενες εβδομάδες στο διάστημα από 15% Ιουλίου μέχρι 30 Νοεμβρίου είναι κατώτερη της τιμής ενεργοποίησης.

Η ποσότητα που μπορεί να προσφέρει καθέ κάτοχος συμβολαίου αποθεματοποίησης δεν μπορεί να ξεπερνά το 18% της συνολικής του παραγωγής, για την περίοδο που έχει συναφθεί τα συμβόλαια αποθεματοποίησης. Η τιμή αγοράς του κρασιού που παραδίδεται ισούται με το 90% (λευκά κρασιά) ή 91,5% (ερυθρά) των αντίστοιχων τιμών προανατολισμού που ισχύουν κατά τη σύναψη συμφωνητικών μακροπρόθεσμης αποθεματοποίησης. Η απόσταξη αυτή έχει τους πλεονεκτικότερους όρους για τους παραγωγούς.

Η μετροτροπή σε εθνικό νόμισμα των ποσών που προβλέπονται στα πλαίσια του καθεστώτος της απόσταξης αυτής είναι η Πράσινη Ισοτιμία που ισχύει στις 31 Αυγούστου της προηγούμενης

περιόδου εμπορίας.

Η ενίσχυση που καταβάλλεται στον οινοπνευματοποιοό καθορίζεται ανά βαθμό και ανά εκατόλιτρο προϊόντος απόσταξης, με βάση την ελάχιστη τιμή αγοράς, το κόστος μεταφοράς και επεξεργασίας, τις τεχνικές απώλειες και την τιμή της αγοράς για τα προϊόντα της απόσταξης.

Μπορεί να προκαταβληθεί με σύσταση εγγύηση ίσης με το 110% του αντίστοιχου ποσού για όλες τις περιπτώσεις εκτός της προληπτικής απόσταξης για την οποία η εγγύηση είναι 120% του ποσού της ενίσχυσης.

Υποχρεωτικές μορφές απόσταξης

Στις αποσταξεις αυτές υπάγονται οι επόμενες περιπτώσεις:

- **Απόσταξη υποπροϊόντων:** Προκειμένου να προστατεύεται η ποιότητα των κρασιών που προσφέρονται στην κατανάλωση, απαγορεύεται η υπερπίεση των σταφυλιών καθώς και η πίεση της οινολάσπης. Για να διασφαλίζεται ο όρος αυτός υπάρχει υποχρέωση παράδοσης για απόσταξη όλων των υποπροϊόντων της οινοποίησης καθώς και κάθε της αλκοόλης που περιέχεται στα προϊόντα αυτά.

Η ελάχιστη τιμή αγοράς των υποπροϊόντων που παραδίδονται για απόσταξη είναι ίση με

* 31% για την περίοδο 1988/89

* 28,5% για την περίοδο 1989/90 και

* 26% από την αμπελουργική περίοδο 1990/91 ,

της τιμής προσανατολισμού του επιτραπέζιου κρασιού, τύπου ΑΙ που καθορίζεται για την αντίστοιχη αμπελουργική περίοδο.

- **Απόσταξη κρασιών μη οινοποιήσιμων ποικιλιών.** Τα κρασιά που παράγονται από σταφύλια ποικιλιών που δεν περιλαμβάνονται στις οινοποιήσιμες της αντίστοιχης περιοχής, και δεν εξαγονται κατά τη συγκεκριμένη περίοδο εμπορίας κατά κανόνα οδηγούνται υποχρεωτικά στην απόσταξη.

Οι ποσότητες που συνήθως οινοποιούνται καθορίζονται με βάση τις ποσότητες που οινοποιήθηκαν μια περίοδο αναφοράς και εκείνες που προορίζονται για παραδοσιακές χρήσεις. Η ελάχιστη τιμή αγοράς του κρασιού είναι ίση με

* 45% για την περίοδο εμπορίας 1988/89

* 40% για την περίοδο 1989/90

* 35% από την περίοδο 1990/91

της τιμής προσανατολισμού του επιτραπέζιου κρασιού τύπου ΑΙ κατά τη συγκεκριμένη περίοδο.

Σκοπός της απόσταξης αυτής είναι η μείωση των πλεονασματικών αποθεμάτων, με παράλληλη διασφάλιση μιας ελάχιστης τιμής στον παραγωγό, καθώς και η συμβολή στη βελτίωση της ποιότητας των κρασιών που προσφέρονται στην κατανάλωση.

Η τιμή αγοράς για τις δύο προηγούμενες μορφές υποχρεωτικής απόσταξης καθώς και η ενίσχυση καθορίζονται πριν από την 1η Αυγούστου για την επόμενη περίοδο εμπορίας. Η ενίσχυση μπορεί να προκαταβληθεί με κατάθεση αντίστοιχης εγγύησης.

- Η καθ' αυτό υποχρεωτική απόσταση των επιτραπέζιων κρασιών και εκείνων που είναι κατάλληλα να δώσουν επιτραπέζια κρασιά, αποφασίζεται όταν για μια αμπελουργική περίοδο, η αγορά παρουσιάζει σοβαρή ανισοροπία, και συγκεκριμένα όταν:

- * τα διαθέσιμα αποθέματα στην αρχή της περιόδου ξεπερνούν κατά περισσότερο από τέσσερις μήνες τις συνήθεις χρήσεις
- * η παραγωγή υπερβαίνει κατά περισσότερο από 9% τις συνήθεις χρήσεις,
- * ο σταθμισμένος μέσος όρος των αντιπροσωπευτικών τιμών όλων των τύπων επιτραπέζιων κρασιών παραμένει κατώτερος του 82% της τιμής προανατολισμού, για ένα διάστημα στην αρχή της περιόδου (1η Σεπτεμβρίου μέχρι 31 Δεκεμβρίου). Σαν συνήθεις χρήσεις θεωρούνται οι ποσότητες που προορίζονται για ανθρώπινη κατανάλωση, μεταποίηση και εξαγωγή.

Οι ποσότητες που πρέπει να αποσταχθούν καθορίζονται από την Επιτροπή και κατανέμονται μεταξύ των διαφόρων περιοχών παραγωγής ανά Κράτος-Μέλος.

Τα Κράτη-Μέλη οφείλουν να κοινοποιήσουν έγκαιρα την Επιτροπή τα απαραίτητα στοιχεία, προκειμένου να αποφασίζονται πριν από τις 28 Φεβρουαρίου οι ποσότητες που πρέπει να οδηγηθούν στην υποχρεωτική απόσταση. Η ελάχιστη τιμή αγοράς των επιτραπέζιων κρασιών που προορίζονται για την υποχρεωτική απόσταση, για τις περιόδους 1988/89 και 1989/90,

- * ισούται με 50% της τιμής προανατολισμού, όταν η συνολική για απόσταση ποσότητα δεν ξεπερνάει το 105 των συνήθων χρήσεων.
- * Καθορίζεται με διαδικασία Διαχειριστικής Επιτροπής όταν η ποσότητα για απόσταση ξεπερνά το 10% των συνήθων χρήσεων.

Απο την περίοδο 1990/91 και στην περίπτωση που οι προς απόσταση ποσότητες ξεπερνούν το 10% των συνήθων χρήσεων, η ελάχιστη τιμή αγοράς είναι ίση με το ποσοστό της τιμής προανατολισμού που προκύπτει από το σταθμισμένο μέσο όρο του 50% των τιμών προανατολισμού που εφαρμόζονται στις ποσότητες που αντιστοιχούν στο 10% των συνήθων χρήσεων και του 7,5% των τιμών προανατολισμού κάθε τύπου επιτραπέζιων κρασιών που εφαρμόζεται στις επιπλέον ποσότητες.

Για την Ελλάδα, μέχρι και την περίοδο προβλέπονται παρεκκλίσεις για την εφαρμογή του καθεστώτος της υποχρεωτικής απόσταξης.

Η υποχρεωτική απόσταση δεν μπορεί να πραγματοποιηθεί μετά τις 31 Αυγούστου. Η τιμή αγοράς καθορίζεται κατά την έναρξη της εφαρμογής του μέτρου της απόσταξης.

Οι ενισχύσεις του καθεστώτος των υποχρεωτικών αποστάξεων καθορίζονται σε ECU ανά βαθμό και ανά εκατόλιτρο προϊόντος απόσταξης, με βάση την ελάχιστη τιμή αγοράς.

Οι τιμές αγοράς καθορίζονται ανά εκατόλιτρο και βαθμό καθαής αλκοόλης, με βάση την ελάχιστη τιμή αγοράς, το κόστος μεταφοράς το κόστος μεταποίησης και τις τεχνικές απώλειες, μειώνονται δε κατά το ποσό της ενίσχυσης που εισπράττει ο οινοπνευματοποιός.

Η αγορά των προϊόντων της απόσταξης από τους οργανισμούς παρέμβασης χρηματοδοτείται κατ' αρχην από τα Κράτη-Μέλη, τα

οποία επιβαρύνονται με το κόστος αποθήκευσης της αλκοόλης που προέρχεται από την υποχρεωτική απόσταση υποπροϊόντων οινοποίησης και κρασιών άλλων από επιτραπέζια. Ο FEOGA καλύπτει τις απώλειες των Κράτων-Μελών από την πώληση της αλκοόλης. Για την υποχρεωτική απόσταση των επιτραπέζιων κρασιών καλύπτεται από το FEOGA το πλήρες κόστος.

Διάθεση των προϊόντων της απόσταξης

Οι αλκοόλες που προέρχονται από τις υποχρεωτικές μορφές απόσταξης και βρίσκονται στην κατοχή των οργανισμών παρέμβασης διατίθενται με δημοπρασίες που προκηρύσσονται με διαδικασία Διαχειριστικής Επιτροπής.

Οι όροι πώλησης εξασφαλίζουν ίση μεταχείριση σε όλους τους ενδιαφερόμενους. Οι δημοπρασίες προκηρύσσονται για μία συγκεκριμένη χρήση ή και για ένα προορισμό. Η συμμετοχή των ενδιαφερομένων στη δημοπρασία προϋποθέτει τη σύσταση ανάλογης εγγύησης, η αλκοόλη δε μπορεί να έχει μεταυσιωθεί πριν τη δημοπρασία.

Γενικά οι πωλήσεις δεν πρέπει να διαταράσσουν την αγορά της αλκοόλης και των οινοπνευματωδών ποτών. Το κόστος διάθεσης βαρύνει το FEOGA, οι δε οργανισμοί παρέμβασης, δικαιούνται προκαταβολής επί της δαπάνης για τη διάθεση της αλκοόλης. Οι ισοτιμίες που χρησιμοποιούνται για τη μετατροπή

- των προσφορών, από εθνικό νόμισμα σε ECU
- των ελάχιστων τιμών πώλησης, από ECU σε εθνικό νόμισμα
- των ποσών των εγγυήσεων σε ECU.

3. Συναλλαγές με Τρίτες Χώρες

3.1 Εισαγωγές

Πιστοποιητικά

Για την εισαγωγή χυμού σταφυλιών, γλεύκουσ σταφυλιών και κρασιών απαιτείται πιστοποιητικό εισαγωγής ώστε να είναι δυνατή η συνεχής παρακολούθηση της κίνησης των συναλλαγών στην Κοινότητα. Το πιστοποιητικό χορηγείται μετά από αίτηση σε κάθε ενδιαφερόμενο με την προϋπόθεση σύστασης εγγύησης για την πραγματοποίηση της εισαγωγής κατά την διάρκεια ισχύος του πιστοποιητικού, δηλαδή μέχρι το τέλος του τέταρτου μήνα που ακολουθεί το μήνα έκδοσής του.

Τιμή αναγωγής

Για να αποφεύγονται οι επιπτώσεις της διακύμανσης των διεθνών τιμών στις τιμές των Κοινοτικών κρασιών και στην κατάσταση της εσωτερικής αγοράς, προβλέπεται από το Κοινό Δασμολόγιο η επιβολή δασμών, ύψους τέτοιου που να επαρκεί για τη σταθεροποίηση της αγοράς. Επιπλέον, για να αποφεύγονται δια-

ταραχές της Κοινοτικής αγοράς που οφείλονται σε προσφορές που έγιναν στην διεθνή αγορά σε μη κανονικές τιμές, προβλέπεται ο καθορισμός τιμών αναγωγής και συμπληρωματική προστασία κατά τις εισαγωγές όταν οι τιμές αυτές δεν τηρούνται.

Οι τιμές αναγωγής καθορίζονται με διαδικασία Διαχειριστικής Επιτροπής πριν από την έναρξη της περιόδου εμπορίας, για τα ερυθρά και λευκά κρασιά που παρουσιάζονται χύμα και ισχύουν σε όλη τη διάρκεια της περιόδου.

Οι τιμές αυτές εκφράζονται σε ECU ανά βαθμό και ανά εκατόλιτρο ή σε ECU ανά εκατόλιτρο. Καθορίζονται με βάση τις τιμές προσανατολισμού των αντιπροσωπευτικότερων ερυθρών και λευκών κρασιών της Κοινοτικής παραγωγής, προσαυξημένες με τα έξοδα που απαιτούνται για να τεθούν τα Κοινοτικά κρασιά στο ίδιο στάδιο εμπορίας με τα εισαγόμενα.

Τιμές αναγωγής καθορίζονται επίσης για τους χυμούς σταφυλιών, τους συμπυκνωμένους χυμούς σταφυλιών, τα γλεύκη που η ζύμωσή τους έχει ανασταλεί με την προσθήκη αλκοόλης, το αλκοολωμένο κρασί και το κρασί λικέρ. Οι τιμές αναγωγής για τα τέσσερα πρώτα από τα προϊόντα αυτά καθορίζονται με βάση τις τιμές προσανατολισμού των λευκών και κόκκινων κρασιών, προσαυξημένες με ένα συντελεστή που παίρνει υπόψη τη σχέση τιμών μεταξύ των προϊόντων αυτών και των λευκών και κόκκινων κρασιών προσαυξημένων με τα έξοδα που απαιτούνται για να τεθούν τα ομοειδή Κοινοτικά προϊόντα στο ίδιο στάδιο εμπορίας με τα αντίστοιχα εισαγόμενα. Για το κρασί λικέρ η τιμή αναγωγής καθορίζεται με βάση το επίπεδο των τιμών που διαπιστώνονται στο εσωτερικό της Κοινότητας. Υπάρχουν επίσης ειδικά κριτήρια καθορισμού της τιμής αναγωγής για ορισμένα προϊόντα, με βάση τα χαρακτηριστικά τους ή τις ειδικές χρήσεις τους. Για τα συσκευασμένα κρασιά, η τιμή αναγωγής προσαυξάνεται με ένα κατ' αποκοπή ποσό που αντιστοιχεί στα έξοδα συσκευασίας.

Τιμή προσφοράς <<ελεύθερο στα σύνορα>>-εξισωτική εισφορά

Για κάθε προϊόν για το οποίο καθορίζεται τιμή αναγωγής καθορίζεται επίσης τιμή προσφοράς <<ελεύθερο στα σύνορα>> για όλες τις εισαγωγές, από την Επιτροπή. Αν οι προσφορές προϊόντων προέλευσης ορισμένων χωρών, γίνονται σε τιμές ασυνήθιστα χαμηλές, μπορεί να καθορισθεί και δεύτερη τιμή προσφοράς <<ελεύθερο στα σύνορα>> για τις εξαγωγές από τις χώρες αυτές.

Όταν η τιμή προσφοράς <<ελεύθερο στα σύνορα>> προσαυξημένη κατά τους δασμούς, είναι κατώτερη από την αντίστοιχη τιμή αναγωγής, εισπράττεται εξισωτική εισφορά, ίση με τη διαφορά τους.

Κατ'εξίαιρηση, δεν εισπράττεται εξισωτική εισφορά όταν η χώρα προέλευσης εγγυάται την τήρηση της τιμής αναγωγής και την αποφυγή κάθε εκτροπής του εμπορίου. Επίσης μπορεί να αποφασίζεται απαλλαγή από το σύνολο ή μέρος της εξισωτικής εισφοράς κατά τις εισαγωγές ορισμένων κρασιών ποιότητας, παραγωγής Τρίτων Χωρών.

Όταν δεν είναι δυνατός ο καθορισμός τιμής προσφοράς <<ελεύθερο στα σύνορα>>, καθορίζεται παράγωγη εξισωτική εισφορά που υπολογίζεται πολλαπλασιάζοντας την εξισωτική εισφορά ενός συναφούς προϊόντος με ένα συντελεστή. Ο συντελεστής προκύπτει

από τη σχέση τιμών των αντίστοιχων προϊόντων στην αγορά.

Όταν το εισαγόμενο κρασί δεν περιλαμβάνεται σε εκείνα για τα οποία καθορίζεται ιδιαίτερη τιμή αναγωγής, υπόκειται στην εξισωτική εισφορά που ισχύει κατά περίπτωση για τα ερυθρά ή λευκά κρασιά.

Για κάθε τύπο κρασιού για τον οποίο προβλέπεται ειδικό καθεστώς εισαγωγής, κατά την ημερομηνία που συμπληρώνονται οι τελωνειακές διατυπώσεις για τη θέση σε ελεύθερη κυκλοφορία, συγκρίνεται η τιμή προσφοράς <<ελεύθερο στα σύνορα>> με την αντίστοιχη τιμή αναγωγής <<ελεύθερο στα σύνορα>> τηρείται όταν προκύπτει από τη σύγκριση ότι η τιμή προσφοράς <<ελεύθερο στα σύνορα>> εκφρασμένη στο νόμισμα του Κράτους - Μέλους εισαγωγής είναι τουλάχιστον ίση με την τιμή αναγωγής <<ελεύθερο στα σύνορα>>. Από το μέτρο εξαιρούνται οι μικροποσότητες που δεν προορίζονται για το εμπόριο.

Σε ότι αφορά στα κρασιά λικέρ, για την μετατροπή της τιμής αναγωγής <<ελεύθερο στα σύνορα>> σε εθνικό νόμισμα, χρησιμοποιείται μια ειδική ισοτιμία. Η ισοτιμία αυτή για τα σταθερά νομίσματα είναι η Κεντρική Ισοτιμία. Για τα κυμαινόμενα νομίσματα είναι η ειδική ισοτιμία καθορίζεται από την Επιτροπή με ισχύ από 1η Σεπτεμβρίου και από 1η Μαρτίου κάθε έτους και είναι ίση με την ισοτιμία τους σε σχέση με το σύνολο των σταθερών νομισμάτων, η οποία προκύπτει από το μέσο όρο που έχει ληφθεί υπόψη για τον υπολογισμό των ΝΕΠ που ισχυαν ένα μήνα πριν τη θέση σε ισχύ της ειδικής ισοτιμίας (ή Αυγούστου και 1η Φεβρουαρίου του τρέχοντος έτους). Αναθεωρείται όταν, για μία περίοδο είκοσι εργάσιμων ημερών η τιμή μετατροπής σε σχέση με το σύνολο των σταθερών νομισμάτων αποκλίνει κατά μέσο όρο 10% ή περισσότερο από την ειδική τιμή μετατροπής που είχε καθορισθεί προηγουμένως για το συγκεκριμένο νόμισμα.

Η εξισωτική εισφορά τροποποιείται όταν παρατηρηθεί αισθητή διαφοροποίηση της τιμής προσφοράς <<ελεύθερο στα σύνορα>> και καταργείται όταν η διαφορά την οποία προορίζεται να καλύψει δεν υφίσταται πλέον. Καθορίζεται κατ'αντιστοιχία με την τιμή αναγωγής κατά βαθμό ανά εκατόλιτρο ή κατά εκατόλιτρο.

Για τον καθορισμό της τιμής προσφοράς <<ελεύθερο στα σύνορα>> λαμβάνεται υπόψη η τιμή *Exd* στη χώρα εξαγωγής και το κόστος μεταφοράς και ασφάλειας μέχρι τον τόπο εισόδου στην Κοινότητα. Όταν τα στοιχεία αυτά εκφράζονται σε άλλο νόμισμα από εκείνο της χώρας εισαγωγής για τη μετατροπή εφαρμόζονται οι διατάξεις του τελωνειακού τομέα.

Τιμή αναγωγής <<ελεύθερο στα σύνορα>>

Η τιμή αναγωγής <<ελεύθερο στα σύνορα>> είναι η τιμή αναγωγής μειωμένη κατά τους δασμούς που πραγματικά εισπράττονται. Για τις εξαγωγές ορισμένων κρασιών προέλευσης Τρίτης Χώρας που απολαμβάνει προτιμησιακές δασμολογικές παραχωρήσεις με τον όρο της τήρησης της τιμής αυτής, αν δεν πληρούται ο όρος αυτός δεν εφαρμόζεται προτιμησιακός δασμός. Για απόδειξη τήρησης αυτής της υποχρέωσης, η εισαγωγή συνοδεύεται από σχετικό πιστοποιητικό που εκδίδεται από τις αρμόδιες αρχές της χώρας εξαγωγής.

Οι τιμές αναγωγής <<ελεύθερο στα σύνορα>> καθορίζονται από την Επιτροπή σε ECU ανά εκατόλιτρο με βάση την καταγωγή των εισαγομένων προϊόντων.

Εισφορά με βάση τα πρόσθετα σάκχαρα

Εκτός από τους δασμούς και την εξισωτική εισφορά, κατά την εισαγωγή ορισμένων προϊόντων του αμπελοοινικού τομέα, στα οποία έχουν προστεθεί σάκχαρα εφαρμόζεται και μία εισφορά με βάση τα διάφορα πρόσθετα σάκχαρα. Η εισφορά αυτή είναι ίση με τη διαφορά μεταξύ:

- του μέσου όρου των τιμών κατωφλίου ενός κιλού λευκής ζάχαρης που προβλέπονται για κάθε μήνα του τριμήνου για το οποίο καθορίζεται η διαφορά.
 - του μέσου όρου των τιμών cif ενός κιλού λευκής ζάχαρης, που λαμβάνεται υπόψη για τον καθορισμό των εισφορών της λευκής ζάχαρης. Ο μέσος όρος υπολογίζεται για το διάστημα που αποτελείται από τις 15 πρώτες ημέρες του μήνα που προηγείται του τριμήνου για το οποίο καθορίζεται η διαφορά και τους δύο προηγούμενους μήνες.
- Η διαφορά αυτή πολλαπλασιάζεται με την κατ'αποκοπή περιεκτικότητα του εισαγόμενου προϊόντος σε πρόσθετα σάκχαρα.

Εισφορά δεν επιβάλλεται όταν ο μέσος όρος των τιμών cif είναι μεγαλύτερος του μέσου όρου των τιμών κατωφλίου. Η διαφορά καθορίζεται από την Επιτροπή για κάθε τρίμηνο του ημερολογιακού έτους και μπορεί να αποφασισθεί από το Συμβούλιο τροποποίησης της, αν τροποποιηθεί κατά την διάρκεια ενός τριμήνου η τιμή κατωφλίου που αναφέρθηκε παραπάνω.

Αντί της κατ'αποκοπή περιεκτικότητας σε ζάχαρη για τον υπολογισμό της εισφοράς, μετά από αίτηση του εισαγωγέα, μπορεί να χρησιμοποιηθεί η περιεκτικότητα σε σάκχαρα που καθορίζεται εργαστηριακά. Το μέτρο αυτό μπορεί να εφαρμόζεται όταν η πραγματική περιεκτικότητα είναι σημαντικά χαμηλότερη από την κατ'αποκοπή, που ορίζεται σε παράρτημα του βασικού κανονισμού.

Η εισφορά είναι εκείνη που εφαρμόζεται κατά την ημέρα της εισαγωγής.

Εμπορικές συμφωνίες

Η Κοινότητα έχει συνάψει ειδικές συμφωνίες για την εισαγωγή προϊόντων του τομέα, προέλευσης ορισμένων Τρίτων Χωρών. Στις συμφωνίες αυτές περιλαμβάνονται μέτρα όπως η εξαιρέση από την είσπραξη αντισταθμιστικών εισφορών, μείωση δασμών και άλλες ρυθμίσεις διευκόλυνσης των εισαγωγών. Τρίτες Χώρες με τις οποίες η Κοινότητα έχει συνάψει τέτοιες συμφωνίες είναι η Κύπρος, η Αλγερία, το Μαρόκο, η Τυνησία και η Γιουγκοσλαβία.

3.2 Εξαγωγές

Πιστοποιητικά

Για την εξαγωγή των προϊόντων του αμπελοοινικού τομέα για τα οποία προβλέπεται χορήγηση επιστροφών, απαιτείται πιστοποιητικό εξαγωγής, που χορηγείται σε κάθε ενδιαφερόμενο μετά από αίτηση του. Ισχύει σε όλη την Κοινότητα και αποτελεί δικαιολογητικό για τη χορήγηση της επιστροφής. Το πιστοποιητικό ισχύει το τέλος του τέταρτο μήνα που ακολουθεί την ημερομηνία έκδοσής του.

Επιστροφές

Για να παρέχεται η δυνατότητα πραγματοποίησης εξαγωγών, προβλέπεται η χορήγηση εξαγωγικών επιστροφών που καλύπτουν τις διαφορές μεταξύ των τιμών των προϊόντων του τομέα στο διεθνές εμπόριο και στην Κοινότητα. Τα προϊόντα Κοινοτικής, που περιλαμβάνονται στο καθεστώς των επιστροφών είναι ο χυμός σταφυλιών, το γλεύκος, τα κρασιά, τα νωπά μη επιτραπέζια σταφύλια και το ξύδι από κρασί.

Οι επιστροφές καθορίζονται περιοδικά, τουλάχιστον ανά εξαμηνιο με διαδικασία Διαχειριστικής Επιτροπής, είναι ενιαίου ύψους για όλη την Κοινότητα και μπορούν να διαφοροποιούνται ανάλογα με τη χώρα προορισμού. Χορηγούνται μετά από αίτηση του ενδιαφερόμενου.

Για τον καθορισμό του ύψους τους λαμβάνονται υπόψη:

- οι τιμές και οι διαθέσιμες ποσότητες στην Κοινοτική αγορά καθώς και οι τιμές στο διεθνές εμπόριο.
- τα έξοδα εμπορίας και μεταφοράς από τις Κοινοτικές αγορές μέχρι τις χώρες προορισμού.
- η προστασία της ισορροπίας της αγοράς και η οικονομική σημασία των προβλεπομένων εξαγωγών.

Οι Κοινοτικές τιμές που λαμβάνονται υπόψη καθορίζονται με βάση τις πραγματοποιούμενες τιμές που θεωρούνται σαν οι πιο ευνοϊκές για την εξαγωγή. Για τον καθορισμό των τιμών στο διεθνές εμπόριο λαμβάνονται υπόψη οι τιμές στις αγορές στις Τρίτων Χωρών, οι τιμές στην παραγωγή των Τρίτων Χωρών καθώς και οι τιμές προσφοράς <<ελεύθερο στα σύνορα>> της Κοινότητας.

Για τα προϊόντα που εισάγονται με σκοπό την επανεξαγωγή δεν χορηγούνται επιστροφές, εκτός από την περίπτωση που για το προϊόν αυτό έχει εισπραχθεί κατά την εισαγωγή δασμός και η Εισωτική εισφορά, οπότε η επιστροφή δεν μπορεί να είναι ανώτερη από το άθροισμα των δύο αυτών επιβαρύνσεων.

Σημειώνεται ακόμα ότι στον τομέα του κρασιού δεν υπάρχει δυνατότητα προκαθορισμού των επιστροφών.

Επιστροφές ζάχαρης που περιέχεται σε χυμούς σταφυλιών και γλεύκος σταφυλιών

Για τη ζάχαρη, σιρόπι και σιρόπι γλυκόζης που έχει ενσωματωθεί σε χυμούς και γλεύκος σταφυλιών, χορηγείται επιστροφή κατά την εξαγωγή τους σε Τρίτες Χώρες μετά από αίτηση του ενδιαφερόμενου.

Το ποσό της επιστροφής υπολογίζεται με βάση την επιστροφή που χορηγείται αντίστοιχα, στα συγκεκριμένα προϊόντα (ζάχαρη, γλυκόζη κ.τ.λ.) και την περιεκτικότητά τους στο εξαγόμενο τελικό προϊόν. Η περιεκτικότητα αυτή καθορίζεται με βάση σχετική δήλωση του εξαγωγέα. Η επιστροφή είναι εκείνη που εφαρμόζεται κατά την ημέρα της εξαγωγής.

3.3 Άλλα μέτρα

- Σε περιπτώσεις που το απαιτεί η κατάσταση της αγοράς, το Συμβούλιο μπορεί να αποκλείσει μερικά ή ολικά την προσφυγή στο καθεστώς ενεργητικής τελειοποίησης για όλα τα προϊόντα του τομέα.
- Για την κατάταξη των προϊόντων του τομέα εφαρμόζονται οι διατάξεις ερμηνείας και εφαρμογής του Κοινού Δασμολογίου.
- Κατά τις συναλλαγές απαγορεύεται η εισπραξη φορολογικών επιβαρύνσεων, οι ποσοτικοί περιορισμοί και κάθε με ισοδύναμο αποτέλεσμα.
- Απαγορεύεται η εισαγωγή προϊόντων που υπάγονται στο καθεστώς του κρασιού και στα οποία έχει προστεθεί αλκοόλη, εκτός συγκεκριμένων εξαιρέσεων, για τα οποία έχει επιτραπεί η προσθήκη αλκοόλης.
- Όταν κινδυνεύει η ισορροπία της Κοινοτικής αγοράς εξαιτίας εισαγωγών το Συμβούλιο μπορεί να θεσπίσει τα κατάλληλα μέτρα για το αναγκαίο διάστημα. Τέτοια μέτρα είναι η ολική ή μερική διακοπή της χορήγησης πιστοποιητικών εισαγωγής, η αναστολή των εξαγωγών και η εισπραξη φόρων κατά την εξαγωγή. Τα Κράτη - Μέλη επίσης μπορούν να πάρουν αντίστοιχα συντηρητικά μέτρα.
- Τα κρασιά που εισάγονται στη Κοινότητα και που προορίζονται για άμεση ανθρώπινη κατανάλωση και περιγράφονται με τη βοήθεια γεωγραφικής ένδειξης, μπορούν να κυκλοφορούν στην αγορά της Κοινότητας με την προϋπόθεση ότι πληρούν ορισμένους-όρους.

3.4 Νομισματικά Εξισωτικά Ποσά

Στον τομέα του κρασιού ΝΕΠ εφαρμόζονται μόνο στα παραγωγά Κράτη-Μέλη (Γερμανία, Ιταλία, Ισπανία και Ελλάδα) στα οποία εφαρμόζονται τα μέτρα στήριξης της αγοράς. Η ατέλεια ανέρχεται σε 5 μονάδες, εξαιρούνται δε από την εφαρμογή των ΝΕΠ τα κρασιά ποιότητας όπως και η ρετσίνα.

Για τον υπολογισμό των ΝΕΠ οι διάφοροι τύποι κρασιών χωρίζονται σε τρεις ομάδες (RI, RII, AI-AII, AIII, RIII), για κάθε μία από τις οποίες υπολογίζεται ο μέσος όρος του 82% της τιμής

προσανατολισμού. Η τιμή που προκύπτει αποτελεί τη βάση υπολογισμού των ΝΕΠ κάθε τύπου κρασιού.

3.4 Βεξέλιξη τιμών

Για το κρασί οι τιμές αυξήθηκαν κατά 27% ως 29% , για τους διάφορους τύπους, κατά την εμπορική περίοδο 1983/84 σε σχέση με την εμπορική περίοδο 1980/81 (συνεχής ανοδική πορεία). Τις επόμενες όμως εμπορικές περιόδους μειώθηκαν και διατηρήθηκαν στο ίδιο ύψος, με αύξηση που περιορίστηκε στο 26% ως 27% σε σχέση με την εμπορική περίοδο 1980/81.

ΕΙΔΙΚΗ ΒΙΒΛΙΟΓΡΑΦΙΑ

ΠΗΓΕΣ

1. "Το αγρονομισματικό σύστημα των Ευρωπαϊκών Κοινοτήτων "
Εκδ. Επικαιρότητα 1989
2. Παράγωγο δικαίο κρασιού
3. Α.Τ.Ε "ΚΡΑΣΙ" : Γ. Μλαζιώτη

ΚΕΦΑΛΑΙΟ ΕΝΔΕΚΑΤΟ: ΝΩΠΑ ΟΠΩΡΟΚΗΠΕΥΤΙΚΑ

1. Εισαγωγή

Η ευπάθεια των νωπών οπωροκηπευτικών επιβάλλει μία Κοινή Οργάνωση Αγοράς αρκετά ιδιόζουσα σε σύγκριση με αυτές των άλλων προϊόντων. Περιλαμβάνει κοινούς κανόνες ανταγωνισμού, καθεστώς τιμών και παρεμβάσεων και καθεστώς συναλλαγών με τις Τρίτες Χώρες.

Οι Οργανώσεις Παραγωγών παίζουν κυρίαρχο ρόλο. Μόνον αυτές μπορούν να προβούν σε απόσυρση προϊόντων. Τα αποσυρόμενα προϊόντα κατευθύνονται σε ορισμένους προορισμούς ή καταστρέφονται. Τα προϊόντα που τίθενται σε εμπορία θα πρέπει να ανταποκρίνονται σε συγκεκριμένους κανόνες ποιότητας. Τα οπωροκηπευτικά των Τρίτων Χωρών δεν μπορούν να εισάγονται (στην Κοινότητα) σε τιμές χαμηλότερες από αυτές που επιτρέπει η Κοινότητα. Διαφορετικά, επιβάλλονται εισαγωγικά τέλη. Έχουν συναφθεί Προτιμησιακές Συμφωνίες με τις χώρες Αφρικής-Καραϊβικής-Ειρηνικού και με τις χώρες της Μεσογειακής Λεκάνης. Νομισματικά Εξισωτικά Ποσά δεν εφαρμόζονται στον τομέα. Ιδιαίτερα μέτρα εφαρμόζονται για τα εσπεριδοειδή. Πρόσφατα υιοθετήθηκαν μέτρα για τους ξηρούς καρπούς.

Πεδίο εφαρμογής

Το καθεστώς αφορά στα εξής προϊόντα:

- Από τα κηπευτικά: ντομάτες, κρεμμύδια, σκόρδα, πράσα, κράμβες, κουνουπίδια, μαρούλια, ραβίκια, καρότα, γογγύλια, κοκκινογούλια για σαλάτα, ραπανάκια, αγγούρια, λοβοφόρα λαχανικά κ.λ.π.
- Από τα φρούτα: νωπά σύκα, εσπεριδοειδή, επιτραπέζια σταφύλια, πεπόνια, καρπούζια, μήλα, αχλάδια, κυδώνια, βερύκοκα, κεράσια, ροδάκινα, θαμάσκηνα, καρποί με κέλυφος (καρύδια, φουντούκια, αμύγδαλα, φυστίκια, χαρούπια κ.λ.π).

Δεν περιλαμβάνονται σε Κοινή Οργάνωση Αγοράς οι ελιές, οι πατάτες και οι μπανάνες.

Για όλα τα προϊόντα καθορίζονται συγκεκριμένες περιοδοί εμπορίας που συχνά αναφέρονται σε χρονικό διάστημα μικρότερο των δώδεκα μηνών, ως εξής:

- για τις ντομάτες, αγγούρια, μελιτζάνες, από 1η Ιανουαρίου έως 31 Δεκεμβρίου.
- για τα κεράσια, από 1η Απριλίου έως 30 Σεπτεμβρίου.
- για τα ροδάκινα, από 1η Μαΐου έως 31 Οκτωβρίου.
- για τα κουνουπίδια και τα επιτραπέζια σταφύλια, από 1η Μαΐου έως 30 Ιουνίου.
- για τα θαμάσκηνα, από 1η Ιουνίου έως 31 Οκτωβρίου.
- για τα αχλάδια και τα λεμόνια, από 1η Ιουλίου έως 31 Μαΐου.
- για τα αντίδια, τα μαρούλια και τα μήλα, από 1η Ιουλίου έως 30 Ιουνίου.
- για τα πορτοκάλια, από 1η Οκτωβρίου έως 15 Ιουλίου.

- για τα μανταρίνια κλημεντίνες, από 1η Οκτωβρίου έως 15 Μαΐου.
- για τις αγκινάρες, από 1η Οκτωβρίου έως 30 Σεπτεμβρίου.
- για τα αμύγδαλα, φουντούκια, καρύδια, φυστίκια Αιγίνης και χαρούπια, από 1η Σεπτεμβρίου έως Αυγούστου.

2. Κανόνες ανταγωνισμού

2.1 Κοινοί κανόνες ποιότητας.

Κοινοί κανόνες ποιότητας προβλέπονται με λεπτομερείς κανονισμούς για τα περισσότερα προϊόντα. Οι ποιοτικές κατηγορίες είναι η Extra, η I και η II. Σε εξαιρετικές περιπτώσεις προβλέπεται και κατηγορία III. Προϊόντα που δεν ανταποκρίνονται στους κοινούς κανόνες ποιότητας δεν μπορεί να εμπορευθούν στο εσωτερικό της Κοινότητας, να εξαχθούν ή να εισαχθούν από Τρίτες Χώρες. Εξαιρέση αποτελούν οι περιπτώσεις και διαλογής, στη μεταποιητική βιομηχανία υπό προϋποθέσεις και στους καταναλωτές στο χώρο της εκμετάλλευσης.

Όταν τα προϊόντα πωλούνται στη λιανική τα αντίστοιχα ποιοτικά χαρακτηριστικά, αναγράφονται στη συσκευασία τους.

Ακόμα και στην περίπτωση που πωλούνται χύμα, τα χαρακτηριστικά αυτά πρέπει να αναγράφονται ευκρινώς σε μια ετικέτα.

Τα προϊόντα που εμπορεύονται στη χονδρική θα πρέπει να συνοδεύονται από τις ενδείξεις των ποιοτικών χαρακτηριστικών πάνω στο υλικό συσκευασίας ή σε περίπτωση χύμα μεταφοράς στα έγγραφα που συνοδεύουν το εμπόρευμα.

Τα Κράτη-Μέλη διεξάγουν δειγματοληπτικούς ελέγχους για την πιστή τήρηση των διατάξεων των κοινών κανόνων ποιότητας. Ανακοινώνουν στην Επιτροπή και στα άλλα Κράτη-Μέλη τους φορείς που είναι επιφορτισμένοι με τη διεξαγωγή των ελέγχων.

2.2 Οργανώσεις παραγωγών

Στον τομέα των οπωροκηπευτικών σαν Οργανώσεις Παραγωγών θεωρούνται εκείνες οι οποίες:

- έχουν συσταθεί με πρωτοβουλία των παραγωγών,
- προωθούν τη συγκέντρωση της προσφοράς και την ομαλοποίηση των τιμών σε επίπεδο παραγωγού,
- θέτουν στη διάθεση των παραγωγών επαρκή τεχνικά μέσα για τη συσκευασία και την εμπορία των προϊόντων,
- υποχρεώνουν τα μέλη τους να εφαρμόζουν τους κανόνες της Οργάνωσης σχετικά με την παραγωγή και την εμπορία των προϊόντων, με σκοπό τη βελτίωση της ποιότητας και την προσαρμογή του όγκου της προσφοράς στις απαιτήσεις της αγοράς, και
- έχουν αναγνωρισθεί από τα Κράτη-Μέλη.

Απο την πλευρά τους τα Κράτη - Μέλη αναγνωρίζουν τις Οργανώσεις Παραγωγών, με την προϋπόθεση ότι αυτές:

- προσφέρουν επαρκή εγγύηση για τη διάρκεια και την ικανότητα εκπλήρωσης των στόχων,
- τηρούν μια ειδική λογιστική για τις δραστηριότητες τους.

Τα Κράτη-Μέλη μπορούν να χορηγήσουν ενισχύσεις με σκοπό την ενθάρρυνση της σύστασης των Οργανώσεων Παραγωγών για τα πρώτα πέντε χρόνια τους λειτουργίας τους. Η ενίσχυση είναι ίση με το 5% της αξίας της εμπορευθείσας παραγωγής για τον πρώτο χρόνο, επίσης 5% για το δεύτερο χρόνο, 4% για τον τρίτο χρόνο, 3% για τον τέταρτο χρόνο και 2% για τον πέμπτο χρόνο λειτουργίας της Οργάνωσης. Το Κοινοτικό Ταμείο (FEOGA-Προσανατολισμός) συμμετέχει κατά 50% στο κόστος της επιλέξιμης δαπάνης. Πάντως η ενίσχυση δεν μπορεί να είναι μεγαλύτερη από το κόστος σύστασης και λειτουργίας της Οργάνωσης.

Μια Οργάνωση Παραγωγών που θεωρείται σαν αντιπροσωπευτική για την παραγωγή ενός προϊόντος σε μία ορισμένη περιφέρεια, μπορεί να ζητήσει από τις αρχές του Κράτους-Μέλους να καταστήσουν υποχρεωτικούς και από τους μη οργανωμένους παραγωγούς διάφορους κανόνες που εφαρμόζει στα μέλη της, όπως κανόνες παραγωγής, εμπορίας ή απόσυρσης.

3. Καθεστώς τιμών και παρεμβάσεων

3.1 Τιμές βάσης και αγοράς

Κάθε χρόνο πριν από την έναρξη εμπορίας, το Συμβούλιο Υπουργών των Ευρωπαϊκών Κοινοτήτων, καθορίζει μία τιμή βάσης και μία αγοράς, για τα εξής προϊόντα: κουνουπίδια, ντομάτες μελιτζάνες, ροδάκινα, νεκταρίνια, βερίκοκα, μήλα, αχλάδια, επιτραπέζια σταφύλια, λεμόνια, μανταρίνια, κλημεντίνες και γλυκά πορτοκάλια.

Οι τιμές αυτές αναφέρονται σε συγκεκριμένη ποιοτική κατηγορία, μέγεθος, ποικιλία, κ.λ.π. διαφοροποιούνται δε κατά μήνα. Είναι δυνατόν να μην οριστούν τιμές για τους πρώτους ή τους τελευταίους μήνες της περιόδου εμπορίας, όταν η προσφορά είναι χαμηλή.

Οι τιμές βάσης είναι οι τιμές που η Κοινότητα επιθυμεί να απολαύσουν οι παραγωγοί. Καθορίζονται, αφού ληφθούν υπόψη:

- η προστασία του εισοδήματος των παραγωγών
- η σταθερότητα των τιμών στην αγορά,
- η αποφυγή διαρθρωτικών πλεονασμάτων,
- το συμφέρον του καταναλωτή.

Οι τιμές αγοράς χρησιμεύουν για τον υπολογισμό των τιμών απόσυρσης. Το επίπεδό τους κυμαίνεται μέσα σε ένα εύρος (ποσοστό) των τιμών βάσης, ως εξής:

- 30 έως 45% της τιμής βάσης για τα κουνουπίδια, τις ντομάτες και τις μελιτζάνες.
- 40 έως 55% της τιμής βάσης για τα μήλα και τα αχλάδια.
- 45 έως 65% της τιμής βάσης για τα υπόλοιπα προϊόντα.

Κατά τη διάρκεια της χρονικής περιόδου που εφαρμόζονται οι τιμές βάσης και αγοράς κάθε προϊόντος, τα Κράτη-Μέλη κοινοποιούν στην Επιτροπή των Ευρωπαϊκών Κοινοτήτων τις τιμές παραγωγού στις <<αντιπροσωπευτικές αγορές παραγωγής>>. Οι τιμές αυτές αναφέρονται σε προϊόντα που έχουν τα ίδια χαρακτηριστικά με τα χαρακτηριστικά των προϊόντων στα οποία αναφέρονται οι τιμές βάσης (ποικιλία, μέγεθος, ποιοτική κατηγορία κ.λ.π.).

Οι αντιπροσωπευτικές αγορές παραγωγής για την Ελλάδα είναι οι εξής:

- * Για τα κουνουπίδια: Η Αθήνα, η Χαλκίδα και η Θεσσαλονίκη.
- * Για τις ντομάτες: Η Ιεράπετρα και ο Πύργος.
- * Για τις μελιτζάνες: Η Σκάλα Λακωνίας και η Θεσσαλονίκη.
- * Για τα ροδάκινα: Η Σκύδρα και η Βέροια.
- * Για τα βερίκοκα: Το Άργος, η Κόρινθος και τα Ν.Μουδανιά.
- * Για τα λεμόνια: Το Αίγιο και το Ξυλόκαστρο.
- * Για τα αχλάδια: Η Βέροια και ο Βόλος.
- * Για τα επιτραπέζια σταφύλια: Η Καβάλα, το Ηράκλειο και ο Τύρναβος.
- * Για τα μήλα: Η Νάουσα, η Σκύδρα, η Τρίπολη και ο Βόλος.
- * Για τα μανταρίνια: Το Άργος και η Χίος.
- * Για τα πορτοκάλια: Το Άργος, η Άρτα και η Σπάρτη.

3.2 Η απόσυρση

Για όλα τα νωπά οπωροκηπευτικά οι Οργανώσεις Παραγωγών μπορούν να καθορίσουν μία τιμή απόσυρσης κάτω από την οποία τα προϊόντα αυτά δεν τίθενται σε εμπορία από τα μέλη τους. Στην περίπτωση αυτή και μόνο για τα προϊόντα για τα οποία καθορίζονται τιμές βάσης και αγοράς και που ανταποκρίνονται στους ελάχιστους κανόνες ποιότητας, οι Οργανώσεις Παραγωγών χορηγούν στα μέλη τους μία αποζημίωση για τις ποσότητες που έμειναν απούλητες. Το ύψος της τιμής απόσυρσης μπορεί να είναι ίσο ή και μεγαλύτερο από το γινόμενο:

[(Τιμή Αγοράς επί τεχνικοί συντελεστές ποικιλίας, μεγέθους ποιοτικής κατηγορίας κ.λ.π.) + 10% της τιμής βάσης] .

Τα Κράτη-Μέλη χορηγούν στις Οργανώσεις Παραγωγών μια χρηματική αντιστάθμιση για τις ποσότητες που αποσύρθηκαν ίση με το παραπάνω γινόμενο.

3.3 Κατάσταση <<βαρείας κρίσης>>

Εάν για τα αχλάδια, τα ροδάκινα, τα βερίκοκα, τις ντομάτες και τις μελιτζάνες, οι τιμές παραγωγού σε μία αντιπροσωπευτική αγορά παραγωγής, είναι επί δύο ημέρες, χαμηλότερες από τις τιμές αγοράς, προσαιξημένες κατά 5% της τιμής βάσης, η Επιτροπή <<διαπιστώνει>> ότι η αγορά του προϊόντος βρίσκεται σε <<βαρεία κρίση>>.

Μόλις γίνει η διαπίστωση αυτή, τα Κράτη-Μέλη υποχρεώνονται να αγοράσουν (δημόσια παρέμβαση) τα προϊόντα Κοινοτικής

προέλευσης που τους προσφέρονται, στην τιμή αγοράς, προσαρμοσμένη με τους ποιοτικούς συντελεστές (δεν ισχύει προσαύξηση του 10% της τιμής βάσης) υπό την προϋπόθεση βεβαίως ότι τα προϊόντα αυτά ανταποκρίνονται στους κοινούς κανόνες ποιότητας. Η δημόσια παρέμβαση διακόπτεται όταν οι τιμές παραγωγού ανέβουν στο επίπεδο αγοράς προσαυξημένο κατά 5% επί δύο δύο ημέρες.

Για τα υπόλοιπα προϊόντα που μπορούν να αποσυρθούν, και για την περίπτωση της <<βαρείας κρίσης>> ισχύει ότι παραπάνω, με την διαφορά ότι δεν υφίσταται η προσαύξηση του 5% οι δε δύο ημέρες για την διαπίστωση τους γίνονται τρείς.

3.4 Διάθεση των αποσυρθέντων προϊόντων

Τα προϊόντα που αποσύρθηκαν από τις Οργανώσεις Παραγωγών η από τα Κράτη - Μέλη στην περίπτωση της <<βαρείας κρίσης>>, μπορούν να διατεθούν και ως εξής:

α) Για όλα τα προϊόντα:

- δωρεάν διανομή για αγαθοεργούς σκοπούς,
- χρησιμοποίηση σε προορισμούς άλλους πλην της διατροφής,
- ζωτροφές, σε νωπή κατάσταση,
- ζωτροφές μετά από μεταποίηση από τη βιομηχανία ζωοτροφών
- δωρεάν διανομή σε σωφρονιστικά ιδρύματα, κατασκηνώσεις διακοπών, νοσοκομεία, γηροκομεία κ.λ.π. με την προϋπόθεση ότι οι ποσότητες αυτές δεν θα εκτοπίσουν αντίστοιχο προϊόν που θα εμπορεύονται κανονικά.

β) Για τα μήλα, τα αχλάδια και τα ροδάκινα, μετατροπή τους σε αλκοόλη με περισσότερους των 80.

γ) Διάθεση στη βιομηχανία μεταποίησης, μετά από απόφαση της Διαχειριστικής Επιτροπής, με την επιφύλαξη ότι δεν θα υπάρξει καμιά διατάραξη του ανταγωνισμού στο εσωτερικό της Κοινότητας.

Για όλες τις διατάξεις που αφορούν στην απόσυρση των οπωροκηπευτικών, τα Κράτη-Μέλη παίρνουν τα κατάλληλα μέτρα για την αποτροπή κάθε απάτης στην εφαρμογή του καθεστώτος. Κοινοποιούν στην Επιτροπή των Ευρωπαϊκών Κοινοτήτων τα μέτρα αυτά.

Η Επιτροπή μάλιστα, από τα 1985, έχει τα δικαιώματα να δημιουργήσει δικά της πρακτορεία ελέγχου στο τομέα των νωπών οπωροκηπευτικών.

Οι Κοινοτικοί αυτοί έλεγχοι θα έχουν σαν αντικείμενο:

- τους κανόνες ποιότητας των προϊόντων /που εμπορεύονται νωπά, που εξάγονται προς Τρίτες Χώρες, που αποσύρονται και που κατευθύνονται στη βιομηχανία μεταποίησης,
- την επαλήθευση των τιμών στις αντιπροσωπευτικές αγορές παραγωγού που κοινοποιούνται καθημερινά στην Επιτροπή των Ευρωπαϊκών Κοινοτήτων.

Μέχρι στιγμής η Επιτροπή δεν έχει υλοποιήσει αυτές τις δυνατότητες ελέγχου.

Στα πλαίσια της υιοθέτησης του πακέτου Delors αποφασίστηκε μία σειρά από περιοριστικά μέτρα στον τομέα των νωπών οπωροκηπευτικών. Τα μέτρα αυτά αποσκοπούν στον περιορισμό των ποσοτήτων που κάθε χρόνο αποσύρονται από τις Οργανώσεις Παραγωγών και που κατά κανόνα καταστρέφονται.

Πράγματι, οι ποσότητες ορισμένων προϊόντων που κατευθύνονται στην απόσυρση κατά τη διάρκεια των τελευταίων ετών, αποτελούν σημαντικό ποσοστό της Κοινοτικής παραγωγής. Φαίνεται ότι μερικοί παραγωγοί παράγουν μόνο για την απόσυρση, παραμελώντας τις απαραίτητες καλλιεργητικές φροντίδες που απαιτούνται για την καλή ποιότητα του προϊόντος, και τη δραστηριοποίηση τους στο τομέα της εμπορίας. Υπάρχουν επίσης ενδείξεις ότι οι τυπικοί κανόνες της απόσυρσης δεν τηρούνται, με αποτέλεσμα να αποσύρονται προϊόντα με κατώτερα ποιοτικά χαρακτηριστικά από αυτά που δικαιολογεί το Κοινοτικό καθεστώς. Οι οργανώσεις τέλος των καταναλωτών, σε ευρωπαϊκό αλλά και διεθνές επίπεδο, διαμαρτύρονται για τις χιλιάδες εκατοντάδες τόνων νωπών οπωροκηπευτικών που θάβονται κάθε χρόνο, τη στιγμή που ο λιμός πλήττει εκατομμύρια ανθρώπων σε περιοχές του πλανήτη.

Οι σταθεροποιητές των νωπών οπωροκηπευτικών συνίσταται στο εξής:

Αν για μία περίοδο εμπορίας οι ποσότητες που αποσύρονται από την αγορά σε ολόκληρη την Κοινότητα υπερβούν ένα ποσοστό της παραγωγής που προορίζεται για νωπή κατανάλωση, τότε οι τιμές απόσυρσης για την επόμενη περίοδο εμπορίας μειώνονται κατά αντίστοιχο ποσοστό. Το ποσοστό αυτό δεν μπορεί να είναι μεγαλύτερο από 20%.

Οι μέχρι στιγμής αποφάσεις αφορούν στα εξής:

- Για τα ροδάκινα, το κατώφλι απόσυρσης για το 1988/89 ορίστηκε στο 20% της Κοινοτικής παραγωγής της τελευταίας πενταετίας που απορροφήθηκε από τη νωπή κατανάλωση, δηλαδή σε 358.417 τόνους, στο 17% για το 1989/90, στο 15% για το 1990/91 και στο 12% για το 1991/92. Η τιμή απόσυρσης κατά την επόμενη κάθε μίας από τις παραπάνω περιόδους εμπορίας θα μειώνεται κατά 1% για κάθε υπέρβαση 18.000 τόνων (<<φέτα>> ή <<βήμα>>) των ποσοτήτων που οδηγήθηκαν στην απόσυρση.
- Για τα πορτοκάλια και τα λεμόνια το κατώφλι απόσυρσης για το 1988/89 είναι ίσο με το 15% της Κοινοτικής παραγωγής της τελευταίας πενταετίας που απορροφήθηκε από τη νωπή κατανάλωση, δηλαδή 301.972 τόνοι για τα πορτοκάλια και 99.714 τόνοι για τα λεμόνια. Για το 1989/90 ίσο με το 13,5%, για το 1990/91 ίσο με 12% και για το 1991/92 ίσο με 10%. Όταν οι ποσότητες που αποσύρονται ξεπερνούν τα κατώφλια αυτά, τότε η τιμή απόσυρσης για την επόμενη περίοδο θα μειώνεται κατά 1% για κάθε 6.600 τόνους υπέρβασης για τα λεμόνια και για κάθε 20.000 τόνους για τα πορτοκάλια.
- Για τα μανταρίνια, το κατώφλι απόσυρσης ορίστηκε στο 65% της Κοινοτικής παραγωγής των τελευταίων πέντε ετών, που διατέθηκε στη νωπή κατανάλωση για το 1987/88 (148.299) στο

50% για το 1988/89, στο 35% για το 1989/90, στο 20% για το 1990/91 και στο 10% για το 1991/92. Όταν οι αποσυρθείσες ποσότητες ξεπεράσουν τα κατώφλια αυτά τότε η τιμή απόσυρσης της επόμενης περιόδου μειώνεται κατά 1% για κάθε 2.500 τόνους υπέρβασης.

- Για τα νεκταρίνια, τις κλημεντίνες και τα Satsumas, το κατώφλι απόσυρσης ορίστηκε στο 10% της Κοινοτικής παραγωγής της εκάστοτε τελευταίας πενταετίας που διατέθηκε στη νωπή κατανάλωση. Όταν οι αποσυρθείσες ποσότητες υπερβούν το όριο αυτό, η τιμή απόσυρσης της επόμενης περιόδου μειώνεται κατά 1% για κάθε 2.500 τόνους για τα νεκταρίνια, 2.500 τόνους για τις κλημεντίνες και 5 τόνους για τα Satsumas (για το 1988/89 το κατώφλι απόσυρσης ήταν 23.650 τόνοι για τις κλημεντίνες και 270 τόνοι για τα Satsumas).
- Για τις ντομάτες το κατώφλι απόσυρσης ορίστηκε στους 390.000 τόνους για ολόκληρη την Κοινότητα. Η υπέρβαση οδηγεί σε μείωση της τιμής απόσυρσης της επόμενης περιόδου εμπορίας κατά 1% για κάθε 10.000 τόνους.

Ένα άλλο μέτρο, αυτή τη φορά μέτρο μείωσης της προσφοράς, εφαρμόστηκε κατά το παρελθόν, πολύ πριν από την ένταξη της Ελλάδας στην Ευρωπαϊκή Οικονομική Κοινότητα: Δόθηκαν επιδοτήσεις για την εκρίζωση φυτειών μηλιάς, αχλαδιάς και ροδακινιάς.

3.5 Ειδικά μέτρα για τα εσπεριδοειδή

α) Από το 1969 η Κοινότητα εφαρμόζει ένα πρόγραμμα αναδιάρθρωσης φυτειών και προώθησης της εμπορίας των εσπεριδοειδών. Το πρόγραμμα αυτό έληξε στις 31 Δεκεμβρίου του 1988 εκτός από την Ελλάδα για την οποία προβλέφθηκε παράταση δύο ετών με σκοπό την αναδιάρθρωση και των φυτειών εσπεριδοειδών που επλήγησαν από τις θεομηνίες του Μαρτίου 1987.

Το πρόγραμμα αποσκοπούσε στη βελτίωση της ανταγωνιστικότητας των Κοινοτικών προϊόντων. Μέχρι την εμφάνιση των αποτελεσμάτων της εφαρμογής του, είχαν εγκριθεί χρηματικές αντισταθμίσεις (<<πριμ διεξόδου>>) για τις εξαγωγές των εσπεριδοειδών από τα παραγωγικά Κράτη - Μέλη προς τις υπόλοιπες περιοχές της Γαλλίας. Για εξαγωγή προς Τρίτες Χώρες χορηγούνται οι συνήθεις εξαγωγικές επιστροφές.

Οι χρηματικές αντισταθμίσεις θα χορηγούνται έως το 1986/94 για τα πορτοκάλια και τα μανταρίνια, χορηγήθηκαν έως το 1986/87 για τις κλημεντίνες και έως το 1987/88 για τα λεμόνια και μόνο για τις ποιοτικές κατηγορίες extra και I.

Η χορήγηση τους πραγματοποιείται μετά την προσκόμιση της απόδειξης από τον εξαγωγέα ότι το προϊόν διατέθηκε στην κατανάλωση του Κράτους - Μέλους προορισμού. Με τον τρόπο αυτό αποκλείεται ένα φορτίο που εξήχθη παραδείγματος χάριν από την Ελλάδα στη Γερμανία και από εκεί στη Σοβιετική Ένωση να απολαύσει και το <<πριμ διεξόδου>> και την εξαγωγική επιστροφή προς τις Τρίτες Χώρες.

Με την παύση χορήγησης του <<πριμ διεξόδου>> οι τιμές αναγωγής των εσπεριδοειδών αυξάνονται αντίστοιχα.

β) Για να προωθηθεί η μεταποίηση των λεμονιών και των πορτοκαλιών και συνεπώς η εκτόνωση της προσφοράς, προβλέπεται μία ενίσχυση στην Κοινοτική βιομηχανία χυμοποίησης. Η ενίσχυση χορηγείται υπό την προϋπόθεση ότι ο μεταποιητής καταβάλλει στον παραγωγό της πρώτης ύλης μία ελάχιστη τιμή, ίση με την τιμή αγοράς προσαυξημένη κατά 10% της τιμής βάσης που ισχύει για τις χυμοποιήσιμες ποικιλίες για τα πορτοκάλια, και ίση με την τιμή αγοράς της ποιοτικής κατηγορίας ΙΙ προσαυξημένη κατά 5% της τιμής βάσης για τα λεμόνια.

Η ενίσχυση της βιομηχανίας χυμοποίησης για τα πορτοκάλια καθορίζεται κάθε χρόνο κατά τρόπο ώστε η ελιβάρυνση της βιομηχανίας (ελάχιστη τιμή παραγωγού μείον ενίσχυση) να μην αυξάνεται σε σύγκριση με τον προηγούμενο χρόνο περισσότερο από την αύξηση της ελάχιστης τιμής παραγωγού. Εν πάσει περιπτώσει η αύξηση αυτή πρέπει να είναι τουλάχιστον ίση με το 50% της αύξησης της ελάχιστης τιμής.

Για τα λεμόνια η ενίσχυση καθορίζεται κατά τέτοιο τρόπο ώστε να μην είναι ανώτερη από τη διαφορά μεταξύ της ελάχιστης τιμής του παραγωγού και των τιμών της πρώτης ύλης στις κύριες παραγωγές χώρες εκτός Κοινότητας.

Ελάχιστη τιμή παραγωγού και ενίσχυση στη μεταποίηση καθορίζονται από τη Διαχειριστική Επιτροπή των νωπών οπωροκηπευτικών και όχι από το Συμβούλιο Υπουργών των Ευρωπαϊκών Κοινοτήτων.

Προβλέπεται σύναψη συμβολαίων μεταξύ μεταποιητών και καλλιεργητών. Τα συμβόλαια αυτά συνάπτονται πριν από την 20η Ιανουαρίου για τα πορτοκάλια και πριν από την 20η Μαΐου η την 20η Νοεμβρίου για τα λεμόνια που θα παραδοθούν στη βιομηχανία κατά τις περιόδους από 1η Ιουνίου έως 30 Νοεμβρίου και από 1η Δεκεμβρίου έως 31 Μαΐου αντίστοιχα. Μπορούν να υπάρξουν ορισμένες παρεκκλίσεις υπο προϋποθέσεις.

Το γενεσιουργό αίτιο για την ελάχιστη τιμή στον παραγωγό και για την ενίσχυση στο μεταποιητή, η ημερομηνία δηλαδή της οποίας λαμβάνεται υπόψη η << Πράσινη Ισοτιμία >> για την μετατροπή των ποσών από ECU σε δραχμές, είναι:

- η 1η Οκτωβρίου για τα πορτοκάλια, και
- η 1η Ιουνίου ή 1η Δεκεμβρίου για τα λεμόνια που παραδόθηκαν στη βιομηχανία χυμοποίησης κατά τις δύο υποπεριόδους που αναφέρονται παραπάνω.

Τον Ιανουάριο του 1989 υιοθετήθηκαν ειδικά μέτρα για τους ξηρούς καρπούς, και ειδικότερα για τα αμύγδαλα, φουντούκια, φιστίκια Αιγίνης και χαρούπια.

Εκτός από την ενίσχυση που χορηγείται κατά τη σύσταση των Οργανώσεων Παραγωγών και που περιγράφεται παραπάνω οι Οργανώσεις Παραγωγών ξηρών καρπών που θα υποβάλλουν ένα σχέδιο μετατροπής των ποικιλιών η καλλιεργητικών βελτιώσεων η ένα σχέδιο βελτίωσης της εμπορίας, θα ενισχυθούν κατά τις πρώτες χρονιές που ακολουθούν το έτος αναγνώρισης από τις εθνικές αρχές, ανάλογα με τις ποσότητες των καρπών με κέλυφος που θέτουν στο εμπόριο.

4. Καθεστώς συναλλαγών με Τρίτες Χώρες

4.1 Γενικά

Στον τομέα των νωπών οπωροκηπευτικών εφαρμόζονται κατ' αρχήν οι δασμοί του Κοινού Δασμολογίου. Έχουν γίνει διάφορες παραχωρήσεις για τις Χώρες της Αφρικής, της Καραϊβικής και του Ειρηνικού, όπως επίσης και για τις χώρες της Μεσογειακής Λεκάνης, ιδίως ενόψει της προσχώρησης της Ισπανίας και της Πορτογαλίας στην Κοινότητα. Οι τελευταίες παραχωρήσεις είναι γνωστές σαν μέρος της Νέας Μεσογειακής Πολιτικής της Κοινότητας.

Κατ' αρχήν απαγορεύεται η εισπραξη κάθε άλλου δασμού και η επιβολή ποσοτικών περιορισμών κατά τις εισαγωγές στην Κοινότητα. Από τον κανόνα αυτό εξαιρούνται τα εξής προϊόντα και για τις αντίστοιχες περιόδους, υπό την προϋπόθεση ότι τα Κράτη-Μέλη εφαρμόζαν ποσοτικούς περιορισμούς ή μέτρα ισοδύναμου αποτελέσματος πριν από την 1η Ιανουαρίου του 1970:

- * Ντομάτες, από 15 Μαΐου έως 31 Δεκεμβρίου.
- * Μαρούλια, αντίδια, σκαρόλες, από 15 Δεκεμβρίου.
- * Φασόλια από 1 Ιουνίου έως 30 Σεπτεμβρίου.
- * Αγκινάρες, από 15 Μαρτίου έως 30 Ιουνίου.
- * Επιτραπέζια σταφύλια από 1η Ιουλίου έως 15 Οκτωβρίου.
- * Πεπόνια, από 1 Ιουλίου έως 15 Οκτωβρίου.
- * Βερίκοκα, από 5 Ιουλίου έως 31 Ιουλίου.

Τα Κράτη-Μέλη ειδοποιούν την Επιτροπή των Ευρωπαϊκών Κοινοτήτων πριν από την περίοδο εμπορίας για τα περιοριστικά μέτρα στα παραπάνω προϊόντα που πρόκειται να εφαρμόσουν.

4.2 Ρήτρα διασφάλισης

Εκτός από τα παραπάνω μέτρα, και άλλα περιοριστικά μέτρα μπορούν να ληφθούν για τις εισαγωγές από Τρίτες Χώρες κάτω από τις εξής προϋποθέσεις:

- Εάν στην Κοινότητα, η αγορά ενός ή περισσοτέρων προϊόντων υπόκειται ή κινδυνεύει να υποστεί σοβαρές διαταραχές λόγω εισαγωγών ή εξαγωγών.
- Εάν, για τα παρακάτω προϊόντα, οι ποσότητες που αποσύρονται φτάνουν σε σημαντικά επίπεδα.
Τα προϊόντα αυτά είναι: κουνουπίδια, ντομάτες, επιτραπέζια σταφύλια, ροδάκινα, μήλα και αχλάδια.

Όταν εκπληρώνονται οι παραπάνω προϋποθέσεις, η Επιτροπή με δική της πρωτοβουλία ή μετά από αίτηση ενός Κράτους - Μέλους και μέσα σε 24 ώρες αποφασίζει για τα αναγκαία μέτρα που θα πρέπει να ληφθούν. Τα μέτρα αυτά μπορούν να τροποποιηθούν ή να καταργηθούν από το Συμβούλιο Υπουργών που συγκαλείται μετά από αίτηση κάποιου Κράτους- Μέλους μέσα σε τρεις μέρες από τη στιγμή της αίτησης του.

4.3 Οι τιμές αναγωγής, οι τιμές εισόδου και τα αντισταθμιστικά τέλη

Για να αποφευχθούν οι διαταραχές της αγοράς που οφείλονται σε τιμές εισαγωγής προϊόντων Τρίτων Χωρών μη κανονικές, κάθε χρόνο η Διαχειριστική Επιτροπή καθορίζει τις τιμές αναγωγής για κάθε προϊόν, και αυτό πριν από την έναρξη της περιόδου εμπορίας.

Οι τιμές αναγωγής καθορίστηκαν αρχικά αφού ελήφθησαν υπόψη:

- Ο αριθμητικός μέσος όρος των τιμών παραγωγής κατά προϊόν, προσαυξημένος με το κόστος μεταφοράς από τις περιοχές παραγωγής της Κοινότητας έως τα κυριότερα κέντρα κατανάλωσης και εισαγωγής.
- Η πρόσφατη εξέλιξη του κόστους παραγωγής στον τομέα των οπωροκηπευτικών.

Στην συνέχεια, οι τιμές αναγωγής καθορίζονται κάθε χρόνο στη βάση των τιμών της προηγούμενης περιόδου, αφού ληφθούν υπόψη η ποσοστιαία εξέλιξη του μέσου κόστους παραγωγής στην Κοινότητα, μείον την αύξηση της παραγωγικότητας, και η ετήσια μεταβολή στο κόστος μεταφοράς από τις περιοχές παραγωγής στα κέντρα κατανάλωσης και εισαγωγής.

Σε καμιά περίπτωση οι τιμές αναγωγής δεν μπορεί να είναι οι μικρότερες από αυτές της προηγούμενης περιόδου.

Αλλά ούτε μπορεί να είναι και μεγαλύτερες από το μέσο όρο των τιμών παραγωγής της τελευταίας τριετίας κατά προϊόν, προσαυξημένο με το κόστος μεταφοράς και την αύξηση του κόστους παραγωγής, και μειωμένο με την αύξηση της παραγωγικότητας.

Για τα εσπεριδοειδή εφαρμόζονται ειδικές διατάξεις για να ληφθεί υπόψη η προοδευτική μείωση του πριμ διείσδυσης.

Προς το παρόν, η Διαχειριστική Επιτροπή καθορίζει τιμές αναγωγής για τα εξής προϊόντα, και με τις αντίστοιχες περιόδους ισχύος:

- * για τα μήλα, από 1 Ιουλίου έως 30 Ιουνίου
- * για τα βερίκοκα, από 1 Ιουνίου έως 31 Ιουλίου
- * για τα επιτραπέζια σταφύλια, από 21 Ιουλίου έως 20 Νοεμβρίου
- * για τα πορτοκάλια από 1 Δεκεμβρίου έως 31 Μαΐου
- * για τα λεμόνια από 1 Δεκεμβρίου έως 31 Μαΐου
- * για τα ροδάκινα, από 11 Ιουνίου έως 30 Σεπτεμβρίου
- * για τα αχλάδια, από 1 Ιουλίου έως 30 Απριλίου
- * για τα κεράσια, από 21 Μαΐου έως 10 Αυγούστου
- * για τα δαμάσκηνα από 11 Ιουνίου έως 30 Σεπτεμβρίου
- * για τα κλημεντίνες, από 1 Νοεμβρίου έως τέλος Φεβρουαρίου
- * για τα αγγούρια, από 11 Φεβρουαρίου έως 10 Νοεμβρίου
- * για τις ντομάτες από 1 Απριλίου έως 20 Δεκεμβρίου
- * για τα κολοκυθάκια, από 21 Απριλίου έως 30 Σεπτεμβρίου
- * για τις μελιτζάνες, από 1 Απριλίου έως 31 Οκτωβρίου
- * για τα αντίδια, από 15 Νοεμβρίου έως 31 Μαρτίου
- * για τα μαρούλια, από 1 Νοεμβρίου έως 31 Μαΐου
- * για τις αγκινάρες, από 1 Νοεμβρίου έως 30 Ιουνίου

Για κάθε ένα από τα παραπάνω προϊόντα, καθορίζονται επίσης οι λεγόμενες τιμές εισόδου, σε καθημερινή βάση, και για κάθε Τρίτη Χώρα προέλευσης στις αντιπροσωπευτικές αγορές εισαγωγής. Οι αντιπροσωπευτικές αγορές για την Ελλάδα είναι η Αθήνα και η Θεσσαλονίκη.

Τιμοληψία των προϊόντων γίνεται στο στάδιο εισαγωγέα-χονδρέμπορου. Μπορεί να γίνει και στο στάδιο χονδρέμπορου-λιανοπωλητή, στην περίπτωση όμως αυτή οι τιμές μειώνονται κατά 9% για να ληφθεί υπόψη το κέρδος του χονδρέμπορου, όπως επίσης και ένα ποσό ίσο με 0,6 ECU/100 κιλά για να αντισταθμιστούν τα έξοδα διακίνησης και οι διάφοροι φόροι και τέλη της αγοράς.

Η τιμή εισόδου για προϊόν προέλευσης συγκεκριμένης Τρίτης Χώρας είναι ίση με το αποτέλεσμα της παραπάνω τιμοληψίας, μειωμένο κατά:

- τους δασμούς του Κοινού Δασμολογίου, και
- τα ενδεχόμενα αντισταθμιστικά τέλη που εφαρμόζονται τη στιγμή της εισαγωγής.

Τα Κράτη-Μέλη κοινοποιούν καθημερινά στην Επιτροπή των Ευρωπαϊκών Κοινοτήτων τα απαραίτητα στοιχεία για τους παραπάνω υπολογισμούς, όπως:

- Τις τιμές στο στάδιο εισαγωγέα-χονδρέμπορου ή χονδρέμπορου-λιανοπωλητή σε κάθε αντιπροσωπευτική αγορά εισαγωγής,
 - * κατά ποικιλία για τα αχλάδια και εσπεριδοειδή
 - * κατά τύπο καλλιέργειας (θερμοκηπίου-υπαίθρια) για τις ντομάτες και τα αγγούρια,
 - * κατά τύπο χρώματος (λευκόσαρκα, κιτρινόσαρκα) για τα ροδάκινα,
 - * κατά ομάδα ποικιλιών για τα δαμάσκηνα,
 - * κατά προϊόν, για κάθε ένα από τα υπόλοιπα προϊόντα, σταθμίζοντας τις τιμές κατά ποικιλία.
- Τα εισαγωγικά τέλη με τα οποία θα πρέπει να μειωθούν οι τιμές εισαγωγής.
 - Τις συνολικές ποσότητες που εισάγονται, κατά ποικιλία, ομάδα ποικιλιών ή τύπο κ.λ.π.

Εάν η τιμή εισόδου για προϊόν προέλευσης μίας συγκεκριμένης Τρίτης Χώρας είναι μικρότερη επί δύο συνεχείς ημέρες από την τιμή αναγωγής μειωμένη κατά 0,6 ECU/100 κιλά επιβάλλεται ένα αντισταθμιστικό τέλος για τα φορτία που εισάγονται από τη χώρα αυτή. Αυτό το τέλος είναι ίσο με τη διαφορά μεταξύ της τιμής αναγωγής και του αριθμητικού μέσου όρου των δύο τελευταίων διαθέσιμων τιμών εισόδου, προϊόντος από τη συγκεκριμένη Τρίτη-Χώρα. Το αντισταθμιστικό τέλος, προστίθεται στους δασμούς του Κοινού Δασμολογίου κάθε Κράτους-Μέλους.

Εξισωτικό τέλος επιβάλλεται και όταν η τιμή εισόδου βρίσκεται εναλλακτικά πάνω ή κάτω από την τιμή αναγωγής επί πέντε συνεχείς ημέρες.

Το αντισταθμιστικό τέλος που έχει ήδη επιβληθεί, δεν μετα-

βάλλεται παρά μόνο αν το νέο αντισταθμιστικό τέλος που βασίζεται σε νέες τιμές εισόδου, μεταβληθεί τουλάχιστον κατά 1,2 ECU/100 κιλά.

Αντισταθμιστικό τέλος που έχει επιβληθεί, για προϊόν προέλευσης συγκεκριμένης Τρίτης Χώρας, καταργείται αν επι δύο συνεχείς ημέρες η τιμή εισόδου είναι ίση η μεγαλύτερη της τιμής αναγωγής.

4.4 Εξαγωγικές επιστροφές

Για να καταστεί δυνατή η εξαγωγή των Κοινοτικών νωπών οπωροκηπευτικών, η Διαχειριστική Επιτροπή μπορεί να αποφασίσει τη χορήγηση εξαγωγικών επιστροφών.

Οι επιστροφές αυτές καλύπτουν θεωρητικά τη διαφορά μεταξύ διεθνών και Κοινοτικών τιμών. Κάτω από ορισμένες συνθήκες μπορούν να προκαθοριστούν.

Το γενεσιουργό αίτιο επέρχεται κατά την υποβολή της διασάφησης εξαγωγής ή της αίτησης προκαθορισμού.

Οι εξαγωγικές επιστροφές που μπορεί να διαφέρουν ανάλογα με τη χώρα προορισμού καταβάλλονται μετά από την προσκόμιση απόδειξης ότι τα προϊόντα:

- ήταν Κοινοτικής προέλευσης
- εξήχθησαν πράγματι προς τη χώρα προορισμού τους.

Ειδικά για τα εσπεριδοειδή, θα πρέπει να αποδειχθεί ότι δεν επιδοτήθηκαν ήδη με το <<πριμ διείσδυσης>>.

Εννοείται ότι τα εξαγόμενα προϊόντα είναι σύμφωνα με τους Κοινοτικούς κανόνες ποιότητας.

5. Γενικές διατάξεις

Η χρηματοδότηση του τομέα διασφαλίζεται από το ταμείο FEOGA - Εγγυήσεις, εκτός από τις διατάξεις σχετικά με τις Οργανώσεις Παραγωγών που χρηματοδοτούνται από το τμήνα FEOGA-Προσανατολισμός.

Στο εμπόριο των οπωροκηπευτικών δεν επιβάλλονται Νομισματικά Εξισωτικά Ποσά.

Για τη μεταβατική περίοδο της Ισπανίας και της Πορτογαλίας έχουν προβλεφθεί ιδιαίτερες διατάξεις. Η μεταβατική περίοδος έχει χωρισθεί σε δύο στάδια: 1986 έως 1990 ή 1991 ή 1992 έως 1995. Κατά το δεύτερο στάδιο θα εφαρμοσθεί η κλασική προσέγγιση των τιμών. Το πρώτο στάδιο θα χρησιμεύει για την προετοιμασία της ισπανικής ή πορτογαλικής αγοράς, ώστε να μπορέσει να εφαρμόσει το Κοινοτικό καθεστώς (αντιπροσφρευτικές αγορές παραγωγής ή εισαγωγής, Οργανώσεις Παραγωγών, κανόνες ποιότητας κ.λ.π.)

ΕΙΔΙΚΗ ΒΙΒΛΙΟΓΡΑΦΙΑ

ΠΗΓΕΣ

Α.Τ.Ε "ΝΩΠΑ ΟΠΩΡΟΚΗΠΕΥΤΙΚΑ" : Δ. Μπουρδάρη

ΚΕΦΑΛΑΙΟ ΔΩΔΕΚΑΤΟ: ΜΕΤΑΠΟΙΗΜΕΝΑ ΟΠΩΡΟΚΗΠΕΥΤΙΚΑ**1. Γενικά****1.1 Πεδίο εφαρμογής**

Η Κοινή Οργάνωση της Αγοράς (ΚΟΑ) στα μεταποιημένα οπωροκηπευτικά ξεκίνησε το 1968 περιορίζοντας τα εθνικά μέτρα που ίσχυαν στον τομέα για να καταλήξει στην τελική σημερινή της μορφή όπως περιγράφεται στον κανονισμό (ΕΟΚ) ΑΡ.426/86 που περιέλαβε και τα νέα Κράτη-Μέλη (Ισπανία και Πορτογαλία).

Τα προϊόντα που καλύπτονται από την ΚΟΑ είναι τα μεταποιημένα ή επεξεργασμένα φρούτα και λαχανικά, τα ξηρά σύκα και οι σταφίδες, τα αποξηραμένα φρούτα και λαχανικά, οι πηκτικές ύλες και οι χυμοί φρούτων (με εξαίρεση στους χυμούς και το μούστο σταφυλιών της διάκρισης 20.09.60) όπως αυτά περιγράφονται στο άρθρο 1 του κανονισμού (ΕΟΚ, αρ.426/86).

Περίοδος εμπορίας

Οι περίοδοι εμπορίας διαρκούν:

- α) Από 10 Μαΐου μέχρι 9 Μαΐου του επόμενου έτους για τα κεράσια και τα βύσσινα σε σιρόπι της διάκρισης 20.08.60 του Κοινού Δασμολογίου.
- β) Από 1 Ιουλίου μέχρι 30 Ιουνίου του επόμενου έτους για :
 - αποφλοιωμένες ντομάτες σε κατάψυξη της διάκρισης 07.10.80.70.
 - νιφάδες ντομάτας της διάκρισης 07.12.90.30.
 - παρασκευασμένες ή διατηρημένες ντομάτες της κλάσης 20.02
 - διατηρημένα σε σιρόπι ή σε φυσικό χύμο ροδάκινα της διάκρισης 20.08.70.
 - χυμοί ντομάτας της διάκρισης 20.09.50,
 - ξηρά σύκα της διάκρισης 08.04.20.90
- γ) Από 15 Ιουλίου μέχρι 14 Ιουλίου του επόμενου έτους για τα αχλάδια Ουίλλιαμς σε σιρόπι ή σε φυσικό χυμό της διάκρισης 20.08.40
- δ) Από 1 Σεπτεμβρίου μέχρι 31 Αυγούστου του επόμενου έτους για :
 - σταφίδες της διάκρισης 08.06.20
 - ξέρα δαμάσκηνα που προέρχονται από αποξηραμένα δαμάσκηνα της ποικιλίας Ente της διάκρισης 08.13.20.00

Οι περίοδοι εμπορίας για τα άλλα προϊόντα ή τροποποιήσεις των ανωτέρω περιόδων μπορεί να καθορισθούν με διαδικασία Διαχειριστικής Επιτροπής.

1.2 Συνολτική περιγραφή καθεστώτος

Το καθεστώς περιλαμβάνει στήριξη του εισοδήματος του παραγωγού με τον καθορισμό μίας ελάχιστης τιμής στον παραγωγό για ορισμένα προϊόντα (βασικώς μεσογειακά) και μία περαιτέρω στήριξη με την αποθεματοποίηση άλλων προϊόντων (σουλτανίνα, κο-

ρινθιακή, σύκα). Η προστασία των Κοινοτικών προϊόντων επιτυγχάνεται με τον καθορισμό ενίσχυσης στην παραγωγή για όσα προϊόντα καθορίζεται ελάχιστη τιμή παραγωγού, τις επιστροφές κατά την εξαγωγή, τις αντισταθμίσεις και λοιπές επιβαρύνσεις κατά την εισαγωγή καθώς και με τον καθορισμό ελάχιστης τιμής εισαγωγής. Η εξισορρόπηση της αγοράς επιτυγχάνεται με την έκδοση πιστοποιητικού εισαγωγής για ορισμένα προϊόντα ή την προσφυγή στη ρήτρα διασφάλισης όταν η αγορά κινδυνεύει ή απειλείται από εισαγωγές από Τρίτες Χώρες.

2. Μέτρα στήριξης εσωτερικής αγοράς

Σ' αυτά περιλαμβάνονται :

Ενίσχυση στην παραγωγή :

Ένα από τα σπουδαιότερα μέτρα στήριξης της εσωτερικής αγοράς είναι το σύστημα ενίσχυσης στην παραγωγή που καλύπτει τα κατωτέρω προϊόντα:

- α) τοματοπολιτός.
 - β) αποφλοιωμένες τομάτες ολόκληρες ή μη
 - γ) " " " " " " " " σε κατάψυξη.
 - δ) νιφάδες τομάτας
 - ε) χυμός τομάτας
 - στ) σουλτανίνα, κορινθιακή
 - ζ) σύκα ξερά
 - η) ξέρα δαμάσκηνα της ποικιλίας ENTE.
 - θ) ροδάκινα σε σιρόπι ή φυσικό χυμό φρούτων
 - ι) αχλάδια Ουιλλιαμ σε σιρόπι ή φυσικό χυμό φρούτων
- (Ο ανανάς λαμβάνει ενίσχυση με ξεχωριστές, παρόμοιες αλλά όχι ταυτόσημες διατάξεις)

Το σύστημα προβλέπει την πληρωμή μιας ελάχιστης τιμής στον παραγωγό και τη χορήγηση μίας επιδότησης στο μεταποιητή ο οποίος έχει καταβάλλει στον παραγωγό μια τιμή τουλάχιστον ίση ή ανώτερη από την ελάχιστη τιμή βάσει συμφωνητικών που έχει συνάψει με τους παραγωγούς και προσύμφωνο για την περίπτωση μεταποιημένων προϊόντων τομάτας. Εφόσον τα συμφωνητικά έχουν συναφθεί με τους αναγνωρισμένες Ομάδες ή Οργανώσεις Παραγωγών για σημαντικές ποσότητες τότε χορηγείται ένα επιπλέον ποσό ίσο με το 2% της ενίσχυσης. Για την κορινθιακή σταφίδα ο παραγωγός αναλαμβάνει την υποχρέωση να μην παραδώσει μία ποσότητα σταφίδας στο μεταποιητή ίση με ποσοστό που καθορίζεται.

Η ελάχιστη τιμή στον παραγωγό, ή η ενίσχυση στο μεταποιητή, το προαναφερθέν ποσοστό της Κορινθιακής, και το ποσοστό συμφωνητικών με Οργάνωση των παραγωγών καθορίζονται από την Διαχειριστική Επιτροπή.

Η ελάχιστη τιμή στον παραγωγό καθορίζεται με βάση:

- α) την ελάχιστη τιμή που ίσχυε την προηγούμενη περίοδο εμπορίας.
- β) την εξέλιξη των τιμών βάσεως στον τομέα των νωπών οπωροκηπευτικών.
- γ) την ανάγκη εξασφάλισης της κανονικής διάθεσης του νωπού προϊόντος στους διάφορους προορισμούς.

Η ελάχιστη τιμή της Σουλτανίνας, της Κορινθιακής σταφίδας και των ξηρών σύκων που ισχύει στην αρχή των περιόδων εμπορίας, αυξάνεται κάθε μήνα αρχίζοντας από τον τρίτο μήνα της περιόδου εμπορίας και μέχρι το τέλος της κατά σταθερό ποσό που αντιστοιχεί στα έξοδα αποθεματοποίησης.

Η ενίσχυση στο μεταποιητή καθορίζεται κατά τρόπο που εξασφαλίζει τη διάθεση του προϊόντος και λαμβάνοντας κυρίως υπόψη (με την επιφύλαξη της διαταραχής της ισορροπίας ανάμεσα στην παραγωγή δυνατότητες διάθεσης, οπότε το Συμβούλιο με ειδική πλειοψηφία μπορεί να λάβει μέτρα και ιδίως να περιορίσει την ενίσχυση στην παραγωγή σε ορισμένη ποσότητα):

- το ύψος της ενίσχυσης κατά την προηγούμενη περίοδο εμπορίας αναπροσαρμοσμένο ώστε να ληφθεί υπόψη η εξέλιξη της ελάχιστης τιμής παραγωγού, η τιμή των Τρίτων Χωρών και αν παραστεί ανάγκη η εξέλιξη του κόστους μεταποίησης υπολογιζόμενη κατ'αποκοπή.
- ενδεχομένως οι τιμές στις οποίες διατίθενται τα Κοινοτικά προϊόντα στην Κοινοτική αγορά.

Εν τούτοις το στοιχείο <<τιμή Τρίτων Χωρών>> αντικαθίσταται:

- στην περίπτωση που ο όγκος των εισαγωγών δεν επιτρέπει να θεωρηθεί αντιπροσωπευτική η τιμή Τρίτων Χωρών, από τιμή που καθορίζεται λαμβάνοντας υπόψη την τιμή στην Κοινοτική Αγορά.
- από την ελάχιστη τιμή κατά την εισαγωγή όπου αυτή εφαρμόζεται.

Η ενίσχυση στην παραγωγή καθορίζεται σε συνάρτηση με το καθαρό βάρος του μεταποιημένου προϊόντος και καθορίζεται, όπως και η ελάχιστη τιμή παραγωγού, πριν από την έναρξη κάθε περιόδου εμπορίας.

Η ενίσχυση καταβάλλεται στους μεταποιητές μόνο για τα μεταποιημένα προϊόντα που:

- α) λαμβάνονται από πρώτη ύλη που έχει συγκομισθεί στην Κοινότητα και για την οποία ο αιτών έχει καταβάλει τουλάχιστον την ελάχιστη τιμή παραγωγού.
- β) ανταποκρίνονται στις Κοινοτικές απαιτήσεις ελάχιστης ποιότητας που έχουν καθορισθεί (για όσα προϊόντα δεν έχουν καθορισθεί ισχύουν οι εθνικές απαιτήσεις).

Όσον αφορά στην Σουλτανίνα, την Κορινθιακή και τις σταφίδες MOSCATEL η ενίσχυση καταβάλλεται μόνο στους μεταποιητές που δεν έχουν μεταποιήσει και δεν θα μεταποιήσουν ποσότητα που αντιστοιχεί σε ποσοστό ποσοτήτων που αγοράστηκαν, που καθορίζεται. Για τις εν λόγω ποσότητες δεν καταβάλλεται ενίσχυση.

2.2 Αποθεματοποίηση

Κατά τη διάρκεια των δύο τελευταίων μηνών της περιόδου εμπορίας οι οργανισμοί αποθεματοποίησης αγοράζουν τις ποσότητες Σουλτανίνας, Κορινθιακής και Ξηρών σύκων που παράγονται στην Κοινότητα κατά τη διάρκεια της τρέχουσας περιόδου και που ανταποκρίνονται στους κανόνες ποιότητας που καθορίζονται στην ελάχιστη τιμή που ισχύει κατά την έναρξη της περιόδου εμπορίας. Οι Ισπανικοί και Πορτογαλικοί οργανισμοί παρέμβασης αγοράζουν μόνο προϊόντα που έχουν παραχθεί από την περίοδο εμπορίας 1986/87.

Η διάθεση των προϊόντων που αγοράζονται από τους οργανισμούς αποθεματοποίησης γίνεται με τρόπο που να μην διακυβεύει την ισορροπία της αγοράς και να εξασφαλίζει την ισότητα πρόσβασης και μεταχείρισης των αγοραστών.

Για τα προϊόντα που δεν μπορούν να διατεθούν με κανονικές συνθήκες μπορούν να ληφθούν ιδιαίτερα μέτρα όπως η διάθεση για ζωτροφές ή άλλες χρήσεις.

Στους οργανισμούς αποθεματοποίησης χορηγείται μία ενίσχυση στην αποθεματοποίηση για τις ποσότητες που έχουν αγοράσει και για την πραγματική διάρκεια αποθεματοποίησης τους.

Επίσης χορηγείται στον οργανισμό αποθεματοποίησης μία χρηματική αντιστάθμιση ίση με την διαφορά μεταξύ της τιμής αγοράς από αυτούς του προϊόντος και της τιμής πώλησης του. Η αντιστάθμιση αυτή μειώνεται κατά το ποσό που αντιστοιχεί στα κέρδη που προκύπτουν ενδεχόμενα από την διαφορά μεταξύ τιμής αγοράς και τιμής πώλησης.

3. Καθεστώς συναλλαγών

3.1 Εισαγωγές

Ελάχιστη Τιμή Εισαγωγής: Για τα κατωτέρω προϊόντα:

- σταφίδες της δασμολογικής κλάσης 08.11
- βύσσινα και κεράσια,

και για εισαγωγές από Τρίτες Χώρες καθορίζεται μία ελάχιστη τιμή εισαγωγής η οποία θα πρέπει να γίνεται σεβαστή. Σε περίπτωση που η τιμή εισαγωγής είναι κατώτερη από την ελάχιστη τιμή εισαγωγής τότε εκτός από το δασμό εφαρμόζεται και μία εξισωτική εισφορά που υπολογίζεται με βάση τις τιμές που ισχύουν στις κυριότερες προμηθεύτριες Χώρες αφού εγγυηθούν, και μπορούν να το κάνουν, ότι η τιμή κατά την εισαγωγή των προϊόντων τους στην Κοινότητα δεν θα είναι μικρότερη από την ελάχιστη τιμή εισαγωγής.

Η ελάχιστη τιμή κατά την εισαγωγή ορίζεται αφού ληφθούν ιδιαίτερα υπόψη:

- οι τιμές που διαμορφώνονται στις διεθνείς αγορές
- η κατάσταση στην εσωτερική αγορά της Κοινότητας
- η εξέλιξη των εμπορικών συναλλαγών με τις Τρίτες Χώρες

Η ελάχιστη τιμή κατά την εισαγωγή, το ποσό της εξισωτικής εισφοράς και οι λοιπές λεπτομέρειες εφαρμογής καθορίζονται με διαδικασία Διαχειριστικής Επιτροπής.

Τέλος, εξαιτίας των νομισματικών διακυμάνσεων, και για νομίσματα έξω από το Ευρωπαϊκό Νομισματικό Σύστημα η Επιτροπή υπολογίζει νομισματικούς συντελεστές που βασίζονται στο πραγματικό άνοιγμα μεταξύ της τιμής του νομίσματος στην αγορά και της Πράσινης Ισοτιμίας. Αυτοί οι νομισματικοί συντελεστές εφαρμόζονται στην ελάχιστη τιμή εισαγωγής. Οι νομισματικοί αυτοί συντελεστές εφαρμόζονται για διάστημα 2 μηνών και δεν αλλάζουν αν οι νέοι συντελεστές διαφέρουν λιγότερο από 2,5%. Εάν οι διακυμάνσεις των νομισμάτων είναι μεγάλες και το εμπόριο διαταράσσεται, τότε μπορεί να ληφθούν μέτρα πριν από την επόμενη καθορισμένη αλλαγή των συντελεστών.

3.2 Εξαγωγές

Επιστροφές στην εξαγωγή: Χορηγούνται επιστροφές ίσες με τη διαφορά των τιμών στο διεθνές εμπόριο και αυτών της Κοινότητας για τα προϊόντα του άρθρου 1 του καν. (ΕΟΚ) αρ. 426/86 προκειμένου να εξαχθούν σε σημαντικές από οικονομική άποψη ποσότητες. Η επιστροφή δίδεται μετά από αίτηση του ενδιαφερομένου.

Σε περίπτωση που οι επιστροφές ζάχαρης δεν είναι επαρκείς για την εξαγωγή των αντίστοιχων προϊόντων που περιέχουν πρόσθετα ζάχαρα τότε μπορεί να χορηγηθούν οι επιστροφές που περιγράφονται εδώ αντί των επιστροφών ζάχαρης.

Προκαθορισμός: Οι αντισταθμιστικές εισφορές ζάχαρης και οι επιστροφές ζάχαρης μπορεί να προκαθορισθούν οπότε απαιτείται η έκδοση πιστοποιητικού προκαθορισμού και η κατάθεση εγγύησης ότι θα πραγματοποιηθεί η εισαγωγή ή η εξαγωγή.

3.3 Νομισματικά Εξισωτικά Ποσά

Στον τομέα των μεταποιημένων οπωροκηπευτικών δεν εφαρμόζονται ΝΕΠ.

4. Τιμές φρούτων ύλης φρούτων για κονσερβοποίηση

4.1 Τιμές φρούτων παραγωγού

Από το 1981, που η χώρα μας εντάχθηκε στην ΕΟΚ, οι ελάχιστες τιμές παραγωγών καθορίζονται από την ΕΟΚ που σύγχρονα καθορίζει και τις αντίστοιχες επιδοτήσεις των μεταποιητών βιομηχανών.

Στον καθορισμό των τιμών παραγωγού ως και των επιδοτήσεων στις βιομηχανίες από την ΕΟΚ δεν περιλαμβάνονταν τα βερύκοκκα η φράουλα και τα αχλάδια.

Επειδή κατά το 1983 δημιουργήθηκε πρόβλημα διάθεσης των βερύκοκκων η ΕΟΚ δέχθηκε απόσυρση των φρούτων με 17 δρχ/χλγ.

Για το 1985 η τιμή απόσυρσης των βερυκόκκων καθορίστηκε στις 22 δραχ/χλγ.

Οι τιμές των παραγωγών που έδωσαν φρούτα για κονσερβοποίηση κατά την περίοδο 1979-1985 διαμορφώθηκαν τελικά στις παρακάτω τιμές οι οποίες μερικές φορές ήταν ανώτερες των ελαχίστων τιμών που καθορίστηκαν από το Υπ.Γεωργίας ή την ΕΟΚ λόγω έντονης ζήτησης από τις βιομηχανίες.

Τιμές παραγωγού για φρούτα προς κονσερβοποίηση

Είδος φρούτου	1980	1981	1982	1983	1984	1985
Ροδάκινα -Συμπύρηνια	12,5	14,4	17,8	22	27,1	32
Βερύκοκκα	15	17,5	12	15	32	30

Ανάμεσα στους μεταποιητικούς κλάδους οπωροκηπευτικών που ενισχύονται σε ικανοποιητικό βαθμό από την ΚΑΠ, οι κλάδοι της ντομάτας και του ροδάκινου έχουν ιδιαίτερο εξαγωγικό ενδιαφέρον για την Ελλάδα. Για τα προϊόντα αυτά ισχύει επταετής μεταβατική περίοδος ώσπου να εφαρμοστεί πλήρως το κοινοτικό κεκτημένο, δηλαδή ολόκληρη η κοινή επιδότηση στη μεταποίηση, η κοινή ελάχιστη τιμή στον παραγωγό και ανεμπόδιστη χωρίς αντισταθμιστικά τέλη η εξαγωγή στις άλλες χώρες της ΕΟΚ.

Τέλος, η Κοινότητα ενισχύει τις εξαγωγές προς Τρίτες Χώρες μέσω επιδοτήσεων και παράλληλα επιβάλλει εισφορά στις κοινοτικές εξαγωγές από Τρίτες Χώρες ανάλογα με το περιεχόμενο της ζάχαρης στα κονσερβοποιημένα φρούτα.

4.2 Η κατανάλωση των κονσερβοποιημένων φρούτων στην ΕΟΚ

Οι Ελληνικές εξαγωγές των κονσερβών ροδάκινου κατευθύνονται κατά 87% στην ΕΟΚ με κυριότερο πελάτη τη Δυτική Γερμανία.

Αντίστοιχα, ένα 95% περίπου των εξαγωγών μας στις κονσέρβες βερύκοκκου κατεύθεται στις χώρες της Κοινότητας.

Όπως είναι γνωστό η κατανάλωση των μεταποιημένων φρούτων συσχετίζεται βασικά με τις κλιματολογικές συνθήκες, και με τις τιμές τους. Οι τελευταίες εξαρτώνται από τις τιμές των υποκατάστατων προϊόντων.

Θα πρέπει να σημειωθεί ότι δεν διαπιστώθηκε σημαντική διαφορά στην διασπορά των τιμών τόσο μεταξύ των κυριότερων εισαγωγών - χωρών κομπόστας ροδάκινου (Γερμανία, Γαλλία και Μ. Βρετανία) όσο και μεταξύ των συνολικών κοινοτικών εισαγωγών μεταποιημένου ροδάκινου και των αντίστοιχων μεταποιημένου βερύκοκκου.

ΕΙΔΙΚΗ ΒΙΒΛΙΟΓΡΑΦΙΑ

ΠΗΓΕΣ

1. Α.Τ.Ε "ΜΕΤΑΠΟΙΗΜΕΝΑ ΟΠΩΡΟΚΗΠΕΥΤΙΚΑ" : Ευαγ. Δημητρόπουλου
2. Μελέτη για τον κλάδο κονσερβοποιήσεως ροδάκινου:
Γ. Βαφειάδη.

ΚΕΦΑΛΑΙΟ ΔΕΚΑΤΟ ΤΡΙΤΟ: ΓΑΛΑ ΚΑΙ ΓΑΛΑΚΤΟΜΙΚΑ ΠΡΟΪΟΝΤΑ

1. Γενικά

Τον Ιούνιο του 1960, η Επιτροπή είχε ετοιμάσει προτάσεις με τις βασικές κατευθυντήριες γραμμές για την πολιτική που θα έπρεπε να ακολουθηθεί γενικά στις γεωργικές αγορές και στις διαρθρωτικές βελτιώσεις που θα έπρεπε να επηρεαστούν. Τον Ιανουάριο του 1962, το Συμβούλιο είχε υιοθετήσει σειρά κανονισμών που ρυθμίζουν τις αγορές πολλών αγροτικών προϊόντων ελάχιστα όμως είχε ασχοληθεί με το θέμα του γάλακτος.

Η Επιτροπή ετοίμασε ένα σχέδιο κανονισμού για το γάλα το Μάιο του 1962, που συνάντησε το βέτο της Αγγλίας και τελικά, υιοθετήθηκε το Φεβρουάριο του 1964 (Καν.13/64). Ο αρχικός αυτός κανονισμός ρυθμίζει σε ετήσια βάση την ενδεικτική τιμή του γάλακτος, την τιμή παρέμβασης για το βούτυρο και τις τιμές κατωφλίου για 12 προϊόντα πιλότους.

Αρχικά υπήρχαν διαφορετικές τιμές σε κάθε ένα από τα 6 Κράτη - Μέλη, που έπρεπε να συγκλίνουν κλιμακωτά σε μία μεταβατική περίοδο μέχρι το 1968.

Το 1968 καθιερώθηκε η Κοινή Οργάνωση Αγοράς του γάλακτος και γαλ/κών προϊόντων, με την έκδοση του βασικού κανονισμού 804/68, που συνεχίζει να ισχύει μέχρι σήμερα με αρκετές βέβαια τροποποιήσεις.

Οι τρεις αρχές που διαλαμβάνονται στο Κανονισμό είναι και αρχές της Κοινής Αγροτικής Πολιτικής (ΚΑΠ):

- Ελεύθερη κυκλοφορία των αγαθών στο εσωτερικό της Κοινότητας
- Κοινοτική προτίμηση
- Οικονομική συνυπευθυνότητα

Η Κοινή Οργάνωση Αγοράς περιλαμβάνει τέτοιους μηχανισμούς ώστε να εξυπηρετούνται οι στόχοι που τίθενται κατά καιρούς. Ένας από τους κύριους στόχους είναι η εξασφάλιση μιας δίκαιης και σταθερής τιμής στον παραγωγό αλλά και στον καταναλωτή.

Ο στόχος αυτός επιτυγχάνεται με ένα σύστημα εισφορών στις εισαγωγές και επιδοτήσεων στις εξαγωγές αφού τουλάχιστον μέχρι τώρα, οι διεθνείς τιμές είναι χαμηλότερες από τις Κοινοτικές. Εφαρμόζεται επίσης σύστημα Παρέμβασης και σύστημα Ενίσχυσης για ιδιωτική αποθεματοποίηση, ώστε να αποσύρονται τα πλεονάσματα σε περιπτώσεις αιχμών της παραγωγής και αδυναμίας απορρόφησης των προϊόντων από την εσωτερική και εξωτερική αγορά. Επειδή δε υπάρχουν διαρθρωτικά πλεονάσματα, πλεονάσματα δηλαδή που δεν μπορεί να απορροφήσει με κανονικές τιμές η εσωτερική και εξωτερική αγορά, χορηγούνται διάφορες ενισχύσεις για συγκεκριμένα προϊόντα που κατευθύνονται για ειδικές χρήσεις.

Η ύπαρξη των διαρθρωτικών πλεονασμάτων και ιδιαίτερα η τάση για συνεχή αύξηση τους χαλάρωσε κάπως το στόχο της εξασφάλισης δίκαιης τιμής στον παραγωγό και ενδυνάμωσε το στόχο της επίτευξης ισορροπίας στην αγορά. Η επίτευξη του δεύτερου αυτού στόχου επιδιώκεται με μία περιοριστική πολιτική τιμών, ιδιαίτερα δε με τη διαχείριση της προσφοράς μέσα από το σύστημα των ποσοστώσεων.

Πέρα από τις γενικές αυτές ρυθμίσεις η Κοινή Οργάνωση Αγοράς περιλαμβάνει ποιοτικές προδιαγραφές των προϊόντων, προ-

στασία τους από προϊόντα απομίμησης, ορισμένες προτιμωσιακές συμφωνίες κ.λ.π.

Ο πλήρης κατάλογος των προϊόντων που καλύπτονται από την Κοινή Οργάνωση Αγοράς φαίνεται στο Παράρτημα Ι.

Η περίοδος εμπορίας αρχίζει την 1η Απριλίου και τελειώνει την 31η Μαρτίου του επόμενου έτους.

2. Μέτρα στήριξης εσωτερικής αγοράς

2.1 Τιμές

Κάθε χρόνο το Συμβούλιο Υπουργών Γεωργίας των Ευρωπαϊκών Κοινοτήτων, μετά από πρόταση της Επιτροπής και σύμφωνα με τη διαδικασία, καθορίζει:

- Ενδεικτική τιμή για το γάλα.
- Τιμή παρέμβασης για το βούτυρο, τη σκόνη άπαχου γάλακτος, και τα Ιταλικά τυριά Grana-Padano και Parmigiano-Regiano.

Οι τιμές αυτές ισχύουν για όλο το έτος, σε ειδικές όμως περιπτώσεις μπορούν να τροποποιηθούν κατά τη διάρκεια του έτους ή ακόμη να καθοριστούν σε δύο στάδια.

Οι τιμές αυτές καθορίζονται σε Ευρωπαϊκές Νομισματικές Μονάδες ECU και μετατρέπονται σε Εθνικό νόμισμα με τη βοήθεια της Πράσινης Ισοτιμίας.

Ενδεικτική τιμή για το γάλα

Με σκοπό να εξασφαλιστεί μια ελάχιστη τιμή στον παραγωγό, καθιερώνεται η ενδεικτική τιμή για το γάλα, που παραδίδεται στις γαλακτοβιομηχανίες. Η τιμή αυτή είναι εκείνη που επιθυμεί η Κοινότητα να πάρουν οι παραγωγοί της, κατά τη διάρκεια του έτους. Έτσι, η ενδεικτική τιμή είναι μία επιθυμητή τιμή και όχι τιμή ασφαλείας. Αναφέρεται σε γάλα που παραδίδεται στην πύλη του εργοστασίου που περιέχει 3,7% λίπος.

Ο καθορισμός της όμως δεν είναι ευχολόγιο γιατί λαμβάνεται υπόψη για τον καθορισμό των τιμών παρέμβασης και κατωφλίου. Έτσι ενώ για το γάλα του παραγωγού δεν καθορίζεται ούτε τιμή παρέμβασης ούτε τιμή κατωφλίου, προκύπτει για το προϊόν αυτό μία ισοδύναμη τιμή παρέμβασης και μία ισοδύναμη τιμή κατωφλίου. Στο παράρτημα ΙΙ φαίνονται οι ενδεικτικές τιμές του γάλακτος από τη έναρξη εφαρμογής της Κοινής Οργάνωσης Αγοράς μέχρι το 1989.

Από τον πίνακα αυτό φαίνεται η τάση περιορισμού της αύξησης των τιμών, που είναι αποτέλεσμα της υπερπροσφοράς γάλακτος.

Τιμές παρέμβασης

Η τιμή παρέμβασης εφαρμόζεται για το βούτυρο και την άπαχη σκόνη γάλακτος που είναι τα δύο βασικά και συντηρήσιμα προϊόντα γάλακτος.

Ειδικά για την Ιταλία, εφαρμόζεται στα τυριά Grana-Padano και Parmigiano Regiano, καθορίζεται τιμή παρέμβασης λόγω διαφορετικής δομής της γαλακτοβιομηχανίας αυτής της χώρας.

Με την τιμή παρέμβασης των πιο πάνω προϊόντων προκύπτει μία Ισοδύναμη Τιμή Παρέμβασης Γάλακτος (ΙΤΠΓ). Η ΙΤΠΓ είναι μικρότερη από την ενδεικτική τιμή για το γάλα και έχει σκοπό να εξασφαλίσει μία ελάχιστη τιμή στον παραγωγό.

Επειδή όλο το γάλα των παραγωγών δεν πηγαίνει σε προϊόντα παρέμβασης αλλά και σε άλλα προϊόντα με μεγαλύτερη τιμή, συμπεραίνεται ότι ο παραγωγός, κατά μέσο όρο, απολαμβάνει την ενδεικτική τιμή. Για το γάλα με λιποπεριεκτικότητα 3,7% η σχέση της αξίας του λιπαρού προς το μη λιπαρό μέρος είναι σήμερα 50:50. Όταν άρχισε η κοινή οργάνωση της αγοράς του γάλακτος το 1968, η σχέση αυτή ήταν 70:30. Η τάση, λόγω της κατάστασης της αγοράς, είναι για παραπέρα μείωση της αξίας του λίπους.

Πρέπει να σημειωθεί ότι η τιμή παρέμβασης δεν συμπίπτει με την τιμή αγοράς των προϊόντων από τους οργανισμούς παρέμβασης μετά από τα περιοριστικά μέτρα που πάρθηκαν στο τέλος του 1986.

Οι τιμές παρέμβασης που έχουν καθορισθεί από την έναρξη της εφαρμογής της Κοινής Οργάνωσης Αγοράς μέχρι σήμερα φαίνονται στο Παράρτημα ΙΙ.

Η μικρή αύξηση της τιμής παρέμβασης του βουτύρου (15,76%) από το 1976, σε σχέση προς την αντίστοιχη της άπαχης σκόνης γάλακτος (57,56%), οφείλεται στην αλλαγή της σχέσης της αξίας των λιπαρών προς τις μη λιπαρές ουσίες.

Τιμή Κατωφλίου

Τα γαλακτοκομικά προϊόντα κατατάσσονται σε 12 κατηγορίες και από κάθε κατηγορία επιλέγεται ένα αντιπροσωπευτικό προϊόν <<πιλότος>>, για το οποίο καθορίζεται η τιμή κατωφλίου.

Οι τιμές κατωφλίου εφαρμόζονται στα σύνορα της κοινότητας για εισαγόμενα γαλ/κα προϊόντα και στοχεύουν στην ομάλότητα της αγοράς των γαλ/κων προϊόντων από άποψη τιμών.

Συγκεκριμένα, επιτρέπουν τις εισαγωγές, σε επίπεδα τιμών τέτοια ώστε από τη μία να μη τίθεται σε κίνδυνο η ενδεικτική τιμή γάλακτος, και από την άλλη να μην αυξάνουν υπερβολικά οι τιμές, σε περίπτωση πραγματικής ή τεχνικής έλλειψης.

Η τιμή κατωφλίου είναι η ελάχιστη τιμή με την οποία μπορεί να εισπραχθεί ένα προϊόν στην Κοινότητα και για καθορισμό της λαμβάνονται υπόψη:

- η ενδεικτική τιμή του γάλακτος
- η περιεκτικότητα του προϊόντος σε λίπος και μη λιπαρά στερεά συστατικά, και
- το κόστος βιομηχανικής επεξεργασίας, που καθορίζεται σε επίπεδο τέτοιο ώστε να παρέχει ικανοποιητική προστασία της Κοινοτικής Βιομηχανίας.

Από τον καθορισμό των τιμών κατωφλίου για το βούτυρο και τη σκόνη άπαχου γάλακτος προκύπτει και εδώ, όπως και στην περίπτωση των τιμών παρέμβασης, μία Ισοδύναμη Τιμή Εισαγωγής Γά-

λακτος (Ι.Τ.Ε.Γ.). Εάν ληφθούν υπόψη τα ίδια περιθώρια βιομηχανικής επεξεργασίας (κόστος συντελεστές) με εκείνα που λαμβάνονται υπόψη για τον καθορισμό της Ισοδύναμης Τιμής Παρέμβασης Γάλακτος είναι ανώτερη από την ενδεικτική τιμή.

Τα 12 προϊόντα <<πιλότοι>> καθώς και οι τιμές κατωφλίου που έχουν καθορισθεί μέχρι τώρα φαίνονται στο παράρτημα ΙΙΙ.

2.2 Σύστημα Παρέμβασης

Τα προϊόντα παρέμβασης, που αναφέρθηκαν στο σύστημα των τιμών, αγοράζονται μέχρι τώρα σε απεριόριστες ποσότητες, από τους Οργανισμούς Παρέμβασης, που λειτουργούν τα Κράτη - Μέλη, αρκεί βέβαια να ικανοποιούν ορισμένες απαιτήσεις ποιότητας και συσκευασίας.

Το σύστημα παρέμβασης περιλαμβάνει μια σειρά μέτρων για τη διάθεση των προϊόντων που αγοράστηκαν από τους Οργανισμούς Παρέμβασης. Τα μέτρα αυτά λαμβάνονται από την Επιτροπή, που έχει εξουσιοδοτηθεί γι' αυτό από το Συμβούλιο.

Ειδικότερα το βούτυρο της παρέμβασης διατίθεται με μειωμένη τιμή, προκειμένου να χρησιμοποιηθεί:

- στη βιομηχανία τροφίμων για παρασκευή παγωτών, ειδών αρτοποιίας και ζαχαροπλαστικής, καθώς και άλλων προϊόντων διατροφής.
- από μη κερδοσκοπικούς Οργανισμούς και ιδρύματα.
- από τις ένοπλες δυνάμεις.
- από τη βιομηχανία για παρασκευή συμπυκνωμένου βουτύρου για μαγειρική χρήση.
- για απ'ευθείας κατανάλωση σε ορισμένες χρονικές περιόδους.
- για τη βιομηχανία παρασκευής ζωοτροφών.

Από το βούτυρο, επίσης, της παρέμβασης χορηγούνται ορισμένες ποσότητες, σαν επισιτιστική βοήθεια, υπό μορφή συμπυκνωμένου βουτύρου. Τόσο για την επισιτιστική βοήθεια, όσο και στις βιομηχανίες, για διάφορες χρήσεις, η χορήγηση του βουτύρου γίνεται με τη διαδικασία της δημοπρασίας, κατά κανόνα.

Η άπαχη σκόνη γάλακτος της παρέμβασης διατίθεται και αυτή για επισιτιστική βοήθεια, καθώς και για ζωοτροφή.

Πέρα από τα μέτρα διάθεσης των προϊόντων που αγοράστηκαν από τους Οργανισμούς Παρέμβασης, λαμβάνονται και άλλα μέτρα που στοχεύουν στην ομαλή λειτουργία της αγοράς, χωρίς να γίνεται χρήση της αγοραστικής παρέμβασης, που είναι διαδικασία ακριβή. Ένα από αυτά τα μέτρα είναι η ενίσχυση για ιδιωτική αποθεματοποίηση, που ισχύει για το βούτυρο, την κρέμα και διάφορα τυριά, μεταξύ των οποίων το κασέρι και το κεφαλοτύρι, τα οποία παρασκευάζονται εποχιακά στη χώρα μας από αιγοπρόβειο γάλα. Με τον τρόπο αυτό, αποφεύγεται η υπερπροσφορά των προϊόντων αυτών, ορισμένες εποχές ευνοϊκές για την παραγωγή και εξασφαλίζεται η ομαλή διοχέτευση τους στην αγορά.

Με άλλα μέτρα ενισχύονται ορισμένα γαλ/κά προϊόντα, προκειμένου να διατεθούν για συγκεκριμένους σκοπούς, όπως είναι η παρασκευή καζείνης, η διάθεση σε σχολικά ιδρύματα και η διάθεση για παρασκευή ζωοτροφών.

Στο τέλος του 1986 το Συμβούλιο αποφάσισε περιοριστικά μέτρα στην παρέμβαση του βουτύρου και της σκόνης άπαχου γάλακτος που άρχισαν να εφαρμόζονται από το 1987. Ειδικότερα για το βούτυρο αποφασίστηκε ότι η παρέμβαση μπορεί να σταματήσει σε όλη την Κοινότητα ή σε ένα τμήμα της, εάν οι ποσότητες βουτύρου που θα προσφερθούν συνολικά στην παρέμβαση μετά από την 1η Μαρτίου 1987 ξεπεράσουν τους 180.000 τόνους.

Για τη σκόνη άπαχου γάλακτος αποφασίστηκε η κατάργηση της παρέμβασης στο διάστημα από 1η Σεπτεμβρίου μέχρι 28ης Φεβρουαρίου. Για το υπόλοιπο διάστημα η παρέμβαση μπορεί να ανασταλεί όταν οι ποσότητες που θα προσφερθούν, ξεπεράσουν τους 100.000 τόνους.

Βέβαια, καθορίστηκαν και ασφαλιστικές δικλίδες που δεν επιτρέπουν την πτώση της τιμής κάτω από ορισμένα επίπεδα. Κατά τη διάρκεια επίσης της αναστολής της κανονικής παρέμβασης μπορεί να γίνεται αγορά βουτύρου στην παρέμβαση με τη διαδικασία της δημοπρασίας. Η διαδικασία αυτή άρχισε στις 28 Ιουνίου 1987 και οι λεπτομέρειες ρυθμίζονται στον κανονισμό 1589/87.

3. Πρόσθετα μέτρα για σταθεροποίηση της αγοράς.

Τα συστήματα που αναφέρθηκαν (τιμών, παρέμβασης και εμπορίου), δεν κατάφεραν να εξισορροπήσουν την προσφορά και τη ζήτηση. Στην ουσία πέτυχαν το αντίθετο. Η εξασφάλιση των παραγωγών και της μεταποιητικής βιομηχανίας για τη οίγουρη διάθεση των προϊόντων, έστρεψε την προσοχή τους στην αύξηση της παραγωγής και τη μείωση του κόστους παραγωγής.

Η αυξητική τάση που παρατηρείται στην προσφορά, δεν συνοδεύεται από ανάλογη τάση στη ζήτηση. Η ζήτηση στο εσωτερικό της Κοινότητας μπορεί να χαρακτηριστεί, τελευταία, στάσιμη. Σε μερικά μάλιστα προϊόντα παρουσιάζεται μειωμένη. Η ίδια και χειρότερη κατάσταση επικρατεί και στο εξωτερικό της Κοινότητας, για διάφορους λόγους.

Για να αντιμετωπίσει αυτή την κατάσταση η Κοινότητα, έλαβε κατά καιρούς διάφορα μέτρα, με στόχο από τη μία τη μείωση της προσφοράς, και από την άλλη την αύξηση της ζήτησης. Τα μέτρα αυτά είναι η καθιέρωση του τέλους συνυπευθυνότητας, η χορήγηση πριμοδότησης για σταμάτημα της εμπορίας γάλακτος και μετατροπής των αγελάδων σε κρεοπαραγωγική κατεύθυνση, η χορήγηση επιδοτήσεων για διατήρηση θηλαζόμενων αγελάδων και, τελευταία, η καθιέρωση ποσοτώσεων και υπερείσφορας σε περίπτωση υπέρβασης των ποσοτώσεων. Αναλυτικότερα, τα μέτρα αυτά έχουν ως εξής:

α: Τέλος συνυπευθυνότητας

Το τέλος συνυπευθυνότητας είναι μια εισφορά των παραγωγών, το ύψος τη οποίας καθορίζεται σαν ποσοστό επί της ενδεικτικής τιμής του γάλακτος. Από το 1977, που εφαρμόστηκε αρχικά, μέχρι σήμερα έχει κυμανθεί από 0,5% μέχρι 3%.

Τα έσοδα από το τέλος συνυπευθυνότητας διατίθενται στον γαλακτοκομικό τομέα για τη μερική ή ολική χρηματοδότηση ορισμένων προγραμμάτων όπως:

- έρευνα της αγοράς
- διαφήμιση
- βελτίωση ποιότητας γάλακτος
- χορήγηση γαλ/κών προϊόντων στα σχολεία
- χορήγηση βουτύρου με μειωμένη τιμή για διάφορες χρήσεις κ.λ.π.

Σημειώνεται ότι, οι παραγωγοί της χώρας μας, όπως και μερικών άλλων περιοχών της Κοινότητας, έχουν απαλλαγεί από την υποχρέωση καταβολής του τέλους συνυπευθυνότητας.

Οι πόροι από το τέλος συνυπευθυνότητας, ανέρχονται περίπου σε 450-500 εκατ. ECU το χρόνο. Από τον τρόπο μάλιστα της χρησιμοποίησης των πόρων από τέλος συνυπευθυνότητας το μέτρο αυτό δεν θεωρείται αποκλειστικά σαν μέτρο περιορισμού της προσφοράς, αλλά και σαν μέτρο αύξησης της ζήτησης.

Πριμοδότηση για μη παράδοση γάλακτος και μετατροπή της αγέλης σε κρεατοπαραγωγική κατεύθυνση

Οι παραγωγοί γάλακτος που αναλαμβάνουν την υποχρέωση να μην παραδίδουν γάλα στις βιομηχανίες, είτε με το να χρησιμοποιούν το γάλα στις βιομηχανίες, είτε με το να χρησιμοποιούν το γάλα που παράγουν για διατροφή των ζώων στην εκμετάλλευση, είτε με το να σφάζουν αγελάδες, καθώς και εκείνοι που μετατρέπουν την αγέλη τους από γαλακτοπαραγωγική σε κρεατοπαραγωγική κατεύθυνση, δικαιούνται πριμοδότησης, που είναι ανάλογη με την ποσότητα του γάλακτος που παράγουν.

Με το μέτρο αυτό, υπολογίζεται ότι έφυγε περίπου το 10% των αγελάδων γαλ/γής της Κοινότητας. Τα μέτρα αυτά έληξαν το μόνον πρώτο στις 15-9-1980 το δε δεύτερο στο τέλος της περιόδου εμπορίας 1980/81 και έχουν εκφραστεί αρκετές αντιρρήσεις όσον αφορά στην αποτελεσματικότητά τους.

Πριμοδότηση για τη διατήρηση θηλαζόμενων αγελάδων

Το μέτρο αυτό άρχισε το 1980 και συνίσταται στη χορήγηση επιδότησης στους παραγωγούς εκείνους που εξειδικεύονται στην παραγωγή μύσχων για πάχυνση. Ο σκοπός της επιδότησης είναι να δώσει ένα ικανοποιητικό εισόδημα σ' αυτούς τους παραγωγούς, πράγμα το οποίο δεν μπορεί να εξασφαλιστεί με τις συνθήκες της αγοράς, γι' αυτή τη μορφή της εκμετάλλευσης. Η επιδότηση δίνεται με την προϋπόθεση ότι, οι εκμεταλλεύσεις αυτής της μορφής δεν εμπορεύονται γάλα και γαλ/κά προϊόντα.

Το ύψος της επιδότησης σήμερα ανέρχεται σε 40 ECU/αγελάδα και μπορεί να συμπληρωθεί με άλλα 25 ECU/αγελάδα από Εθνικούς πόρους. Ειδικά όμως για την Ελλάδα, την Ιρλανδία και τη Βόρεια Ιρλανδία τα πρώτα 20 από τα 25 ECU καλύπτονται από Κοινοτι-

κούς πόρους.

4. Σύστημα ποσοτώσεων

Το σύστημα των ποσοτώσεων εφαρμόστηκε το 1984 λόγω της αυναμίας των προηγούμενων μέτρων να εξισορροπήσουν την αγορά. Με το σύστημα των ποσοτώσεων προβλέπονται, για μία βετία, οι ανώτατες ποσότητες γάλακτος, που θα παραδίδονται στις βιομηχανίες, καθώς και οι ανώτατες ποσότητες, που θα πωλούνται απ' ευθείας στην κατανάλωση από τους παραγωγούς.

Οι ποσότητες αυτές καθορίστηκαν με βάση τις αντίστοιχες ποσότητες του έτους 1981, αυξημένες κατά 1%.

Επιπλέον, το σύστημα προβλέπει μια κοινοτική εφεδρική ποσότητα, που στην αρχή κάθε εμπορικής περιόδου δίδεται στα Κράτη-Μέλη, των οποίων το σύστημα παρουσιάζει προβλήματα στην προσφορά ή τη διάρθρωση.

Οι ποσότητες που παραδίδονται στη βιομηχανία μπορεί να είναι είτε ατομικές κατά παραγωγή συνολικές κατά βιομηχανία. Εκείνες που πωλούνται απ' ευθείας στην κατανάλωση είναι πάντοτε ατομικές. Για την χώρα μας, όλες οι βιομηχανίες θεωρούνται σαν μία, και έτσι για τις παραδόσεις στις βιομηχανίες έχουμε στην ουσία εθνική ποσόστωση.

Το πλεονέκτημα των συνολικών ποσοτήτων είναι ότι, σε περίπτωση υπέρβασης της ποσόστωσης από έναν παραγωγό, η υπέρβαση αυτή μπορεί να αντισταθμιστεί από τυχόν έλλειμα άλλων παραγωγών.

Το σύστημα προβλέπει ότι, σε περίπτωση υπέρβασης της ποσόστωσης, εισπράττεται υπερείσφορα για την επιπλέον ποσότητα, που ανέρχεται στο 75% της ενδεικτικής τιμής του γάλακτος, για τις ατομικές ποσότητες και στο 100% για τις συνολικές ποσότητες κατά βιομηχανίες. Η υπερείσφορα εισπράττεται απ' ευθείας από τους παραγωγούς στις ατομικές ποσότητες κατά παραγωγή και από τη βιομηχανία στη συνολικές ποσότητες κατά βιομηχανία.

Η βιομηχανία την κατανέμει στους παραγωγούς που ήταν υπεύθυνοι για την υπέρβαση. Η αρχική διάρκεια των ποσοτώσεων ήταν πέντε χρόνια, δηλαδή από το έτος 1984/85 μέχρι το 1988/89, αλλά στη συνέχεια παρατάθηκε για άλλα τρία χρόνια, δηλαδή μέχρι το 1991/92.

Παραπέρα περιορισμοί στο σύστημα των ποσοτώσεων

Φαίνεται ότι, και στο σύστημα των ποσοτώσεων δεν είχε τα αναμενόμενα αποτελέσματα στην εξισορρόπηση της προσφοράς και της ζήτησης. Σαν λόγοι μπορούν να αναφερθούν από τη μία η αρχική καθιέρωση των ποσοτώσεων σε υψηλά επίπεδα, και από την άλλη η ελαστικοποίηση του συστήματος με συνεχείς τροποποιήσεις των σχετικών κανονισμών, που είχε σαν αποτέλεσμα τη μείωση της αποτελεσματικότητάς του. Έτσι, το Μάιο του 1986 αποφασίστηκε η μείωση των ποσοτώσεων κατά 3%.

Ακόμα το Δεκέμβριο του 1986 συμφωνήθηκε να ληφθούν ακόμη περιοριστικότερα μέτρα. Με τα μέτρα αυτά προβλέπεται μείωση των ποσοτώσεων γάλακτος που παραδίδεται στις βιομηχανίες για

τα έτη 1987 και 1988 κατά 5,5% .

Προβλέπεται επίσης, αυστηρότερο σύστημα παρέμβασης και ύψος υπερείσφορας, σε περίπτωση υπέρβασης, ίσο προς το 100% της ενδεικτικής τιμής του γάλακτος για όλες τις περιπτώσεις.

Στο σύστημα των ποσοτώσεων υπάρχει πρόβλεψη για ένα Κοινοτικό απόθεμα που δίνεται επί πλέον των ποσοτώσεων προκειμένου να ικανοποιηθούν ιδιαίτερες ανάγκες.

Έχει δε αποφασισθεί να αυξηθεί επί πλέον κατά 600.000 τόνους προκειμένου να ικανοποιηθεί μια κατηγορία παραγωγών που έλαβε επιδότηση μη εμπορίας γάλακτος και μετατροπής των αγελάων σύμφωνα με τον κανονισμό 1078/77 και δεν έλαβε ποσόστωση γάλακτος, διότι δεν είχε παραγωγή γάλακτος το έτος αναφοράς.

5. Καθεστώς συναλλαγών με Τρίτες Χώρες

Το καθεστώς των συναλλαγών στο γαλακτοκομικό τομέα σκοπεύει στον ελεύθερο ανταγωνισμό μεταξύ των εμπορευομένων τομέα σκοπεύει στον ελεύθερο ανταγωνισμό μεταξύ των εμπορευομένων των Κρατών - Μελών και στην προστασία των γαλακτοκομικών προϊόντων της Κοινότητας.

5.1 Εισαγωγές

Για να εισαχθεί ένα γαλακτομικό προϊόν στη Κοινότητα από Τρίτη Χώρα απαιτείται μια άδεια εισαγωγής, που εκδίδεται από την αρμόδια Αρχή του Κράτους - Μέλους στο οποίο πρόκειται να γίνει η εισαγωγή, μετά από αίτηση του ενδιαφερόμενου και καταβολή εγγύησης. Οι εισαγωγές υπόκεινται στην καταβολή εισφοράς το ύψος της οποίας καθορίζεται από την Επιτροπή των Ευρωπαϊκών Κοινοτήτων τουλάχιστον κάθε δύο εβδομάδες, χωρίς αυτό να σημαίνει ότι η εισφορά δεν μπορεί να μείνει αμετάβλητη για μεγαλύτερο χρονικό διάστημα. Για ένα προϊόν «πυλότη» (για το οποίο έχει καθορισθεί τιμή κατωφλίου) το ύψος της εισφοράς υπολογίζεται σαν διαφορά μεταξύ της ελεύθερης στα σύνορα της Κοινότητας τιμής προσφοράς και της τιμής κατωφλίου. Η τιμή ελεύθερη στα σύνορα είναι μία τιμή CIF που καθορίζεται με βάση την πιο χαμηλή αντιπροσωπευτική τιμή προσφοράς στην Κοινότητα. Για τον καθορισμό της εισφοράς των άλλων προϊόντων (μη πυλότη) χρησιμοποιούνται ειδικοί υπολογισμοί.

Η εισφορά με την οποία θα επιβαρυνθεί το εισαγόμενο προϊόν είναι εκείνη που ισχύει την ημέρα της εισαγωγής. Δεν γίνεται προκαθορισμός της εισφοράς.

5.2 Εξαγωγές

Για την εξαγωγή των γαλακτοκομικών προϊόντων από την Κοινότητα προς Τρίτες Χώρες χορηγούνται επιδοτήσεις εξαγωγής ή επιστροφές όπως έχει καθιερωθεί να αποκαλούνται. Το ύψος των επιστροφών αποφασίζεται τουλάχιστον κάθε τέσσερις εβδομάδες και καθορίζεται με βάση την τιμή αγοράς στην Κοινότητα, και στη χώρα προορισμού. Λαμβάνονται επίσης υπόψη έξοδα εμπορίας και μεταφοράς. Τελευταία εφαρμόζεται η δυνατότητα καθορισμού

των επιστροφών με τη διαδικασία της δημοπρασίας για το βούτυρο και τη σκόνη άλαχου γάλακτος που προσφέρονται χύμα.

Υπάρχει επίσης δυνατότητα να γίνεται προκαθορισμός των επιστροφών. Σε αυτή την περίπτωση απαιτείται άδεια εξαγωγής που ισχύει για 6 μήνες για όλα τα γαλακτοκομικά προϊόντα εκτός από την περίπτωση των τυριών που ισχύει για ένα μήνα.

Από το 1979 απαιτείται άδεια για την εξαγωγή βουτύρου και από το 1980 για την εξαγωγή σκόνης άλαχου γάλακτος σε χύμα. Το σύστημα ενοποιήθηκε το 1981.

Για κάθε χώρα η ομάδα χωρών προορισμού μπορούν να καθορίζονται διαφορετικές επιστροφές. Αυτό δημιούργησε την ανάγκη ειδικών ρυθμίσεων για την αποφυγή επανεξαγωγής από χώρες επιστροφές σε χώρες με χαμηλές επιστροφές.

5.3 Νομισματικά εξισωτικά Ποσά

Νομισματικά Εξισωτικά Ποσά εφαρμόζονται τόσο στις ενδοκοινοτικές συναλλαγές όσο και στις συναλλαγές με τις Τρίτες Χώρες. Η βάση για τον υπολογισμό των Νομισματικών Εξισωτικών Ποσών στα γαλακτοκομικά προϊόντα είναι η τιμή παρέμβασης του βουτύρου και της σκόνης άλαχου γάλακτος. Το ύψος των Νομισματικών Εξισωτικών Ποσών, κατά συνέπεια για ένα γαλακτοκομικό προϊόν προσδιορίζεται από την περιεκτικότητα του σε λίπος και σε χωρίς λίπος στερεά συστατικά που προέρχονται από το γάλα.

Επιπτώσεις του κοινοτικού καθεστώτος στην εγχώρια παραγωγή γάλακτος

Η εναρμόνιση με το Κοινοτικό Καθεστώς στον τομέα του γάλακτος έγινε αμέσως μετά την ένταξη εκτός από ελάχιστες μεταβατικές διατάξεις. Η μόνη ουσιαστική, κάπως, μεταβατική διάταξη ήταν η σταδιακή κατάργηση, σε μία 5ετία, των ενισχύσεων που χορηγούνται στο αγελαδινό γάλα και συγκεκριμένα η κατά μία δραχμή/κιλό ενίσχυση της τιμής του παραγωγού, καθώς και το κατά μία, επίσης, δραχμή ανά κιλό πριμ για τη βελτίωση της ποιότητας του γάλακτος. Της μεταβατικής διάταξης που προέβλεπε ενίσχυση για την προμήθεια δεξαμενών πρόφυξης γάλακτος, δεν έγινε χρήση, γιατί υπήρχαν άλλες πηγές με προσφορότερη επιδότηση. Χωρίς, επίσης, περιεχόμενο αποδείχτηκε και η μεταβατική διάταξη που προέβλεπε σταδιακή κατάργηση, σε μία 5ετία, των ποσοτώσεων εισαγωγής αιγοπρόβειων τυριών στην χώρα μας από ορισμένες Τρίτες Χώρες, με προνομιακό καθεστώς.

Οι εισαγωγές αυτές ουδέποτε έφτασαν το ύψος των ποσοτώσεων και σήμερα, μετά την παρέλευση της 5ετίας και την κατάργηση των ποσοτώσεων, οι εισαγωγές αιγοπρόβειων τυριών από τις χώρες αυτές, είναι σχεδόν ανύπαρκτες.

Ενώ τυπικά η εναρμόνιση με το Κοινοτικό καθεστώς ήταν πλήρης ή σχεδόν πλήρης με την ένταξη μας, ουσιαστικά συνεχίστηκαν εθνικές παρεμβάσεις στο μηχανισμό του καθορισμού των τιμών, που δεν συμβιβάζονται με το Κοινοτικό Καθεστώς. Από την εφαρμογή των βασικών μέτρων της κοινοτικής πολιτικής:

Επιπτώσεις από την πολιτική τιμών

Για το γάλα και τα γαλακτοκομικά προϊόντα με εξαίρεση το βούτυρο οι τιμές σημείωσαν συνεχή ανοδική πορεία. Συγκεκριμένα η ενδεικτική τιμή του γάλακτος από 24,26 ECU/100 κιλά το γαλ/κό ετός 1981/82 έφτασε τις 27,84 ECU/100 κιλά το γαλ/κό 1986/87, δηλαδή σημείωσε μία μικρή αύξηση (14,75%) κατά τη διάρκεια της δετίας.

Κατά το ίδιο διάστημα, η ισοτιμία της ECU από 61,4454 δρχ. έφτασε τις 116,673 δρχ. Έτσι, η δραχμική τιμή του γάλακτος από 14,90 δρχ./κιλό, κατά το γαλακτοκομικό έτος 1986/87.

Σημειώνουμε, ακόμη, ότι εάν δεν υπήρχαν οι ανώτατες αγορανομικές τιμές για ορισμένα γαλακτοκομικά προϊόντα, σε εθνικό επίπεδο, οι τιμές του γάλακτος θα ήταν μεγαλύτερες.

Αυτός ισχύει περισσότερο για το αιγοπρόβειο γάλα, διότι, τελευταία, μόνο το τυρί φέτα υπό καθεστώς ανωτάτων τιμών.

Επιπτώσεις από την εφαρμογή της υπεριοφοράς στο αγελαδινό γάλα.

Συνοπτικά, θα μπορούσε να αναφερθεί ότι η ελευθερία των εισαγωγών γαλακτοκομικών προϊόντων από χώρες της ΕΟΚ, δεν είχε επίπτωση στη διάθεση της εγχώριων γαλακτοκομικών προϊόντων και λόγω της επιβάρυνσης των κοινοτικών ομοειδών προϊόντων με αυξημένο κόστος μεταφοράς.

Πολλές φορές, μάλιστα, διατυκώθηκαν παράπονα εκ μέρους των Κρατών-Μελών της ΕΟΚ, γιατί ορισμένα τυριά τους, ιδιαίτερα η φέτα, δεν μπορούσαν να πουληθούν στη χώρα μας επειδή οι τιμές υπερέβαιναν τις ανώτατες αγορανομικές τιμές. Πολλές φορές, επίσης, τα εγχώρια προϊόντα πουλήθηκαν σε τιμές ανώτερες από τις αγορανομικά καθοριζόμενες.

Συμπερασματικά, μπορεί να λεχθεί ότι, οι μέχρι τώρα επιπτώσεις από την ένταξη ήταν ανύπαρκτες ή μηδαμινές, σε πολλές δε περιπτώσεις ευεργετικές (π.χ. αντισταθμιστικές εισφορές στις εισαγωγές από Τρίτες Χώρες). Μελλοντικά, όμως, προβλέπεται ότι θα υπάρξουν δυσμενείς επιπτώσεις, λόγω του παγώματος των τιμών.

ΕΙΔΙΚΗ ΒΙΒΛΙΟΓΡΑΦΙΑ

ΠΗΓΕΣ

1. Α.Τ.Ε " ΓΑΛΑΚΤΟΜΙΚΑ ΠΡΟΪΟΝΤΑ" : Κ. Αλεξανδρόπουλου
2. Κοινή Αγροτική Πολιτική σε προϊόντα ζωικής παραγωγής και ζωοτροφές : Υπουργείο Γεωργίας - 1987 -.

ΚΕΦΑΛΑΙΟ ΔΕΚΑΤΟ ΤΕΤΑΡΤΟ: ΒΟΕΙΟ ΚΡΕΑΣ

1. Γενικά

Η όλη οργάνωση στον τομέα του βοδινού κρέατος στην Κοινότητα στηρίζεται στο βασικό Κανονισμό ΕΟΚ 805/68 και τις τροποποιήσεις και συμπληρώσεις αυτού, που ακολούθησαν μέχρι σήμερα. Ο Κανονισμός αυτός προβλέπει τη λήψη μέτρων που αποσκοπούν:

- Στη σταθεροποίηση της αγοράς βοδινού κρέατος και την εξασφάλιση ενός ικανοποιητικού εισοδήματος στους παραγωγούς.
- Στη διευκόλυνση της προσαρμογής της προσφοράς του προϊόντος στις ανάγκες της αγοράς, την αγοραστική παρέμβαση και την ενίσχυση των ιδιωτικών αποθεμάτων, σε περιόδους πτώσης των τιμών κάτω από ένα ορισμένο επίπεδο.
- Στην πραγματοποίηση ενιαίας εμπορίας για την Κοινότητα, με καθιέρωση στα εξωτερικά σύνορα της ενός ενιαίου καθεστώτος ανταλλαγών. Το καθεστώς αυτό περιλαμβάνει ενιαίο σύστημα τελωνειακών δασμών στις εισαγωγές και επιδοτήσεις στις εξαγωγές, με σκοπό, σε συνδυασμό με τα μέτρα παρέμβασης, τη σταθεροποίηση της Κοινοτικής αγοράς, ώστε οι διακυμάνσεις στο διεθνή χώρο να μην επηρεάζουν τις τιμές στο εσωτερικό της Κοινότητας. Εκτός των δασμών, προβλέπεται και η δυνατότητα επιβολής αντισταθμιστικών εισφορών, όταν οι τιμές κατεβαίνουν κάτω από ένα επίπεδο. Η πρακτική αυτή εφαρμόζεται μόνιμα μέχρι τώρα στα προϊόντα βοδινού κρέατος.
- Στον ικανοποιητικό εφοδιασμό των βιομηχανιών μεταποίησης και την παράλληλη τήρηση της προτιμησιακής αρχής για τα Κοινοτικά προϊόντα, με την εφαρμογή ειδικού καθεστώτος στην εισαγωγή κατεψυγμένου, κρέατος που προορίζεται για μεταποίηση, με βάση την κατάρτιση κάθε χρόνο ενός εκτιμητικού πίνακα των διαθέσιμων ποσοτήτων και αναγκών σε κρέας για την μεταποίηση.
- Στην εξασφάλιση των αναγκών σε μοσχάρια για πάχυνση, χωρίς την αύξηση των αγελάδων γαλακτοπαραγωγής ή μεικτής κατεύθυνσης, με την καθιέρωση ειδικού καθεστώτος κατά την εισαγωγή στην Κοινότητα νεαρών βοοειδών, που προορίζονται για πάχυνση.
- Στην χορήγηση ορισμένων ενισχύσεων και την απαγόρευση άλλων που είναι ασυμβίβαστες με την Κοινή Αγορά.
- Στη γενικότερη, τέλος, προστασία της Κοινοτικής Αγοράς βοδινού κρέατος από κάθε είδους διαταραχή.

Αναλυτικότερα, η Κοινή Οργάνωση της Αγοράς λειτουργεί ως εξής:

2. Μέτρα στήριξης εσωτερικής Αγοράς

Η Οργάνωση της Εσωτερικής Αγοράς βασίζεται κυρίως σε ένα σύστημα τιμών και παρεμβάσεων που αποβλέπει στη διευκόλυνση της προσαρμογής της προσφοράς προς τις απαιτήσεις της αγοράς. Στα πλαίσια αυτά, μπορούν να ληφθούν τα παρακάτω μέτρα, που

αποβλέπουν:

- Στον καλύτερο προσανατολισμό του κλάδου.
- Στην καλύτερη οργάνωση της παραγωγής, μεταποίησης και εμπορίας.
- Στην βελτίωση της ποιότητας των προϊόντων
- Στην καθιέρωση βραχυπρόθεσμων και μακροπρόθεσμων προβλέψεων σε συνδυασμό με τα μέσα παραγωγής που διατίθενται.
- Στη διευκόλυνση της πληροφόρησης πάνω στην εξέλιξη των τιμών της αγοράς, μέσω δικτύου πληροφοριών.

Τιμή Προσανατολισμού

Κάθε χρόνο καθορίζεται για τα χονδρά βοοειδή μία τιμή προσανατολισμού, που ισχύει για μία εμπορική περίοδο, που θεωρητικά αρχίζει την πρώτη Δευτέρα του Απριλίου και τελειώνει την προηγούμενη μέρα αυτής του επόμενου χρόνου. Για τον καθορισμό της τιμής αυτής λαμβάνονται υπόψη:

- Οι προοπτικές εξέλιξης της παραγωγής και της κατανάλωσης βοδινού κρέατος.
- Η κατάσταση της αγοράς του γάλακτος και των γαλακτοκομικών προϊόντων.
- Η αποκτηθείσα πείρα.

Τιμή Παρέμβασης

Η τιμή παρέμβασης εξαρτάται από την τιμή προσανατολισμού, της οποίας αποτελεί το 90%. Από την περίοδο 1984/85, οι τιμές παρέμβασης καθορίστηκαν με βάση την κοινοτική κλίμακα κατάταξης Χονδρών Βοοειδών. Κάθε Κράτος-Μέλος έχει καθορισμένες κατηγορίες και ποιότητες, στις οποίες μπορεί να κάνει αγοραστική παρέμβαση, όταν οι τιμές βέβαια το επιτρέπουν.

2.3 Καθεστώς Παρέμβασης

Μέτρα Παρέμβασης

Μέτρα παρέμβασης λαμβάνονται για να αποτραπεί ή να μετριαστεί η πτώση των τιμών και συνίστανται σε:

- αγορές που πραγματοποιούνται από τους οργανισμούς παρέμβασης.
- οικονομικές ενισχύσεις για ιδιωτική αποθεματοποίηση, που αποβλέπει στη μείωση της προσφοράς.

Η αγοραστική παρέμβαση απο την περίοδο εμπορίας 1984-85 άρχισε να εφαρμόζεται σε σφάγια ορισμένων ποιοτικών κλάσεων χονδρών βοοειδών και μάλιστα σε ενιαίες τιμές για όλα τα Κράτη-Μέλη.

Από 6.4.87 και μετέπειτα η Κοινότητα άρχισε να εφαρμόζει σταθεροποιητικά μέτρα στον τομέα του βοδινού κρέατος, μέσω της αγοραστικής παρέμβασης, μειώνοντας τις τιμές, τις επιλέξιμες ποιοτικές κλάσεις κ.λ.π. με σκοπό τη μείωση των εισκομιζόμενων στην παρέμβαση ποσοτήτων κρέατος. Από 3.4.89 μάλιστα, έχει αλλάξει τελειώς το σύστημα της αγοραστικής παρέμβασης και γίνεται μόνο με δημοπρασίες, η δε ενεργοποίηση της λαμβάνει χώρα όταν οι τιμές αγοράς διαμορφώνονται σε πολύ χαμηλότερα, από προηγούμενα, ποσοστά της καθορισθείσης τιμής παρέμβασης. Επίσης, για πρώτη έχει καθορισθεί ανώτατη ποσότητα κρέατος, που μπορεί να αγορασθεί από τους οργανισμούς παρέμβασης, (220.000 τόνοι για το 1989 για όλα τα Κράτη - Μέλη). Φυσικά προβλέπονται ορισμένες δικλίδες ασφάλειας για αντιμετώπιση εκτάκτων διαταραχών στην αγορά βοδινού κρέατος.

Με τα μέτρα αυτά πιστεύεται ότι θα μειωθεί σημαντικά η αγοραστική παρέμβαση στο βοδινό κρέας, που είναι από τα πλέον δαπανηρά μέτρα για την Κοινότητα και ακόμα οι παραγωγοί θα πάψουν να παράγουν βοδινό κρέας για την παρέμβαση, όπως γίνεται μέχρι σήμερα.

Επίσης, σαν συνέπεια των παραπάνω θα είναι η σημαντική μείωση των αποθεμάτων βοδινού κρέατος της αγοραστικής παρέμβασης και των δαπανών του FEOGA για το μέτρο αυτό.

Αντιπροσωπευτικές Αγορές

Η λειτουργία αντιπροσωπευτικών αγορών είναι υποχρεωτική, γιατί σ'αυτές παρακολουθούνται και καταγράφονται οι τιμές του βοδινού κρέατος κατά κατηγορία, ποιότητα και ποσότητα. Οι πληροφορίες αυτές γνωστοποιούνται με TELEEX στην Ευρωπαϊκή Επιτροπή ή οποία ύστερα απο σχετικούς υπολογισμούς και σταθμίσεις βγάζει τις μέσες τιμές κατά Κράτος-Μέλος και για όλη την Κοινότητα, σε εβδομαδιαία βάση, και τις οποίες γνωστοποιεί σε συνέχεια με TELEEX στα Κράτη-Μέλη.

Στη χώρα μας λειτουργούν τέτοιες αγορές στην Αλεξανδρούπολη Σέρρες, Βέροια και Τρίκαλα, όπου γίνεται και υποχρεωτική ταξινόμηση των σφαγίων τόσο με το Εθνικό όσο και με το Κοινοτικό σύστημα.

Οι πληροφορίες, που λαμβάνονται απο τις αντιπροσωπευτικές αγορές για τις τιμές, αποτελούν τη βάση για τη λήψη των απαιτούμενων παρεμβατικών μέτρων και άλλων επεμβάσεων για τη στήριξη της εσωτερικής αγοράς των προϊόντων του τομέα.

Κέντρα Παρέμβασης

Για την εφαρμογή της αγοραστικής παρέμβασης θα πρέπει να υπάρχουν κατάλληλα Παρεμβατικά Κέντρα.

Τα κέντρα παρέμβασης καθορίζονται απο τα Κράτη-Μέλη, βάσει

κριτηρίων που συνδέονται κυρίως με την ύπαρξη κατάλληλου τεχνικού εξοπλισμού, ώστε η παρέμβαση να είναι αποτελεσματική και να εξασφαλίζεται η καλή συντήρηση του προϊόντος κάτω από καθορισμένες συνθήκες (π.χ. θερμοκρασία κατάψυξης, αποθήκευσης, συσκευασίας κ.λ.π.). Στη χώρα μας τέτοια κέντρα υπάρχουν στις Σέρρες, Βέροια και ΟΚΛΑ, μπορεί όμως να καθορισθούν και άλλα, αν παραστεί ανάγκη.

2.4 Οικονομικές ενισχύσεις

Η Κοινότητα, με αποφάσεις του Συμβουλίου, στα πλαίσια των λεγομένων «<συναφών μέτρων>>, χορηγεί κατά περιόδους και ανάλογα με την κατάσταση της αγοράς ή τις ανάγκες που διαμορφώνονται, στους παραγωγούς βοδινού κρέατος, ορισμένες οικονομικές ενισχύσεις για τη στήριξη του εισοδήματός τους. Έτσι κατά καιρούς έχουν δοθεί διάφορες οικονομικές ενισχύσεις είτε για ορισμένα Κράτη-Μέλη είτε για όλα και σε αυξομειούμενα μέγεθ, όπως για τη γέννηση των μοσχαριών, (Ιταλία, Ελλάδα, Ιρλανδία) μεταβλητό πριμ για το Ηνωμένο Βασίλειο, για τις θηλαζόμενες αγελάδες (για όλα τα Κράτη - Μέλη) και το ειδικό πριμ για τα αρσενικά μοσχάρια (για όλα τα Κράτη - Μέλη).

Από την 3.4.89 όμως, σύμφωνα με τη σχετική απόφαση του Συμβουλίου, χορηγούνται, σ'όλα τα Κράτη-Μέλη, μόνο οι πριμοδοτήσεις για τις θηλαζόμενες αγελάδες και τα αρσενικά μοσχάρια, ενώ έχουν καταργηθεί οι υπόλοιπες πριμοδοτήσεις. Οι ισχύουσες παραπάνω πριμοδοτήσεις είναι αυξημένες από τις προηγούμενες περιόδους και τούτο σε αντιστάθμισμα των μέτρων που έχουν ληφθεί για τον περιορισμό της αγοραστικής παρέμβασης στο βοδινό κρέας.

Έτσι, η πριμοδότηση για τις θηλαζόμενες αγελάδες αυξήθηκε από 25 σε 40 ECU ανά αγελάδα, από πιστώσεις FEOGA, με δικαίωμα χορήγησης επιπλέον 25 ECU/αγελάδα, από Εθνικούς πόρους, ήτοι συνολικά 65 ECU/αγελάδα, με εξαίρεση την Ελλάδα και την Ιρλανδία, που το πριμ αυτό καθορίστηκε σε 60 ECU/αγελάδα από πιστώσεις FEOGA και 5 ECU/αγελάδα από Εθνικούς πόρους.

Το ειδικό πριμ για τα αρσενικά μοσχάρια αυξήθηκε για όλα τα Κράτη-Μέλη, από 25 σε 40 ECU ανά μοσχάρι και από 50 σε 90 ECU ανά εκμετάλλευση.

Ακόμα, ιδιαίτερης σημασίας οικονομικές ενισχύσεις προβλέπονται από:

- τον κανονισμό (ΕΟΚ) 797/85 για τον εκσυγχρονισμό των γεωργικών εκμεταλλεύσεων (αγορά ζώων αναπαραγωγής, κατασκευή κτιριακών εγκαταστάσεων, προμήθεια εξοπλισμού, εξισωτική αποζημίωση κ.λ.π.), στα πλαίσια πολυετών προγραμμάτων που εγκρίνονται από την Κοινότητα με ειδική διαδικασία.
- τον κανονισμό (ΕΟΚ) 2058/85 βάσει του οποίου εφαρμόζονται διάφορα Μεσογειακά προγράμματα (ΜΟΠ).
- τον κανονισμό (ΕΟΚ) 355/77, για τη βελτίωση των συνθηκών εμπορίας και μεταποίησης των γεωργικών προϊόντων (κατασκευή κτιρίων, προμήθεια εξοπλισμού και ενίσχυση για μηχανισμούς βελτίωσης του κυκλώματος επεξεργασίας-εμπορίας των προϊόντων), βάσει τομεακών προγραμμάτων, που εγκρίνονται από την Κοινότητα με ειδική διαδικασία.

3. Καθεστώς συναλλαγών

3.1 Εισαγωγές

Γενικά οι εισαγωγές προϊόντων, του εν λόγω τομέα, από Τρίτες Χώρες είναι ελεύθερες και διέπονται από τα προβλεπόμενα στο Κοινό Ευρωπαϊκό Δασμολόγιο (ΚΕΔ), με βάση τη συνδυασμένη ονοματολογία που ισχύει από την 1η Ιανουαρίου 1988.

Οι ενδοκοινοτικές συναλλαγές είναι ελεύθερες και δεν υπάρχουν δασμοί και εισφορές ή ποσοτικοί περιορισμοί, εκτός των περιπτώσεων της Ισπανίας και Πορτογαλίας, που προβλέπονται από τις συνθήκες προσχώρησης τους, για μία μεταβατική περίοδο.

Ετσι, σύμφωνα με το ισχύον Κοινοτικό καθεστώς, δεν επιτρέπεται στα Κράτη - Μέλη να λαμβάνουν μέτρα παρεμπόδισης ή περιορισμού των εισαγωγών, τόσο από την Κοινότητα όσο και από Τρίτες Χώρες εκτός εάν υπάρχει κίνδυνος σοβαρής διατάραξης της αγοράς και ύστερα από έγκριση της Κοινότητας.

Κατά την εισαγωγή από Τρίτες Χώρες ζώντων βοοειδών για πάχυνση ή σφαγή, κρεάτων, νωπών ή κατεψυγμένων, καθώς και λοιπών προϊόντων του τομέα, επιβάλλονται, εκτός του δασμού και αντισταθμιστικές εισφορές, που διαμορφώνονται ανάλογα με το είδος, την κατηγορία και την ποιότητα ή καλύτερα ανάλογα με τη δασμολογική κλάση που ανήκει το προϊόν.

Γενικά, ο υπολογισμός της αντισταθμιστικής εισφοράς, με διαφοροποιήσεις κατά προϊόν, βασίζεται στον υπολογισμό της διαφοράς που υπάρχει μεταξύ της τιμής προανατολισμού και της πραγματικής τιμής προσφοράς στα σύνορα της Κοινότητας, προσυζητημένη με την προσθήκη των τελωνειακών δασμών. Η τιμή προσφοράς στα σύνορα καθορίζεται με βάση τις πιο αντιπροσωπευτικές πράξεις αγοράς του εξωτερικού (σε ποιότητα και ποσότητα) που σημειώθηκαν κατά τη διάρκεια ορισμένης περιόδου.

Οι αντισταθμιστικές εισφορές, καθορίζονται κατά διαστήματα, από την Ευρωπαϊκή Κοινότητα και δημοσιεύονται σε σχετικό κανονισμό. Από τη θέση σε ισχύ της Κοινής Οργάνωσης της Αγοράς η εξέλιξη των τιμών στην παγκόσμια αγορά δικαιολογούσε τη σχεδόν μόνιμη εφαρμογή της εισφοράς κατά την εισαγωγή, δεδομένου ότι οι τιμές CIF συν τους δασμούς ήταν μικρότερες από την τιμή προανατολισμού της ΕΟΚ.

Εξάλλου, οι τιμές της αγοράς της ΕΟΚ ήταν συνεχώς αισθητά μικρότερες από την τιμή προανατολισμού. Ως εκ τούτου, το σύνολο σχεδόν των εισαγωγών πραγματοποιήθηκε στο πλαίσιο ειδικών καθεστώτων.

Αυτό σημαίνει ότι δεν πραγματοποιήθηκαν εισαγωγές υπό κανονικές συνθήκες. Μπορεί, λοιπόν, να θεωρηθεί ότι η Κοινοτική προστασία στα σύνορα της ΕΟΚ αποδείχθηκε αρκετά αποτελεσματική με συνέπεια την αποτροπή των κανονικών εισαγωγών από Τρίτες Χώρες στην Κοινότητα.

3.2 Εξαγωγές

Η Κοινότητα σαν πλεονασματική, τα τελευταία χρόνια, σε βοδινό κρέας και έχοντας τεράστια αποθέματα από παρεμβατικά κρέατα, ακολούθησε έντονη εξαγωγική πολιτική σε προϊόντα του

τομέα βοδινού κρέατος. Έτσι, όταν μεταξύ των τιμών που διαμορφώνονται στη διεθνή αγορά για τα προϊόντα του τομέα βοδινού κρέατος και των τιμών που σημειώνονται στην Κοινότητα, υπάρχει διαφορά, τότε, για να διευκολυνθούν οι εξαγωγές προς Τρίτες Χώρες, η διαφορά αυτή καλύπτεται από μια επιδότηση εξαγωγής (επιστροφές).

Οι επιδοτήσεις εξαγωγής καθορίζονται, κατά διαστήματα, από την Ευρωπαϊκή Επιτροπή, μέσω της διαδικασίας της Διαχειριστικής Επιτροπής, με βάση τις διαμορφούμενες τιμές του βοδινού κρέατος, τόσο στην εσωτερική αγορά όσο και διεθνώς, τα υπάρχοντα Κοινοτικά αποθέματα κ.λ.λ. Το ύψος των εν λόγω ενισχύσεων, καθορίζεται κατά προϊόν ή κατηγορία προϊόντων, με βάση τη δασμολογική κλάση και ανάλογα με τη χώρα προορισμού.

Κατά τον καθορισμό του ύψους της επιδότησης λαμβάνεται υπόψη η διατήρηση της ισορροπίας στη χρήση των Κοινοτικών προϊόντων που προορίζονται για μεταποίηση και εξαγωγή και των εισαγωγών από Τρίτες Χώρες για μεταποίηση και επανεξαγωγή.

Πέρα από τα παραπάνω, προς διευκόλυνση των εξαγωγών παραμβατικών κρεάτων σε Τρίτες Χώρες, η Κοινότητα, με τη διαδικασία της Διαχειριστικής Επιτροπής, εξέδωσε ειδικούς κανονισμούς, βάσει των οποίων, έχουν εξαχθεί, σε ορισμένες Τρίτες Χώρες τεράστιες ποσότητες από τα εν λόγω κρέατα σε πάρα πολύ χαμηλές τιμές.

3.3 Νομισματικά Εξισωτικά Ποσά

Τα προϊόντα του τομέα του βοδινού κρέατος υπάγονται ως γνωστόν στο καθεστώς των Νομισματικών Εξισωτικών Ποσών. Σημειώνεται ότι στην Ελλάδα, τα τελευταία χρόνια εφαρμόζονται αρνητικά ΝΕΠ ακολουθούν, ως γνωστό, τις αυξομειώσεις του ανοίγματος που διαμορφώνεται μεταξύ των εκάστοτε ισοτιμιών που ισχύουν για τη χρηματιστηριακή ισοτιμία της ECU - δραχμής και την Πράσινη ισοτιμία ECU - δραχμής.

4. Επιπτώσεις του Κοινοτικού Καθεστώτος στην Εγχώρια παραγωγή βοδινού κρέατος

Στον τομέα του βοδινού κρέατος, η εναρμόνιση με το Κοινοτικό καθεστώς, έγινε, στο μεγαλύτερο μέρος, αμέσως μετά την ένταξη μας στις Ευρωπαϊκές Κοινότητες. Μεταβατικές ρυθμίσεις έγιναν μόνο στους δασμούς που ίσχυαν στα εισαγόμενα από τη Κοινότητα ζώντα ζώα (για σφαγή και πάχυνση) και νωπά βοδινά κρέατα (κατάργηση των δασμών σε 5 χρόνια σταδιακά) και στις περισσότερες εθνικές οικονομικές ενισχύσεις που εφαρμόζονται πριν από την ένταξη (κατάργηση σταδιακά ή διατήρηση ορισμένων).

Δυστυχώς, το παραπάνω προστατευτικό για τον κλάδο της βοοτροφίας μέτρο των δασμών, δεν εφαρμόστηκε ποτέ γιατί οι προβλεπόμενοι δασμοί και οι λοιπές επιβαρύνσεις αναστέλλονται από Ελληνικής πλευράς για τιμαριθμικούς λόγους, και έτσι, η προστασία της εγχώριας παραγωγής έναντι των εισαγόμενων από

την ΕΟΚ ομοειδών προϊόντων, δεν ήταν επαρκής.

Η ένταξη της χώρας μας στις Ευρωπαϊκές Κοινότητες, βρήκε τη βοοτροφία μας απροετοίμαστη για τις νέες συνθήκες, με παραδοσιακές δομές, χαμηλή παραγωγικότητα και σε καθοδική πορεία, λόγω, κυρίως, αντιφατικής πολιτικής στον τομέα αυτό, από πλευράς Πολιτείας.

Στην κατάσταση αυτή, ο τομέας βοδινού κρέατος δέχτηκε την έναρξη εφαρμογής του Κοινοτικού καθεστώτος με ανακούφιση, ελπίζοντας ότι έτσι γλυτώνει από τον κλοιό των ανωτάτων αγορανομικών τιμών και των εισαγωγών σε τιμές ντάμπινγκ, που την ταλαιπώρησαν επί χρόνια, και ότι επιτέλους, αποκτά ένα προστατευτικό σύστημα τιμών, παρεμβάσεων και οικονομικών ενισχύσεων, για στήριξη του εισοδήματος των παραγωγών και εκσυγχρονισμό του κλάδου.

Η μέχρι τώρα εξέλιξη, από την εφαρμογή του Κοινοτικού καθεστώτος στον τομέα του βοδινού κρέατος, φαίνεται να δικαιώνει μερικά, τις ελπίδες των παραγωγών μας, ύστερα από τη σημαντική αύξηση των τιμών, κυρίως κατά πρώτο έτος της ένταξης.

Η αύξηση όμως αυτή των τιμών, κατά τα επόμενα χρόνια της ένταξης, δεν ήταν αξιόλογη, ούτως ώστε να αντισταθμίσει επαρκώς την αύξηση του κόστους παραγωγής που προήλθε, κυρίως, από την αύξηση της τιμής των ζωοτροφών και των μουχαριών για πάχυνση

Αξιοσημείωτο είναι ότι, ενώ η χώρα μας είναι τόσο έντονα ελλειμματική σε βοδινό κρέας και έχει τις υψηλότερες τιμές στην Κοινότητα, πραγματοποίησε αγοραστική παρέμβαση, για πρώτη φορά το 1983, σε 429 τόνους βοδινού κρέατος, λόγω πτώσης των τιμών, για μία περίοδο, κάτω από τις τιμές που καθορίστηκαν για την παρέμβαση.

Στο θέμα των οικονομικών ενισχύσεων οπώς και στις τιμές, τους δασμούς κ.λ.π., δεν επιτρέπεται από το Κοινοτικό καθεστώς η λήψη συμπληρωματικών Εθνικών μέτρων.

ΕΙΔΙΚΗ ΒΙΒΛΙΟΓΡΑΦΙΑ

ΠΗΓΕΣ

1. Α.Τ.Ε "ΒΟΕΙΟ ΚΡΕΑΣ" : Γ. Γκιώση
2. Κ.Α.Π σε προϊόντα ζωικής παραγωγής:Υπουργείο Γεωργίας 1987

ΚΕΦΑΛΑΙΟ ΔΕΚΑΤΟ ΠΕΜΠΤΟ: ΑΙΓΟΠΡΟΒΕΙΟ ΚΡΕΑΣ

1. Γενικά

Η Κοινή Οργάνωση Αγοράς στον τομέα του αιγοπρόβειου κρέατος μπήκε σε λειτουργία στις 20 Οκτωβρίου 1980.

Η οργάνωση αυτή καλύπτει τα ακόλουθα προϊόντα: Ζώντα αιγοπροβατοειδή, κρέατα, λίπη, παρασκευάσματα και κονσέρβες αυτών καθώς και ορισμένα βρώσιμα παραπροϊόντα σφαγίων του τομέα. Από τα παραπάνω προϊόντα τα σημαντικότερα της οργάνωσης είναι το νωπό, το σε απλή ψύξη και το κατεψυγμένο αιγοπρόβειο κρέας καθώς και τα ζώντα αιγοπροβατοειδή για σφαγή. Βασικός κανονισμός του τομέα είναι ο κανονισμός αριθ.1837/80 «Περί κοινής οργάνωσης αγοράς στον τομέα του πρόβειου και αίγειου κρέατος».

Η περίοδος εμπορίας αρχίζει την πρώτη Δευτέρα του Ιανουαρίου κάθε έτους και λήγει την προηγούμενη της ημέρας αυτής (του επόμενου έτους).

Η οργάνωση αγοράς επικεντρώνεται στη στήριξη του εισοδήματος των παραγωγών με τη χορήγηση οικονομικών ενισχύσεων, ως αποζημίωση για την απώλεια εισοδήματος των παραγωγών λόγω της πώλησης του κρέατος σε τιμές χαμηλότερες της θεσμικής τιμής. Πρόκειται για την «πριμοδότηση προς όφελος των παραγωγών αιγοπρόβειου κρέατος» που χορηγείται σ'ολόκληρη την Κοινότητα.

Για τη στήριξη της αγοράς προβλέπονται μηχανισμοί παρέμβασης και ιδιωτικής αποθεματοποίησης. Μέχρι σήμερα δεν έχει γίνει προσφυγή στην αγοραστική παρέμβαση, ενώ η ιδιωτική αποθεματοποίηση έχει χρησιμοποιηθεί σε μεμονωμένες μόνο περιπτώσεις. Μπορεί να ειπωθεί ότι το καθεστώς, όπως εφαρμόζεται, δεν είναι σε θέση να προσφέρει ουσιαστική στήριξη των τιμών, γεγονός που αποδεικνύεται άλλωστε, από τις μεγάλες δαπάνες του Γεωργικού Ταμείου για τη στήριξη του εισοδήματος των παραγωγών.

Τέλος την περίοδο αυτή, διεξάγονται συζητήσεις για την αναμόρφωση της ΚΟΑ με κύριο στόχο την ενοποίηση της αγοράς μετά το 1992 .

2. Μέτρα στήριξης εσωτερικής Αγοράς

2.1 Τιμές

Η περίοδος εμπορίας αρχίζει την πρώτη Δευτέρα του Ιανουαρίου κάθε χρόνου και λήγει (αν δεν παραταθεί από το Συμβούλιο) την προηγούμενη της ημέρας αυτής, του επόμενου χρόνου.

Θεσμικές τιμές

- Τιμή βάσης
- Τιμή παρέμβασης (55 της τιμής βάσης)
- Παράγωγη τιμή παρέμβασης

Η τιμή βάσης, είναι μια τιμή στο επίπεδο της οποίας επιδιώκεται να διαμορφώνονται οι τιμές της Κοινοτικής αγοράς. Παράλληλα είναι η τιμή εγγύησης του εισοδήματος των παραγωγών των χωρών της Κοινότητας.

Η τιμή βάσης καθορίζεται για τα φρέσκα και ψυγμένα σφάγια πρόβειου κρέατος, κάθε χρόνο, για την επόμενη περίοδο εμπορίας.

Για τον καθορισμό της τιμής βάσης λαμβάνονται υπόψη ιδιαίτερα:

- η κατάσταση της αγοράς για το πρόβειο κρέας κατά τη διάρκεια του τρέχοντος έτους.
- οι προβλέψεις για την παραγωγή και την κατανάλωση πρόβειου κρέατος.
- το κόστος παραγωγής πρόβειου κρέατος.
- η κατάσταση της αγοράς για άλλα κτηνοτροφικά προϊόντα και ιδιαίτερα το βόειο κρέας.
- η πείρα του παρελθόντος.

Η τιμή βάσης προσαρμόζεται εποχιακά από τα Συμβούλια των Ευρωπαϊκών Κοινοτήτων, ανάλογα με τις εποχιακές μεταβολές του πρόβειου κρέατος στην αγορά της Κοινότητας.

Η τιμή βάσης συνιστά τη συγκριτική τιμή για την έναρξη εφαρμογής των παρεμβατικών μέτρων για τη στήριξη των τιμών. Όταν η τιμή αγοράς είναι κατώτερη από το 90% της τιμής βάσης και είναι πιθανό να διατηρηθεί σ' αυτό το επίπεδο, τότε μπορεί να αποφασιστεί η χορήγηση επιδότησης για τα ιδιωτικά αποθέματα. Εξάλλου, η τιμή παρέμβασης καθορίζεται στο 85% της τιμής βάσης. Επίσης η τιμή βάσης χρησιμεύει για τη χορήγηση και τον καθορισμό της μεταβλητής επιδότησης για την σφαγή προβάτων.

Η επιδότηση αυτή μπορεί να δίνεται από τα κράτη μέλη στις περιοχές των οποίων δεν εφαρμόζονται τα παρεμβατικά μέτρα (επιδότηση ιδιωτικών αποθεμάτων και εξαγορά από τους οργανισμούς παρέμβασης φρέσκων σφαγίων πρόβειου κρέατος), όταν οι τιμές που σημειώνονται στις αντιπρωπαιτικές αγορές των Κρατών - Μελών αυτών είναι κάτω από ένα ενδεικτικό επίπεδο, που αντιστοιχεί στο 85% της τιμής βάσης. Το ενδεικτικό αυτό επίπεδο προσαρμόζεται εποχιακά κατά τον ίδιο τρόπο που προσαρμόζεται η τιμή βάσης. Το ύψος της επιδότησης είναι ίσο με τη διαφορά μεταξύ του ενδεικτικού επιπέδου και της τιμής αγοράς που σημειώθηκε στα ενδιαφερόμενα Κράτη-Μέλη.

Επίσης η τιμή βάσης χρησιμεύει, μαζί με την τιμή <<ελεύθερο στα σύνορα>>, για προσδιορισμό της αντισταθμιστικής εισφοράς για τις εισαγωγές πρόβειου κρέατος. Το ύψος της αντισταθμιστικής αυτής εισφοράς είναι γενικά ίσο με τη διαφορά των δύο αυτών τιμών.

Η τιμή παρέμβασης, χρησιμεύει στην εφαρμογή της αγοραστικής παρέμβασης και στη χορήγηση της μεταβλητής πριμοδότησης κατά τη σφαγή (κατευθυντήριο επίπεδο) στη Μεγάλη Βρετανία.

Η τιμή παρέμβασης καθορίζεται στο 85% της τιμής βάσης και ταυτόχρονα με αυτή. Εκτός από την τιμή αυτή καθορίζεται, από το Συμβούλιο των Ευρωπαϊκών Κοινοτήτων, μία παράγωγη τιμή παρέμβασης, για ορισμένες περιοχές, οι οποίες έχουν πλεονάσματα

πρόβειου κρέατος προέλευσης της Κοινότητας και οι οποίες εκ παραδόσεως εξάγουν αυτό σ' άλλες περιοχές, λαμβάνοντας υπόψη το κόστος εμπορίας και ιδιαίτερα το κόστος μεταφοράς. Οι δυο αυτές τιμές αναπροσαρμόζονται εποχιακά απο το Συμβούλιο των Ευρωπαϊκών Κοινοτήτων.

Η αγοραστική παρέμβαση εφαρμόζεται από τους οργανισμούς παρέμβασης, για το φρέσκο κρέας τύπου ολόκληρου σφαγίου ή μισού σφαγίου, όταν κατά τη διάρκεια της περιόδου 15 Ιουλίου ως 15 Δεκεμβρίου κάθε έτους η τιμή αγοράς είναι ίση ή μικρότερη απο την προσαρμοσμένη εποχιακά τιμή παρέμβασης και συγχρόνως η τιμή που σημειώθηκε στις αντιπροσωπευτικές αγορές μίας περιοχής είναι ίση ή μικρότερη από την προσαρμοσμένη εποχιακά τιμή παρέμβασης ή ανάλογα με τη περίπτωση, από την προσαρμοσμένη εποχιακά παράγωγη τιμή παρέμβασης.

Οι Οργανισμοί παρέμβασης που ορίζονται από τα Κράτη-Μέλη, αγοράζουν φρέσκο ή ψυγμένο κρέας προέλευσης της Κοινότητας τέτοιας ποιότητας, που είναι πιθανό να προκαλέσει την καλύτερη στήριξη της αγοράς.

Η αγοραστική παρέμβαση μπορεί να εφαρμοστεί μόνο για τις παραπάνω ποιότητες των οποίων η τιμή στο κράτος ή τα Κράτη-Μέλη που ενδιαφέρονται, είναι κάτω από την τιμή εξαγοράς.

Η αγοραστική παρέμβαση σταματά, όπου για μία περίοδο η τιμή αγοράς είναι πάνω απο την προσαρμοσμένη εποχιακά τιμή παρέμβασης.

Η παράγωγη τιμή παρέμβασης

Η παράγωγη τιμή παρέμβασης (είναι χαμηλότερη της τιμής παρέμβασης) ισχύει μόνο για την Ιρλανδία, χώρα κατά παράδοση εξαγωγική στο αιγοπρόβειο κρέας και με χαμηλές τιμές.

Κάθε χρόνο το Συμβούλιο των Υπουργών Γεωργίας καθορίζει τις παραπάνω τρεις τιμές, καθώς και τον τρόπο εποχικοποίησης τους (εβδομαδιαία ύψη) κατά την διάρκεια του χρόνου, για την επόμενη περίοδο εμπορίας.

Οι θεσμικές τιμές που ισχύουν σήμερα (και έχουν διατηρηθεί σταθερές σε ECU τις τελευταίες 6 περιόδους εμπορίας) είναι οι εξής:

- Τιμή βάσης : 432,32 ECU/100 χλρ. βάρους σφαγίου.
- Τιμή παρέμβασης : 367,47 ECU/100 χλρ. βάρους σφαγίου.
- Παράγωγη τιμή παρέμβασης : 347,66 ECU/100 χλρ. βάρους σφαγίου

Οι πραγματικές τιμές αγοράς λαμβάνονται κάθε εβδομάδα από τις αντιπροσωπευτικές αγορές της Κοινότητας. Με κατάλληλη στάθμιση υπολογίζεται η μέση εβδομαδιαία και ετήσια τιμή αρνίσου κρέατος της Κοινοτικής αγοράς καθώς και των 7 περιοχών, στις οποίες χωρίζεται σήμερα η Κοινότητα (στο αιγο-πρόβειο κρέας).

Οι παραπάνω περιοχές είναι οι ακόλουθες:

Περιοχή 1 : Ιταλία και Ελλάδα

- Περιοχή 2 : Γαλλία
 Περιοχή 3 : Βέλγιο, Δανία, Γερμανία, Λουξεμβούργο και Ολλανδία
 Περιοχή 4 : Ιρλανδία
 Περιοχή 5 : Μεγάλη Βρετανία
 Περιοχή 6 : Βόρεια Ιρλανδία
 Περιοχή 7 : Ισπανία και Πορτογαλία

Οι αντιπροσωπευτικές αγορές κατανέμονται στα Κράτη - Μέλη ως εξής:

- Βέλγιο : 3
- Δανία : 1 (με 5 κέντρα αναφοράς)
- Γερμανία : 1 (μία τιμή βάσει πληροφοριών από 4 περιοχές)
- Μ.Βρετανία : Λαμβάνονται υπόψη όλες οι αγοραπωλησίες με πλειστηριασμό α) στην Αγγλία και Ουαλία και β) στη Σκωτία.
- Ελλάδα : 7 (Ιωαννίνων, Κοζάνης, Κομοτηνής, Λάρισας, Τρίπολης, Χανίων, Αθηνών)
- Ισπανία : 8
- Πορτογαλία : 2
- Γαλλία : 5
- Ιρλανδία : 6 (3 σφαγεία και 3 αγορές ζώντων ζώων)
- Ολλανδία : 2
- Ιταλία : 8
- Β. Ιρλανδία : 6 (2 σφαγεία και 4 αγορές ζώντων ζώων)

Οι τιμές αρνίσσιου κρέατος, που λαμβάνονται από τις αντιπροσωπευτικές αγορές της Κοινότητας, δεν είναι στην πραγματικότητα συγκρίσιμες μεταξύ τους γιατί αναφέρονται σε διαφορετικά σφάγια. Τα σφάγια της περιοχής 1 είναι μικρότερου βάρους σε σχέση με εκείνα των βόρειων περιοχών, ενώ εκείνα της περιοχής 7 βρίσκονται στο ενδιάμεσο.

Ετσι, υπάρχει ανάγκη θέσπισης κάποιας Κοινοτικής κλίμακας ποιοτικής κατάταξης των σφαγίων και καθορισμού σφαγίου αναφοράς για τη συγκρισιμότητα των τιμών, και το σωστό υπολογισμό της απώλειας εισοδήματος των Κοινοτικών παραγωγών.

2.2 Ενισχύσεις

α. Πριμοδότηση προς όφελος των παραγωγών αιγοπρόβειου κρέατος:

Όταν για μία ορισμένη περίοδο εμπορίας ή μέση τιμή αγοράς, σε μία περιοχή της Κοινότητας, πέσει κάτω από το επίπεδο της τιμής βάσης, καταβάλλεται πριμοδότηση για την κάλυψη της διαφοράς στην περιοχή αυτή. Η πριμοδότηση χορηγείται για την κάλυψη της απώλειας του εισοδήματος των παραγωγών από την πώληση κρέατος κάτω της θεσμικής τιμής. Είναι, δηλαδή, μέτρο στήριξης του εισοδήματος των παραγωγών, που καταβάλλεται ανά προβατίνα, σε ετήσια βάση και διαφέρει, φυσικά, από περιοχή σε περιοχή.

Προκειμένου η πριμοδότηση να χορηγηθεί ανά προβατίνα και όχι ανά σφάγιο αρνιού, η απώλεια εισοδήματος (ECU/100 χλρ. αρνιού κρέατος) πολλαπλασιάζεται με ένα συντελεστή για κάθε περιοχή, που εκφράζει την ετήσια παραγωγή αρνιού κρέατος (σε εκατόκιλα) ανά προβατίνα. Ως <<επιλέξιμη>> για πριμοδότηση προβατίνα θεωρείται κάθε θηλυκό, που έχει γεννήσει μία τουλάχιστο φορά και βρίσκεται στην εκμετάλλευση κατά την ημερομηνία υποβολής της αίτησης, εξαιρουμένων εκείνων που προορίζονται να αντικατασταθούν με νεότερα ζώα αναπαραγωγής. Ανάλογος είναι και ο ορισμός της <<επιλέξιμης>> γίδας, για την οποία χορηγείται από την περίοδο εμπόριας 1986 πριμοδότηση ίση με το 80% εκείνης που χορηγείται ανά προβατίνα. Η πριμοδότηση χορηγείται σε φυσικό ή νομικό πρόσωπο κάτοχο μεμονωμένης γεωργικής εκμετάλλευσης που εκτρέφει δέκα τουλάχιστον αιπροβατίνες. Πριμοδοτούνται, επίσης, και οι ομάδες φυσικών ή νομικών προσώπων που χρησιμοποιούν κοινή νόμη ή και σταυλικές εγκαταστάσεις για την εκτροφή δέκα, τουλάχιστον, αιγοπροβατίνων, στην επικράτεια του ίδιου Κράτους-Μέλους.

Ο παραγωγός αναλαμβάνει την υποχρέωση να διατηρήσει στην εκμετάλλευση τα επιλέξιμα ζώα του για 100 ημέρες από τη λήξη της περιόδου υποβολής των αιτήσεων. Οι αρμόδιες υπηρεσίες προβαίνουν σε διοικητικούς, που συμπληρώνονται με επιτόπιους, συστηματικούς ή δειγματοληπτικούς ελέγχους του αριθμού των επιλέξιμων αιγοπροβατίνων πριν από τη λήξη της παραπάνω περιόδου των 100 ημερών.

Αν κατά τους ελέγχους διαπιστωθεί μικρότερος αριθμός επιλέξιμων ζώων από ότι έχει δηλωθεί τότε ο παραγωγός χάνει ολόκληρη την πριμοδότηση εκτός αν η μείωση είναι συνέπεια φυσικών περιστάσεων της ζωής του κολαδιού (αποβολή, στειρότητα, τα, ατύχημα, πνιγμός, αναγκαστική σφαγή, θάνατος κατά τον τοκετό αντίξοες χειμερινές συνθήκες, κατασπάραξη από άγρια ζώα κ.λ.π.) ή πρόκειται για περίπτωση ανωτέρας βίας (ασθένεια ή θάνατος παραγωγού, απαλλοτρίωση, θεομηνία, επιζωοτία κ.λ.π.).

Στις φυσικές περιστάσεις η πριμοδότηση χορηγείται για τον αριθμό των επιλέξιμων ζώων που διατηρήθηκαν, ενώ στις περιπτώσεις ανωτέρας βίας ο παραγωγός παίρνει μέρος ή και ολόκληρη την πριμοδότηση.

Μεταβλητή πριμοδότηση σφαγής

Το μέτρο αυτό έχει περιοριστεί στην αποκλειστική χρησιμοποίηση της Μεγάλης Βρετανίας μόνο.

Το καθεστώς προβλέπει την καταβολή μεταβλητής πριμοδότησης κατά τη σφαγή των προβατοειδών, όταν οι τιμές που διαπιστώνονται στις αντιπροσωπευτικές αγορές της Μεγάλης Βρετανίας είναι χαμηλότερες από το <<κατευθυντήριο επίπεδο>> που αντιστοιχεί στο 85% της τιμής βάσης (ισούται με την τιμή παρέμβασης).

Το κατευθυντήριο επίπεδο εποχικοποιείται με τον ίδιο τρόπο που εποχικοποιείται η τιμή παρέμβασης. Όταν η μέση τιμή αγοράς μίας εβδομάδας είναι κατώτερη από το εβδομαδιαίο κατευθυντήριο επίπεδο, καταβάλλεται (για την εβδομάδα αυτή) η μεταβλητή πριμοδότηση κατά τη σφαγή, που καλύπτει την παραπάνω

διαφορά.

Στην περίπτωση, όμως, που τα προϊόντα, για τα οποία καταβλήθηκε πριμοδότηση κατά τη σφαγή, εξάγονται από τη Μ.βρετανία σε άλλη περιοχή της Κοινότητας, εισπράττεται μία εισφορά, που ισοδυναμεί με τη μεταβλήτη πριμοδότηση, ώστε να μην διαταραχθεί η κατάσταση της αγοράς στην περιοχή αυτή.

2.3 Αγοραστική παρέμβαση

Η Κοινοτική τιμή παρέμβασης καθορίζεται στο 85% της τιμής βάσης και εποχικοποιείται κατά τον ίδιο τρόπο με την τιμή αυτή.

Αγοραστική παρέμβαση, μπορεί να εφαρμοσθεί μόνο στα Κράτη - Μέλη που εφαρμόζουν εθνικό σύστημα ποιοτικής κατάταξης των σφαγίων. Μέχρι τώρα, μόνο η Γαλλία έχει ζητήσει τον καθορισμό των ποιοτήτων που θα αγοράζονται από τους οργανισμούς παρέμβασης, αλλά δεν έχει προκύψει ακόμα ανάγκη προσφυγής στο μέτρο αυτό.

Σαν περίοδος <<αυτόματης παρέμβασης>> έχει καθορισθεί το διάστημα 15/7-15/12. Την περίοδο αυτή οι Ελληνικές τιμές είναι συνήθως υψηλές. Μπορεί όμως να γίνει παρέμβαση και κατά το διάστημα 16/12-14/7, μετά από απόφαση της διαχειριστικής επιτροπής, μόνο σε περίπτωση που θα εμφανισθούν σοβαρές δυσχέρειες στη αγορά.

Βάσει των σχετικών κανονισμών, η προσφυγή ενός Κράτους - Μέλους στην αγοραστική παρέμβαση, γίνεται κάτω από τρεις προϋποθέσεις:

- Η τιμή της Κοινοτικής αγοράς να είναι κατώτερη από την (εβδομαδιαία) τιμή παρέμβασης.
- Η τιμή αγοράς, της περιοχής που ανήκει το Κράτος-Μέλος να είναι κατώτερη από την τιμή παρέμβασης.
- Η τιμή αγοράς της Ποιότητας ή των ποιοτήτων που πάνε στην παρέμβαση, να είναι κατώτερες από τις αντίστοιχες τιμές εξαγοράς τους στην παρέμβαση.

2.4 Ιδιωτική αποθεματοποίηση

Όταν η τιμή της Κοινοτικής αγοράς πέσει κάτω από το 90% της εποχικοποιημένης τιμής βάσης, προβλέπεται η ενίσχυση της ιδιωτικής αποθεματοποίησης σε Κοινοτικό επίπεδο. Προσφυγή, επίσης στο μέτρο αυτό μπορεί να γίνει σε μια ή περισσότερες περιοχές της Κοινότητας, όταν η τιμή αγοράς στην περιοχή ή της περιοχές αυτές πέσει κάτω από το 90% της εποχικοποιημένης τιμής βάσης. Υπάρχει ενδιαφέρον για την ανάπτυξη του μέτρου, το οποίο προς το παρόν έχει εφαρμοστεί για πολύ μικρές ποσότητες (1.500 τον περίπου) στη Γαλλία, Ισπανία και Πορτογαλία.

3. Καθεστώς συναλλαγών

Οι ενδοκοινοτικές συναλλαγές είναι, φυσικά, ελεύθερες. Όσον αφορά στις συναλλαγές της Κοινότητας με τις Τρίτες Χώρες ισχύουν τα ακόλουθα:

3.1 Εισαγωγές

Ο τομέας είναι παγιωμένος στα πλαίσια της GATT. Βάσει της συμφωνίας αυτής οι εισαγωγές είναι ελεύθερες ως προς τις ποσότητες, η δε δασμολογική επιβάρυνση είναι 20%. Το καθεστώς, όμως δεν εφαρμόζεται γιατί η Κοινότητα έχει συνάψει ευμενέστερες συμφωνίες αυτοπεριορισμού με τις κυριότερες προμηθεύτριες Τρίτες Χώρες και έχει καθιερώσει ένα ανάλογο αυτόνομο εισαγωγικό καθεστώς ως προς τις λοιπές Τρίτες Χώρες.

Υπάρχουν, επίσης, προϊόντα, δευτερευούσης εμπορικής σημασίας, για τα οποία εφαρμόζονται δασμοί ή κανονικές εισφορές.

3.2 Εξαγωγές

Παρά το γεγονός ότι προβλέπεται από το βασικό κανονισμό, δεν έχουν ακόμη θεσπισθεί μέτρα για χορήγηση επιστροφών στις εξαγωγές αιγοπρόβειου κρέατος. Προς το παρόν ενισχύονται, έμμεσα, οι εξαγωγές μόνο της Μ.Βρετανίας προς τις Τρίτες Χώρες, γιατί εξαιρούνται από την επανείσπραξη της μεταβλητής πριμοδότησης σφαγής που χορηγείται στη χώρα αυτή. Όπως αναφέρθηκε και παραπάνω, όταν πραγματοποιούνται εξαγωγές από τη Μεγάλη Βρετανία προς τις λοιπές Κοινοτικές Χώρες επιβάλλεται εισφορά ίση προς την καταβληθείσα μεταβλητή πριμοδότησης σφαγής.

3.3 Νομισματικά Εξισωτικά Ποσά

Στον τομέα του αιγοπρόβειου κρέατος δεν εφαρμόζονται ΝΕΠ. Εξάλλου, επειδή οι τιμές μας μέχρι και το 1988 διατηρήθηκαν σε ικανοποιητικά επίπεδα δεν υπήρξε δυνατότητα καθορισμού αυτόνομης πριμοδότησης, στην οποία η ισοτιμία της δραχμής προς την ECU θα είχε επίπτωση στο εισόδημα του παραγωγού.

Εντούτοις, από μελέτη της ίδιας της Επιτροπής προέκυψε ότι η χρησιμοποίηση των Χρηματιστηριακών Ισοτιμιών, αντί των Πράσινων, θα οδηγούσε σε πραγματοποίηση οικονομιών και δικαιότερη κατανομή των οικονομικών ενισχύσεων μεταξύ των Κοινοτικών παραγωγών. Οι χώρες με ασθενή νομίσματα αδικούνται, ενώ ευνοούνται εκείνες των οποίων το νόμισμα ανατιμάται. Συγκεκριμένα, η γαλλική πριμοδότηση, που χορηγείται και στην Ελλάδα θα ήταν αυξημένη σε δραχμές, αν ίσχυαν οι Χρηματιστηριακές Ισοτιμίες έναντι των Πράσινων.

4. Επιπτώσεις κοινοτικού καθεστώτος στην Ελληνική αιγοπροβατοτροφία.

4.1 Γενικά

Η κοινή οργάνωση, που θεσπίστηκε πριν από την ένταξη της Χώρας μας στις Ε.Κ. (αλλά μετά την υπογραφή της πράξης προσχώρησης), αναφέρεται σε μία Κοινοτική αγορά πολύ διαφορετική από τη δική μας. Το αιγοπρόβειο κρέας είναι για την Κοινότητα των 9 (εκτός Ελλάδας, Ισπανίας, Πορτογαλίας) ένα προϊόν μικρής σημασίας, τόσο για τον παραγωγό, όσο και για τον καταναλωτή, αλλά και τις εθνικές οικονομίες των Κρατών-Μελών.

Η Κοινοτική αγορά είναι έντονα ελλειμματική (αυτάρκεια 80%) γι' αυτό οι εισαγωγές είναι επιθυμητές. Η αιγοτροφία στην Κοινότητα είναι σχεδόν ασήμαντη ενώ στη χώρα μας είναι σοβαρός κλάδος της ζωικής παραγωγής.

Όπως γίνεται φανερό από τα παραπάνω, το καθεστώς της ΚΟΑ στο αιγοπρόβειο κρέας έχει τις επιδράσεις της στην Ελληνική αγορά, οι οποίες συνοπτικά είναι οι ακόλουθες:

Οι Ελληνικές εισαγωγές παρουσίασαν μια αύξηση μετά την ένταξη μας στις Ευρωπαϊκές Κοινότητες, ιδιαίτερα τα έτη 1983 και 1984, που ανήλθαν σε 19.838 και 16.661 τόνους αντίστοιχα.

Η αύξηση αυτή οφείλεται στην ελευθερία που εξασφαλίζει το εισαγωγικό καθεστώς της Κοινότητας στις εισαγωγές από τις Τρίτες Χώρες.

Μέχρι τώρα, δεν είχαμε δυσμενείς επιπτώσεις του Κοινοτικού καθεστώτος στην Ελληνική αιγοπροβατοτροφία, κάτι τέτοιο όμως είναι δυνατό να συμβεί στο μέλλον, εφόσον δεν προσεχθεί το εισαγωγικό καθεστώς της ΚΟΑ. Θα πρέπει να υπάρξουν πιέσεις της Επιτροπής, στα πλαίσια των διαπραγματεύσεων προς τις εξαγωγικές Τρίτες Χώρες, αλλά και της χώρας μας, κυρίως προς τις γειτονικές μας Γιουγκοσλαβία και Βουλγαρία, με σκοπό να περιορίσουν τις εξαγωγές τους προς τη χώρα μας, κυρίως κατά το Α' εξάμηνο κάθε έτους, που συνήθως έχουμε την αιχμή της εγχώριας παραγωγής.

4.2 Εξέλιξη τιμών

Για το αιγοπρόβειο κρέας οι τιμές ακολούθησαν συνεχή ανοδική πορεία από την εμπορική περίοδο 1980/81 ως και την εμπορική περίοδο 1983/84 και σημείωσαν αύξηση 25% την εμπορική περίοδο 1983/84 σε σχέση με την εμπορική περίοδο 1980/81. Παρέμειναν στο ίδιο, αλλά με μειωμένο, ύψος τις επόμενες εμπορικές περιόδους 1984/85 και 1985/86, αυξημένο κατά 24%, σε σχέση με την εμπορική περίοδο 1980/81 και επανήλθαν στο ίδιο ύψος με εκείνης του 1983/84 την εμπορική περίοδο 1986/87.

ΕΙΔΙΚΗ ΒΙΒΛΙΟΓΡΑΦΙΑ

ΠΗΓΕΣ

1. Α.Τ.Ε " ΑΙΓΟΠΡΟΒΕΙΟ ΚΡΕΑΣ" : Κ. Στούμπου
2. Κοινοτικό Καθεστώς στο Αιγοπρόβειο κρέας : Υπουργείο Γεωργίας - 1987 -.

ΚΕΦΑΛΑΙΟ ΔΕΚΑΤΟ ΕΚΤΟ: ΧΟΙΡΙΝΟ ΚΡΕΑΣ.

1. Γενικά

Η Κοινή Οργάνωση της αγοράς στον τομέα του χοιρινού κρέατος άρχισε στην ΕΟΚ από τον Ιούλιο του 1962, με την εφαρμογή του υπ' αριθμ. 20/4.4.62 Κανονισμού του Συμβουλίου <<περί βαθμιαίας συστάσεως κοινής οργάνωσης της εμπορίας στον τομέα του χοιρινού κρέατος>>. Η οργάνωση αυτή περιελάμβανε, κυρίως, ένα καθεστώς αντισταθμιστικών εισφορών, από τη μία μεταξύ των Κρατών-Μελών και από την άλλη έναντι των Τρίτων - χωρών. Οι αντισταθμιστικές αυτές εισφορές υπολογίζονταν βασικά σε συνάρτηση με τις τιμές των δημητριακών.

Η καθιέρωση, από τον Ιούλιο του 1967, ενός καθεστώτος ενιαίων τιμών δημητριακών στην ΕΟΚ, οδήγησε στην πραγματοποίηση της Κοινής αγοράς του χοιρινού κρέατος από τότε, με την κατάργηση των αντισταθμιστικών εισφορών μεταξύ των Κρατών-Μελών.

Ο βασικός κανονισμός 121/13.6.67 του Συμβουλίου, που ισχύει μέχρι το 1975, καθιέρωνε την ελεύθερη διακίνηση του προϊόντος μέσα στην Κοινότητα, χωρίς ποσοτικούς ή άλλους περιορισμούς ένα καθεστώς ενιαίων τιμών (τιμή βάσης) και μέτρων στήριξης (επιδότηση ιδιωτικών αποθεμάτων, επιδότηση εξαγωγών) και ένα καθεστώς ανταλλαγών με τις Τρίτες χώρες (τιμή φράγματος, αντισταθμιστική εισφορά.)

Σήμερα ισχύει ο 2759/75 βασικός Κανονισμός του Συμβουλίου που αποτελεί ελαφρή παραλλαγή του 121/67.

Υπάρχουν τρία χαρακτηριστικά του καθεστώτος. Πρώτον, το γεγονός ότι το χοιρινό κρέας θεωρείται σαν ένα προϊόν που βασίζεται στα δημητριακά και του χοιρινού κρέατος. Δεύτερον, το γεγονός ότι η Κοινότητα είναι αυτάρκης σε χοιρινό κρέας, σημαίνει ότι τα μέτρα που επηρεάζουν το εμπόριο με τις Τρίτες Χώρες μπορούν να έχουν περιορισμένο ρόλο στη διόρθωση των ανισορροπιών εντός της Κοινότητας. Τρίτον, το καθεστώς αναγνωρίζει την κυκλική φύση της παραγωγής χοιρινού κρέατος, και προσπαθεί με ανάλογα μέτρα να εξασφαλίσει ένα λογικό επίπεδο σταθερότητας στην αγορά χοιρινού κρέατος στην Κοινότητα.

Ο Καν. 2759/75 τροποποιήθηκε το 1987 οσον αφορά στο κοινό δασμολόγιο με τον Καν. 3906/87 που εισάγει τη συνδυασμένη ονοματολογία. Ο κανονισμός αυτός περιλαμβάνει ένα καθεστώς τιμών και συναλλαγών και διέπει τα ακόλουθα προϊόντα:

- α) ζωντανά ζώα (εκτός των ζώων αναπαραγωγής καθαρής φυλής),
- β) κρέατα και εντόσθια βρώσιμα, νωπά, ψυγμένα ή καταψυγμένα,
- γ) κρέατα και εντόσθια βρώσιμα, αλατισμένα αποξηρασμένα ή καπνιστά,
- δ) λαρδί και χοιρινό λίπος,
- ε) παρασκευάσματα από χοιρινό κρέας (περιλαμβάνονται αλλαντικά και κονσέρβες).

Μια πλήρης καταγραφή των κατηγοριών των προϊόντων δίδεται στον πίνακα 5.

Η περίοδος εμπορίας στον τομέα του χοιρινού κρέατος σύμφωνα με τον καν. 2759/75 αρχίζει από την 1η Νοεμβρίου και λήγει την

31η Οκτωβρίου του επόμενου έτους. Στα πλαίσια αναμόρφωσης της Κοινής Οργάνωσης Αγορά η Επιτροπή έχει προτείνει η περίοδος εμπορίας για την περίοδο 1989/90 και εφεξής να συμπλήρει με την περίοδο εμπορίας - σιτηρών, επειδή τα σιτηρά αποτελούν την κύρια βάση του κόστους παραγωγής σφαγμένου χοίρου. Έτσι από το 1989 και στο εξής συμπεραίνεται ότι η περίοδος εμπορίας θα αρχίζει την 1η Ιουλίου και θα λήγει την 30ή Ιουνίου του επόμενου έτους.

2. Μέτρα στήριξης της εσωτερικής αγοράς

Το καθεστώς χοιρινού κρέατος σκοπεύει στο να διατηρήσει την αρχή του κοινού επιπέδου τιμών σε ολόκληρη την Κοινότητα ως επίσης και την αρχή της << Κοινοτικής προτίμησης >> σε σχέση με τις ρυθμίσεις εμπορίας με τις Τρίτες Χώρες. Οι τρεις κύριοι μηχανισμοί που χρησιμοποιούνται για να στηρίξουν τις τιμές αγοράς είναι:

- α) τα μέτρα στήριξης της εσωτερικής αγοράς. Τέτοια μέτρα είναι η παρέμβαση και η ενίσχυση στην ιδιωτική αποθεματοποίηση.
- β) το σύστημα των τιμών φράγματος και των αντισταθμιστικών εισφορών στις εισαγωγές προϊόντων από τις Τρίτες Χώρες.
- γ) το σύστημα των επιστροφών στις εξαγωγές προϊόντων έξω από την Κοινότητα.

2.1 Τιμές

Τιμή Βάσης

Η τιμή βάσης καθορίζεται κάθε χρόνο για μία περίοδο 12 μηνών που αρχίζει την 1η Νοεμβρίου και λήγει την 31 Οκτωβρίου του επόμενου έτους, πριν από την 1η Αυγούστου από το Συμβούλιο και ισχύει για την κατηγορία U της νέας κλίμακας ταξινόμησης σφαγίων. Για τον υπολογισμό της τιμής αυτής λαμβάνεται υπόψη η τιμή φράγματος, η αντισταθμιστική εισφορά, ως και η ανάγκη να καθορισθεί η τιμή αυτή σε τέτοιο επίπεδο, ώστε να εξασφαλίζεται σταθερότητα στην αγορά και να αποφεύγεται η δημιουργία πλεονασμάτων.

Σημειώνεται ότι με την αλλαγή της περιόδου εμπορίας θα αλλάξει και η ημερομηνία καθορισμού της εν λόγω τιμής.

Τιμή Αγοράς

Η τιμή αγοράς στο εσωτερικό αναφέρεται για σφαγμένο χοίρο ποιοτικού τύπου U. Η Κοινοτική τιμή αγοράς είναι η σταθμισμένη τιμή των τιμών αγοράς που διαπιστώνονται στις αντιπροσωπευτικές αγορές στα διάφορα Κράτη Μέλη. Οι συντελεστές στάθμισης των εθνικών τιμών βασίζονται στον αριθμό του ζωικού κεφαλαίου για κάθε χρόνο αναπροσαρμόζονται.

Η τιμή αγοράς ιδιαίτερα των Κράτων- Μελών βασίζεται στις τιμές των αντιπροσωπευτικών αγορών, οι οποίες ανακοινώνονται σε εβδομαδιαία βάση στην Κοινότητα. Η Κοινοτική τιμή αγοράς χρησιμοποιείται από την Κοινότητα για να εκτιμηθεί η κατάσταση αγοράς. Επιπλέον όταν η τιμή αγοράς είναι μικρότερη από την τιμή βάσης τότε παίρνονται μέτρα για να στηριχθεί η αγορά και να ανεβούν οι τιμές κοντά στην τιμή βάσης. Ομοίως, όταν η τιμή αγοράς είναι σημαντικά υψηλότερη από την τιμή βάσης, μέτρα μπορούν να ληφθούν για να ενθαρρύνουν μία πτώση στις τιμές.

Σε κάθε Κράτος- Μέλος έχουν ορισθεί αντιπροσωπευτικές αγορές όπου διαμορφώνονται οι τιμές παραγωγού και αυτές στέλνονται κάθε εβδομάδα στην Κοινότητα. Στη χώρα μας λειτουργούν επτά αντιπροσωπευτικές αγορές στις πόλεις: Αλεξανδρούπολη, Σέρρες, Λάρισα, Γιάννενα, Χαλκίδα, Πύργος και Ηράκλειο.

Οι τιμές παραγωγού που στέλνονται κάθε εβδομάδα στην Κοινότητα σταθμίζονται και προκύπτει η μέση σταθμισμένη Κοινοτική τιμή αγοράς ως και η μέση σταθμισμένη για κάθε Κράτος-Μέλος. Η τιμή αγοράς για τον σφαγμένο χοίρο ποιοτικού τύπου U δεν πρέπει να είναι ανώτερη από το 92% ούτε κατώτερη από το 85% της τιμής βάσης.

Η τιμή αγοράς για το σφαγμένο χοίρο σε ένα Κράτος - Μέλος ισούται με το μέσο όρο των τιμών του σφαγμένου χοίρου που διαπιστώθηκαν στις αγορές ή στα Κέντρα διαμόρφωσης τιμών του εν λόγω Κράτους - Μέλους.

2.2 Ενισχύσεις

Ενίσχυση στην ιδιωτική αποθεματοποίηση

Η χορήγηση των ενισχύσεων στην ιδιωτική αποθεματοποίηση που προβλέπεται στο άρθρο 3 του Καν.2759/75 υπόκειται σε ορισμένους όρους, σύμφωνα με τον Καν.1092/80 της Επιτροπής.

Η σύμβαση για την ιδιωτική αποθεματοποίηση χοιρινού κρέατος συνάπτεται μόνο με φυσικά ή νομικά πρόσωπα τα οποία:

- ασκούν δραστηριότητα στον τομέα των ζώντων ζώων και των κρεάτων είναι γραμμένα σ'ένα δημόσιο μητρώο ενός Κράτους - Μέλους και
- διαθέτουν προς αποθεματοποίηση κατάλληλες εγκαταστάσεις στο εσωτερικό της Κοινότητας.

Τα προϊόντα που μπορούν να τύχουν ενίσχυσης στην ιδιωτική αποθεματοποίηση είναι μόνο τα προϊόντα που προέρχονται από ζώα καταγωγής της Κοινότητας και έχουν σφαγεί εντός αυτής προ 10 ημερών κατ'ανώτατο όριο από την ημερομηνία εισόδου στα αποθέματα.

Οι ενδιαφερόμενοι υποβάλουν αίτηση και συνάπτουν σχετική σύμβαση με τον οργανισμό παρέμβασης του Κράτους - Μέλους, στο οποίο γίνεται η αποθεματοποίηση. Η σύμβαση μπορεί να αφορά σε ποσότητες ίσες ή ανώτερες ενός κατωτάτου ορίου που καθορίζεται από την Επιτροπή και περιλαμβάνει τις ακόλουθες ενδείξεις

- α) την περιγραφή και την προς αποθεματοποίηση ποσότητα του προϊόντος.
- β) την προθεσμία για την είσοδο στα αποθέματα του συνόλου της ποσότητας που αναφέρεται στην περίπτωση (α)
- γ) τη διάρκεια αποθεματοποίησης
- δ) το ποσό ενίσχυσης ανα μονάδα βάρους
- ε) τη δυνατότητα μείωσης ή παράτασης της διάρκειας αποθεματοποίησης.
- στ) τη φύση και το ποσό της εγγύησης. Η εγγύηση δεν μπορεί να είναι ανώτερη του 30% του ποσού της αιτούμενης ενίσχυσης.

Το ύψος της ενίσχυσης προσδιορίζεται στα πλαίσια μιας διαδικασίας δημοπρασίας ή καθορίζεται κατ'αποκοπή εκ των προτέρων. Πάντως και στις δύο περιπτώσεις εξασφαλίζεται η ίση μεταχείριση των ενδιαφερομένων. Το ύψος της ενίσχυσης καθορίζεται κατά μονάδα βάρους.

Ενίσχυση στις εξαγωγές

Για να καταστεί δυνατή η εξαγωγή των προϊόντων, που αναφέρονται στον πίνακα 1 χορηγείται ενίσχυση από την Κοινότητα στον εξαγωγέα ίση με τη διαφορά που υπάρχει μεταξύ της τιμής του προϊόντος στη διεθνή αγορά και της τιμής αυτού του προϊόντος εντός της Κοινότητας. Αυτή η ενίσχυση ονομάζεται επιστροφή κατά την εξαγωγή και είναι ίδια για ολόκληρη την Κοινότητα, μπορεί όμως να διαφοροποιηθεί ανάλογα με την χώρα προορισμού. Αυτή η επιστροφή χορηγείται μετά από αίτηση του ενδιαφερόμενου.

Για τον καθορισμό των επιστροφών λαμβάνονται υπόψη:

- η κατάσταση και οι προοπτικές εξέλιξης των τιμών και των διαθέσιμων ποσοτήτων στην Κοινοτική αγορά,
- η ανάγκη να αποφευχθούν διαταραχές που θα έφερναν ανισορροπία μεταξύ προσφοράς και ζήτησης στην Κοινοτική αγορά
- το οικονομικό ενδιαφέρον των εξαγωγών και
- η διαφορά τιμής των δημητριακών μεταξύ Κοινότητας και διεθνούς αγοράς.

Η ενίσχυση που πληρώνεται ο εξαγωγέας, είναι αυτή που ισχύει την ημέρα πραγματοποίησης της εξαγωγής.

2.3 Παρέμβαση

Μέτρα παρέμβασης μπορούν να αποφασισθούν όταν η Κοινοτική τιμή της αγοράς του σφαγμένου χοίρου, η οποία ορίζεται βάσει των τιμών που διαπιστώνονται σε κάθε Κράτος-Μέλος στις αντιπροσωπευτικές αγορές της Κοινότητας και συντελεστές που εκφράζουν το σχετικό ύψος του ζωικού κεφαλαίου χοιροειδών κάθε Κράτους-Μέλους, ευρίσκεται σε επίπεδο κατώτερο από το 103% της τιμής βάσης και υπάρχει κίνδυνος να διατηρηθεί στο επίπεδο

αυτό.

Τα μέτρα παρέμβασης που λαμβάνονται για να αποφευχθεί ή μετριασθεί μια σημαντική πτώση των τιμών είναι:

- Ενισχύσεις για ιδιωτική αποθεματοποίηση.
- Αγορές που πραγματοποιούνται από τους οργανισμούς παρέμβασης.

Παρέμβαση στο χοιρινό κρέας στην Κοινότητα δεν έχει πραγματοποιηθεί από το έτος 1971. Σαν τιμή αγοράς νοείται ως η <<τιμή ελεύθερο στις ψυκτικές εγκαταστάσεις>> του κέντρου εγκατάστασης.

2.4 Αποθεματοποίηση

Ενισχύσεις για την ιδιωτική αποθεματοποίηση μπορούν επίσης να ανακοινωθούν όταν η Κοινοτική τιμή αγοράς είναι κάτω και ενδέχεται να παραμείνει κάτω από το 103% της τιμής βάσης. Αντικείμενο ενισχύσεων για την ιδιωτική αποθεματοποίηση δύναται να αποτελέσουν, όπως αναφέρθηκε πιο πάνω, μόνο τα προϊόντα που προέρχονται από ζώα καταγωγής της Κοινότητας και τα οποία έχουν σφαγεί εντός της Κοινότητας προ 10 ημερών κατ'ανώτατο όριο από την ημερομηνία εισόδου στα αποθέματα.

3. Καθεστώς συναλλαγών με Τρίτες Χώρες

Η Κοινή Οργάνωση Αγοράς αποβλέπει αφενός στη δημιουργία ενιαίων συνθηκών παραγωγής και εμπορίας εντός της Κοινότητας και αφετέρου στην καθιέρωση ενός ενιαίου Καθεστώτος ανταλλαγών μεταξύ της Κοινότητας και των Τρίτων Χωρών. Αυτό το ενιαίο καθεστώς ανταλλαγών περιλαμβάνει τα εξής μέτρα:

- α) την τιμή φράγματος ή ανάσχεσης
- β) την αντισταθμιστική εισφορά
- γ) τις επιδοτήσεις εξαγωγών και
- δ) την ελευθερία εισαγωγών - εξαγωγών...

3.1 Εισαγωγές

Τιμή φράγματος ή ανάσχεσης

Είναι η μικρότερη αποδεκτή τιμή προσφοράς χοιρινού κρέατος ή προϊόντων αυτού στα σύνορα της Κοινότητας και σκοπό έχει να προστατεύει την ενδοκοινοτική παραγωγή από τον ανταγωνισμό των Τρίτων Χωρών. Η τιμή αυτή εμποδίζει τους εισαγωγείς των προϊόντων αυτών στην Κοινότητα από Τρίτες Χώρες να τα προσφέρουν σε τιμές πολύ χαμηλές, πράγμα που θα είχε δυσμενείς επιπτώσεις στις παραγωγικές τιμές της ΕΟΚ. Η τιμή φράγματος ανταποκρίνεται στο κόστος παραγωγής σε μία Τρίτη Χώρα που

διαθέτει την καλύτερη τεχνολογία στη χοιροτροφία και προμηθεύει τα δημητριακά στις καλύτερες τιμές, έχει δηλαδή το μικρότερο κόστος παραγωγής. Η τιμή φράγματος καθορίζεται από την Επιτροπή των Ευρωπαϊκών Κοινοτήτων μετά από σύμφωνη γνώμη της Διαχειριστικής Επιτροπής Χοιρινού Κρέατος, εκ των προτέρων για κάθε τρίμηνο.

Η τιμή αυτή συνίσταται από:

- α. ένα ποσό που είναι ίσο με την αξία στην διεθνή αγορά μίας ποσότητας κτηνοτροφικών σιτηρών που απαιτείται για την παραγωγή ενός κιλού χοιρινού κρέατος στις Τρίτες Χώρες.
- β. ένα κατ'αποκοπή ποσό που αντιστοιχεί στην μεγαλύτερη αξία των τροφών, εκτός των δημητριακών, που απαιτούνται για την παραγωγή ενός κιλού χοιρινού κρέατος έναντι της αξίας των δημητριακών
- γ. ένα κατ'αποκοπή ποσό που αντιπροσωπεύει τα γενικά έξοδα παραγωγής και εμπορίας.

Η αξία της ποσότητας των δημητριακών καρπών καθορίζεται κάθε τρίμηνο βάσει των τιμών των σιτηρών που διαπιστώνονται στη διεθνή αγορά κατά τη διάρκεια του οποίου καθορίζεται η τιμή ανάσχεσης.

3.2 Εξαγωγές

Επιδοτήσεις εξαγωγών (επιστροφές)

Η Κοινότητα επιδοτεί την εξαγωγή προϊόντων προς τις Τρίτες Χώρες καθ' όλη την διάρκεια του έτους. Το ύψος των επιδοτήσεων είναι γενικά ίσο με τη διαφορά μεταξύ των τιμών στη διεθνή αγορά και στην Κοινότητα, έτσι ώστε να μπορούν τα προϊόντα αυτά να είναι ανταγωνιστικά στη διεθνή αγορά.

3.3 Νομισματικά Εξισωτικά Ποσά

Για τα προϊόντα του τομέα εφαρμόζονται στις συναλλαγές τόσο μεταξύ των Κρατών - Μελών όσο και μεταξύ αυτών και των Τρίτων Χωρών, τα ΝΕΠ για την εξασφάλιση ίσων όρων ανταγωνισμού στις αγορές της Κοινότητας.

Στα πλαίσια της δέσμης τιμών 1987/88 πραγματοποιήθηκαν δύο σημαντικές αλλαγές στο σύστημα των ΝΕΠ που ισχύουν στον τομέα του χοιρινού κρέατος. Η μία είναι η χρησιμοποίηση ενός ποσοστού 35% της τιμής βάσης σαν βάση υπολογισμού όλων των ΝΕΠ που ισχύουν στον εν λόγω τομέα. Και η δεύτερη είναι η αναπροσαρμογή των γεωργικών τιμών μετατροπής ή Πράσινων Ισοτιμιών από την Επιτροπή για να αποφεύγεται η αύξηση των ΝΕΠ. Το νέο αυτό σύστημα ισχύει μόνο εφόσον η διαφορά ανάμεσα στο νομισματικό. Άνοιγμα στον τομέα του χοιρινού κρέατος και στον τομέα των σιτηρών είναι ίσο ή κατώτερο από οκτώ ποσοστιαίες μονάδες.

4. Επιπτώσεις του Κοινοτικού Καθεστώτος στην Ελληνική Χοιροτροφία.

Η επίδραση του Κοινοτικού καθεστώτος της ΚΟΑ

Από την ένταξη της χώρας μας στις Ευρωπαϊκές Κοινότητες το 1981 οι Έλληνες χοιροτρόφοι αντιμετώπισαν μία κρίση διάθεσης και μία πτωτική τάση στις τιμές, λόγω της πληθώρας των εισαγωγών από Κοινοτικές χώρες, τους μήνες Φεβρουάριο - μέχρι τέλους Ιουλίου, τα έτη 1981, 1982 και 1983. Τα φαινόμενα αυτά δεν παρατηρήθηκαν από το 1984 και μετά, παρά το γεγονός ότι οι ποσότητες των εισαγωγών παρουσιάζονται αυξημένες και αποδίδονται σε προσαρμογή των Ελλήνων παραγωγών στον Ενδοκοινοτικό ανταγωνισμό και στο ανταγωνισμό των Τρίτων Χωρών. Συνέβησαν όμως : Η μείωση των ΝΕΠ, η αύξηση της τιμής του δολλαρίου και η μεγάλη αύξηση της ζήτησης.

5. Εξέλιξη τιμών

Για το χοιρινό κρέας η βασική τιμή ακολούθησε συνεχή ανοδική πορεία από την εμπορική περίοδο 1980/81 ως και την εμπορική περίοδο 1983/84 σε σχέση με την εμπορική περίοδο 1980/81, αλλά τις επόμενες εμπορικές περιόδους παρέμεινε στο ίδιο, μειωμένο ύψος, αυξημένο κατά 28% σε σχέση με την εμπορική περίοδο 1980/81.

ΕΙΔΙΚΗ ΒΙΒΛΙΟΓΡΑΦΙΑ

ΠΗΓΕΣ

1. Α.Τ.Ε "ΧΟΙΡΙΝΟ ΚΡΕΑΣ" : Γ. Στρογγύλη
2. Κοινοτικό Καθεστώς στο Χοιρινό κρέας: Υπουργείο Γεωργίας
- 1987 -.
3. Οι τιμές της ΕΟΚ: Φ. Πάυτα - ΕΛΚΕΠΑ -.

ΚΕΦΑΛΑΙΟ ΔΕΚΑΤΟ ΕΒΔΟΜΟ: ΚΡΕΑΣ ΠΟΥΛΕΡΙΚΩΝ ΚΑΙ ΑΥΓΑ

1. Γενικά

Η κοινή αγροτική πολιτική (ΚΑΠ) της ΕΟΚ, για τους τομείς του κρέατος πουλερικών και των αυγών, όπως και για τους άλλους τομείς της γεωργίας, έχει γενικά, ως στόχο της την προσαρμογή της παραγωγής - προσφοράς με τη ζήτηση, τη σταθεροποίηση της αγοράς και τη διασφάλιση ενός δικαίου επιπέδου εισοδήματος στους πτηνοτρόφους. Ο στόχος αυτός επιδιώκεται να επιτευχθεί με τα μέτρα της κοινής αγροτικής πολιτικής.

Η κοινή αγροτική πολιτική για τους τομείς της πτηνοτροφίας αφορά ειδικότερα:

- Το κρέας των κατοικιδίων πουλερικών, δηλαδή τα είδη των πτηνών ορνίθων, ιωδιάνων, παπιών, χηνών και φραγκόκοτων, ζωντανά και σφαγμένα, καθώς και τα προϊόντα και τα παρασκευάσματα από τα είδη των κρεάτων αυτών.
- Τα αυγά των παραπάνω κατοικιδίων πουλερικών και τα προϊόντα αυτών (αυγά χωρίς κέλυφος και κρόκοι αυγών αποξηραμένα, σε υγρή κατάσταση ή κατεψυγμένα και αυγοαλβουμίνες).

Η κοινή αγροτική πολιτική για τους τομείς της πτηνοτροφίας περιλαμβάνει:

- Τα μέτρα της οργάνωσης της κοινής αγοράς βασικά και
- Τα μέτρα διάθρωσης.

Για τους τομείς των αυγών και του κρέατος πουλερικών δεν υπάρχουν τιμές παρέμβασης ή παρεμβατικά μέτρα για τη στήριξη της αγοράς αυτών των προϊόντων, ούτε και καθορίζεται περίοδος εμπορίας.

2. Η οργάνωση της κοινής αγοράς

Η οργάνωση της κοινής αγοράς αποβλέπει από τη μία στη δημιουργία ενιαίων συνθηκών παραγωγής και εμπορίας εντός της Κοινότητας και από την άλλη στην καθιέρωση ενός ενιαίου καθεστώτος ανταλλαγών μεταξύ της Κοινότητας και των Τρίτων χωρών.

Τα μέτρα της οργάνωσης της κοινής αγοράς είναι τα εξής:

Το ενιαίο σύστημα ανταλλαγών μεταξύ της Κοινότητας και των Τρίτων Χωρών

Αυτό περιλαμβάνει τα εξής μέτρα:

- την τιμή φράγματος (ή ανάσχεσης)
- την αντισταθμιστική εισφορά,
- την ελευθερία των εισαγωγών- εξαγωγών και
- τις επιδοτήσεις εξαγωγών.

2.1 Τιμή ανάσχεσης ή φράγματος

Είναι η τιμή εισαγωγής στην ΕΟΚ από Τρίτες Χώρες αυγών και κρέατος πουλερικών, πριν από τον εκτελωνισμό, που αντιστοιχεί στο κόστος παραγωγής και εμπορίας με τιμές συντελεστών της διεθνούς αγοράς. Η τιμή αυτή καθορίζεται από την ΕΟΚ και αναπροσαρμόζεται ανα τρίμηνο. Αν οι τιμές εισαγωγής είναι κατώτερες από την τιμή φράγματος, τότε πρόκειται για επιδοτημένες τιμές ή ανώμαλες εμπορικές ανταλλαγές. Δηλαδή, η τιμή φράγματος εμποδίζει τους εισαγωγείς πτηνοτροφικών προϊόντων στην ΕΟΚ από Τρίτες Χώρες να τα προσφέρουν σε τιμές ανώμαλα χαμηλές, πράγμα που θα είχε δυσμενείς συνέπειες στις παραγωγικές τιμές της ΕΟΚ. Ειδικότερα, η τιμή φράγματος καθορίζεται από την Επιτροπή των Ευρωπαϊκών Κοινοτήτων, μετά από σύμφωνη γνώμη της Διαχειριστικής Επιτροπής για το κρέας πουλερικών και τα αυγά, εκ των προτέρων, για κάθε τρίμηνο, που αρχίζει από την 1η Ιανουαρίου, 1η Απριλίου, 1η Ιουλίου και 1η Οκτωβρίου.

Η τιμή φράγματος αποτελείται από δύο ποσά τα εξής:

Ένα ποσό (α), που είναι ίσο με την αξία στη διεθνή αγορά της ποσότητας των δημητριακών καρπών, που απαιτείται για την παραγωγή στις Τρίτες Χώρες μίας μονάδας προϊόντος (ζωντανά και σφαγμένα πουλερικά, αυγά και προϊόντα αυγών). Οι ποσότητες αυτές των δημητριακών καρπών και η σύνθεση τους καθορίζονται από το Συμβούλιο των Ευρωπαϊκών Κοινοτήτων με πρόταση της Επιτροπής των Ευρωπαϊκών Κοινοτήτων. Η αξία της ποσότητας των δημητριακών καρπών στη διεθνή αγορά καθορίζεται ανά τρίμηνο με βάση τις τιμές των δημητριακών καρπών, που σημειώθηκαν στη διεθνή αγορά κατά την περίοδο 5 μηνών, που προηγείται ένα μήνα από το τρίμηνο για το οποίο καθορίζεται η τιμή φράγματος.

Ένα ποσό (β), κατ'αποκοπήν, που αντιστοιχεί στις άλλες δαπάνες διατροφής, καθώς και στα γενικά παραγωγής και εμπορίας. Τα στοιχεία που χρησιμοποιούνται για τον καθορισμό του ποσού αυτού επανεξετάζονται τουλάχιστον μία φορά το χρόνο.

2.2 Αντισταθμιστική Εισφορά

Είναι το ποσό των χρημάτων που καταβάλλεται κατά την εισαγωγή αυγών και κρέατος πουλερικών στην ΕΟΚ από Τρίτες Χώρες. Η αντισταθμιστική εισφορά καθορίζεται, ανά τρίμηνο, σε τέτοιο ύψος, ώστε να προστατεύει αποτελεσματικά τους παραγωγούς της ΕΟΚ από τις χαμηλές τιμές των εισαγόμενων αυγών και κρέατος πουλερικών προελεύσεως Τρίτων Χωρών, που οφείλονται στο χαμηλότερο κόστος παραγωγής, εξαιτίας των χαμηλότερων τιμών των δημητριακών καρπών στη διεθνή αγορά, από τις τιμές αυτών στην Κοινότητα. Εκτός από την αντισταθμιστική αυτή εισφορά δεν εισπράττεται κανένας άλλος δασμός ή φόρος κατά τις εισαγωγές αυγών και κρέατος πουλερικών από Τρίτες Χώρες. Σημειώνεται ότι για τις εισαγωγές-εξαγωγές μεταξύ των Κρατών - Μελών αυγών και κρέατος πουλερικών δεν εισπράττεται αντισταθμιστική εισφορά ή κανένας δασμός ή φόρος.

Η αντισταθμιστική εισφορά καθορίζεται από την Επιτροπή των Ευρωπαϊκών Επιτροπών, συγχρόνως με την τιμή φράγματος, εκ των προτέρων, για κάθε τρίμηνο.

Η αντισταθμιστική εισφορά αποτελείται από δύο ποσά τα εξής:

Από ένα ποσό (α), που είναι ίσο με τη διαφορά μεταξύ της αξίας εντός της Κοινότητας και της αξίας στη διεθνή αγορά της ποσότητας των δημητριακών καρπών που απαιτείται για την παραγωγή, εντός της Κοινότητας, μίας μονάδας προϊόντος. Οι αξίες των δημητριακών καρπών εντός της Κοινότητας καθορίζονται μία φορά το χρόνο, για μία περίοδο 12 μηνών, που αρχίζει με την 1η Ιουλίου. Οι αξίες των δημητριακών καρπών στη διεθνή αγορά καθορίζονται ανά τρίμηνο.

Ένα ποσό (β), που είναι ίσο με το 7% του μέσου όρου των τιμών φράγματος που ίσχυσαν για τέσσερα τρίμηνα που προηγούνται της 1ης Μαΐου κάθε έτους. Το ποσό αυτό υπολογίζεται μία φορά το χρόνο, για μία περίοδο 12 μηνών, που αρχίζει από την 1η Αυγούστου.

Για τα παράγωγα προϊόντα αυγών και κρέατος πουλερικών οι αντισταθμιστικές εισφορές προκύπτουν από τις αντισταθμιστικές εισφορές των αυγών με τσόφλι και των σφαγμένων πουλερικών αντίστοιχα, με τη χρησιμοποίηση ειδικών συντελεστών.

Το άθροισμα της τιμής φράγματος και της αντισταθμιστικής εισφοράς συνιστά μία τιμή που θεωρείται, από την Κοινότητα, ως ελάχιστη τιμή εισαγωγής ή, με άλλα λόγια, ως ελάχιστο κόστος εισαγωγέα στα σύνορα για το εισαγόμενο κρέας πουλερικών και τα αυγά της εγχώριας παραγωγής στην εσωτερική αγορά.

2.3 Η πρόσθετη αντισταθμιστική εισφορά

Όταν οι τιμές εισαγωγής <<φράγκο σύνορα - ελεύθερο στα σύνορα>> των πτηνοτροφικών προϊόντων προέλευσης Τρίτων Χωρών είναι κάτω από την τιμή φράγματος, τότε καθορίζεται πρόσθετη αντισταθμιστική εισφορά για τα προϊόντα των χωρών που οι τιμές αντισταθμιστική εισφορά για τα προϊόντα των χωρών που οι τιμές εισαγωγής <<φράγκο σύνορα>> ήταν κάτω από τις αντίστοιχες τιμές φράγματος.

Η πρόσθετη αντισταθμιστική εισφορά είναι γενικά ίση με τη διαφορά μεταξύ της τιμής φράγματος και της τιμής εισαγωγής <<φράγκο σύνορα>> και καθορίζεται από την Επιτροπή των Ευρωπαϊκών Κοινοτήτων, μετά από σύμφωνη γνώμη της Διαχειριστικής Επιτροπής <<Αυγών και Κρέατος Πουλερικών>>.

Για τον καθορισμό των αντισταθμιστικών εισφορών εξετάζονται κάθε μήνα τα στατιστικά στοιχεία σχετικά με τις τιμές εισαγωγής και τις αντίστοιχες ποσότητες των προϊόντων προέλευσης Τρίτων Χωρών και για όσες από αυτές τις περιπτώσεις (προϊόντων και χωρών) οι τιμές εισαγωγής είναι κάτω από τις τιμές φράγματος καθορίζονται πρόσθετες αντισταθμιστικές εισφορές για τις μέλουσες εισαγωγές από αυτές.

Οι πρόσθετες αντισταθμιστικές εισφορές αναθεωρούνται κάθε

μήνα.

2.4 Η ελευθερία εισαγωγών-εξαγωγών

Κανένας ποσοτικός περιορισμός εισαγωγών ή εξαγωγών δεν εφαρμόζεται κατά τις ανταλλαγές αυγών και κρέατος πουλερικών μεταξύ της Κοινότητας και των Τρίτων Χωρών. Οι εισαγωγές και εξαγωγές είναι ελεύθερες.

Σχετικά με τις εισαγωγές απαγορεύεται γενικά:

- η είσπραξη παντός τελωνειακού δασμού ή φόρου ισοδύναμου αποτελέσματος.
- η εφαρμογή παντός ποσοτικού περιορισμού ή μέτρου ισοδύναμου αποτελέσματος.

2.5 Οι επιστροφές - επιδοτήσεις εισαγωγών εξαγωγών

Η ΕΟΚ χορηγεί επιστροφές, δηλαδή επιδοτήσεις, για τις εξαγωγές αυγών και κρέατος πουλερικών και προϊόντων αυτών σε Τρίτες Χώρες. Οι επιδοτήσεις αυτές είναι αναγκαίες και χορηγούνται για να καταστήσουν τα προϊόντα της Κοινότητας ανταγωνίσιμα στις διεθνείς αγορές έναντι εκείνων των Τρίτων Χωρών των οποίων το κόστος παραγωγής είναι χαμηλότερο, λόγω των χαμηλότερων τιμών των ζωοτροφών και κυρίως των καρπών των σιτηρών στις διεθνείς αγορές.

Για τον καθορισμό των επιδοτήσεων των εξαγωγών λαμβάνονται υπόψη κυρίως:

- η υφιστάμενη κατάσταση στην εσωτερική αγορά της Κοινότητας, δηλαδή οι τιμές και οι διαθέσιμες ποσότητες των προϊόντων.
- οι τιμές των πτηνοτροφικών προϊόντων στη διεθνή αγορά.
- η ανάγκη αποφυγής ανισορροπίας μεταξύ προσφοράς και ζήτησης των πτηνοτροφικών προϊόντων στην εσωτερική αγορά της Κοινότητας και ιδιαίτερα της αποφυγής υπερ-προσφοράς.

Το ύψος των επιδοτήσεων μπορεί να καλύπτει τη διαφορά μεταξύ των τιμών εντός της Κοινότητας και της διεθνούς αγοράς. Όπως αυτό στην πράξη συσχετίζεται με το ποσό (α) της βασικής αντισταθμιστικής εισφοράς και των συνθηκών της διεθνούς αγοράς.

Ο καθορισμός των επιδοτήσεων γίνεται από την Επιτροπή των Ευρωπαϊκών Κοινοτήτων, μετά από σύμφωνη γνώμη της Διαχειριστικής Επιτροπής << Αυγών και Κρέατος Πουλερικών >>.

Οι επιδοτήσεις είναι ίδιες για ολόκληρη την Κοινότητα και δύναται να διαφοροποιούνται ανάλογα με τις χώρες προορισμού.

Οι επιδοτήσεις επανεξετάζονται και αναθεωρούνται κάθε μήνα.

2.6 Η ελεύθερη διαμόρφωση των τιμών

Όλες οι τιμές παραγωγού - χονδρικές και λιανικές - των πτηνοτροφικών προϊόντων αφήνονται να διαμορφώνονται ελεύθερα με βάση την προσφορά και τη ζήτηση των αυγών, κρέατος και που

λερικών. Δεν επιτρέπεται ο καθορισμός καμιάς τιμής, που να θίγει το Κοινοτικό καθεστώς, από τα Κράτη-Μέλη, όπως είναι οι ανώτατες αγορανομικές τιμές, ούτε καθορίζονται από την ΕΟΚ παρεμβατικές τιμές για τα προϊόντα της πτηνοτροφίας.

Η διαμόρφωση των τιμών στις αγορές της Κοινότητας επηρεάζεται, εκτός από την προσφορά και τη ζήτηση, από τις τιμές φράγματος, τις αντισταθμιστικές εισφορές και τις επιδοτήσεις των εξαγωγών.

2.7 Οι προδιαγραφές εμπορίας - ποιότητας των πτηνοτροφικών προϊόντων

2.7.1 Αυγά

Η ΕΟΚ έχει θεσπίσει προδιαγραφές εμπορίας για τα αυγά των ορνίθων. Οι προδιαγραφές αυτές αφορούν στην ποιότητα και το βάρος των αυγών, στη μεταφορά και στη συντήρηση των αυγών, στις ενδείξεις επί των αυγών και των συσκευασιών, στην παρουσίαση προς πώληση και στην προέλευση των αυγών ανάλογα με τον τρόπο εκτροφής των ορνίθων. Εξαιρέση από τις προδιαγραφές αυτές γίνεται :

- για τα αυγά του ίδιου παραγωγού, όταν διαθέτονται από τον ίδιο στο πτηνοτροφείο του απευθείας στον καταναλωτή για τις ίδιες ανάγκες του, σε μία τοπική λαϊκή αγορά, ή από πόρτα σε πόρτα των καταναλωτών, και
- για τα αυγά που διαθέτονται σε βιομηχανίες παραγωγής προϊόντων ανθρώπινης διατροφής για μεταποίηση, καθώς και σε άλλες βιομηχανίες.

Τα αυγά κατατάσσονται από απόψεως ποιότητας και βάρους.

2.7.2 Κρέας πουλερικών

Για το κρέας πουλερικών δεν έχουν καθορισθεί, ακόμα, προδιαγραφές εμπορίας-ποιότητας, όπως έχει καθορισθεί για τα αυγά. Όμως για το κρέας κοτόπουλων έχουν θεσπισθεί κοινοί κανόνες για την περιεκτικότητα σε νερό των κατεψυγμένων κατόπουλων.

Επιπλέον έχουν θεσπισθεί οδηγίες για την εφαρμογή ενιαίων μέτρων από τα Κράτη - Μέλη, όσον αφορά στην αντιμετώπιση υγειονομικών προβλημάτων για τα κρέατα πουλερικών. Τα μέτρα αυτά αφορούν στις υγειονομικές απαιτήσεις, όσον αφορά στα σφάγια πουλερικών, τα πτηνοσφάγια, τις εγκαταστάσεις τεμαχισμού και συντήρησης του κρέατος πουλερικών, τη μεταφορά, τη συσκευασία, τις υγειονομικές ενδείξεις κ.α.

Ακόμα έχουν εκδοθεί οδηγίες σχετικά με την ψύξη (πρόψυξη) του κρέατος πουλερικών.

2.8 Τα έκτακτα μέτρα προστασία της εσωτερικής αγοράς της Κοινότητας

Αν η Κοινοτική αγορά για ένα ή περισσότερα πτηνοτροφικά προϊόντα υφίσταται ή απειλείται να υποστεί, λόγω εισαγωγών ή εξαγωγών, από ή προς Τρίτες Χώρες αντίστοιχα, σοβαρές διαταραχές, μπορούν να εφαρμοστούν κατάλληλα μέτρα κατά τις αντίστοιχα, σοβαρές διαταραχές, κατά τις ανταλλαγές με τις Τρίτες Χώρες, μέχρις ότου εκλείψει η διαταραχή ή η απειλή της διαταραχής.

Για να εκτιμηθεί, αν η αγορά ενός προϊόντος υφίσταται ή απειλείται να υποστεί σοβαρές διαταραχές, λαμβάνονται υπόψη τα εξής:

- ο όγκος εισαγωγών - εξαγωγών, που πραγματοποιήθηκαν ή προβλέπονται να πραγματοποιηθούν.
- οι τιμές που διαμορφώνονται στις εσωτερικές αγορές της Κοινότητας ή η προβλεπόμενη εξέλιξη τους και κυρίως, κάθε σημαντική τάση, ανοδική ή πτωτική.
- οι τιμές εισαγωγής <<φράγγο σύνορα - ελεύθερο στα σύνορα πτηνοτροφικών προϊόντων στην Κοινότητα.

Τα μέτρα που μπορούν να ληφθούν σ' αυτή τη περίπτωση είναι η αναστολή των εισαγωγών ή των εξαγωγών ή η είσπραξη φόρων κατά την εξαγωγή.

Τα μέτρα αυτά λαμβάνονται μόνο σε περίπτωση ανάγκης και για το αυστηρώς αναγκαίο χρονικό διάστημα, από την Επιτροπή των Ευρωπαϊκών Κοινοτήτων, κατόπιν αιτήσεως ενός Κράτους - Μέλους ή εξ ιδίας πρωτοβουλίας της. Σημειώνεται ότι μέχρι σήμερα δεν έχουν ληφθεί τέτοια μέτρα.

2.9 Ειδικά μέτρα προστασίας της εσωτερικής αγοράς της Κοινότητας

Όταν η αγορά της Κοινότητας διαταράσσεται από περιορισμούς στην ελεύθερη κυκλοφορία των πτηνοτροφικών προϊόντων, λόγω εφαρμογής μέτρων που επιβάλλονται για την εμπόδιση της εξάπλωσης των ασθενειών των ζώων, μπορούν να ληφθούν ειδικά μέτρα για τη στήριξη της αγοράς των πτηνοτροφικών προϊόντων.

2.10 Το σύστημα διευκόλυνσης της εξισορρόπησης της προσφοράς με τη ζήτηση των πτηνοτροφικών προϊόντων.

Το σύστημα αυτό συνίσταται από:

- τα μέτρα περί παραγωγής και εμπορίας των αυγών προς επώαση και νεοσσών πουλερικών και.
- τις τιμές που διαμορφώνονται στις αγορές των αυγών και του κρέατος πουλερικών.

Οι τιμές που διαμορφώνονται στις αγορές των αυγών και του κρέατος πουλερικών

Κάθε Κράτος - Μέλος συγκεντρώνει σε εβδομαδιαία βάση τις τιμές που διαμορφώνονται σε μία ή περισσότερες αντιπροσωπευτικές αγορές χονδρικής πώλησης αυγών και κρέατος πουλερικών και τις στέλνει στην Επιτροπή των Ευρωπαϊκών Κοινοτήτων. Οι τιμές αυτές, μαζί με τα ουσιαστικά στοιχεία της παραγωγής χρησιμοποιούνται για την πραγματοποίηση προβλέψεων σχετικά με την τάση των τιμών.

Οι τιμές δημοσιεύονται σε ειδικά δελτία.

2.11 Το σύστημα των Νομισματικών Εξισωτικών Ποσών

Τα αυγά και το κρέας πουλερικών περιλαμβάνονται μεταξύ των προϊόντων για τα οποία εφαρμόζονται ΝΕΠ.

Επειδή τα αυγά και το κρέας πουλερικών θεωρούνται προϊόντα μεταποίησης, βασικά, των καρπών των σιτηρών, τα ΝΕΠ που εφαρμόζονται σ' αυτά βασίζονται στα ΝΕΠ των καρπών των σιτηρών.

Ειδικότερα για τον υπολογισμό των ΝΕΠ, για τα αυγά και το κρέας πουλερικών, πολλαπλασιάζονται τα ΝΕΠ κάθε είδους καρπών σιτηρών, που συμμετέχει στη σύνθεση του σιτηρεσιού επί τα αντίστοιχα ποσοστά συμμετοχής αυτών στη σύνθεση και στο άθροισμα των γινομένων πολλαπλασιάζεται με την ποσότητα των καρπών των σιτηρών που απαιτείται για την παραγωγή μίας μονάδας προϊόντος, εντός ΕΟΚ.

3. Επιπτώσεις από την εφαρμογή της ΚΑΠ

Η ελεύθερη διαμόρφωση τιμών, η ελευθερία και η επιδότηση εξαγωγών προς Τρίτες Χώρες αποτελούν μέτρα που επιδρούν ευνοϊκά στην παραγωγή.

Επίσης, οι επιδοτήσεις για την ίδρυση έργων υποδομής και οργάνωσης των παραγωγών βελτιώνουν τις συνθήκες επεξεργασίας τυποποίησης και εμπορίας των πτηνοτροφικών προϊόντων.

Το σύστημα της βασμολογικής προστασίας της εγχώριας παραγωγής, από εισαγωγές Τρίτων Χωρών, με το σύστημα των τιμών φράγματος και των αντισταθμιστικών εισφορών (κανονικών και πρόσθετων), που αναπροσαρμόζεται ανά τρίμηνο, θεωρείται ισχυρότερο από εκείνο που ίσχυε προ της ένταξης της Χώρας μας στις Ευρωπαϊκές Κοινότητες.

Η εφαρμογή των κανόνων εμπορίας των αυγών κατανάλωσης θα έχει ευνοϊκές επιπτώσεις τόσο από την πλευρά των παραγωγών, όσο και από την πλευρά των καταναλωτών.

Εξάλλου, ο έλεγχος της παραγωγής και εμπορίας των αυγών εκκόλαψης και των νεοσσών, έχει ευνοϊκές επιπτώσεις στις αποδόσεις, στο κόστος παραγωγής αυγών και κρέατος πουλερικών και στην εξισορρόπηση της παραγωγής-προσφοράς αυτών με τη ζήτηση.

Η ελευθερία των εισαγωγών, τόσο από τα άλλα Κράτη-Μέλη, όσο και από τις Τρίτες Χώρες είναι μέτρο που μπορεί να έχει δυ-

σμενείς επιπτώσεις την εγχώρια παραγωγή. Οι εισαγωγές στη Χώρα μας πτηνοτροφικών προϊόντων αφορούν κυρίως τα κατεψυγμένα πουλερικά, τα επεξεργασμένα προϊόντα αυγών και τους πατρογονικούς νεοσσούς.

Τα κατεψυγμένα εισαγόμενα κοτόπουλα είναι τυποποιημένα σφάγια ορισμένου και μικρού βάρους και προορίζονται για την κάλυψη της ζήτησης από τα εστιατόρια κυρίως.

Στη χώρα μας, οι φορείς παραγωγής δεν είναι προσανατολισμένοι ακόμα, στην παραγωγή αυτών των κοτόπουλων σε βαθμό ανάλογο με τη ζήτηση, αλλά προβαίνουν, ευκαιριακά στην κατάψυξη πουλερικών μεγάλου βάρους, κυρίως, κατά τις περιόδους πλεονασματικής παραγωγής, για την εξισορρόπηση της προσφοράς με τη ζήτηση.

Η ιωδιανοτροφία στη Χώρα μας, γενικά, δεν είναι αναπτυγμένη ακόμα σε συστηματική μορφή και δεν παράγει τους τύπους των σφαγίων που ζητούνται από την κατανάλωση σε ποσότητες ανάλογες με τις ανάγκες της.

Οι εισαγωγές επεξεργασμένων προϊόντων αυγών, αφορούν διάφορα προϊόντα αυγών σε σκόνη, σε υγρή κατάσταση και κατεψυγμένα, που δεν παράγονται ακόμα στη Χώρα μας. Όμως, με τη λειτουργία του ιδρυόμενου εργοστασίου επεξεργασίας αυγών στα Μέγαρα Αττικής, θα περιοριστούν και οι ποσότητες των εισαγόμενων αυτών προϊόντων.

Μέχρι σήμερα οι εισαγωγές είναι φυσιολογικές και αντισταθμίζονται, μερικά, με τις εξαγωγές, δεν είχαν δυσμενείς επιπτώσεις στην εγχώρια παραγωγή και μπορούν να περιοριστούν εφόσον η πτηνοτροφία μας προσανατολιστεί προς την κατεύθυνση αυτή.

4. Όργανα των Ευρωπαϊκών Κοινοτήτων ειδικά για τον τομέα αυγών και κρέατος πουλερικών.

Στις Ευρωπαϊκές Κοινότητες, εκτός από την ειδική υπηρεσία που ασχολείται ειδικά με τον τομέα αυγών και κρέατος πουλερικών, λειτουργούν δύο επιπλέον όργανα τα εξής:

- Η Διαχειριστική Επιτροπή << Αυγών και Κρέατος Πουλερικών >>, που συνεδριάζει κάθε μήνα στις Βρυξέλλες και γνωματεύει ψηφίζει επί των προτάσεων της Επιτροπής των Ευρωπαϊκών Κοινοτήτων, σχετικά με τον καθορισμό και την εφαρμογή των μέτρων της οργάνωσης της Κοινής Αγοράς.
- Η ομάδα εργασίας του Συμβουλίου των Ευρωπαϊκών Κοινοτήτων, που συνεδριάζει για να γνωματεύσει επί προτάσεων της Επιτροπής των Ευρωπαϊκών Κοινοτήτων για θέματα που απαιτείται απόφαση του Συμβουλίου.

ΕΙΔΙΚΗ ΒΙΒΛΙΟΓΡΑΦΙΑ**ΠΗΓΕΣ**

1. Α.Τ.Ε " ΚΡΕΑΣ ΠΟΥΛΕΡΙΚΩΝ ΚΑΙ ΑΥΓΑ" : Φ. Πλύτα
2. Κοινοτικό Καθεστώς στους τομείς κρέατος πουλερικών και αυγών: Υπουργείο Γεωργίας.

ΚΕΦΑΛΑΙΟ ΔΕΚΑΤΟ ΟΓΔΩΟ: ΠΡΟΪΟΝΤΑ ΕΚΤΟΣ ΠΑΡΑΡΤΗΜΑΤΟΣ ΙΙ ΤΗΣ ΣΥΝΘΗΚΗΣ ΤΗΣ ΡΩΜΗΣ.

1. Γενικά

1.1 Πεδίο εφαρμογής του Καθεστώτος

Τα προϊόντα που καλύπτονται από το Κοινοτικό καθεστώς των <<εκτός Παραρτήματος ΙΙ>>, περιλαμβάνονται στο παράρτημα του βασικού κανονισμού του τομέα. Πρόκειται για τρόφιμα, που προέρχονται από τη μεταποίηση ορισμένων γεωργικών προϊόντων και δεν περιλαμβάνονται στο Παράρτημα ΙΙ της Συνθήκης της Ρώμης στο οποίο περιλαμβάνονται γενικά τα γεωργικά προϊόντα.

Ενδεικτικά αναφέρουμε ότι στο καθεστώς αυτό υπάγονται γαλακτοκομικά προϊόντα ζαχαροπλαστικής και αρτοποιίας, και άλλα. Γενικά, το καθεστώς περιλαμβάνει προϊόντα, τα οποία:

- είτε παρασκευάζονται από ένα ή περισσότερα από τα επόμενα βασικά προϊόντα : γάλα και κρέμα γάλακτος, βούτυρο, δημητριακά, ζάχαρη και μελάσσες.
- είτε θεωρούνται ότι παρασκευάζονται από τα παραπάνω βασικά προϊόντα. Στην ουσία παρασκευάζονται από άλλα γεωργικά προϊόντα πρώτου σταδίου μεταποίησης, τα οποία εξομοιώνονται με ένα από τα βασικά προϊόντα που αναφέρθηκαν προηγουμένως. Τα προϊόντα αυτά του πρώτου σταδίου μεταποίησης και τα βασικά προϊόντα με τα οποία εξομοιώνονται είναι:
- διάφορα άμυλα (πατάτας, ριζών και κονδύλων κ,α,), άλευρα και σιμιγδάλια, τα οποία θεωρούνται σαν δημητριακά.
- ορισμένα γαλακτοκομικά προϊόντα παρασκευάζονται από νωπό γάλα τα οποία εξομοιώνονται, ανάλογα με την περιεκτικότητα σε λιπαρά, με αποκορυφωμένη ή πλήρη σκόνη γάλακτος.
- η ισογλυκόζη, για τους σκοπούς πάντα του Κοινοτικού αυτού καθεστώτος, θεωρείται σαν ζάχαρη.

1.2 Συνοπτική περιγραφή του Καθεστώτος

Η Κοινή Αγροτική Πολιτική προβλέπει μέτρα προστασίας (Κοινή Οργάνωση Αγοράς) για τα περισσότερα γεωργικά προϊόντα που περιλαμβάνονται στο Παράρτημα ΙΙ της Συνθήκης της Ρώμης και τα οποία σε πολλές περιπτώσεις χρησιμοποιούνται σαν πρώτη ύλη για την παρασκευή ορισμένων μεταποιημένων προϊόντων (τρόφιμων). Η αύξηση των τιμών γεωργικών προϊόντων, λόγω της επίπτωσης των μέτρων της Κοινής Αγροτικής Πολιτικής, δημιούργησε προβλήματα ανταγωνιστικότητας της Κοινοτικής βιομηχανίας στη διεθνή αγορά. Έτσι προέκυψε η ανάγκη θέσπισης ενός συστήματος συναλλαγών για την προστασία των Κοινοτικών μεταποιημένων προϊόντων, τόσο στην εσωτερική αγορά όσο και στις διεθνείς συναλλαγές.

Βάση του συστήματος των μεταποιημένων προϊόντων αποτελεί ο Καν. (ΕΟΚ) 3033/80 που περιλαμβάνει μέτρα κατά τις συναλλαγές των προϊόντων αυτών.

1.3 Τεχνικά χαρακτηριστικά

Για τον υπολογισμό ορισμένων στοιχείων του καθεστώτος των μεταποιημένων προϊόντων, τα οποία περιγράφονται στις επόμενες παραγράφους (μεταβλητό στοιχείο επιβάρυνσης κατά την εισαγωγή μεταποιημένων προϊόντων στην Κοινότητα, υπολογισμός επιστροφών, ΝΕΠ κλπ) προέκυψε η ανάγκη να καθορισθούν κατ'αποκοπή ποσότητες των προϊόντων βάσης, οι οποίες θεωρούνται ότι έχουν χρησιμοποιηθεί στην παρασκευή των μεταποιημένων προϊόντων που υπάγονται στο καθεστώς καθώς και το είδος και τα χαρακτηριστικά των βασικών αυτών προϊόντων

2. Καθεστώς συναλλαγών

2.1 Εισαγωγές

Κατά τις εισαγωγές μεταποιημένων προϊόντων Τρίτων Χωρών στη Κοινότητα, εφαρμόζονται επιβαρύνσεις, που προβλέπονται από το Κοινό Δασμολόγιο και αποτελούνται από ένα δασμό σύμφωνα με την αξία του εμπορεύματος (σταθερό στοιχείο) και ένα ειδικό δασμό (μεταβλητό στοιχείο).

Το σταθερό στοιχείο καθορίζεται σαν ποσοστό επί τοις εκατό της αξίας του εισαγόμενου προϊόντος.

Το μεταβλητό στοιχείο αντιπροσωπεύει τη διαφορά μεταξύ διεθνών και Κοινοτικών τιμών των βασικών προϊόντων που χρησιμοποιήθηκαν στην παρασκευή των μεταποιημένων προϊόντων, στην περίπτωση βέβαια που το συνολικό κόστος των ποσοτήτων αυτών των προϊόντων βάσης είναι ψηλότερο στην Κοινότητα. Το μεταβλητό στοιχείο καθορίζεται από την Επιτροπή για τρίμηνες περιόδους που αρχίζουν την 1η Φεβρουαρίου, την 1η Μαΐου, την 1η Αυγούστου και την 1η Νοεμβρίου. Ο υπολογισμός βασίζεται στη διαφορά μεταξύ του μέσου όρου των τιμών κατωφλίου και του μέσου όρου των τιμών CIF ή των τιμών << ελεύθερο στα σύνορα >> που χρησιμοποιούνται για τον υπολογισμό των εισφορών, για κάθε ένα από τα προϊόντα βάσης.

Ο μέσος όρος των τιμών κατωφλίου για κάθε βασικό προϊόν, λαμβάνεται για κάθε μήνα του τριμήνου για το οποίο καθορίζεται το μεταβλητό στοιχείο και συσχετίζεται με το μέσο όρο της διεθνούς τιμής κάθε προϊόντος κατά το προηγούμενο τρίμηνο (υπολογίζεται για την περίοδο που περιλαμβάνει τους δύο πρώτους μήνες και τις δέκα πρώτες μέρες του τρίτου μήνα, του τριμήνου αυτού). Η διαφορά μεταξύ των δύο αυτών τιμών αποτελεί το βασικό παράγοντα για τον υπολογισμό του μεταβλητού στοιχείου (π.χ. για το τρίμηνο που αρχίζει την 1η Αυγούστου λαμβάνεται υπόψη ο μέσος όρος των τιμών κατωφλίου Αυγούστου-Σεπτεμβρίου-Οκτωβρίου μείον τη μέση διεθνή τιμή της περιόδου από 1η Μαΐου μέχρι 10 Ιουλίου).

Η παραπάνω μέθοδος υπολογισμού χρησιμοποιείται στα περισσότερα προϊόντα. Όταν όμως, σύμφωνα με τους κανονισμούς της αντίστοιχης Κοινής Οργάνωσης Αγοράς, χορηγούνται επιστροφές στην παραγωγή ή ενισχύσεις στις πρώτες ύλες των μεταποιημένων προϊόντων, η τιμή κατωφλίου που λαμβάνεται υπόψη για τον υπο-

λογισμό του μεταβλητού στοιχείου, προσαρμόζεται ανάλογα.

Το μεταβλητό στοιχείο για τα μεταποιημένα προϊόντα που προέρχονται από περισσότερα του ενός βασικά προϊόντα, είναι ίσο με το αλγεβρικό άθροισμα των << μεταβλητών στοιχείων >> που θα αντιστοιχούσαν στην ποσότητα κάθε βασικού προϊόντος που απαιτείται για την παρασκευή του.

Όταν το ποσό του μεταβλητού στοιχείου υπολογίζεται σε επίπεδο κατώτερο των 1,5 ECU ανά 100 κιλά προϊόντος, το στοιχείο αυτό καθορίζεται σαν μηδενικό.

Η Επιτροπή έχει τη δυνατότητα να προσαρμόζει ανάλογα τον υπολογισμό του μεταβλητού στοιχείου, όταν κάποιο από τα απαιτούμενα στοιχεία δεν ήταν διαθέσιμο στο χρονικό διάστημα που έχει οριστεί, ή σε εξαιρετικές περιπτώσεις (τιμές, κατάσταση αγοράς κ.λ.π.).

Αν το ανώτατο όριο εισπρακτέων δασμών περιλαμβάνει την εφαρμογή πρόσθετου δασμού ζάχαρης ή αλεύρου, ο πρόσθετος αυτός δασμός υπολογίζεται με τους ίδιους κανόνες που υπολογίζεται το μεταβλητό στοιχείο και καθορίζεται από την Επιτροπή για κάθε τρίμηνη περίοδο.

Για ορισμένες Τρίτες Χώρες που έχουν συνάψει συμφωνίες συνεργασίας με την Κοινότητα, ισχύει ειδικό καθεστώς εισαγωγής, όπως η εφαρμογή μόνον των κυμαινόμενων δασμών ή και ενός μέρους τους.

2.2 Εξαγωγές

Επειδή οι τιμές των βασικών προϊόντων στην Κοινότητα διαμορφώνονται σε υψηλότερα επίπεδα από τις διεθνείς, οι Κοινοτικοί εξαγωγείς μεταποιημένων προϊόντων είναι σε δυσμενέστερη θέση από τους ανταγωνιστές τους στη διεθνή αγορά, που μπορούν να προμηθεύονται τις πρώτες ύλες που χρησιμοποιούν στις διεθνείς τιμές. Έτσι, προβλέπεται η χορήγηση επιστροφών στους Κοινοτικούς εξαγωγείς πολλών μεταποιημένων προϊόντων που περιλαμβάνονται στο στο παράρτημα του κανονισμού του σχετικού με τη χορήγηση επιστροφών στα μεταποιημένα προϊόντα.

Καθώς και στα Παραρτήματα των κανονισμών που αναφέρονται στην Κοινή Οργάνωση Αγοράς:

- του γάλακτος και γαλακτοκομικών προϊόντων
- της ζάχαρης
- των σιτηρών
- των αυγών
- του ρυζιού

και του κανονισμού που θεσπίζει κοινές διατάξεις για την ισογλυκόζη.

Επειδή τα Παραρτήματα των επιμέρους κανονισμών των προϊόντων τροποποιούνται κατά καιρούς, ο κανονισμός για τα μέτρα εξαγωγών των μεταποιημένων προϊόντων (εκτός Παραρτήματος II) προβλέπει τη δυνατότητα να περιλαμβάνει για τους σκοπούς των επιστροφών κάθε μεταποιημένο προϊόν που προστίθεται στους επιμέρους κανονισμούς των αντίστοιχων προϊόντων (π.χ. ένα προϊόν που προστέθηκε στο κανονισμό των σιτηρών αυτόματα περιλαμβάνεται στον κανονισμό των εκτός Παραρτήματος II για τους σκοπούς των επιστροφών).

Ο αριθμητικός υπολογισμός των επιστροφών γίνεται με δύο τρόπους. Ο πρώτος αφορά στα μεταποιημένα προϊόντα με σύνθεση σχετικά απλή και σταθερή και ο δεύτερος σε προϊόντα με περίπλοκη και μεταβλητή σύνθεση.

Στην πρώτη περίπτωση, οι επιστροφές υπολογίζονται πολλαπλασιάζοντας την ποσότητα καθενός προϊόντος βάσης με το αντίστοιχο ύψος της επιστροφής ανά μονάδα βάρους κάθε βασικού προϊόντος. Ο υπολογισμός της συμμετοχής των βασικών προϊόντων στο μεταποιημένο προϊόν που εξάγεται γίνεται με βάση τις ενδεικτικές συνθέσεις που έχουν καθορισθεί από τους κανονισμούς.

Κατά την εξαγωγή προϊόντων με πολύπλοκη σύνθεση ο εξαγωγέας οφείλει να αναφέρει την πραγματική σύνθεση του εξαγόμενου προϊόντος. Οι επιστροφές υπολογίζονται προσθέτοντας τις επί μέρους επιστροφές που αντιστοιχούν σε κάθε βασικό προϊόν, σύμφωνα με τις ποσότητες που πραγματικά περιέχονται ή χρησιμοποιούνται στην παρασκευή του εξαγόμενου μεταποιημένου προϊόντος. Όταν ο εμπορευόμενος δεν είναι σε θέση να αναφέρει την πραγματική σύνθεση, υπάρχει η δυνατότητα χορήγησης επιστροφών σε ορισμένα μεταποιημένα προϊόντα, στη βάση μιας ανάλυσης. Τα προϊόντα αυτά καταγράφονται σε παράρτημα του κανονισμού των εξαγωγικών επιστροφών. Η απαιτούμενη ανάλυση γίνεται με ευθύνη του ενδιαφερόμενου, σε εργαστήριο αναγνωρισμένο από τα Κράτη-Μέλη με σκοπό τον ακριβή προσδιορισμό των ποσοτήτων των προϊόντων βάσης που χρησιμοποιήθηκαν στην παρασκευή του εξαγόμενου προϊόντος.

Το ύψος της επιστροφής καθορίζεται συνήθως από τη Διαχειριστική Επιτροπή, για κάθε μήνα, σε ECU ανά 100 κιλά προϊόντων βάσης. Για τα αυγά οι επιστροφές καθορίζονται κάθε τρεις μήνες. Αν βέβαια η κατάσταση της διεθνούς αγοράς το απαιτεί, η Επιτροπή μπορεί να τροποποιήσει τις επιστροφές σε συχνότερα χρονικά διαστήματα.

Για τον καθορισμό του ύψους της επιστροφής, λαμβάνεται κυρίως υπόψη:

- το μέσο κόστος εφοδιασμού των μεταποιητικών βιομηχανιών σε βασικά προϊόντα στην αγορά της Κοινότητας και οι διεθνείς τιμές,
- το ύψος των επιστροφών παρόμοιων μεταποιημένων προϊόντων που υπάγονται στο Παράρτημα ΙΙ της Συνθήκης,
- η εξασφάλιση ανταγωνιστικότητας μεταξύ Κοινοτικών βασικών προϊόντων και ανάλογων προϊόντων που έχουν εισαχθεί για να χρησιμοποιηθούν και να επανεξαχθούν μετά τη μεταποίηση (καθεστώς τελειοποίησης για επανεξαγωγή).

Στις χορηγούμενες επιστροφές συνυπολογίζονται οι ενδεχόμενες επιστροφές στην παραγωγή, ή ανάλογες ενισχύσεις που προβλέπονται από τους κανονισμούς της Κοινής Οργάνωσης Αγοράς, των βασικών προϊόντων.

Για ορισμένα προϊόντα, η επιστροφή μπορεί να διαφέρει ανάλογα με τη χώρα προορισμού.

Το ύψος της επιστροφής είναι εκείνο που ισχύει κατά την ημέρα της εξαγωγής. Παράλληλα, μπορεί να γίνεται προκαθορισμός της επιστροφής για όλα τα βασικά προϊόντα με εξαίρεση τα αυγά και τα προϊόντα των αυγών εκτός της ωαλβουμίνης.

Για τον προκαθορισμό απαιτείται σχετική αίτηση καθώς και παροχή εγγύησης που διασφαλίζει την πραγματοποίηση της εξαγωγής κατά τη διάρκεια ισχύος του πιστοποιητικού. Η ασφάλεια καταπίπτει μερικά η ολικά αν δεν πραγματοποιηθεί ή πραγματοποιηθεί ένα μέρος της εξαγωγής.

Το ύψος της επιστροφής στην περίπτωση προκαθορισμού είναι εκείνο που ισχύει την ημέρα της υποβολής αίτησης για χορήγηση αντίστοιχου πιστοποιητικού, και προσαρμόζεται σύμφωνα με τους ίδιους κανόνες που ισχύουν γενικά για τα προϊόντα βάσης.

Όταν η κατάσταση της αγοράς το απαιτεί, η Επιτροπή έχει τη δυνατότητα να αναστέλλει τον προκαθορισμό, με διαδικασία Διαχειριστικής Επιτροπής για το αναγκαίο χρονικό διάστημα ή με δική της απόφαση για διάστημα το πολύ τριών εργάσιμων ημερών.

2.3 Νομισματικά Εξισωτικά Ποσά

Σε ορισμένα μεταποιημένα προϊόντα μπορούν να εφαρμοσθούν Ν.Ε.Π. εφόσον το ύψος των ποσών αυτών, όπως υπολογίζεται, είναι μεγαλύτερο ή ίσο των 3 ECU ανα 100 κιλά.

Κατά τις εισαγωγές, όταν προβλέπονται Ν.Ε.Π. στα μεταποιημένα προϊόντα, ο νομισματικός συντελεστής εφαρμόζεται στο μεταβλητό στοιχείο της εισφοράς ή στην πρόσθετη εισφορά ζάχαρης ή αλεύρου και στη συνέχεια, το Ν.Ε.Π. αφαιρείται (υποτιμημένα νομίσματα) ή προστίθεται (ανατιμημένα νομίσματα). Όταν εφαρμόζεται η μέγιστη επιτρεπόμενη στη GATT εισφορά και δεν προβλέπεται πρόσθετη εισφορά ζάχαρης ή αλεύρου, τότε δεν εφαρμόζονται ούτε νομισματικός συντελεστής ούτε Ν.Ε.Π. Οπου εφαρμόζονται επιστροφές και εισφορές, διαρθρώνονται, δηλαδή πολλαπλασιάζονται, με το νομισματικό συντελεστή πριν την προσθήκη ή αφαίρεση του Ν.Ε.Π.

Στις περιπτώσεις που προβλέπεται προκαθορισμός των επιστροφών ενός βασικού προϊόντος, μπορεί να προκαθορισθεί το αντίστοιχο Ν.Ε.Π. του μεταποιημένου προϊόντος, στο οποίο τη σύνθεση πρέπει να μετέχει το βασικό αυτό προϊόν τουλάχιστον σε ποσοστό 10%.

Για τον υπολογισμό των Ν.Ε.Π. των μεταποιημένων προϊόντων χρησιμοποιούνται οι ενδεικτικές συνθέσεις που έχουν οριστεί. Είναι δηλαδή, το άθροισμα των επιμέρους Ν.Ε.Π. που αντιστοιχούν στα βασικά προϊόντα τα οποία μετέχουν στη σύνθεση του μεταποιημένου προϊόντος, αφού μειωθούν τα ποσά που προκύπτουν κατά 10%.

ΕΙΔΙΚΗ ΒΙΒΛΙΟΓΡΑΦΙΑ

ΠΗΓΕΣ

1. Α.Τ.Ε "Προϊόντα εκτός παραρτήματος" : Γ. Μπαζιώτη.

ΚΕΦΑΛΑΙΟ ΔΕΚΑΤΟ ΕΝΑΤΟ: ΑΛΙΕΙΑ

ΚΟΙΝΗ ΟΡΓΑΝΩΣΗ ΤΗΣ ΑΓΟΡΑΣ

Στον τομέα των αλιευτικών προϊόντων έχει θεσπισθεί Κοινή Οργάνωση Αγοράς που περιλαμβάνει καθεστώς τιμών και συναλλαγών καθώς και κοινούς κανόνες στον τομέα του ανταγωνισμού.

Όλα τα αλιευτικά προϊόντα διέπονται από την Οργάνωση αυτή. Δηλαδή περιλαμβάνονται τα ψάρια, τα μαλακόστρακα και τα μαλάκια, νωπά ή διατηρημένα με απλή ψύξη, κατεψυγμένα, αποξηραμένα, αλατισμένα ή σε άλμη και καπνιστά. Επίσης περιλαμβάνονται τα παρασκευάσματα και οι κονσέρβες των πιο πάνω ειδών και τέλος τα άλευρα και οι κόνεις κρέατος και παραπροϊόντων σφαγίων και ψαριών των μαλακοστράκων και των μαλακίων.

Φυσικά στους επί μέρους μηχανισμούς των τιμών, των ενισχύσεων και των συναλλαγών δεν περιλαμβάνονται όλα τα πιο πάνω προϊόντα.

Οι κυριότεροι μηχανισμοί είναι οι μηχανισμοί αποζημιώσεων σε περίπτωση που ορισμένα προϊόντα αποσυρθούν από την αγορά γιατί δεν βρίσκουν αγοραστή σε τιμή που εκ των προτέρων και από την αρχή της αλιευτικής περιόδου έχει καθορισθεί, οι μηχανισμοί της ενίσχυσης για αποθήκευση και φύλαξη των προϊόντων μέχρις ότου η κατάσταση της αγοράς επιτρέψει καλύτερες συνθήκες πώλησης, οι μηχανισμοί της προστασίας της Κοινοτικής παραγωγής από εισαγωγές προϊόντων κατά την εξαγωγή όταν οι τιμές παραγωγών της διεθνούς αγοράς είναι πολύ μικρότερες από τις αντίστοιχες της Κοινοτικής παραγωγής.

1. Καθεστώς τιμών

1.1 Τιμή απόσυρσης - Κοινοτική τιμή απόσυρσης - Αυτόνομη τιμή απόσυρσης.

Οι Οργανώσεις Παραγωγών μπορούν να καθορίζουν τιμή απόσυρσης κάτω από την οποία δεν πωλούν τα προϊόντα που φέρνουν οι παραγωγοί μέλη τους. Τα προϊόντα αυτά αποσύρονται από την αγορά και η Οργάνωση αποζημιώνει υποχρεωτικά τους παραγωγούς αν για τα προϊόντα αυτά καθορίζεται Κοινοτική τιμή απόσυρσης ή αν καθορίζεται Αυτόνομη τιμή απόσυρσης.

Όταν καθορίζεται Κοινοτική τιμή απόσυρσης για ένα προϊόν ή εάν το προϊόν αυτό περιλαμβάνεται στο ειδικό καθεστώς της αυτόνομης τιμής απόσυρσης και η Οργάνωση έχει αποζημιώσει τα μέλη της για απόσυρση αυτού του προϊόντος, τότε η Οργάνωση δικαιούται να εισπράξει μέρος αυτής της αποζημίωσης.

Για αποσύρσεις προϊόντων για τα οποία δεν καθορίζεται Κοινοτική τιμή απόσυρσης και τα οποία δεν περιλαμβάνονται στο καθεστώς της αυτόματης τιμής απόσυρσης, η Οργάνωση δε δικαιούται αποζημίωσης, μπορεί όμως να αποζημιώνει τα μέλη της από το ταμείο της.

Για ορισμένα προϊόντα, η τιμή απόσυρσης που καθορίζει η Οργάνωση καλείται Αυτόνομη τιμή απόσυρσης και παρόλο που δεν καθορίζεται για αυτά τα προϊόντα Κοινοτική τιμή απόσυρσης, η

οργάνωση δικαιούνται να εισπράξει αποζημίωση για τις ποσότητες που αποσύρθηκαν από την αγορά.

Προϊόντα για τα οποία καθορίζεται Κοινοτική τιμή απόσυρσης και τα οποία ενδιαφέρουν την ελληνική αγορά είναι κυρίως: σαρδέλλες, γαύροι, σκουμπριά, κολιοί και μπακαλιάροι.

Προϊόντα τα οποία περιλαμβάνονται στο καθεστώς της αυτόνομης τιμής απόσυρσης και ενδιαφέρουν την ελληνική αγορά είναι κυρίως:

τόννοι, προσφυγάνια, γόπα, μαρίδα, σαφρίδια, καπόνια, μουγκρί κέφαλος.

1.2 Κοινοτική Τιμή Πώλησης

Για τα καβούρια και τις караβιδες καθορίζεται για κάθε αλιευτική περίοδο μια Κοινοτική τιμή πώλησης η οποία ανάλογα με την κατηγορία του προϊόντος (μέγεθος-νωπότητα), δεν μπορεί να είναι μικρότερη του 70% και μεγαλύτερη του 90% της τιμής προσανατολισμού. Η Κοινοτική τιμή πώλησης είναι κάτι αντίστοιχο με την Κοινοτική τιμή απόσυρσης, αλλά έχει άλλη ονομασία γιατί χρησιμοποιείται για άλλη δραστηριότητα.

1.3 Τιμή Προσανατολισμού

Για τα προϊόντα για τα οποία καθορίζεται Κοινοτική Τιμή Απόσυρσης, και Κοινοτική τιμή πώλησης, καθορίζεται πριν την έναρξη της αλιευτικής περιόδου (1η Ιανουαρίου μέχρι 31 Δεκεμβρίου), μία τιμή προσανατολισμού. Η τιμή προσανατολισμού ισχύει για ολόκληρη την Κοινότητα και καθορίζεται λαμβάνοντας υπόψη:

- το μέσο ορο των τιμών που διαπιστώθηκαν στις αντιπροσωπευτικές αγορές κατά τη διάρκεια των τριών τελευταίων αλιευτικών περιόδων,
- τις προοπτικές εξέλιξης της παραγωγής και της ζήτησης.

Επίσης λαμβάνεται υπόψη:

- η εξασφάλιση σταθερότητας των τιμών στις αγορές και η αποφυγή πλεονασμάτων,
- η υποστήριξη του εισοδήματος των παραγωγών,
- τα συμφέροντα των καταναλωτών.

Η τιμή προσανατολισμού χρησιμεύει για τον υπολογισμό της Κοινοτικής τιμής απόσυρσης και της Κοινοτικής τιμής πώλησης, που κυμαίνεται από 70% έως 90% της τιμής προσανατολισμού.

1.4 Τιμή Αναγωγής, Τιμή <<Ελεύθερο στα Σύνορα>>, Εισωτική Εισφορά

Για να αποφευχθούν διαταραχές της αγοράς, που οφείλονται σε εισαγωγές από Τρίτες Χώρες, προϊόντων με ασυνήθιστα χαμηλές τιμές, ή με όρους που θέτουν σε κίνδυνο τα σταθεροποιητικά

μέτρα της Κοινότητας, καθορίζονται κάθε χρόνο τιμές αναγωγής που ισχύουν για όλη τη Κοινότητα και για σχεδόν όλα τα αλιευτικά προϊόντα. Για τα προϊόντα για τα οποία καθορίζεται, Κοινοτική τιμή απόσυρσης ή Κοινοτική τιμή πώλησης αντίστοιχα.

Η τιμή <<ελεύθερο στα σύνορα>> είναι η τιμή που έχει ένα εισαγόμενο προϊόν στα σύνορα της Κοινότητας απαλλαγμένη από βασμούς, έξοδα μεταφοράς, εκφόρτωσης κ.λ.π.

Σε περίπτωση που για ένα συγκεκριμένο προϊόν η τιμή <<ελεύθερο στα σύνορα >> κατά την εισαγωγή του από Τρίτες Χώρες, παραμένει για τρεις τουλάχιστον ημέρες κατώτερη της τιμής αναγωγής, τότε:

- καταργούνται τα ευεργετήματα τυχόν αυτονόμων αναστολών δασμών,
- η εισαγωγή ορισμένων προϊόντων μπορεί να επιτρέπεται μόνο από το αν η τιμή <<ελεύθερο στα σύνορα>> είναι ίση με την αναγωγής
- για ορισμένα άλλα προϊόντα επιβάλλεται είσπραξη εξισωτικής εισφοράς ίσης με τη διαφορά μεταξύ τιμής αναγωγής και τιμής ελεύθερο στα σύνορα, η εξισωτική αυτή εισφορά προστίθεται στους δασμούς.

Οι τιμές αναγωγής καθορίζονται λαμβάνοντας υπόψη το μέσο όρο των τιμών στη παραγωγή που διαπιστώθηκαν κατά τα τρία τελευταία έτη στις αντιπροσωπευτικές ζώνες παραγωγής της Κοινότητας.

1.5 Κοινοτική Τιμή Παραγωγής

Για τους τόνους που προορίζονται για τη βιομηχανική παρασκευή κονσερβών καθορίζεται για κάθε αλιευτική περίοδο, Κοινοτική τιμή παραγωγής.

Η Κοινοτική τιμή παραγωγής καθορίζεται:

- με βάση το μέσο όρο τιμών που διαπιστώθηκαν κατά τις τρεις τελευταίες αλιευτικές περιόδους πριν από τον καθορισμό των τιμών στις αντιπροσωπευτικές αγορές ή τα λιμάνια.
- λαμβάνοντας υπόψη τις προοπτικές εξέλιξης της προσφοράς και της ζήτησης.
- προσβιβρίζοντας την ανάγκη εφοδιασμού της Κοινοτικής κονσερβοποιίας,
- υπολογίζοντας το εισόδημα των παραγωγών και την αποφυγή δημιουργίας πλεονασμάτων.

Η Κοινοτική τιμή παραγωγής χρησιμεύει για τον καθορισμό του ορίου ενεργοποίησης κάτω από το οποίο και με όρους που καθορίζονται, χορηγείται η αποζημίωση στις Οργανώσεις Παραγωγών Τόπου.

2. Προδιαγραφές εμπορίας

Για ορισμένα είδη φαριών έχουν καθορισθεί κοινές προδιαγραφές εμπορίας όσον αφορά, στην ταξινόμηση τους κατά κατηγορία νωπότητας και μεγέθους.

Υπάρχουν τρεις κατηγορίες νωπότητας, η έξτρα, η Α και η Β με κριτήρια καθορισμένα από κανονισμούς και βασισμένα στην όψη την κατάσταση και την οσμή του φαριού.

Κατηγορίες μεγέθους υπάρχουν συνήθως από ένα μέχρι τέσσερα και καθορίζονται από κανονισμούς είτε από το βάρος των ατόμων είτε από τον αριθμό των ατόμων σε κάθε χιλιόγραμμο βάρους.

Τα είδη που ενδιαφέρουν κυρίως την ελληνική αγορά και για τα οποία έχουν καθορισθεί κοινές προδιαγραφές εμπορίας είναι: Τόννοι, σαρδέλλες, μπλακαλιάροι, σκουμπριά, κολιοί, σαυρίδια, προσφυγάκια, γαύροι, γόπες μαρίδες, μουγκριά, καπόνια, κέφαλοι κ.α.

Όλα τα πιο πάνω είδη πρέπει να τίθενται σε εμπορία μέσα στη Κοινότητα και για ανθρώπινη κατανάλωση μόνο αν είναι σύμφωνα με τις καθορισμένες προδιαγραφές. Εξαιρούνται μόνο μικροποσότητες που διατίθενται απευθείας από τους αλιείς στο λιανικό εμπόριο.

3. Οργανώσεις Παραγωγών

Όπως είναι γνωστό και από άλλα προϊόντα, όλο ή σχεδόν όλο το σύστημα της Κοινής Οργάνωσης Αγοράς βασίζεται στις Οργανώσεις Παραγωγών που θεωρούνται ότι είναι το βασικό κύτταρο στήριξης του όλου συστήματος.

Ως Οργάνωση Παραγωγών νοείται κάθε αναγνωρισμένη οργάνωση ή ένωση τέτοιων οργανώσεων που συστήνεται με πρωτοβουλία των παραγωγών και έχει σκοπό τη λήψη μέτρων για την εξασφάλιση της ορθολογικής άσκησης της αλιευτικής δραστηριότητας και τη βελτίωση των όρων πώλησης της παραγωγής τους.

Οι παραγωγοί διαθέτουν την παραγωγή τους μέσω της οργάνωσης ή εφαρμόζουν τους κανόνες που η οργάνωση έχει θεσπίσει με σκοπό τη βελτίωση της ποιότητας των προϊόντων και την προσαρμογή του όγκου της προσφοράς στις απαιτήσεις της αγοράς.

Για να είναι μια Οργάνωση Παραγωγών αναγνωρισμένη πρέπει να διακινεί ορισμένες ελάχιστες ποσότητες αλιευμάτων ετησίως.

4. Καθεστώς ενισχύσεων στήριξης εισοδήματος

4.1 Χρηματική Αντιστάθμιση

Η ενίσχυση αυτή δίδεται στις Οργανώσεις Παραγωγών για την απόσυρση προϊόντων για τα οποία καθορίζεται Κοινοτική τιμή απόσυρσης (σαρδέλλες, γαύροι, σκουμπριά, κολιοί, μπλακαλιάροι, κ.λ.π.) με τις εξής προϋποθέσεις:

- η τιμή απόσυρσης που εφαρμόζει η Οργάνωση είναι η Κοινοτική τιμή απόσυρσης με ένα περιθώριο ανοχής 10% κάτω έως 10% πάνω

νω απο την τιμή αυτή. Η τιμή αυτή εφαρμόζεται καθόλη τη διάρκεια της αλιευτικής περιόδου.

- τα αποσυρόμενα προϊόντα είναι σύμφωνα με τις κοινές προδιαγραφές εμπορίας που έχουν θεσπιστεί. Δηλαδή είναι ταξινομημένα κατά κατηγορία νωπότητας και μεγέθους.
- τα προϊόντα που θα αποσυρθούν θα καταστραφούν ή θα διατεθούν για σκοπούς άλλους από την ανθρώπινη κατανάλωση (ιχθυάλευρα που προορίζονται για ζωοτροφές, λιπάσματα κ.λ.π.)

Το ποσό της χρηματικής αντιστάθμισης κυμαίνεται από το 40% έως το 85% της Κοινοτικής τιμής απόσυρσης ανάλογα με τις ποσότητες που αποσύρονται.

Η χρηματική αντιστάθμιση δίδεται για απόσυρση ποσοτήτων που δεν υπερβαίνουν το 20% των ετησίων ποσοτήτων που διατίθενται για πώληση από την Οργάνωση.

Το ποσό της χρηματικής αντιστάθμισης μειώνεται κατά την αξία που καθορίζεται, κατ'αποκοπή κάθε χρόνο και αφορά στα διάφορα έσοδα που πραγματοποιούνται κατά τη διάθεση του προϊόντος για σκοπούς άλλους από την ανθρώπινη κατανάλωση.

4.2 Πριμοδότηση ή Πριμοδότηση Μεταφοράς

Η Πριμοδότηση δίδεται σε Οργανώσεις Παραγωγών για ποσότητες ορισμένων ειδών (σεβαστοί, γάδοι, γλώσσες, πεσκανδρίτσες, μπακαλιάροι, εγκλεφίνοι, μαύρη πολλάκα, μπακαλιάρος μερλάν, γαρίδες γκρίζες) που υφίστανται μία ή περισσότερες μεταποιήσεις, αποθηκεύονται κατά την διάρκεια μιας περιόδου και επαναδιατίθενται στην αγορά.

Οι μεταποιήσεις που αναφέρονται πιο πάνω είναι:

- κατάψυξη,
- άλιση,
- ξήρανση
- φιλετάρισμα, τεμαχισμός και κατάψυξη ή άλιση ή ξήρανση.

Η Πριμοδότηση μεταφοράς δίδεται για ποσότητες που δεν υπερβαίνουν το 15% της ετήσιας ποσότητας που διαθέτει στο εμπόριο η Οργάνωση.

Το ύψος της Πριμοδότησης καθορίζεται κάθε χρόνο και δεν υπερβαίνει το 50% των τεχνικών εξόδων μεταποίησης και αποθήκευσης.

4.3 Εξισωτική Αποζημίωση για τις σαρδέλλες

Η Εξισωτική Αποζημίωση για τις σαρδέλλες στα δέκα Κράτη-Μέλη (δεν δίδεται στην Ισπανία και Πορτογαλία) για να αντιμετωπιστούν οι μεταβολές που επήλθαν στην υπάρχουσα ισορροπία στην παραγωγή σαρδέλλας, με την προσχώρηση της Ισπανίας και της Πορτογαλίας και με το σύστημα προσέγγισης των τιμών σαρδέλλας που αποφασίσθηκε.

Η αποζημίωση δίδεται στις Οργανώσεις Παραγωγών που έχουν συσταθεί πριν την προσχώρηση Ισπανίας - Πορτογαλίας και εφαρ-

μόζουν κατά την περίοδο των δύο τελευταίων ετών, πριν την προσχώρηση, τις Κοινοτικές τιμές απόσυρσης για τις σαρδέλλες.

Η αποζημίωση αυτή δίδεται για 2000 τόνους ετησίως που προορίζονται για μεταποίηση. Το ποσό της αποζημίωσης ισούται με με τη διαφορά μεταξύ της τιμής πώλησης που εισπράχθηκε και της ελάχιστης εγγυημένης τιμής.

Η ελάχιστη εγγυημένη τιμή ισούται με την τιμή απόσυρσης που ισχύει το τελευταίο πριν από την προσχώρηση κατ' έτος προσαυξημένη με την αναπροσαρμογή που εφαρμόστηκε στην τιμή προσανατολισμού την επόμενη περίοδο εμπορίας.

4.4 Πριμοδότηση Αποθεματοποίησης

Η Πριμοδότηση Αποθεματοποίησης δίδεται στις Οργανώσεις Παραγωγών για την αποθεματοποίηση καβουριών και караβίδων.

Η πριμοδότηση αυτή δίδεται με την προϋπόθεση ότι η Οργάνωση δεν πωλεί τα πιο πάνω προϊόντα κάτω από την Κοινοτική τιμή πώλησης που καθορίζεται κάθε χρόνο για όλη την αλιευτική περίοδο.

Οι ποσότητες που απολαμβάνουν της πριμοδότησης πρέπει να μεταποιήθηκαν προκειμένου να καταψυχθούν και να αποθηκευθούν ή να διατηρηθούν με καθορισμένους όρους.

Το ποσό της πριμοδότησης δεν υπερβαίνει το ποσό των τεχνικών και οικονομικών εξόδων για τις απαραίτητες εργασίες μεταποίησης και αποθεματοποίησης.

4.5 Κατ'αποκοπή Ενίσχυση

Η κατ'αποκοπή ενίσχυση χορηγείται στις Οργανώσεις Παραγωγών για την απόσυρση ειδών για τα οποία καθορίζεται αυτόνομη τιμή απόσυρσης (τόννοι, προσφυγία, γόλα, μαρίδα, σαυρίδια κ.λ.π.).

Η αυτόνομη τιμή απόσυρσης καθορίζεται από την Οργάνωση, εφαρμόζεται καθ'όλη τη διάρκεια της περιόδου εμπορίας με ένα περιθώριο ανοχής 5% προς τα πάνω ως 10% προς τα κάτω.

Η αυτόνομη τιμή απόσυρσης δε μπορεί να είναι μεγαλύτερη του 80% της μέσης τιμής που διαπιστώνεται στη ζώνη βραστηριότητας των ενδιαφερομένων Οργανώσεων κατά τη διάρκεια των τριών προηγούμενων αλιευτικών περιόδων.

Η κατ'αποκοπή ενίσχυση δίδεται για ποσότητες που αποσύρονται από την αγορά και δεν υπερβαίνουν το 10% της συνολικής ετήσιας ποσότητας που διατίθεται για πώληση.

Η κατ'αποκοπή ενίσχυση διακρίνεται σε δύο ενισχύσεις: την κατ'αποκοπή αντιστάθμιση και την κατ'αποκοπή πριμοδότηση.

4.5.1 Κατ'Αποκοπή Αντιστάθμιση

Η κατ'αποκοπή αντιστάθμιση είναι μία κατ'αποκοπή ενίσχυση που χορηγείται όταν τα προϊόντα για τα οποία έχει καθορισθεί και εφαρμόζεται αυτόνομη τιμή απόσυρσης, αποσύρονται από την αγορά και είτε καταστρέφονται, είτε χρησιμοποιούνται για σκοπούς άλλους από την ανθρώπινη κατανάλωση (π.χ. ιχθυοτροφές,

λιπάσματα κ.λ.π.). Στην περίπτωση που διατίθενται για σκοπούς άλλους από την ανθρώπινη κατανάλωση από την αποζημίωση αφαιρείται το ποσό που υπολογίζεται (κατ'αποκοπή) ότι εισπράχτηκε από τη διάθεση αυτή.

4.5.2 Κατ'αποκοπή Πριμοδότηση

Η κατ'αποκοπή πριμοδότηση είναι μία κατ'αποκοπή ενίσχυση που χορηγείται όταν τα πιο πάνω προϊόντα αποσύρονται από την αγορά (γιατί δεν βρέθηκε αγοραστής στην αυτόνομη τιμή απόσυρσης) και στη συνέχεια μεταποιούνται και αποθεματοποιούνται ώστε να ξαναδιατεθούν στην αγορά μετά από διάρκεια αποθήκευσης τουλάχιστον 15 ημερών.

Ως μεταποίηση θεωρείται εδώ: η κατάψυξη, ο τεμαχισμός σε φιλέτα ή ο τεμαχισμός εφόσον επακολουθεί κατάψυξη.

Το ύψος της κατ'αποκοπή πριμοδότησης δεν μπορεί να είναι μεγαλύτερο του 50% της αυτόνομης τιμής απόσυρσης ούτε μεγαλύτερο από τα τεχνικά έξοδα μεταποίησης και αποθεματοποίησης καθορίζεται δε πριν από την έναρξη κάθε αλιευτικής περιόδου από την ΕΟΚ.

4.6 Ενίσχυση στην Ιδιωτική Αποθεματοποίηση

Η ενίσχυση αυτή δίδεται στις Οργανώσεις Παραγωγών (και για την Ελλάδα σε μεμονωμένους παραγωγούς μέχρι 31.12.1991) για τα προϊόντα: κατεψυγμένες σαρδέλλες, κατεψυγμένες σπαρίδες, κατεψυγμένα καλαμάρια, κατεψυγμένες σουπιές και κατεψυγμένα χταπόδια. Επίσης δίδεται για τους τόννους που προορίζονται για τη μεταποιητική βιομηχανία.

Η ενίσχυση αυτή δίδεται όταν οι μέσες τιμές διάθεσης των πιο πάνω προϊόντων, κατά τη διάρκεια μιας σημαντικής χρονικής περιόδου, είναι χαμηλότερες από το 85% τις τιμές προσανατολισμού για τα πιο πάνω κατεψυγμένα προϊόντα και από το 95% της Κοινοτικής τιμής παραγωγής τόννου για τους τόννους.

Τα προϊόντα πρέπει να έχουν καταψυχθεί στο σκάφος (για την Ελλάδα μέχρι 31-2-1991, και στην Ξηρά) και οι ποσότητες δεν πρέπει να υπερβαίνουν το 20% των ποσοτήτων που διατίθενται για πώληση.

Τα προϊόντα μετά από μια ελάχιστη διάρκεια αποθεματοποίησης ξαναδιατίθενται στην αγορά.

Το ποσό ενίσχυσης στην ιδιωτική αποθεματοποίηση δεν υπερβαίνει το ποσό των τεχνικών εξόδων αποθεματοποίησης και των τόκων για μέγιστη περίοδο τριών μηνών. Το ποσό αυτό ορίζεται ανα μήνα και μειώνεται προοδευτικά.

4.7 Αποζημίωση στις Οργανώσεις Παραγωγών τόννου

Για τους τόννους που προορίζονται για τη βιομηχανική παραγωγή κονσερβών, χορηγείται αποζημίωση στις Οργανώσεις Παραγωγών όταν για ένα τρίμηνο διαπιστώνεται ότι:

- η μέση τιμή πώλησης στην Κοινοτική αγορά και
- η τιμή <<ελεύθερο στα σύνορα>>, προσαυξημένη ενδεχόμενα με την εξισωτική εισφορά, βρίσκονται συγχρόνως κάτω από το 93% της Κοινοτικής τιμής παραγωγής του προϊόντος.

Η αποζημίωση δίδεται για ορισμένες ποσότητες που πουλήθηκαν στην Κοινοτική βιομηχανία και το ποσό της δεν μπορεί να υπερβαίνει:

- τη διαφορά μεταξύ της τιμής πώλησης που διαπιστώθηκε στην Κοινοτική αγορά και του 93% της Κοινοτικής τιμής παραγωγής,
- το 12% του 93% της Κοινοτικής τιμής παραγωγής,
- τη διαφορά μεταξύ της τιμής πώλησης που εισέπραξε η Οργάνωση και του 93% της Κοινοτικής τιμής παραγωγής.

4.8 Καθεστώς συναλλαγών με Τρίτες Χώρες

Εκτός από τα μέτρα τα οποία λαμβάνονται με την αποφυγή διαταραχών από προσφορές που προέρχονται από Τρίτες Χώρες (τιμές αναγωγής, τιμή <<ελεύθερο στα σύνορα >>, εξισωτική εισφορά προβλέπεται και καθεστώς επιστροφών κατά την εξαγωγή.

Οι διατάξεις αυτές αφορούν σε προϊόντα των οποίων η προσφορά είναι υπερεπαρκής εντός της Κοινότητας και για τα οποία η χορήγηση μίας επιστροφής, επιτρέπει την καλύτερη προσαρμογή τους στις ιδιαίτερες συνθήκες εμπορίας της διεθνούς αγοράς.

Το ύψος της εισφοράς εξαρτάται από τη διαφορά μεταξύ των τιμών αυτών των προϊόντων εντός της Κοινότητας και των τιμών αυτών στη Διεθνή αγορά.

ΕΙΔΙΚΗ ΒΙΒΛΙΟΓΡΑΦΙΑ

ΠΗΓΕΣ

1. Α.Τ.Ε "ΑΦΙΕΡΩΜΑ ΣΤΗΝ ΑΛΙΕΙΑ": Μ. Κανακά.
2. Αλιευτική πολιτική : Αγροτική επικαιρότητα Α.Τ.Ε

Μ Ε Ρ Ο Σ Ι Ι Ι

ΚΕΦΑΛΑΙΟ ΕΙΚΟΣΤΟ: ΕΛΛΑΔΑ ΚΑΙ ΕΟΚ

Η Ελλάδα χώρα της Νοτιοανατολικής Ευρώπης, έχει έκταση 132.000 τετραγ. χιλιόμετρα και πληθυσμό 9.700.000 κατοίκους περίπου (1981-82). Είναι ορεινή χώρα και έχει νησιώτικο χαρακτήρα (μεγάλη αναλογία νησιών στην συνολική της έκταση). Η Καλλιεργήσιμη έκταση καλύπτει το 27% μόνο της συνολικής επιφάνειας της (χαμηλότερη σχέση καλλιεργήσιμης εκτάσεως προς συνολική από όλα τα Κράτη-Μέλη της ΕΟΚ).

Στην ΕΟΚ το μέσο μέγεθος της αγροτικής εκμεταλλεύσεως είναι 160 στρέμματα, ενώ στη χώρα μας μόνο 40 περίπου πέρα από αυτό στην ΕΟΚ το 70% τουλάχιστον της καλλιεργήσιμης έκτασης ανήκει σε εκμεταλλεύσεις άνω των 200 στρεμμάτων ενώ στην χώρα μας μόνο 10% ανήκει σε τέτοιες εκμεταλλεύσεις.

Η Ελλάδα μετά την εθνική της Απελευθέρωση το 1821 ήταν μία χώρα αγροτική με ένα ποσοστό γεωργικής απασχόλησης που ξεπερνούσε το 80%.

Το ποσοστό αυτό διατηρήθηκε για πολλά χρόνια σε υψηλά επίπεδα. Μετά τον Αστικό μετασχηματισμό που ξεκίνησε με τις επαναστάσεις του 1909 και 1922 άρχισαν ουσιαστικά μεταβολές στο Ελληνικό αγροτικό χώρο. Οι μεταβολές αυτές επιταχύνθηκαν μεταπολεμικά και ιδιαίτερα με την ανάπτυξη της βιομηχανίας μετά το 1960. Παρ' όλα αυτά η γεωργία δεν μπόρεσε να παρακολουθήσει τον ρυθμό της ανάπτυξης των άλλων κλάδων.

Η χώρα έχει πολλές δυνατότητες για να αναπτυχθεί σε επίπεδο που να προσεγγίζει το μέσο όρο της ΕΟΚ.

Οι μόνιμες αδυναμίες της Ελληνικής οικονομίας είναι :

- η έλλειψη βασικών έργων υποδομής
- η ασυγχρόνιστη κατά τομείς σύνθεση του ακαθάριστου εθνικού προϊόντος (υπερτριπλάσιο έναντι του μέσου όρου της Κοινότητας ποσοστό συμμετοχής του πρωτογενή τομέα)
- η διάρθρωση των παραγωγικών κλάδων (μικρές μονάδες και οι πιο πολλές με αυτοαπασχολούμενους ή με μορφή οικογενειακής επαγγελματικής αυτοτέλειας),
- η μεγάλη υστέρηση του γεωργικού τομέα στο κατακεφαλήν εισόδημα,
- η κακή σύνθεση των επενδύσεων (στροφή προς τις οικοδομές)
- η χαμηλή στάθμη της παραγωγικότητας
- και η μεγάλη εξάρτηση από το εξωτερικό που εκδηλώνεται με ευρύ έλλειμμα στο εμπορικό ισοζύγιο της χώρας μας .

Οι προοπτικές για το μέλλον της Ελληνικής οικονομίας είναι αισιόδοξες, γιατί η Χώρα διαθέτει αξιόλογους φυσικούς πόρους, ιδίως μεταλλεύματα, ανθρώπινο δυναμικό με επινοητικότητα και προσαρμοστικότητα και εξαιρετη γεωγραφική θέση. Η αναπτυξιακή όμως κινητοποίηση των ευνοϊκών αυτών προϋποθέσεων χρειάζεται κατάλληλη οργάνωση και διοίκηση, συγχρονισμένη τεχνολογική δομή και επαρκή χρηματοδότηση. Τα κενά αυτά πιστεύεται, ότι μπορούν να καλυφθούν στα πλαίσια στενής συμπράξεως με ισχυρότερους οικονομικά χώρες.

2. Ιστορικό Ενταξης της Χώρας μας στην ΕΟΚ

Η Ελλάδα ήταν η πρώτη χώρα που συνδέθηκε με την Ευρωπαϊκή Κοινότητα εφ' όσον ήδη στις 9 Ιουλίου 1961 είχε υπογραφεί στην Αθήνα μία συμφωνία συνδέσεως ανάμεσα στην Χώρα αυτήν και την Κοινότητα. Μετά την αποκατάσταση της Δημοκρατίας το 1974 συμπληρώθηκε η συμφωνία, στις 28 Φεβρουαρίου 1977, με ένα δεύτερο χρηματοδοτικό πρωτόκολλο.

Στις 12 Ιουνίου 1975 η Ελληνική κυβέρνηση υπέβαλλε επίσημα αίτηση για την Ενταξη της Ελλάδος στις Κοινότητες. Το Συμβούλιο κάλεσε την Επιτροπή, στις 24 Ιουνίου 1975 να γνωμοδοτήσει πάνω στην Ελληνική αίτηση και η Επιτροπή εξέδωσε τη σχετική γνώμη στις 28 Ιανουαρίου 1976. Δύο εβδομάδες αργότερα στις 9 Φεβρουαρίου, το Συμβούλιο απεδέχθη την Ελληνική αίτηση.

Οι διαπραγματεύσεις άρχισαν λοιπόν στις Βρυξέλλες στις 27 Ιουλίου 1976, με μία υπουργική διάσκεψη κατά την οποία, τα μέρη συμφώνησαν ότι οι συζητήσεις θα έπρεπε να στηριχθούν στην αποδοχή από την Ελλάδα του Κοινοτικού κεκτημένου, με την επιφύλαξη των απαιτούμενων μεταβατικών ρυθμίσεων.

Οι διαπραγματεύσεις ολοκληρώθηκαν στις 28 Μαΐου 1979 με την υπογραφή της Συνθήκης Προσχώρησης στην Αθήνα. Η Συνθήκη, κυρώθηκε από τα 10 Εθνικά Κοινοβούλια και από τότε και μέχρι το τέλος του 1980, η Ελλάδα & η Κοινότητα εργάστηκαν από κοινού στο πλαίσιο μιας διαδικασίας διαβουλεύσεων που είχε προβλεφθεί για την ενδιάμεση περίοδο (Μάιος 1979-1980)

Η αίτηση της Ελλάδος για να ενταχθεί στην Ευρωπαϊκή Κοινότητα είναι γεγονός τεράστιας σημασίας τόσο για την Ελλάδα όσο και για την Κοινότητα. Η αίτηση και η αποδοχή της οι όροι διαπραγματεύσεως και η εισδοχή της σαν πλήρους μέλους δημιουργούν ένα προηγούμενο για δύο άλλες φτωχές χώρες, την Ισπανία και την Πορτογαλία.

Αλλά ενώ η διεύρυνση της Κοινότητας, σε 12 μέλη αντιμετωπίζεται σαν μετακίνηση του κέντρου βάρους της Κοινότητας προς το νότο, η Ελληνική ένταξη εισάγει στην ΕΟΚ μια ευρύτερη διάσταση που έχει μεγαλύτερη γεωπολιτική σημασία.

Από τη υπογραφή της Συμφωνίας Συνδέσεως το 1961 η Ελλάδα έχει σημειώσει ουσιαστικές οικονομικές προόδους, που της επέτρεψαν να μειώσει αισθητά την καθυστέρηση της σε σχέση με το μέσο επίπεδο παραγωγικότητας και εισοδήματος των εννέα Κρατών - Μελών.

Η Εντάξη της όμως θα την υποχρεώσει παρ'όλες τις μεταβατικές περιόδους να καταβάλει σοβαρές προσπάθειες για την προσαρμογή των δομών της στον διεθνή, πολύ πιο έντονο ανταγωνισμό που θα αντιμετωπίσει.

Η προσαρμογή αυτή θα διευκολυνθεί από την εφαρμογή μίας μεταβατικής περιόδου πέντε ετών για το γενικό καθεστώς και επτά ετών για ορισμένα γεωργικά προϊόντα και την πλήρη καθιέρωση της ελεύθερης κυκλοφορίας των εργαζομένων.

Οι αλλαγές που παρατηρήθηκαν κατά την χρονική στιγμή της προσχώρησης ήταν ακόμη πιο σημαντικές λόγω του γεγονότος ότι παρ'όλη την πρόοδο που είχε σημειωθεί τα τελευταία είκοσι χρόνια, (περίοδος 1981), για τον εκσυγχρονισμό των δομών η οικονομία χαρακτηριζόταν ακόμη από την υπεροχή του γεωργικού τομέα, το χαμηλό επίπεδο του βιομηχανικού και εμπορι-

κού τομέα κ.λ.π.

Το τέταρτο μέρος της Πράξης Προσχώρησης της Ελλάδος στην ΕΟΚ περιέχει τα μεταβατικά μέτρα που κρίθηκαν αναγκαία σε κάθε τομέα χωριστά και φυσικά σε αυτόν της γεωργίας.

Ο τομέας αυτός είναι σημαντικός για την Ελλάδα και έχει βαρύτητα μεγαλύτερη απ' εκείνη που είχε στα άλλα εννέα Κράτη - Μέλη της ΕΟΚ, αλλά και αδυναμίες που δε συναντούμε στον ίδιο βαθμό στις άλλες χώρες. Τέτοιες αδυναμίες στον γεωργικό τομέα είναι το μικρό μέγεθος των εκμεταλλεύσεων και ο κατακερματισμός της αγροτικής ιδιοκτησίας, η καθυστερημένη τεχνολογική στάθμη και η ελαττωματική οργάνωση που καταλήγουν σε χαμηλή παραγωγικότητα, υψηλό κόστος και περιορισμένο εισόδημα.

Με την ένταξη στην ΕΟΚ προσδοκούν, ότι θα ωφελοῦσε την Ελληνική γεωργία στην αναδιάρθρωση της (χρηματοδότηση επενδύσεων, έργα υποδομής), στη σταθερότητα της παραγωγής, στην προστασία των ορεινών και προβληματικών περιοχών (ειδική μεταχείριση), στη διασφάλιση και την προώθηση των εξαγωγών, στη διαμόρφωση των τιμών που θα ενισχύσουν τους παραγωγούς χωρίς ανάλογες επιβαρύνσεις για τους καταναλωτές (εξυγίανση του κυκλώματος διακινήσεως των προϊόντων), στον κανονικό εφοδιασμό της χώρας σε είδη γεωργικού εξοπλισμού και τρόφιμα, στην καλύτερη ποιότητας των προϊόντων, στην εκπαίδευση των αγροτών κλπ.

Δεν παραγνωρίζεται, βέβαια, ότι στα πρώτα χρόνια της εφαρμογής της Συνθήκης θα είχαμε κάποια αναταραχή στη γεωργική οικονομία, που θα εκδηλωνόταν με εκτόπιση δραστηριοτήτων (περιορισμός καλλιεργειών), απότομες ανατιμήσεις, δυσχέρειες στη διάθεση της παραγωγής ορισμένων γεωργικών προϊόντων, που θα έχουν ζημιογόνους αντικτύπους, τόσο στους παραγωγούς όσο και στους καταναλωτές.

Μακροχρόνια όμως αναμενόταν εξυγίανση των εκμεταλλεύσεων και της παραγωγής, καθώς και ενίσχυση στις δομές της Ελληνικής γεωργίας με τελική κατεύθυνση τον εντοπισμό στα είδη που παράγονται στη χώρα με καλούς όρους (ποσότητες, ποιότητα, κόστος).

Για την εφαρμογή της ΚΑΠ στην Ελλάδα ιδρύθηκε ειδική Υπηρεσία Διαχείρισης Αγορών Γεωργικών Προϊόντων στο Υπουργείο Γεωργίας. (ΥΔΑΓΕΠ)

Όπως πολλοί, υποστηρίζουν, η κάποια βιασύνη στις διαπραγματεύσεις, η πρόταξη των πολιτικών λόγων για την Προσχώρηση της Ελλάδας και η έλλειψη ολοκληρωμένων μελετών είχαν ως επακόλουθο να μην κατοχυρωθεί καλύτερα η Ελληνική γεωργία (όπως φρόντισε η Ιρλανδία) και, ειδικότερα, να μην συσχετισθεί η προστασία της για να μην πλήττεται από την μεσογειακή πολιτική της ΕΟΚ.

Τα προβλήματα που θα αντιμετώπιζον οι εκάστοτε εκπρόσωποι της Ελληνικής Κυβέρνησης μέσα στον όλο μηχανισμό της Ευρωπαϊκής Κοινότητας, για να προστατεύσουν τα συμφέροντα της Ελληνικής γεωργίας, ήταν τεράστια και όπως τόνισε και ο Ε.Πιλάν (Υπουργός γεωργίας στην Γαλλία), θα έπρεπε να αντιμετωπίσουν ένα ανταγωνισμό μεταξύ των Ευρωπαϊκών Κρατών με αυτές, παιγνίδι που θα ήταν άγνωστο στο πρώτο ξεκίνημα τους.

Το βασικό πρόβλημα που θα αντιμετώπιζαν οι εκπρόσωποι της Ελληνικής Κυβέρνησης και οι αρμόδιοι κρατικοί φορείς, δεν θα αφορούσε μόνο το θέμα των τιμών των γεωργικών προϊόντων, που

θα εξασφάλιζαν ένα ικανοποιητικό εισόδημα στον Έλληνα αγρότη, αλλά και η μελέτη και η εφαρμογή των Κοινοτικών διαρθρωτικών κανόνων, που καθορίζουν την πολιτική της Κοινότητας για τον εκσυγχρονισμό της γεωργίας κάθε Μέλους - Κράτους, ειδικότερα τα λεγόμενα Μεσογειακά Ολοκληρωμένα Προγράμματα.

Γενικά, οι Ελληνικές τιμές των αγροτικών προϊόντων διαφέρουν από τις Κοινοτικές. Όπου η διαφορά είναι <<σημαντική>>, η προσέγγιση των ελληνικών στις κοινοτικές τιμές θα πραγματοποιηθεί βαθμιαία, εντός των πέντε ετών της μεταβατικής περιόδου, και κατά ίσα ποσοστά κάθε χρόνο. Στις ντομάτες και τα ροδάκινα η προσέγγιση θα γίνει σ'επτά χρόνια (βλ.πιν.2). Στις περιπτώσεις που η διαφορά μεταξύ ελληνικής και κοινοτικής τιμής δεν είναι σημαντική, μπορεί ν'αποφασιστεί άμεση αντικατάσταση της πρώτης από τη δεύτερη.

Οι διαφορές ανάμεσα σ'ελληνικές τιμές των αγροτικών προϊόντων δημιουργούν όμως προβλήματα ανταγωνισμού - σύμφωνα με την επίσημη άποψη που τελικά επιβλήθηκε και χαρακτηρίζει την πράξη προσχώρησης. Για την αντιμετώπιση τους, συμφωνήθηκε η λειτουργία του μηχανισμού των <<εξισωτικών>> ή <<αντισταθμιστικών ποσών της ένταξης>>, που είχε εφαρμοστεί και κατά την προηγούμενη διεύρυνση της Ευρωπαϊκής Κοινότητας, το 1973.

Ο μηχανισμός λειτουργεί όσο διατηρούνται οι διαφορές ανάμεσα σε Ελληνικές και Κοινοτικές τιμές και σκοπεύει ακριβώς στην αντιστάθμιση των διαφορών αυτών, τη στιγμή που τα προϊόντα θα περνούν τα σύνορα στο Ελληνικοκοινοτικό εμπόριο.

Τα <<αντισταθμιστικά ποσά της ένταξης>> απεικονίζουν τις διαφορές Ελληνικών και Κοινοτικών τιμών και θα μειώνονται κατά το βαθμό που θα μειώνονται οι πρώτες στη μεταβατική περίοδο.

Στο Πίνακα 2 του Παραρτήματος φαίνονται :

1. οι δασμολογικές αλλαγές για ορισμένα προϊόντα, που προβλέπονται στην Πράξη Προσχώρησης, ακολουθούν τους ρυθμούς που προβλέπονται στις στήλες 2 & 4. Τα πιθανά αντισταθμιστικά ποσά για τα προϊόντα αυτά είναι συνάρτηση των αλλαγών των τιμών που προβλέπονται στη στήλη 6.
2. Μπορεί ν' αποφασιστούν διαφορετικές δασμολογικές αλλαγές από αυτές που αναφέρονται πιο κάτω (αρ 64, παρ.4, Παράρτημα)
 - Το στοιχείο που εξασφαλίζει την προστασία της μεταποιητικής βιομηχανίας για τα δημητριακά και το ρύζι, εξισώνεται με το κοινοτικό επίπεδο και θα καταργηθεί στο ενδοκοινοτικό εμπόριο σε 5 φάσεις, μειούμενο σε κάθε φάση κατά 20%. Η προσαρμογή αυτή θα γίνεται στην αρχή της περιόδου εμπορίας των αντίστοιχων προϊόντων βάσει (άρθρο 66).
3. Μπορεί ν'αποφασισθεί :
 - Η εφαρμογή της Κοινοτικής τιμής στην Ελλάδα νωρίτερα, αν η διαφορά τιμών είναι ελάχιστη ή αν η παγκόσμια τιμή είναι μεγαλύτερη από την κοινοτική (άρθρο 60).

- Η αυξηση ως 10% κατά τη διάρκεια μίας εμπορικής περιόδου της διαφοράς τιμών σε σχέση με την προβλεπόμενη κίνηση.
 - Άμεση ευθυγράμμιση, σύμφωνα με τους όρους των άρθρων 77 και 3 και του άρθρου 103.
4. Στην αρχή κάθε περιόδου εμπορίας η τιμή (ή βοήθεια) που εφαρμόζεται στην Ελλάδα προσεγγίζει το κοινοτικό επίπεδο με τους υποδειχθέντες ρυθμούς και σύμφωνα με τα άρθρα 59, 68, 77, 81 που επιτρέπουν να λαμβάνονται υπόψη, μεταξύ άλλων, ως αλλαγές των κοινοτικών τιμών (ή βοηθειών) κατά την μεταβατική περίοδο.

ΕΙΔΙΚΗ ΒΙΒΛΙΟΓΡΑΦΙΑ

ΠΗΓΕΣ

1. "ΔΕΞΙΚΟ ΤΗΣ ΕΟΚ" : Σ. ΑΓΑΠΗΤΙΔΗ
2. Α.Τ.Ε "ΕΛΛΗΝΙΚΗ ΓΕΩΡΓΙΑ" : Β. ΑΝΤΩΝΙΑΔΗ
3. ΔΕΛΤΙΟ ΕΥΡΩΠΑΙΚΩΝ ΚΟΙΝΟΤΗΤΩΝ 1- 1981
4. "Η ΣΥΝΘΗΚΗ ΤΗΣ ΕΟΚ ΚΑΙ Η ΠΡΑΞΗ ΠΡΟΣΧΩΡΗΣΕΩΣ ΤΗΣ ΕΛΛΑΔΟΣ"
Επιμέλεια Α. Χλωρού
Εκδοση: Παπαζήση 1981
5. ΕΥΡΩΠΑΙΚΗ ΚΟΙΝΟΤΗΤΑ ΟΚΤ. 1979
6. "Δίκαιο Κοινής Αγοράς": Α. Γεωργιάδου.

ΚΕΦΑΛΑΙΟ ΕΙΚΟΣΤΟ ΠΡΩΤΟ: Η ΟΛΟΚΛΗΡΩΣΗ ΤΗΣ ΕΣΩΤΕΡΙΚΗΣ ΑΓΟΡΑΣ -1992

Η διαδικασία της ευρωπαϊκής ενοποίησης άρχισε με τη θέση σε ισχύ της Συνθήκης της Ρώμης, της οποίας στόχος ήταν η δημιουργία μίας ενιαίας αγοράς, όπου θα εξασφαλίζεται ελεύθερη κυκλοφορία αγαθών, προσώπων, υπηρεσιών και κεφαλαίων. Και ενώ η τελωνειακή ένωση πραγματοποιήθηκε, η εγκαθίδρυση μίας πραγματικά ενιαίας αγοράς προσέκρουσε σε μια σειρά διοικητικών, φυσικών και τεχνικών φραγμών, που εμπόδισαν μέχρι τώρα την εγκαθίδρυση μίας πραγματικής ενιαίας αγοράς.

Το Μάρτιο 1985, το Ευρωπαϊκό Συμβούλιο κάλεσε την Επιτροπή να υποβάλλει προτάσεις και χρονοδιάγραμμα για την επίτευξη ενιαίας αγοράς μέχρι το 1992.

Τον Ιούνιο 1985, η Επιτροπή υπέβαλε τη Λευκή Βίβλο, που αναφέρεται στην ολοκλήρωση της εσωτερικής αγοράς. Αμέσως μετά, το Φεβρουάριο του 1986, το Ευρωπαϊκό Συμβούλιο αποδέχθηκε την Ενιαία Ευρωπαϊκή Πράξη που τέθηκε σε ισχύ την 1 Ιουλίου 1987. Η Ενιαία Ευρωπαϊκή Πράξη, που αναθεωρεί τις Συνθήκες για την ίδρυση των Ευρωπαϊκών Κοινοτήτων, μεταξύ των άλλων, δρομολογεί τους στόχους της προοδευτικής εγκαθίδρυσης της εσωτερικής αγοράς και της ενίσχυσης της νομισματικής συνεργασίας.

Ορίζει την εσωτερική αγορά σαν <<χώρο χωρίς εσωτερικά σύνορα, μέσα στον οποίο εξασφαλίζεται η ελεύθερη κυκλοφορία των εμπορευμάτων, των προσώπων, των υπηρεσιών και των κεφαλαίων>>. Η απαιτούμενη διαδικασία, σύμφωνα με την Ενιαία Ευρωπαϊκή Πράξη, πρέπει να ολοκληρωθεί μέχρι τις 31 Δεκεμβρίου 1992. Η Ενιαία Ευρωπαϊκή Πράξη ακόμα, θεσμοθετεί τη διαδικασία υλοποίησης της Λευκής Βίβλου.

Η Λευκή Βίβλος αναφέρεται στα συγκεκριμένα μέτρα ολοκλήρωσης της εσωτερικής αγοράς μέχρι το 1992. Περιλαμβάνει περί τις 300 προτάσεις οδηγιών και κανονισμών καθώς και συγκεκριμένο χρονοδιάγραμμα. Τα μέτρα αυτά κατατάσσονται σε τρεις ενότητες:

1. Κατάργηση φυσικών εμποδίων, δηλαδή κατάργηση των ελέγχων που πραγματοποιούνται στα εσωτερικά σύνορα της Κοινότητας τόσο στα εμπορεύματα όσο και στα πρόσωπα. Για τα εμπορεύματα η κατάργηση των φυσικών εμποδίων αναφέρεται στους τομείς:

- της εμπορικής και οικονομικής πολιτικής, όπως η κατάργηση των μέτρων διασφάλισης που παίρνουν τα Κράτη-Μέλη κατά τις συναλλαγές καθώς και η κατάργηση των ΝΕΠ και των αντισταθμιστικών φόρων. Για τα μέτρα αυτά δεν προτείνεται συγκεκριμένο χρονοδιάγραμμα.
- της υγείας: πρόκειται για τους φυτοϋγειονομικούς και κτηνιατρικούς ελέγχους, που απαιτούνται εξαιτίας των διαφορών στους εθνικούς κανόνες δημόσιας υγείας. Για την εξάλειψη τους είναι αναγκαία η αποδοχή κοινών κανόνων στα Κράτη-Μέλη μέχρι το 1992.
- των μεταφορών.
- της στατιστικής.

2. **Κατάργηση τεχνικών εμποδίων, των ρυθμίσεων** δηλαδή (διοικητικών, νομικών κ.λ.π.) που εμποδίζουν την ελεύθερη διακίνηση αγαθών, υποπηρεσιών, κεφαλαίων και ατόμων στο εσωτερικό των Κρατών-Μελών. Για την ελεύθερη κυκλοφορία των αγαθών απαιτείται εναρμόνιση των προδιαγραφών παραγωγής τους.
3. **Κατάργηση φορολογικών φραγμών:** αναφέρεται στην εναρμόνιση της έμμεσης φορολογίας.

Απο τις 300 προτάσεις οδηγιών και κανονισμών που περιλαμβάνονται στο παράρτημα της Λευκής Βίβλου, στον τομέα της γεωργίας αφορούν 115 προτάσεις που υπάγονται στις ενότητες της κατάργησης φυσικών και τεχνικών εμποδίων, με την εναρμόνιση των νομοθεσιών και τη θέσπιση νέων μέτρων στους επόμενους τομείς:

1. **Κτηνιατρική και Ζωοτεχνία:** Περιλαμβάνει συνολικά 60 θέματα που αναφέρονται στη γενετική βελτίωση των ζώων, την υγεία των ζώων και την υγιεινή προϊόντων ζωικής προέλευσης. Για τη γενετική βελτίωση των ζώων προβλέπεται η ενοποίηση της νομοθεσίας σχετικά με τα ζώα αναπαραγωγής κατά τις ενδοκοινοτικές συναλλαγές. Στον τομέα της υγείας των ζώων προβλέπονται μέτρα για την αντιμετώπιση των διαφόρων ασθενειών και μέτρα ελέγχου των ζώων που διακινούνται στο ενδοκοινοτικό εμπόριο ή εισάγονται από Τρίτες Χώρες. Σε ότι αφορά στην υγιεινή των προϊόντων ζωικής προέλευσης, προβλέπονται ρυθμίσεις για τον υγειονομικό και ποιοτικό έλεγχο των προϊόντων ζωικής προέλευσης καθώς και κανόνες για την παραγωγή και εμπορία των προϊόντων αυτών.
2. **Ζωοτροφές:** Στον τομέα αυτό περιλαμβάνονται τρεις προτάσεις για θέματα εμπορίας ζωοτροφών και ανεπιθύμητων ή παθογόνων παραγόντων στα προϊόντα αυτά.
3. **Φυτοϋγεία:** περιλαμβάνει 20 προτάσεις για θέματα προδιαγραφών φυτοπροστασίας, υπολειμμάτων φυτοφαρμάκων σε φρούτα και λαχανικά, εμπορίας φυτοφαρμάκων, ελέγχων, έρευνας, πιστοποιητικών φυτοϋγείας, εναρμόνισης προτύπων, επιβλαβών οργανισμών στο πολλαπλασιαστικό υλικό.
4. **Πολλαπλασιαστικό υλικό:** αφορά σε εξη προτάσεις σχετικές με πιστοποίηση σπόρων, πολλαπλασιαστικό υλικό δενδρωδών και καλλωπιστικών φυτών, εμπορία σπόρων, θέσπιση Κοινοτικής νομοθεσίας για προστασία των δικαιωμάτων του βημιουργού και έλεγχο της βιοτεχνολογίας καθώς και νομοθεσίας για κοινοτικό σύστημα εμπορίας σποροφύτων και νεαρών φυτών.
5. **Λιπάσματα:** περιλαμβάνει πέντε οδηγίες που αναφέρονται στη νιτρική αμμωνία, υγρά λιπάσματα, δευτερεύοντα λιπάσματα, ιχνοστοιχεία καθώς και στη μέθοδο ανάλυσης δευτερευόντων λιπασμάτων και ιχνοστοιχείων.

6. **Τρόφιμα:** περιλαμβάνει 18 προτάσεις για ρυθμίσεις που είτε ευνοούν τον καταναλωτή (δημιουργώντας πρόσθετες υποχρεώσεις στους μεταποιητές) είτε σχετίζονται με μεθόδους μεταποίησης, τεχνολογίας κ.λ.π.

Εκτός από τα παραπάνω, έμμεσες επιπτώσεις στο γεωργικό τομέα, έχουν και οι εξής μη θεσμοθετημένες διατάξεις της Λευκής Βίβλου.

- α) **κατάργηση των Νομισματικών Εξισωτικών Ποσών :** η ρύθμιση αυτή μπορεί να επιτευχθεί είτε μέσω της σύγκλισης των οικονομιών των Κρατών-Μελών και συνεπώς με την αντικατάσταση της Πράσινης Ισοτιμίας ECU - Εθνικών Νομισμάτων με την τρέχουσα Χρηματιστηριακή Ισοτιμία, είτε μέσω της αποδυνάμωσης του θεσμού της παρέμβασης και συνεπώς με την εξαίρεση της ανάγκης εφαρμογής Νομισματικών Εξισωτικών Ποσών.
- β) **εναρμόνιση της φορολογικής νομοθεσίας:** Πρόκειται να υιοθετηθούν ρυθμίσεις σύμφωνα με τις οποίες το ποσοστό του Φόρου Προστιθέμενης Αξίας στα οινοπνευματώδη ποτά και στα προϊόντα του καπνού θα αυξηθούν σημαντικά.

ΕΙΔΙΚΗ ΒΙΒΛΙΟΓΡΑΦΙΑ

ΠΗΓΕΣ

1. ΛΕΞΙΚΟ ΚΟΙΝΗΣ ΑΓΟΡΑΣ: Αγαπητίδης
2. Α.Τ.Ε "Ελληνική Γεωργία" Β. Αντωνίου
3. "Η συνθήκη της ΕΟΚ και η πράξη προσχωρήσεως της Ελλάδας"
Επιμ. Αλ. Γ. Χλωροῦ - Εκδ. Παπαζήση 1981 -

ΚΕΦΑΛΑΙΑΙΟ ΕΙΚΟΣΤΟ ΔΕΥΤΕΡΟ: ΑΓΡΟΤΙΚΟΙ ΣΥΝΕΤΑΙΡΙΣΜΟΙ ΣΤΙΣ ΧΩΡΕΣ ΤΗΣ Ε.Ο.Κ

Ο συνεταιριστικός θεσμός στις χώρες της ΕΟΚ υφίσταται πάνω από έναν αιώνα. Η πλατιά διάδοση των συνεταιρισμών, οι ποικίλες μορφές δραστηριότητές τους, η ικανότητα επιβίωσης σε συνθήκες οικονομικών κρίσεων, χάριν της μεγάλης προσαρμοστικότητας τους στις εκάστοτε εναλλασσόμενες συνθήκες, προσδίδουν τεράστιο δυναμισμό στην ανάπτυξη της οικονομίας όσο κανένας άλλος κοινωνικοοικονομικός θεσμός. Οι χώρες της ΕΟΚ παρουσιάζουν μεγάλη ιστορική παράδοση, ώστε δίκαια θεωρούνται το <<λίκνο>> της διαμόρφωσης του συνεταιριστικού τομέα.

Οι δημοκρατικές αρχές, βάση των οποίων μπόρεσε να καλλιεργηθεί και να διαμορφωθεί η πολυφωνία των απόψεων που διέπει ολόκληρο το συνεταιριστικό σύστημα των χωρών της ΕΟΚ, είναι:

- αρχή της αντιπροσωπευτικής δημοκρατίας
- η ελευθερία του ατόμου
- η ατομική και κοινωνική ανάπτυξη
- η ανεξαρτησία και η αυτοδιάθεση.

Με βάση τις παραπάνω αρχές μπόρεσε να καλλιεργηθεί και να διαμορφωθεί η πολυφωνία των απόψεων που διέπει ολόκληρο το συνεταιριστικό σύστημα των χωρών της ΕΟΚ.

Οι διαφορετικές απόψεις, στοιχείο θετικό και ενθαρρυντικό για την προώθηση του συνεταιριστικού κινήματος, διαμορφώθηκαν και προσδιορίστηκαν στα διαφορετικά επίπεδα ανάπτυξης της συνεταιριστικοποίησης, που απορρέει άμεσα από την ανισότητα της κοινωνικοοικονομικής ανάπτυξης των χωρών της ΕΟΚ.

Η ανισότητα αυτή στηρίζεται στο διαφορετικό βαθμό ανάπτυξης των παραγωγικών δυνάμεων και σχέσεων του κεφαλαιοκρατικού συστήματος, και συγκεκριμένα της βιομηχανοποίησης, του καταμερισμού της εργασίας ανάμεσα στους διαφορετικούς τομείς των εθνικών οικονομιών, και γενικά στην εξειδίκευση της παραγωγής κλπ.

Ενδιαφέρον παρουσιάζει η εξέλιξη της πορείας των αγροτικών συνεταιρισμών των χωρών της ΕΟΚ, που αν εξεταστεί συνολικά διακρίνονται οι παρακάτω φάσεις ανάπτυξης τους.

1. Εμφάνιση και δημιουργία αγροτικών συνεταιριστών με πολλές δραστηριότητες.
2. Επιλογή και εξειδίκευση τομέων συνεταιριστικής δραστηριότητας.
3. Ανάπτυξη της καθετοποιημένης συνεταιριστικής παραγωγής.
4. Δημιουργία συνεταιριστικών συγκροτημάτων και διαμόρφωση αυτοδύναμου συνεταιριστικού τομέα.

Οι παραπάνω τέσσερις φάσεις ανάπτυξης συνάγονται αν παρακολουθήσει κανείς την ιστορική εξέλιξη του συνεταιριστικού θεσμού στις χώρες της Δυτικής Ευρώπης.

Στα επίσημα ντοκουμέντα της ΕΟΚ δεν αναφέρεται ο όρος <<συνεταιρισμός>> ούτε και σ'αυτή ακόμη τη Συνθήκη της Ρώμης.

Το γεγονός αυτό δεν πρέπει σε καμιά περίπτωση ν' απολυτοποιείται, βγάζοντας αβίαστα το συμπέρασμα ότι η ΕΟΚ απορρίπτει το συνεταιριστικό τομέα ή είναι εχθρική απέναντι του.

Οι οικονομικές αυτές διαδικασίες που είχαν ξεκινήσει, συνεισλήθησαν στην αγροτική τους οικονομία και με την ένταξη των χωρών αυτών στην ΕΟΚ.

Επειδή το πνεύμα της ΚΑΠ δεν ταυτίζεται με όλες τις Εθνικές επιδιώξεις, δημιουργούνται αντιθέσεις. Τα κοινοτικά όργανα μη θέλοντας να εντείνουν αυτές τις αντιθέσεις που παίρνουν τη μορφή των Εθνικών διενέξεων, αλλά και λόγω των <<διαμαρτυριών μη συνεταιρισμένων ομάδων>>, προσπαθούν με τη χρησιμοποίηση κοινοτικών ρυθμίσεων να επιτύχουν τους στόχους της ΚΑΠ. Στους λόγους αυτούς βασίζεται και η πολιτική προώθησης νέων θεσμών συλλογικής δραστηριότητας όπως είναι οι Ομάδες Παραγωγών, επειδή <<η Επιτροπή της ΕΟΚ για να υπερκεράσει τους δύο φραγμούς βηλαδή ν' αποφύγει να βοηθήσει ένα ήδη αναπτυγμένο συνεταιριστικό κίνημα στις βόρειες χώρες και να φανεί, στα μάτια τουλάχιστον της Ιταλικής συντήρησης, ότι βοηθάει ένα <<επαναστατικό>> θεσμό, εφεύρε και υιοθέτησε ένα σχήμα συλλογικής δράσης που το ονόμασε <<Ομάδες Παραγωγών>>.

Η ΕΟΚ κατανοεί άριστα ότι :

- α) Οι συνεταιρισμοί είναι εδραιωμένος θεσμός στις χώρες της.
- β) Ελέγχουν σημαντικά τμήματα των αγορών σε αρκετά προϊόντα.
- γ) Έχουν δυνατότητες απασχόλησης και παρέχουν ποιοτικές συνθήκες εργασίας.
- δ) Η συνεταιριστική μορφή εργασίας μπορεί να ενταχθεί στην οικονομία χωρίς ν' απειλεί τον αποτελεσματικό ανταγωνισμό
- ε) Μέσω των συνεταιρισμών μπορεί να εφαρμοστεί η Κοινοτική περιφερειακή πολιτική.
- στ) Υπάρχει δυνατότητα να παρέχονται πιστώσεις μέσω των συνεταιρισμών για την εκπαίδευση και επιμόρφωση των αγροτών.
- ζ) Υπάρχει δυνατότητα πρόσβασης των συνεταιρισμών στα κοινοτικά ταμεία και χρηματοδοτικά όργανα.
- η) Υπάρχει θετική εμπειρία για μετασχηματισμό των προβληματικών επιχειρήσεων σε συνεταιρισμούς σε περιόδους κρίσεων

Για όλους τους παραπάνω λόγους, τους οποίους κατανοεί, η ΕΟΚ μελετά το ζήτημα του συνεταιριστικού κινήματος στις Χώρες-Μέλη της. Για να μπορούν να εμφανιστούν ως ενιαία δύναμη στα κοινοτικά πλαίσια, αφού η λειτουργία τους δεν αντιβαίνει τις αρχές α) της διατήρησης του οικονομικού πλουραλισμού, β) της ενίσχυσης του ανταγωνισμού επιχειρήσεων διαφόρων τύπων, γ) της διατήρησης της οικονομικής ελευθερίας και οικονομικής δημοκρατίας.

Συμπερασματικά, ο συνεταιριστικός αυτός τομέας πρέπει να συμβαδίζει με τις Κοινοτικές αρχές. Τα παραπάνω μπορούν να ισχύσουν και ισχύουν για αρκετά συνεταιριστικά κινήματα που έχουν ήδη ενσωματωθεί στο καπιταλιστικό σύστημα και επομένως οι αρχές αυτές δεν αμφισβητούνται. Όμως για συνεταιριστικά κινήματα όπως της Ιταλίας, Ελλάδας, Ισπανίας, Πορτογαλίας αλλά

και άλλων χωρών η εναρμόνιση της λειτουργίας τους με τις αρχές αυτές είναι δύσκολη, όχι μόνο γιατί τα συνεταιριστικά αυτά κινήματα αμφισβητούν τις αρχές που διέπουν την ΕΟΚ, αλλά - και ειδικότερα - μέσα σ' αυτά υπάρχουν τάσεις αμφισβήτησης του ίδιου του καπιταλιστικού συστήματος και αντιδρούν σθεναρά σε μια τέτοια ενσωμάτωση.

Παρ' όλες τις επιμέρους ιδεολογικές και πολιτικές διαφορές οι συνεταιριστικοί τομείς των χωρών της ΕΟΚ έχουν να επιδείξουν θετικά οικονομικά και κοινωνικά αποτελέσματα.

2. Γεωργικού Συνεταιρισμού Γενική Επιτροπή (COGECA)

Όργανο των συνεταιρισμένων γεωργών της ΕΟΚ, το οποίο είναι γνωστό με τα αρχικά γράμματα της γαλλικής του ονομασίας ως COGECA. Ιδρύθη το 1959 από τις σπουδαιότερες γεωργικές συνεταιριστικές οργανώσεις των Κρατών - Μελών της ΕΟΚ και έχει αποστολή να εκπροσωπεί τα γενικά συνεταιριστικά συμφέροντα στα πλαίσια της Κοινότητας και να προασπίζει το Ευρωπαϊκό αγροτικό συνεταιριστικό κίνημα, ώστε να λειτουργεί σε καλύτερα πολιτικά, νομικά και οικονομικά πλαίσια.

Σύμφωνα με το Καταστατικό της στην COGECA κάθε Κράτος - Μέλος αντιπροσωπεύεται από μια μόνο συνεταιριστική οργάνωση. Κύριες δραστηριότητες της COGECA είναι: η σύμπραξη με την COPA (Επιτροπή Επαγγελματικών Γεωργικών Οργανώσεων) στα γεωργικά θέματα όπως: οργάνωση αγορών, καθορισμός τιμών, διαθρωτική πολιτική, εξωτερικές σχέσεις, οργάνωση μεταφορών, συνεταιριστική εκπαίδευση κ.λ.π.

3. Οργανώσεις Παραγωγών (ΟΠ)

Ο θεσμός των Ομάδων Παραγωγών, θεσπίστηκε για πρώτη φορά με τον Κανονισμό της ΕΟΚ 1360/78. Σύμφωνα με τον Κανονισμό αυτό η αναγκαιότητα εισήγησης του προέκυψε από το γεγονός ότι σε αρκετές περιφέρειες της Κοινότητας παρατηρήθηκε διαφορά στις συνθήκες προσφοράς και εμπορίας των γεωργικών προϊόντων.

Οι παραπάνω διαφορές δυσκολεύουν την πραγματοποίηση των στόχων του άρθρου 39 και συγκεκριμένα 1η παραγράφου που αναφέρεται στους σκοπούς της Κοινής Γεωργικής Πολιτικής:

- α) Για αύξηση της γεωργικής παραγωγικότητας με την ανάπτυξη της τεχνικής πρόοδου, με την εξασφάλιση της ορθολογικής ανάπτυξης της γεωργικής παραγωγής καθώς και την καλύτερη δυνατή χρήση των συντελεστών παραγωγής.
- β) Για εξασφάλιση, μ' αυτό τον τρόπο, ενός λογικού βιοτικού επιπέδου για το γεωργικό πληθυσμό
- γ) Για σταθεροποίηση των αγορών
- δ) Για εγγύηση της επάρκειας του εφοδιασμού
- ε) Για εξασφάλιση λογικών τιμών παράδοσης στους καταναλωτές.

Ως Οργάνωση Παραγωγών νοείται κάθε αναγνωρισμένη οργάνωση ή ένωση τέτοιων οργανώσεων που συστήνεται με πρωτοβουλία των παραγωγών και έχει σκοπό τη λήψη μέτρων για την εξασφάλιση της ορθολογικής άσκησης της αλιευτικής βραστηριότητας και η βελτίωση των όρων πώλησης της παραγωγής τους.

Επειδή προφανώς η κοινότητα θεωρεί ότι οι συνεταιρισμοί δεν έχουν βώσει την πρέπουσα σημασία σε ζητήματα συγκέντρωσης, προσφοράς, καθώς και στην προσαρμογή της παραγωγής στις απαιτήσεις της αγοράς, προωθώντας το νέο αυτό θεσμό των Ο.Π. πιστεύει ότι μέσω αυτών θα υπάρξει περισσότερη πειθαρχία στην παραγωγή και την εμπορία, θα προσφέρουν επαρκείς εγγυήσεις για τη σταθερότητα και αποτελεσματικότητα των ενεργειών τους που θ' ανταποκρίνονται στο πνεύμα της ΚΑΠ.

Απο στοιχεία του Τμήματος Προσανατολισμού του ΕΓΤΠΕ προκύπτει ότι μέχρι το 1985 υπήρχαν 4 Ο.Π. λυκίσκου και είχαν καταβληθεί συνολικές ενισχύσεις 93.388 ECU. Στα οπωροκηπευτικά υπήρχαν 471 Ο.Π από τις 4 στο Βέλγιο, 21 στη Δανία, 214 στη Γαλλία, 4 στην Ιρλανδία, 62 στην Ιταλία, 6 στην Ολλανδία, 28 στη Μ.Βρετανία και 54 στην Ελλάδα. Συνολικά είχαν λάβει ενίσχυση από το Ευρωπαϊκό Γεωργικό Ταμείο Προσανατολισμού και Εγγυήσεων 18.770.581 ECU.

Ο Καν.1360/78, όπως τροποποιήθηκε από τους Καν.3086/81 και Καν.1760/87 καθώς και οι εφαρμοστικές του διατάξεις όπως ορίζονται από τον Καν.2083/80 της Επιτροπής (ο οποίος στη συνέχεια τροποποιήθηκε από τους Καν.1616/82 και Καν.2084/80 της Επιτροπής), προβλέπει τη χορήγηση μιας οικονομικής ενίσχυσης <<εκκίνησης>> στις Ομάδες Παραγωγών και τις Ενώσεις Ομάδες Παραγωγών που συστήνονται με σκοπό τη συγκέντρωση της προσφοράς και την προσαρμογή της παραγωγής στις απαιτήσεις της αγοράς, για μια σειρά προϊόντα εδάφους και κτηνοτροφίας πρωτογενή και μεταποιημένα.

Τα προϊόντα αυτά είναι όσα δεν ανήκουν στην κατηγορία των οπωροκηπευτικών προϊόντων (που διέπονται από τον Καν.1035/72) και υπάγονται στην Κοινή Αγροτική Πολιτική. Ειδικότερα για την Ελλάδα τα προϊόντα που υπάγονται στον Καν.1360/78 είναι:

- Προϊόντα εδάφους και κτηνοτροφίας που περιλαμβάνονται στο παράρτημα της Συνθήκης πλην:

- * των αναφερομένων στα άρθρα 1&2 του Καν.1035/72 περί Κοινής Οργάνωσης Αγοράς στον τομέα των νωπών οπωροκηπευτικών .
- * του λυκίσκου
- * των μεταξοσκωλήκων

- μεταποιημένα γεωργικά προϊόντα που αναφέρονται σε σχετικό παράρτημα.

Η ενίσχυση <<εκκίνησης>> δίδεται για την κάλυψη ενός μέρους από τις βαπάνες σύστασης και διοικητικής λειτουργίας τους για τα 3 πρώτα χρόνια από τη σύστασή τους προκειμένου για ομάδες που αναγνωρίστηκαν προ της 1/1/85 και για 5 χρόνια από τη σύστασή τους προκειμένου για ομάδες που συστήθηκαν μετά την 1/6/85.

Στην πρώτη περίπτωση η ενίσχυση ενέρχεται σε 3%, 2%, 1% επί της αξίας παραγωγής που διακινείται απο την Ομάδα Παραγωγών κατά τον πρώτο, δεύτερο και τρίτο χρόνο λειτουργίας, αλλά δεν μπορεί να ξεπεράσει αντίστοιχα το 60%, 40% και 20% των ετήσιων δαπανών σύστασης και λειτουργίας.

Στην δεύτερη περίπτωση η ενίσχυση ανέρχεται σε 5%, 4%, 3% και 2% επί της αξίας των προϊόντων που προέρχονται από τα μέλη τους όπως αυτά ορίζονται από το άρθρο 5 & 1 2η περίπτωση του Καν.1360/78, για τον πρώτο, δεύτερο, τρίτο, τέταρτο και πέμπτο χρόνο απο την ημερομηνία σύστασης της Ομάδας Παραγωγών και δεν μπορεί να υπερβεί τα πραγματικά έξοδα ίδρυσης και διοικητικής λειτουργίας.

Καταβάλλεται σε ετήσιες δόσεις εντός περιόδου κατ'ανώτατο όριο 7 ετών μετά την ημερομηνία αναγνώρισης.

Η προβλεπόμενη διάρκεια της Κοινής δράσης λήγει την 31/12/ /91 η δε Κοινοτική Συμμετοχή ανέρχεται στο 25% της ενίσχυσης.

ΚΕΦΑΛΑΙΟ ΕΙΚΟΣΤΟ ΤΡΙΤΟ: ΚΟΙΝΗ ΑΓΡΟΤΙΚΗ ΠΟΛΙΤΙΚΗ - ΠΑΡΕΛΘΟΝ ΠΑΡΟΝ - ΜΕΛΛΟΝ

1. Τα επιτεύγματα της Κ.Α.Π

Οι στόχοι της ΚΑΠ όπως καθορίζονταν από το άρθρο 39 της συνθήκης της ΕΟΚ, ήταν να αυξηθεί η παραγωγικότητα, να εξασφαλιστεί ένα αξιοπρεπές επίπεδο διαβίωσης στον αγροτικό πληθυσμό, να σταθεροποιηθούν οι αγορές και να διασφαλιστεί η ασφάλεια των ανεφοδιασμών σε λογικές τιμές για τους καταναλωτές.

Στα 20 χρόνια που επακολούθησαν, δημιουργήθηκε μία κοινή αγορά αγροτικών προϊόντων, σημειώθηκε σημαντική αύξηση της παραγωγικότητας, αναπτύχθηκε διαρθρωτικά η Ευρωπαϊκή γεωργία και η Κοινότητα από εισαγωγέας μεταβλήθηκε σε εξαγωγέα δημητριακών, ζάχαρης, γαλακτομικών προϊόντων, βοδινού και χοιρινού κρέατος, πουλερικών και κρασιού. Αν εξετάσουμε την περίοδο από το 1973 έως το 1982, δηλαδή από τότε που το Ηνωμένο Βασίλειο, η Ιρλανδία και η Δανία υπάχθηκαν στην Κοινότητα των ΕΞΙ, η συμβολή της γεωργίας στην οικονομική ανάπτυξη είναι σημαντική:

- Η αξία της αγροτικής παραγωγής αυξήθηκε κατά 18%, σε πραγματικές τιμές. Στην ίδια περίοδο το εργατικό δυναμικό μειώθηκε κατά 31%. Οι αριθμοί αυτοί αποδεικνύουν ότι ο αγροτικός τομέας παρήγαγε αναλογικά περισσότερα με λιγώτερο εργατικό δυναμικό.
- Ο βαθμός αυτόρκειας της Κοινότητας σε αγροτικά προϊόντα, αυξήθηκε από 79% σε 87%. Το εμπορικό έλλειμα για τα αγροτικά προϊόντα που διέπονται από οργανώσεις αγορών, μειώθηκε από 8,4 δισ. ΕΝΜ σε 35 δισ. ΕΝΜ.
Τα στοιχεία αυτά υπογραμμίζουν την συμβολή της γεωργίας στο ισοζύγιο πληρωμών.
- Οι τιμές των τροφίμων στην Κοινότητα μειώθηκαν σε απόλυτες τιμές και το μερίδιο των δαπανών των νοικοκυριών για τρόφιμα μειώθηκε από 22% σε 18%. Οι αριθμοί αυτοί δείχνουν ότι η γεωργία και φυσικά η βιομηχανία αγροτικών προϊόντων και τροφίμων βοήθησαν τον καταναλωτή. (ΔΕΛ.ΕΜΠ-Β.ΕΠΙΜΕΛ.ΔΕΚ 84).

2. Τα σφάλματα της Κ.Α.Π.

Τα ουσιαστικά πλεονεκτήματα της ΚΑΠ είναι τέτοια που επ' ου βενί λόγω μπορεί να μπορεί να τεθούν σε αμφισβήτηση. Οι μομφές όμως που μπορούν να τεθούν είναι οι εξής:

ΠΡΩΤΗ ΜΟΜΦΗ είναι ότι η ΚΑΠ, επέτρεψε την απεριόριστη ανάπτυξη της αγροτικής παραγωγής όχι μόνο σε προϊόντα που χρειάζεται η ΕΟΚ ή ο κόσμος αλλά και εκείνα που πέρα από ορισμένα όρια, δεν μπορούν να απορροφηθούν με παραδεκτούς όρους αγοράς. Μ' άλλα λόγια ορισμένοι από τους μηχανισμούς που λειτούργησαν επέτρεψαν να << παράγουμε για την παρέμβαση >>, χωρίς να

μας ενδιαφέρει η πραγματική ζήτηση, ούτε το κόστος που συνεπάγεται για το κοινωνικό σύνολο μία τέτοια πολιτική. Έτσι λοιπόν δημιουργήθηκαν αποθέματα, κυρίως σε γαλακτομικά προϊόντα και χρειάστηκε να θεσπιστούν επιστροφές κατά την εξαγωγή ή επιδοτήσεις για την πώληση στην εσωτερική αγορά, που σε ορισμένες περιπτώσεις φτάνουν μέχρι το 80% της αξίας του προϊόντος.

ΔΕΥΤΕΡΗ ΜΟΜΦΗ είναι ότι σε ορισμένους τομείς η ΚΑΠ, βασισμένη σε εγγυήσεις τιμών ή στήριξης <<του προϊόντος>>, τείνει να ευνοεί τους μεγαλύτερους παραγωγούς, που έχουν ήδη καλύτερες δομές παραγωγής και όπως αναγνωρίζει και η επιτροπή, διαμαρτύρονται ορισμένοι για το ότι το δημόσιο χρήμα χρησιμεύει στο μεγαλύτερο μέρος του, στην στήριξη του εισοδήματος των ευπορότερων καλλιεργητών.

ΤΡΙΤΗ ΜΟΜΦΗ είναι ότι η ΚΑΠ <<στήριξε περισσότερο>>, τις περιοχές που ήδη πλούσιες παρά τις λιγότερο ευνοημένες γωνιές της Κοινότητας.

Οι τρεις αυτές κριτικές επέβαλαν την αναθεώρηση της ΚΑΠ, ένα από τα σημαντικότερα και δυσκολότερα ίσως έργα, η οποία θα πραγματοποιηθεί σταδιακά και με διαδοχικές προσαρμογές.

3. ΑΝΑΔΙΑΡΘΡΩΣΗ ΤΗΣ ΚΑΠ 1980-1984

Μετά την κρίση σχετικά με την βρετανική συνεισφορά στον προϋπολογισμό το 1980, η επιτροπή έκανε τον πρώτο σημαντικό απολογισμό της ΚΑΠ. Στους <<προσανατολισμούς για την Ευρωπαϊκή γεωργία>> που παρουσίασε τον Οκτώβριο του 1981, συμπέρανε ότι οι βασικές αρχές θα έπρεπε να διατηρηθούν, αλλά η κοινότητα δεν μπορούσε να συνεχίσει να εγγυάται τις τιμές των αγροτικών προϊόντων, ανεξάρτητα από τον όγκο της παραγωγής σε σχέση με την εσωτερική ζήτηση ή τις παγκόσμιες τιμές. Πρότεινε την εισαγωγή κατώφλιων παραγωγής πέρα από τα οποία η εγγύηση των τιμών θα προσαρμοζόταν και οι παραγωγοί θα έπρεπε να επιβαρυνθούν με το κόστος για την διάθεση των πλεονασμάτων (αρχή συνυπευθυνότητας).

Το 1982 τα κατώφλια εγγύησης καθιερώθηκαν για ορισμένα προϊόντα (δημητριακά, κράμβη, γάλα και μεταποιημένες τομάτες) παρά το γεγονός ότι τα συμπεράσματα της επιτροπής δεν είχαν ακόμη εγκριθεί επίσημα από το Συμβούλιο των Υπουργών.

Στην σύνοδο στην Στουτγάρδη τον Ιούνιο του 1983, το Ευρωπαϊκό Συμβούλιο έδειξε καθαρά ότι οι αποφάσεις σχετικά με το μέλλον της ΚΑΠ, την χρηματοδότηση διευρυμένης κοινότητας και την εκπόνηση νέων πολιτικών, δεν μπορούσαν πια να αναβληθούν κι ότι θα έπρεπε να εξετασθούν συνολικά. Τον Ιούλιο, η Επιτροπή παρουσίασε ένα νέο και πλήρες σύνολο προτάσεων για την ορθολογικοποίηση της ΚΑΠ βασισμένο σε μεγάλο βαθμό στις συστάσεις του Οκτωβρίου 1981.

Η συμφωνία στην οποία κατέληξε το Συμβούλιο περιλαμβάνει έξι κύρια σημεία:

- 1) Επιβεβαίωση της αρχής των εγγυημένων κατώφλιων σύμφωνα με την οποία οι εγγυημένες τιμές ή οι ενισχύσεις μειώνονται ή επιβαρύνονται χρηματοδοτικά οι παραγωγοί, αν η παραγωγή ξεπεράσει ένα λογικό επίπεδο. Το σύστημα αυτό διευρύνθηκε για να καλύψει το σκληρό σιτάρι, τους σπόρους ηλιοτροπίου, όλες τις μεταποιημένες ντομάτες, την σταφίδα. Αποφασίστηκε ότι τα εγγυημένα κατώφλια θα έπρεπε να ισχύσουν για κάθε τομέα της παραγωγής όπου υπάρχουν ή κινδυνεύουν να παρουσιασθούν πλεονάσματα ή ακόμη εκεί όπου οι δαπάνες αυξάνουν με ταχύ ρυθμό. Με άλλα λόγια το Συμβούλιο βέχτηκε ότι οι απεριόριστες εγγυημένες τιμές ανήκαν στο παρελθόν.
- 2) Αποφασίστηκε να ελέγχεται η γαλακτομική παραγωγή με ένα σύστημα ποσοτώσεων. Αφού η πολιτική περιορισμού των τιμών τελευταίων αυτών χρόνων δεν κατάφερε να ελέγξει την αύξηση της παραγωγής και του κόστους για την διάθεση των πλεονασμάτων βουτύρου και γάλακτος σε σκόνη που βημιουργήθηκαν, η μοναδική εναλλακτική λύση αντί των ποσοτώσεων θα ήταν μία απότομη μείωση των τιμών.
Η λύση αυτή θα είχε απaráθεκτες οικονομικές και κοινωνικές συνέπειες για τα τέσσερα εκατομμύρια γαλακτοπαραγωγών της Κοινότητας. Οι ποσοτώσεις έχουν ήδη χρησιμοποιηθεί για την ομαλοποίηση λόγου χάρη της παραγωγή ζάχαρης αλλά η προσφυγή σε ποσοτώσεις για την επιβολή μίας μείωσης της παραγωγής, που σε πολλές περιπτώσεις φτάνει το 10% και παραπάνω, είναι κάτι που συμβαίνει για πρώτη φορά. Η απόφαση αυτή αποτέλεσε αντικείμενο των σκληρότερων διαπραγματεύσεων μεταξύ των Υπουργών όπως προκαλεί και σήμερα τις ζωηρότερες διαμαρτυρίες των αγροτών.
- 3) Λήφθηκε το βραστικό μέτρο της μείωσης των νομισματικών εξισωτικών ποσών στις εξαγωγές που καθιερώθηκαν αρχικά για να αντισταθμιστούν οι συναλλαγματικές διακυμάνσεις που νοθεύσαν την κοινή αγορά των αγροτικών προϊόντων στο εσωτερικό της Κοινότητας. Οι διαπραγματεύσεις στο σημείο αυτό υπήρξαν επίσης πολύ σκληρές εξαιτίας των επιπτώσεων που θα έχουν οι σχετικές αλλαγές στις τιμές και τον ανταγωνισμό μεταξύ των διαφόρων κρατών - μελών.
- 4) Υιοθετήθηκε μία ρεαλιστική πολιτική των τιμών. Για πρώτη φορά στην ιστορία το Συμβούλιο μείωσε τον μέσο όρο των εγγυημένων τιμών σε ε.ν.μ, αλλά οι αλλαγές στα νομισματικά εξισωτικά ποσά σημαίνουν ότι οι χώρες με αδύνατο νόμισμα υψηλό ποσοστό πληθωρισμού θα επωφεληθούν από μία ονομαστική αύξηση των τιμών σε εθνικό νόμισμα. Όλα όμως τα Κράτη - Μέλη χρειάστηκε να δεχθούν μικρότερες (αποπληθωρισμένες) εγγυημένες τιμές.
- 5) Μειώθηκαν οι άμεσες ενισχύσεις και τα πριμ που καταβάλλονται στους παραγωγούς διαφόρων προϊόντων - πριμ που έτειναν να πολλαπλασιάζονται σιγά - σιγά.
- 6) Αναθεωρήθηκαν οι σημαντικότερες υπάρχουσες συμφωνίες σε ορισμένους ιδιαίτερα ευαίσθητους τομείς στους οποίους ζητάται από τους κοινοτικούς παραγωγούς να κάνουν θυσίες. Αυτό

οδήγησε σε μία μείωση κατά 5% των εισαγωγών νεοζηλανδικού βουτύρου, στην ελαφρά μείωση των εισαγωγών βοδινού κρέατος και στην απόφαση να ξεκινήσουν διαπραγματεύσεις με το ΝΠΑ σχετικά με την σταθεροποίηση των εισαγωγών κτηνοτροφών, με βάση την γλουτένη αραβοσίτου.

Το Συμβούλιο εδήλωσε ότι το βάρος αυτών των αλλαγών το φέρουν οι αγρότες της Κοινότητας.

Είναι λάθος να πιστεύεται ότι η Κοινότητα επιβάρυνε τους εμπορικούς της εταίρους με την αναπροσαρμογή της αγροτικής της πολιτικής.....

4. ΠΡΟΣ ΝΕΑ ΡΙΖΙΚΗ ΜΕΤΑΡΡΥΘΜΙΣΗ ΤΗΣ ΑΓΡΟΤΙΚΗΣ ΠΟΛΙΤΙΚΗΣ ΤΗΣ ΕΟΚ.

Η κοινή αγροτική πολιτική απειλεί για μία ακόμη φορά την οικονομική ισορροπία της Κοινότητας.

Παρά τις επανειλημμένες προσπάθειες για μεταρρύθμιση η ΚΑΠ εξακολουθεί να αντιπροσωπεύει ένα << πρόβλημα >>, ένα πρόβλημα που εφέτος προσλαμβάνει εκρηκτικές διαστάσεις για λόγους εσωτερικούς (υπερπαραγωγή) αλλά και εξωτερικούς (διεθνείς (συνομιλίες GATT). Για την αντιμετώπιση του προβλήματος ο αρμόδιος Επίτροπος κ. Μακσάρου, παρουσίασε μια ακόμη έκθεση για μίαν ακόμη μεταρρύθμιση της ΚΑΠ.

Στην έκθεση αυτή επισημαίνεται, ότι οι τιμές και εγγυήσεις που παρέχονται στους γεωργούς, ανταποκρίνεται ολοένα λιγώτερο στις δυνατότητες απορρόφησης της αγοράς: μεταξύ του 1973 και του 1988, ο όγκος της γεωργικής παραγωγής της ΕΟΚ αυξήθηκε κατά 20% ετησίως, ενώ η εσωτερική κατανάλωση αυξήθηκε μόνο κατά 0,5% ετησίως.

Η εξέλιξη αυτή οδηγεί σε συσσώρευση βαλανηρών αποθεμάτων (3,7 δισεκατ. ECU στο προϋπολογισμό του 1991). Αναγκάζει μία παγκόσμια αγορά που παραμένει στάσιμη. Κατά τον τρόπο αυτό αιτιολογούνται εν μέρει οι αρκετά σημαντικές εντάσεις, που δημιουργούνται μεταξύ της ΕΟΚ και των εμπορικών εταίρων της.

Παρά τα διάφορα μέτρα περιορισμού της παραγωγής που θεσπίστηκαν στο παρελθόν, η παραγωγή ορισμένων προϊόντων εξακολουθεί να αυξάνεται σχεδόν ανεξέλεγκτα.

Ετσι:

- Η παραγωγή βοείου κρέατος αυξάνεται και τα αποθέματα στον τομέα αυτόν ανέρχονται σε 700.000 τόννους, δηλαδή στα ίδια πρωτοφανή επίπεδα που ήταν κατά το τέλος του 1987.
- Τα αποθέματα βουτύρου και γάλακτος σε σκόνη αυξάνονται και ανέρχονται αντίστοιχα σε 278.000 τόννους και 335.000 τόν.
- Η παραγωγή πρόβειου κρέατος αυξάνεται σταθερά και οι αναλήψεις υποχρεώσεων στα πλαίσια του προϋπολογισμού διπλασιάστηκαν κατά την διάρκεια περιόδου 4 ετών.
- Η παραγωγή καπνού υπερβαίνει σήμερα κατά 30.000 τόννους περίπου την μέγιστη εγγυημένη ποσότητα και οι δαπάνες που α-

πορρέουν από την εφαρμογή του καθεστώτος αυξήθηκαν κατά το 1/3 περίπου κατά την διάρκεια των τελευταίων ετών.

- Όσον αφορά τον οίνο, το δυναμικό της σχετικής παραγωγής σε συνδυασμό με την συνεχή μείωση της κατανάλωσης επιτραπέζιου οίνου, δημιουργεί τον κίνδυνο να αυξηθούν τα δημόσια αποθέματα αλκοόλης.
- Η εξέλιξη της αγοράς των σιτηρών είναι πολύ ανησυχητική. Αν και η συνολική παραγωγή διατηρήθηκε στα 160 εκατομμύρια τόννους περίπου, εξακολουθούν να υπάρχουν δύο βασικά προβλήματα.

Η κατανάλωση σιτηρών στις ζωτροφές μειώνεται αδιάκοπα με ρυθμό 1,5 έως 2 εκατομ. τόννους ετησίως λόγω του ανταγωνισμού από τα προϊόντα υλοκατάστασης.

Επιπλέον η παραγωγή σίτου αυξήθηκε κατά 10 εκατομμύρια τόννους κατά τα τα 3 τελευταία έτη, ενώ δεν σημειώθηκε κατά τα τελευταία 10 έτη αύξηση στην διεθνή αγορά.

Τα αποθέματα σιτηρών στην παρέμβαση σημειώνουν πάρα πολύ μεγάλη αύξηση, ανέρχονται σήμερα στα 18 εκατομμύρια τόννους αντί για 11,5 εκ. τόννους στην αρχή της περιόδου εμπορίας (1991).

Για την αντιμετώπιση της κατάστασης η Επιτροπή προτείνει μια νέα αναθεώρηση της ΚΑΠ που στηρίζεται στους ακόλουθους προσανατολισμούς:

Στον τομέα των σιτηρών, οι τιμές θα μπορούσαν να κατέλθουν σε επίπεδο που θα εξασφάλιζε, κατά τρόπο πιο ικανοποιητικό από τον σημερινό, την ανταγωνιστικότητά τους σε σχέση με τα υποκατάστατα. Η απώλεια του εισοδήματος που θα προέκυπτε θα αντισταθμιζόταν με ενίσχυση ανά εκτάριο και καταβάλλονταν σε όλους τους παραγωγούς.

Η αντισταθμιση θα είναι πλήρης έως ένα ορισμένο επίπεδο έκτασης και θα καταβάλλεται μερικώς και με προοδευτική μείωση πέρα από αυτό. Πέρα από ορισμένο μέγεθος, η καταβολή της ενίσχυσης ανά εκτάριο θα εξαρτάται από την απόσυρση από την παραγωγή μέρους της έκτασης που χρησιμοποιείται για μεγάλες καλλιέργειες, που πρέπει να καθορίζεται ετησίως, σύμφωνα με την κατάσταση της αγοράς.

Οι αποσυρόμενες εκτάσεις της παραγωγής θα μπορούσαν να χρησιμοποιηθούν για παραγωγή γεωργικών προϊόντων που δεν προορίζονται για διατροφή.

Το επίπεδο των ενισχύσεων ανά εκτάριο θα ποικίλλει κάθε έτος σε συνάρτηση με την εξέλιξη της αγοράς και της παραγωγικότητας. Ένα ανάλογο καθεστώς θα εφαρμοσθεί στα ελαιούχα και πρωτεϊνούχα προϊόντα κατά τρόπον ώστε να εξασφαλισθεί η συνοχή του καθεστώτος όσον αφορά τις μεγάλες καλλιέργειες και η εφαρμογή των συμπερασμάτων του <<soja panel>> της Γενικής Συμφωνίας Δασμών και Εμπορίου (GATT).

Σε γενικές γραμμές, η νέα κατεύθυνση θα πρέπει λογικά να προσδώσει μεγαλύτερη συνοχή ανάμεσα στις διάφορες μορφές στήριξης στις μεγάλες φυτικές καλλιέργειες. Θα αντικαταστήσει τον ισχύοντα σταθεροποιητή, περιλαμβανομένης της εισφοράς συνυπευθυνότητας.

Η πτώση της τιμής των σιτηρών θα επέτρεπε κατά συνέπεια να προσαρμοσθούν οι τιμές του τομέα της ζωϊκής παραγωγής. Οι άμεσες ενισχύσεις με την μορφή πριμοδοτήσεων θα πρέπει στο μέλ-

λον να είναι σημαντικότερες στις οργανώσεις αγοράς, προκειμένου να αντισταθμίζονται οι απώλειες και να αποθαρρύνεται η εντατικοποίηση της παραγωγής. Πρέπει να συνδέονται επίσης με κριτήρια εκτατικοποίησης, και να εξαρτώνται για παράδειγμα από τον αριθμό των ζώων ανά εκτάριο.

Στο γαλακτομικό τομέα οι ποσοτώσεις, για να ληφθεί υπόψη η κατάσταση της αγοράς, θα έπρεπε να μειωθούν. Οι μειώσεις των ποσοτώσεων θα εφαρμόζονται μόνο σε περίπτωση υπέρβασης ενός ορίου και με κάποια κλιμάκωση.

Στον τομέα ζωϊκής παραγωγής θα δοθεί έμμεση βοήθεια μέσω πτώσης τιμών σιτηρών και ζωοτροφών. Οι πριμοδοτήσεις θα είναι σημαντικότερες για να αντισταθμιστούν οι απώλειες εισοδήματος και να αποθαρρύνεται η εντατικοποίηση της παραγωγής, να συνδέονται με κριτήρια εκτατικοποίησης ενώ οι πριμοδοτήσεις θα εξαρτώνται από τον αριθμό των ζώων ανά στρέμμα ή εκτάριο.

- Στην **ζάχαρη** θα υπάρξουν μεταρρυθμίσεις με τις ίδιες αρχές. Το ίδιο και στον **καπνό**, μεταρρυθμίσεις με κριτήρια συνοχής με την όλη κατεύθυνση, περιορισμό των ποικιλιών Μαύρα - Τσεμλέλια.
- Στα **κλωστικά φυτά** (βαμβάκι, λινάρι, κ.ά) η κατεύθυνση είναι συγκράτηση, ποιότητα, ανταγωνιστικότητα.
- Στο **κρασί** θα ακολουθηθεί κατεύθυνση περιοριστική, με ανάδειξη της ποιότητας.
- Στα **οπωροκηπευτικά**, κατεύθυνση για ισορροπία, ποιότητα, αναδιαρθρώσεις ποικιλιών και συγκράτηση τιμών, αλλά και περιορισμού των αποσύρσεων.

Από την άλλη το Κοινοβούλιο έδωσε με την ψήφο του το "στιγμά" σχετικά με τις προτάσεις της Επιτροπής για τις γεωργικές τιμές για την καλλιεργητική περίοδο 1991-1992. Η θέση του αρθρώνεται στο ότι αρνείται να αποδεχθεί αυτούσιες τις προτάσεις της Ευρωπαϊκής Επιτροπής και είναι σύμφωνη για μία ουσιαστική αναμόρφωση της Κ.Α.Π, η οποία όμως θα τεθεί σε ισχύ μετά το 1993. Η διαδικασία για την αναμόρφωση της ΚΑΠ, συνεπάγεται μακρές και επίπονες διαπραγματεύσεις.

ΣΥΜΠΕΡΑΣΜΑΤΑ

Κοσμογονικές εξελίξεις αναπτύσσονται εδώ και ένα χρόνο στο χώρο της ΚΑΠ. Αλλάζουν άρδην όλοι οι προσανατολισμοί. Όλο το σύστημα της ΚΑΠ βρίσκεται σε αδιέξοδη εσωτερική κρίση και σε επικίνδυνη αντιπαράθεση και πλήρη διάσταση με το διεθνές οικονομικό σύστημα συναλλαγών και εμπορίου.

Η ιστορική αποστολή που τάχθηκε να φέρει σε πέρας η ΚΑΠ, μάλλον έχει ολοκληρωθεί. Εδώ και μία δεκαετία η λειτουργία του συστήματος αναπαράγει κρίσεις - αδιέξοδα, πλεονάσματα - ανισότητες εισοδημάτων και εκμεταλλεύσεων.

Οι δύο τρείς μεταρρυθμίσεις που επιχειρήθηκαν από το 1980 δεν απέδωσαν.

Απαιτούνται πλέον ριζικότερες θεσμικές μεταρρυθμίσεις. Θα πρέπει να προσγειωθεί και να προσαρμοστεί το σύστημα της ΚΑΠ από τα υψηλά επίπεδα τιμών και προστατευτισμού στα χαμηλότερα της διεθνούς αγοράς. Χρειάζονται μακροχρόνιες μεταβατικές διατάξεις για την επιτυχία της μεταρρύθμισης, κάτι που δεν έχει προβλέψει η Επιτροπή.

Επιβάλλεται να τεθούν στόχοι που αποβλέπουν στην ενίσχυση της ανταγωνιστικότητας των γεωργικών προϊόντων, στην στήριξη των παραγωγών και των περιοχών, καθώς και στην προστασία του περιβάλλοντος και της υγείας των καταναλωτών.

Ακόμα θα πρέπει να γίνει προσπάθεια ώστε το εισόδημα του γεωργού να μην εξαρτάται μόνο από την γεωργική απασχόληση να υπάρχουν και άλλοι συμπληρωματικοί πόροι, έτσι προς μία τέτοια κατεύθυνση επιχείρησαν να κινηθούν τα Μεσογειακά Ολοκληρωμένα προγράμματα, με δημιουργία μονάδων μεταποίησης και εμπορίας της γεωργικής παραγωγής μέσα από επιχορηγήσεις επενδυτικών σχεδίων και με την αναβάθωση προσθέτοντας νέα εισοδήματα στους ασχολούμενους με την γεωργία ώστε ο αγροτικός πληθυσμός να μένει στην ύπαιθρο. Επιβάλλεται λοιπόν από την Κοινότητα να αναθεωρήσει την πολιτική της Αγροτικής ανάπτυξης, να αναβαθμίσει τον γεωργικό τομέα παραγωγής με την εισαγωγή προηγμένης τεχνολογίας και ο γεωργός να έχει πλέον μία ανάλογη εκπαίδευση.

Να γίνουν έρευνες και μεσα από στατιστικά στοιχεία να διαφοροποιήσουν την παραγωγή έτσι ώστε εκεί που το επιτρέπουν οι εδαφοκλιματικές συνθήκες εκεί να καλλιεργούνται και τα ανάλογα προϊόντα και ας έχει αυτό συνέπεια στην αλλαγή τακτικής του γεωργού και προϊόντα που απαιτούν υψηλή τεχνολογία (π.χ θερμκήπια, υδατοπονία, να συγκεντρωθούν στις προηγμένες βιομηχανικές περιοχές.

Επιπλέον χώρες που κατέχουν κυρίαρχη θέση σε ορισμένα προϊόντα (π.χ η Ελλάδα στο βαμβάκι, καπνό, στο καλαμπόκι, σκληρό σιτάρι, αρωματικά φυτά, η Πορτογαλία στο φελλό), να κατοχυρώσουν την θέση τους στην κοινοτική αγορά. Είναι σαφώς αδικαιολόγητα, προϊόντα όπως ο καπνός, ο οποίος έχει ζήτηση στην κοινότητα, να έχει τέτοια μεταχείριση και να γίνονται μεγάλες εισαγωγές σε βάρος της Κοινοτικής Παραγωγής και από την άλλη, η Επιτροπή να συζητά για μείωση ποσότητας προς παρέμβαση, και τη μη στήριξη του προϊόντος.

Ακόμα μπορούμε να πούμε πως η Κοινότητα μέσα από πολύπλοκα στατιστικά μηχανογραφικά συστήματα, πρέπει να φτάσει στο σημείο να ελέγχει όλη την διακίνηση του γεωργικού τομέα από την παραγωγή μέχρι την κατανάλωση. Οποιαδήποτε απάτη εις βάρος του κοινοτικού χρήματος πρέπει πλέον να ελέγχεται, από το Κράτος μέχρι την ατομική γεωργική εκμετάλλευση. Οποιαδήποτε διαρροή επιβάλλεται να σταματήσει.

Ακόμα να βρεθεί μέθοδος ώστε να μειωθούν τα πλεονάσματα, οι χωματερές και οι άσκοπες δαπάνες και βέβαια όσο το δυνατόν πιο δυναμικά να προστατευθεί το γεωργικό περιβάλλον, μειώνοντας λιπάσματα, φυτοφάρμακα για αποφυγή οικολογικών καταστροφών. Και βέβαια ο αγρότης πρέπει να συνειδητοποιήσει ότι έχει υποχρέωση να συμφωνεί με τις οδηγίες της Κοινότητας και να παράγει την καθορισμένη από την Κοινότητα ποιότητα και ποσότητα.

Τέλος το θεσμικό πλαίσιο που υπηρετεί την γεωργία με κυ-

ρίαρχους τους συνεταιρισμούς και τις ομάδες παραγωγών είναι καιρός να παρέχει χρήσιμες υπηρεσίες στον αγροτικό πληθυσμό. Και όταν η κοινότητα μιλάει για μετατροπή και αναβίθρωση μειονεκτικών αγροτικών συστημάτων, βελτίωση της εμπορίας παραδοσιακών προϊόντων, ακόμα για βελτίωση στις τεχνικές παραγωγής αγροτικών προϊόντων και της ποιότητας ή για κάποιο σχήμα που θα οδηγήσει σε διαφορετικούς τρόπους διαχείρισης της γής προς όφελος της γεωργίας και της υπαίθρου, ειδικευόμενα στελέχη μέσα από τους συνεταιρισμούς ελιβάλλεται να ενημερώνουν σωστά τους πλέον ενδιαφερομένους.

Σε αυτή την νέα κατάσταση της κοινότητας οφείλει και η Ελλάδα σαν ισότιμο μέλος να προσαρμοστεί. Είναι καιρός να αξιοποιήσει σωστά τις ενισχύσεις που παρέχει η Κοινότητα και να παραδειγματιστεί από τις χώρες που βρίσκονται σε υψηλό επίπεδο γεωργικής ανάπτυξης (Ολλανδία, Δανία).

Η χώρα πρέπει να προβλέψει για τον Έλληνα αγρότη σύστημα σύγχρονης επαγγελματικής κατάρτισης, γιατί με την παρουσία ικανών και ενημερωμένων γεωργών - επιχειρηματιών θα παρακολουθούνται σωστότερα οι εξελίξεις στην γεωργία και ακόμα ως ένα βαθμό, να καλύπτονται οι αδυναμίες στο θεσμικό πλαίσιο της γεωργίας είτε αυτό αφορά τις δημόσιες υπηρεσίες, είτε τις συνεταιριστικές οργανώσεις.

Ακόμα ένα σημαντικό θέμα είναι και οι υπηρεσίες στήριξης των αγροτών (π.χ Τράπεζες). Στα πλαίσια της απελευθέρωσης του τραπεζικού συστήματος, επιβάλλεται να ληφθούν ειδικά μέτρα προστασίας του αγροτικού τομέα ώστε να μην επανέλθει ο αγροτικός τομέας στην πριν την ίδρυση της ΑΤΕ κατάσταση.

Στον Κοινοτικό χώρο (Γαλλία, Ολλανδία) υπάρχουν ισχυρές αγροτικές τράπεζες που καλύπτουν κατά προτεραιότητα το στόχο σχεδόν των αναγκών της γεωργίας των χωρών τους. Η εμπειρία λοιπόν αυτών των χωρών πρέπει να αναλυθεί και να αξιολογηθεί.

Συμπερασματικά λοιπόν η χώρα μας πρέπει να βιαστεί για την προσαρμογή της με την νέα τάξη πραγμάτων, στη γεωργία. Σίγουρα προσπάθειες γίνονται όχι όμως ολοκληρωμένες. Χρειάζεται πολιτική που θα προωθεί παράλληλα και συντονισμένα ότι έχει σχέση με την γεωργία για μία ελληνική γεωργία σύγχρονη και ανταγωνιστική.

Μ Ε Ρ Ο Σ Ι V

Η σύνθεση της ECU και ο υπολογισμός της χρηματιστηριακής ισοτιμίας της

α/α	Νομίσματα κρατών μελών	Υπολογισμός της χρηματιστηριακής ισοτιμίας της ECU ² την 3.10.1986				
		Σύνθεση ECU ¹	Ισοτιμία δολαρίου έναντι νομισμάτων να σε δολάρια	Ποσά νομισμάτων της ECU εκφρασμένα σε δολάρια	Αξία ECU εκφρασμένη σε νομίσματα κρατών μελών	Συμμετοχή % (βαρύντη) νομισμάτων στην ECU
	α	β	γ = α·β	ε = β·δ	ζ = (γ·100):δ	
1	Δραχμή	1,15	134,54270	0,0085475	140,546	0,82
2	Βελγικό φράγκο	3,71	41,39266	0,0896294	43,2396	8,58
3	Φράγκο Λουξεμβούγου	0,14	41,39266	0,0033822	43,2396	0,32
4	Γαλλικό φράγκο	1,31	6,53452	0,2004738	6,32609	19,19
5	Γερμανικό μάρκο	0,719	1,99551	0,3603089	2,08455	34,49
6	Δανική κορόνα	0,219	7,53002	0,0290836	7,86601	2,79
7	Ιρλανδική λίρα	0,00871	0,73073	0,0119196	0,763334	1,14
8	Ιταλική λιρέττα	140	1380,00421	0,1014490	1441,58	9,71
9	Λίρα στερλίνα	0,0878	0,69517	0,1263000	0,726189	12,09
10	Ολλανδικό φιορίνι	0,256	2,25500	0,1135255	2,35562	10,87
Σύνολο ποσών δολαρίων/1 ECU δ = 1,0446195 ≈ 1,04462					100,00	

1) Κανονισμός EOK 2626/1984 L.247/1984.

2) Με βάση τα στοιχεία της ανακοίνωσης της Επιτροπής της EOK της 3 Οκτωβρίου 1986 (86/C248/01).

ΠΙΝΑΚΑΣ 16

ΣΥΝΑΛΛΑΓΜΑΤΙΚΗ (ΠΡΑΣΙΝΗ) ΙΣΟΤΙΜΙΑ ΤΗΣ ΕΣΥ ΠΡΟΣ ΤΗ ΔΡΑΧΜΗ ΓΙΑ ΤΟ ΓΕΩΡΓΙΚΟ ΤΟΜΕΑ

α/α	Έναρξη Ισοτιμίας	Δραχμές/ECU	Δείκτης αύξησης Βάση 59,7175	Αριθμός Κανονισμού	Επίσημη Εφημερίδα ΕΟΚ
	α	β	γ	δ	ε
1	1.01.81	59,7175	100	3447/80	L.359/80
2	6.04.81	61,4454 ¹	103	850/81	L.90/81
3	6.05.82	63,7637	107	1051/82	L.123/82
4	17.05.82	64,8597	109	1154/82	L.134/82
5	29.06.82	66,5526	111	1668/82	L.184/82
6	31.01.83	71,5619 ²	120	221/83	L.27/83
7	23.05.83	77,2479 ³	129	1223/83	L.132/83
8	2.04.84	90,5281 ⁴	152	855/84	L.90/84
9	27.05.85	102,3450 ⁵	171	1297/85	L.137/85
10	12.05.86	116,6730 ⁶	195	1333/86	L.119/86

1) Στον τομέα της αλιείας η τιμή αυτή εφαρμόζεται από την 1η Ιανουαρίου 1982· μέχρι την ημερομηνία αυτή εφαρμόζεται η προηγούμενη τιμή.

2) Για το ελαιόλαδο η τιμή αυτή εφαρμόζεται από την 1η Νοεμβρίου 1983· μέχρι την ημερομηνία αυτή εφαρμόζεται η προηγούμενη τιμή.

3) Η τιμή αυτή εφαρμόζεται από:

- 1 Ιουλίου 1983 για τον τομέα της ζάχαρης και της ισογλυκόζης, καθώς και για το σκληρό σίτο και τα σιμιγδάλια και τα πλιγούρια σκληρού σίτου.
- 1 Αυγούστου 1983 για τον τομέα των σκληρών σιτηρών, εκτός από το σκληρό σίτο και τα σιμιγδάλια και πλιγούρια σκληρού σίτου, και για τους τομείς των αβγών και πουλερικών καθώς και της ωαλβουμίνης και της γαλακταλβουμίνης.
- 1 Νοεμβρίου 1983 για τον τομέα του χοιρείου κρέατος.
- 16 Δεκεμβρίου 1983 για τον τομέα του οίνου.
- 1 Ιανουαρίου 1984 για τους τομείς του καπνού και των προϊόντων αλιείας.
- 1 Ιουλίου 1984 για τον τομέα των σπόρων για σπορά.
- την έναρξη της περιόδου εμπορίας 198/84 για τα άλλα προϊόντα για τα οποία υπάρχει περίοδος εμπορίας που δεν έχει ακόμα αρχίσει στις 23 Μαΐου 1983.
- 23 Μαΐου 1983 για όλες τις άλλες περιπτώσεις.

Μέχρι τις ημερομηνίες που αναφέρονται παραπάνω εφαρμόζεται η προηγούμενη τιμή, εκτός από τον τομέα του ελαιόλαδου όπου εφαρμόζεται η τιμή 1 ECU = 66,5526 δραχμές.

(4) Η ισοτιμία αυτή εφαρμόζεται από:

- την 1η Ιουλίου 1984 για τους τομείς της ζάχαρης της ισογλυκόζης και των σιτηρών,
- την 1η Αυγούστου 1984 για τους τομείς των αβγών και πουλερικών, της ωαλβουμίνης και της γαλακταλβουμίνης,
- την 1η Νοεμβρίου 1984 για τον τομέα του χοιρείου κρέατος,
- την 1η Ιανουαρίου 1985 για τους τομείς του καπνού και των προϊόντων αλιείας,
- την 1η Ιουλίου 1986 για τον τομέα των σπόρων προς σπορά.

ΠΙΝΑΚΑΣ 2
ΟΙ ΤΙΜΕΣ ΤΗΣ ΕΟΚ

Είδη τιμών			Προϊόντα	
α/α	Ελληνικά	Γαλλικά		Αγγλικά
1	Τιμή αγοράς Κοινότητας	Prix communautaire de marché	Community market price	Βδειο κρέας Χοιρινό κρέας Πρόβειο κρέας
2	Τιμή αναγωγής ή αναφοράς	Prix de référence	Reference price	Σίτος μαλακός αρτοποιίας Οίνος Φρούτα και λαχανικά Πρόβειο κρέας Ψάρια
3	Αντιπροσωπευτική τιμή	Prix représentatif	Representative price	Οίνος Ελαιόλαδο
4	Τιμή απόσυρσης	Prix de retrait	Withdrawal price	Φρούτα και λαχανικά Ψάρια
5	Τιμή βάσης ή βασική τιμή	Prix de base	Basic price	Ζαχαρότευπλα Φρούτα και λαχανικά Χοιρινό κρέας Πρόβειο κρέας
6	Τιμή C.I.F. (τσιφ)	C.A.F	C.I.F.	Δημητριακοί καρποί (Σιτηρά) Όρυζα Ζάχαρη Ελαιόλαδο
7	Τιμή διεθνούς αγοράς ή διεθνής τιμή	Prix de marché mondial	World market price	Κραμβόσπορος και γογγυλόσπορος Ηλιανθόσπορος (Ηλιόσπορος) Σπόροι σόγιας Βάμβακας Σπόροι βαμβακιού
8	Τιμή εισόδου	Prix d' entrée	Entry price	Φρούτα και λαχανικά

α/α	Ελληνικά	Γαλλικά	Αγγλικά	Προϊόντα
9	Ελάχιστη τιμή	Prix minimum	Minimum price	Ζαχαρότευπλα Πίσα, κουκιά και φούλια Λούπινα γλυκά Σπόροι σόγιας Βάμβακας
10	Τιμή «ελεύθερο στα σύνορα»	Prix d' offre franco frontlière	Free at frontier offer price	Όινος Βόειο κρέας Πρόβειο κρέας Γαλακτοκομικά προϊόντα Ψάρια
11	Ενδεικτική τιμή	Prix indicatif	Target price	Δημητριακοί καρποί (Σιτηρά) Όρυζα (αποφλοιωμένη) Ζάχαρη (λευκή ζάχαρη) Ελαιόλαδο Κραιμβόσπορος & Γογγυλόσπορος Ηλιανθόσπορος (Ηλιόσπορος) Γάλα
12	Τιμή ενεργοποίησης ή κινητοποίησης	Prix de déclenchement	Activating price	Όινος Πίσα, κουκιά και φούλια Λούπινα γλυκά
13	Τιμή εξαγοράς ή αγοράς	Prix d' achat	Buying in price	Φρούτα και λαχανικά Όινος Βόειο κρέας Χοιρινό κρέας Πρόβειο κρέας
14	Τιμή κατωφλίου	Prix de seuil	Threshold price	Δημητριακοί καρποί (Σιτηρά) Όρυζα Ζάχαρη Ελαιόλαδο Γαλακτοκομικά προϊόντα
15	Μέσος όρος τιμών διεθνούς αγοράς ή μέση τιμή διεθνούς αγοράς	Prix moyen du marché mondial	Average world market price	Σπόροι λιναριού Σογάλευρο Αποξηραμένες ζωτροφές Πίσα, κουκιά και φούλια

Είδη τιμών			Προϊόντα	
α/α	Ελληνικά	Γαλλικά		Αγγλικά
16	Μέσος όρος τιμής παραγωγού	Prix moyen à la production	Average producer price	Οίνος
17	Τιμή παραγωγού Κοινότητας	Prix communautaire de production	Community producer price	Ψάρια (τόνοι)
18	Τιμή παρέμβασης	Prix d' intervention	Intervention price	Δημητριακοί καρποί (Σιτηρά) Όρυζα Ζάχαρη Ελαιόλαδο Κραμβόσπορος & Γογγυλόσπορος Ηλιανθόσπορος (Ηλιόσπορος) Καπνός Βόειο κρέας (χονδρών βοοειδών) Πρόβειο κρέας Γαλακτοκομικά προϊόντα
19	Τιμή προσανατολισμού	Prix d' orientation	Guide price	Οίνος Βόειο κρέας (χονδρών βοοειδών) Ψάρια
20	Τιμή στόχου	Prix d' objectif	Norm price Guide price » » » » » » » »	Καπνός Σπόροι σόγιας Σπόροι λιναριού Αποξηραμένες ζωτροφές Πίσα, κουκιά και φούλια Βαμβάκι
21	Τιμή φράγματος ή ανάσχεσης	Prix d' écluse	Sluice gate price	Χοιρινό κρέας Κρέας πουλερικών Αβγά

ΣΧΗΜΑ: ΜΗΧΑΝΙΣΜΟΣ ΣΤΗΡΙΞΗΣ ΣΙΤΗΡΩΝ

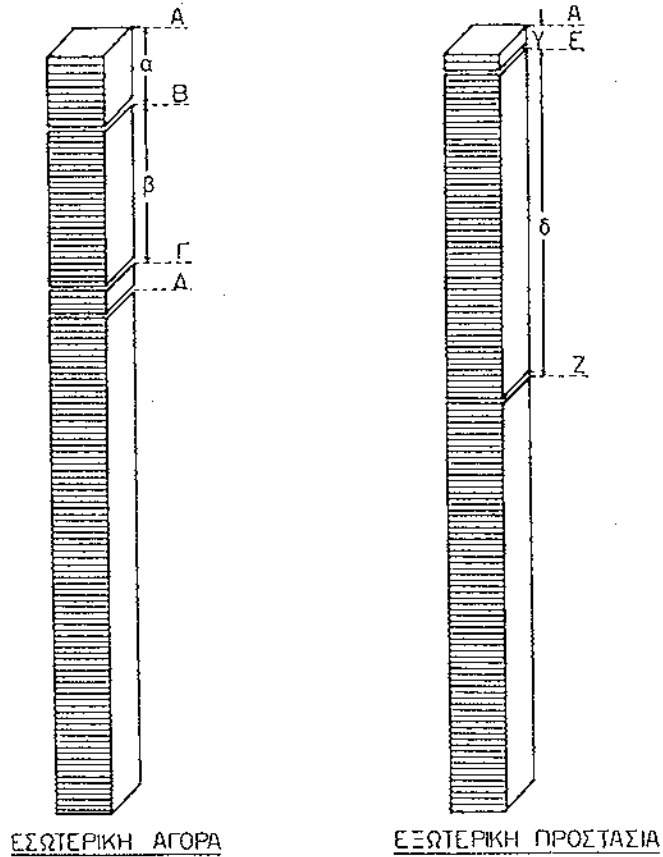

- Α επίπεδο ενδεικτικής τιμής
- Β ιανονική τιμή αγοράς στην Ormes
- Γ τιμή παρέμβασης
- Δ τιμή αγοράς στην παρέμβαση
- α κόστος μεταφοράς Ormes-Duisburg
- β στοιχείο αγοράς
- Ε τιμή κατωφλίου
- Ζ τιμή τρίτων χωρών
- γ κόστος μεταφοράς Rotterdam - Duisburg (-),
εμπορικό περιθώριο (+), κόστος εκφόρτωσης
στο Rotterdam (-)
- δ αντισταθμιστική εισφορά

ΠΙΝΑΚΑΣ 4

ΣΧΗΜΑ 1: ΜΗΧΑΝΙΣΜΟΣ ΣΤΗΡΙΞΗΣ ΕΛΑΙΟΛΑΔΟΥ

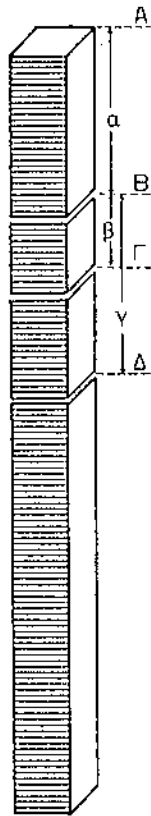

ΜΕΤΡΑ ΕΣΩΤΕΡΙΚΗΣ ΑΓΟΡΑΣ

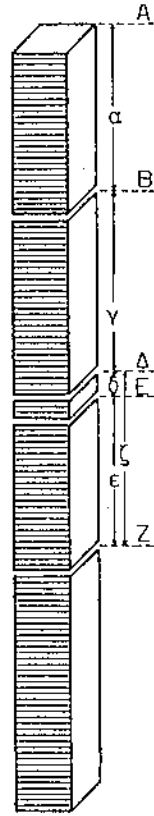

ΕΞΩΤΕΡΙΚΗ ΠΡΟΣΤΑΣΙΑ

- A Ενδεικτική τιμή παραγωγού
- B τιμή παραγωγού στην ελεύθερη αγορά
- Γ τιμή παρέμβασης
- Δ αντιπροσωπευτική τιμή αγοράς
- α ενίσχυση στην παραγωγή
- β στοιχείο αγοράς
- γ ενίσχυση στην κατανάλωση

- E τιμή κατωφλίου
- Z διεθνής τιμή
- δ έξοδα για να τεθεί το εισαγόμενο προϊόν στην αγορά της κοινότητας
- ε εισφορά κατά την εισαγωγή
- ζ επιστροφή κατά την εξαγωγή

Πίνακας 5

Κωδικός Σ.Ο.	Περιγραφή εμπορευμάτων
α) ex 0103	Χοιροειδή-ζωντανά, άλλα από τα αναπαραγωγής καθαρής φυλής
β) ex 0203	Κρέατα χοιροειδών κατοικιδίων, ωπά, διατηρημένα με απλή ψύξη ή κατεψυγμένα
ex 0206	Παραπροϊόντα σφαγίων θρώσιμα χοιροειδών κατοικιδίων, άλλα από εκείνα για την παρασκευή φαρμακευτικών προϊόντων, ωπά διατηρημένα με απλή ψύξη ή κατεψυγμένα.
ex 0209 00	Λαρδί χωρίς τα κρεάτινα μέρη και χοιρινό λίπος (ξίγκι), μη λιωμένα, ωπά, διατηρημένα με απλή ψύξη κατεψυγμένα, αλατισμένα ή σε άλμη, αποξηραμένα ή καπνιστά.
ex 0210	Κρέατα και παραπροϊόντα σφαγίων, θρώσιμα, κατοικιδίων χοιροειδών, αλατισμένα ή σε άλμη, αποξηραμένα ή καπνιστά.
1501 00 11	Λίπος, χοιρινό με την ονομασία «saïndoux» και άλλα
1501 0019	χοιρινά λίπη, λιωμένα, έστω και με πίεση ή που εξάγονται με τη βοήθεια διαλυτών.
γ) 1601 00	Λουκάνικα, σαλάμια και παρόμοια προϊόντα, από κρέας, παραπροϊόντα σφαγίων ή αίμα. Παρασκευάσματα διατροφής με βάση τα προϊόντα αυτά.
1602 10 00	Παρασκευάσματα ομογενοποιημένα από κρέατα, παραπροϊόντα σφαγίων ή αίμα.
1602 20 90	Παρασκευάσματα και κονσέρβες συκωτιών όλων των ζώων αλλά από της χήνας ή της πάπιας.
1602 41 10	Άλλα παρασκευάσματα και κονσέρβες που περιέχουν κρέας ή παραπροϊόντα σφαγίων κατοικιδίων χοιροειδών.
1602 42 10	
1602 49 11	
μέχρι 1602 49 50	Παρασκευάσματα από αίμα όλων των ζώων.
1602 90 10	Άλλα παρασκευάσματα και κονσέρβες που περιέχουν κρέας ή παραπροϊόντα σφαγίων κατοικιδίων χοιροειδών.
1602 90 51	
1902 20 30	Ζυμαρικά εν γένει παραγεμισμένα (έστω και ψημένα ή αλλιώς παρασκευασμένα) που περιέχουν κατά βάρος περισσότερο του 20% λουκάνικο, σαλάμι και παρόμοια, κρέας και παραπροϊόντα σφαγίων κάθε είδους, συμπεριλαμβανομένων και των λιπών κάθε είδους ή προέλευσης.

Πίνακας 6

Προβλέψεις τής Πράξης Προσχώρησης για τὰ αγροτικά προϊόντα¹ που αναφέρονται στο χρονοδιάγραμμα προσαρμογής τών δασμών, τών τιμών και όρισμένων κοινοτικών βοηθειών

ΔΑΣΜΟΛΟΓΙΚΕΣ ΠΡΟΣΑΡΜΟΓΕΣ

έναντι τρίτων χωρών

μεταξύ Ελλάδος και ΕΚ («9»)

ΠΡΟΪΟΝΤΑ	Φρούτα και λαχανικά, προϊόντα αλιείας και του άμπελοοινικού τομέα, για τὰ όποια καθορίζεται τιμή άναγωγής, βοδινό κρέας	Λοιπά προϊόντα	Τομέας βοδινού κρέατος	Λοιπά προϊόντα
1	2	3	4	5
ΠΕΡΙΟΔΟΣ & ΠΥΘΜΟΙΣ ΠΡΟΣΑΡΜΟΓΗΣ	Έφαρμογή του Κοινού Δασμολογίου από τήν 1.1.81	10% 1.1.81 10% 1.1.82(α) 20% 1.1.83 20% 1.1.84 20% 1.1.85 20% 1.1.86	20% από π. έμπ. 81 20% 82 20% 83 20% 84 20% 85	10% από 1.1.81 10% 1.1.82 20% 1.1.83 20% 1.1.84 20% 1.1.85 20% 1.1.86
	(α) Μέ άμεση έφαρμογή του Κοινού Δασμολογίου, όν οι δασμοί βάσης δέν ξεπερνούν περισσότερο από 15% τούς δασμούς του Κοινοτικού Δασμολογίου		(π. έμπ. = περίοδο έμπορίας)	
ΠΗΓΗ	Άρθρο 64, §2β	Άρθρο 64, §2α	Άρθρο 64, §1	Άρθρο 64, §1

ΠΡΟΣΑΡΜΟΓΕΣ ΤΩΝ ΤΙΜΩΝ

ΠΡΟΪΟΝΤΑ	Ντομάτες και ροδάκινα του κανονισμού 1035/72 και προϊόντα μεταποιημένα, με βάση ντομάτες και ροδάκινα του κανονισμού 516/77		Λουπά προϊόντα		Έλαιολάδο	
	5	6	6	7	7	8
ΠΕΡΙΟΔΟΣ	1/7 από π. έμπ.	81	1/5 από π. έμπ.	81	1/5 από π. έμπ.	81
§	1/6	82	1/4	82	1/4	82
ΡΥΘΜΟΣ	1/5	83	1/3	83	1/3	83
ΠΡΟΣΑΡΜΟ-	1/4	84	1/2	84	1/2	84
ΓΗΣ	1/3	85	1	85	1	85
	1/2	86				
	1	87				

(Βλ. παρατήρηση 4)

(Βλ. παρατήρηση 4)

(Βλ. παρατήρηση 4)

ΠΗΓΗ:

Άρθρο 59, §2

Άρθρο 59, §3

Άρθρο 81, §1

ΠΡΟΣΑΡΜΟΓΕΣ ΤΩΝ ΚΟΙΝΟΤΙΚΩΝ ΒΟΗΘΕΙΩΝ ΕΚΤΟΣ ΤΩΝ ΚΟΙΝΩΝΙΚΟΔΙΑΦΘΟΡΟΤΙΚΩΝ (ή ανάλογα)

Γογγύλια, ήλιανθοι, κινέζαιο, σόγια, λιναρόσπορος, συμπληρωματική βοήθεια σε ξηρά χορτονομή και μπιζέλια, κουκιά	Καπνός	Προϊόντα μεταποίησης με πρώτη ύλη τά φρούτα και λαχανικά (κανονισμός 516/77)	Λουπά προϊόντα και χρηματική αντιστάθμιση σε ξηρή χορτονομή
8	9	10	11

Περίοδος και ρυθμός προσαρμογής

Εισαγωγή της κοινοτικής βοήθειας σε συνάρτηση με την προσαρμογή των τιμών που αναφέρεται στη στήλη 6 και των δασμών της στήλης 4 (που για τὰ μπιζέλια και τὰ κουκιά είναι οι δασμοί που νται για την τούρτα σογιας)	Εισαγωγή της κοινοτικής βοήθειας, που να εφαρμόσιμη πρώτη φορά στο μάζμα και που 8' ακολουθήσει την προσχώρηση, σε συνάρτηση με την τιμή-στόχο της μετασχηματικής περιόδου, οι τιμές-στόχοι για τις ελληνικές ποικιλίες θα όρίζονται άφου ληφθούν υπόψη οι έθνικές βοήθειες που ή Ελλάδα μπορεί να διατηρήσει σύμφωνα με τό άρθρο 69	Εισαγωγή της κοινοτικής βοήθειας σε συνάρτηση με τις προσαρμογές των τιμών (στήλες 5 και 6) κατά προϊόν και λαμβανομένων υπόψη των τιμών παραγωγού στην Ελλάδα	1/5 από π. έμπ. 81 1/4 8 1/3 83 1/2 84 1 85
---	--	--	---

(Βλ. παρατήρηση 4)

Άρθρο 81, §2 και 3 & άρθρα 104 και 105

Άρθρο 87

Άρθρο 103

Άρθρα 68 και 77

ΠΑΡΑΡΤΗΜΑ Ι

ΑΡΘΡΟ 38¹

1. Η κοινή αγορά περιλαμβάνει την γεωργία και το εμπόριο των γεωργικών προϊόντων. Ως γεωργικά προϊόντα νοούνται τα προϊόντα του εδάφους, της κτηνοτροφίας και της αλιείας, καθώς και τα προϊόντα πρώτης μεταποίησης τα οποία έχουν σχέση με αυτά.
2. Εκτός αντιθέτων διατάξεων των άρθρων 39 μέχρι και 46, οι κανόνες που προβλέπονται για την εγκαθίδρυση της κοινής αγοράς εφαρμόζονται στα γεωργικά προϊόντα.
3. Τα προϊόντα, τα οποία υπάγονται στις διατάξεις των άρθρων 39 μέχρι και 46, απαριθμούνται στον πίνακα του παραρτήματος II της παρούσης συνθήκης. Εντός δύο ετών από την έναρξη της ισχύος της συνθήκης το Συμβούλιο, προτάσει της Επιτροπής, αποφασίζει με ειδική πλειοψηφία ποιά προϊόντα πρέπει να προστεθούν στον πίνακα αυτόν.
4. Η λειτουργία και η ανάπτυξη της κοινής αγοράς για τα γεωργικά προϊόντα πρέπει να συνοδεύονται από την θέσπιση κοινής γεωργικής πολιτικής των Κρατών μελών.

1. Βλ. ΠΠΕ άρθρα 57 - 114.

1. Στόχοι της κοινής γεωργικής πολιτικής είναι:

α) να αυξάνει την παραγωγικότητα της γεωργίας με την ανάπτυξη της τεχνικής προόδου, με την εξασφάλιση της ορθολογικής ανάπτυξεως της γεωργικής παραγωγής, καθώς και της άριστης χρησιμοποίησεως των συντελεστών παραγωγής, ιδίως του εργατικού δυναμικού.

β) να εξασφαλίζει κατ' αυτόν τον τρόπο ένα δίκαιο διοικητικό επίπεδο στον γεωργικό πληθυσμό, ιδίως με την αύξηση του ατομικού εισοδήματος των εργαζομένων στην γεωργία,

γ) να σταθεροποιεί τις αγορές,

δ) να εξασφαλίζει τον έφοδιασμό,

ε) να διαφαλίζει λογικές τιμές κατά την προσφορά αγαθών στους καταναλωτές.

2. Κατά την εκπόνηση της κοινής γεωργικής πολιτικής και των ειδικών μεθόδων που συνεπάγεται ή εφαρμογή της, λαμβάνεται υπ' όψη:

α) ο ιδιαίτερος χαρακτήρας της γεωργικής δραστηριότητας, που απορρέει από την κοινωνική δομή της γεωργίας και τις διαρθρωτικές και φυσικές ανισότητες μεταξύ των διαφόρων γεωργικών περιοχών,

β) η ανάγκη βαθμιαίας εφαρμογής των καταλλήλων προσαρμογών,

γ) τό γεγονός ότι στα Κράτη μέλη η γεωργία αποτελεί έναν τομέα στενά συνδεδεμένο με τό σύνολο της οικονομίας.

ΑΡΘΡΟ 40

1. Τά Κράτη μέλη αναπτύσσουν τήν κοινή γεωργική πολιτική βαθμιαίως κατά τήν διάρκεια τής μεταβατικής περιόδου καί τήν οριστικοποιούν τό αργότερο κατά τήν λήξη τής περιόδου αὐτῆς.

2. Γιά νά ἐπιτευχθοῦν οἱ στόχοι πού προβλέπονται στό ἄρθρο 39, δημιουργεῖται κοινή ὀργάνωση τῶν γεωργικῶν ἀγορῶν.

Ἐνάλογα μέ τά προϊόντα, ἡ ὀργάνωση αὐτή λαμβάνει μία ἀπό τίς ἀκόλουθες μορφές:

α) κοινῶν κανόνων ἀνταγωνισμοῦ,

β) ὑποχρεωτικοῦ συντονισμοῦ τῶν διαφόρων ἐθνικῶν ὀργανώσεων ἀγορᾶς,

γ) εὐρωπαϊκῆς ὀργανώσεως τῆς ἀγορᾶς

3. Ἡ κοινή ὀργάνωση σέ μία ἀπό τίς μορφές πού προβλέπει ἡ παράγραφος 2 δύναται νά περιλαμβάνει ὅλα τά ἀναγκαῖα μέτρα γιά τήν ἐπίτευξη τῶν στόχων τοῦ ἄρθρου 39, ιδίως δέ ρυθμίσεις τῶν τιμῶν, ἐνισχύσεις τόσο γιά τήν παραγωγή ὅσο καί γιά τήν ἐμπορία τῶν διαφόρων προϊόντων, μέτρα ἀποθηκεύσεως καί λογιστικῆς μεταφορᾶς, κοινούς μηχανισμούς σταθεροποιήσεως τῶν εἰσαγωγῶν ἢ τῶν ἐξαγωγῶν.

Ἡ κοινή ὀργάνωση πρέπει νά περιορίζεται στήν ἐπίδωξη τῶν στόχων τοῦ ἄρθρου 39 καί νά ἀποκλείει κάθε διάκριση μεταξύ παραγωγῶν ἢ καταναλωτῶν ἐντός τῆς Κοινότητος.

Μία ἐνδεχομένη κοινή πολιτική τιμῶν πρέπει νά βασίζεται ἐπί κοινῶν κριτηρίων καί ἐπί ἐνιαίων μεθόδων ὑπολογισμοῦ.

4. Για να επιτευχθούν οι στόχοι της κοινής οργανώσεως που αναφέρεται στην παράγραφο 2, είναι δυνατόν να συσταθούν ένα ή περισσότερα ταμεία προσανατολισμού και έγ-
γυήσεως γεωργίας.

ΑΡΘΡΟ 41

Για να επιτευχθούν οι στόχοι του άρθρου 39, είναι δυνατόν να προβλεφθούν ιδίως στο πλαίσιο της κοινής γεωργικής πολιτικής:

- α) αποτελεσματικός συντονισμός των προσπαθειών στους το-
μείς της επαγγελματικής εκπαίδευσεως, της έρευνας και της
διαδόσεως των γεωργικών γνώσεων, ό οποίος δύναται να
περιλαμβάνει κοινή χρηματοδότηση σχεδίων ή οργανι-
σμών·
- β) κοινά μέτρα για την προώθηση της καταναλώσεως ορισμέ-
νων προϊόντων.

ΑΡΘΡΟ 42

Οί διατάξεις του κεφαλαίου του σχετικού με τους κανόνες του ανταγωνισμού δέν εφαρμόζονται στην παραγωγή και στο εμπόριο των γεωργικών προϊόντων, παρά μόνο κατά τό μέτρο που όρίζεται από τό Συμβούλιο στο πλαίσιο των διατάξεων και σύμφωνα μέ την διαδικασία του άρθρου 43 παράγραφοι 2 και 3, λαμβάνοντας ύπ' όψη τους στόχους του άρθρου 39.

Τό Συμβούλιο δύναται ιδίως να επιτρέψει την χορήγηση ενισχύσεων:

- α) για την προστασία των γεωργικών εκμεταλλεύσεων που
μειονεκτούν λόγω διαρθρωτικών ή φυσικών συνθηκών,
- β) στο πλαίσιο προγραμμάτων οικονομικής αναπτύξεως.

ΑΡΘΡΟ 43

1. Για την χάραξη των κατευθυντηρίων γραμμών κοινής γεωργικής πολιτικής, ή Έπιτροπή συγκαλεί συνδιάσκεψη των Κρατών μελών από την έναρξη της ισχύος της παρούσης συνθήκης, για να προβεί σε σύγκριση της γεωργικής πολιτικής τους, ιδιαίτερα διά της απογραφής των παραγωγικών δυνατοτήτων και αναγκών τους.
2. Η Έπιτροπή λαμβάνοντας υπ' όψη τις εργασίες της συνδιασκέψεως που προβλέπει ή παράγραφος 1, κατόπιν διαβουλεύσεως με την Οικονομική και Κοινωνική Έπιτροπή και εντός δύο ετών από την έναρξη της ισχύος της παρούσης συνθήκης, υποβάλλει προτάσεις για την διαμόρφωση και την εφαρμογή της κοινής γεωργικής πολιτικής, συμπεριλαμβανομένης και της αντικαταστάσεως των εθνικών οργανώσεων αγοράς από τις μορφές κοινής οργανώσεως του άρθρου 40 παράγραφος 2, καθώς και για την εκτέλεση των μέτρων που ειδικά προβλέπονται στον παρόντα τίτλο.¹

Κατά την σύνταξη των προτάσεων αυτών λαμβάνεται υπ' όψη ή άλληλεξάρτηση των γεωργικών θεμάτων που αναφέρονται στον παρόντα τίτλο.

Προτάσει της Έπιτροπής και κατόπιν διαβουλεύσεως με ή Συνέλευση, τό Συμβούλιο, πέραν των συστάσεων που δύναται να διατυπώσει, εκδίδει κανονισμούς ή οδηγίες, ή λαμβάνει αποφάσεις, δημοφώνως μέν κατά την διάρκεια των δύο πρώτων σταδίων, μέ ειδική δέ πλειοψηφία ακόλουθως.

3. Τό Συμβούλιο, μέ ειδική πλειοψηφία, και σύμφωνα μέ τούς όρους που προβλέπονται στην προηγούμενη παράγραφο, δύναται να αντικαταστήσει τις εθνικές οργανώσεις αγοράς

1. Βλ. ΠΠΕ άρθρα 59 - 60.

μέ την κοινή οργάνωση που προβλέπεται στην παράγραφο 2 του άρθρου 40:

α) αν η κοινή οργάνωση προσφέρει στα Κράτη μέλη, που αντιτίθενται στο μέτρο αυτό και που διαθέτουν δική τους εθνική οργάνωση για την συγκεκριμένη παραγωγή, ισοδύναμες έγγραψεις για την απασχόληση και τό διοικητικό επίπεδο των ενδιαφερομένων παραγωγών, λαμβάνοντας υπ' όψη τόν ρυθμό των δυνατών προσαρμογών και των αναγκαίων εξειδικεύσεων, και

β) αν η οργάνωση αυτή εξασφαλίζει στις συναλλαγές στο έσωτερικό της Κοινότητας όρους ανάλογους με εκείνους που υπάρχουν σε μία εθνική αγορά.

4. Αν δημιουργηθεί κοινή οργάνωση για όρισμένες πρώτες ύλες, πριν νά υπάρξει ακόμη κοινή οργάνωση για τά αντίστοιχα μεταποιημένα προϊόντα, οί εν λόγω πρώτες ύλες, οί όποιες χρησιμοποιούνται για τά μεταποιημένα προϊόντα που προορίζονται για εξαγωγή σε τρίτες χώρες, είναι δυνατόν νά εισάγονται από τό έξωτερικό της Κοινότητας.

ΑΡΘΡΟ 44

1. Κατά την διάρκεια της μεταβατικής περιόδου, και στον βαθμό που ή προοδευτική κατάργηση των δασμών και των ποσοστικών περιορισμών μεταξύ των Κρατών μελών ενδέχεται νά οδηγήσει σε τιμές που είναι δυνατόν νά θέσουν σε κίνδυνο τούς στόχους που όρίζονται στο άρθρο 39, κάθε Κράτος μέλος δύναται, χωρίς διακρίσεις και έφ' όσον δέν θίγεται ή αύξηση του όγκου των συναλλαγών που προβλέπεται στο άρθρο 45 παράγραφος 2, νά εφαρμόσει για όρισμένα προϊόντα και σε αντικατάσταση των ποσοστώσεων ένα σύστημα ελαχίστων τιμών κάτω από τίς όποιες οί εισαγωγές είναι δυνατόν:

– είτε ν' ανασταλούν ή μειωθούν προσωρινώς,

– είτε νά τελούν υπό τόν όρο ότι θά γίνουν σέ τιμή ανώτερη από τήν ελαχίστη τιμή πού έχει καθοριστεί για τό σχετικό προϊόν.

Στήν δεύτερη περίπτωση οί ελάχιστες τιμές δέν περιλαμβάνουν τούς δασμούς.

2. Οί ελάχιστες τιμές δέν πρέπει νά έχουν ως αποτέλεσμα τήν μείωση τών συναλλαγών πού ύφίστανται μεταξύ τών Κρατών μελών κατά τήν έναρξη της ισχύος της παρούσης συνθήκης ούτε ν' αποτελούν εμπόδιο στήν προοδευτική αύξηση τών συναλλαγών αυτών. Οί ελάχιστες τιμές δέν πρέπει νά εφαρμόζονται μέ τρόπο πού νά δημιουργεί εμπόδια στήν ανάπτυξη μιās φυσικής προτιμήσεως μεταξύ τών Κρατών μελών.

3. Άμέσως μετά τήν έναρξη της ισχύος της παρούσης συνθήκης, τό Συμβούλιο, προτάσει της Έπιτροπής, ορίζει αντικειμενικά κριτήρια για τήν θέσπιση συστημάτων ελαχίστων τιμών και για τόν καθορισμό τών τιμών αυτών.

Κατά τήν διαμόρφωση τών κριτηρίων αυτών λαμβάνονται ιδίως ύπ' όψη οί μέσες εθνικές τιμές κόστους στό Κράτος μέλος, τό όποιο εφαρμόζει τήν ελαχίστη τιμή, ή κατάσταση τών διαφόρων επιχειρήσεων ως πρός τίς μέσες αυτές τιμές κόστους, καθώς και ή ανάγκη νά προαχθούν τόσο ή προοδευτική βελτίωση τών γεωργικών εκμεταλλεύσεων όσο και οί αναγκαίες προσαρμογές και εξειδικεύσεις στό έσωτερικό της κοινής αγοράς.

Η Έπιτροπή προτείνει επίσης μία διαδικασία αναθεωρήσεως τών κριτηρίων αυτών, ώστε νά ληφθεί ύπ' όψη και νά επιταχυνθεί ή τεχνική πρόοδος και νά πραγματοποιηθεί

ή προοδευτική προσέγγιση των τιμών στο έσωτερικό της κοινής αγοράς.

Τά κριτήρια αυτά, όπως και ή διαδικασία αναθεώρησης, όρίζονται όμοφώνως από τό Συμβούλιο κατά τήν διάρκεια των τριών πρώτων έτων από τήν έναρξη τής ισχύος τής παρούσης συνθήκης.

Μόλις ληφθεί ή απόφαση του Συμβουλίου, τά Κράτη μέλη καθορίζουν τίς ελάχιστες τιμές μέ βάση τά κριτήρια που όρίζονται άνωτέρω.

Τό Συμβούλιο, προτάσει τής Έπιτροπής, δύναται μέ ειδική πλειοψηφία νά επιφέρει διορθώσεις στις αποφάσεις των Κρατών μελών, άν δέν ανταποκρίνονται προς τά κριτήρια αυτά.

4. Από τήν έναρξη του τρίτου σταδίου και στην περίπτωση που για όρισμένα προϊόντα δέν θά είχε καταστεί δυνατό νά καθοριστούν τά προαναφερθέντα αντικειμενικά κριτήρια, τό Συμβούλιο, προτάσει τής Έπιτροπής, δύναται μέ ειδική πλειοψηφία νά τροποποιεί τίς ελάχιστες τιμές που εφαρμόζονται στα προϊόντα αυτά.
5. Στο τέλος τής μεταβατικής περιόδου συντάσσεται πίνακας των ύφισταμένων ακόμη ελαχίστων τιμών. Τό Συμβούλιο, προτάσει τής Έπιτροπής, μέ πλειοψηφία 9 ψήφων σύμφωνα μέ τήν στάθμιση των ψήφων που προβλέπει τό άρθρο 148, παράγραφος 2, -έδάφιο 1, καθορίζει τό εφαρμοστέο καθεστώς στο πλαίσιο τής κοινής γεωργικής πολιτικής¹.

1. Η άρχική αυτή ρύθμιση ύπόκειται στις διατάξεις του άρθρου 148 όπως διαμορφώθηκε μετά τήν Έλληνική προσχώρηση. Βλ. άρθρο 148 κατ.

6. Μέχρι να τεθεί σε ισχύ ή απόφαση του Συμβουλίου, τα Κράτη μέλη δύνανται να καθορίζουν τις ελάχιστες τιμές υπό τόν όρο ότι θα ενημερώνουν προηγουμένως την Έπιτροπή και τα άλλα Κράτη μέλη σχετικώς, ώστε να δύνανται να διατυλώνουν τις παρατηρήσεις τους.

ΑΡΘΡΟ 45

1. Μέχρι να αντικατασταθούν οι εθνικές οργανώσεις αγοράς με μία από τις μορφές κοινής οργανώσεως που προβλέπονται στο άρθρο 45 παράγραφος 2 και για τα προϊόντα, επί των οποίων υφίστανται σε όρισμένα Κράτη μέλη:

- διατάξεις που αποσκοπούν να εξασφαλίσουν στους εθνικούς παραγωγούς την διάθεση της παραγωγής τους, και
- ανάγκες εισαγωγών,

ή ανάπτυξη των συναλλαγών επιδιώκεται με την σύναψη μακροπροθέσμων συμφωνιών ή συμβάσεων μεταξύ εξαγωγικών και εισαγωγικών Κρατών μελών.

Οί εν λόγω συμφωνίες ή συμβάσεις πρέπει να τείνουν στην προοδευτική κατάργηση κάθε διακρίσεως μεταξύ των διαφόρων παραγωγών της Κοινότητος κατά την εφαρμογή των διατάξεων αυτών.

Οί εν λόγω συμφωνίες ή συμβάσεις συνάπτονται κατά την διάρκεια του πρώτου σταδίου, λαμβάνοντας υπ' όψη την αρχή της αμοιβαιότητας.

2. Ός προς τις ποσότητες, οί συμφωνίες ή συμβάσεις αυτές λαμβάνουν ως βάση τόν μέσο όγκο των μεταξύ των Κρατών μελών συναλλαγών για τα εν λόγω προϊόντα κατά τα τρία έτη πριν από την έναρξη της ισχύος της παρούσης συνθήκης

καί προβλέπουν αύξηση του όγκου αυτού εντός των ορίων των ύφισταμένων αναγκών, λαμβάνοντας υπ' όψη τά παραδοσιακά έμπορικά ρεύματα.

Ός προς τίς τιμές, οί συμφωνίες ή συμβάσεις αυτές επιτρέπουν στους παραγωγούς νά διαθέτουν τίς συμφωνηθείσες ποσότητες σέ τιμές πού προσεγγίζουν προοδευτικώς εκείνες πού καταβάλλονται στους έθνικούς παραγωγούς στην έσωτερική άγορά της άγοραστικής χώρας.

Η προσέγγιση αυτή πραγματοποιείται κατά τον κανονικότερο δυνατό ρυθμό καί ολοκληρώνεται τό άργότερο στό τέλος της μεταβατικής περιόδου.

Τά ενδιαφερόμενα μέρη διαπραγματεύονται τίς τιμές στό πλαίσιο των όδηγιών πού εκδίδει ή Έπιτροπή γιά τήν έφαρμογή των δύο προηγούμενων εδαφίων.

Σέ περίπτωση παρατάσεως του πρώτου σταδίου, οί συμφωνίες ή συμβάσεις εκτελούνται σύμφωνα μέ τους όρους πού εφαρμόζονται στό τέλος του τετάρτου έτους μετά τήν έναρξη της ισχύος της παρούσης συνθήκης, ενώ οί υποχρεώσεις αύξήσεως των ποσοτήτων καί προσεγγίσεως των τιμών αναστέλλονται μέχρι της μεταδόσεως στό δεύτερο στάδιο.

Τά Κράτη μέλη κάνουν χρήση όλων των δυνατοτήτων πού τους προσφέρονται από τίς νομοθετικές τους διατάξεις ιδίως στό θέμα της πολιτικής εισαγωγών, γιά νά εξασφαλίσουν τήν σύναψη καί τήν εκτέλεση των συμφωνιών ή των συμβάσεων αυτών.

3. Κατά τό μέτρο πού τά Κράτη μέλη έχουν ανάγκη πρώτων ύλών γιά τήν κατασκευή προϊόντων, τά όποια πρόκειται νά εξαχθούν εκτός της Κοινότητας υπό καθεστώς ανταγωνισμού μέ προϊόντα τρίτων χωρών, οί συμφωνίες ή οί συμβάσεις αυτές δέν δύνανται νά παρεμποδίσουν τίς εισαγωγές

πρώτων ύλων πού πραγματοποιοῦνται γιά τόν σκοπό αὐτόν ἀπό τρίτες χώρες. Ἡ διάταξη αὐτή δέν ἐφαρμόζεται, ἂν τό Συμβούλιο ἀποφασίσει ὁμοφώνως τήν χορήγηση τῶν ἀναγκαίων χρηματικῶν ποσῶν γιά νά ἀντισταθμίσει τήν διαφορά μεταξύ τῶν ὑψηλοτέρων τιμῶν πού καταβάλλονται γιά εἰσαγωγές, οἱ ὁποῖες πραγματοποιοῦνται γιά τόν σκοπό αὐτόν μέ βάση τίς ἐν λόγῳ συμφωνίες ἢ συμβάσεις, καί τῶν τιμῶν παραδόσεως ὁμοειδῶν προμηθειῶν στήν παγκόσμια ἀγορά.

ΑΡΘΡΟ 46

Ὅταν σέ Κράτος μέλος ἕνα προϊόν ἀποτελεῖ ἀντικείμενο ἐθνικῆς ὀργανώσεως ἀγορᾶς ἢ ἐσωτερικῆς ρυθμίσεως ἰσοδυναμοῦ ἀποτελέσματος πού ἐπηρεάζει τήν ἀνταγωνιστική θέση ὁμοειδοῦς παραγωγῆς σέ ἄλλο Κράτος μέλος, τά Κράτη μέλη ἐπιβάλλουν ἐξισωτική εἰσφορά στό προϊόν αὐτό κατά τήν εἰσαγωγή του ἀπό τό Κράτος μέλος, ὅπου ὑπάρχει ἡ ὀργάνωση ἢ ἡ ρύθμιση, ἐκτός ἂν τό Κράτος αὐτό ἐπιβάλλει ἐξισωτική εἰσφορά κατά τήν ἐξαγωγή.

Ἡ Ἐπιτροπή καθορίζει τό ὕψος τῶν εἰσφορῶν αὐτῶν κατά τό ποσό πού ἀπαιτεῖται γιά τήν ἀποκατάσταση τῆς ἰσορροπίας. Δύναται ἐπίσης νά ἐπιτρέψει τήν προσφυγή σέ ἄλλα μέτρα, τῶν ὁποίων καθορίζει τοῦς ὅρους καί τίς λεπτομέρειες ἐφαρμογῆς.

ΑΡΘΡΟ 47

Ὅσον ἀφορᾷ τήν ἐκτέλεση τῶν καθηκόντων τῆς Οἰκονομικῆς καί Κοινωνικῆς Ἐπιτροπῆς κατ' ἐφαρμογή τοῦ παρόντος τίτλου, τό τμήμα γεωργίας ὀφείλει νά εἶναι στήν διάθεση τῆς Ἐπιτροπῆς γιά τήν προπαρασκευή τῶν συσκέψεων τῆς Οἰκονομικῆς καί Κοινωνικῆς Ἐπιτροπῆς σύμφωνα μέ τίς διατάξεις τῶν ἀρθρῶν 197 καί 198.

ΠΑΡΑΡΤΗΜΑ ΙΙ

ΠΙΝΑΚΑΣ προβλεπόμενος στο άρθρο 38 της συνθήκης

Κλάση της Ονοματολογίας των Βουξελλών

Είδος εμπορεύματος

Κεφάλαιο 1	Ζώα ζώντα
Κεφάλαιο 2	Κρέατα και βρώσιμα παραπροϊόντα σφαγίων
Κεφάλαιο 3	Ίχθεις, μολακόστρακα και μαλάκια
Κεφάλαιο 4	Γάλα και προϊόντα γαλακτοκομίας Ώά πτηνών. Μη φυσικών
Κεφάλαιο 5	
05.04	Έντερα, κύστες και στόμαχοι ζώων, ολόκληρα εις τεμάχια, πλην των εξ ιχθύων τοιούτων
05.15	Προϊόντα ζωικής προελεύσεως μή αλλαγού και νομαζόμενα ή περιλαμβανόμενα. Μη ζώντα ζώα τ Κεφαλαίων 1 και 3, άκατάλληλα διά τήν ανθρώπιν κατανάλωσιν
Κεφάλαιο 6	Φυτά ζώντα και προϊόντα άνθοκομίας
Κεφάλαιο 7	Λαχανικά, φυτά, ρίζαι και κόνδυλοι, άπαντα έξ διμα
Κεφάλαιο 8	Καρποί και όπωραι, έδώδιμοι, Φλοιοί έσπεριδόσει και πεπόνων
Κεφάλαιο 9	Καφές, τείον και άρτύματα (μπαχαρικά) έξαιρέ τού ματέ (Κλ. 09.03).

- 17.02 ✓ Έτερα σάκχαρα, σιρόπια, Υποκατάστατα του μέλιτος, έστω και μεμιγμένα μετά φυσικού μέλιτος, Σάκχαρα και μελάσσαι κεκαυμένοι
- 17.03 ✓ Μελάσσαι, έστω και αποχρωματισμένοι
- 17.05¹ Σάκχαρα, σιρόπια και μελάσσαι, άρωματισμένοι ή με προσθήκη χρωστικών ουσιών (περιλαμβανομένης της άρωματισμένης διά θανίλλης σακχάρως ή θανιλίνης) εξαιρουμένων των χυμών φρούτων με προσθήκη σακχάρως οιασδήποτε αναλογίας
- Κεφάλαιο 18
- 18.01 Κακάον εις θαλάνους και θραύσματα θαλάνων, ακατέργαστα ή πεφρυγμένα
- 18.02 Κακάο, φλοιό, μερόβανα και άπορριμματα κακάου
- Κεφάλαιο 20 Παρασκευασματα σπριτων, λαχανικών, σπυρών και έτερων φυτών ή μερών φυτών
- Κεφάλαιο 22
- 22.04 Γλεύκος σταφυλών μερικώς ζυμωθέν, έστω και αν ή ζύμωσις άνεστάλη καθ' οιονδήποτε έτερον τρόπον, εξαιρέσει τής διά προσθήκης οίνοπνεύματος
- 22.05 ✓ Οίνοι εκ νωπών σταφυλών
Γλεύκος εκ νωπών σταφυλών, ούτινος ή ζύμωσις εντελής ή προσθήκη οίνοπνεύματος (περιλαμβανομένων και των μιστελιών)
- 22.07 Μηλίτης, άπίτης, ύδρόμελι και έτερα ποτά προερχόμενα εκ ζυμώσεως
- ex 22.08² Αιθυλική αλκοόλη μετουσιωμένη ή μη, οιασδήποτε μορφής, λαμβανομένη εκ των γεωργικών προϊόντων των έμφαινομένων εις το παράρτημα II τής συνθήκης, αποκλειομένων των άποσταγμάτων, ήδυπότων και έτερων οίνοπνευματωδών ποτών, συνθέτων οίνοπνευματωδών παρασκευασμάτων

1. Κλάση προστεθείσα διά του άρθρου 1 του κανονισμού ήριθ. 7α του Συμβουλίου ΕΟΚ τής 18/12/59 (Ε.Ε. άρ. 7 τής 30.12.59) σελ. 711

2. Κλάσεις προστεθείσαι ως άνωτέρω.

Κεφάλαιο 10 Δημητριακά

Κεφάλαιο 11 Προϊόντα αλευροποιίας. Βύνη. Ύμυλα. Γλουτένη.
Ίνουλίνη

Κεφάλαιο 12 Σπέρματα και καρποί ελαιώδεις. Σπέρματα, σποράς και διάφοροι καρποί. Βιομηχανικά και φαρμακευτικά φυτά. Άχυρα και χροστάνομα

Κεφάλαιο 13

EX 13.03 Πηκτίνη

Κεφάλαιο 15

15.01 Σ Λίπος χοίρειον υπό την ονομασίαν saindoux και λοιπά χοίρεια λίπη, λαμβανόμενα διά πιέσεως ή τήξεως. Λίπη πουλερικών λαμβανόμενα διά πιέσεως ή τήξεως

15.02 > Λίπη βοοειδών, προβατοειδών και αίγοειδών, ακατέργαστα ή τετηγμένα, περιλαμβανομένων και των λιπών των λεγομένων ως πρώτης εκθλίψεως

15.03 Στεατίνη. Έλαιοστεατίνη. Έλαιον του υπό την ονομασία «saindoux» χοιρείου λίπους και ελαιομargarίνη, άνευ προσθήκης γαλακτοματοποιών ουσιών, άνευ ανάμιξεως ή παρασκευής τινος

15.04 Λίπη και έλαια ιχθύων και θαλασσίων θηλαστικών, έστω και έξηυγενισμένα

15.07 > Έλαια φυσικά μόνιμα, ρευστά ή αλοιφώδη, ακαθάριστα, κεκαθαρμένα ή έξηυγενισμένα

15.12 Έλαια και λίπη ζωικά ή φυτικά υδρογονωμένα, έστω και έξηυγενισμένα, άλλ' ουχί περαιτέρω επεξεργασμένα

15.13 > Margarίνη, απομίμησις χοιρείου λίπους (simili saindoux) και έτερα βρώσιμα λίπη παρεσκευασμένα

15.17 Υπολείμματα προκύπτοντα εκ της επεξεργασίας των λιπαρών ουσιών ή των ζωικών ή φυτικών κηρών

Κεφάλαιο 16 Παρασκευάσματα κρεάτων, ιχθύων, μαλακοστράκων και μαλακίων

Κεφάλαιο 17

17.01 > Σάκχαρις τεύτλων και σακχαροκαλάμου, εις στερεάν κατάσταση

- (καλουμένων συμπεπικνωμένων εκχυλισμάτων) διά
τήν παρασκευήν ποτών
- 22.10¹ Όξος θρώσιμον και τά θρώσιμα παράγωγά του
- Κεφάλαιο 23 Υπολείμματα και άπορρίματα τών βιομηχανιών, ει-
δών διατροφής. Τροφάι παρεσκευασμένα διά ζώα
- Κεφάλαιο 24
- 24.01 Καπνός άκατέργαστος ή μη βιομηχανοποιημένος.
Άπορρίματα καπνού
- Κεφάλαιο 45
- 45.01 Φελλός φυσικός άκατέργαστος και άπορρίματα
φελλού. Φελλός εις θραύσματα, κόκκους ή κόβιν
- Κεφάλαιο 54
- 54.01 Λίνον, άκατέργαστον, μουσκευμένον, άποφλοιω-
μένον, κτενισμένον ή άλλως πως κατειργασμένον,
μή όμως νηματοποιημένον. Στυπία και άπορρίματα
(περιλαμβανομένου και του εκ τής ξάνσεως νημά-
των, ύφασμάτων ή ρακών προερχομένου λίνου)
- Κεφάλαιο 57
- 57.01 Κάνναβις (*Cannabis sativa*) άκατέργαστος, μου-
σκευμένη, άποφλοιωμένη, κτενισμένη ή άλλως κα-
τειργασμένη, αλλά μη νηματοποιημένη. Στυπία και
άπορρίματα καννάβευς, (περιλαμβανομένων και
τών προερχομένων εκ τής ξάνσεως νημάτων, ύφα-
σμάτων ή ρακών)

1. Κλάση προστεθείσα ως άνωτέρω.

ΠΑΡΑΡΤΗΜΑ III

ΚΕΦΑΛΑΙΟ 1

ΓΕΝΙΚΕΣ ΔΙΑΤΑΞΕΙΣ

ΑΡΘΡΟ 57

Εκτός αντιθέτων διατάξεων του παρόντος τίτλου, οι κανόνες που προβλέπονται στην παρούσα πράξη εφαρμόζονται στα γεωργικά προϊόντα.

ΑΡΘΡΟ 58

1. Οι διατάξεις του παρόντος άρθρου εφαρμόζονται στις τιμές για τις οποίες γίνεται στο κεφάλαιο 2 αναφορά στο παρόν άρθρο.
2. Μέχρι την πρώτη προσέγγιση τιμών ή όποια αναφέρεται στο άρθρο 59, οι τιμές που πρέπει να εφαρμοσθούν στην Ελλάδα καθορίζονται σύμφωνα με τους κανόνες που προβλέπονται στην κοινή οργάνωση των αγορών στον σχετικό τομέα, σε επίπεδο που επιτρέπει στους παραγωγούς του τομέως αυτού να επιτύχουν τιμές αγοράς ισοδύναμες προς τις επιτευχθείσες υπό τό προηγού-

μενο έθνικό καθεστώς κατά τήν διάρκεια μιās αντιπροσωπευτικής περιόδου, πού θά προσδιορισθεῖ γιά κάθε προϊόν.

Έλλείπει πάντως στοιχείων γιά τίς τιμές όρισμένων προϊόντων στήν έλληνική αγορά, ή έφαρμοστέα τιμή σ' αυτό τό Κράτος μέλος ύπολογίζεται βάσει τών τιμών πού εφαρμόζονται στήν Κοινότητα στήν παρούσα της σύνθεση γιά προϊόντα ή ομάδες προϊόντων όμοειδών ή μέ τά όποια εύρίσκονται σέ ανταγωνισμό.

ΑΡΘΡΟ 59

1. Άν ή εφαρμογή τών διατάξεων του παρόντος τίτλου οδηγεί σέ επίπεδο τιμών διαφορετικό από εκείνο τών κοινών τιμών, οι τιμές γιά τίς όποιες γίνεται στό κεφάλαιο 2 αναφορά στό παρόν άρθρο, προσεγγίζουν τό επίπεδο τών κοινών τιμών, μέ τήν επιφύλαξη τών διατάξεων τής παραγράφου 4, κατ' έτος, κατά τήν έναρξη τής περιόδου έμπορίας, σύμφωνα μέ τίς διατάξεις τών παραγράφων 2 καί 3.

2. Όσον άφορᾶ:

– τίς τομάτες καί τά ροδάκινα πού υπάγονται στόν κανονισμό (ΕΟΚ) αριθ. 1035/72 περί κοινής όργανώσεως άγορᾶς στόν τομέα τών όπωροκηπευτικών καί

– τά μεταποιημένα προϊόντα μέ βάση τομάτες ή ροδάκινα πού υπάγονται στόν κανονισμό (ΕΟΚ) αριθ. 516/77 περί κοινής όργανώσεως άγορᾶς στόν τομέα τών μεταποιημένων προϊόντων μέ βάση όπωροκηπευτικά, ή προσέγγιση πραγματοποιείται σέ έπτά στάδια ώς έξης:

α) Όταν γιά ένα προϊόν, ή τιμή στήν Έλλάδα είναι κα-

τώτερη τής κοινής τιμής, ή τιμή σ' αυτό τό Κράτος μέλος προσαυξάνεται διαδοχικώς κατά τίς έξης πρώτες προσεγγίσεις, κατά τό ένα έβδομο, τό ένα έκτο, τό ένα πέμπτο τό ένα τέταρτο, τό ένα τρίτο καί κατά τό ήμισυ τής διαφορᾶς μεταξύ του επιπέδου τής τιμής στό Κράτος μέλος αυτό καί του επιπέδου τής κοινής τιμής πού εφαρμόζονται πρίν από κάθε προσέγγιση. Η τιμή πού προκύπτει από τόν ύπολογισμό αυτόν, αυξάνεται αναλογικώς πρὸς τήν ένδεχομένη αύξηση τής κοινής τιμής γιά τήν επόμενη περίοδο έμπορίας. Η κοινή τιμή εφαρμόζεται από τήν έβδομη προσέγγιση.

β) Όταν, γιά ένα προϊόν, ή τιμή στήν Έλλάδα είναι άνωτερη τής κοινής τιμής, ή ύφισταμένη διαφορά μεταξύ του επιπέδου τιμής πού εφαρμόζεται πρίν από κάθε προσέγγιση στό Κράτος μέλος αυτό καί του επιπέδου τής κοινής τιμής πού εφαρμόζεται γιά τήν επόμενη περίοδο έμπορίας μειώνεται διαδοχικώς κατά τίς έξη πρώτες προσεγγίσεις, κατά τό ένα έβδομο, τό ένα έκτο, τό ένα πέμπτο, τό ένα τέταρτο, τό ένα τρίτο καί κατά τό ήμισυ. Η κοινή τιμή εφαρμόζεται από τήν έβδομη προσέγγιση.

3. Όσο άφορᾶ τά άλλα προϊόντα, ή προσέγγιση πραγματοποιείται σέ πέντε στάδια ώς έξης:

α) Όταν, γιά ένα προϊόν, ή τιμή στήν Έλλάδα είναι κατώτερη από τήν κοινή τιμή, ή εφαρμοστέα τιμή σ' αυτό τό Κράτος μέλος προσαυξάνεται διαδοχικώς κατά τίς τέσσερεις πρώτες προσεγγίσεις, κατά τό ένα πέμπτο, τό ένα τέταρτο, τό ένα τρίτο καί κατά τό ήμισυ τής διαφορᾶς μεταξύ του επιπέδου τής τιμής στό Κράτος μέλος αυτό καί του επιπέδου τής κοινής τιμής πού εφαρμόζονται πρίν από κάθε προσέγγιση. Η τιμή πού προκύπτει από τόν ύπολογισμό αυτό αυ-

ξάνεται αναλογικῶς πρὸς τὴν ἐνδεχομένη αὐξηση τῆς κοινῆς τιμῆς γιὰ τὴν ἐπόμενη περίοδο ἐμπορίας. Ἡ κοινή τιμὴ ἐφαρμόζεται ἀπὸ τὴν πέμπτη προσέγγιση.

β) Ὄταν, γιὰ ἓνα προϊόν, ἡ τιμὴ στὴν Ἑλλάδα εἶναι ἀνώτερη ἀπὸ τὴν κοινή τιμὴ, ἡ ὑφιστάμενη διαφορά μεταξὺ τοῦ ἐπιπέδου τῆς τιμῆς πού ἐφαρμόζεται πρὶν ἀπὸ κάθε προσέγγιση στοῦ Κράτους μέλος αὐτό καὶ τοῦ ἐπιπέδου τῆς κοινῆς τιμῆς πού ἐφαρμόζεται γιὰ τὴν ἐπόμενη περίοδο ἐμπορίας μειώνεται διαδοχικῶς κατ' ἑκάστη πρῶτες τέσσερις προσεγγίσεις, κατ' ἀτὸ ἓνα πέμπτο, τὸ ἓνα τέταρτο, τὸ ἓνα τρίτο καὶ κατὰ τὸ ἡμισυ. Ἡ κοινή τιμὴ ἐφαρμόζεται ἀπὸ τὴν πέμπτη προσέγγιση.

4. Γιὰ τὴν ἀρμονικὴ ἐξέλιξη τῆς διαδικασίας ὁλοκληρώσεως, τὸ Συμβούλιο δύναται κατὰ τὴν διαδικασία πού προβλέπεται στὸ ἄρθρο 43, παράγραφος 2 τῆς συνθήκης ΕΟΚ, νὰ ἀποφασίσαι ὅτι, κατὰ παρέκκλιση ἀπὸ τὶς παραγράφους 2 καὶ 3, ἡ τιμὴ ἑνὸς ἢ περισσοτέρων προϊόντων γιὰ τὴν Ἑλλάδα διαφέρει κατὰ τὴν διάρκεια μιᾶς περιόδου ἐμπορίας ἀπὸ τὶς τιμές πού προκύπτουν ἀπὸ τὴν ἐφαρμογὴ τῶν παραγράφων 2 ἢ 3.

Ἡ διαφορά αὐτὴ δέν δύναται νὰ ὑπερβεῖ κατὰ 10% τὸ ποσὸ τῶν τιμῶν πού πρέπει νὰ πραγματοποιηθεῖ.

Στὴν περίπτωση αὐτῆ, τὸ ἐπίπεδο τῶν τιμῶν γιὰ τὴν ἐπόμενη περίοδο ἐμπορίας εἶναι ἐκεῖνο πού θὰ προέκυπτε ἀπὸ τὴν ἐφαρμογὴ τῶν παραγράφων 2 ἢ 3 ἂν ἡ διαφορά δέν εἶχε ἀποφασισθεῖ. Γιὰ τὴν ἐν λόγω ὁμως περίοδο ἐμπορίας, εἶναι δυνατόν νὰ ἀποφασισθεῖ μιά περαιτέρω διαφορά σὲ σχέση μὲ τὸ ἐπίπεδο αὐτό, σύμφωνα μὲ τὶς προϋποθέσεις πού προβλέπονται στὰ ἀνωτέρω ἐδάφια.

Ἡ παρέκκλιση πού προβλέπεται στὸ πρῶτο ἐδάφιο δέν ἐφαρμόζεται στὴν τελευταία προσέγγιση πού ἀναφέρεται στὶς παραγράφους 2 ἢ 3.

ΑΡΘΡΟ 60

Τὸ Συμβούλιο δύναται νὰ ἀποφασίσαι κατὰ τὴν διαδικασία πού προβλέπεται στὸ ἄρθρο 43 παράγραφος 2 τῆς συνθήκης ΕΟΚ, ὅτι ἡ κοινή τιμὴ ἐφαρμόζεται στὴν Ἑλλάδα γιὰ ἓνα ὀρισμένο προϊόν:

α) ὅταν διαπιστοῦται ὅτι ἡ διαφορά μεταξὺ τοῦ ἐπιπέδου τιμῆς, γιὰ τὸ ἐν λόγω προϊόν στοῦ Κράτους μέλος αὐτό καὶ τοῦ ἐπιπέδου τῆς κοινῆς τιμῆς εἶναι ἐλαχίστη,

β) ὅταν ἡ τιμὴ στὴν Ἑλλάδα ἢ ἡ τιμὴ στὴν διεθνή ἀγορὰ γιὰ τὸ ἐν λόγω προϊόν εἶναι ἀνώτερη τῆς κοινῆς τιμῆς.

ΑΡΘΡΟ 61

Οἱ διαφορὲς τοῦ ἐπιπέδου τῶν τιμῶν, γιὰ τὶς ὁποῖες γίνεται στὸ κεφάλαιο 2 ἀναφορὰ στὸ παρόν ἄρθρο, ἐξισωσονται κατὰ τὸν ἀκόλουθο τρόπο:

1. Γιὰ τὰ προϊόντα γιὰ τὰ ὁποῖα ὀρίζονται τιμές σύμφωνα μὲ τὶς διατάξεις τῶν ἄρθρων 58 καὶ 59, τὰ ἐξισωτικὰ ποσὰ πού ἐφαρμόζονται στὶς συναλλαγές μεταξὺ τῆς Κοινότητος στὴν παρούσα τῆς σύνθεση καὶ τῆς Ἑλλάδος, καθὼς καὶ μεταξὺ τῆς Ἑλλάδος καὶ τῶν τρίτων χωρῶν, εἶναι ἴσα μὲ τὴν διαφορά μεταξὺ τῶν τιμῶν πού καθορίζονται γιὰ τὴν Ἑλλάδα καὶ τῶν κοινῶν τιμῶν.

2. Δέν καθορίζεται ἐν τούτοις ἐξισωτικὸ ποσὸ ἂν ἡ ἐφαρμογὴ τῆς παραγράφου 1 ὀδηγεῖ σὲ ἓνα ἐλάχιστο ποσὸ.

3. α) Στις συναλλαγές μεταξύ Ελλάδος και Κοινότητας στην παρούσα της σύνθεση, τὰ εξισωτικά ποσά εισπράττονται από τό Κράτος εισαγωγής ή χορηγούνται από τό Κράτος εξαγωγής.

β) Στις συναλλαγές μεταξύ τής Ελλάδος και τών τρίτων χωρών, οί εισφορές ή οί άλλες επιβαρύνσεις κατά τήν εισαγωγή, πού εφαρμόζονται στό πλαίσιο τής κοινής γεωργικής πολιτικής, καθώς και οί επιστροφές κατά τήν εξαγωγή μειώνονται ή αύξάνονται κατά περίπτωση κατά τὰ εξισωτικά ποσά πού εφαρμόζονται στις συναλλαγές μέ τήν Κοινότητα στην παρούσα της σύνθεση. Οί δασμοί δέν δύναται πάντως νά μειωθούν κατά τό εξισωτικό ποσό.

4. Γιά τὰ προϊόντα γιά τὰ όποία ό δασμός του κοινού δασμολογίου είναι παγιοποιημένος στό πλαίσιο τής Γενικής Συμφωνίας Δασμών και Έμπορίου, ή παγιοποίηση λαμβάνεται ύπ' όψη.

5. Τό εξισωτικό ποσό πού εισπράττεται ή χορηγείται από ένα Κράτος μέλος σύμφωνα μέ τήν παράγραφο 1, δέν δύναται νά είναι άνωτερο του συνολικού ποσού πού εισπράττεται από τό ίδιο αυτό Κράτος μέλος κατά τήν εισαγωγή προελεύσεως τρίτων χωρών πού απολαύουν τής ρήτρας του μάλλον ευνοουμένου Κράτους.

Τό Συμβούλιο δύναται μέ ειδική πλειοψηφία προτάσει τής Έπιτροπής νά παρεκκλίνει από τόν κανόνα αυτόν ιδίως γιά νά αποφύγει έκτροπές έμπορίου και στρεβλώσεις στον ανταγωνισμό.

6. Τό Συμβούλιο δύναται μέ ειδική πλειοψηφία προτάσει τής Έπιτροπής, νά παρεκκλίνει, κατά τό αναγκαίο μέτρο, γιά τήν καλή λειτουργία τής κοινής γεωργικής πολιτικής, από τίς διατάξεις του άρθρου 42, παράγραφος 1

πρώτο έδάφιο γιά τὰ προϊόντα στά όποία εφαρμόζονται εξισωτικά ποσά.

ΑΡΘΡΟ 62

Άν ή τιμή τής διεθνούς αγοράς γιά ένα προϊόν είναι άνωτερη από τήν τιμή πού λαμβάνεται γιά τόν ύπολογισμό τής επιβαρύνσεως κατά τήν εισαγωγή ή όποία θεσπίζεται στό πλαίσιο τής κοινής γεωργικής πολιτικής, μειουμένη κατά τό εξισωτικό ποσό πού αφαιρείται από τήν επιβάρυνση κατά τήν εισαγωγή κατ' εφαρμογή του άρθρου 61, ή, άν ή επιστροφή κατά τήν εξαγωγή προς τίς τρίτες χώρες είναι κατώτερη από τό εξισωτικό ποσό, ή άν δέν χορηγείται επιστροφή, είναι δυνατό νά ληφθούν τὰ κατάλληλα μέτρα γιά τήν εξασφάλιση τής καλής λειτουργίας τής κοινής οργάνωσης των αγορών.

ΑΡΘΡΟ 63

Τά χορηγούμενα εξισωτικά ποσά χρηματοδοτούνται από τήν Κοινότητα μέσω του τμήματος έγγυήσεων του Ευρωπαϊκού Γεωργικού Ταμείου Προσανατολισμού και Έγγυήσεων.

ΑΡΘΡΟ 64

Γιά τὰ προϊόντα των όποιων ή εισαγωγή προελεύσεως τρίτων χωρών στην Κοινότητα στην παρούσα της σύνθεση υπόκειται σε δασμούς, εφαρμόζονται οί ακόλουθες διατάξεις:

1. Οί εισαγωγικοί δασμοί καταργούνται προοδευτικώς μεταξύ τής Κοινότητας στην παρούσα της σύνθεση και

της Ελλάδος στις ημερομηνίες και σύμφωνα με τον ρυθμό που προβλέπονται στο άρθρο 25.

Έν τούτοις, για τα προϊόντα που υπάγονται στον κανονισμό (ΕΟΚ) αριθ. 805/68 περί κοινής οργάνωσης αγοράς στον τομέα του βορείου κρέατος, οι δασμοί βάσεως καταργούνται προοδευτικώς σε πέντε στάδια από 20% κατά την έναρξη κάθε μιάς από τις πέντε περιόδους έμπορίας μετά την προσχώρηση.

Όταν, για τα προϊόντα που αναφέρονται στην παράγραφο 2, περίπτωση β, οι δασμοί του κοινού δασμολογίου είναι κατώτεροι των δασμών βάσεως, οι δασμοί αυτοί αντικαθίστανται, για την εφαρμογή της παρούσης παραγράφου, από τους δασμούς του κοινού δασμολογίου.

2. α) Για την προοδευτική εισαγωγή του κοινού δασμολογίου, η Ελληνική Δημοκρατία μειώνει την διαφορά που υφίσταται μεταξύ του δασμού βάσεως και του δασμού του κοινού δασμολογίου υπό τους όρους, στις ημερομηνίες και σύμφωνα με τον ρυθμό που προβλέπονται στο άρθρο 31.

β) Κατά παρέκκλιση της περιπτώσεως α), ο δασμός του κοινού δασμολογίου εφαρμόζεται πλήρως από την Ελληνική Δημοκρατία από την 1η Ιανουαρίου 1981 για τα ακόλουθα προϊόντα:

– προϊόντα που υπάγονται στον κανονισμό (ΕΟΚ), αριθ. 805/68,

– προϊόντα που υπάγονται στον κανονισμό (ΕΟΚ), αριθ. 1035/72 για τα όποια καθορίζεται τιμή αναγωγής για όλη ή για μέρος της περιόδου έμπορίας,

– προϊόντα που υπάγονται στον κανονισμό (ΕΟΚ), αριθ. 100/76 περί κοινής οργάνωσης αγοράς στον τομέα των προϊόντων αλείας και για τα όποια καθορίζεται τιμή αναγωγής,

– προϊόντα που υπάγονται στον κανονισμό (ΕΟΚ), αριθ. 337/79 περί κοινής οργάνωσης της αμπελο-οινικής αγοράς και για τα όποια καθορίζεται τιμή αναγωγής.

3. Κατά την έννοια των παραγράφων 1 και 2, ο δασμός βάσεως είναι ο οριζόμενος στο άρθρο 24.

Όσον αφορά τα προϊόντα που υπάγονται στο κανονισμό αριθ. 136/66/ΕΟΚ περί κοινής οργάνωσης αγοράς στον τομέα των λιπαρών ουσιών, οι δασμοί βάσεως είναι οι οριζόμενοι κατωτέρω:

Κλάση κοινού δασμολογίου	Είδος εμπορεύματος	Δασμός θέσεως ο οποίος θα θεωρείται ως πράγματι εφαρμοζόμενος δασμός από την Έλληνική Δημοκρατία την 1η Ιουλίου 1980	
		Έναντι τρίτων χωρών	Έναντι της Κοινότητας στην παρούσα της σύνθεση
12.01	Σπέρματα και καρποί ελαιώδεις, έστω και τεθραυσμένοι: ex Β. Έτεροι, εξαίρεσει των σπερμάτων λίνου και κίκκεως	40%	36%
12.02	Άλευρα ελαιωδών σπόρων και καρπών ών δέν έξήχθη τό έλαιον εξαίρεσει του άλεύρου σινάπεως: ex Β. Έτερα, εξαίρεσει των σπερμάτων λίνου και κίκκεως		
15.07	Έλαια φυτικά μόνιμα, ρευστά ή άλοιφώδη, άκαθάριστα, κεκαθαυμένα ή έξηυγενισμένα: ex Δ. Έτερα έλαια, εξαίρεσει: - του λινελαίου - των ελαίων κοπρά και φοινίκων, των προοριζόμενων διά τεχνικές ή βιομηχανικές χρήσεις εκτός της παρασκευής προϊόντων διά την άνθρωπίνην διατροφήν	130%	104%
15.12	Έλαια και λίπη ζωικά ή φυτικά μερικώς ή όλικώς ύδρογονωμένα και έλαια και λίπη ζωικά ή φυτικά στερεοποιημένα ή έσκληρυμένα διά πάσης άλλης μεθόδου, έστω και έξηυγενισμένα, άλλ' ούχι περαιτέρω έπεξεργασμένα: Α. Παρουσιαζόμενα εις συσκευασίας καθαρού περιεχομένου ενός χιλιογράμμου ή όλιγότερον Β. Παρουσιαζόμενα κατ' άλλον τρόπον		

4. Για τά προϊόντα πού ύπάγονται στην κοινή όργάνωση των άγορών, δύνатаι νά άποφασισθει σύμφωνα μέ την διαδικασία πού προβλέπεται στο άρθρο 38 του κανονισμού άριθ. 136/66/ΕΟΚ ή, κατά περίπτωση, στα αντίστοιχα άρθρα των άλλων κανονισμών περί κοινής όργάνωσης των γεωργικών άγορών ότι:

α) επιτρέπεται στην Έλληνική Δημοκρατία νά προβαίνει:

- στην κατάργηση των δασμών πού αναφέρονται στην παράγραφο 1 ή στην προσέγγιση πού αναφέρεται στην παράγραφο 2 μέ ρυθμό ταχύτερο από τον προβλεπόμενο στις παραγράφους αυτές,
- στην όλική ή μερική άναστολή των δασμών πού εφαρμόζονται στα εισαγόμενα προϊόντα προελεύσεως των παρόντων Κρατών μελών,
- στην όλική ή μερική άναστολή των δασμών πού εφαρμόζονται διά εισαγόμενα προϊόντα προελεύσεως τρίτων χωρών.

β) ή Κοινότης στην παρούσα της σύνθεση, προβαίνει:

- στην κατάργηση των δασμών πού αναφέρονται στην παράγραφο 1 μέ ρυθμό ταχύτερο από τον προβλεπόμενο σ' αυτή,
- στην όλική ή μερική άναστολή των δασμών πού εφαρμόζονται στα εισαγόμενα προϊόντα προελεύσεως Ελλάδος.

Γιά τά άλλα προϊόντα δέν απαιτείται άδεια προκειμένου ή Έλληνική Δημοκρατία νά προβαίνει στην έφαρμογή των μέτρων πού αναφέρονται στις δύο πρώτες ύποπεριπτώσεις της περιπτώσεως α του προηγουμένου έδαφίου. Η Έλλη-

νική Δημοκρατία πληροφορεί τα άλλα Κράτη μέλη και την Έπιτροπή για τα μέτρα που ελήφθησαν.

Οι δασμοί που προκύπτουν από μία επιταχυνόμενη προσέγγιση δεν δύναται να είναι κατώτεροι από τους εφαρμοζομένους κατά την εισαγωγή των ίδιων προϊόντων προελεύσεως των άλλων Κρατών μελών.

ΑΡΘΡΟ 65

1. Το καθεστώς που εφαρμόζεται στην Κοινότητα στην παρούσα της σύνθεση, όσον αφορά τους δασμούς και τις φορολογικές επιβαρύνσεις Ισοδυνάμου αποτελέσματος καθώς και τους ποσοτικούς περιορισμούς και τα μέτρα Ισοδυνάμου αποτελέσματος, εφαρμόζεται στην Ελλάδα από την 1η Ιανουαρίου 1981, με την επιφύλαξη των διατάξεων των άρθρων 61, 64 και 115, για τα προϊόντα που υπάγονται κατά την προσχώρηση στην κοινή οργάνωση των αγορών.
2. Για τα προϊόντα που δεν υπόκεινται κατά την προσχώρηση στην κοινή οργάνωση των αγορών, οι διατάξεις του τίτλου II περί προοδευτικής καταργήσεως των φορολογικών επιβαρύνσεων Ισοδυνάμου προς δασμούς αποτελέσματος, και των ποσοτικών περιορισμών και μέτρων Ισοδυνάμου αποτελέσματος δεν εφαρμόζονται επί των φορολογικών επιβαρύνσεων των περιορισμών και μέτρων αυτών, όταν αποτελούν μέρος μίας εθνικής οργάνωσης αγοράς κατά την ημερομηνία της προσχωρήσεως.

Η διάταξη αυτή εφαρμόζεται μόνο μέχρι της θέσεως σε εφαρμογή της κοινής οργάνωσης των αγορών για τα προϊόντα αυτά και το αργότερο μέχρι την 31 Δεκεμβρίου 1985, και στο μέτρο που είναι απόλυτως αναγκαίο

για να εξασφαλισθεί η διατήρηση της εθνικής οργάνωσης.

3. Η Ελληνική Δημοκρατία εφαρμόζει από την 1η Ιανουαρίου 1981 την ονοματολογία του κοινού δασμολογίου, για τα προϊόντα που υπάγονται στο παράρτημα II της συνθήκης ΕΟΚ.

Έφ' όσον δεν προκύπτουν δυσχέρειες για την εφαρμογή της κοινοτικής ρυθμίσεως και ιδίως για την λειτουργία της κοινής οργάνωσης των αγορών και των μεταβατικών μηχανισμών που προβλέπονται στον παρόντα τίτλο, το Συμβούλιο με ειδική πλειοψηφία προτάσει της Έπιτροπής, δύναται να επιτρέψει στην Ελληνική Δημοκρατία να περιλάβει εντός της ονοματολογίας αυτής τις ύφιστάμενες εθνικές υποδιαίρέσεις που θα ήταν απαραίτητες ώστε η προοδευτική προσέγγιση προς το κοινό δασμολόγιο ή η κατάργηση των δασμών στο έσωτερικό της Κοινότητας να πραγματοποιηθεί υπό τους όρους που προβλέπονται στην παρούσα πράξη.

ΑΡΘΡΟ 66

1. Το στοιχείο που προορίζεται να εξασφαλίζει την προστασία της μεταποιητικής βιομηχανίας και χρησιμοποιείται στον υπολογισμό της επιβαρύνσεως κατά την εισαγωγή προελεύσεως τρίτων χωρών, για τα προϊόντα που υπάγονται στην κοινή οργάνωση των αγορών στους τομείς των αιτηρών και της όρυζης, εισηγείται κατά την εισαγωγή προελεύσεως Ελλάδος στην Κοινότητα υπό την παρούσα της σύνθεση.
2. Για τις εισαγωγές στην Ελλάδα, το ποσό του στοιχείου αυτού καθορίζεται με το διαχωρισμό του στοιχείου ή των στοιχείων που αποσκοπούν στην εξασφάλιση της προσ-

τασίας της μεταποιητικής βιομηχανίας εντός της προστασίας¹ που εφαρμόζεται την 1η Ιανουαρίου 1979.

Τό στοιχείο ή τά στοιχεία αυτά εισπράττονται κατά την εισαγωγή προελεύσεως άλλων Κρατών μελών. Αντικαθιστούν, όσον αφορά την επιβάρυνση επί της εισαγωγής προελεύσεως τρίτων χωρών, τό στοιχείο της κοινοτικής προστασίας.

3. Οί διατάξεις του άρθρου 64 εφαρμόζονται στό στοιχείο που αναφέρεται στίς παραγράφους 1 καί 2 καί τό όποιο λαμβάνεται ως στοιχείο βάσεως. Έν τούτοις, οί έν λόγω μειώσεις ή προσεγγίσεις πραγματοποιούνται σέ πέντε στάδια από 20% κατά την έναρξη της κάθε μιάς των πέντε περιόδων έμπορίας μετά την προσχώρηση, που καθορίζονται για τό έν λόγω προϊόν βάσεως.

ΑΡΘΡΟ 67

Κατά τόν καθορισμό του επιπέδου των διαφόρων ποσών που προβλέπονται στό πλαίσιο της κοινής γεωργικής πολιτικής, μέ την εξαίρεση των τιμών που αναφέρονται στό άρθρο 58, λαμβάνεται υπ' όψη για την Ελλάδα, στό μέτρο που είναι αναγκαίο για την καλή λειτουργία της κοινής γεωργικής πολιτικής, τό εφαρμοζόμενο έξισωτικό ποσό ή, έλλείψει αυτού, ή διαπιστωθείσα διαφορά τιμών καί, όταν συντρέχει περίπτωση, ή επίπτωση των δισμών.

ΑΡΘΡΟ 68

1. Οί διατάξεις του παρόντος άρθρου εφαρμόζονται στίς ένισχύσεις, πριμοδοτήσεις ή άλλα ανάλογα ποσά που καθορίζονται στό πλαίσιο της κοινής γεωργικής πολιτι-

κής, για τά όποία γίνεται στό κεφάλαιο 2 αναφορά στό παρόν άρθρο.

2. Για την εισαγωγή των κοινοτικών ένισχύσεων στην Ελλάδα εφαρμόζονται οί ακόλουθες διατάξεις:

α) Τό ύψος της κοινοτικής ένισχύσεως που θά χορηγηθεί για ένα όρισμένο προϊόν στην Ελλάδα από την 1η Ιανουαρίου 1981, ισούται μέ ένα ποσό που όρίζεται βάσει των χορηγουμένων από την Ελλάδα ένισχύσεων υπό τό προηγούμενο έθνικό καθεστώς, κατά την διάρκεια μιάς αντιπροσωπευτικής χρονικής περιόδου που θά καθορισθεί. Έν τούτοις, τό ποσό αυτό δέν δύναται νά υπερβεί τό ποσό της χορηγουμένης ένισχύσεως κατά την ημέρα της προσχωρήσεως στην Κοινότητα υπό την παρούσα της σύνθεση. Αν δέν έχορηγείτο καμμία ανάλογη ένίσχυση υπό τό προηγούμενο έθνικό καθεστώς καί μέ την επιφύλαξη των ακόλουθων διατάξεων, καμμία κοινοτική ένίσχυση δέν θά χορηγηθεί στην Ελλάδα κατά την ημέρα της προσχωρήσεως.

β) Έν συνεχεία, είτε ή κοινοτική ένίσχυση εισάγεται στην Ελλάδα, είτε τό επίπεδο της κοινοτικής ένισχύσεως στην Ελλάδα προσεγγίζει, σέ περίπτωση που ύφίσταται διαφορά, τό επίπεδο της χορηγουμένης ένισχύσεως στην Κοινότητα στην παρούσα της σύνθεση σύμφωνα μέ τόν έξης ρυθμό:

– κατά την έναρξη κάθε μιάς των τεσσάρων περιόδων έμπορίας ή, έν έλλείψει, των περιόδων εφαρμογής της ένισχύσεως μετά την προσχώρηση διαδοχικώς κατά τό ένα πέμπτο, τό ένα τέταρτο, τό ένα τρίτο καί τό ήμισυ,

= είτε του ύψους της εφαρμοστέας κοινοτικής ένισχύσεως για την επόμενη περίοδο έμπορίας ή περίοδο εφαρμογής,

1. Sic. Τό κείμενο προφανώς έννοει τόν διαχωρισμό από τό σύνολο της προστασίας. Γαλ. en isolant à l'interieur de la protection. Άγγλ. by separating out of the total protection.

= είτε τῆς διαφορᾶς μεταξύ τοῦ ἐπιπέδου τῆς ἐνισχύσεως στήν Ἑλλάδα καί τοῦ ἐπιπέδου τῆς ἐφαρμοστέας ἐνισχύσεως στήν Κοινότητα στήν παρούσα τῆς σύνθεση γιά τήν ἐπόμενη περίοδο ἐμπορίας ἢ περίοδο ἐφαρμογῆς,

- τό ἐπίπεδο τῆς κοινοτικῆς ἐνισχύσεως ἐφαρμόζεται πλήρως στήν Ἑλλάδα κατά τήν ἔναρξη τῆς πέμπτης περιόδου ἐμπορίας ἢ περιόδου ἐφαρμογῆς τῆς ἐνισχύσεως, μετά τήν προσχώρηση.

ΑΡΘΡΟ 69

1. Μέ τήν ἐπιφύλαξη τῶν διατάξεων τοῦ ἄρθρου 68, ἐπιτρέπεται στήν Ἑλληνική Δημοκρατία νά διατηρήσει τίς ἐθνικές ἐνισχύσεις, μεταβατικῶς καί μέ προοδευτική μείωση μέχρι τήν 31η Δεκεμβρίου 1985. Πάντως, δύναται νά γίνει παρέκκλιση ἀπό τήν ἀρχή τῆς προοδευτικῆς μειώσεως γιά τίς ἑλληνικές ἐθνικές ἐνισχύσεις οἱ ὁποῖες πρέπει νά ἐκτιμηθοῦν λαμβάνοντας ὑπ' ὄψη τό πεδίο ἐφαρμογῆς τῶν κοινωνικο-διαρθρωτικῶν ὁδηγιῶν πού ἀναφέρονται στό παράρτημα IV.

2. Τό Συμβούλιο μέ εἰδική πλειοψηφία προτάσει τῆς Ἐπιτροπῆς λαμβάνει ἀπό τῆς προσχωρήσεως τά ἀναγκαῖα μέτρα γιά τήν ἐφαρμογή τοῦ παρόντος ἄρθρου. Τά μέτρα αὐτά περιλαμβάνουν ἰδίως τόν πίνακα καί τήν ἀκριβῆ ὀνομασία τῶν ἐνισχύσεων πού ἀναφέρονται στήν παράγραφο 1, τό ποσό τους, τό ρυθμό καταργήσεώς τους καθώς καί τούς ἀπαραίτητους τρόπους ἐφαρμογῆς γιά τήν καλή λειτουργία τῆς κοινῆς γεωργικῆς πολιτικῆς. Οἱ τρόποι αὐτοί πρέπει ἐξ ἄλλου νά ἐξασφαλίζουν τήν ἰσότητα προσβάσεως τῶν μέσων παραγωγῆς στήν Ἑλληνική ἀγορά, εἴτε εἶναι καταγωγῆς Ἑλλάδος, εἴτε καταγωγῆς παρόντων Κρατῶν μελῶν.

ΑΡΘΡΟ 70

1. Μέχρι τήν ἔναρξη τῆς ἰσχύος τῶν συμπληρωματικῶν διατάξεων πού θά θεοπισθοῦν ἀπό τήν Κοινότητα καί

- τό ἀργότερο μέχρι τήν ἀρχή τῆς πρώτης περιόδου ἐμπορίας μετά τήν προσχώρηση, γιά τά προϊόντα πού ἀναφέρονται στήν παράγραφο 2, περίπτωση α,

- τό ἀργότερο μέχρι τήν 31η Δεκεμβρίου 1985, γιά τά προϊόντα πού ἀναφέρονται στήν παράγραφο 2, περίπτωση β

ἐπιτρέπεται στήν Ἑλληνική Δημοκρατία νά διατηρήσει γιά τά προϊόντα αὐτά ἀπό τά μέτρα πού ἴσχυαν στήν ἐπικράτειά της ὑπό τό προηγούμενο ἐθνικό καθεστῶς, κατά τήν διάρκεια μιᾶς ἀντιπροσωπευτικῆς περιόδου πού θά καθορισθεῖ, ἐκεῖνα πού εἶναι ἀπολύτως ἀναγκαῖα γιά νά διατηρηθεῖ τό εἰσόδημα τοῦ Ἑλληνα παραγωγῆς στό ἴδιο ἐπίπεδο μέ ἐκεῖνο πού εἶχε ἐπιτευχθεῖ ὑπό τό προηγούμενο ἐθνικό καθεστῶς.

2. Τά προϊόντα πού ἀναφέρονται στήν παράγραφο 1 εἶναι τά ἀκόλουθα:

α) σῦκα ξηρά ὑπαγόμενα στήν κλάση 08.03 Β τοῦ κοινοῦ δασμολογίου, σταφίδες ὑπαγόμενες στήν κλάση 08.04 Β τοῦ κοινοῦ δασμολογίου·

β) ἐλαῖες προοριζόμενες γιά χρήσεις ἄλλες ἐκτός τῆς παραγωγῆς ἐλαιολάδου, ὑπαγόμενες στίς κλάσεις 07.01 Ξ I, ex 07.02 A, 07.03 A I, ex 07.04 B, ex 20.01 B, καί ex 20.02 Z τοῦ κοινοῦ δασμολογίου.

3. Τό Συμβούλιο μέ εἰδική πλειοψηφία προτάσει τῆς Ἐπι-

τροπής καθορίζει από της προσχωρήσεως τὰ ἀναφερόμενα στήν παράγραφο 1 μέτρα, πού ἐπιτρέπεται νά διτηρήσει ἡ Ἑλληνική Δημοκρατία.

ΑΡΘΡΟ 71

Κάθε ἀπόθεμα προϊόντων πού εὐρίσκονται σέ ἐλεύθερη κυκλοφορία στό ἑλληνικό ἔδαφος τήν 1η Ἰανουαρίου 1981 καί ὑπερβαίνουν τήν ποσότητα πού δύναται νά θεωρηθεῖ ὅτι ἀντιπροσωπεύει κανονικό ἀπόθεμα μεταφοράς, πρέπει νά καταργηθεῖ ἀπό τήν Ἑλληνική Δημοκρατία καί μέ δαπάνη της, στό πλαίσιο κοινοτικῶν διαδικασιῶν πού θά ὀρισθοῦν, ἐντός προθεσμιῶν πού θά καθορισθοῦν.

ΑΡΘΡΟ 72

1. Τό Συμβούλιο μέ εἰδική πλειοψηφία προτάσει τῆς Ἐπιτροπῆς θεσπίζει τίς ἀναγκαῖες διατάξεις γιά τήν ἐφαρμογή τῶν διατάξεων τοῦ παρόντος τίτλου.
2. Τό Συμβούλιο μέ ὁμόφωνη ἀπόφαση προτάσει τῆς Ἐπιτροπῆς καί κατόπιν διαβουλεύσεως μέ τήν Συνέλευση δύναται νά προβεῖ στίς ἀναγκαῖες προσαρμογές τῶν μέτρων τοῦ παρόντος τίτλου, πού πιθανόν νά καταστοῦν ἀναγκαῖες σέ περίπτωση τροποποιήσεως τῶν κοινοτικῶν ρυθμίσεων.

ΑΡΘΡΟ 73

1. Ἄν μεταβατικά μέτρα εἶναι ἀναγκαῖα γιά νά διευκολυνθεῖ ἡ μετάβαση ἀπό τό ὑφιστάμενο καθεστῶς ἐντός τῆς Ἑλλάδος στό καθεστῶς πού προκύπτει ἀπό τήν ἐφαρμογή τῆς κοινῆς ὀργανώσεως τῶν ἀγορῶν σύμφωνα μέ

τίς προϋποθέσεις πού προβλέπονται στόν παρόντα τίτλο, ἰδίως ἂν ἡ θέση σέ ἐφαρμογή τοῦ νέου καθεστώτος κατά τήν προβλεπόμενη ἡμερομηνία προσκρούει γιά ὀρισμένα προϊόντα, σέ αἰσθητές δυσχέρειες, τὰ μέτρα αὐτά θεσπίζονται σύμφωνα μέ τήν διαδικασία πού προβλέπεται στό ἄρθρο 38 τοῦ κανονισμοῦ ἀριθ. 136/66/ΕΟΚ ἢ, κατά περίπτωση, στά ἀντίστοιχα ἄρθρα τῶν ἄλλων κανονισμῶν περί κοινῆς ὀργανώσεως τῶν γεωργικῶν ἀγορῶν. Τά μέτρα αὐτά δύναται νά ληφθοῦν κατά τήν διάρκεια περιόδου πού λήγει τήν 31η Δεκεμβρίου 1982, καί ἡ ἐφαρμογή τους δέν δύναται νά παραταθεῖ πέραν τῆς ἡμερομηνίας αὐτῆς.

2. Τό Συμβούλιο, μέ ὁμόφωνη ἀπόφαση προτάσει τῆς Ἐπιτροπῆς καί κατόπιν διαβουλεύσεως μέ τήν Συνέλευση, δύναται νά παρατείνει τήν περίοδο πού ἀναφέρεται στήν παράγραφο 1.

ΚΕΦΑΛΑΙΟ 2

ΔΙΑΤΑΞΕΙΣ ΠΕΡΙ ΟΡΙΣΜΕΝΩΝ ΚΟΙΝΩΝ
ΟΡΓΑΝΩΣΕΩΝ ΑΓΟΡΩΝ

ΤΜΗΜΑ 1

ΟΠΩΡΟΚΗΠΕΥΤΙΚΑ

ΑΡΘΡΟ 74

Στόν τομέα τών όπωροκηπευτικών, οι διατάξεις του άρθρου 59 εφαρμόζονται στην τιμή βάσεως.

Η τιμή βάσεως καθορίζεται στην Ελλάδα κατά την προσχώρηση, λαμβάνοντας υπ' όψη την διαφορά μεταξύ του μέσου όρου τών τιμών στην παραγωγή στην Ελλάδα και στην Κοινότητα στην παρούσα της σύνθεση, πού διαπιστώθηκαν κατά την διάρκεια μίας περιόδου αναφοράς πού θά καθορισθεί.

ΑΡΘΡΟ 75

1. Καθιερώνεται εξισωτικός μηχανισμός κατά την εισαγωγή στην Κοινότητα στην παρούσα της σύνθεση για τά όπωροκηπευτικά προελεύσεως Ελλάδος για τά όποια έχει καθορισθεί θεσμική τιμή.
2. Ο μηχανισμός αυτός διέπεται από τούς ακόλουθους κανόνες:
 - α) Πραγματοποιείται σύγκριση μεταξύ μίας τιμής προσ-

φοράς του ελληνικού προϊόντος, όπως υπολογίζεται κατωτέρω στην περίπτωση θ και μίας κοινοτικής τιμής προσφοράς πού υπολογίζεται κατ' έτος, άφ' ενός βάσει του αριθμητικού μέσου όρου τών τιμών στην παραγωγή κάθε Κράτους μέλους της Κοινότητας στην παρούσα της σύνθεση, προσηυξημένη κατά τά έξοδα μεταφοράς και συσκευασίας πού επιβαρύνουν τά προϊόντα από τίς περιοχές παραγωγής μέχρι τά αντιπροσωπευτικά κέντρα καταναλώσεως της Κοινότητας, άφ' έτέρου δέ λαμβάνοντας υπ' όψη τίς εξελίξεις του κόστους παραγωγής. Οι προαναφερθείσες τιμές στην παραγωγή άντιστοιχούν στόν μέσο όρο τών τιμών πού διαπιστώνονται κατά την διάρκεια τών τριών έτων πού προηγούνται της ήμερομηνίας καθορισμού της προαναφερθείσης κοινοτικής τιμής προσφοράς. Η έτησία κοινοτική τιμή δέν δύναται νά υπερβαίνει τό ύψος της τιμής άναγωγής πού εφαρμόζεται έναντι τρίτων χωρών. Η κοινοτική αυτή τιμή προσφοράς μειώνεται κατά 3% κατά την πρώτη προσέγγιση της τιμής πού αναφέρεται στό άρθρο 59,6% κατά την δεύτερη προσέγγιση, 9% κατά την τρίτη προσέγγιση, 12% κατά την τετάρτη προσέγγιση, 15% κατά την πέμπτη προσέγγιση, και όσον άφορά τά ροδάκινα και τίς τομάτες, 18% κατά την έκτη προσέγγιση και 21% κατά την έβδομη προσέγγιση.

- β) Η τιμή προσφοράς του ελληνικού προϊόντος υπολογίζεται κάθε ήμέρα αγοράς, βάσει τών αντιπροσωπευτικών τιμών πού έχουν διαπιστωθεί ή αναχθεί στό στάδιο εισαγωγέως - χονδρεμπόρου έντός της Κοινότητας στην παρούσα της σύνθεση. Η τιμή για προέλευση Ελλάδος ίσοϋται μέ την κατώτερη αντιπροσωπευτική τιμή ή τόν μέσο όρο τών κατωτέρων αντιπροσωπευτικών τιμών πού έχουν διαπιστωθεί για τό 30% τουλάχιστον τών ποσοτήτων της έν λόγω προε-

λεύσεως, πού έχουν τεθεί σε έμπορία στο σύνολο των αντιπροσωπευτικών αγορών, για τις όποιες υπάρχουν διαθέσιμες τιμές. Η τιμή ή οι τιμές αυτές μειώνονται κατά τό διορθωτικό ποσό πού ένδεχομένως καθορίζεται σύμφωνα μέ τις διατάξεις πού προβλέπονται στην περίπτωση γ.

γ) Άν ή ελληνική τιμή πού υπολογίζεται μέ αυτό τόν τρόπο είναι κατώτερη από την κοινοτική τιμή όπως αναφέρεται στην περίπτωση α, εισπράττεται από τό Κράτος μέλος εισαγωγής ένα διορθωτικό ποσό ίσο μέ την διαφορά μεταξύ των δύο αυτών τιμών κατά την εισαγωγή στην Κοινότητα στην παρούσα της σύνθεση. Στην περίπτωση πού ή ήμερησία τιμή προσφοράς του κοινοτικού προϊόντος, υπολογιζόμενη στις αγορές των κέντρων καταναλώσεως εύρισκεται σε επίπεδο κατώτερο της κοινοτικής τιμής πού καθορίζεται στην περίπτωση α, τό διορθωτικό ποσό δέν δύναται πάντως νά υπερβεί την διαφορά μεταξύ του αριθμητικού μέσου όρου των δύο αυτών τιμών άφ' ενός, καί της τιμής πού Έλληνικού προϊόντος άφ' έτέρου.

δ) Η εισπραξη του διορθωτικού ποσού πραγματοποιείται μέχρις ότου προκύψει από τις πραγματοποιηθείσες διαπιστώσεις ότι ή τιμή του Έλληνικού προϊόντος είναι ίση ή ανώτερη είτε της κοινοτικής τιμής πού καθορίζεται στην περίπτωση α, είτε, αν συντρέχει περίπτωση, του αριθμητικού μέσου όρου των κοινοτικών τιμών πού αναφέρονται στην περίπτωση γ.

3. Ο έξισωτικός μηχανισμός πού προβλέπεται στο παρόν άρθρο παραμένει σε ίσχύ:

α) μέχρι την 31η Δεκεμβρίου 1987, για τά προϊόντα πού αναφέρονται στο άρθρο 59, παράγραφος 2,

β) μέχρι την 31η Δεκεμβρίου 1985, για τά προϊόντα πού αναφέρονται στο άρθρο 59, παράγραφος 3.

4. Άν ή Έλληνική αγορά διαταράσσεται λόγω εισαγωγών προελεύσεως των παρόντων Κρατών μελών, δύναται νά ληφθούν κατάλληλα μέτρα, δυνάμενα νά προβλέπουν έξισωτικό μηχανισμό παρόμοιο μέ εκείνο πού προβλέπεται στις προηγούμενες παραγράφους, όσον άφορā τις εισαγωγές στην Ελλάδα όπωρηκηπευτικών προελεύσεως Κοινότητας στην παρούσα της σύνθεση για τά όποια έχει καθορισθεί θεσμική τιμή.

ΑΡΘΡΟ 76

Οι διατάξεις του άρθρου 68 εφαρμόζονται στην χρηματική αντίστάθμιση πού αναφέρεται στο άρθρο 6 του κανονισμού (ΕΟΚ) άριθ. 2511/69 περί των ειδικών μέτρων για την βελτίωση της παραγωγής καί της έμπορίας στον τομέα των κοινοτικών έσπεριδοειδών.

Η χρηματική αυτή αντίστάθμιση πρέπει νά θεωρείται ως ένίσχυση πού δέν χορηγείται στην Ελλάδα υπό τό προηγούμενο έθνικό καθεστώς.

ΑΡΘΡΟ 77

Οι εφαρμοστέες στην Ελλάδα έλαχίστη τιμή καί χρηματική αντίστάθμιση πού προβλέπονται στα άρθρα 2 καί 3 του κανονισμού (ΕΟΚ) άριθ. 2601/69 περί των ειδικών μέτρων για την ένθάρρυνση της προσφυγής στην μεταποίηση όρισμένων ποικιλιών πορτοκαλιών καί στα άρθρα 1 καί 2 του κανονισμού (ΕΟΚ) άριθ. 1035/77 περί των ειδικών μέτρων για την ένθάρρυνση της έμπορίας των μεταποιημένων προϊόντων μέ βάση λεμόνια, καθορίζονται ως έξης:

1. Μέχρι τήν πρώτη προσέγγιση τῶν τιμῶν πού ἀναφέρεται στό ἄρθρο 59, ἡ ἐφαρμοζομένη ἐλαχίστη τιμή καθορίζεται βάσει τῶν τιμῶν πού καταβάλλονται στήν Ἑλλάδα στούς παραγωγούς ἐσπεριδοειδῶν προοριζομένων γιά μεταποίηση, πού ἔχουν διαπιστωθεῖ κατά τήν διάρκεια μιᾶς ἀντιπροσωπευτικῆς περιόδου πού θά προσδιορισθεῖ, ὑπό τό προηγούμενο ἐθνικό καθεστώς. Ἡ χρηματική ἀντιστάθμιση εἶναι ἡ ἀντιστάθμιση τῆς Κοινότητος στήν παρούσα τῆς σύνθεση μειουμένη, ὅταν συντρέχει περίπτωση, κατά τήν διαφορά μεταξύ ἐφ' ἑνός, τῆς ἐλαχίστης κοινῆς τιμῆς καί ἀφ' ἑτέρου, τῆς ἐλαχίστης τιμῆς πού ἐφαρμόζεται στήν Ἑλλάδα.
2. Γιά τούς ἐπομένους καθορισμούς, ἡ ἐλαχίστη τιμή πού ἐφαρμόζεται στήν Ἑλλάδα προσεγγίζει τήν κοινή ἐλαχίστη τιμή, σύμφωνα μέ τίς διατάξεις πού προβλέπονται στό ἄρθρο 59. Ἡ χρηματική ἀντιστάθμιση πού ἐφαρμόζεται στήν Ἑλλάδα, κατά τά στάδια τῆς προσεγγίσεως, εἶναι ἡ ἀντιστάθμιση τῆς Κοινότητος στήν παρούσα τῆς σύνθεση, μειουμένη, ὅταν συντρέχει περίπτωση, κατά τήν διαφορά μεταξύ ἀφ' ἑνός, τῆς ἐλαχίστης κοινῆς τιμῆς καί ἀφ' ἑτέρου, τῆς ἐλαχίστης τιμῆς πού ἐφαρμόζεται στήν Ἑλλάδα.
3. Ὄταν πάντως, ἡ ἐλαχίστη τιμή πού προκύπτει ἀπό τήν ἐφαρμογή τῆς παραγράφου 1 ἢ τῆς παραγράφου 2 εἶναι ἀνώτερη τῆς κοινῆς ἐλαχίστης τιμῆς, ἡ τελευταία αὐτή τιμή δύναται νά ληφθεῖ ὑπ' ὄψη ὀριστικῶς γιά τήν Ἑλλάδα.

ΑΡΘΡΟ 78

Μέχρι τήν 31η Δεκεμβρίου 1987, ἐπιτρέπεται στήν Ἑλληνική Δημοκρατία νά προβλέπει, γιά ὅλους τούς παραγωγούς ὀπωροκηπευτικῶν τήν ὑποχρέωση ἐμπορίας, διά τῶν

τοπικῶν ἀγορῶν, τοῦ συνόλου τῆς παραγωγῆς τους ὀπωροκηπευτικῶν πού ὑπόκεινται σέ κοινούς κανόνες ποιότητος.

ΤΜΗΜΑ 2

ΛΙΠΑΡΕΣ ΟΥΣΙΕΣ

ΑΡΘΡΟ 79

1. Γιά τό ἐλαιόλαδο, οἱ διατάξεις τῶν ἄρθρων 58, 59 καί 61 ἐφαρμόζονται στίς τιμές παρεμβάσεως.

Πάντως τό ἐξισωτικό ποσό πού προκύπτει ἀπό τήν ἐφαρμογή τῶν διατάξεων τοῦ ἄρθρου 61 διορθώνεται, ὅταν συντρέχει περίπτωση, κατά τήν ἐπίπτωση τῆς διαφορᾶς μεταξύ τῶν κοινοτικῶν ἐνισχύσεων στήν κατανάλωση πού ἐφαρμόζονται ἐντός τῆς Κοινότητος στήν παρούσα τῆς σύνθεση καί στήν Ἑλλάδα.

2. Γιά τούς ἐλαιούχους σπόρους, οἱ ἐνδεικτικές τιμές ἢ τιμές στόχου καθορίζονται βάσει τῆς διαφορᾶς πού ὑφίστανται μεταξύ τῶν τιμῶν τῶν ἀνταγωνιστικῶν προϊόντων κατά τήν ἀμειψισπορά στήν Ἑλλάδα καί ἐντός τῆς Κοινότητος στήν παρούσα τῆς σύνθεση κατά τήν διάρκεια περιόδου ἀναφορᾶς πού θά καθορισθεῖ. Ὄταν οἱ τιμές τῶν ἀνταγωνιστικῶν αὐτῶν προϊόντων εἶναι παραπλήσιες, ἡ κοινή τιμή ἐφαρμόζεται στήν Ἑλλάδα ἀπό τῆς προσχωρήσεως. Σέ ἀντίθετη περίπτωση, οἱ διατάξεις τοῦ ἄρθρου 59 ἐφαρμόζονται στίς ἐνδεικτικές τιμές ἢ τιμές στόχου πού καθορίζονται γιά τά προϊόντα αὐτά. Πάντως, οἱ ἐνδεικτικές τιμές ἢ τιμές στόχου πού θά ἐφαρμισθοῦν στήν Ἑλλάδα δέν δύναται νά ὑπερβοῦν τίς κοινές ἐνδεικτικές τιμές ἢ τίς κοινές τιμές στόχου.

ΑΡΘΡΟ 80

Κατά παρέκκλιση από το άρθρο 67, κατά τόν καθορισμό τῆς ὕψους τῶν διαφόρων ποσῶν πού προβλέπονται στόν τομέα τῶν ἐλαιούχων σπόρων, ἐκτός τῶν τιμῶν πού ἀναφέρονται στό ἀρθρο 79, παράγραφος 2, λαμβάνεται ὑπ' ὄψη γιά τήν Ἑλλάδα, κατά τό μέτρο πού εἶναι ἀναγκαῖο γιά τήν καλή λειτουργία τῆς κοινῆς ὀργανώσεως ἀγορᾶς γιά τά προϊόντα αὐτά, ἡ διαφορά πού προκύπτει ἀπό τήν ἐφαρμογή τοῦ ἀρθρου 79, παράγραφος 2.

ΑΡΘΡΟ 81

1. Οἱ διατάξεις τοῦ ἀρθρου 68 ἐφαρμόζονται στίς ἐνισχύσεις γιά τό ἐλαιόλαδο. Πάντως, ἡ πρώτη προσέγγιση σχετική μέ τήν ἐπιδότηση στήν παραγωγή γιά τό προϊόν αὐτό πραγματοποιεῖται τήν 1η Ἰανουαρίου 1981.

Γιά τό σκοπό αὐτό, τό ὕψος τῆς κοινοτικῆς ἐπιδότησεως στήν παραγωγή πού λαμβάνεται κατά τόν ὑπολογισμό τοῦ ὕψους τῆς ἐνισχύσεως ἡ ὁποία ἐφαρμόζεται στήν Ἑλλάδα εἶναι ἐκεῖνο πού ἔχει καθορισθεῖ γιά τήν τρέχουσα περίοδο ἐμπορίας κατά τήν ἡμερομηνία τῆς προσχωρήσεως.

Τό δεύτερο στάδιο προσεγγίσεως πραγματοποιεῖται κατά τήν ἔναρξη τῆς δευτέρας περιόδου ἐμπορίας μετά τήν προσχώρηση καί ἡ μόνη δυνατή μεταβολή κατά τήν ἔναρξη τῆς πρώτης περιόδου ἐμπορίας εἶναι ἐκεῖνη πού προκύπτει, ὅταν συντρέχει περίπτωση, ἀπό μία τροποποίηση τῆς κοινοτικῆς ἐνισχύσεως πού ἐφαρμόζεται ἐντός τῆς Κοινότητος στήν παροῦσα τῆς σύνθεσης.

2. Τό ποσό τῆς ἐνισχύσεως γιά τοὺς κραιμθόσπορους, γογγυλόσπορους, ἡλιανθόσπορους καί τοὺς σπόρους κικ-

κεως τοὺς συγκομιζομένους στήν Ἑλλάδα διορθώνεται κατά τήν ὑφισταμένη διαφορά, ὅταν συντρέχει περίπτωση, μεταξύ τῶν ἐνδεικτικῶν τιμῶν ἢ τῶν τιμῶν στόχου πού ἐφαρμόζονται στήν Ἑλλάδα καί ἐντός τῆς Κοινότητος στήν παροῦσα τῆς σύνθεσης.

Μέ τήν ἐπιφύλαξη τῆς ἐφαρμογῆς τοῦ προηγουμένου ἐδαφίου, τό ποσό τῆς ἐνισχύσεως γιά τοὺς κραιμθόσπορους, γογγυλόσπορους, ἡλιανθόσπορους καί σπόρους κικκεως πού ἔχουν μεταποιηθεῖ στήν Ἑλλάδα, μειώνεται κατά τήν ἐπίπτωση τῶν δασμῶν πού ἐφαρμόζονται ἀπό τήν Ἑλληνική Δημοκρατία κατά τήν εἰσαγωγή τῶν προϊόντων αὐτῶν προελεύσεως τρίτων χωρῶν.

3. Τό ποσό τῆς ἐνισχύσεως γιά τά σπέρματα σόγιας καί λίνου πού ἔχουν συγκομισθεῖ στήν Ἑλλάδα διορθώνεται ἀπό τήν ὑφισταμένη διαφορά, ὅταν συντρέχει περίπτωση, μεταξύ τῶν τιμῶν στόχου πού ἐφαρμόζονται στήν Ἑλλάδα καί ἐντός τῆς Κοινότητος στήν παροῦσα τῆς σύνθεσης καί μειώνεται κατά τήν ἐπίπτωση τῶν δασμῶν πού ἐφαρμόζονται ἀπό τήν Ἑλληνική Δημοκρατία κατά τήν εἰσαγωγή τῶν προϊόντων αὐτῶν προελεύσεως τρίτων χωρῶν.

ΑΡΘΡΟ 82

Ἡ Ἑλληνική Δημοκρατία δύναται νά ἐφαρμόζει μέχρι τήν 31η Δεκεμβρίου 1983 καί σύμφωνα μέ τρόπο πού θά ὀρισθεῖ, τό καθεστῶς ἐλέγχου κατά τήν εἰσαγωγή ἐλαιούχων σπόρων καθώς καί φυτικῶν ἐλαίων καί λιπῶν, τό ὁποῖο ἐφήρμοζε τήν 1η Ἰανουαρίου 1979.

ΤΜΗΜΑ 3

ΓΑΛΑ ΚΑΙ ΓΑΛΑΚΤΟΚΟΜΙΚΑ ΠΡΟΪΟΝΤΑ

ΑΡΘΡΟ 83

Οι διατάξεις των άρθρων 58, 59 και 61 εφαρμόζονται στις τιμές παρεμβάσεως για τό θούτυρο και τό αποβουτυρωμένο γάλα σέ σκόνη.

ΑΡΘΡΟ 84

Τό έξισωτικό ποσό για τά γαλακτοκομικά προϊόντα, εκτός του θουτύρου και του αποβουτυρωμένου γάλακτος σέ σκόνη, όρίζεται μέ τή βοήθεια συντελεστών πού θά προσδιορισθούν.

ΤΜΗΜΑ 4

ΒΟΕΙΟ ΚΡΕΑΣ

ΑΡΘΡΟ 85

Οι διατάξεις των άρθρων 58, 59 και 61 εφαρμόζονται στις τιμές για τά χονδρά βοοειδή στην Ελλάδα και έντός της Κοινότητας στην παρούσα της σύνθεση.

ΑΡΘΡΟ 86

Τό έξισωτικό ποσό για τά προϊόντα πού αναφέρονται

στό παράρτημα του κανονισμού (ΕΟΚ) αριθ. 805/68 όρίζεται μέ τήν βοήθεια συντελεστών πού θά προσδιορισθούν.

ΤΜΗΜΑ 5

ΚΑΠΝΟΣ

ΑΡΘΡΟ 87

1. Οι διατάξεις του άρθρου 58 εφαρμόζονται στην τιμή παρεμβάσεως πού καθορίζεται για κάθε ποικιλία ή ομάδα ποικιλιών.
2. Η τιμή στόχου πού αντιστοιχεί στην αναφερόμενη στην παράγραφο 1 τιμή παρεμβάσεως καθορίζεται στην Ελλάδα για τήν πρώτη συγκομιδή μετά τήν προσχώρηση, σέ επίπεδο πού αντικατοπτρίζει τήν ύφισταμένη σχέση μεταξύ τής τιμής στόχου και τής τιμής παρεμβάσεως, σύμφωνα μέ τό άρθρο 2 παράγραφος 2, δεύτερο έδάφιο του κανονισμού (ΕΟΚ) αριθ. 727/70 περί δημιουργίας κοινής όργανώσεως αγοράς στον τομέα του άκατέργαστου καπνού.
3. Για τίς 4 ακόλουθες συγκομιδές, ή τιμή αυτή στόχου:
 - α) καθορίζεται σύμφωνα μέ τά κριτήρια πού προβλέπονται στό άρθρο 2, παράγραφος 2, πρώτο έδάφιο του κανονισμού (ΕΟΚ) αριθ. 727/70, λαμβάνοντας ύπ' όψη πάντως τίς ένισχύσεις πού επιτρέπεται στην Έλληνική Κυβέρνηση νά διατηρήσει για τόν καπνό κατ' έφαρμογή του άρθρου 69.
 - β) προσαιξάνεται σέ 4 στάδια, τής πρώτης αύξήσεως

πραγματοποιουμένης για την δεύτερη συγκομιδή μετά την προσχώρηση, κατά την επίπτωση τη μείωσης των έθνικων ενισχύσεων ήού επιτρέπεται στην Έλληνική Δημοκρατία να διατηρήσει με προοδευτική μείωση για τον καπνό, κατ' εφαρμογή του άρθρου 69.

ΑΡΘΡΟ 88

Κατά παρέκκλιση από τις διατάξεις του άρθρου 71, όλα τα αποθέματα καπνού που ύφιστανται στην Ελλάδα και προέρχονται από συγκομιδές προγενέστερες της προσχωρήσεως, πρέπει να καταργηθούν πλήρως από την Έλληνική Δημοκρατία και με δαπάνη της στο πλαίσιο κοινοτικών διαδικασιών που θα όρισθούν και έντός προθεσμιών που θα καθορισθούν.

ΤΜΗΜΑ 6

ΛΙΝΟΣ ΚΑΙ ΚΑΝΝΑΒΙΣ

ΑΡΘΡΟ 89

Οι διατάξεις του άρθρου 68 εφαρμόζονται στην ενίσχυση για τον ύφαντικό λινό και την κάνναβι.

ΤΜΗΜΑ 7

ΛΥΚΙΣΚΟΣ

ΑΡΘΡΟ 90

Οι διατάξεις του άρθρου 68 εφαρμόζονται στην ενίσχυση για τον λυκίσκο.

ΤΜΗΜΑ 8

ΣΠΟΡΟΙ ΠΡΟΣ ΣΠΟΡΑ

ΑΡΘΡΟ 91

Οι διατάξεις του άρθρου 68 εφαρμόζονται στην ενίσχυση για τούς σπόρους προς σπορά.

ΤΜΗΜΑ 9

ΜΕΤΑΞΟΣΚΩΛΗΚΕΣ

ΑΡΘΡΟ 92

Οι διατάξεις του άρθρου 68 εφαρμόζονται στην ενίσχυση για τούς μεταξοσκώληκες.

ΤΜΗΜΑ 10

ΖΑΧΑΡΗ

ΑΡΘΡΟ 93

Οι διατάξεις των άρθρων 58, 59 και 61 εφαρμόζονται στην τιμή παρεμβάσεως για τη λευκή ζάχαρη και στην ελάχιστη τιμή για τα τεύτλα.

ΑΡΘΡΟ 94

Τά εξισωτικά ποσά για τα προϊόντα, εκτός από τα νωπά τεύτλα, που αναφέρονται στο άρθρο 1 παράγραφος 1 περίπτωση β και για τα προϊόντα που αναφέρονται στο άρθρο 1 παράγραφος 1 περίπτωση δ του κανονισμού (ΕΟΚ) αριθ. 3330/74 περί κοινής οργανώσεως αγοράς στον τομέα της ζάχαρης προκύπτουν από τό εξισωτικό ποσό που εφαρμόζεται στο έν λόγω προϊόν βάσεως με την βοήθεια συντελεστών που θα καθορισθούν.

ΑΡΘΡΟ 95

Τό αναφερόμενο στο άρθρο 26 παράγραφος 3 του κανονισμού (ΕΟΚ) αριθ. 3330/74 ποσό που εφαρμόζεται στην Ελλάδα διορθώνεται κατά τό εξισωτικό ποσό.

ΤΜΗΜΑ 11

ΣΙΤΗΡΑ

ΑΡΘΡΟ 96

Στό τομέα των σιτηρών, οι διατάξεις των άρθρων 58, 59 και 61 εφαρμόζονται στις τιμές παρεμβάσεως και, για τόν μαλακό σίτο, στην τιμή αναγωγής.

ΑΡΘΡΟ 97

Τά εξισωτικά ποσά καθορίζονται ως εξής:

1. Όταν αφορά τά σιτηρά για τά όποια δέν έχει καθορισθεί τιμή παρεμβάσεως, τό εξισωτικό ποσό που εφαρμόζεται μέχρι τήν πρώτη προσέγγιση προκύπτει από τό ποσό που εφαρμόζεται στό ανταγωνιστικό σιτηρό για τό όποιο έχει καθορισθεί τιμή παρεμβάσεως, λαμβανομένων ύπ' όψη:

- τής σχέσεως των τιμών στην ελληνική αγορά ή
- τής σχέσεως που ύφίσταται μεταξύ των τιμών κατωφλίου των έν λόγω σιτηρών.

Γιά τούς επόμενους καθορισμούς, τά ποσά καθορίζονται έκκινώντας από εκείνα που αναφέρονται στό πρώτο έδάφιο και σύμφωνα μέ τούς κανόνες του άρθρου 59 για τήν προσέγγιση των τιμών.

Στήν περίπτωση πάντως που αναφέρεται στό πρώτο έδάφιο, πρώτη περίπτωση, ή σχέση που λαμβάνεται ύπ' όψη όφείλει νά προσεγγίζει τή σχέση που ύφίσταται

μεταξύ των τιμών κατωφλίου σύμφωνα με τους κανόνες του άρθρου 59.

2. Για τὰ προϊόντα πού αναφέρονται στό ἄρθρο 1 περιπτώσεις γ καί δ τοῦ κανονισμοῦ (ΕΟΚ) ἀριθ. 2727/75 περί κοινῆς ὀργανώσεως ἀγορᾶς στόν τομέα τῶν σιτηρῶν, τό ἐξισωτικό ποσό προκύπτει ἀπό τό ἐξισωτικό ποσό πού ἐφαρμόζεται στά σιτηρά μέ τὰ ὁποῖα αὐτά συνδέονται, μέ τήν βοήθεια συντελεστῶν πού θά καθορισθοῦν.
3. Μέ τήν ἐπιφύλαξη τῆς ἐφαρμογῆς τῆς παραγράφου 2 ὅταν πρόκειται γιά μεταποιημένα προϊόντα μέ βάση μαλακό σίτο καί σκληρό σίτο, τό ἐξισωτικό ποσό καθορίζεται σέ ὕψος πού νά λαμβάνει ἐπίσης ὑπ' ὄψη τήν ἐνδεχόμενη ἐθνική ἐνίσχυση πού θά διατηρήσει ἡ Ἑλληνική Δημοκρατία, βάσει τοῦ ἄρθρου 69, γιά τό σίτο τόν προοριζόμενο γιά ἀλευροποίηση.

ΑΡΘΡΟ 98

Οἱ διατάξεις τοῦ ἄρθρου 69 ἐφαρμόζονται στήν ἐνίσχυση γιά τό σκληρό σίτο πού ἀναφέρεται στό ἄρθρο 19 τοῦ κανονισμοῦ (ΕΟΚ) ἀριθ. 2727/75.

ΤΜΗΜΑ 12

ΧΟΙΡΕΙΟ ΚΡΕΑΣ

ΑΡΘΡΟ 99

1. Στόν τομέα τοῦ χοιρείου κρέατος, οἱ διατάξεις τῶν ἄρθρων 58, 59 καί 61 ἐφαρμόζονται στήν τιμή τοῦ προϊόν-

τος αὐτοῦ στήν Ἑλλάδα καί ἐντός τῆς Κοινότητος στήν παρούσα της σύνθεση.

2. Γιά νά νά ἀποφευχθεῖ πάντως κάθε κίνδυνος διαταράξεως τῶν συναλλαγῶν μεταξύ τῆς Κοινότητος στήν παρούσα της σύνθεση καί τῆς Ἑλλάδος, τό ἐξισωτικό ποσό δύναται νά ὑπολογισθεῖ μέ βάση τὰ ἐξισωτικά ποσά πού ἐφαρμόζονται στά κτηνοτροφικά σιτηρά. Γιά τό σκοπό αὐτό, τό ἐξισωτικό ποσό πού ἐφαρμόζεται κατά χιλιόγραμμα ἐσφαγμένου χοίρου ὑπολογίζεται ἐκκινώντας ἀπό τὰ ἐξισωτικά ποσά πού ἐφαρμόζονται στήν ποσότητα κτηνοτροφικῶν σιτηρῶν πού ἀπαιτεῖται γιά τήν παραγωγή ἑνός χιλιογράμμου χοιρείου κρέατος.

Μέ τήν ἐπιφύλαξη ἐφαρμογῆς τοῦ πρώτου ἐδαφίου, τό ἐξισωτικό ποσό δύναται νά καθορισθεῖ σέ ἐπίπεδο πού νά λαμβάνει ἐπίσης ὑπ' ὄψη τήν ἐθνική ἐνίσχυση πού διατηρεῖ ἡ Ἑλληνική Δημοκρατία, σύμφωνα μέ τό ἄρθρο 69, γιά τὰ σιτηρά πού χρησιμοποιοῦνται στή χοιροτροφία.

3. Γιά τὰ προϊόντα, ἐκτός τοῦ ἐσφαγμένου χοίρου, πού ἀναφέρονται στό ἄρθρο 1 παράγραφος 1 τοῦ κανονισμοῦ (ΕΟΚ) ἀριθ. 2759/75 περί τῆς κοινῆς ὀργανώσεως ἀγορᾶς στόν τομέα τοῦ χοιρείου κρέατος, τό ἐξισωτικό ποσό προκύπτει ἀπό ἐκεῖνο πού ἐφαρμόζεται σύμφωνα μέ τήν παράγραφο 1 ἢ 2, μέ τήν βοήθεια συντελεστῶν πού θά καθορισθοῦν.

ΤΜΗΜΑ 13

ΑΥΓΑ

ΑΡΘΡΟ 100

1. Στόν τομέα τών αυγών, οί διατάξεις τών άρθρων 58, 59 καί 61 εφαρμόζονται στίς τιμές τών προϊόντων αυτών στήν Ελλάδα καί έντός τής Κοινότητος στήν παρούσα της σύνθεση.

2. Για νά αποφευχθεί πάντως κάθε κίνδυνος διαταράξεως τών συναλλαγών μεταξύ τής Κοινότητος στήν παρούσα της σύνθεση καί τής Ελλάδος, τό έξισωτικό ποσό δύναται νά υπολογισθεί μέ βάση τά έξισωτικά ποσά πού εφαρμόζονται στά κτηνοτροφικά σιτηρά. Για τόν σκοπό αυτό,

α) για τά αυγά μέ κέλυφος, τό έξισωτικό ποσό πού εφαρμόζεται κατά χιλιόγραμμα αυγών μέ κέλυφος υπολογίζεται έκκινώντας από τά έξισωτικά ποσά πού εφαρμόζονται στήν ποσότητα τών κτηνοτροφικών σιτηρών πού απαιτείται για τήν παραγωγή έντός τής Κοινότητος, ενός χιλιογράμμου αυγών μέ κέλυφος καί

β) για τά αυγά πρós επώαση, τό έξισωτικό ποσό πού εφαρμόζεται κατά αυγό πρós επώαση υπολογίζεται έκκινώντας από τά έξισωτικά ποσά πού εφαρμόζονται στήν ποσότητα κτηνοτροφικών σιτηρών πού απαιτείται για τήν παραγωγή έντός τής Κοινότητος ενός αυγού πρós επώαση.

Μέ τήν επιφύλαξη του πρώτου εδαφίου, τό έξισωτικό ποσό δύναται νά καθορισθεί σέ ύψος πού νά λαμβάνει επί-

σης υπ' όψη τήν έθνική ένίσχυση πού διατηρεί ή Δημοκρατία, σύμφωνα μέ τό άρθρο 69, για τά σι χρησιμοποιούνται από τήν πτηνοτροφική βιομηχ

3. Για τά προϊόντα πού αναφέρονται στό άρθρο γραφος 1 περίπτωση β του κανονισμού (Ε 2771/75 περί κοινής οργανώσεως αγοράς σ τών αυγών, τό έξισωτικό ποσό προκύπτει από ή εφαρμόζεται σύμφωνα μέ τήν παράγραφο 1 ή βοήθεια συντελεστών πού θά καθοριστούν.

ΤΜΗΜΑ 14

ΚΡΕΑΣ ΠΟΥΛΕΡΙΚΩΝ

ΑΡΘΡΟ 101

1. Στόν τομέα του κρέατος πουλερικών, οί δια άρθρων 58, 59 καί 61 εφαρμόζονται στίς προϊόντων αυτών στήν Ελλάδα καί έντός τ τος στήν παρούσα της σύνθεση.

2. Για νά αποφευχθεί πάντως κάθε κίνδυνος ή τών συναλλαγών μεταξύ τής Κοινότητος σ τής σύνθεση καί τής Ελλάδος, τό έξισωτικέ ται νά υπολογισθεί μέ βάση τά έξισωτικι εφαρμόζονται στά κτηνοτροφικά σιτηρά. Γ αυτό,

α) για τά έσφαγμένα πουλερικά, τό έξισωτι εφαρμόζεται κατά χιλιόγραμμα έσφαγι ρικού υπολογίζεται μέ βάση τά έξισωτι εφαρμόζονται στήν ποσότητα τών κτ

σιτηρών διαφοροποιημένη κατά είδος πουλερικού, πού απαιτείται για την παραγωγή ενός χιλιογράμμου έσφαγμένου πουλερικού εντός της Κοινότητας και

β) για τούς νεοσσούς, τό έξισωτικό ποσό πού εφαρμόζεται κατά νεοσσό υπολογίζεται εκκινώντας από τά έξισωτικά ποσά πού εφαρμόζονται στην ποσότητα κτηνοτροφικών σιτηρών πού απαιτείται για την παραγωγή εντός της Κοινότητας ενός νεοσσού

Μέ την επιφύλαξη εφαρμογής του πρώτου έδαφίου, τό έξισωτικό ποσό δύναται νά καθορισθεί σέ ύψος πού νά λαμβάνει επίσης υπ' όψη την έθνική ενίσχυση πού διατηρεί ή Έλληνική Δημοκρατία, δυνάμει του άρθρου 69, για τά σιτηρά πού χρησιμοποιούνται στην πτηνοτροφική βιομηχανία.

3. Για τά προϊόντα πού αναφέρονται στό άρθρο 1 παράγραφος 2 περίπτωση δ του κανονισμού (ΕΟΚ) αριθ. 2777/75 περί κοινής οργάνωσης αγορών στον τομέα του κρέατος πουλερικών, τό έξισωτικό ποσό προκύπτει από εκείνο πού εφαρμόζεται σύμφωνα μέ την παράγραφο 1 ή 2 μέ την βοήθεια συντελεστών πού θά καθοριστούν.

ΤΜΗΜΑ 15

ΟΡΥΖΑ

ΑΡΘΡΟ 102

1. Στόν τομέα της ορύζης, οι διατάξεις των άρθρων 58, 59 και 61 εφαρμόζονται στην τιμή παρεμβάσεως αναποφλοιώτης ορύζης.

2. Τό έξισωτικό ποσό για την αποφλοιωμένη ορ έξισωτικό ποσό πού εφαρμόζεται στην αν ορυζα, μετατρεπόμενο διά του συντελεστή πής πού αναφέρεται στό άρθρο 1 του κανονισμού 467/67/ΕΟΚ.

3. Για την λευκανθείσα ορυζα, τό έξισωτικό εκείνο πού εφαρμόζεται στην αποφλοιω μετατρεπόμενο διά του συντελεστού μετα αναφέρεται στό άρθρο 1 του κανονισμού 467/67/ΕΟΚ.

4. Για την ήμιλευκανθείσα ορυζα, τό έξισωτικό εκείνο πού εφαρμόζεται στην λευκανθείσα μετατρεπόμενο διά του συντελεστού μετατρεπόμενου αναφέρεται στό άρθρο 1 του κανονισμού αριθ.

5. Για τά προϊόντα πού αναφέρονται στό άρθρο 1 περίπτωση γ του κανονισμού 1418/76 περί κοινής οργάνωσης αγοράς έξισωτικό ποσό προκύπτει από εκείνο πού αναφέρεται στα προϊόντα στα όποια υπάγονται, μέ την βοήθεια συντελεστών πού θά καθορισθούν.

6. Τό έξισωτικό ποσό για τά θραύσματα ορύζης σέ ύψος πού νά λαμβάνει υπ' όψη της διαφοράς μεταξύ της τιμής προμηθείας στην τιμή της τιμής κατωφλίου.

προστεθεί σε όρισμένους οίνους στην Ελλάδα, δυνάμει του κανονισμού (ΕΟΚ) αριθ. 351/79 περί της προσθήκης οίνοπνεύματος στα προϊόντα που υπάγονται στον αμπελοοινικό τομέα, περιορίζεται σε ετήσια ποσότητα που δεν υπερβαίνει τον μέσο ετήσιο όρο της ποσότητας του οίνοπνεύματος αυτού που χρησιμοποιείται για τό σκοπό αυτό στην Ελλάδα κατά τά έτη 1978, 1979 και 1980.

ΚΕΦΑΛΑΙΟ 3

ΔΙΑΤΑΞΕΙΣ ΠΕΡΙ ΑΛΙΕΙΑΣ

ΑΡΘΡΟ 110

1. Κατά παρέκκλιση από τό άρθρο 2 παράγραφος 1 του κανονισμού (ΕΟΚ) αριθ. 101/76 περί καθιερώσεως κοινής διαρθρωτικής πολιτικής στον τομέα της αλιείας και από τό άρθρο 100 της πράξεως προσχωρήσεως του 1972, επιτρέπεται στην Ιταλική Δημοκρατία και στην Ελληνική Δημοκρατία νά περιορίζουν ή μία έναντι της άλλης, μέχρι την 31η Δεκεμβρίου 1985, την αλιευτική δραστηριότητα εντός των υδάτων που υπάγονται στην κυριαρχία ή την δικαιοδοσία τους και που εύρισκονται εντός των ζωνών που αναφέρονται στο άρθρο 111, όσον αφορά τά σκάφη που άσκούν παραδοσιακά αλιευτική δραστηριότητα εντός των υδάτων αυτών και από λιμένες της παρακτίου γεωργικής ζώνης.
2. Οί διατάξεις της παραγράφου 1 και του άρθρου 111 δέν θίγουν τά ειδικά δικαιώματα αλιείας που δύνανται νά επικαλεσθούν ή Ελληνική Δημοκρατία και ή Ιταλική Δημοκρατία, ή μία έναντι της άλλης, την 1η Ιανουαρίου 1981.

ΑΡΘΡΟ 111

Οί ζώνες που αναφέρονται στο άρθρο 110 παράγραφος 1 όριοθετούνται ως εξής:

1. Ελλάδα

Υδατα που εύρισκονται εντός τούς όριου των 6 ναυτικών μιλίων, υπολογιζομένου από τίς γραμμές βάσεως.

2. Ιταλία

Υδατα που εύρισκονται εντός του όριου των 6 ναυτικών μιλίων, υπολογιζομένου από τίς γραμμές βάσεως. Τό όριο αυτό επεκτείνεται σε δώδεκα ναυτικά μίλια για τίς ακόλουθες ζώνες:

- α) την Αδριατική θάλασσα, νοτίως των έκβολών του Πόντι Γκόρο,
- β) τό Ιόνιο πέλαγος,
- γ) την θάλασσα και τον πορθμό της Σικελίας, συμπεριλαμβανομένων των νήσων,
- δ) τά ύδατα της Σαρδηνίας.

ΓΛΩΣΣΑΡΙΟ

Γεωργία : Είναι ο τομέας της οικονομίας ο οποίος περιλαμβάνει τις δραστηριότητες των κλάδων οι οποίες αποσκοπούν στην παραγωγή των γεωργικών προϊόντων, όπως αυτά ορίζονται στο άρθρο 22 του Ν. 992/72 " περί οργάνωσης των διοικητικών υπηρεσιών για την εφαρμογή της Συνθήκης Προσχώρησης κλπ " πλην αυτών της θαλάσσιας αλιείας και των δασών.

Γεωργική εκμετάλλευση: Είναι η οικονομική μονάδα παραγωγής προς πώληση ενός ή περισσότερων προϊόντων των κλάδων γεωργίας με ενιαία διοίκηση και διαχείριση. Στις δραστηριότητες της γεωργικής εκμετάλλευσης περιλαμβάνεται παράλληλα με την παραγωγή προϊόντων και η διακίνηση, μεταφορά, τυποποίηση, συσκευασία, αποθήκευση, τοποθέτηση μέχρι του σταδίου της χονδρικής πώλησης, αποκλειστικά των προϊόντων που παράγει η ίδια γεωργική εκμετάλλευση.

Διαχειριστικές επιτροπές: Επιτροπές που λειτουργούν στα πλαίσια των Κ.Ο.Α για την τρέχουσα διαχείριση των προϊόντων.

ΕΖΕΣ: (Ευρωπαϊκή ζώνη ελεύθερων συναλλαγών): Βιομηχανικές χώρες ελεύθερης οικονομίας στον Ευρωπαϊκό χώρο: Αυστρία, Ελβετία, Ισλανδία, Νορβηγία, Σουηδία, Φινλανδία

Επιτροπή: Όργανο των Ευρωπαϊκών Κοινοτήτων. Είναι ο κύριος εισηγητής για την λήψη μέτρων από το Συμβούλιο, εξασφαλίζει την τήρηση των κοινοτικών κανόνων και των αρχών της Κοινής Αγοράς καθώς και την εφαρμογή των Κοινοτικών πολιτικών.

Ημέρα εισαγωγής ή εξαγωγής: Η ημερομηνία κατά την οποία πραγματοποιείται η αποδοχή από την τελωνειακή υπηρεσία της διασάφησης εισαγωγής ή εξαγωγής.

Κοινή Αγροτική Πολιτική (ΚΑΠ): πολιτική στήριξης και προστασίας των αγροτικών προϊόντων της Κοινότητας.

Κοινή Οργάνωση Αγοράς (ΚΟΑ): θεμελιώδεις διατάξεις που ισχύουν σ' όλη την Κοινότητα και αφορούν στην οργάνωση αγορών. Παίρνει διάφορες μορφές ανάλογα με τα προϊόντα.

Κοινό Δασμολόγιο: Ολοκληρωμένο δασμολόγιο των Ευρωπαϊκών Κοινοτήτων που περιλαμβάνει ένα σύνολο κανονιστικών διατάξεων που εφαρμόζονται για ένα δεδομένο προϊόν όταν άνω εισάγεται στο τελωνειακό έδαφος της Κοινότητας.

Κράτη - Μέλη: Τα δώδεκα Κράτη - Μέλη που απαρτίζουν τις Ευρωπαϊκές Κοινότητες. Βέλγιο, Γαλλία, Δανία, Ελλάδα, Ηνωμένο Βασίλειο, Ιρλανδία, Ισπανία, Ιταλία, Λουξεμβούργο, Ολλανδία, Ομοσπονδιακή Δημοκρατία της Γερμανίας, Πορτογαλία.

Παράρτημα ΙΙ της Συνθήκης της Ρώμης: Το δεύτερο παράρτημα της Συνθήκης της Ρώμης, το οποίο περιλαμβάνει τα γεωργικά προϊόντα.

Παρέμβαση: Τά μέτρα που λαμβάνονται για τη σταθεροποίηση των αγρών των γεωργικών προϊόντων και την εξασφάλιση ενός δίκαιου βιοτικού επιπέδου στο γεωργικό πληθυσμό.

Συνθήκης Ρώμης: Η συνθήκη για την ίδρυση της Ευρωπαϊκής Οικονομικής Κοινότητας.

Τρίτες Χώρες: Όλες οι χώρες. Εκτός από τα Κράτη - Μέλη της Κοινότητας.

Υποχρέωση: Η απαίτηση ή το σύνολο απαιτήσεων που επιβάλλεται από ένα κανονισμό, για να πραγματοποιηθεί ή όχι μία ενέργεια.

ΑΛΦΑΒΗΤΙΚΟ ΕΥΡΕΤΗΡΙΟ

Α

Αγοραστική παρέμβαση 144
Αγροτική πολιτική 12,15,19
Αντισταθμιστική εισφορά 23
Αγρονομισματικά 26
Αποθεματοποίηση 116,152
Αλιεία
Αλκοολικός τίτλος 82,
Αποσταξη 88,
Αιγοπρόβειο κρέας 139
Απόσυρση 103
Αγροτικός συνεταιρισμός 190
Αυγά 160
Αντιπροσωπευτική τιμή 20,52
Αντιπροσωπευτική αγορά 133
Αντισταθμιστικά τέλη 109
Αναδιάρθρωση 196
Αποσυρθέντα προϊόντα 104,

Β

Βαμβάκι
"Βαρειάς κρίσης" 103
Βόειο κρέας 131
Βασική τιμή 20,21,139

Γ

Γεωργική αγορά
Γκατ (GATT) Γενική συμφωνία Δασμών
και εμπορίου
Γεωργικά προϊόντα 6,18,19
Γάλα 120
Γεωργονομισματικά

Δ

Διαχειριστικές επιτροπές 4,163
Διαφορικά ποσά 61

Ε

Εξισωτική εισφορά 172
Ελάχιστη τιμή 114
"Ελευθερο στα σύνορα " 158,166,172,173,178
Επιδόσεις εξαγωγών 153
Ευρωπαϊκό Γεωργικό Ταμείο 10,11
Ευρωπαϊκή Κοινότητα
Ευρωπαϊκό Κοινοτικό Ταμείο
Ευρωπαϊκό Συμβούλιο 186,196,197
Ευρωπαϊκή Επιτροπή 2,3,9,26,35
Ευρωπαϊκό Κοινοβούλιο 2,3,9
Ευρωπαϊκό Δικαστήριο 2,4
Επίδοση εξαγωγών 23
Εκποίηση προϊόντων 4
Εμπορική Πολιτική 2,5
Ενεργειακή πολιτική 6
Ευρωπαϊκή Νομισματική Μονάδα 6,26
Ευρωπαϊκό Αγροτικό Ταμείο
Ενδεικτική Τιμή 20,32,41,46,52
Ελάχιστη τιμή 22,84
Επίδοση εξαγωγής
Εισφορά συνυπευθυνότητας 24,33
Ενίσχυση παραγωγής 35,53,60,85
Εξέλιξη τιμών 78/98
Εμπορική περίοδος
Εμπορικές σχέσεις 95
Ελαιόλαδο 5
Επισιτιστική βοήθεια 54
Ελαιουχοί σπόροι 57,63
"Ελευθερο στα σύνορα" 24,93,94
Εσπεριδοειδή 106
"Εκτός παραρτήματος II"
Ευρωπαϊκή Τράπεζα Επενδύσεων 7,10
Ευρωπαϊκό Ταμείο Περ. Ανάπτ. 10
Ενιαία πράξη 1
Ευρωπαϊκή Οικονομική κοινότητα 1
Εκ των προτέρων απαλλαγή 35
Εξαγωγικές επιστροφές 111

Ζ

Ζαχαρή 49, 200
Ζώνη ελεύθερου εμπορίου

Η

Θ

Θεσμικές τιμές 139

Ι

Ισογλυκόζη
Ιδιωτική αποθεματοποίηση 144,150
Ιδρυτικές συνθήκες 2,
Ισοτιμία (κεντρική, πράσινη, χρηματιστηριακή)

Κ

Κοινή Οργάνωση Αγοράς 113,120,156,171
Κ.Α.Π 156,165,196,197
Κοινοτική Ενίσχυση
Κοινό δασμολόγιο 1,
Κλωστικά 75
Κοινές πολιτικές 4
Κοινωνική πολιτική 6
Κοινή Διαρθρωτική πολιτική
Καθεστώς παρέμβασης
Καθεστώς συναλλαγών 55
Κοινοτική παρέμβαση
Καθεστώς Εγγυημένης Εισόδου
Κοινή Οργάνωση Αγοράς 6,45
Κανναβη 69
Κρασί 82, 200
Κοινό Δασμολόγιο 35,
Κοινοτικά ταμεία 7,10
Κοινοτικός Προυπολογισμός 7,8,9,12
Κανονισμοί 2,6

Λ

Λευκή Βίβλος 186,
Λιπαρές ουσίες 51
Λυκίσκος

Μ

Μόνιμη Επιτροπή Διαρθρώσεων
Μηνιαίες προσαυξήσεις 32,42
Μέτρα διασφάλισης 3,6,73
Μηχανισμοί Κοινής Οργάνωσης 40
Μηχανισμός στήριξης 42
Μεταξοσκώληκες 79
Μεταποιημένα ολωροκηπευτικά
Μεταβλητή Πριμοδότηση

Μέτρα διάρθρωσης

Ν

Νομισματική πολιτική

Νομισματικά Εξισωτικά ποσά 28,37,49,97,117,128,136
153,162,169

Νωπά Οπωροκηπευτικά 100

Ξ

Ο

Οργάνωση παραγωγών 101,107,168,174,177,192

Οπωροκηπευτικά

Οδηγίες 4,6

Π

Προϋπολογισμός

Πρόταση μομφής

Πριμοδότηση αποθεμάτων 176

Πολιτική μεταφορών

Περιφερειακή Πολιτική 6

Περίοδος εμπορίας 113,148

Πιστοποιητικό εξαγωγής

Παρέμβαση 47,53,6,70,132

Πρόσφυγές

Πριμοδότηση 128,175

Πιστοποιητικά 92,96

Πουлерικά

Πολιτική εγγυήσεων

Πράξη προσχωρήσεως 182

Ρ

Ρήτρα διασφάλισης

Σ

Συνθήκη Ρώμης 1

Συμβούλιο Υπουργών 2,3,26,35

Συμφηφιστικό τέλος 23

Σιτηρά 31, 199

Σύμβαση Λομέ
Σύμβαση Αποθεματοποίησης 53
"Συναφών μέτρων" 134
Σταθεροποιητής 46
Συμπληρωματική συνεισφορά 47
Σύστημα παρέμβασης
Σύστημα ποσοτώσεων 126

Τ

Τιμή Παρέμβασης 32, 41, 46, 59, 67, 121, 132, 140, 145
Τροποποίησης Κανονισμός 4
Τιμή βάσης 20, 21, 100
Τιμή προσανατολισμού 20, 21, 84
Τιμή ενδεικτική
Τιμή αγοράς 22, 43, 149
Τιμή απόσυρσης
Τιμή Κατωφλίου 22, 24, 32, 41, 48, 52
Τιμή στόχου 20, 21, 67
Τέλος συνυπευθυνότητας 124
Τιμή διεθνούς αγοράς 24
Τέλος συνυπευθυνότητας
Τελωνειακή ένωση
Τρίτες χώρες 5,
Τιμή φράγματος 23

Υ

Υφαντικός Λίνος
Υπηρεσία Διαχείρισης
Υπουργείο Γεωργίας
Υπερεθνική Διοίκηση

Φ

Φρούτα
Φόρος προστιθέμενης αξίας 9

Χ

Χρηματοδότηση 7
Χορηγούμενες επιστροφές
Χοιρινό
Χρηματική ενίσχυση 6

Ψ

Ψηφοφορία

Ω

ΓΕΝΙΚΗ ΒΙΒΛΙΟΓΡΑΦΙΑ

Α. ΣΥΓΓΡΑΜΜΑΤΑ - ΜΟΝΟΓΡΑΦΙΕΣ

1. "ΑΓΡΟΤΙΚΟ ΣΥΝΕΤΑΙΡΙΣΤΙΚΟ ΚΙΝΗΜΑ ΣΤΙΣ ΧΩΡΕΣ ΤΗΣ ΕΟΚ"
Εκδοση: Αγροτική Τράπεζα της Ελλάδος.
2. "ΑΓΡΟΤΙΚΟΣ ΤΟΜΕΑΣ: ΕΠΙΚΑΙΡΟΙ ΠΡΟΒΛΗΜΑΤΙΣΜΟΙ"
του Θ. ΑΘΑΝΑΣΙΟΥ
Εκδοση Αγροτική Τράπεζα της Ελλάδος
3. "ΑΝΑΛΥΣΗ ΤΗΣ ΠΡΟΣΦΟΡΑΣ ΑΓΡΟΤΙΚΩΝ ΠΡΟΙΟΝΤΩΝ"
του Ν. ΜΠΑΛΤΑ
Εκδοση Αγροτική Τράπεζα της Ελλάδος
4. "ΑΓΡΟΝΟΜΙΣΜΑΤΙΚΟ ΣΥΣΤΗΜΑ ΤΗΣ ΕΟΚ"
Εκδοση ΥΠΟΥΡΓΕΙΟ ΓΕΩΡΓΙΑΣ 3/88
5. "ΔΙΚΑΙΟ ΤΗΣ ΚΟΙΝΗΣ ΑΓΟΡΑΣ"
Αννας Γεωργιάδου
6. "ΔΕΛΤΙΑ ΕΥΡΩΠΑΙΚΩΝ ΚΟΙΝΟΤΗΤΩΝ" 3/81
7. ΕΡΜΗΝΕΙΑ ΚΑΤ' ΑΡΘΡΟ ΤΗ/ ΣΥΝΘΗΚΗΣ ΤΗΣ Ε.Ο.Κ
Πρόλογος: Δ. Ευρυγένη
Εκδοση: ΑΦΟΙ ΣΑΚΚΟΥΛΑ 1981
8. "ΕΛΛΙΟΛΑΔΟ " ΚΥΡΙΤΣΑΚΗ ,
Εκδοση Α.Τ.Ε
9. "Η ΣΥΝΘΗΚΗ ΤΗΣ ΕΟΚ ΚΑΙ Η ΠΡΑΞΗ ΠΡΟΣΧΩΡΗΣΕΩΣ ΤΗΣ ΕΛΛΑΔΟΣ"
Επιμέλεια Α.Χλωρού
Εκδοση ΠΑΠΑΖΗΣΗ 1981
10. " Η ΟΙΚΟΝΟΜΙΑ ΤΗΣ ΕΥΡΩΠΑΙΚΗΣ ΚΟΙΝΟΤΗΤΑΣ "
του Pierre Maillet
ΕΥΡΩΠΑΙΚΑ ΚΕΙΜΕΝΑ

11. "ΟΙ ΤΙΜΕΣ ΤΗΣ ΣΥΓΧΡΟΝΗΣ ΟΙΚΟΝΟΜΙΑΣ ΚΑΙ ΟΙ ΤΙΜΕΣ ΤΗΣ ΕΟΚ"
ΦΡΑΓΚΙΣΚΟΥ Μ. ΠΛΥΤΑ
Εκδοση ΕΛΚΕΠΑ
12. "ΜΕΛΕΤΗ ΓΙΑ ΤΟΝ ΚΛΑΔΟ ΚΟΝΣΕΡΒΟΠΟΙΗΣΕΩΣ ΡΟΔΑΚΙΝΟΥ"
Γ. ΒΑΦΕΙΑΔΗΣ - Σ. ΠΛΑΣΤΟΥΡΑΣ
εκδοση Α.Τ.Ε
13. "ΚΟΙΝΗ ΑΓΡΟΤΙΚΗ ΠΟΛΙΤΙΚΗ ΤΗΣ ΕΟΚ ΣΕ ΠΡΟΪΟΝΤΑ ΖΩΙΚΗΣ ΠΑΡΑ-
ΓΩΓΗΣ ΚΑΙ ΖΩΟΤΡΟΦΙΑΣ
εκδοση: ΥΠΟΥΡΓΕΙΟ ΓΕΩΡΓΙΑΣ 1987
14. "ΕΛΛΗΝΙΚΗ ΓΕΩΡΓΙΑ"
ΒΑΣΙΛΗ ΑΝΤΩΝΙΟΥ
15. ΛΕΞΙΚΟ ΚΟΙΝΗΣ ΑΓΟΡΑΣ
Σ. ΑΓΑΠΗΤΙΔΗ
εκδοση "ΠΑΜΙΣΟΣ" 1982

Β. ΠΕΡΙΟΔΙΚΑ - ΕΦΗΜΕΡΙΔΕΣ

Αγροτική Επικαιρότητα: ΙΟΥΝΙΟΣ 91, ΙΟΥΝΙΟΣ 90
ΑΥΓΟΥΣΤΟΣ 91, ΣΕΠΤΕΜ. 90
ΜΑΡΤΙΟΣ 91, ΙΟΥΛΙΟΣ 91
ΜΑΙΟΣ 91, ΙΑΝΟΥΑΡ. 91
ΜΑΙΟΣ 91 ΙΑΝΟΥΑΡ. 91
ΜΑΡΤ. 90.

Ευρωπαϊκό Κοινοβούλιο: ΜΑΡΤΙΟΣ 83 ΦΕΒΡ. 91
ΙΑΝΟΥΑΡ. 86 ΜΑΡΤ. 92
ΣΕΠΤΕΜ. 87 ΜΑΙΟΣ 92
ΑΠΡΙΛΙΟΣ 83
ΙΟΥΝΙΟΣ 91

<u>Ευρωπαϊκή Κοινότητα</u>	ΔΕΚ. 78
<u>Έκδοση: Γενική Διεύθυνση</u>	ΙΟΥΛ. 85
<u>Πληροφοριών Ευρωπαϊκών</u>	ΑΠΡΙΛ. 81
<u>Κοινοτήτων</u>	ΦΕΒΡ. 84
	ΙΑΝΟΥΑΡ. 86

ΠΡΑΣΙΝΗ ΕΥΡΩΠΗ

Έκδοση Επιτροπή
Ευρωπαϊκών Κοινοτήτων 1/91

ΟΙΚΟΝΟΜΙΚΟΣ ΤΑΧΥΔΡΟΜΟΣ: ΟΚΤ. 91
ΑΥΓ. 91
ΣΕΠΤ. 91

